

A (mm)	B (mm)	C (mm)	D (mm)	E (mm)	
				+	-
50	20	5	no cut Niet snijden Ne pas couper Nicht abschneiden	-	4
50	20	10		-	-
50	25	5		2	-
50	25	10		5	-
38	20	5	no cut Niet snijden Ne pas couper Nicht abschneiden	-	7
38	20	10		-	5
38	25	5		-	4
38	25	10		-	-
25	20	5	cut snijden couper abschneiden	13	3
25	20	10		13	-
25	25	5		11	-
25	25	10		8	-

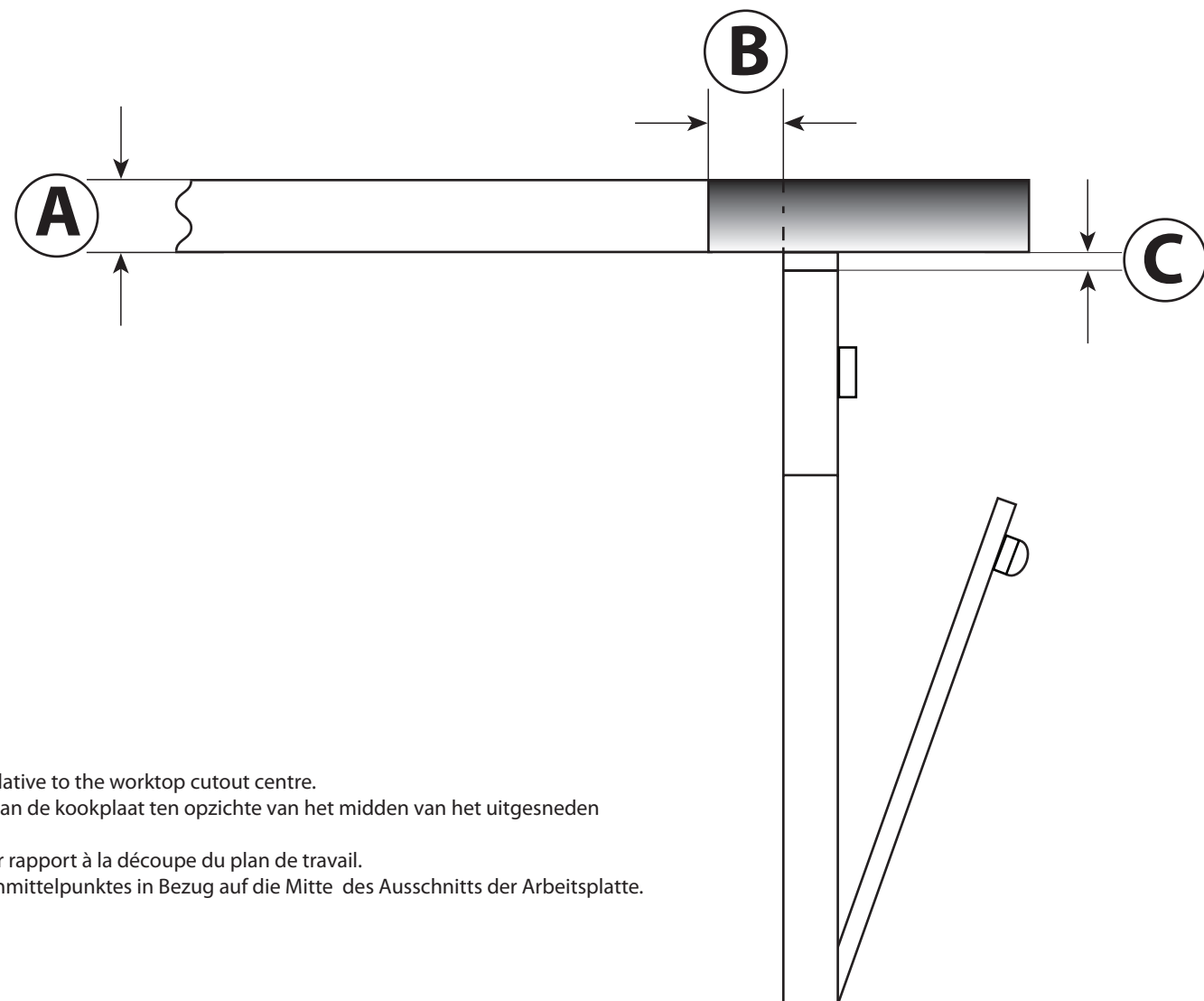

E Displacement of hob centre relative to the worktop cutout centre.
 Verplaatsing van het midden van de kookplaat ten opzichte van het midden van het uitgesneden gedeelte in het werkblad.
 Table de cuisson décentrée par rapport à la découpe du plan de travail.
 Verschiebung des Kochmuldenmittelpunktes in Bezug auf die Mitte des Ausschnitts der Arbeitsplatte.

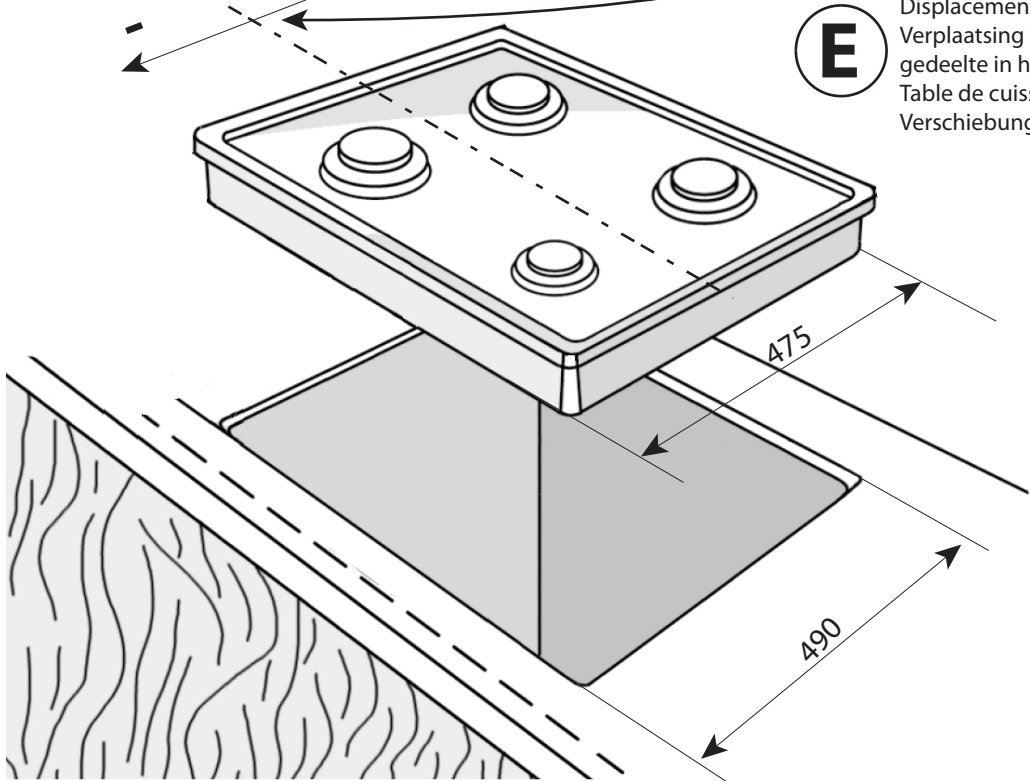

D Length to be cut
 Lengte die uitgesneden moet worden
 Longueur de coupe
 Längenverkürzung

