

**AKP 154**

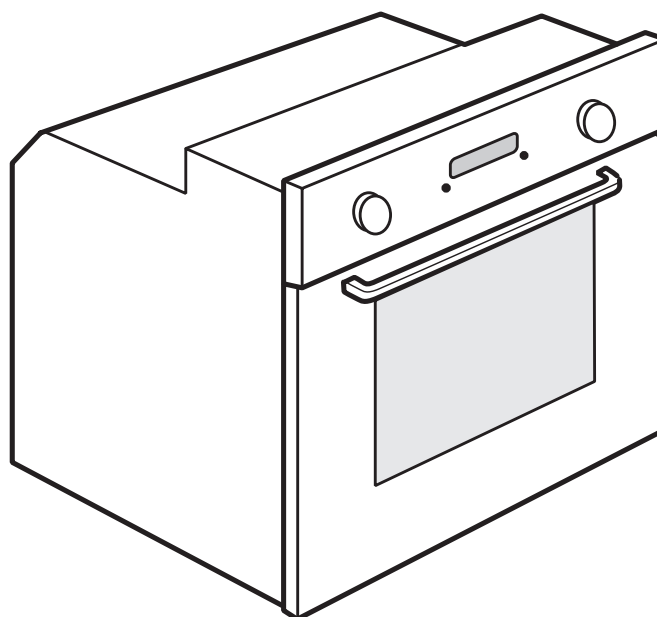

**FR**

**Manuel d'utilisation et d'entretien**

**GB**

**User and maintenance manual**





# INSTRUCTIONS IMPORTANTES SUR LA SÉCURITÉ

## VOTRE SÉCURITÉ AINSI QUE CELLE D'AUTRUI EST PARTICULIÈREMENT IMPORTANTE

Le présent manuel contient d'importants messages relatifs à la sécurité, qui figurent également sur l'appareil. Nous vous invitons à les lire soigneusement et à les respecter en toute circonstance.



Ceci est le symbole de danger relatif à la sécurité. Il met en garde l'utilisateur et toute autre personne contre les risques potentiels dérivant de l'utilisation de cet appareil.

Tous les messages relatifs à la sécurité sont précédés du symbole de danger et des termes suivants :

### DANGER

**Indique une situation dangereuse qui, si elle n'est pas évitée, occasionnera de graves lésions.**

### AVERTISSEMENT

**Indique une situation dangereuse qui, si elle n'est pas évitée, est susceptible d'occasionner de graves lésions.**

Tous les messages relatifs à la sécurité spécifient le danger potentiel auquel ils se réfèrent et indiquent comment réduire le risque de lésions, de dommages et de chocs électriques résultant d'une utilisation non réglementaire de l'appareil. Veuillez observer scrupuleusement les instructions suivantes :

- Débranchez le four de l'alimentation secteur avant d'entreprendre toute intervention sur celui-ci.
- Les opérations d'installation et d'entretien sont du ressort exclusif d'un technicien spécialisé. Celui-ci est tenu de se conformer aux instructions du fabricant et aux normes locales en vigueur en matière de sécurité. Pour toute réparation ou tout remplacement de pièces, procédez uniquement aux opérations spécifiées dans le manuel en utilisant les pièces expressément indiquées.
- La mise à la terre de l'appareil est obligatoire.
- Le cordon d'alimentation de l'appareil doit être suffisamment long pour permettre le branchement de l'appareil encastré à la prise du secteur.
- Afin que l'installation soit conforme aux normes de sécurité en vigueur, il est nécessaire de prévoir un interrupteur omnipolaire ayant une distance d'ouverture des contacts de 3 mm minimum.
- N'utilisez en aucun cas de prises multiples ou de rallonges.
- Ne tirez jamais sur le cordon d'alimentation pour débrancher l'appareil de la prise de courant.
- Une fois l'installation terminée, l'utilisateur ne devra plus pouvoir accéder aux composants électriques.
- Évitez de toucher l'appareil avec les mains mouillées et ne l'utilisez pas lorsque vous êtes pieds nus.
- Ce four a été conçu uniquement comme appareil ménager destiné à la cuisson des aliments. Toute autre utilisation (chauffer une pièce, par exemple) est considérée comme impropre. Le fabricant ne pourra être tenu pour responsable en cas de dommages résultant d'une utilisation impropre ou incorrecte de l'appareil.
- Les personnes (y compris les enfants) qui, en raison de leurs capacités physiques, sensorielles ou mentales, de leur inexpérience ou de leur méconnaissance, ne sont pas en mesure d'utiliser l'appareil en toute sécurité, doivent se servir de l'appareil uniquement sous la surveillance ou en se conformant aux instructions d'une personne responsable.
- Les parties accessibles du four peuvent atteindre une température élevée quand l'appareil est en service. Veillez à tenir les enfants hors de portée de l'appareil. Contrôlez que les enfants ne jouent pas avec l'appareil.
- Veillez à ne pas toucher les résistances ou les surfaces intérieures du four, sous peine de vous exposer à des brûlures. Évitez de mettre le four en contact avec des chiffons ou tout matériau inflammable avant que les composants de l'appareil n'aient suffisamment refroidis.
- En fin de cuisson, soyez particulièrement prudent au moment d'ouvrir la porte. Laissez l'air chaud ou la vapeur s'évacuer progressivement de l'enceinte de cuisson avant d'accéder à celle-ci. Lorsque la porte est fermée, l'air chaud sort à travers l'ouverture située au-dessus du bandeau de commandes. Évitez d'obstruer les ouvertures de ventilation.
- Munissez-vous de gants pour retirer les plats et les accessoires du four. Veillez à ne pas toucher les résistances.
- Ne placez pas de produits inflammables à l'intérieur du four ou à proximité. Ces produits risqueraient en effet de s'enflammer si le four était mis sous tension par inadvertance.
- Évitez de chauffer ou de cuire au four des aliments dans des récipients hermétiques. La pression qui se développe à l'intérieur du récipient pourrait le faire exploser et endommager l'appareil.
- N'utilisez en aucun cas de récipients en matière synthétique pour cuire des aliments au four.
- Les graisses et les huiles surchauffées s'enflamment facilement. Surveillez régulièrement la cuisson si vous utilisez une quantité importante de graisse ou d'huile.
- Ne laissez jamais l'appareil sans surveillance pendant la dessiccation des aliments.
- Si vous utilisez des boissons alcoolisées (rhum, cognac, vin, par exemple) pour cuisiner des plats, rappelez-vous que l'alcool s'évapore à des températures élevées. Il se peut, par conséquent, que les vapeurs dégagées par l'alcool s'enflamment en entrant en contact avec la résistance électrique.

## **Mise au rebut des appareils ménagers usagés**

- Cet appareil est fabriqué à partir de matériaux recyclables ou pouvant être réutilisés. Mettez-le au rebut en vous conformant aux prescriptions locales en matière d'élimination des déchets. Avant de mettre votre appareil au rebut, rendez-le inutilisable en sectionnant le cordon d'alimentation.
- Pour toute information sur le traitement et le recyclage de cet appareil, contactez le service municipal compétent, votre déchetterie locale ou le magasin où vous l'avez acheté.

## **INSTALLATION**

Après avoir déballé le four, contrôlez qu'il n'a pas été endommagé pendant le transport et que la porte se ferme parfaitement. En cas de problème, contactez votre revendeur ou le Service Après-vente le plus proche. Il est recommandé de retirer le four de la base en polystyrène uniquement avant de procéder à l'installation afin d'éviter tout risque d'endommagement de l'appareil.

## **PRÉPARATION DU MEUBLE POUR L'ENCASTREMENT**

- Les meubles de cuisine adjacents au four doivent résister à la chaleur (min. 90°C).
- Procédez à la découpe du meuble avant d'installer le four et éliminez soigneusement les copeaux et la sciure de bois.
- Il ne doit plus être possible d'accéder à la partie inférieure du four une fois l'installation terminée.
- Afin de garantir le bon fonctionnement de l'appareil, veillez à ne pas obstruer l'ouverture minimale prévue entre le plan de travail et la partie supérieure du four.

## **BRANCHEMENT AU SECTEUR**

Vérifiez que la tension figurant sur la plaque signalétique de l'appareil correspond à celle de votre habitation. La plaque signalétique se trouve sur le bord avant du four (visible lorsque la porte est ouverte).

- L'éventuel remplacement du cordon d'alimentation (type H05 RR-F 3 x 1,5 mm<sup>2</sup>) doit être uniquement effectué par un professionnel qualifié. Adressez-vous à un Service Après-vente agréé.

## **RECOMMANDATIONS GÉNÉRALES**

### **Avant d'utiliser le four pour la première fois :**

- Enlevez les protections en carton, les films transparents et les étiquettes autocollantes présentes sur les accessoires.
- Retirez tous les accessoires du four et faites-le chauffer à 200°C pendant une heure environ, afin de faire disparaître les odeurs et les fumées qui se dégagent du matériau isolant et des graisses de protection.

### **Pendant l'utilisation :**

- Évitez de déposer des objets lourds sur la porte du four sous peine de l'endommager.
- Évitez de prendre appui sur la porte du four ou de suspendre des objets sur la poignée du four.
- Évitez de recouvrir l'intérieur du four avec des feuilles d'aluminium.
- Ne versez pas d'eau dans le four lorsque celui-ci est chaud ; vous risqueriez d'endommager l'émail.
- Évitez de déplacer les ustensiles de cuisson en les faisant glisser sur le fond du four sous peine de rayer le revêtement.
- Veillez à ce que le cordon électrique d'autres appareils électroménagers se trouvant à proximité ne puisse entrer en contact avec les parties chaudes du four ni se coincer dans la porte.
- Évitez d'exposer le four aux agents atmosphériques.

## **CONSEILS POUR LA PROTECTION DE L'ENVIRONNEMENT**

### **Élimination des emballages**

Les matériaux d'emballage sont entièrement recyclables comme l'indique le symbole de recyclage (♻️). Par conséquent, ne les jetez jamais dans la nature et respectez les réglementations locales en vigueur en matière d'élimination des déchets.

### **Mise au rebut de l'appareil**

- Cet appareil est certifié conforme à la Directive Européenne 2002/96/CE, concernant les Déchets d'Équipements Électriques et Électroniques (DEEE ou WEEE).
- En procédant correctement à la mise au rebut de cet appareil, vous contribuerez à protéger l'environnement et la santé humaine.
- Le symbole  apposé sur le produit et sur la documentation qui l'accompagne indique que cet appareil ne doit pas être jeté avec les ordures ménagères, mais remis à un centre de collecte spécialisé dans le recyclage des appareils électriques et électroniques.

### **Conseils pour économiser l'énergie**

- Préchauffez le four uniquement si le tableau de cuisson ou votre recette le précise.
- Utilisez des moules à pâtisserie foncés, laqués noir ou émaillés, car ceux-ci absorbent mieux la chaleur.
- Éteignez le four 10 à 15 minutes avant la fin du temps de cuisson réglé. En cas d'aliments nécessitant un temps de cuisson relativement long, ceux-ci continueront néanmoins à cuire en exploitant la chaleur résiduelle du four.

## DÉCLARATION DE CONFORMITÉ (CE)

- Ce four est destiné à être mis en contact avec des denrées alimentaires et est conforme au règlement (CE) n° 1935/2004. Il a été conçu, fabriqué et commercialisé conformément aux normes de sécurité de la directive « Basse Tension » 2006/95/CE (en remplacement de la directive 73/23/CEE et modifications ultérieures), aux exigences de protection de la directive « CEM » 2004/108/CE.

## DIAGNOSTIC DES PANNES

### Le four ne marche pas :

- Vérifiez qu'il n'y a pas de coupure de courant et que le four est correctement branché.
- Éteignez, puis rallumez le four pour voir si le problème a été éliminé.

### Le programmateur électronique ne fonctionne pas :

- Si la lettre « F » suivie d'un numéro s'affiche à l'écran, contactez votre Service Après-vente. Dans ce cas, spécifiez le numéro qui suit la lettre « F ».

## SERVICE APRÈS-VENTE

### Avant de faire appel au Service Après-vente :

Vérifiez d'abord s'il n'est pas possible de remédier par vous-même au défaut en suivant les points décrits au chapitre « Diagnostic des pannes ».

**Après ces contrôles, si le problème persiste, adressez-vous à votre Service Après-vente.**

Veillez toujours spécifier :

- une brève description du défaut ;
- le type et le modèle exact de four ;
- le code service (numéro suivant le mot « Service » sur la plaque signalétique) apparaissant sur le bord intérieur droit de la cavité du four (visible lorsque la porte est ouverte). Le code service est également indiqué dans le livret de garantie ;
- votre adresse complète ;
- votre numéro de téléphone.

**SERVICE** 0000 000 00000



Si l'appareil doit être réparé, adressez-vous à **un Service Après-vente agréé** (vous aurez ainsi la garantie que les pièces défectueuses seront remplacées par des pièces d'origine et que la réparation de votre appareil sera effectuée correctement).

## NETTOYAGE



### AVERTISSEMENT

- **N'utilisez jamais d'appareil à vapeur.**
- **Attendez que le four soit froid avant de procéder à son nettoyage.**
- **Débranchez l'appareil.**

### Extérieur du four

**REMARQUE IMPORTANTE : n'utilisez en aucun cas de produits corrosifs ou de détergents abrasifs. Si l'un de ces produits entre en contact avec le four, essuyez-le immédiatement à l'aide d'un chiffon humide.**

- Nettoyez les surfaces à l'aide d'un chiffon humide. Si celles-ci sont particulièrement sales, utilisez une solution d'eau additionnée de quelques gouttes de liquide à vaisselle. Essuyez avec un chiffon sec.

### Enceinte du four

**REMARQUE IMPORTANTE : Évitez d'utiliser des éponges abrasives et/ou des pailles de fer. À la longue, celles-ci risquent d'abîmer les surfaces émaillées et la vitre de la porte.**

- Après chaque utilisation, laissez refroidir le four et nettoyez-le, de préférence, lorsqu'il est tiède pour éviter que des résidus d'aliments ne s'incrustent (par exemple, aliments à haute teneur en sucre).
- Utilisez des produits spéciaux pour fours et respectez les instructions du fabricant.
- Nettoyez la vitre de la porte avec un produit liquide spécifique. Pour faciliter le nettoyage du four, il est possible d'enlever la porte (référez-vous au chapitre ENTRETIEN).
- Pour nettoyer la partie supérieure du four, il est possible d'abaisser (seulement sur certains modèles) la résistance supérieure du gril (voir le chapitre ENTRETIEN).

**REMARQUE : durant la cuisson prolongée d'aliments à haute teneur en eau (pizzas, légumes, etc.), il se peut que de la condensation se forme à l'intérieur de la porte et sur le joint. Dès que le four est froid, essuyez à l'aide d'un chiffon ou d'une éponge.**

## **Accessoires :**

- Faites tremper les accessoires dans du liquide à vaisselle immédiatement après leur utilisation. S'ils sont encore chauds, munissez-vous de gants pour les manipuler.
- Utilisez une brosse ou une éponge pour détacher facilement les résidus d'aliments.

## **Nettoyage de la paroi arrière et des panneaux catalytiques latéraux**

### **(s'ils sont fournis) :**

**REMARQUE IMPORTANTE : ne nettoyez en aucun cas les panneaux catalytiques et la paroi arrière avec des produits abrasifs, des brosses dures, des éponges pour casseroles ou des bombes pour le nettoyage du four, car ils pourraient endommager la surface catalytique et lui faire perdre ses propriétés autonettoyantes.**

- Faites fonctionner le four à vide à 200°C pendant une heure environ en sélectionnant la fonction Convection forcée.
- Une fois ce laps de temps écoulé, laissez refroidir l'appareil, puis éliminez les éventuels résidus d'aliments à l'aide d'une éponge.

## **ENTRETIEN**

### **⚠ AVERTISSEMENT**

- Munissez-vous de gants de protection.
- Procédez aux opérations indiquées lorsque l'appareil est froid.
- Débranchez l'appareil.

## **DÉMONTAGE DE LA PORTE**

### **Pour démonter la porte :**

1. Ouvrez complètement la porte du four.
2. Soulevez les deux manettes d'arrêt des charnières en les poussant vers l'avant, jusqu'à la butée (fig. 1).
3. Fermez complètement la porte (A), soulevez-la (B) et faites-la pivoter (C) jusqu'à ce qu'elle se décroche (D) (fig. 2).

### **Pour remonter la porte :**

1. Introduisez les charnières dans leur logement respectif.
2. Ouvrez complètement la porte du four.
3. Abaissez les deux manettes d'arrêt.
4. Fermez la porte du four.

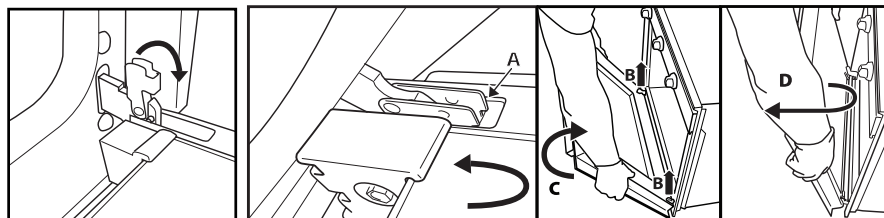

Fig. 1

Fig. 2

## **DÉPLACEMENT DE LA RÉSISTANCE SUPÉRIEURE (UNIQUEMENT SUR CERTAINS MODÈLES)**

1. Retirez les grilles porte-accessoires latérales.
2. Faites sortir légèrement la résistance (fig. 3) avant de l'abaisser (fig. 4).
3. Pour remettre la résistance en place, soulevez-la en la tirant légèrement vers vous. Vérifiez qu'elle repose sur les sièges latéraux prévus à cet effet.

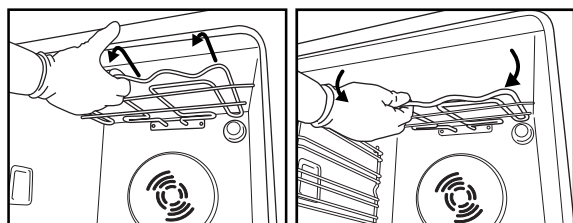

Fig. 3

Fig. 4

## REPLACEMENT DE L'AMPOULE

**Pour remplacer l'ampoule arrière** (si présente) :

1. Débranchez le four.
2. Dévissez le capot de l'ampoule (fig. 3), remplacez l'ampoule brûlée par une neuve (voir « Remarque » pour connaître le type), puis revissez le capot de l'ampoule.
3. Rebranchez le four.

**Pour remplacer l'ampoule latérale** (si présente) :

1. Débranchez le four.
2. Déposez les grilles porte-accessoires latérales, si elles sont présentes.
3. À l'aide d'un tournevis à tête plate que vous utiliserez pour faire levier vers l'extérieur, dégagez le capot de l'ampoule.
4. Remplacez l'ampoule brûlée par une ampoule neuve (voir « Remarque » pour connaître le type).
5. Remontez le couvercle de l'ampoule en l'appuyant contre la paroi du four jusqu'à ce qu'il soit accroché correctement.
6. Remontez les grilles porte-accessoires latérales.
7. Rebranchez le four.

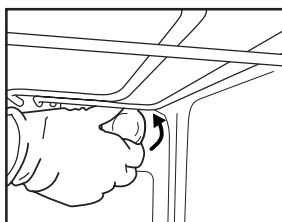

Fig. 5

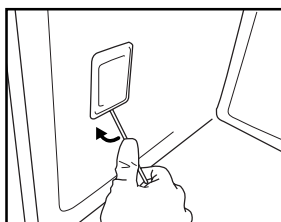

Fig. 6

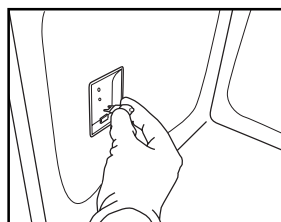

Fig. 7

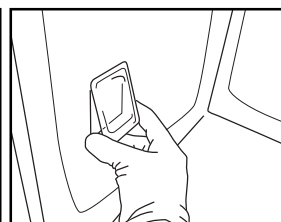

Fig. 8

### REMARQUE :

- Utilisez uniquement des ampoules à incandescence de 25-40 W/230 V de type E-14, T300°C, ou des ampoules halogènes de 20-40 W/230 V de type G9, T300°C.
- Ces ampoules sont disponibles auprès de nos Services Après-vente.

### REMARQUE IMPORTANTE :

- **Si vous utilisez des ampoules halogènes, évitez de les manipuler à mains nues, car vos empreintes digitales risqueraient de les abîmer.**
- **Avant de faire fonctionner le four, contrôlez que le cache de l'ampoule a bien été remis en place.**

# INSTRUCTIONS POUR L'UTILISATION DU FOUR

POUR LE BRANCHEMENT ÉLECTRIQUE, CONSULTEZ LA PARTIE RELATIVE À L'INSTALLATION

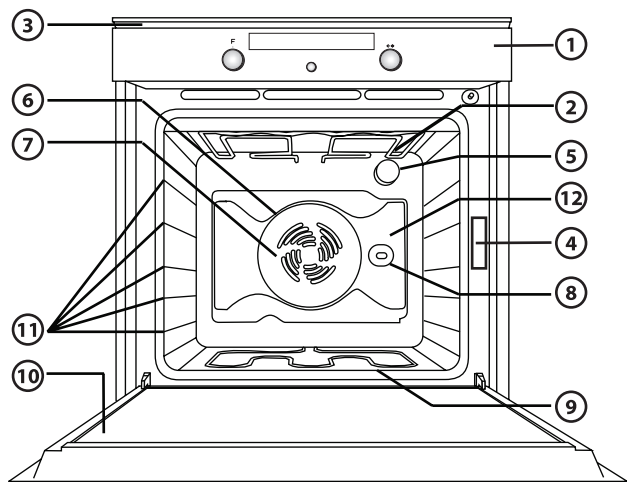

1. Bandeau de commandes
2. Résistance supérieure/gril
3. Ventilateur (non visible)
4. Plaque signalétique (à ne pas enlever)
5. Éclairage
6. Résistance circulaire (non visible)
7. Ventilateur
8. Tournebroche (si présent)
9. Résistance inférieure (non visible)
10. Porte
11. Position des plaques (le nombre de gradins est indiqué sur le devant du four)
12. Paroi

## REMARQUE :

- Pendant la cuisson, il est possible que le ventilateur de refroidissement se mette en marche par intermittence pour réduire la consommation d'énergie.
- À la fin de la cuisson, après l'arrêt du four, le ventilateur de refroidissement peut continuer de fonctionner pendant un certain temps.

## ACCESSOIRES FOURNIS

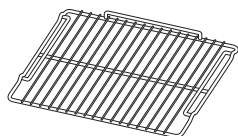

Fig. A

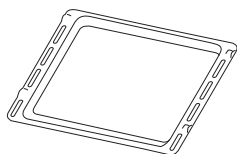

Fig. B

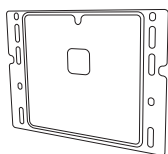

Fig. C

- A. GRILLE (1) :** à utiliser pour la cuisson d'aliments ou comme support pour casseroles, moules à gâteau ou autre récipient approprié à la cuisson au four.
- B. LÈCHEFRITE (1) :** à utiliser, positionnée sous la grille, pour récolter les jus ou comme plaque pour cuire la viande, le poisson, les légumes, les fougasses etc.
- C. PANNEAUX CATALYTIQUES (n. 2) :** pour simplifier et garantir le nettoyage des parois du four.

## ACCESSOIRES NON FOURNIS

Il est possible d'acheter séparément d'autres accessoires comme les plaques à pâtisserie, tournebroche, etc., auprès de votre revendeur, distributeur de pièces détachées ou sur le site d'accessoires [www.feel-at-home.fr](http://www.feel-at-home.fr).



## INTRODUCTION DE GRILLES ET AUTRES ACCESSOIRES À L'INTÉRIEUR DU FOUR

La grille et les autres accessoires sont équipés d'un système de blocage qui en évite l'extraction involontaire.

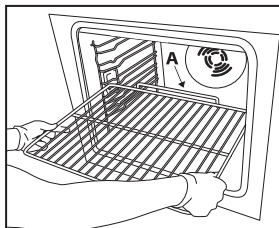

Fig. 1

1. Insérez la grille horizontalement, avec la partie rehaussée « A » orientée vers le haut (fig. 1).
2. Inclinez la grille à la hauteur de la position de blocage « B » (fig. 2).

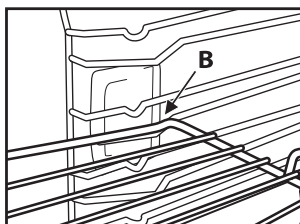

Fig. 2

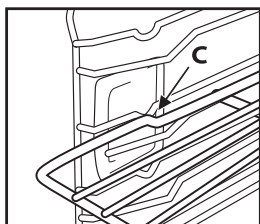

Fig. 3

3. Remettez la grille en position horizontale et poussez-la jusqu'à ce qu'elle soit parfaitement insérée « C » (fig. 3).
4. Pour extraire la grille, procédez dans le sens inverse.

Pour les autres accessoires, comme la lèchefrite et la plaque à pâtisserie, l'introduction s'effectue de la même manière. La partie saillante présente sur la partie plate en permet le blocage.

## DESCRIPTION DU BANDEAU DE COMMANDE

### PROGRAMMATEUR ÉLECTRONIQUE

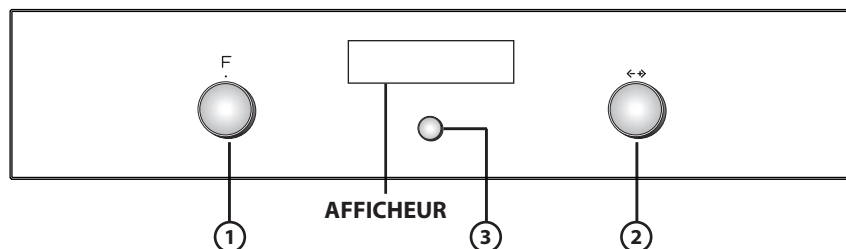

1. **BOUTON FONCTIONS** : allumage/extinction et sélection des fonctions
2. **BOUTON NAVIGATION** : navigation dans le menu, réglage valeurs pré-introduites
3. **TOUCHE DE SÉLECTION/CONFIRMATION**

**REMARQUE** : pour les indications relatives à cette touche, ✓ s'affichera à l'écran.

## LISTE DES FONCTIONS

En tournant le bouton « Fonctions » dans une position quelconque, le four s'active : l'afficheur visualise les fonctions ou les sous-menus associés à chacune d'elles.

Les sous-menus sont disponibles et sélectionnables en positionnant le bouton sur les fonctions GRIL, FONCTIONS SPÉCIALES, RÉGLAGES, PAIN/PIZZA.

**REMARQUE :** pour la liste et la description des fonctions, se référer au tableau spécifique page 12.

## DESCRIPTION DE L’AFFICHAGE

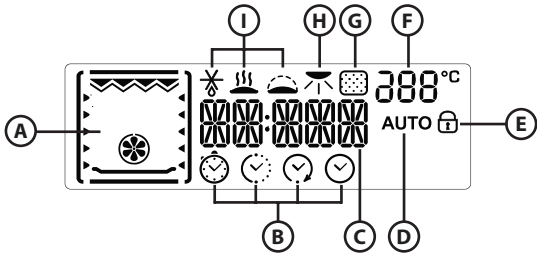

- A. Visualisation des éléments chauffants actifs pour les différentes fonctions
- B. Symboles pour la gestion du temps : minuterie, durée de cuisson, heure de fin cuisson, heure courante
- C. Informations relatives aux fonctions choisies
- D. Fonction automatique PAIN/PIZZA sélectionnée
- E. Indication porte four fermée durant le cycle de nettoyage automatique (non disponible sur ce modèle)
- F. Température intérieure four
- G. Fonction Pyrolyse (non disponible sur ce modèle)
- H. Dorage
- I. Fonctions spéciales : décongélation, maintien au chaud, levage

## ACTIVATION DU FOUR - RÉGLAGE DE L’HEURE

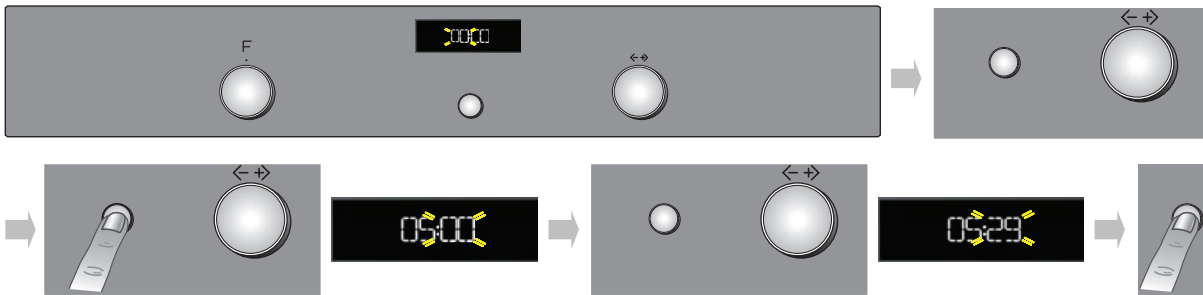

Après avoir branché le four au réseau électrique, il est nécessaire d'introduire l'heure courante. Les deux chiffres relatifs à l'heure clignoteront sur l'afficheur.

1. Tournez le bouton « Navigation » pour afficher l'heure correcte.
2. Appuyez sur la touche (3) pour confirmer ; les deux chiffres relatifs aux minutes clignoteront sur l'afficheur.
3. Tournez le bouton « Navigation » pour afficher les minutes correctes.
4. Appuyez sur la touche (3) pour confirmer.

Pour modifier l'heure courante, par exemple à la suite d'une interruption de l'alimentation électrique, voir le paragraphe suivant (RÉGLAGES).

## SÉLECTION DES FONCTIONS DE CUISSON

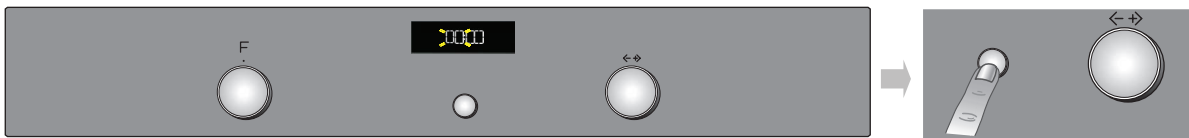

1. Tournez le bouton « Fonctions » sur la fonction choisie : les paramètres de cuisson s'affichent.
2. Si les paramètres proposés correspondent à ceux qui sont désirés, appuyez sur la touche (3). Pour les modifier, procédez comme indiqué ci-dessous.

## PARAMÉTRAGE DE LA TEMPÉRATURE/PUISSANCE DU GRIL

Pour modifier la température ou la puissance du gril, il est nécessaire de procéder comme suit :

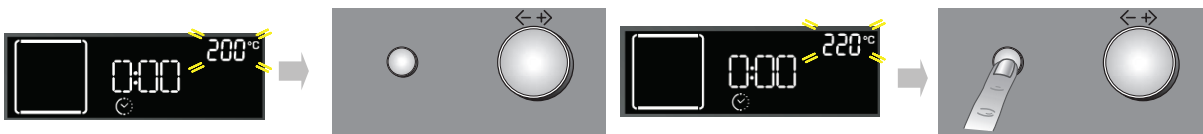





1. Tournez le bouton « Navigation » pour afficher la valeur désirée.
2. Appuyez sur la touche (3) pour confirmer.

Le four confirme automatiquement la sélection 10 secondes après la dernière opération.

## PRÉCHAUFFAGE RAPIDE





1. Sélectionnez la fonction Préchauffage rapide en tournant le bouton « Fonctions » en face du symbole .
2. Confirmez avec la touche  : les paramètres s'affichent.
3. Si la température proposée correspond à celle qui est désirée, appuyez sur la touche . Pour la modifier, procédez comme indiqué dans les paragraphes précédents. Le message **PRE** apparaît sur l'écran. Dès que la température réglée est atteinte, le message sera remplacé par la valeur correspondante (par ex. 200°) accompagnée d'un signal sonore. À la fin de la phase de préchauffage, le four sélectionne automatiquement la convection naturelle .  
À ce stade, introduisez le plat à cuire.
4. Si vous désirez programmer une fonction de cuisson différente, tournez le bouton « Fonctions » et sélectionnez la fonction désirée.

## RÉGLAGE DE LA DURÉE DE CUISSON

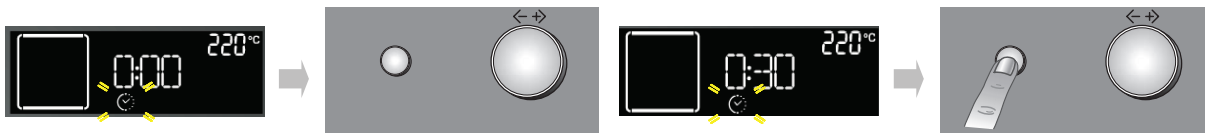
Cette fonction permet de cuire pendant un temps défini, d'un minimum de 1 minute jusqu'au temps maximum permis par la fonction sélectionnée. Quand la durée de cuisson est écoulée, le four s'éteint automatiquement.



1. Après avoir confirmé la température, le symbole  clignote.
2. Tournez le bouton Réglage afin de visualiser le temps de cuisson désiré.
3. Confirmez la durée de cuisson avec la touche .

Le four confirme automatiquement la sélection 10 secondes après la dernière opération.

## RÉGLAGE DE L'HEURE DE FIN CUISSON / DÉPART RETARDÉ

**REMARQUE IMPORTANTE : le réglage du Départ différé n'est pas disponible avec les fonctions suivantes : PRÉCHAUFFAGE RAPIDE, PAIN/PIZZA, CONVECTION FORCÉE DÉLICATE.**

**REMARQUE : lorsque vous effectuez ce réglage, la température sélectionnée sera atteinte progressivement, c'est pourquoi la durée de cuisson sera légèrement plus longue que celle figurant dans le tableau de cuisson.**

Vous pouvez programmer l'heure de fin cuisson désirée en retardant l'allumage du four de 23 heures et 59 minutes maximum à partir de l'heure actuelle. Ceci n'est possible qu'après avoir programmé une durée de cuisson.

Après avoir introduit la durée de la cuisson, l'afficheur visualise l'heure de fin cuisson (par exemple 15:45) et le symbole  clignote.

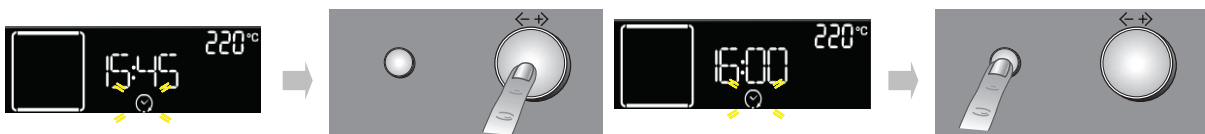

Pour retarder la fin de la cuisson, en retardant l'allumage du four, procédez comme suit :

1. Tournez le bouton « Navigation » jusqu'à la visualisation de l'heure à laquelle vous désirez terminer la cuisson (par exemple 16:00).
2. Confirmez la valeur choisie avec la touche  : les deux points de l'heure de fin de cuisson clignotent pour indiquer que le paramétrage a été effectué correctement.
3. Le four retardera le départ automatiquement de manière à terminer la cuisson à l'heure choisie.

## INDICATION DE LA CHALEUR RÉSIDUELLE À L'INTÉRIEUR DU FOUR



À la fin de chaque cuisson, ou à l'extinction du four, si la température à l'intérieur de l'enceinte de cuisson est supérieure à 50°C, l'afficheur visualise le message HOT avec la température instantanée. Lorsque la chaleur résiduelle atteint 50°C, l'affichage visualise l'heure.

## MINUTEUR

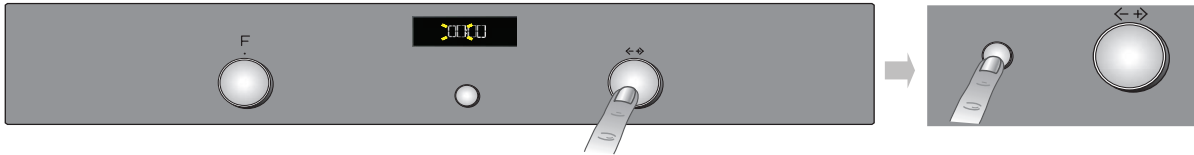

Cette fonction ne peut être utilisée qu'à four éteint et elle est utile, par exemple, pour contrôler le temps de cuisson des pâtes. La durée maximum pouvant être introduite est de 23 heures et 59 minutes.

1. Avec le bouton « Fonctions » sur le zéro, tournez le bouton « Navigation » jusqu'à l'affichage de la durée désirée.
2. Appuyez sur la touche (3) pour lancer le compte à rebours. À la fin du temps programmé, l'afficheur visualise « 00:00:00 » accompagné d'un signal sonore. Pour l'interrompre, appuyez sur la touche (3) (l'heure courante apparaît sur l'afficheur).

## SÉLECTION DES FONCTIONS SPÉCIALES

En positionnant l'indicateur du bouton « Fonctions » en face du symbole , on accède à un sous-menu contenant trois fonctions spéciales.

Pour sélectionner et lancer l'une de ces fonctions, procédez comme suit :



1. Tournez le bouton « Fonctions » sur le symbole  : l'afficheur visualise « DEFROST » et le symbole correspondant associé à cette fonction.
2. Tournez le bouton « Navigation » pour dérouler la liste des fonctions ; leurs noms sont en anglais : DEFROST (décongélation), KEEP WARM (maintien au chaud), RISING (levage), MEAT SLOW COOKING (cuisson lente de la viande), FISH SLOW COOKING (cuisson lente du poisson).
3. Appuyez sur la touche (3) pour confirmer.

## DORAGE

À la fin de la cuisson, pour les fonctions qui le permettent, l'afficheur propose de dorer davantage votre plat. Cette fonction ne peut être activée que si vous avez entré une durée de cuisson.

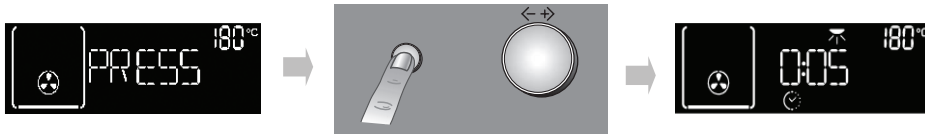

Une fois la durée de cuisson écoulée, l'afficheur montre : « PRESS ✓ TO BROWN » (appuyez ✓ pour dorer). En appuyant sur la touche (3), le four lance la phase de « Dorage » pendant 5 minutes. Cette fonction ne peut être effectuée que deux fois.

## SÉLECTION FONCTION PAIN/PIZZA

En positionnant l'indicateur du bouton « Fonctions » en face du symbole , on accède à un sous-menu contenant deux fonctions automatiques de cuisson pour « pain » et « pizza ».

### Pain



1. Tournez le bouton « Fonctions » sur le symbole  : l'afficheur visualise « BREAD » (pain) avec à côté AUTO.
2. Appuyez sur (3) pour sélectionner la fonction.
3. Tournez le bouton « Navigation » pour introduire la température désirée (entre 180°C et 220°C) et confirmez avec la touche (3).
4. Tournez le bouton « Navigation » pour introduire la durée de cuisson désirée et appuyez sur (3) pour lancer la cuisson.

## Pizzas



1. Tournez le bouton « Fonctions » sur le symbole  : l'afficheur visualise « BREAD » (pain). Pour sélectionner la fonction « PIZZA », procédez comme suit :
2. Tournez le bouton « Navigation » : « PIZZA » s'affiche à l'écran.
3. Appuyez sur **3** pour sélectionner la fonction.
4. Tournez le bouton « Navigation » pour introduire la température désirée (entre 220°C et 250°C) et confirmez avec la touche **3**.
5. Tournez le bouton « Navigation » pour introduire la durée de cuisson désirée et appuyez sur **3** pour lancer la cuisson.

## RÉGLAGES

En positionnant l'indicateur du bouton « Fonctions » en face du symbole , on accède à un sous-menu contenant quatre réglages de l'afficheur, qu'il est possible de modifier.

### Horloge

Tournez le bouton « Fonctions » à la hauteur du symbole  : le message CLOCK (horloge) apparaît sur l'afficheur. Pour modifier l'heure, se référer au paragraphe précédent (RÉGLAGE HEURE COURANTE).

### Eco

Avec le mode ECO actif (ON), l'afficheur s'éteint lorsque le four est en standby ou bien lorsque les 5 minutes à compter de la fin de la cuisson se sont écoulées. En outre, l'éclairage intérieur est désactivé pendant la cuisson. Pour visualiser les informations sur l'afficheur et rallumer l'éclairage, il suffit d'appuyer sur la touche **3** ou de tourner l'un des boutons.

1. Tournez le bouton « Navigation » jusqu'à la visualisation de « ECO ».
2. Appuyez sur la touche **3** pour accéder aux réglages (ON/OFF).
3. Tournez le bouton « Navigation » pour sélectionner le réglage désiré et confirmez avec la touche **3**.

### Signal sonore

Pour activer ou désactiver le signal sonore, procédez comme suit :













1. Tournez le bouton « Navigation » jusqu'à ce que l'inscription « SOUND » s'affiche.
2. Appuyez sur la touche **3** pour accéder aux réglages (ON/OFF).
3. Tournez le bouton « Navigation » pour sélectionner le réglage désiré et confirmez avec la touche **3**.

### Luminosité

















Pour modifier la luminosité de l'écran, procédez comme suit :

1. Tournez le bouton « Navigation » jusqu'à ce que l'inscription « BRIGHTNESS » s'affiche.
2. Appuyez sur la touche **3** : le numéro 1 apparaît sur l'écran.
3. Tournez le bouton « Navigation » pour augmenter ou diminuer la luminosité et confirmez avec la touche **3**.

# TABLEAU DESCRIPTIF DES FONCTIONS DU FOUR

BOUTON FONCTIONS		
	<b>OFF</b>	Pour interrompre la cuisson et éteindre le four.
	<b>LAMPE</b>	Pour allumer/éteindre la lumière à l'intérieur du four.
 <b>FONCTIONS SPÉCIALES</b>	 <b>DÉCONGÉLATION</b>	Pour accélérer la décongélation des aliments. Placez l'aliment sur le gradin central. Laissez-le dans son emballage pour empêcher que la surface ne se déshydrate.
	 <b>MAINTIEN AU CHAUD</b>	Pour conserver les aliments cuits chauds et croustillants (ex. : viandes, fritures, flans). Placez l'aliment sur le gradin central. La fonction ne s'active pas si la température de l'enceinte de cuisson est supérieure à 65°.
	 <b>LEVAGE DE LA PÂTE</b>	Pour obtenir un levage optimal des pâtons salés ou sucrés. Afin de préserver la qualité du levage, la fonction ne s'active que si la température du foyer est supérieure à 40°C. Placez la pâte sur le 2e gradin. Il n'est pas nécessaire de préchauffer le four.
	<b>CONVECTION NATURELLE</b>	Pour cuire n'importe quel type de plat sur un seul gradin. Utilisez le 2e gradin. Préchauffer le four avant d'y introduire les aliments.
	<b>CONVECTION FORCÉE</b>	Pour cuire les gâteaux avec farce liquide (salés ou sucrés) sur un unique gradin. Cette fonction est idéale également pour les cuissons sur deux gradins. Inverser la position des aliments à mi-cuisson pour obtenir un résultat plus homogène. Utilisez le 2e gradin pour les cuissons sur un seul gradin, le 1er et le 4e pour les cuissons sur deux gradins. Préchauffez le four avant d'y introduire les aliments.
	<b>CONVECTION FORCÉE DÉLICATE</b>	Pour cuire simultanément, sur deux gradins, des aliments nécessitant des températures de cuisson moyenne/basse. La fonction permet de cuire délicatement et progressivement sur deux gradins sans devoir inverser la position des aliments pendant la cuisson. Utilisez le 2e gradin pour les cuissons sur un seul gradin, le 1er et le 4ème pour les cuissons sur deux gradins. Préchauffez le four avant d'y introduire les aliments.
	<b>GRIL</b>	Pour cuire les entrecôtes, les brochettes, les saucisses ; faire gratiner les légumes ou dorer le pain. Nous suggérons de positionner le plat sur le 4e gradin. Pour cuire les viandes, nous conseillons d'utiliser une lèchefrite pour récolter le jus de cuisson. La placer sur le 3e gradin en ajoutant environ un demi-litre d'eau. Il n'est pas nécessaire de préchauffer le four. Pendant la cuisson, la porte du four doit rester fermée.
	<b>TURBO GRIL</b>	Pour griller les gros morceaux de viande (cuisses, rosbifs, poulets). Placez-les sur les gradins centraux. Nous conseillons d'utiliser une lèchefrite pour récolter le jus de cuisson. Les placer sur le 1er/2e gradin en ajoutant environ un demi-litre d'eau. Il n'est pas nécessaire de préchauffer le four. Pendant la cuisson, la porte du four doit rester fermée. Avec cette fonction, il est possible d'utiliser le tournebroche (lorsque cet accessoire est présent).
	<b>RÉGLAGES</b>	Pour régler l'afficheur (horloge, luminosité, volume du signal sonore, économie d'énergie).
	<b>PIZZAS/PAIN</b>	Pour cuire différents types et formats de pizzas et de pain. Deux programmes sont présents dans cette fonction ; leurs paramétrages sont prédéfinis. Il suffira d'indiquer les valeurs demandées (température et durée) et le four gèrera automatiquement le cycle de cuisson optimal. Positionner la pâte sur le 2e niveau après préchauffage.
	<b>PRÉCHAUFFAGE RAPIDE</b>	Pour préchauffer le four rapidement.















# TABLEAU DE CUISSON

Recette	Fonction	Préchauffage	Gratin (en partant du bas)	Température (°C)	Durée (min)	Accessoires
Gâteaux levés		Oui	2	160-180	30-90	Moule à gâteau sur grille
	 DÉLICATE	Oui	1-4	160-180	30-90	Grad. 4 : moule à gâteau sur grille Grad. 1: moule à gâteau sur grille
Tourtes fourrées (tarte au fromage blanc, strudel aux pommes, tarte aux fruits)		Oui	2	160-200	30-85	Lèchefrite / plaque à pâtisserie ou moule à gâteaux sur grille
	 DÉLICATE	Oui	1-3	160-200	35-90	Grad. 3 : moule à gâteau sur grille (inverser les gradins à mi-cuisson) Grad. 1: moule à gâteau sur grille
Biscuits/Tartelettes		Oui	2	170-180	15-45	Lèchefrite / plaque à pâtisserie
	 DÉLICATE	Oui	1-4	160-170	20-45	Grad. 4 : grille Grad. 1 : lèchefrite/plaque à pâtisserie
Choux ronds		Oui	2	180-200	30-40	Lèchefrite / plaque à pâtisserie
	 DÉLICATE	Oui	1-4	180-190	35-45	Grad. 4 : plaque sur grille Grad. 1 : lèchefrite/plaque à pâtisserie
Meringues		Oui	2	90	110-150	Lèchefrite / plaque à pâtisserie
	 DÉLICATE	Oui	1-4	90	130-150	Grad. 4 : plaque sur grille Grad. 1 : lèchefrite/plaque à pâtisserie
Pain / Pizza / Fougasse		Oui	2	190-250	15-50	Lèchefrite / plaque à pâtisserie
	 DÉLICATE	Oui	1-3	190-250	25-45	Grad. 3 : plaque sur grille (inverser les gradins à mi-cuisson) Grad. 1 : lèchefrite/plaque à pâtisserie
Pizzas surgelées		Oui	2	250	10-15	Lèchefrite / plaque à pâtisserie ou grille
	 DÉLICATE	Oui	1-3	250	10-20	Grad. 3 : plaque sur grille (inverser les gradins à mi-cuisson) Grad. 1 : lèchefrite/plaque à pâtisserie
Tourtes (Tourtes aux légumes, quiches)		Oui	2	180-190	40-55	Moule à gâteau sur grille
	 DÉLICATE	Oui	1-3	180-190	40-55	Grad. 3 : moule à gâteau sur grille (inverser les gradins à mi-cuisson) Grad. 1: moule à gâteau sur grille

Recette	Fonction	Préchauffage	Gratin (en partant du bas)	Température (°C)	Durée (min)	Accessoires
Vol-au-vent/Feuilletés		Oui	2	190-200	20-30	Lèchefrite / plaque à pâtisserie
	 DÉLICATE	Oui	1-4	180-190	20-40	Grad. 4 : plaque sur grille Grad. 1 : lèchefrite/plaque à pâtisserie
Lasagnes/Pâtes au four/ Cannellonis/Flans		Oui	2	190-200	45-55	Plaque sur grille
Agneau / Veau / Bœuf / Porc 1 kg		Oui	2	190-200	70-100	Lèchefrite ou plaque sur grille
Poulet / Lapin / Canard 1 kg		Oui	2	200-230	50-100	Lèchefrite ou plaque sur grille
Dinde / Oie 3 kg		Oui	1/2	190-200	80-130	Lèchefrite ou plaque sur grille
Poisson au four/en papillote (filet, entier)		Oui	2	180-200	40-60	Lèchefrite ou plaque sur grille
Légumes farcis (tomates, courgettes, aubergines)		Oui	2	180-200	50-60	Plaque sur grille
Pain grillé		-	4	Haut (3)	3-5	Grille
Filets / darnes de poisson		-	4	Moyen (2)	20-35	Grad. 4 : grille (tourner l'aliment à mi-cuisson)
						Grad. 3 : lèchefrite avec eau
Saucisses / Brochettes / Pointes de porc / Hamburger		-	4	Moyen - Haut (2-3)	15-40	Grad. 4 : grille (tourner l'aliment à mi-cuisson)
						Grad. 3 : lèchefrite avec eau
Poulet rôti 1-1,3 Kg		-	2	Moyen (2)	50-65	Grad. 2 : grille (tourner l'aliment après 2/3 de la cuisson)
		-	2	Haut (3)	60-80	Grad. 2 : tournebroche
Rosbif saignant 1 Kg		-	2	Moyen (2)	35-45	Plaque sur grille (tourner l'aliment après 2/3 de la cuisson si nécessaire)
Gigot d'agneau / Jarret		-	2	Moyen (2)	60-90	Lèchefrite ou plaque sur grille (tourner l'aliment après 2/3 de la cuisson si nécessaire)
Pommes de terre sautées		-	2	Moyen (2)	45-55	Lèchefrite / plaque à pâtisserie (tourner l'aliment aux 2/3 de la cuisson si nécessaire)
Légumes gratinés		-	2	Haut (3)	10-15	Plaque sur grille
Lasagnes & Viande		Oui	1-3	200	50-100	Grad. 3 : Plaque sur grille (tourner l'aliment après 2/3 de la cuisson si nécessaire)
						Grad. 1: lèchefrite ou plaque sur grille
Viande & Pommes de terre		Oui	1-3	200	45-100	Grad. 3 : Plaque sur grille (tourner l'aliment après 2/3 de la cuisson si nécessaire)
						Grad. 1: lèchefrite ou plaque sur grille
Poissons & Légumes	 DÉLICATE	Oui	1-4	180	30-50	Grad. 4 : plaque sur grille
						Grad. 1: lèchefrite ou plaque sur grille



**RECETTES TESTÉES conformément à la norme CEI 60350:99+A1:05 +A2:08 et DIN 3360-12:07:07**

Recette	Fonction	Préchauffage	Gratin (en partant du bas)	Temp. (°C)	Durée (min)	Accessoires et remarques
<b>CEI 60350:99+A1:05 +A2:08 § 8.4.1</b>						
Biscuits de pâte brisée (Shortbread)		Oui	2	170	15-25	Lèchefrite / plaque à pâtisserie
		Oui	1-3	160	20-30	Grad. 3 : plaque à pâtisserie (inverser les gradins à mi-cuisson) Grad. 1: lèchefrite
<b>CEI 60350:99+A1:05 +A2:08 § 8.4.2</b>						
Viennoiserie (Small cakes)		Oui	2	170	20-30	Lèchefrite / plaque à pâtisserie
		Oui	1-3	160	20-30	Grad. 3 : plaque à pâtisserie (inverser les gradins à mi-cuisson) Grad. 1: lèchefrite
<b>CEI 60350:99+A1:05 +A2:08 § 8.5.1</b>						
Génoise sans matières grasses (Fatless sponge cake)		Oui	2	170	35-45	Moule à gâteau sur grille
<b>CEI 60350:99+A1:05 +A2:08 § 8.5.2</b>						
2 tartes aux pommes (Two apple pies)		Oui	2	185	60-75	Moule à gâteau sur grille
		Oui	1-3	175	65-75	Grad. 3 : moule à gâteau sur grille (inverser les gradins à mi-cuisson) Grad. 1: moule à gâteau sur grille
<b>CEI 60350:99+A1:05 +A2:08 § 9.1.1</b>						
Croque-monsieur (Toast)		-	4	Haut (3)	3-5	Grille
<b>CEI 60350:99+A1:05 +A2:08 § 9.2.1</b>						
Hamburgers (Burgers)		-	4	Haut (3)	30-40	Grad. 4 : grille (tourner l'aliment à mi-cuisson)
						Grad. 3 : lèchefrite avec eau
<b>DIN 3360-12:07 § 6.5.2.3</b>						
Tarte aux pommes, tarte sur plaque (Apple cake, yeast tray cake)		Oui	2	180	30-40	Lèchefrite / plaque à pâtisserie
		Oui	1-3	160	50-60	Grad. 3 : plaque à pâtisserie (inverser les gradins à mi-cuisson) Grad. 1: lèchefrite
<b>DIN 3360-12:07 § 6.6</b>						
Rôti de porc (Pork Roast)		-	2	190	150-170	Grad. 2: grille Grad. 1: lèchefrite avec eau (ajouter de l'eau lorsque nécessaire)
<b>DIN 3360-12:07 annexe C</b>						
Gâteau plat (Flat cake)		Oui	2	170	35-45	Lèchefrite / plaque à pâtisserie
		Oui	1-3	170	40-50	Grad. 3 : plaque à pâtisserie (inverser les gradins à mi-cuisson) Grad. 1: lèchefrite

Le tableau de cuisson suggère les fonctions et les températures idéales pour obtenir les meilleurs résultats pour chaque recette. Si l'on désire effectuer une cuisson avec la fonction « Convection forcée » sur un unique gradin, il est conseillé d'utiliser le deuxième gradin et la température suggérée pour la fonction « CONVECTION FORCÉE » sur plusieurs gradins. Pour griller, il est conseillé de laisser 3-4 cm libres à partir du bord frontal de la grille pour faciliter l'extraction.

### Comment lire le tableau de cuisson

Le tableau indique la meilleure fonction à utiliser pour un aliment déterminé, à cuire sur un ou plusieurs gradins simultanément. Les temps de cuisson commencent au moment de l'introduction du plat dans le four et ne tiennent pas compte du préchauffage (lorsque demandé). Les températures et les durées de cuisson sont indicatives et dépendent de la quantité à cuire et du type d'accessoire. Au départ, utilisez les valeurs conseillées les plus basses et, si le résultat de la cuisson n'est pas satisfaisant, passez à des valeurs plus élevées. Nous conseillons d'utiliser les accessoires fournis et des moules ou plats si possible en métal foncé. Il est également possible d'utiliser des casseroles et accessoires en pyrex ou en céramique ; les temps de cuisson augmenteront légèrement. Pour obtenir de meilleurs résultats, suivez attentivement les conseils présentés dans le tableau de cuisson pour le choix des accessoires à positionner sur les différents gradins.

### Cuisson simultanée d'aliments différents

En utilisant la fonction « CONVECTION FORCÉE DÉLICATE », il est possible de cuire simultanément plusieurs aliments différents (par exemple : poisson et légumes) nécessitant la même température, sur différents gradins. Extrayez les aliments nécessitant des temps de cuisson inférieurs et laissez la cuisson continuer pour ceux dont les temps sont plus longs.

### Desserts

- Cuisez la pâtisserie sur un seul gradin avec la convection naturelle. Utilisez des moules à gâteau en métal foncé et placez-les toujours sur la grille fournie. Pour la cuisson sur plusieurs gradins, sélectionnez la fonction avec air forcé et disposez les moules décalés sur les grilles, de manière à favoriser la circulation de l'air.
- Pour comprendre si le gâteau est cuit, introduisez un cure-dent dans la partie la plus haute (généralement le centre) du gâteau. Si le cure-dent reste sec, le gâteau est cuit.
- Si vous utilisez des moules anti-adhérents, ne beurrez pas les bords ; le gâteau pourrait ne pas lever de manière homogène sur le pourtour.
- Si le gâteau se « dégonfle » durant la cuisson, la fois suivante utilisez une température inférieure ; vous pouvez également réduire la quantité de liquide et mélanger plus délicatement la pâte.
- La pâtisserie avec farce juteuse (gâteaux au fromage ou avec des fruits) requiert la fonction « CONVECTION FORCÉE ». Si le fond de la tarte est trop humide, placez-le sur un gradin inférieur et saupoudrez la base avec de la chapelure, de la semoule ou des biscuits émiettés avant de la garnir.

### Viandes

- Utilisez n'importe quel type de plat adapté à la taille de la viande à cuire. Pour les rôtis, ajoutez de préférence du bouillon sur le fond du plat et mouillez la viande durant la cuisson pour la rendre plus savoureuse. Lorsque le rôti est cuit, laissez-le reposer dans le four pendant 10-15 min ou bien enveloppez-le dans du papier d'aluminium.
- Si vous désirez griller la viande, pour obtenir une cuisson uniforme, choisissez des morceaux de la même épaisseur. Les tranches de viande très épaisses nécessitent un temps de cuisson supérieur. Pour éviter de les brûler, éloignez-les du grill en plaçant la grille sur un gradin inférieur. Tournez la viande après 2/3 de la cuisson.

Nous conseillons d'utiliser une lèchefrite avec un demi-litre d'eau, directement sous la grille sur laquelle vous avez positionné la viande à griller, pour recueillir le jus de cuisson. Ajoutez de l'eau si nécessaire.

### Tournebroche (disponible uniquement sur certains modèles)

Cet accessoire sert à griller de gros morceaux de viande et des volailles de façon uniforme. Enfilez la viande sur le tournebroche, fixez-la avec une ficelle de cuisine s'il s'agit d'un poulet et vérifiez qu'il ne bouge pas avant d'installer la broche dans son logement sur la paroi frontale du four, puis posez-la sur son support. Pour éviter la formation de fumée et recueillir les jus de cuisson, nous conseillons de placer une lèchefrite sur le premier gradin avec un demi-litre d'eau. La broche est dotée d'une poignée en plastique qu'il faut enlever avant de commencer la cuisson et qu'il faut replacer en fin de cuisson pour sortir la viande du four sans se brûler.

### Pizzas

Graissez légèrement les plats pour obtenir une pizza croustillante également sur le fond. Distribuez la mozzarella sur la pizza après 2/3 de la cuisson.

### Fonction levage

Il est conseillé de couvrir la pâte avec un torchon humide avant de la mettre au four. Les temps de levage dans cette fonction diminuent d'environ un tiers par rapport aux temps de levage à température ambiante (20-25°C). Le temps de levage pour 1 kg de pâte à pizza est d'environ une heure.