

# Canon

## CANON INC.

30-2 Shimomuraoka 3-chome, Ohta-ku,  
Tokyo 145-8501, Japan

## Europe, Afrique et Moyen-Orient

### CANON Europa N.V.

PO Box 2282, 1180 EG Amstelveen, The Netherlands

### CANON (UK) LTD

For technical support, please contact the Canon Help Desk:  
P.O. Box 431, Wallington, Surrey, SM6 0XU, UK  
Tel: (08705) 143723 Fax: (08705) 143340  
<http://www.canon.co.uk/support/index.asp>

### CANON COMMUNICATION & IMAGE

#### FRANCE S.A.

120 Avenue du Général de Gaulle,  
92257 LA GARENNE COLOMBES CEDEX, France  
Tel: Hot line 08 20 00 20 23  
<http://www.cci.canon.fr>

### CANON DEUTSCHLAND GmbH

Postfach 100401, 47704 Krefeld, Germany  
Customer Hotline: 0180/909022 (0,12 € / Min.)  
<http://www.canon.de>

### CANON ITALIA S.P.A.

Via Milano 8, I-20097 San Donato Milanese (MI), Italy  
Tel: 02/8248.1 Fax: 02/8248.4804  
Pronto Canon: 02/8249.2000  
E-mail: [supporto@canon.it](mailto:supporto@canon.it) <http://www.canon.it>

### CANON ESPAÑA S.A.

Ciudadgarden, Calle 41 - 28032 Madrid, Spain  
Tel. Atención al Cliente: 901.301.301  
Help Desk: 906.301.255  
<http://www.canon.es>

CEL-SE6EA220

© 2004 CANON INC.

IMPRIME DANS L'U.E.

### CANON BELGIUM N.V. / S.A.

Bossemestraat 7, B - 1831 Diegem, Belgium  
Tel.: (02) 722.04.11 Fax: (02) 721.32.74  
Helpdesk : 0900-10627  
<http://www.canon.be>

### CANON LUXEMBOURG S.A.

Rue des Juncs 21, L-1818 Howald, Luxembourg  
Tel.: (0352) 48 47 861 Fax: (0352) 48 47 86232  
Helpdesk : 900-74100  
<http://www.canon.lu>

### CANON NEDERLAND N.V.

Neptunusstraat 1, 2132 JA Hoofddorp, The Netherlands  
Tel.: 023 - 5 670 123 Fax: 023 - 5 670 124  
Helpdesk: 023 - 5 681 681  
<http://www.canon.nl>

### CANON DANMARK A/S

Knud Hjalgaards Vej 1, DK-2860 Søborg, Danmark  
Phone: +45 44 58 28 66  
<http://www.canon.dk>

### CANON NORGE AS

Hallagerbakken 110, Postboks 33, Holmlia, 1201 Oslo,  
Norway  
Tel: 22 62 93 21 Fax: 22 62 06 15  
E-mail: [helpdesk@canon.no](mailto:helpdesk@canon.no)  
<http://www.canon.no>

### Finnland

### CANON OY

Kulttuuritalo  
Huggalahdentie 24, PL 1,  
00251 Helsinki  
HelpDesk 020 366 466 (pvm)  
Internet: [www.canon.fi](http://www.canon.fi)

### CANON SVENSKA AB

Gustav III:s Boulevard 26, S-169 88 Solna, Sweden  
Helpdesk: 08-744 8520 Fax 08-744 8527  
<http://www.canon.se>

### CANON (SCHWEIZ) AG

Industriestrasse 12, 8305 Dielsikon, Switzerland  
Consumer Imaging Group  
Tel. 01-835-61 61  
Hotline 0900 97 55 20 (CHF 2,13/min)  
<http://www.canon.ch>

### Autriche

### CANON GES.M.B.H.

Zelbchoegasse 11, A - 1230 Wien, Austria  
Helpdesk: Tel.: 01 66 146 412  
Fax: 01 66 146 413  
<http://www.canon.at>

### Portugal

### SEQUE - SOC. NAC. EQUIP., S.A.

Pt. Alegria, 68 - 2°C, 1269-149 Lisboa  
Telef: (+351) 21 324 28 30 Fax: (+351) 21 347 27 51  
E-mail: [info@seque.pt](mailto:info@seque.pt) <http://www.seque.pt>

### Europe de l'Est

### CANON CEE GMBH

Oberlaaerstr 233, A-1100 Wien, Austria  
Tel.: +43 1 680 88-0 Fax: +43 1 680 88-422

### CIS

### CANON NORTH-EAST OY

Huggalahdentie 24, 00250 Helsinki, Finland  
Tel.: +358 10 544 00 Fax: +358 10 544 10  
<http://www.canon.ru>

FRANÇAIS

# Canon

# PowerShot S70

# PowerShot S60

DIGITAL CAMERA

## Guide d'utilisation de l'appareil photo

## DiGiC



- Veuillez lire la section *À lire en priorité* (p. 4).
- Reportez-vous également au *Guide de démarrage des logiciels* et au *Guide d'utilisation de l'impression directe*.

#### Avertissement

- Canon s'est efforcé de garantir au maximum l'exactitude et l'exhaustivité des informations contenues dans ce manuel, mais ne peut être tenu responsable des éventuelles erreurs ou omissions.
- Canon se réserve le droit de modifier à tout moment les caractéristiques du matériel et des logiciels décrits, sans avis préalable.
- Ce manuel ne peut être reproduit, transmis, transcrit, enregistré sur un système de stockage ou traduit dans une langue quelconque, sous quelque forme et par quelque moyen que ce soit, sans l'autorisation écrite préalable de Canon.
- Canon n'offre aucune garantie pour les dommages résultant de la perte ou de l'altération de données par suite d'une erreur d'utilisation ou d'un dysfonctionnement de l'appareil, du logiciel, des cartes mémoire flash compactes, des ordinateurs personnels, des périphériques, ou de l'utilisation de cartes mémoire flash compactes provenant d'autres fabricants que Canon.

#### Marques et marques déposées

- Canon et PowerShot sont des marques de Canon Inc.
- CompactFlash est une marque de SanDisk Corporation.
- iBook et iMac sont des marques d'Apple Computer Inc.
- Macintosh, PowerBook, Power Macintosh et QuickTime sont des marques déposées d'Apple Computer Inc. aux États-Unis et dans d'autres pays.
- Microsoft, Windows et Windows NT sont des marques déposées ou des marques de Microsoft Corporation aux États-Unis et/ou dans d'autres pays.
- Les autres noms et produits non mentionnés ci-dessus sont des marques ou des marques déposées appartenant à leurs propriétaires respectifs.

#### Il est conseillé d'utiliser uniquement des accessoires Canon.

Ce produit est conçu pour se comporter de façon optimale lorsqu'il est utilisé avec des accessoires Canon. Canon ne peut être tenu pour responsable des dommages causés à ce produit et/ou des accidents tels des incendies ou autres dus au dysfonctionnement d'accessoires provenant de fabricants autres que Canon (par exemple, une fuite ou une explosion de la batterie). Veuillez noter que cette garantie ne s'applique pas aux réparations engendrées par le dysfonctionnement d'accessoires non-Canon ; de telles réparations sont toutefois possibles mais elles sont facturables.

						Page de réf.
Balance des blancs <sup>(4)</sup>	WB $\frac{\text{---}}{\text{---}}$ <sup>(5)</sup>	<input type="radio"/>	<input type="radio"/>	<input type="radio"/>	<input type="radio"/>	p. 81
Effet photo		<input type="radio"/>	<input type="radio"/>	<input type="radio"/>	<input type="radio"/>	p. 85
	Contraste/Netteté/ Saturation	-	-	-	-	
Décalage auto	On	-	-	-	-	p. 75
	Off	<input type="radio"/>	<input type="radio"/>	<input type="radio"/>	<input type="radio"/>	
Vitesse ISO	$\frac{\text{---}}{\text{---}}$ <sup>(5)</sup>	$\frac{\text{---}}{\text{---}}$ <sup>(7)</sup>	$\frac{\text{---}}{\text{---}}$ <sup>(7)</sup>	$\frac{\text{---}}{\text{---}}$ <sup>(7)</sup>	$\frac{\text{---}}{\text{---}}$ <sup>(7)</sup>	p. 84
Rotation auto	On	<input type="radio"/>	<input type="radio"/>	<input type="radio"/>	<input type="radio"/>	p. 111
	Off	<input type="radio"/>	<input type="radio"/>	<input type="radio"/>	<input type="radio"/>	
Enregistrement JPEG en RAW		-	-	-	-	p. 67

\*Paramètre par défaut  : Sélection de paramètre possible.  $\Delta$  : Paramètre pouvant être sélectionné uniquement pour la première image. - : sélection de paramètre impossible.

- : Paramètre restant effectif même si l'appareil photo est mis hors tension.
- Les valeurs par défaut des paramètres modifiés par l'intermédiaire d'un menu ou d'une touche peuvent être restaurées en une seule fois, à l'exception de [Date/Heure], [Langue] et [Système Vidéo] (p. 71).





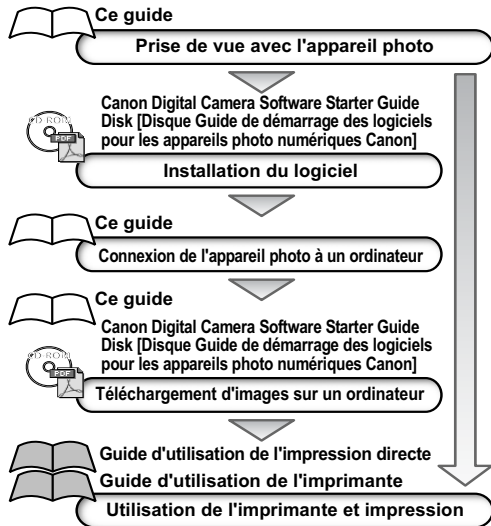



- (1) PowerShot S70 uniquement.
- (2) Lorsque le flash se déclenche, la prise de vue bracketing est impossible.
- (3) Ne peut être sélectionné qu'en mise au point manuelle.
- (4) Ne peut pas être réglé lorsque l'effet photo est positionné sur [Sepia] ou [Noir et blanc].
- (5) La balance des blancs est réglée sur [AUTO].
- (6) La balance des blancs [Flash] ne peut pas être réglée.
- (7) La vitesse ISO est réglée automatiquement par l'appareil photo.
- (8) ISO [AUTO] ne peut pas être sélectionné.

## Diagramme et guides de référence



## À propos de ce guide d'utilisation de l'appareil photo

### Symboles utilisés

Les icônes sous les barres de titre indiquent le mode de fonctionnement. Comme dans l'exemple ci-dessous, la molette de sélection des modes doit être réglée sur **AUTO**, , , , , , , ,  ou **M**.

### ⚡ Utilisation du flash

Molette de sélection des modes de prise de vue

**AUTO**       **P** **Tv** **Av** **M**



Ce signe indique des problèmes pouvant affecter le fonctionnement de l'appareil photo.



Ce signe indique des rubriques supplémentaires pouvant vous aider pour les procédures de fonctionnement de base.

# Table des matières

Les éléments précédés du signe ★ correspondent à des listes ou à des diagrammes récapitulant les fonctions ou procédures de l'appareil photo.

## À lire en priorité

### Chapitre 1. Préparation de l'appareil photo

Guide des composants .....	10
Commandes .....	12
Installation de la batterie/de la carte mémoire flash compacte .....	14
Formatage d'une carte mémoire flash compacte ..	19
Mise sous/hors tension .....	21
Réglage de la date et de l'heure .....	24
Réglage de la langue .....	26
★ Utilisation de l'écran LCD .....	27

### Chapitre 2. Prise de vue - Principes de base

★ <b>AUTO</b> Mode Auto .....	30
Visualisation d'une image immédiatement après la prise de vue. ....	33
Modification de la résolution et de la compression ..	35
⚡ Utilisation du flash. ....	38

### Chapitre 3. Lecture - Principes de base

Affichage d'images individuelles .....	42
🔍 Agrandissement des images .....	43
Affichage des images par séries de neuf (lecture d'index). ....	44
<b>JUMP</b> Saut entre les images .....	45

### Chapitre 4. Effacement

🗑 Effacement d'images individuelles .....	46
Effacement de toutes les images .....	47

### Chapitre 5. Fonctions de prise de vue diverses

Utilisation de la molette de sélection des modes (zone dédiée à l'image). ....	48
👤 Portrait	
🏞 Paysage	
🌃 Nocturne	
📷 Mode rapide	
📷 Vitesse Lente	
📷 Prises de vue panoramiques (Assemblage). ....	50
📷 Mode Macro .....	52
Utilisation du retardateur. ....	53
Zoom numérique. ....	54
Mode de prise de vue Continu .....	56
Changement de format des fichiers .....	57
📷 Mode Vidéo. ....	58
Affichage/Modification de vidéos .....	60

### Chapitre 6. Prise de vue - Fonctions avancées

★ Sélection des menus et des paramètres. ....	63
Réinitialisation des valeurs par défaut des paramètres ..	71
Utilisation de la molette de sélection des modes (zone de création). ....	72
<b>P</b> Programme d'exposition automatique	
<b>Tv</b> Réglage de la vitesse d'obturation	
<b>Av</b> Réglage de l'ouverture	
<b>M</b> Réglage manuel de l'ouverture	
📷 Sélection d'un cadre d'autofocus .....	76

☑ Passage d'un mode de mesure de la lumière à un autre. . . . .	78
Réglage de l'exposition . . . . .	80
Réglage du ton (balance des blancs) . . . . .	81
Modification de la vitesse ISO . . . . .	84
Modification de l'effet photo . . . . .	85
Mode Bracketing (bracketing avec exposition automatique) . . . . .	86
Mode Focus-BKT (bracketing avec mise au point) . . . . .	87
Mémorisation du paramètre d'exposition (Mém. Expo) . . . . .	89
Mémorisation du paramètre d'exposition au flash (Mém. AF) . . . . .	90
Permutation entre les paramètres d'ajustement du flash . . . . .	91
Commande du moment du déclenchement du flash . . . . .	93
Prises de vue à intervalles définis (Intervalomètre) . . . . .	94
Prise de vue de sujets problématiques pour l'autofocus . . . . .	96
<b>C</b> Enregistrement des paramètres personnalisés . . . . .	100

### Chapitre 7. Lecture - Fonctions avancées

Orientation des images dans l'affichage . . . . .	102
🗨 Ajout de mém. vocaux aux images . . . . .	103
Lecture automatique (diaporama) . . . . .	104
Protection des images . . . . .	108

### Chapitre 8. Paramètres de l'appareil photo

Configuration de la fonction Mode éco . . . . .	109
Configuration de la fonction Rotation auto . . . . .	111
Réinitialisation des numéros de fichier . . . . .	112
Personnalisation de l'appareil photo (paramètres Mon profil) . . . . .	113

### Chapitre 9. Fonctionnalités supplémentaires

Téléchargement d'images sur un ordinateur . . . . .	117
Configuration requise pour l'ordinateur . . . . .	118
Affichage d'images sur un téléviseur . . . . .	125
À propos de l'impression . . . . .	127
Paramètres d'impression (paramètres d'impression DPOF) . . . . .	129
Paramètres de transfert d'image (ordre de transfert DPOF) . . . . .	134

### Annexe

Liste des messages . . . . .	137
Dépannage . . . . .	139
Utilisation de la télécommande sans fil (vendue séparément) . . . . .	144
Utilisation de convertisseurs optiques (vendus séparément) . . . . .	146
Utilisation des kits d'alimentation (vendus séparément) . . . . .	148
Utilisation d'un chargeur allume-cigare (en option) . . . . .	150
Précautions d'utilisation et entretien de l'appareil photo . . . . .	151
Caractéristiques techniques . . . . .	152
Conseils et informations pour la photo . . . . .	161
Index . . . . .	164
★ Fonctions disponibles dans chaque mode de prise de vue . . . . .	174

# À lire en priorité

## **Veillez lire ce qui suit**

### **Prises de vue test**

Avant d'envisager de prendre en photo des sujets importants, nous vous recommandons vivement de faire des essais de prise de vue pour être sûr que l'appareil photo fonctionne et que vous le faites fonctionner correctement. Veuillez noter que Canon, ses filiales et ses revendeurs ne peuvent être tenus responsables des dommages consécutifs au dysfonctionnement d'un appareil photo numérique ou d'un accessoire, y compris les cartes mémoire flash compactes, se traduisant par l'impossibilité d'enregistrer une image ou l'enregistrement de celle-ci dans un format non lisible par le système.

### **Avertissement contre l'atteinte aux droits d'auteur**

Veillez noter que les appareils photo numériques Canon sont conçus pour un usage privé. Ils ne pourront en aucun cas être utilisés d'une façon susceptible d'enfreindre ou de contrevenir aux lois et règlements internationaux et nationaux en matière de droits d'auteur. Il convient de signaler que, dans certains cas, la copie d'images issues de spectacles, d'expositions ou d'autres biens à usage commercial au moyen d'un appareil photo ou de tout autre dispositif peut contrevenir à des lois en matière de droits d'auteur ou autres droits légaux, même si lesdites prises de vue ont été effectuées à des fins privées.

### **Limites de garantie**

Pour plus d'informations sur la garantie de votre appareil photo, veuillez vous reporter à la brochure sur le système de garantie européenne de Canon, qui accompagne votre appareil photo.

**Pour obtenir la liste des centres d'assistance Canon, veuillez vous reporter au verso de cette brochure ou à la brochure sur le système de garantie européenne.**

### **Température du boîtier de l'appareil photo**

Si vous utilisez l'appareil photo pendant un temps assez long, son boîtier risque de chauffer. Tenez compte de cette remarque et prenez les précautions nécessaires lorsque vous utilisez l'appareil de façon prolongée.

### **À propos de l'écran LCD**

L'écran LCD est produit grâce à des techniques de fabrication de très haute précision. Plus de 99,99 % des pixels répondent à la spécification demandée. Moins de 0,01 % des pixels peuvent parfois ne pas fonctionner ou s'afficher sous la forme de points noirs ou rouges. Cela n'a aucune incidence sur l'image prise et ne constitue nullement un défaut de fonctionnement.

### **Format vidéo**

Veillez régler le format du signal vidéo de l'appareil photo en fonction de celui utilisé dans votre région avant de l'utiliser avec un écran de télévision (p. 70).

### **Paramètres de langue**

Veillez vous reporter à la page 26 pour modifier les paramètres de langue.

### **Charge de la batterie de sauvegarde de la date et heure**

- L'appareil photo comporte une batterie intégrée rechargeable au lithium qui sauvegarde la date, l'heure et d'autres réglages de l'appareil. Cette batterie se recharge lorsque la batterie principale est insérée dans l'appareil. Lors de l'achat de l'appareil photo, placez une batterie chargée ou utilisez le kit adaptateur secteur (vendu séparément) pendant au moins

4 heures pour charger la batterie de sauvegarde de la date et heure. Elle se chargera même lorsque l'appareil photo est mis hors tension.

- Si le menu Date et Heure apparaît lorsque l'appareil photo est mis sous tension, cela signifie que la charge de la batterie de sauvegarde de la date et heure est insuffisante. Rechargez-la selon la description ci-dessus.

### **Consignes de sécurité**

- Avant d'utiliser l'appareil photo numérique, veuillez lire attentivement les consignes de sécurité exposées ci-après. Veillez à toujours utiliser l'appareil photo de manière appropriée.
- Les consignes de sécurité décrites dans les pages suivantes ont pour but de vous présenter le fonctionnement adéquat de l'appareil et de ses accessoires, et ce en vue d'éviter tout risque de dommages corporels ou matériels.
- Dans les pages suivantes, le terme « équipement » fait essentiellement référence à l'appareil photo numérique et à sa batterie, ainsi qu'au chargeur de batterie et à l'adaptateur secteur compact en option.



## Avertissements

- **N'orientez pas l'appareil photo en direction du soleil ou d'une autre source de lumière intense** qui pourrait endommager votre vue.
- **Ne déclenchez pas le flash à proximité des yeux d'une personne ou d'un animal.** La lumière intense générée par le flash pourrait en effet endommager la vue. Si le sujet est un enfant en bas âge, respectez une distance d'au moins un mètre (39 pouces).
- **Rangez cet équipement hors de portée des enfants.** Tout dommage accidentel occasionné par un enfant sur l'appareil photo ou la batterie risque d'entraîner des blessures graves chez cet enfant. De plus, placé autour du cou d'un enfant, le collier présente un risque de strangulation.
- **N'essayez pas de démonter ou de modifier une pièce de l'équipement qui n'est pas expressément décrite dans ce guide.** Tout démontage ou modification peut provoquer une décharge électrique haute tension. Les inspections, modifications et réparations internes doivent être effectuées par un personnel agréé par votre revendeur ou par un centre d'assistance Canon.
- **Pour éviter tout risque de décharge électrique haute tension, ne touchez pas au flash de l'appareil s'il a été endommagé.** De même, ne touchez jamais aux parties internes de l'équipement qui seraient exposées suite à des dommages. Vous risquez de recevoir une décharge électrique haute tension. Contactez dès que possible votre revendeur ou le centre d'assistance Canon le plus proche.

- **Arrêtez immédiatement d'utiliser votre équipement s'il émet de la fumée ou des émanations nocives.** Le non-respect de cette consigne risque de provoquer un incendie ou une décharge électrique. Procédez à l'arrêt immédiat de l'appareil photo, retirez la batterie et débranchez le cordon d'alimentation de la prise électrique. Assurez-vous que l'équipement cesse d'émettre de la fumée ou de dégager des émanations nocives. Veuillez contacter votre revendeur ou le centre d'assistance Canon le plus proche.
- **Arrêtez immédiatement d'utiliser votre équipement à la suite d'une chute ou si le boîtier est endommagé.** Le non-respect de cette consigne risque de provoquer un incendie ou une décharge électrique. Procédez à l'arrêt immédiat de l'appareil photo, retirez la batterie ou débranchez le cordon d'alimentation de la prise électrique. Veuillez contacter votre revendeur ou le centre d'assistance Canon le plus proche.
- **Ne laissez pas l'équipement entrer en contact avec de l'eau ou être immergé dans de l'eau ou tout autre liquide.** Évitez également toute infiltration de liquides dans l'appareil. Cet appareil photo n'est pas étanche. Si le boîtier a été en contact avec des liquides ou de l'air salin, essuyez-le avec un chiffon doux et absorbant. Si de l'eau ou d'autres substances étrangères ont pénétré dans l'appareil photo, éteignez-le immédiatement et retirez la batterie ou débranchez le cordon d'alimentation de la prise électrique. En continuant à utiliser l'appareil, vous vous exposez à des risques d'incendie ou de décharge électrique. Veuillez contacter votre revendeur ou le centre d'assistance Canon le plus proche.
- **N'utilisez pas de substances contenant de l'alcool, du benzène, des diluants ou autres substances inflammables pour nettoyer l'équipement ou assurer son entretien.** L'utilisation de telles substances est de nature à provoquer un incendie.



- 
- **Retirez régulièrement le cordon d'alimentation et nettoyez la poussière et la saleté qui s'accumulent sur la prise, l'extérieur de la prise électrique et les zones environnantes.** Dans des environnements poussiéreux, humide ou gras, la poussière qui s'accumule autour de la prise sur une longue période de temps peut devenir saturée d'humidité et provoquer un court-circuit, avec des risques d'incendie.
  - **Il est totalement déconseillé de couper, d'endommager ou de modifier le cordon d'alimentation de l'adaptateur ou de poser des objets lourds dessus.** Le non-respect de ces consignes risque d'occasionner un provoquer un court-circuit et de provoquer un incendie ou une décharge électrique.
  - **Ne manipulez pas le cordon d'alimentation lorsque vos mains sont humides.** Cela risque de provoquer une décharge électrique. Lorsque vous débranchez le cordon, prenez bien soin de tenir la partie rigide de la fiche. En tirant sur la partie flexible du cordon, vous risquez d'endommager ou de dénuder le fil ou l'isolant, ce qui peut provoquer un incendie ou une décharge électrique.
  - **N'utilisez que les accessoires électriques recommandés.** L'utilisation de sources d'alimentation non recommandées explicitement dans le présent guide peut provoquer une surchauffe, une déformation de l'équipement, un incendie, une décharge électrique ou d'autres incidents.
  - **Ne placez pas la batterie près d'une source de chaleur. Ne l'exposez pas à une flamme ou à une source de chaleur directe.** Ne la plongez en aucun cas dans l'eau. Une telle exposition pourrait endommager la batterie et provoquer la fuite de liquides corrosifs, déclencher un incendie, une décharge électrique, une explosion, ou occasionner des blessures graves.
- 

- **N'essayez pas de démonter, transformer ou chauffer la batterie.** Cela risque d'entraîner une explosion provoquant des blessures graves. En cas de problème, nettoyez immédiatement à grande eau toute partie du corps, y compris les yeux et la bouche, ou vêtement, ayant été en contact avec les composants internes d'un module batterie. En cas de contact des yeux ou de la bouche avec ces substances, rincez immédiatement et abondamment et consultez un médecin.
- **Évitez de faire tomber la batterie ou de lui faire subir des chocs violents susceptibles d'endommager les boîtiers.** Cela risque d'entraîner des fuites et des blessures.
- **Ne court-circuitez pas les bornes de la batterie avec des objets métalliques, tels qu'un porte-clés.** Cela risque d'entraîner une surchauffe, des brûlures ou autres blessures.
- **Avant de jeter une batterie, recouvrez les bornes avec de l'adhésif ou un autre type d'isolant afin d'éviter tout contact direct avec d'autres objets.** Tout contact avec les composants métalliques d'autres objets présents dans le conteneur à déchets peut entraîner un incendie ou une explosion. Débarassez-vous de la batterie dans des centres de traitement de déchets spécialisés, s'il en existe dans votre région.
- **Veuillez utiliser la batterie et le chargeur de batterie désignés.** L'utilisation d'un autre chargeur peut endommager la batterie ou créer une fuite sur celle-ci et, par conséquent, présenter des risques d'incendie, de blessure et de détérioration de l'environnement.
- **Déconnectez le chargeur de batterie ou l'adaptateur secteur compact de l'appareil et de la prise électrique une fois le rechargement terminé et lorsque l'appareil n'est pas utilisé, afin d'éviter tout risque d'incendie ou tout autre danger.**
- **La borne d'appareil photo de l'adaptateur secteur compact en option est conçue exclusivement pour cet appareil photo.** Ne l'utilisez pas avec d'autres produits ou une autre batterie. Le non-respect de cette consigne pourrait notamment provoquer un incendie.

- **Faites très attention lors de la fixation des objectifs de convertisseur télé et d'adaptateur de conversion optique achetés séparément.** Si les objectifs se dévissent, tombent et se cassent, les éclats de verre risquent de blesser quelqu'un.

### **Précaution concernant les champs magnétiques**

Évitez de placer près du haut-parleur de l'appareil photo tout objet sensible aux champs magnétiques (par exemple les cartes de crédit) (p. 12). Vous pourriez compromettre leur bon fonctionnement ou subir une perte de données.



### **ATTENTION**

- **Évitez d'utiliser, de placer ou d'entreposer l'équipement dans des endroits exposés directement aux rayons solaires ou à des températures élevées, tels que le tableau de bord ou le coffre d'une voiture.** L'exposition à la lumière solaire ou à une chaleur intense peut causer des fuites de substances de la batterie, sa surchauffe ou son explosion et par conséquent, provoquer un incendie, des brûlures ou des blessures graves. Des températures élevées risquent également de déformer le boîtier. Lorsque vous utilisez le chargeur de batterie, assurez-vous que l'endroit dans lequel vous rechargez la batterie est bien aéré.
- **Ne conservez pas l'appareil dans un endroit humide ou poussiéreux.** Le non-respect de cette consigne peut occasionner des incendies, des décharges électriques ou d'autres dommages.
- **Prenez soin de ne pas heurter l'appareil photo ni de l'exposer à des chocs violents susceptibles de provoquer des blessures ou d'endommager l'équipement lorsque vous le tenez par la dragonne.**

- **Prenez soin de ne pas placer vos doigts ou un vêtement devant le flash lorsque vous prenez une photo.** Le flash pourrait être endommagé et émettre de la fumée ou du bruit. Évitez également de toucher le flash après avoir pris plusieurs photos successives. Vous risqueriez de vous brûler.

- **N'utilisez pas le flash si son objectif présente de la poussière ou autre saleté.** La chaleur résultante pourrait endommager le flash.

- **Assurez-vous que le chargeur de batterie ou l'adaptateur secteur compact est branché sur une prise correspondant à la valeur nominale spécifiée et non à une valeur nominale supérieure.** La prise du chargeur de batterie ou de l'adaptateur secteur compact varie en fonction de la région.

- **N'utilisez pas le chargeur de batterie ou l'adaptateur secteur compact si le cordon d'alimentation est endommagé ou si la prise mâle n'est pas correctement insérée dans la prise électrique.**

- **Ne laissez pas d'objets métalliques (tels que des épingles ou des clés) ou de la poussière entrer en contact avec les bornes du chargeur ou avec la prise mâle.**

- **Si vous utilisez l'appareil photo pendant un temps assez long, son boîtier risque de chauffer.** Soyez prudent lorsque vous utilisez l'appareil pendant une période assez longue, car vos mains sont susceptibles de ressentir une sensation de brûlure.

## **Pour éviter les dysfonctionnements**

### **Évitez les champs magnétiques puissants**

Ne posez jamais l'appareil à proximité de moteurs électriques ou de tout autre équipement générant un champ électromagnétique puissant. L'exposition à des champs magnétiques puissants risque d'entraîner des dysfonctionnements ou d'altérer des données d'image.

### **Pour éviter les problèmes liés à la condensation**

Le fait de passer subitement d'un environnement chaud à un environnement froid peut entraîner la formation de condensation (gouttelettes d'eau) sur les surfaces internes et externes de l'appareil photo.

Pour éviter cela, placez l'équipement dans un sac plastique hermétique, attendez qu'il soit à la même température que le milieu ambiant puis sortez-le du sac.

## **Si de la condensation se forme à l'intérieur de l'appareil photo**

Si vous constatez la présence de condensation, arrêtez immédiatement d'utiliser l'appareil photo. Le non-respect de cette précaution risque d'endommager l'équipement. Enlevez la carte mémoire flash compacte, la batterie ou l'adaptateur secteur compact de l'appareil, puis attendez que toute trace d'humidité ait disparu avant de le réutiliser.

### **Entreposage prolongé**

Lorsque vous comptez ne pas utiliser l'appareil photo pendant une période prolongée, retirez la batterie ou le chargeur de batterie et rangez l'équipement dans un endroit sûr. Un entreposage prolongé de l'appareil photo sans retirer la batterie réduit la durée de vie de cette dernière.

La date, l'heure et d'autres paramètres de l'appareil photo risquent d'être réinitialisés aux valeurs par défaut si la batterie est retirée pendant plus de trois semaines.

### Installation de la dragonne\*

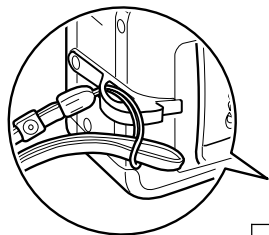

Montage de la dragonne

Couvercle du câble du connecteur DC → p. 149

Couvercle du logement de la carte mémoire flash compacte / de la batterie → p. 15

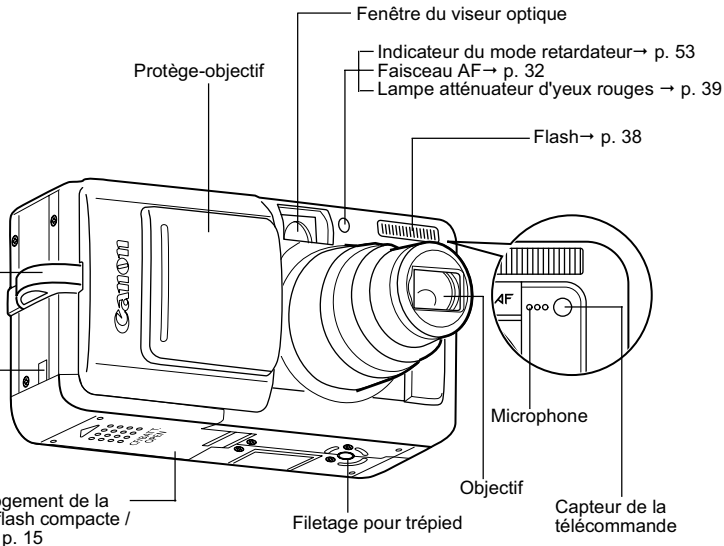

Fenêtre du viseur optique

Indicateur du mode retardateur → p. 53

Faisceau AF → p. 32

Lampe atténuateur d'yeux rouges → p. 39

Flash → p. 38

Microphone

Objectif

Capteur de la télécommande



\* Évitez de bouger l'appareil photo en tous sens ou de le heurter lorsque vous le tenez par la dragonne.

Les câbles suivants sont utilisés pour connecter l'appareil photo à un ordinateur ou une imprimante.

**Ordinateur** : Câble d'interface IFC-400PCU (fourni avec cet appareil)

**Imprimantes compatibles avec la fonction d'impression directe (en option) :**

- Imprimantes CP : Câble d'interface IFC-400PCU (fourni avec l'appareil photo) ou câble de liaison directe DIF-100 (fourni avec l'imprimante).
- Imprimantes Bulle d'encre
  - *Imprimantes compatibles* Bubble Jet Direct : Veuillez vous reporter au guide d'utilisation de l'imprimante Bulle d'encre.
  - Imprimantes *PictBridge* compatibles : Câble d'interface IFC-400PCU (fourni avec cet appareil).
- Imprimantes *PictBridge* compatibles provenant d'autres fabricants que Canon : Câble d'interface IFC-400PCU (fourni avec cet appareil).

Reportez-vous à la *Carte du système* ou au *Guide d'utilisation de l'impression directe* fournis avec l'appareil photo pour obtenir des informations sur l'imprimante compatible avec la fonction d'impression directe.

Pour accéder aux opérations suivantes, il suffit d'appuyer sur la touche  (Impression/Partage) (p. 12).

- Impression : Reportez-vous au *Guide d'utilisation de l'impression directe* (ne faisant pas partie de ce guide)
- Téléchargement d'images (Windows seulement) : Reportez-vous à la p. 117 du présent guide et au *Canon Digital Camera Software Starter Guide Disk [Disque Guide de démarrage des logiciels pour les appareils photo numériques Canon]* (ne faisant pas partie de ce guide)

Le témoin clignote ou s'allume pendant une connexion à une imprimante ou un ordinateur.

Bleu : Prête à imprimer / Prêt à transférer des images

Bleu clignotant : Impression / Transfert  
(Il se peut que le témoin ne clignote pas selon la méthode de transfert direct utilisée (p. 122).)

# Commandes

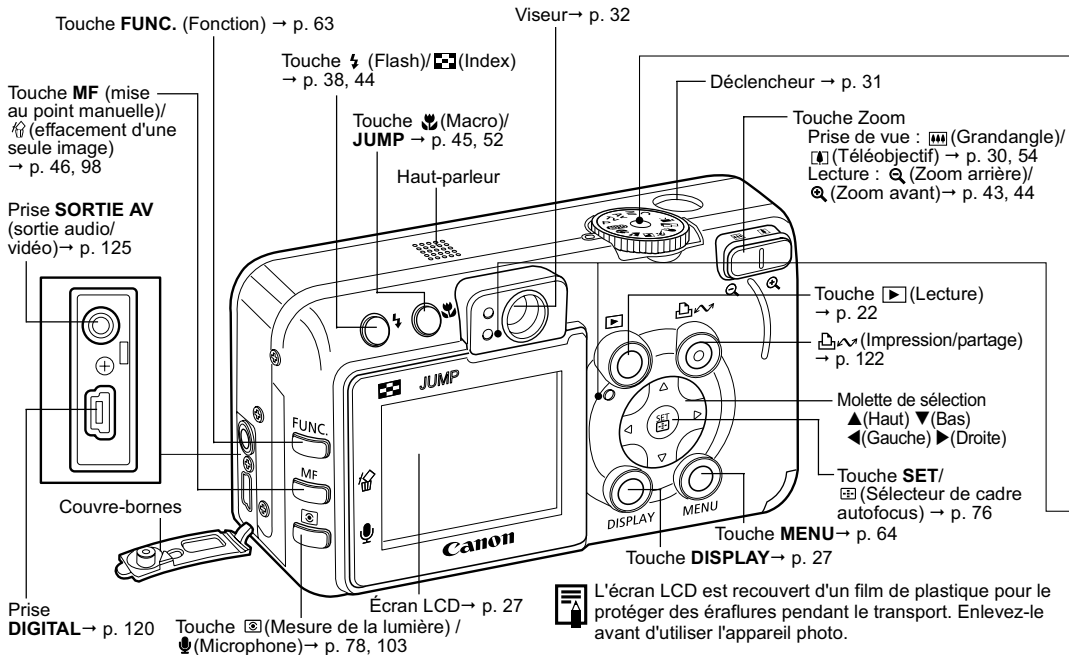

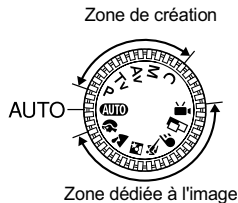

### Molette de sélection des modes

Utilisez la molette de sélection des modes pour passer d'un mode de prise de vue à l'autre.

- **AUTO** : Auto → p. 30  
L'appareil photo sélectionne automatiquement les réglages.
- **Zone dédiée à l'image** → p. 48  
L'appareil photo sélectionne automatiquement les réglages en fonction du type de composition de l'image.

- : Portrait
- : Paysage
- : Nocturne
- : Mode rapide

- : Vitesse lente
- : Assemblage → p. 50
- : Vidéo → p. 58

- **Zone de création** → p. 72  
L'exposition, l'ouverture ou d'autres réglages sont sélectionnés par l'utilisateur pour obtenir des effets spéciaux.
- P** : Programme d'exposition automatique
- Tv** : Exposition automatique avec priorité à la vitesse d'obturation
- Av** : Exposition automatique avec priorité à l'ouverture
- M** : Exposition manuelle
- C** : Personnalisé

Les témoins sont allumés ou clignotent lorsque vous appuyez sur le déclencheur ou que les opérations suivantes sont en cours.

#### ● Témoin alimentation/mode

- Orange : Mode de prise de vue
- Vert : Mode de lecture/Connexion à l'imprimante
- Jaune : Connexion à l'ordinateur

#### ● Témoin supérieur

- Vert : Prêt à enregistrer
- Rouge clignotant : Enregistrement sur la carte mémoire flash compacte/Lecture de la carte mémoire flash compacte/Effacement de la carte mémoire flash compacte/Transmission de données (lors d'une connexion à un ordinateur)

- Orange : Prêt à enregistrer (flash activé, position On)
- Orange clignotant : Prêt à enregistrer (avertissement de mouvement de l'appareil photo)

#### ● Témoin inférieur

- Jaune : Mode macro / mode de mise au point manuelle
- Jaune clignotant : Mise au point difficile (bien que vous puissiez appuyer sur le déclencheur, essayez d'effectuer une mise au point manuelle, p. 96)

# Installation de la batterie/de la carte mémoire flash compacte

Installez la batterie NB-2LH et la carte mémoire flash compacte fournies dans l'appareil photo pour être prêt à effectuer une prise de vue.

Lors de la première utilisation de l'appareil photo ou lorsque le message « Changer la batterie » s'affiche, chargez la batterie.



- Lorsque le témoin supérieur clignote en vert, l'appareil procède à une opération d'écriture, de lecture, d'effacement ou de transmission d'une image sur la carte. Respectez les consignes suivantes, sans quoi vous risquez de perdre ou d'endommager les données de l'image :
  - Ne secouez pas l'appareil photo.
  - Ne mettez pas l'appareil hors tension et n'ouvrez pas le couvercle du logement de la carte mémoire flash compacte et de la batterie.
- Pour protéger la batterie et empêcher la dégradation de ses performances, évitez de la charger en continu pendant plus de 24 heures.



- ♦ Il est conseillé d'utiliser le Kit adaptateur secteur ACK700 pour alimenter l'appareil photo pendant les longues sessions d'utilisation.
- ♦ Reportez-vous à la section *Performances de la batterie* (p. 156).
- ♦ La batterie NB-2L peut également être utilisée.

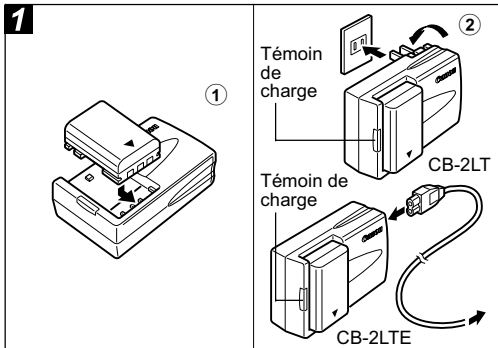

- ① **Alignez le bord de la batterie avec la ligne sur le chargeur de batterie, puis faites glisser la batterie en direction de la flèche.**
- ② **(Pour CB-2LT)\***  
 **Branchez le chargeur de batterie sur une prise électrique.**  
**(Pour CB-2LTE)\***  
 **Raccordez le cordon d'alimentation au**



## chargeur de batterie et connectez celui-ci à une prise électrique.

\* Les noms et les types de modèles de chargeur de batterie varient selon les régions.

(Pour CB-2LT et CB-2LTE)

- Le témoin de charge émet une lumière rouge pendant la charge de la batterie. Il passe au vert continu lorsque le chargement est terminé.
- Après la charge, débranchez aussitôt le chargeur de batterie et retirez la batterie.

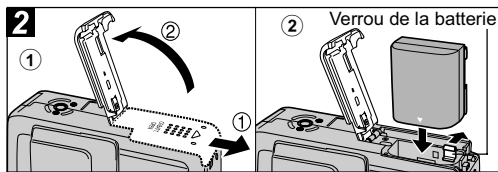

- ① **Assurez-vous que l'appareil photo est hors tension (p. 21). Faites glisser le couvercle du logement de la carte mémoire flash compacte et de la batterie dans le sens de la flèche pour l'ouvrir.**
- ② **Maintenez le verrou de la batterie dans la direction de la flèche en vous aidant du coin de la batterie, puis insérez-la dans le compartiment jusqu'au verrouillage.**
  - Pour retirer la batterie, libérez le verrou.

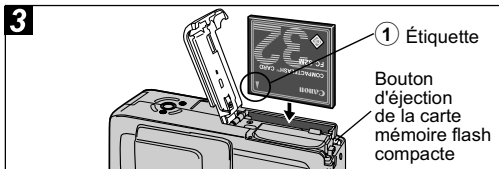

**① Insérez la carte mémoire flash compacte en orientant son étiquette vers vous et fermez le couvercle de la carte mémoire flash compacte/batterie.**

- Poussez la carte jusqu'à ce que le bouton d'éjection de la carte mémoire flash compacte soit complètement sorti. Pour retirer la carte mémoire flash compacte, poussez le bouton d'éjection de la carte mémoire flash compacte et tirez celle-ci vers vous.



- Veuillez noter que les cartes mémoire flash compactes formatées avec les appareils photo d'autres fabricants ou avec un ordinateur, ou encore formatées ou éditées avec des programmes d'application, peuvent ralentir l'écriture sur la carte mémoire flash compacte ou compromettre son bon fonctionnement dans l'appareil photo.
- Reportez-vous à la section *Cartes mémoire flash compactes et performances estimées (images enregistrables)* (p. 157).
- Il est conseillé d'utiliser des cartes mémoire flash compactes ayant été formatées dans votre appareil photo (p. 19). La carte fournie avec l'appareil photo est utilisable sans autre formatage.



- ◆ S'agissant d'une batterie ion lithium, il n'est pas nécessaire de la décharger complètement avant de la recharger (pas d'effet mémoire). Elles peuvent être chargées à tout moment.
- ◆ Comptez environ 90 minutes pour charger complètement une batterie entièrement déchargée (estimation basée sur le standard de test Canon). La mise en charge doit se faire à une température si possible comprise entre 5° C et 40 °C (41 à 104 °F).
- ◆ Il se peut que vous entendiez du bruit pendant la charge. Ce phénomène est tout à fait normal et ne traduit aucun dysfonctionnement.

## Manipulation de la batterie

- Veillez à maintenir la propreté des bornes de la batterie et de l'appareil photo (⊕ ⊕ ⊖). Les bornes sales peuvent compromettre la qualité de contact entre la batterie et l'appareil photo. Essuyez les bornes avec un mouchoir papier ou un chiffon sec avant de charger ou d'utiliser la batterie.
- Ne recouvrez pas le chargeur de batterie avec un torchon, un tissu, une couverture ou quoi que ce soit lorsqu'une charge est effectuée. La chaleur risque de s'accumuler à l'intérieur et de provoquer un incendie.
- Chargez exclusivement la batterie NB-2LH/NB-2L (vendue séparément) avec le chargeur fourni.
- La batterie continue de se décharger un peu lorsqu'elle est laissée dans l'appareil photo (même si ce dernier n'est pas sous tension) ou dans le chargeur de batterie. Cela réduit l'autonomie de la batterie. Retirez la batterie lorsque vous n'utilisez pas l'appareil photo.
- Ne laissez aucun objet métallique tel qu'un porte-clés toucher les bornes « + » et « - » (Fig. A), car cela peut endommager la batterie. Pour transporter la batterie ou l'entreposer pendant une période prolongée, remettez toujours en place le couvre-bornes (Fig. B). Lors de l'utilisation de la batterie NB-2LH, vous pouvez différencier une batterie déchargée d'une batterie entièrement chargée en changeant la direction du couvercle de la batterie (Fig. C et D). Rechargez la batterie complètement avant de l'utiliser à nouveau.

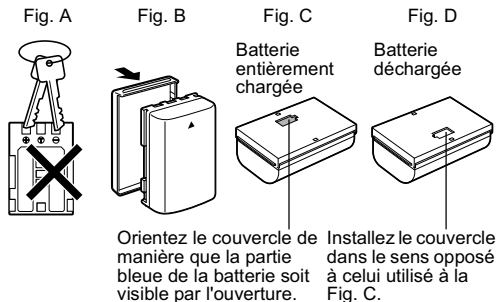



- Même chargées, les batteries continuent de se décharger de façon naturelle. Il est conseillé de charger la batterie le jour de son utilisation ou un jour avant pour garantir qu'elle soit complètement chargée.
- Dans la mesure où le stockage d'une batterie complètement chargée pendant de longues périodes (environ un an) peut réduire sa durée de vie ou affecter ses performances, stockez-la à l'intérieur dans un endroit à faible humidité relative à une température comprise entre 0 et 30 °C (32 à 86 °F). Si vous n'utilisez pas la batterie pendant une période prolongée, chargez-la puis déchargez-la entièrement dans l'appareil photo au moins une fois par an avant de la stocker de nouveau.

- L'appareil photo consomme la charge de la batterie lorsqu'il est sous tension, même si aucune fonction n'est utilisée. Pour conserver la charge de la batterie, n'oubliez pas de mettre l'appareil photo hors tension.
- Bien que la plage de fonctionnement de la batterie soit comprise entre 0 et 40 °C (32 et 104 °F), la plage optimale se situe entre 10 et 30 °C (50 et 86 °F). À basses températures, comme par exemple au ski, les performances déclinent momentanément, réduisant ainsi la durée d'utilisation avant la nouvelle recharge.
- Si la durée d'utilisation de la batterie diminue de façon importante, même lorsqu'elle est complètement chargée, cela signifie que vous devez la remplacer.

### Indications de l'état de la batterie

Les icônes ou messages suivants indiquent l'état de la batterie sur l'écran LCD.

	La charge de la batterie est faible. Rechargez-la le plus tôt possible pour disposer de l'autonomie maximale.
Changer la batterie	Le niveau de charge de la batterie est insuffisant pour pouvoir faire fonctionner l'appareil photo. Remplacez immédiatement la batterie.

 Reportez-vous à la section *Performances de la batterie* (p. 156).

### Précautions de manipulation des cartes mémoire flash compactes

- Les cartes mémoire flash compactes sont des dispositifs électroniques de haute précision. Ne les pliez pas, n'exercez aucune pression sur elles et évitez de leur faire subir des chocs ou des vibrations.
- N'essayez pas de démonter ni de modifier une carte mémoire flash compacte.
- Les cartes mémoire flash compactes supportant mal les brusques variations de température, cela peut en effet entraîner la formation de condensation sur la carte et d'éventuels dysfonctionnements. Pour éviter tout risque de condensation, placez la carte dans un sac plastique scellé avant de changer d'environnement thermique et laissez-la s'accommoder progressivement à la nouvelle température.

En cas de formation de condensation sur la carte mémoire flash compacte, mettez-la de côté jusqu'à ce que les gouttelettes d'eau s'évaporent complètement.

- Rangez la carte mémoire flash compacte dans l'étui prévu à cet effet.
- N'utilisez pas ou n'entreposez pas de cartes mémoire flash compactes dans les types d'endroits mentionnés ci-dessous.
  - Environnements sujets à la poussière ou au sable
  - Environnements où peuvent régner une humidité et des températures élevées

Les microdisques sont des supports d'enregistrement à disque dur. Ils se distinguent par une grande capacité de stockage et un prix réduit par mégaoctet. Ils peuvent toutefois être plus sensibles aux vibrations et aux chocs que les cartes mémoire flash compactes, qui utilisent des mémoires flash durables. Veuillez par conséquent prendre garde à ne pas soumettre l'appareil photo aux vibrations ou aux chocs lors de l'utilisation d'un microdisque, notamment pendant l'enregistrement ou la lecture.

### **Formatage d'une carte mémoire flash compacte**

Ne formatez toujours que les cartes mémoire flash compactes neuves ou celles dont vous voulez effacer tout le contenu (images et données).



Veillez noter que le formatage (l'initialisation) d'une carte mémoire flash compacte efface toutes les données, y compris les images protégées et les autres types de fichier. Veuillez vérifier le contenu de la carte mémoire flash compacte avant de la formater.



- Si l'appareil photo ne fonctionne pas correctement, cela peut être dû à un mauvais fonctionnement de la carte mémoire flash compacte insérée. Un reformatage de la carte mémoire flash compacte peut résoudre le problème.
- Lorsqu'une carte mémoire flash compacte d'une autre marque que Canon fonctionne mal, reformatez-la pour tenter de résoudre le problème.
- Les cartes mémoire flash compactes formatées dans un autre appareil photo, ordinateur ou périphérique risquent de ne pas fonctionner correctement. Dans ce cas, reformatez la carte mémoire flash compacte avec cet appareil photo. Si le formatage de l'appareil photo ne se déroule pas correctement, mettez l'appareil photo hors tension et réinsérez la carte mémoire flash compacte. Remettez ensuite l'appareil photo sous tension, puis relancez le formatage.
- La capacité de la carte mémoire flash compacte après formatage sera inférieure à la capacité nominale de la carte. Il ne s'agit pas d'un dysfonctionnement de la carte mémoire flash compacte ou de l'appareil photo.

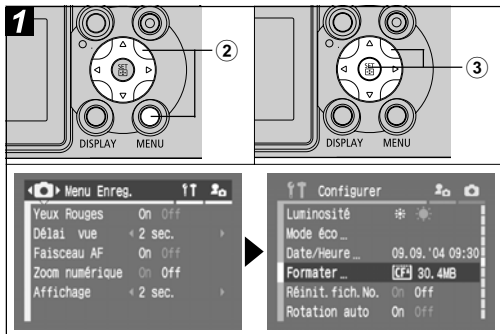

- ① Mettez l'appareil photo sous tension (p. 21).
- ② Appuyez sur la touche MENU, puis sur la flèche ► située sur la molette de sélection.  
Le menu [  ] (Configurer) s'affiche.
- ③ Sélectionnez [Formater] à l'aide de la flèche ▲ ou ▼ située sur la molette de sélection, puis appuyez sur la touche SET.

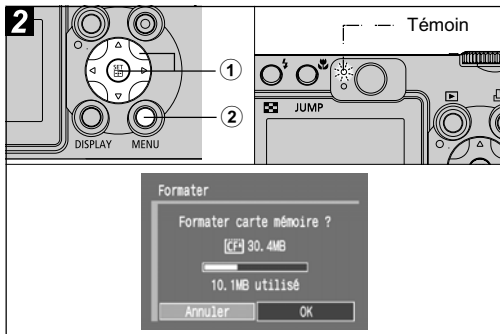

- ① Sélectionnez [OK] à l'aide de la flèche ◀ ou ► située sur la molette de sélection, puis appuyez sur la touche SET.  
Le témoin supérieur clignote en vert et le formatage commence. Attendez que le témoin s'éteigne.
  - Pour annuler le formatage, sélectionnez [Annuler], puis appuyez sur la touche SET.
- ② Appuyez sur la touche MENU.

## Mise sous/hors tension

Le témoin alimentation/mode est allumé lorsque l'appareil photo est sous tension. Ce témoin indique l'état de l'appareil photo comme suit.

Orange : Mode de prise de vue

Vert : Mode de lecture/connexion à l'imprimante\*

Jaune : Mode de connexion à l'ordinateur\*

Éteint : L'appareil photo est hors tension

\* Pour le mode de connexion à l'imprimante, reportez-vous au *Guide d'utilisation de l'impression directe*. Pour le mode de connexion à un ordinateur, reportez-vous au *Canon Digital Camera Software Starter Guide Disk [Disque Guide de démarrage des logiciels pour les appareils photo numériques Canon]*.



- ♦ Vous entendrez un son de départ et verrez une première image lors de la mise sous tension (p. 113).
- ♦ La première image n'apparaît pas lorsque l'écran LCD est désactivé en mode de prise de vue ou lorsque la prise SORTIE AV est connectée à un téléviseur.

### Mise sous tension de l'appareil photo sans le son de départ ni la première image

Appuyez sur la touche  et maintenez-la enfoncée, puis mettez l'appareil sous tension.

### Mise sous tension de l'appareil photo en mode de prise de vue

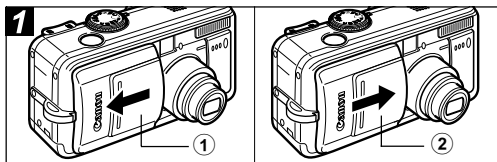

#### ① Ouvrez le protège-objectif.

Le témoin alimentation/mode s'allume en orange.

#### ② Fermez le protège-objectif pour mettre l'appareil hors tension.

## Mise sous tension de l'appareil en mode de lecture

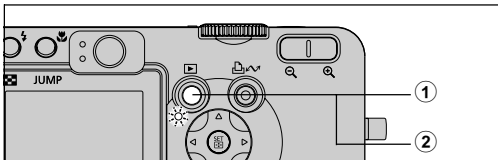

### ① Appuyez sur la touche (Lecture).

Lorsque l'appareil est sous tension, le témoin alimentation/mode s'allume en vert.

### ② Appuyez de nouveau sur la touche (Lecture) pour mettre l'appareil hors tension.

## Permutation entre les modes de prise de vue et de lecture

Vous pouvez rapidement commuter entre les modes de prise de vue et de lecture. Cette manipulation est pratique lorsque vous envisagez de réaliser une prise de vue après avoir vérifié ou effacé une image immédiatement après l'avoir prise.

### **Mode de prise de vue ➔ Mode de lecture**

Appuyez sur la touche  (Lecture) (p. 42).

- L'appareil photo passe en mode Lecture, mais l'objectif ne se rétracte pas (il se rétracte si vous fermez le protège-objectif).

### **Mode de lecture ➔ Mode de prise de vue**

Ouvrez le protège-objectif.

Lorsque le protège-objectif est déjà ouvert, appuyez sur la touche  (Lecture) ou sur le déclencheur à mi-course.

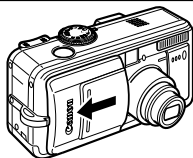



## Permutation entre les modes de prise de vue et de lecture

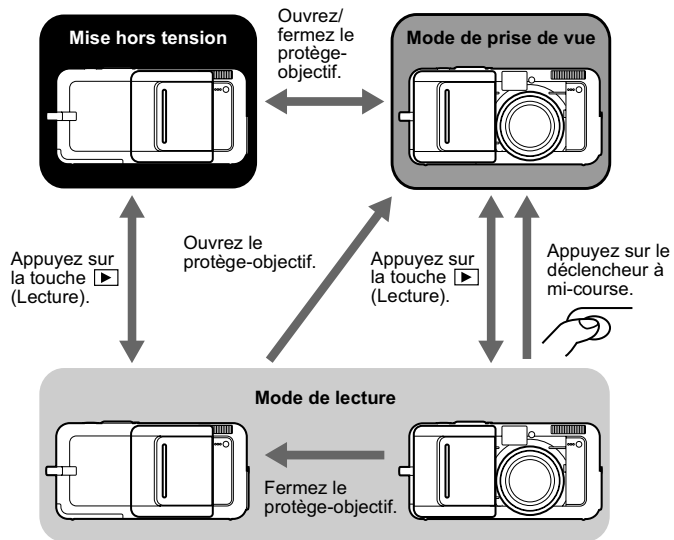

# Réglage de la date et de l'heure

La première fois que vous mettez l'appareil sous tension ou lorsque la charge de la batterie rechargeable intégrée au lithium est faible, commencez à l'étape **3**.



Il peut être nécessaire de régler de nouveau la date et l'heure si la batterie est retirée pendant environ trois semaines.



- Le réglage de la date et de l'heure n'entraîne pas leur affichage sur les images. Pour imprimer des images sur lesquelles la date apparaît, reportez-vous au *Guide d'utilisation de l'impression directe* ou au *Canon Digital Camera Software Starter Guide Disk [Disque Guide de démarrage des logiciels pour les appareils photo numériques Canon]*.

## Charge de la batterie de sauvegarde de la date et heure

- L'appareil photo comporte une batterie intégrée rechargeable au lithium qui sauvegarde la date, l'heure et d'autres réglages de l'appareil. Cette batterie se recharge lorsque la batterie principale est insérée dans l'appareil. Lors de l'achat de l'appareil photo, placez une batterie chargée ou utilisez le Kit adaptateur secteur ACK700 (vendu séparément) pendant au moins 4 heures pour charger la batterie de sauvegarde de la date et heure. Elle se chargera même lorsque l'appareil photo est mis hors tension.
- Si le menu Réglage Date et Heure apparaît lorsque l'appareil photo est mis sous tension, cela signifie que la charge de la batterie de sauvegarde de la date et heure est insuffisante. Rechargez-la selon la description ci-dessus.

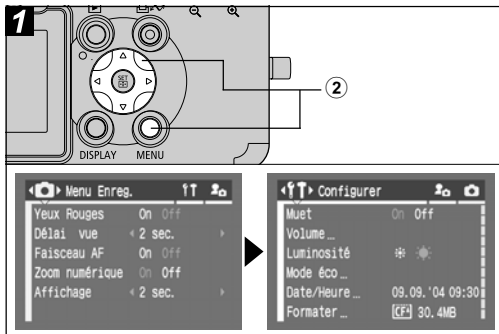

- Mettez l'appareil photo sous tension (p. 21).**
- Appuyez sur la touche MENU, puis sur la flèche ► située sur la molette de sélection.**

Le menu [  (Configurer) ] s'affiche.

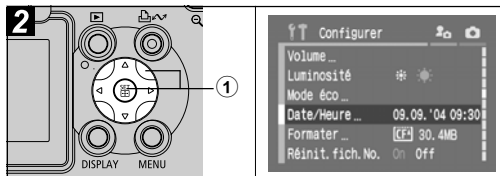

- ① Sélectionnez [Date/Heure] à l'aide de la flèche ▲ ou ▼ située sur la molette de sélection, puis appuyez sur la touche SET.

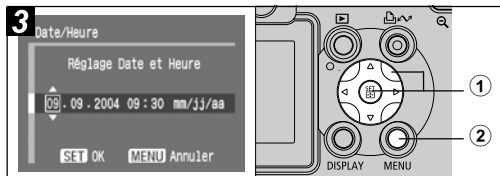

- ① Réglez la date et l'heure et appuyez sur la touche SET.
- Sélectionnez l'élément que vous souhaitez régler à l'aide de la flèche ◀ ou ▶ et attribuez-lui une valeur à l'aide de la flèche ▲ ou ▼ située sur la molette de sélection.
  - La date peut être réglée jusqu'en 2030.
- ② Appuyez sur la touche MENU.

# Réglage de la langue

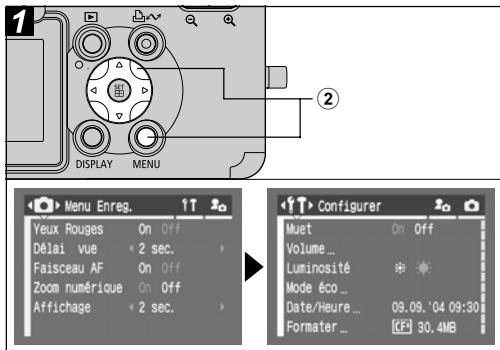

- 1 Mettez l'appareil photo sous tension (p. 21).
- 2 Appuyez sur la touche MENU, puis sur la flèche ► située sur la molette de sélection.

Le menu [ ] (Configurer) s'affiche.

- En mode de lecture, vous pouvez modifier la langue en maintenant la touche SET enfoncée tout en appuyant sur la touche JUMP. Cette fonction ne peut pas être utilisée lors de la lecture de vidéo ni au cours d'une connexion à une imprimante.

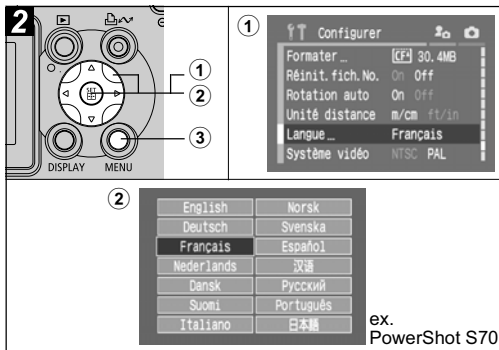

- 1 Sélectionnez [Langue] à l'aide de la flèche ▲ ou ▼ située sur la molette de sélection, puis appuyez sur la touche SET.
- 2 Sélectionnez une langue à l'aide de la flèche ▲, ▼, ◀ ou ▶ située sur la molette de sélection, puis appuyez sur la touche SET.
- 3 Appuyez sur la touche MENU.

# Utilisation de l'écran LCD

Une pression sur la touche **DISPLAY** permet de passer au mode d'affichage de l'écran LCD.

## Mode de prise de vue

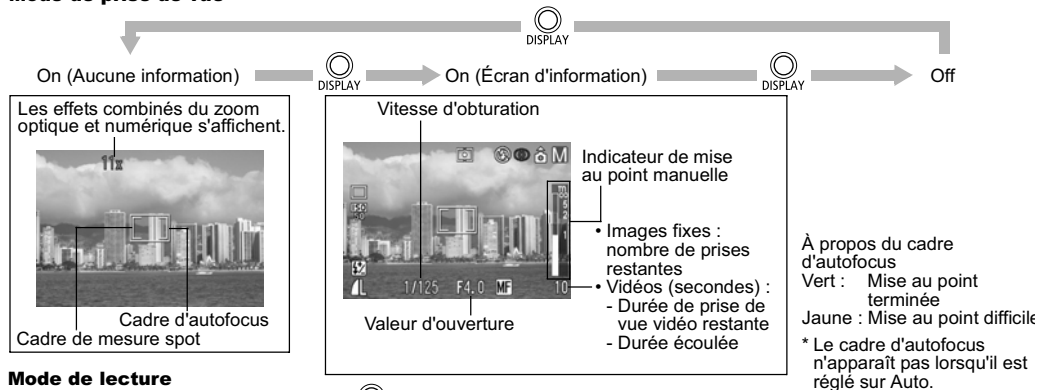

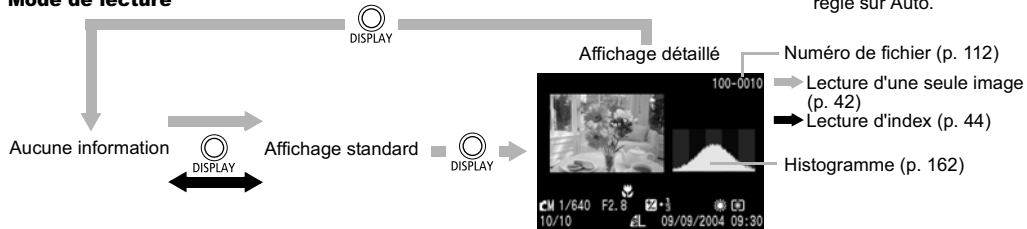

## Mode de lecture



## Contenu des affichages

Fonction	Icône	Mode de prise de vue		Mode de lecture		Page de référence
		Ecran d'information	Aucune information	Affichage détaillé	Affichage standard	
Modes de prise de vue		○	-*1	○*2	-	p. 48, 72
Correction d'exposition	-2 - +2	○	-	○*3	-	p. 80
Mémorisation d'exposition automatique/ Mémorisation d'exposition au flash		○	○	-	-	p. 89, 90
Mode de mesure de lumière		○	-	○	-	p. 78
Balance des blancs <sup>4</sup>		○	-	○	-	p. 81
Mode drive		○	-	-	-	p. 53, 56, 145
Vitesse ISO		○	-	○	-	p. 84
Effet photo		○	-	○	-	p. 85
Bracketing		○	-	-	-	p. 86
Flash		○	-	-	-	p. 38

Atténuateur d'yeux rouges		○	-	-	-	p. 39
Correction d'exposition au flash		○	-	○*3	-	p. 92
Puissance du flash		○	-	○	-	p. 92
Compression		○	-	○	○	p. 35
Résolution (images fixes)	<b>L M1 M2 M3<sup>5</sup> S RAW</b>	○	-	○	○	p. 35
Résolution (vidéos)	<b>640 820 160</b>	○	-	○	-	p. 36
RAW	<b>RAW</b>	○	-	○	○	p. 57
Zoom numérique*6	PowerShot S70 3,6x 4,3x 5,4x 6,9x 8,6x 11x 15x PowerShot S60 3,6x 4,6x 5,6x 7,3x 9,1x 11x 15x	○	○	-	-	p. 54
Indicateur de zoom		○	○	-	-	p. 30
Batterie faible		○	○	○	○	p. 18
Macro		○	-	○	-	p. 52
Rotation auto		○	-	-	-	p. 111
Avertissement de bougé de l'appareil photo		○	○	-	-	p. 29
Mise au point manuelle	<b>MF</b>	○	○	○	-	p. 98
Enregistrement vidéo	(rouge)	○	○	-	-	p. 58

Mém. vocal (fichier WAVE)		-	-	○	○	p. 103
Vidéo		-	-	○	○	p. 60
État de protection		-	-	○	○	p. 108

\*1  (Vidéo) apparaît même en mode d'affichage Aucune information.

\*2  (Personnalisé) n'apparaît pas.



\*3 La valeur de chaque contenu apparaît également.

\*4 L'icône  ne s'affiche pas en mode de prise de vue.

\*5 PowerShot S70 uniquement.

\*6 La puissance du zoom reflète les effets combinés du zoom optique et numérique. « 3,6x » correspond au réglage de la position du téléobjectif du zoom optique.

Les informations suivantes peuvent aussi apparaître avec certains fichiers d'images.

	Un fichier audio autre qu'un fichier son Wave ou d'un format non reconnu est attaché.
	Fichier JPEG dont le format ne respecte pas la norme de conception pour le système de fichiers de l'appareil photo.
	Format de fichier non reconnu.



♦ Même en mode de lecture sans informations, les informations de prise de vue s'affichent pendant environ 6 secondes. Il se peut que les informations de prise de vue ne s'affichent pas du fait du réglage de l'appareil photo à ce moment particulier.

♦ L'icône d'avertissement de bougé de l'appareil photo  apparaît sur l'écran LCD dans des conditions de

faible luminosité lorsque l'appareil se prépare à effectuer une prise de vue. Lorsque cette icône apparaît, utilisez l'une des méthodes de prise de vue suivantes.

- Réglez le flash sur la position Auto ou On.

- Fixez l'appareil photo sur un trépied.

- ♦ Veuillez noter que les informations relatives aux images enregistrées par cet appareil photo risquent de ne pas s'afficher correctement sur d'autres appareils et que les informations concernant les images enregistrées par d'autres appareils photo peuvent ne pas s'afficher correctement sur cet appareil.

#### ♦ Avertissement de surexposition

Les parties surexposées de l'image clignotent.

L'avertissement de surexposition s'affiche dans les circonstances suivantes.

- Lors du contrôle d'une image dans l'écran LCD (écran d'information) immédiatement après la prise de vue.
- En mode d'affichage détaillé ou en mode de lecture.

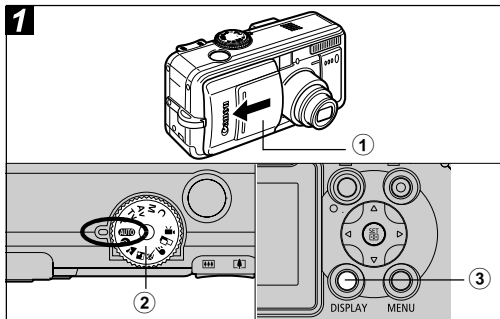

- 1 Ouvrez le protège-objectif.
- 2 Positionnez la molette de sélection des modes de prise de vue sur **AUTO**.  
Le témoin alimentation/mode s'allume en orange.
  - Lorsque le protège-objectif a été ouvert et que le témoin alimentation/mode est allumé au vert, l'appareil photo est en mode de lecture. Appuyez sur la touche ou sur le déclencheur à mi-course pour passer en mode de prise de vue.
- 3 Si l'écran LCD ne s'affiche pas, appuyez sur la touche **DISPLAY** pour l'activer.

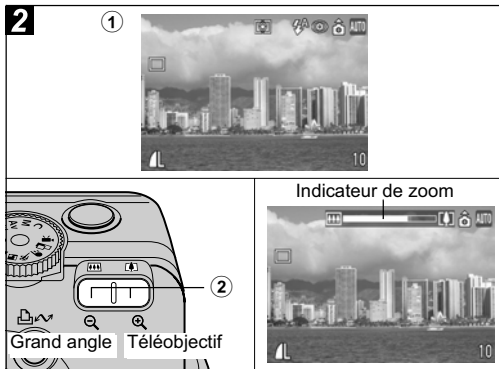

- 1 Visez le sujet avec l'appareil photo.
- 2 Utilisez le zoom pour obtenir la composition souhaitée sur l'écran LCD ou sur le viseur.
  - Appuyez sur la touche Zoom ou pour afficher l'indicateur de zoom. La touche agrandit le sujet (téléobjectif). La touche diminue la taille du sujet (grand angle).



- La distance focale (équivalent en format 24x36) peut être réglé entre 28 et 100 mm.
- L'utilisation combinée du zoom optique et du zoom numérique permet de réaliser des prises de vue agrandies environ 15 fois (p. 54). Le zoom numérique ne peut pas être utilisé avec certains modes de prise de vue (p. 174). Plus l'image est agrandie avec le zoom numérique, plus sa résolution diminue.

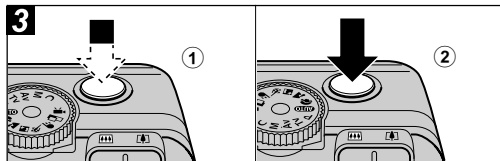

**① Appuyez doucement sur le déclencheur à mi-course pour effectuer la mise au point.**

Deux signaux sonores sont émis lorsque l'appareil a terminé la mise au point et le cadre d'autofocus apparaît en vert.

- Le cadre d'autofocus émet une lumière jaune et un signal sonore est émis en cas de difficulté de mise au point sur le sujet. Le cadre d'autofocus ne s'affiche pas lorsqu'il est réglé sur Auto.
- La vitesse d'obturation et la valeur d'ouverture sont déterminées automatiquement et indiquées sur l'écran LCD. La correction d'exposition (p. 80) et la mise au point sont définies automatiquement.

**② Appuyez à fond sur le déclencheur.**

Vous devez entendre le son du déclencheur lorsque la prise de vue est terminée. Ne bougez pas l'appareil photo avant d'entendre ce son. L'image s'affiche pendant deux secondes.



- ♦ Reportez-vous à la page 174 pour connaître les paramètres pouvant être modifiés dans ce mode.
- ♦ Les images sont enregistrées dans la mémoire interne de l'appareil photo avant d'être enregistrées sur la carte mémoire flash compacte, ce qui permet de prendre immédiatement les images suivantes tant que vous disposez de place suffisante dans la mémoire interne.
- ♦ Le témoin supérieur clignote en vert durant l'enregistrement des données sur la carte mémoire flash compacte.
- ♦ Le signal sonore et le son du déclencheur peuvent être réglés sur la position [On]/[Off] dans le menu (p. 68).
- ♦ Les prises sont impossibles pendant le chargement du flash.
- ♦ Vous pouvez modifier la durée d'affichage des images sur l'écran LCD juste après la prise de vue ou définir cette durée de manière à ne pas afficher du tout les images (p. 34).

### Faisceau AF

- ♦ Le faisceau AF est parfois émis lorsque le déclencheur est enfoncé à mi-course pour vous aider à faire la mise au point dans certaines circonstances, par exemple dans la pénombre.
- ♦ Le faisceau AF peut être désactivé (p. 67). Par exemple, si vous photographiez des animaux, désactivez le faisceau lors des prises de vue dans la pénombre pour éviter de les effrayer (la mise au point

de l'appareil photo peut cependant être plus difficile). Cependant, tenez compte des facteurs suivants :

- La désactivation du faisceau AF peut rendre la mise au point plus difficile dans un endroit sombre.
- La lampe atténuateur d'yeux rouges peut s'activer lorsque vous enfoncez le déclencheur à mi-course, même si le faisceau AF est désactivé.

Pour éviter qu'une lampe ne se déclenche avant le déclenchement du flash, réglez la fonction Atténuateur d'yeux rouges et le faisceau AF sur [Off] dans le menu de prise de vue.

### Utilisation du viseur

Si vous réglez l'écran LCD en position Off (p. 27) et que vous utilisez le viseur optique, vous pouvez économiser de l'énergie lors des prises de vue.

- Le champ du viseur couvre environ 80 % de l'image réellement prise.

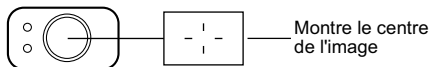

### Image visualisée dans le viseur et image enregistrée

Veillez noter que l'image réelle peut être différente de l'image vue dans le viseur optique, en raison de la séparation physique entre le viseur et l'objectif. On appelle cela le phénomène de parallaxe. Il est d'autant

plus perceptible que le sujet est proche de l'objectif. Il arrive que certaines parties des images prises rapprochées et s'affichant dans le viseur n'apparaissent pas dans l'image enregistrée. Il est recommandé d'utiliser l'écran LCD pour la prise de vue rapprochée.

### Prise de vue avec la sélection d'un cadre d'autofocus excentré

Utilisez toujours l'écran LCD pour composer les images lorsque vous avez sélectionné un cadre d'autofocus (AF) excentré. Veuillez utiliser l'écran LCD lorsque vous réglez le cadre d'autofocus sur la position voulue pour réaliser une prise de vue (reportez-vous à la section *Sélection d'un cadre d'autofocus* → p. 76).

## Visualisation d'une image immédiatement après la prise de vue

### Molette de sélection des modes de prise de vue



Une fois la photo prise, l'image s'affiche pendant deux secondes (vous pouvez modifier ce paramètre). Il existe deux manières d'afficher les images plus longtemps :

- **En maintenant le déclencheur enfoncé**
- **En appuyant sur la touche SET durant l'affichage de l'image\***

Appuyez à nouveau sur le déclencheur à mi-course pour arrêter l'affichage et prenez une photo.



Pendant que les images sont affichées, vous pouvez effectuer les opérations ci-dessous\*.

- ◆ Afficher des images en mode d'affichage détaillé (p. 27)
- ◆ Agrandir des images (p. 43)
- ◆ Modification du format des fichiers (p. 34)
- ◆ Effacer des images particulières (p. 46)
- ◆ Ajouter des mém. vocaux (p. 103)

\* Non disponible en mode  (Assemblage).

## Modification de la durée d'affichage de l'image

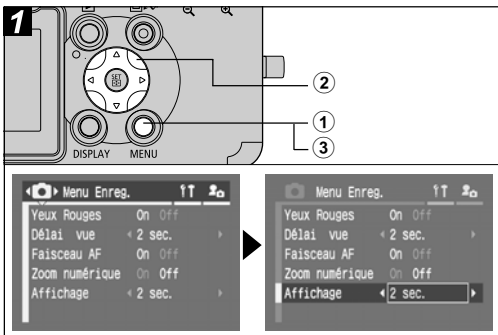

- 1** Mettez l'appareil sous tension (p. 21), puis appuyez sur la touche MENU.

Le menu [ ] (Enreg.) apparaît.

- 2** Sélectionnez [Affichage] à l'aide de la flèche ▲ ou ▼ située sur la molette de sélection, puis sélectionnez une durée à l'aide de la flèche ◀ ou ▶ sur la molette de sélection.

**Off** : Les images ne s'affichent pas.

**2 à 10 sec.** : Les images apparaissent pendant la durée sélectionnée même si le déclencheur est relâché.

- 3** Appuyez sur la touche MENU.

- Une autre photo peut être prise en appuyant sur le déclencheur pendant l'affichage de l'image.

## Modification du format d'enregistrement juste après la prise de vue

Molette de sélection des modes de prise de vue

**P Tv Av M**

En suivant les instructions ci-dessous, vous pouvez enregistrer dans le format RAW les photos prises au format JPEG (p. 161) immédiatement après la prise de vue. Il est facile de traiter à l'aide d'un ordinateur des images enregistrées au format RAW, afin d'en modifier la résolution, l'effet photo et la balance des blancs, sans engendrer de baisse de qualité.

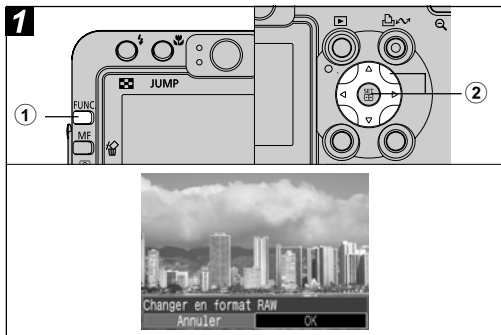

- ① Juste après avoir réalisé la prise de vue, appuyez sur la touche **FUNC.** pendant que l'image est affichée sur l'écran LCD.
- ② Sélectionnez **[OK]** à l'aide de la flèche ◀ ou ▶ située sur la molette de sélection et appuyez sur **SET.**
  - Lorsque vous appuyez sur le déclencheur à mi-course, l'appareil photo revient à l'écran de prise de vue.



Les opérations indiquées ci-dessus ne peuvent pas être effectuées si l'image a été prise en utilisant le zoom numérique ou lorsque RAW est déjà sélectionné en tant que format d'enregistrement.

## Modification de la résolution et de la compression

Molette de sélection des modes de prise de vue



Vous pouvez changer la résolution et la compression (images fixes). Pour enregistrer la sortie du capteur CCD sans compression, sélectionnez le format de fichier RAW (p. 57).

### Images fixes

#### PowerShot S70

Résolution		But
Affichage	Pixels	
<b>L</b> (Haute)	3072 x 2304	Élevée ↑
<b>M1</b> (Moyenne 1)	2592 x 1944	
<b>M2</b> (Moyenne 2)	2048 x 1536	↓ Basse
<b>M3</b> (Moyenne 3)	1600 x 1200	
<b>S</b> (Basse)	640 x 480	

- Impression au format A4\* 210 x 297 mm (8,3 x 11,7 po.) ou plus grand
- Impression au format Lettre\* 216 x 279 mm (8,5 x 11 po.) ou plus grand
- Impression au format A4\* 210 x 297 mm (8,3 x 11,7 po.)
- Impression au format Lettre\* 216 x 279 mm (8,5 x 11 po.)
- Impression au format carte postale 148 x 100 mm (6 x 4 po.)
- Impression au format L 119 x 89 mm (4,7 x 3,5 po.)
- Envoyer des images jointes à vos courriers électroniques
- Prendre un plus grand nombre de photos



\*Les formats de papier varient suivant les régions.

## PowerShot S60

Résolution		But
Affichage	Pixels	
L (Haute)	2592 x 1944	Élevée ↑ Basse
M1 (Moyenne 1)	2048 x 1536	
M2 (Moyenne 2)	1600 x 1200	
S (Basse)	640 x 480	



- Impression au format A4\* 210 x 297 mm (8,3 x 11,7 po.) ou plus grand
- Impression au format Lettre\* 216 x 279 mm (8,5 x 11 po.) ou plus grand
- Impression au format A4\* 210 x 297 mm (8,3 x 11,7 po.)
- Impression au format Lettre\* 216 x 279 mm (8,5 x 11 po.)
- Impression au format carte postale 148 x 100 mm (6 x 4 po.)
- Impression au format L 119 x 89 mm (4,7 x 3,5 po.)
- Envoyer des images jointes à vos courriers électroniques
- Prendre un plus grand nombre de photos

\*Les formats de papier varient suivant les régions.

Compression		But
 Super Fin	Qualité élevée ↑ Normal	
 Fin		
 Normal		

- Prendre des photos de qualité supérieure
- Prendre des photos de qualité normale
- Prendre un plus grand nombre de photos

## Vidéos

Résolution	
 640	640 x 480 pixels
 320	320 x 240 pixels
 160	160 x 120 pixels

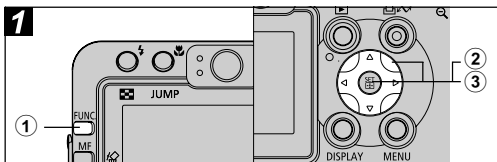

Nombre de prises restantes\* (affiché uniquement lorsque la résolution ou la compression est sélectionnée.)

\* Dans le cas d'une séquence vidéo, la durée de prise de vue restante s'affiche (en secondes).

- 1 Appuyez sur la touche **FUNC**.
- 2 Sélectionnez \* (3072 x 2304 ou 2592 x 1944) à l'aide de la flèche ▲ ou ▼ située sur la molette de sélection.

\* Le paramètre en cours est affiché.

- ③ Sélectionnez la résolution que vous souhaitez utiliser à l'aide de la flèche ◀ ou ▶ située sur la molette de sélection, puis appuyez sur la touche SET.

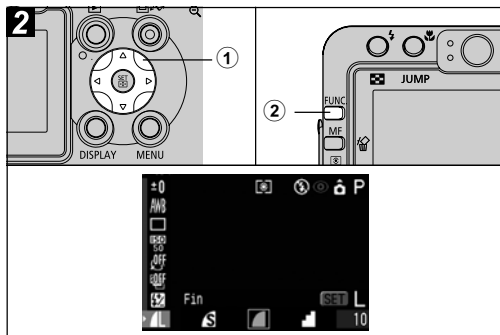





- ① Vous pouvez modifier la compression à l'aide de la flèche ◀ ou ▶ située sur la molette de sélection.
- Vous pouvez prendre la photo immédiatement après avoir sélectionné les paramètres en appuyant sur le déclencheur. Cet écran apparaît une nouvelle fois lorsque la photo est prise.
  - Reportez-vous à *Taille approximative des fichiers d'image (estimation)* (p. 159).
  - Types de cartes mémoire flash compactes et nombre de prises restantes (p. 157).
- ② Appuyez sur la touche FUNC. et prenez la photo.

# ⚡ Utilisation du flash

## Molette de sélection des modes de prise de vue

**AUTO**       **P Tv Av M**

Utilisez le flash conformément aux consignes ci-dessous.

	Auto avec atténuateur d'yeux rouges	Le flash se déclenche automatiquement en fonction du niveau d'éclairage et la lampe atténuateur d'yeux rouges se déclenche à chaque déclenchement du flash principal.
	Auto	Le flash se déclenche automatiquement en fonction du niveau d'éclairage.
	Flash activé avec atténuateur d'yeux rouges	La lampe atténuateur d'yeux rouges et le flash se déclenchent systématiquement.
	Flash activé	Le flash se déclenche systématiquement.
	Flash désactivé	Le flash ne se déclenche pas.

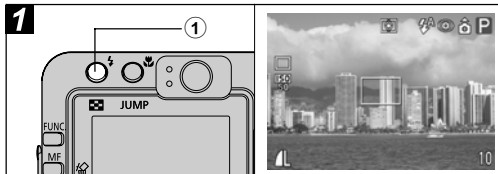

### ① Appuyez sur la touche ⚡ pour passer d'un mode de flash à un autre et prenez la photo.

Le mode de flash sélectionné apparaît sur l'écran LCD.

- Vous pouvez passer d'un paramètre à un autre en appuyant sur la touche ⚡. Le paramètre du flash peut ne pas permuter dans certains modes de prise de vue.

#### Lorsque la fonction Atténuateur d'yeux rouges est activée



#### Lorsque la fonction Atténuateur d'yeux rouges est désactivée





## Réglage de la fonction Atténuateur d'yeux rouges

Molette de sélection des modes de prise de vue

**AUTO**        **P Tv Av M**

La lampe atténuateur d'yeux rouges se déclenche lorsque le flash est utilisé dans des endroits sombres. Elle permet de réduire l'effet engendré par la lumière du flash se reflétant dans les yeux des sujets, ce qui les fait apparaître rouges.

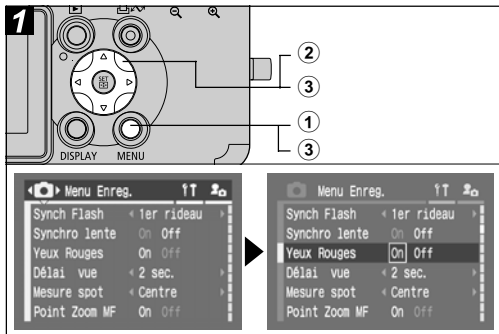

- 1 Mettez l'appareil photo sous tension en mode Prise de vue (p. 21), puis appuyez sur la touche MENU.

Le menu [ (Enreg.)] apparaît.

- 2 Sélectionnez [Yeux Rouges] à l'aide de la flèche ▲ ou ▼ située sur la molette de sélection.

- 3 Sélectionnez [On] à l'aide de la flèche ◀ ou ▶ située sur la molette de sélection, puis appuyez sur la touche MENU.

-  apparaît sur l'écran LCD si l'affichage est réglé sur Écran d'information.
- Lorsque vous prenez des photos avec cette fonction activée, les sujets doivent bien regarder en direction de la lampe atténuateur d'yeux rouges pour garantir de bons résultats. Demandez-leur de regarder la lampe bien en face. Vous pouvez obtenir de meilleurs résultats en prenant les vues en mode grand angle, en augmentant l'éclairage en intérieur ou en vous rapprochant du sujet.

## Réglage du paramètre Synchro lente

Molette de sélection des modes de prise de vue

 **P Av**

Vous pouvez prendre des photos en utilisant le flash avec une vitesse d'obturation lente. Vous illuminez ainsi les arrière-plans sombres lorsque vous prenez des photos de nuit ou dans des conditions d'éclairage intérieur.

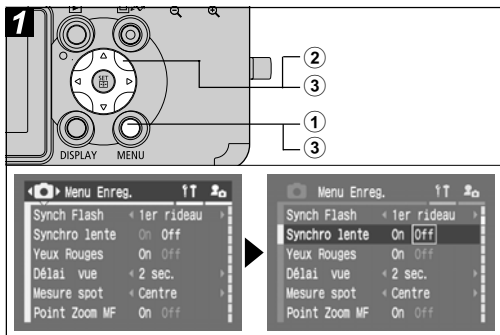

**① Mettez l'appareil photo sous tension en mode Prise de vue (p. 21), puis appuyez sur la touche MENU.**

Le menu [ (Enreg.) ] apparaît.

**② Sélectionnez [Synchro lente] à l'aide de la flèche ▲ ou ▼ située sur la molette de sélection.**

**③ Sélectionnez [On] à l'aide de la flèche ◀ ou ▶ située sur la molette de sélection, puis appuyez sur la touche MENU.**

Lors de la prise de vue avec une vitesse ISO élevée et l'utilisation du flash intégré, les chances de surexposition sont d'autant plus grandes que vous êtes plus près du sujet.



- ♦ Le flash se déclenche en utilisant des réglages automatiques lorsque [Ajust. Flash] est réglé sur [Auto] dans le menu [Enreg.]. Lors de la prise de vue en mode **M** ou avec le paramètre [Ajust. Flash] réglé sur [Manuel], le flash se déclenche complètement avec des réglages définis manuellement.
- ♦ Lorsque [Ajust. Flash] est réglé sur [Auto], le flash se déclenche deux fois. Un pré-flash se déclenche, suivi du flash principal. Le pré-flash fournit à l'appareil photo les données d'exposition du sujet afin que le flash principal puisse se régler sur l'intensité optimale pour la prise de vue.
- ♦ La vitesse d'obturation la plus rapide pour la synchronisation du flash est de 1/250 de seconde. L'appareil photo règle automatiquement la vitesse d'obturation sur 1/250 de seconde si une vitesse plus élevée est sélectionnée.
- ♦ Les prises sont impossibles pendant le chargement du flash.

- ♦ Le flash peut prendre jusqu'à 10 secondes environ pour se charger dans certains cas. Les durées varient selon l'utilisation et la charge de la batterie.
- ♦ L'exposition au flash et la puissance du flash peuvent être modifiées (p. 92).
- ♦ Lorsque vous prenez des photos avec le paramètre [Synchro lente] réglé sur [On], tout mouvement de l'appareil peut avoir une incidence. Il est recommandé d'utiliser un trépied.
- ♦ Le paramètre du flash est enregistré lorsque l'appareil photo est mis hors tension dans les modes de prise de vue **P**, **Tv**, **Av** et **M**.

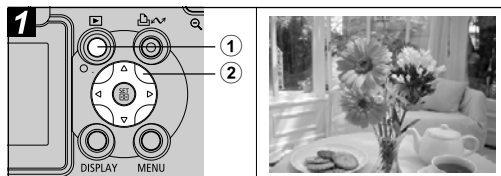

#### ① Appuyez sur la touche .

La dernière image enregistrée apparaît sur l'écran LCD.

#### ② Passez d'une image à une autre à l'aide de la flèche ◀ ou ▶ située sur la molette de sélection.



- Utilisez ◀ pour passer à l'image précédente et ▶ pour passer à la suivante. Pour passer plus rapidement d'une image à une autre, maintenez ◀ ou ▶ enfoncé mais les images n'apparaîtront pas aussi nettement.
- Vous pouvez également passer d'une image à l'autre en appuyant sur la touche **JUMP** (p. 45).
- Appuyez sur la touche **DISPLAY** pour afficher les données relatives à l'image affichée (p. 27).
- Appuyez sur la touche  pour supprimer rapidement l'image affichée (p. 46).

 Il se peut que vous ne puissiez pas lire des photos prises avec un autre appareil photo ou modifiées sur un ordinateur avec d'autres applications logicielles.

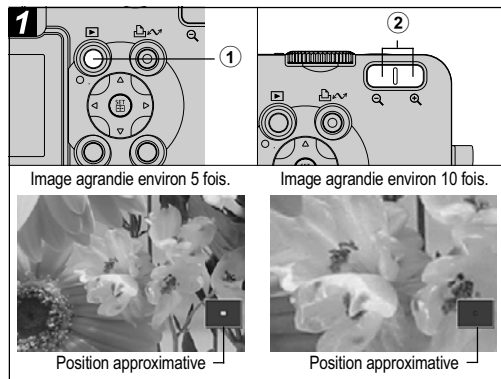
## ➕ Agrandissement des images



① Appuyez sur la touche .

② Appuyez sur la touche Zoom  pour agrandir l'image affichée. Appuyez sur la touche  pour annuler l'affichage agrandi.

- En mode de lecture d'une seule image, les images peuvent être agrandies jusqu'à 10 fois. Pour modifier l'agrandissement d'une image, tout en maintenant enfoncée la touche **SET**, appuyez sur la touche Zoom .

Chaque fois que cette touche est enfoncée, l'agrandissement change de la façon suivante : d'un facteur d'environ 2,5x → 5x → 10x.

- Vous pouvez vous déplacer dans l'image agrandie à l'aide des flèches ◀, ▶, ▲ ou ▼ situées sur la molette de sélection.
- Il est impossible d'agrandir les images vidéo et les images en mode de lecture d'index.
- Vous pouvez agrandir une image pendant qu'elle est affichée sur l'écran LCD en mode de prise de vue immédiatement après la prise de vue (p. 34).

## ■ Affichage des images par séries de neuf (lecture d'index)

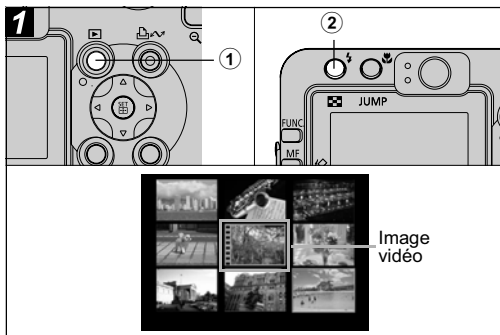

① Appuyez sur la touche .

② Appuyez sur la touche .

- Neuf images apparaissent en même temps (lecture d'index).
- Vous pouvez passer à la lecture d'index en appuyant sur la touche .

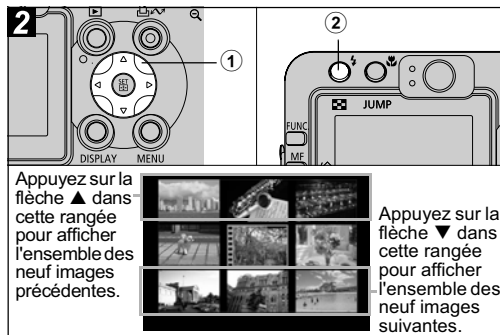

① Vous pouvez modifier la sélection des images à l'aide des flèches ◀, ▶, ▲ ou ▼ situées sur la molette de sélection.

- Appuyez sur la touche **DISPLAY** pour afficher les données relatives à l'image affichée (p. 27).

② Appuyez sur la touche .

- La lecture d'index est annulée et l'affichage revient au mode de lecture d'une seule image.
- Vous pouvez annuler la lecture d'index en appuyant sur la touche .

# JUMP Saut entre les images

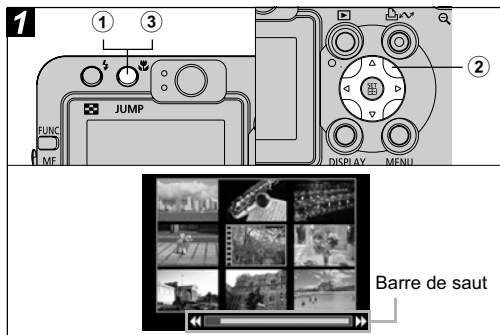

- ① Appuyez sur la touche JUMP lorsque vous êtes en mode de lecture d'une seule image (p. 42) ou en mode de lecture d'index (p. 44).

La barre de saut apparaît.

- Appuyer sur la touche Zoom  en mode de lecture d'index permet aussi d'afficher la barre de saut.
- ② Vous pouvez modifier la sélection des images à l'aide de la flèche ◀ ou ▶ située sur la molette de sélection.

- **Lecture d'une seule image** : La 10ème des images précédentes ou suivantes s'affiche.
- **Lecture de l'index** : Les 9 images suivantes ou précédentes sont affichées.

## ③ Appuyez sur la touche JUMP.

La barre de saut disparaît et l'appareil photo revient en mode de lecture d'une seule image ou de lecture d'index.

- Appuyer sur la touche Zoom  en mode de lecture d'index permet aussi d'effacer la barre de saut.

Veillez noter qu'il n'est pas possible de récupérer les images effacées. Avant d'effacer un fichier, assurez-vous que vous souhaitez vraiment le supprimer.

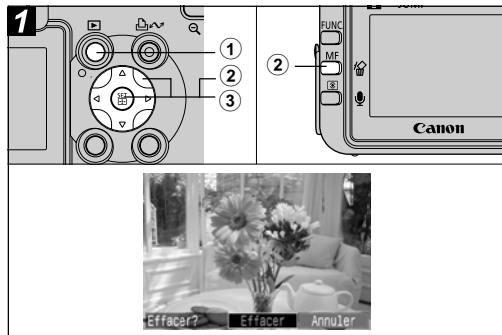

### ① Appuyez sur la touche .

La dernière image enregistrée apparaît sur l'écran LCD.

### ② Sélectionnez l'image que vous souhaitez effacer à l'aide de la flèche ou située sur la molette de sélection, puis appuyez sur .

### ③ Sélectionnez [Effacer] à l'aide de la flèche ou située sur la molette de sélection, puis appuyez sur la touche SET.

- Pour annuler au lieu d'effacer, sélectionnez [Annuler].
- Les images protégées ne peuvent pas être effacées avec la fonction d'effacement (p. 108).



# Effacement de toutes les images

Veillez noter qu'il n'est pas possible de récupérer les images effacées. Avant d'effacer un fichier, assurez-vous que vous souhaitez vraiment le supprimer.

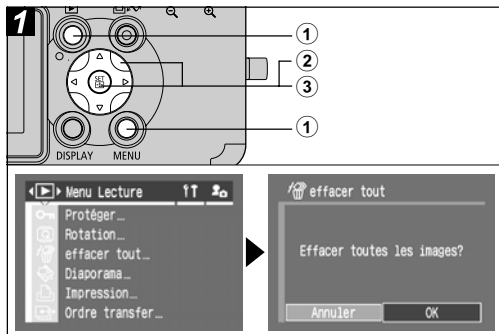

- 1 Appuyez sur la touche pour mettre l'appareil photo en mode de lecture et appuyez sur la touche MENU.

Le menu [] (Lecture) apparaît.

- 2 Sélectionnez [effacer tout] à l'aide de la flèche ▲ ou ▼ située sur la molette de sélection, puis appuyez sur la touche SET.
- 3 Sélectionnez [OK] à l'aide de la flèche ◀ ou ▶ située sur la molette de sélection, puis appuyez sur la touche SET.
  - Pour annuler au lieu d'effacer, sélectionnez [Annuler].



La fonction [effacer tout] efface toutes les données relatives aux images enregistrées sur la carte. Les images protégées ne peuvent pas être effacées avec la fonction d'effacement (p. 108). Formatez la carte mémoire flash compacte lorsque vous souhaitez effacer non seulement les données relatives aux images mais également toutes les données contenues sur la carte (p. 19).



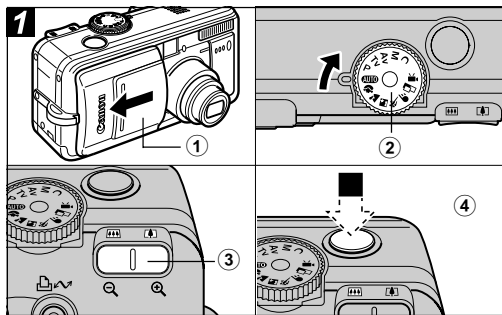

- 1 Mettez l'appareil photo sous tension en mode de prise de vue (p. 21).  
Le menu [ ] (Enreg.) apparaît.
- 2 Tournez la molette de sélection des modes de prise de vue et réglez-la sur la fonction désirée comme indiqué ci-dessus.
- 3 Utilisez la touche de zoom pour obtenir la composition souhaitée (relative à la taille du sujet).
- 4 Appuyez sur le déclencheur à mi-course pour mémoriser la mise au point, puis appuyez entièrement pour prendre la photo.

- Les procédures de prise de vue sont les mêmes que pour le mode **AUTO** (p. 30).



- ♦ Reportez-vous à la page 174 pour connaître les paramètres pouvant être modifiés dans chaque mode de prise de vue.
- ♦ **Les caractéristiques importantes de chaque fonction sont indiquées ci-dessous.**

	Vous pouvez obtenir un meilleur effet de flou de l'arrière-plan en vous assurant que la partie supérieure du sujet remplit entièrement l'écran LCD ou le viseur.
	Vous pouvez encore améliorer l'effet de flou de l'arrière-plan en réglant l'objectif sur la position du téléobjectif maximal.
	L'icône d'avertissement de bougé de l'appareil  peut apparaître sur l'écran LCD des vitesses d'obturation plus lentes étant fréquemment utilisées dans ce mode. Dans ce cas, installez l'appareil photo sur un trépied.
	La vitesse d'obturation diminue. Même si vous utilisez le flash, demandez à vos sujets de ne pas bouger pendant quelques instants.
	Si le mode Nocturne est utilisé pour réaliser des prises de vue en milieu de journée, il est possible d'obtenir les mêmes effets qu'avec le mode <b>AUTO</b> .
	L'option Synchro lente s'active automatiquement. Utilisez toujours un trépied pour éviter que l'appareil photo ne bouge.
	Les parasites de l'image peuvent être plus apparents avec des sujets sombres.
	Utilisez toujours un trépied pour éviter que l'appareil photo ne bouge.

## Prises de vue panoramiques (Assemblage)

Utilisez ce mode pour réaliser des prises d'une série de vues qui se chevauchent pour les fusionner (assembler) en une image panoramique plus grande à l'aide d'un ordinateur.

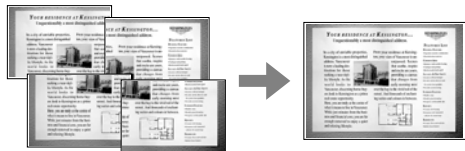
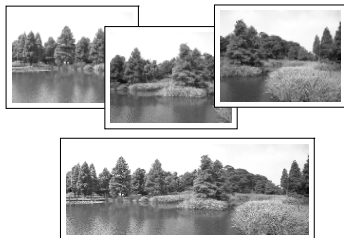

Veuillez utiliser le logiciel PhotoStitch fourni pour fusionner les images sur un ordinateur.

### Encadrement d'un sujet

PhotoStitch détecte les portions d'images contiguës qui se chevauchent et les fusionne. Au moment des prises de vue, essayez d'inclure un élément distinctif (repère, etc.) dans les portions qui se chevauchent.

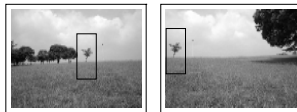





- ◆ Composez chaque image de sorte qu'elle chevauche l'image contiguë à hauteur de 30 % à 50 %. Essayez de limiter le décalage vertical à moins de 10 % de la hauteur d'image.
- ◆ N'incluez pas d'éléments mobiles dans la zone de chevauchement.
- ◆ Ne tentez pas d'assembler des images comportant à la fois des sujets proches et lointains. Les objets peuvent apparaître dédoublés ou distordus.
- ◆ Faites en sorte que la luminosité soit aussi consistante que possible. L'image finale n'aura pas l'air naturel si la différence de luminosité est trop importante.
- ◆ Pour obtenir de bons résultats, faites pivoter l'appareil photo autour de son axe vertical pour prendre plusieurs prises de vue successives.

- ◆ Pour photographier des gros plans, déplacez l'appareil au-dessus du sujet, parallèlement à sa surface.

## Prise de vue

En mode d'assemblage, les images peuvent être prises dans les 5 séquences suivantes.

	Horizontalement, de gauche à droite
	Horizontalement, de droite à gauche
	Verticalement, de bas en haut
	Verticalement, de haut en bas
	Dans le sens des aiguilles d'une montre en commençant par le côté supérieur gauche



- ◆ Reportez-vous à la page 174 pour connaître les paramètres pouvant être modifiés dans ce mode.
- ◆ Il est impossible de définir un paramètre de balance des blancs personnalisé (p. 81) en mode . Pour utiliser un paramètre de balance des blancs personnalisé, définissez-le d'abord dans un autre mode de prise de vue.
- ◆ Les paramètres utilisés pour la première photo sont mémorisés et ne peuvent pas être changés pour les prises suivantes.
- ◆ Il est impossible d'utiliser un téléviseur comme écran pour les prises de vue effectuées dans ce mode.

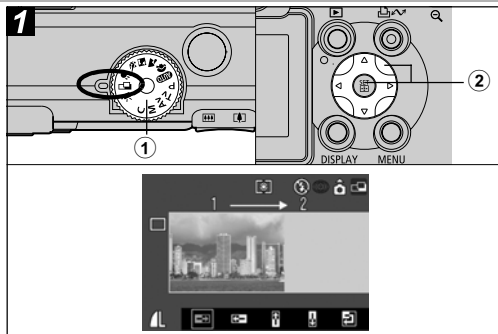

- 1 Positionnez la molette de sélection des modes de prise de vue sur .**  
L'écran LCD sera activé.
- 2 Sélectionnez la séquence de prise de vue à l'aide de la flèche ◀ ou ▶ située sur la molette de sélection, puis appuyez sur la touche SET.**  
La séquence de prise de vue est définie.
  - Vous pouvez également appuyer directement sur le déclencheur pour réaliser une prise de vue sans appuyer sur la touche SET.
- 3 Prenez la première photo.**
  - Les paramètres d'exposition et de balance des blancs sont réglés et mémorisés avec la première photo.

## Mode Macro

### Molette de sélection des modes de prise de vue



Utilisez le mode macro pour réaliser des plans rapprochés de sujets entre 4 et 44 cm (1,6 po. et 1,4 pied) en grand angle maximal et entre 30 et 44 cm (1,0 pied et 1,4 pied) au téléobjectif maximal.



- Utilisez toujours l'écran LCD pour composer des images en mode macro. Il est possible d'effectuer des prises de vue avec le viseur ; toutefois, le phénomène de parallaxe risque de provoquer un mauvais centrage des images ainsi composées (p. 32).
- Lorsque la prise de vue s'effectue en grand angle maximal, la zone enregistrable est de 64 x 47 mm (2,5 po. x 1,9 po.) à la distance focale la plus courte, et au téléobjectif maximal elle passe à 106 x 80 mm (4,2 po. x 3,1 po.).
- L'exposition risque de ne pas être optimale lors de l'utilisation du flash en mode macro.

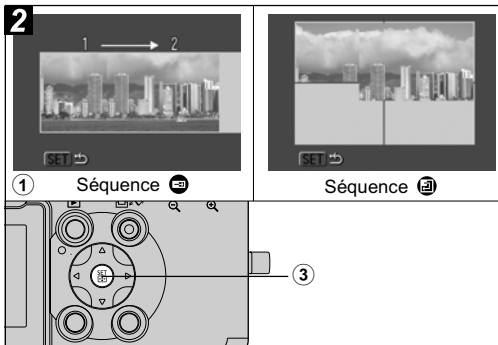

### ① Composez et prenez la seconde photo de telle sorte qu'elle chevauche la première.

- Les différences mineures de chevauchement peuvent être corrigées par le logiciel.
- Il est possible de refaire une prise de vue. Appuyez sur la flèche ◀, ▶, ▲ ou ▼ située sur la molette de sélection pour revenir à cette vue.
- Il est possible d'enregistrer un nombre maximal de 26 images, horizontalement ou verticalement.

### ② Utilisez les mêmes procédures pour réaliser la prise de vue des images restantes.

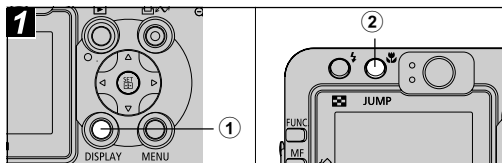

### ③ Appuyez sur la touche SET après la dernière prise de vue.

## Utilisation du retardateur



① Appuyez sur la touche DISPLAY pour allumer l'écran LCD.

② Appuyez sur la touche .

- L'icône  apparaît sur l'écran LCD.
- Appuyez à nouveau sur la touche  pour annuler le mode macro.

### Molette de sélection des modes de prise de vue

**AUTO**       **P Tv Av M**

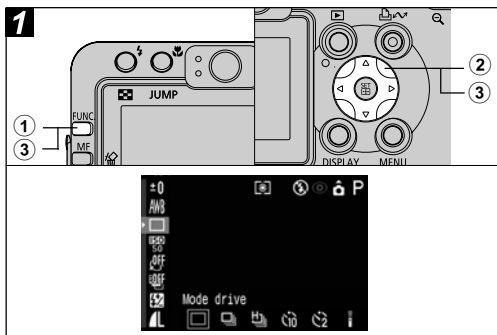

① Appuyez sur la touche FUNC.

② Sélectionnez \* (Mode drive) à l'aide de la flèche ▲ ou ▼ sur la molette de sélection.

\* Le paramètre en cours est affiché.

## Zoom numérique

### Molette de sélection des modes de prise de vue

      P Tv Av M

En combinant les fonctions de zoom optique et numérique, les images peuvent être agrandies comme suit :



#### PowerShot S70

4,3x, 5,4x, 6,9x, 8,6x, 11x et 15x.





#### PowerShot S60

4,6x, 5,8x, 7,3x, 9,1x, 11x et 15x.



- ♦ Plus l'image est agrandie avec le zoom numérique, plus sa résolution diminue.
- ♦ L'objectif effectue un zoom jusqu'au réglage téléobjectif optique maximal et s'arrête. Pour accentuer le zoom numériquement, appuyez sur la touche de zoom  une autre fois.
- ♦ Pour effectuer un zoom arrière, appuyez sur la touche de zoom .

### ③ Sélectionnez ou à l'aide de la flèche ◀ ou ▶ sur la molette de sélection, puis appuyez sur la touche FUNC.

- Lorsque le retardateur est réglé sur  () , le déclencheur s'active 10 (2) secondes après que vous avez entièrement enfoncé la touche de prise de vue.
- Lorsque  est sélectionné, le retardateur émet un signal sonore et le témoin commence à clignoter une fois que le déclencheur est enfoncé à fond. Le clignotement s'accélère deux secondes avant le déclenchement de la prise de vue.
- Lorsque  est sélectionné, le témoin du retardateur clignote rapidement dès le début. Le déclencheur est activé au bout de deux secondes.
- Vous pouvez modifier le son du retardateur en changeant le paramètre [Son retardateur] dans le menu [ (Mon profil)] (p. 70).





Consultez la section *Conseils et informations pour la photo* (p. 161).

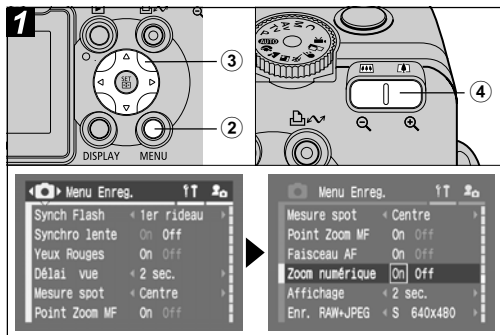



④ Appuyez sur la touche de zoom  et prenez la photo.

- ① Positionnez la molette de sélection des modes sur n'importe quel mode de prise de vue à l'exception de  ou .
- ② Appuyez sur la touche MENU pour afficher le menu [ (Enreg.)].
- ③ Sélectionnez [Zoom numérique] à l'aide de la flèche ▲ ou ▼, sélectionnez [On] à l'aide de la flèche ◀ ou ▶ sur la molette de sélection, puis appuyez sur la touche MENU.

# Mode de prise de vue Continu

## Molette de sélection des modes de prise de vue



Utilisez ce mode pour réaliser des prises de vue successives tant que le déclencheur est entièrement enfoncé.

	Prise de vue Continu standard	Utilisez ce mode pour visualiser les images pendant la prise de vue en continu. L'intervalle entre les prises de vue est plus long dans ce mode que dans le mode .
	Prise de vue Continu à vitesse élevée	Utilisez ce mode pour prendre des vues en continu avec un court intervalle entre les prises. Il est impossible de vérifier les photos lorsque vous réalisez des prises de vue en continu.



- ♦ L'intervalle entre les prises est susceptible d'augmenter lorsque la mémoire interne parvient à saturation.
- ♦ Si le flash se déclenche, l'intervalle entre les prises augmente du fait du rechargement du flash.

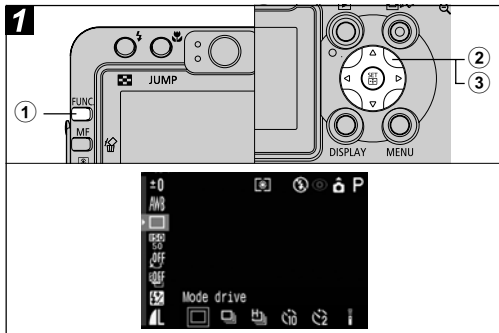

- 1 Appuyez sur la touche **FUNC**.
- 2 Sélectionnez \* (Mode drive) à l'aide de la flèche **▲** ou **▼** sur la molette de sélection.
- 3 Sélectionnez ou à l'aide de la flèche **◀** ou **▶** sur la molette de sélection.

\* Le paramètre en cours est affiché.

## Changement de format des fichiers

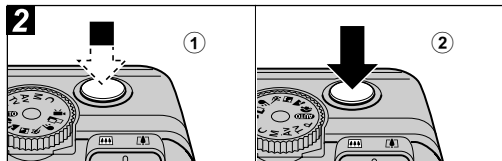

- 1 Appuyez sur le déclencheur à mi-course pour mémoriser la mise au point.
- 2 Appuyez à fond sur le déclencheur pour réaliser la prise de vue.

- La prise de vue s'arrête lorsque vous relâchez le déclencheur.
- La vitesse de prise de vue est comme suit.\*

### PowerShot S70

Lorsque  est sélectionné : Environ 1,2 image par seconde

Lorsque  est sélectionné : Environ 2 images par seconde

### PowerShot S60

Lorsque  est sélectionné : Environ 1,5 image par seconde

Lorsque  est sélectionné : Environ 2 images par seconde

\* Mode Haute/Fine avec écran LCD désactivé. Ces valeurs reflètent les conditions de test standard de Canon. Les données varient en fonction des conditions et paramètres de prise de vue.

### Molette de sélection des modes de prise de vue

**P Tv Av M**

Le format du fichier d'enregistrement peut être changé en format RAW avant de prendre la photo.

Lors d'une prise de vue au format RAW, vous pouvez obtenir des images d'une qualité comparable à celle des fichiers non compressés.

Si la compression est réglée sur  (Normal) tandis que le format RAW est sélectionné, la résolution de chaque image est fixée à 3072 x 2304 (PowerShot S70) ou 2592 x 1944 (PowerShot S60).



- ♦ Reportez-vous à la section *Format RAW* (p. 161).
- ♦ Il est possible de sélectionner la résolution des images en miniature au format JPEG contenues dans les fichiers d'images au format RAW. Cette fonction est pratique lors de l'affichage d'images au format RAW agrandies avec l'appareil photo, ou lors de la vérification de la mise au point ou de la stabilité de l'appareil photo (p. 67).
- ♦ Les images prises au format JPEG peuvent également être changées au format RAW lorsqu'elles sont affichées juste après la prise de vue (p. 34).

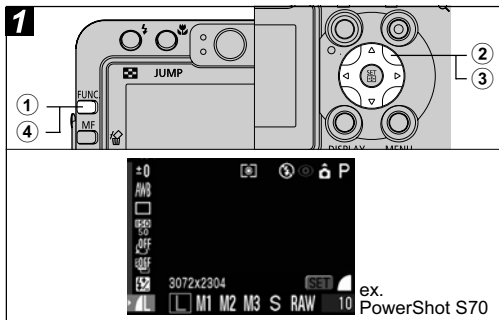

- ① Appuyez sur la touche **FUNC**.
- ② Sélectionnez **L\*** (3072 x 2304 ou 2592 x 1944) à l'aide de la flèche **▲** ou **▼** située sur la molette de sélection.  
\* Le paramètre en cours est affiché.
- ③ Sélectionnez **RAW** à l'aide de la flèche **◀** ou **▶** située sur la molette de sélection.
  - Vous pouvez prendre la photo immédiatement après avoir sélectionné les paramètres en appuyant sur le déclencheur. L'écran de résolution apparaît une nouvelle fois lorsque la photo est prise.
- ④ Appuyez sur la touche **FUNC**.

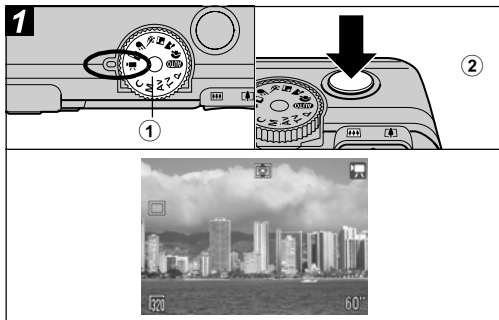

- ① Positionnez la molette de sélection des modes de prise de vue sur **Mode Vidéo**.  
La durée maximale d'enregistrement s'affiche (en secondes).
- ② Appuyez à fond sur le déclencheur.
  - Pendant la prise de vue, un cercle rouge apparaît dans le coin supérieur droit de l'écran LCD.
  - La durée maximale des clips vidéo individuels est de 30 secondes (10 images par seconde) au réglage **640** et de 3 minutes (15 images par seconde) aux réglages **320** et **160**.

La durée maximale de la vidéo a été déterminée en fonction des conditions de test standard Canon. La durée maximale peut varier en fonction du sujet de votre vidéo et des circonstances. Le clip se termine automatiquement à la fin de ce temps ou lorsque la carte mémoire flash compacte est pleine.



- Il se peut que la durée d'enregistrement ne s'affiche pas correctement durant les prises de vue ou que l'enregistrement s'interrompe brusquement avec les types de carte mémoire flash compacte suivants.
  - Cartes à enregistrement lent
  - Cartes formatées sur un appareil photo différent ou sur un ordinateur
  - Cartes sur lesquelles des images ont été enregistrées puis effacées à maintes reprisesBien que la durée d'enregistrement puisse ne pas s'afficher correctement durant les prises de vue, la vidéo est correctement enregistrée sur la carte mémoire flash compacte. La durée d'enregistrement s'affiche correctement si vous formatez la carte mémoire flash compacte dans cet appareil photo (sauf avec les cartes mémoire flash compactes à enregistrement lent).

- Veuillez à ne pas toucher le microphone lors de la prise de vue.
- Si le témoin supérieur clignote au vert après une prise de vue, cela signifie que la vidéo est en cours d'écriture sur la carte mémoire flash compacte. Vous ne pouvez pas réaliser d'autres prises de vue tant que le clignotement ne s'est pas arrêté.



- ◆ Reportez-vous à la page 174 pour connaître les paramètres pouvant être modifiés dans ce mode.
- ◆ Reportez-vous à la page 35 pour obtenir des informations sur la résolution.
- ◆ Le son est enregistré en mode monophonique.
- ◆ Il n'y a pas de son de déclencheur en mode Vidéo.
- ◆ QuickTime 3.0 ou version supérieure est nécessaire pour lire les fichiers vidéo (AVI/Motion JPEG) sur un ordinateur. (QuickTime (pour Windows) est contenu dans le CD-ROM Canon Digital Camera Solution Disk fourni. Sur la plate-forme Macintosh, QuickTime 3.0 ou version ultérieure est généralement intégré au système d'exploitation Mac OS 8.5 ou version ultérieure.

## Affichage/Modification de vidéos

Vous pouvez lire des vidéos enregistrées avec le mode Vidéo et effacer des passages non souhaités à partir du début ou de la fin de la séquence vidéo.



- Il est impossible de modifier les vidéos protégées (p. 108).
- L'enregistrement d'une vidéo modifiée nécessite approximativement 3 minutes. Si la batterie s'épuise en cours d'opération, les séquences vidéo modifiées ne peuvent pas être enregistrées. Lors de la modification de vidéos, utilisez une batterie complètement chargée ou le Kit adaptateur secteur ACK700 (vendu séparément).

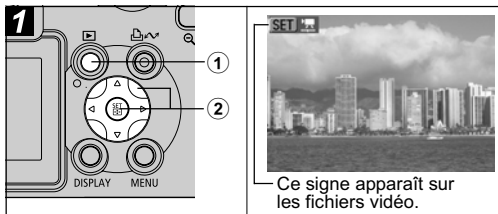



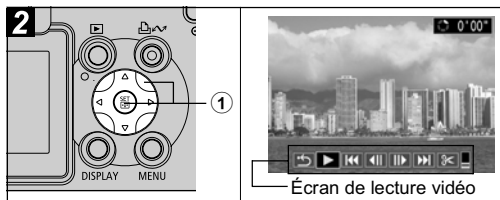



- ① Appuyez sur la touche .
- ② Sélectionnez une vidéo à l'aide de la flèche ◀ ou ▶ située sur la molette de sélection, puis appuyez sur la touche SET.



**① Sélectionnez une touche à partir de l'écran de lecture vidéo à l'aide de la flèche ◀ ou ▶ située sur la molette de sélection, puis appuyez sur la touche SET.**

**Écran de lecture vidéo**

-  (Sortir) : Permet de revenir à l'écran à l'étape **1**
-  (Lire) : Permet de lire les images et le son de la vidéo
-  (Première image) : Affiche la première image
-  (Image précédente) : Permet d'effectuer un retour rapide si la touche **SET** est maintenue enfoncée
-  (Image suivante) : Permet d'effectuer une avance rapide si la touche **SET** est maintenue enfoncée
-  (Dernière image) : Affiche la dernière image
-  (Éditer) : Permet de modifier la vidéo → Étape **3**

**Opérations de lecture**

- ▲▼ : Permet de régler le volume durant la lecture
- SET** : Interrompt la lecture. Appuyez à nouveau dessus pour reprendre la lecture.

**Lorsque la lecture s'arrête**

La dernière image reste affichée à la fin de la lecture.

- SET** : Affiche l'écran de lecture vidéo. Appuyez à nouveau pour relire la vidéo à partir de la première image.

- Vous pouvez éventuellement constater des défauts d'image et de son si vous lisez une vidéo sur un ordinateur dont les ressources système sont insuffisantes.
- Le volume auquel les vidéos sont lues peut également être réglé dans le menu Lecture.
- Veuillez régler le niveau sonore sur la télévision lors de la visualisation de fichiers vidéo sur une télévision.



Il se peut que vous ne puissiez pas lire ou modifier une vidéo filmée avec un autre appareil photo.

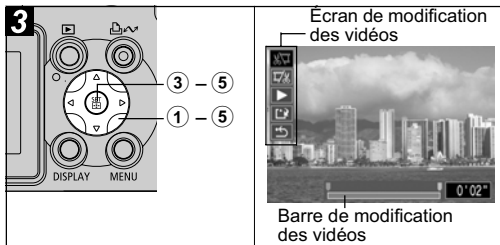

- ① Sélectionnez une touche à partir de l'écran de modification des vidéos à l'aide de la flèche ▲ ou ▼ située sur la molette de sélection, puis appuyez sur la touche SET.

- (Couper le début) : Supprime les images de la première moitié de la vidéo
- (Couper la fin) : Supprime les images de la dernière moitié de la vidéo
- (Lire) : Lit la vidéo temporairement modifiée
- (Sauvegarder) : Enregistre la vidéo
- (Sortir) : Annule la modification de la vidéo et revient à l'écran à l'étape ②

- Il est possible de modifier les vidéos dont la durée d'origine est d'une seconde ou plus par unités d'une image.

- ② Sélectionnez la plage à supprimer à l'aide de la flèche ◀ ou ▶.

- ③ Sélectionnez à l'aide de la flèche ▲ ou ▼, puis appuyez sur la touche SET.

La lecture de la vidéo temporairement modifiée commence.

- La lecture de la vidéo sera interrompue si vous appuyez sur SET pendant la lecture.

- ④ Sélectionnez à l'aide de la flèche ▲ ou ▼, puis appuyez sur la touche SET.

- Lorsque est sélectionné, la vidéo modifiée n'est pas enregistrée et l'appareil photo revient à l'écran de l'étape ②.

- ⑤ Sélectionnez [Ecraser] ou [Nouv. Fichier] à l'aide de la flèche ◀ ou ▶, puis appuyez sur la touche SET.

**[Ecraser]** : Enregistre la vidéo modifiée sous le même nom de fichier que celle d'origine. Les données d'origine sont supprimées.

**[Nouv. Fichier]** : Enregistre la vidéo modifiée sous un nouveau nom de fichier. Les données d'origine ne sont pas supprimées.

- Lorsqu'il ne reste plus assez de place sur la carte mémoire flash compacte, seule la fonction Ecraser est disponible. Dans ce cas, ▲ apparaît sur le compteur de la barre de modification des vidéos.



## Sélection des menus et des paramètres

## 6. Prise de vue - Fonctions avancées

Sélection des paramètres en appuyant sur la touche **FUNC.** (en mode de prise de vue uniquement)

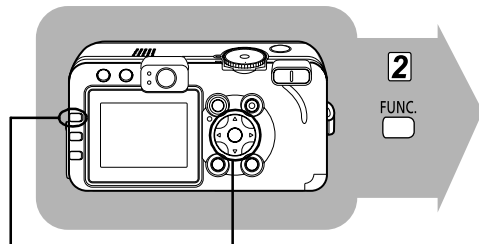

- 1 Sélectionnez le mode de prise de vue (p. 21).
- 2 Appuyez sur la touche **FUNC.**
- 3 Appuyez sur la flèche ▲ ou ▼ pour sélectionner une fonction.
- 4 Appuyez sur la flèche ◀ ou ▶ pour sélectionner le contenu du paramètre.
- 5 Appuyez sur la touche **FUNC.**
- 6 Prenez la photo.

- 3 Sélectionnez une fonction à l'aide de ▲ ou ▼  
Correction d'exposition ( $\pm 0$ ) → p. 80



- Balance des blancs (AWB) → p. 81



- Mode drive ( ) → p. 53, 56



- Vitesse ISO ( ) → p. 84

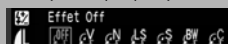

- Effet photo ( ) → p. 85
- ( ) Les éléments entre parenthèses indiquent les paramètres par défaut.

- 4 Sélectionnez le contenu du paramètre à l'aide de ◀ ou ▶  
Bracketing ( ) → p. 86

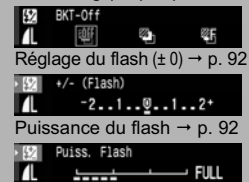

- Réglage du flash ( $\pm 0$ ) → p. 92



- Puissance du flash → p. 92



- Résolution (L) → p. 35



- Compression ( ) → p. 35

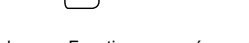

- Résolution de vidéo ( ) → p. 36

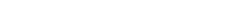

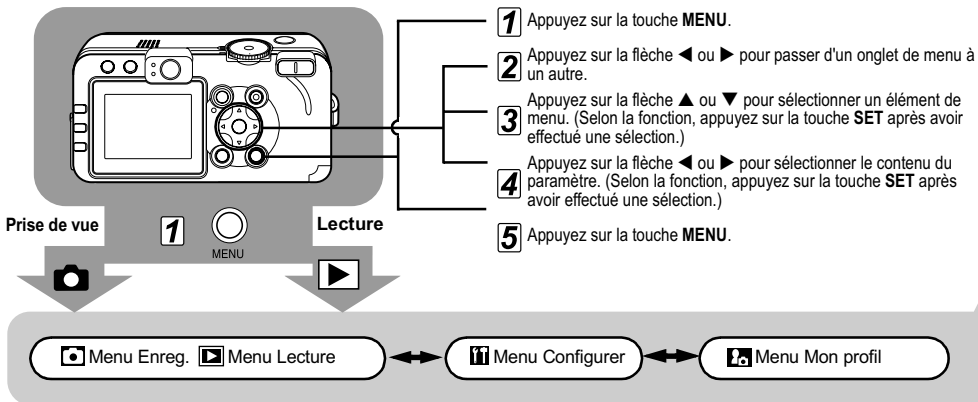

## Sélection des paramètres en appuyant sur la touche **MENU**

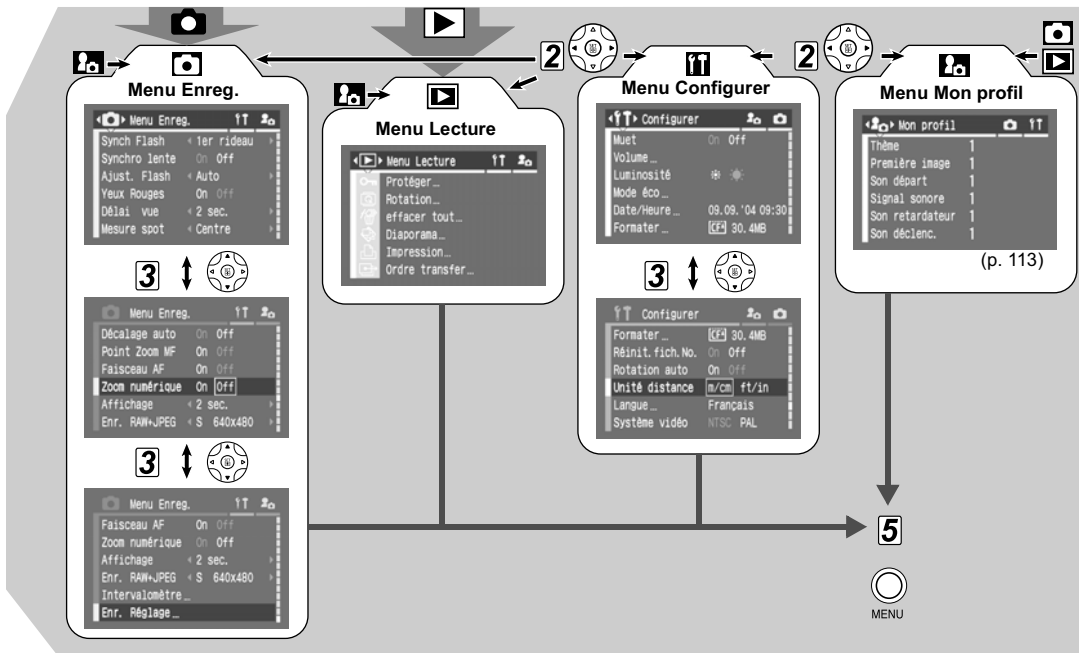

En mode de prise de vue, le menu peut être fermé en appuyant à mi-course sur le déclencheur. (En mode de lecture, si vous appuyez sur le déclencheur à mi-course alors que le protège-objectif est ouvert, le menu se ferme et l'appareil photo passe en mode de prise de vue.)





- ♦ Il se peut que certains menus ne puissent pas être sélectionnés en fonction du mode de prise de vue (p. 174).
- ♦ Vous pouvez appliquer une image et un son de votre choix à  et  dans le menu Mon profil. Reportez-vous à *Enregistrement des paramètres Mon profil* (p. 114) ou au *Canon Digital Camera Software Starter Guide Disk [Disque Guide de démarrage des logiciels pour les appareils photo numériques Canon]* pour plus d'informations.
- ♦ Il est possible de redéfinir les valeurs par défaut des paramètres de l'appareil photo (p. 71).

## Menu Enreg.

Élément de menu	Contenu du paramètre	Page de référence
Synch Flash	Définit le moment où le flash se déclenche. <b>1er rideau*/2nd rideau</b>	p. 93
Synchro lente	Définit le déclenchement ou non du flash avec une vitesse d'obturation lente. <b>On/Off*</b>	p. 39
Ajust. Flash	Définit l'ajustement automatique ou non du flash. <b>Auto*/Manuel</b>	p. 92
Yeux Rouges	Définit le déclenchement ou non de la lampe atténuateur d'yeux rouges lorsque le flash se déclenche. <b>On*/Off</b>	p. 39
Délai vue	Définit la durée entre le moment où vous appuyez sur le déclencheur de la télécommande et où le retardateur active le déclencheur. <b>0 s/2 s*/10 s</b>	p. 144
Mesure spot	Définit l'option [Mesure spot] (l'un des modes de mesure de la lumière) sur Centre (le point de mesure est fixé au centre) ou Zone AF (le point de mesure correspond au collimateur AF). <b>Centre*/Zone AF</b>	p. 78

\* Paramètre par défaut

Élément de menu	Contenu du paramètre	Page de référence
Décalage auto	Ajuste les paramètres de façon que l'exposition convienne lorsque la molette de sélection des modes de prise de vue est réglée sur <b>Tv</b> ou <b>Av</b> et qu'une vitesse d'obturation ou une valeur d'ouverture a été définie. <b>On/Off*</b>	p. 75
Point Zoom MF	Définit l'agrandissement ou non du point pour la mise au point lors de l'utilisation de la mise au point manuelle. <b>On*/Off</b>	p. 98
Faisceau AF	Définit si le faisceau AF est activé ou non en fonction des besoins lors de l'utilisation de l'autofocus. <b>On*/Off</b>	p. 32
Zoom numérique	Définit l'utilisation combinée ou non du zoom numérique et du zoom optique pour effectuer un zoom sur les images. <b>On/Off*</b>	p. 54
Affichage	Définit la durée d'affichage des images sur l'écran LCD une fois que vous avez relâché le déclencheur. <b>Off/2 s* à 10 s</b>	p. 34

Élément de menu	Contenu du paramètre	Page de référence
Enr. RAW+JPEG	Il est possible de sélectionner la résolution des images en miniature au format JPEG contenues dans les fichiers d'images au format RAW. Cette fonction est pratique lors de l'affichage d'images au format RAW agrandies avec l'appareil photo, ou lors de la vérification de la mise au point ou de la stabilité de l'appareil photo. Le réglage sur <b>L</b> permet de vérifier la mise au point avec une plus grande précision. PowerShot S70 : <b>L/M1/M2/M3/S*</b> PowerShot S60 : <b>L/M1/M2/S*</b> ● La taille du fichier dépend de la résolution sélectionnée.	p. 57
Intervalomètre	Permet de prendre automatiquement des photos à intervalles définis. 2* à 100 prises 1* à 60 min	p. 94
Enr. Réglage	Enregistre, dans le mode <b>C</b> de la molette de sélection des modes, les paramètres sélectionnés dans le menu Enreg. et le menu de la fonction.	p. 100

## ▶ Menu Lecture

Élément de menu	Contenu du paramètre	Page de référence
Protéger	Protège les images de tout effacement accidentel.	p. 108
Rotation	Fait pivoter les images à 90° ou 270° dans le sens des aiguilles d'une montre dans l'affichage.	p. 102
effacer tout	Efface toutes les images d'une carte mémoire flash compacte (sauf les images protégées).	p. 47
Diaporama	Lit les images dans un diaporama automatique.	p. 104
Impression	Définit les images à imprimer sur une imprimante compatible avec la fonction d'impression directe ou dans un laboratoire photographique, le nombre d'unités à imprimer ainsi que d'autres paramètres.	p. 129
Ordre transfer	Spécifie les images avant de les télécharger sur un ordinateur.	p. 134

## ⓘ Menu Configurer

Élément de menu	Contenu du paramètre	Page de référence
Muet	Réglez ce paramètre sur [On] pour désactiver le son de départ, le signal sonore, le son du retardateur et le son du déclencheur en une seule fois. <ul style="list-style-type: none"> <li>● Si vous réglez le paramètre [Muet] sur [On], aucun son ne sera émis même si un élément sonore du menu Mon profil est réglé sur <b>1</b>, <b>23</b> ou <b>28</b> (On).</li> <li>● Veuillez noter que l'avertissement d'erreur émet un signal sonore même si le paramètre Muet est réglé sur [On]. <b>On/Off*</b></li> </ul>	-
Volume	Règle le volume des actions de l'appareil photo.	-
① Vol. Démarrage	Règle le volume sonore de démarrage lors de la mise sous tension de l'appareil photo.	p. 21
② Vol. Opération	Règle le volume du signal sonore des touches d'action autres que celui du déclencheur.	-
③ Vol. Retard.	Règle le volume du son du retardateur vous informant que la photo va être prise dans 2 secondes.	p. 53
④ Son déclenc.	Règle le volume sonore du déclencheur une fois que vous avez appuyé complètement sur ce dernier. Il n'y a pas de son de déclencheur en mode Vidéo.	p. 31



\* Paramètre par défaut

Élément de menu	Contenu du paramètre	Page de référence
⑤ Vol. Lecture	Règle le volume sonore lors de la lecture d'un mém. vocal ou d'une vidéo.	p. 60, 103
Paramètres des éléments précédemment cités (① - ⑤)	 Off 1 2* 3 4 5	-
Luminosité	Définit le niveau de luminosité de l'écran LCD.  (Normal)* / (Lumineux)	-
Mode éco	Définit si l'appareil photo s'éteint automatiquement ou si l'écran LCD s'éteint après un certain temps de non-fonctionnement de l'appareil photo. Extinction auto <b>On*/Off</b> Affichage OFF 10 s/20 s/30 s/1 min*/2 min/3 min	p. 109
Date/Heure	Règle la date, l'heure et le format de la date.	p. 24
Formater	Formate (initialise) une carte mémoire flash compacte.	p. 19
Réinit.fich.No.	Définit l'affectation des numéros de fichier aux images lors de l'insertion de nouvelles cartes mémoire flash compactes. <b>On/Off*</b>	p. 112





Élément de menu	Contenu du paramètre	Page de référence
Rotation auto	Définit si les images prises avec l'appareil photo orienté verticalement pivotent ou non automatiquement dans l'affichage. <b>On/Off*</b>	p. 111
Unité distance	Définit le format des unités de distance affichées de l'indicateur de mise au point manuelle. <b>m/cm* ou pied/pouce</b>	p. 98
Langue	Définit la langue utilisée dans les menus et les messages sur l'écran LCD. PowerShot S70 : • English (Anglais)* • Deutsch (Allemand) • Français • Nederlands (Néerlandais) • Dansk (Danois) • Suomi (Finnois) • Italiano (Italien) • Norsk (Norvégien) • Svenska (Suédois) • Español (Espagnol) • 汉语 (Chinois) • Русский (Russe) • Portuguais (Portugais) • 日本語 (Japonais) PowerShot S60 : • English (Anglais)* • Deutsch (Allemand) • Français • Nederlands (Néerlandais) • Dansk (Danois) • Suomi (Finnois) • Italiano (Italien) • Norsk (Norvégien) • Svenska (Suédois) • Español (Espagnol) • 汉语 (Chinois) • 日本語 (Japonais) Vous pouvez modifier la langue au cours de la lecture d'une image en maintenant la touche <b>SET</b> enfoncée et en appuyant sur la touche <b>JUMP</b> .	p. 26

Élément de menu	Contenu du paramètre	Page de référence
Système vidéo	Définit la norme du signal de sortie vidéo. <b>NTSC/PAL</b>	p. 125

## Menu Mon profil

Vous pouvez sélectionner le thème, la première image, le son de départ, le son du déclencheur, le signal sonore et le son du retardateur utilisés sur cet appareil photo. Il s'agit des paramètres Mon profil. Vous pouvez personnaliser les options  et  de chaque élément avec des images de la carte mémoire flash compacte et des sons récemment enregistrés ou à l'aide du logiciel fourni. Reportez-vous au *Canon Digital Camera Software Starter Guide Disk [Disque Guide de démarrage des logiciels pour les appareils photo numériques Canon]* pour plus de détails.

Élément de menu	Contenu du paramètre	Page de référence
Thème	Sélectionne un thème commun pour chaque élément des paramètres Mon profil.	p. 113
Première image	Définit la première image lors de la mise sous tension de l'appareil photo.	p. 113
Son départ	Définit le son de départ lors de la mise sous tension de l'appareil photo.	p. 113
Signal sonore	Définit le son émis lorsque la molette de sélection ou tout autre bouton que le déclencheur est utilisé.	p. 113

Élément de menu	Contenu du paramètre	Page de référence
Son retardateur	Définit le son qui vous informe que la photo sera prise dans 2 secondes.	p. 113
Son déclenc.	Définit le son du déclencheur lorsque vous appuyez sur la touche correspondante. Il n'y a pas de son de déclencheur pendant la réalisation d'une vidéo.	p. 113
Contenu des paramètres du menu Mon profil	 (Off) /  * /  / 	-

\* Paramètre par défaut



# Réinitialisation des valeurs par défaut des paramètres

Vous pouvez redéfinir les valeurs par défaut des paramètres d'action des touches et des menus.

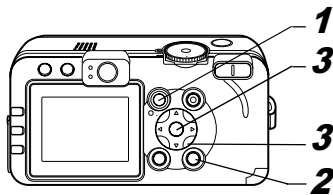



**1** Ouvrez le protège-objectif ou appuyez sur la touche  pour mettre l'appareil photo sous tension.

**2** Appuyez sur la touche MENU pendant plus de 5 secondes.

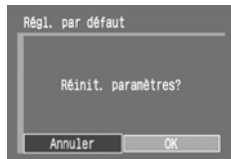
Le message « Réinit. paramètres? » apparaît sur l'écran LCD.



**3** Sélectionnez [OK] à l'aide de la flèche  ou  située sur la molette de sélection, puis appuyez sur la touche SET.

La réinitialisation démarre.

- L'écran normal réapparaît lorsque la réinitialisation est terminée.
- Pour annuler la réinitialisation, sélectionnez [Annuler] au lieu de [OK].



- Les valeurs par défaut des paramètres suivants ne peuvent pas être redéfinies :
  - Les options [Date/Heure], [Langue] et [Système vidéo] du menu [  (Configurer)] (p. 69)
  - Les données de la balance des blancs définies avec la fonction de balance des blancs personnalisée (p. 81)
  - Nouveaux paramètres Mon profil
- Il n'est pas possible de redéfinir les paramètres lorsque l'appareil photo est connecté à une imprimante ou à un ordinateur.



Lorsque l'appareil photo est en mode de prise de vue et que la molette de sélection des modes est réglée sur **C**, seuls les paramètres du mode **C** reprennent leurs valeurs par défaut. Dans les autres cas, les paramètres **C** ne reprennent pas leurs valeurs par défaut.

# Utilisation de la molette de sélection des modes (zone de création)

## Molette de sélection des modes de prise de vue

**P Tv Av M**

Vous pouvez sélectionner comme bon vous semble les paramètres de l'appareil photo tels que la vitesse d'obturation et la valeur d'ouverture afin de les adapter aux prises de vue que vous souhaitez réaliser.

Une fois les paramètres définis, les procédures de prise de vue sont identiques à celles du mode **AUTO** (p. 30).

## Utilisation de la molette de sélection des modes

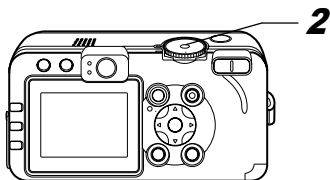

**1** Vérifiez que l'appareil photo est en mode de prise de vue.

Le témoin alimentation/mode s'allume en orange.

**2** Tournez la molette de sélection des modes de prise de vue, sélectionnez la fonction que vous souhaitez utiliser et prenez la photo.



Vitesse d'obturation | Valeur d'ouverture

- L'appareil photo fonctionne de la façon suivante selon la fonction sélectionnée :

<b>P</b>	L'appareil photo sélectionne automatiquement la vitesse d'obturation et la valeur d'ouverture.
<b>Tv</b>	L'utilisateur sélectionne une vitesse d'obturation à l'aide de la flèche ◀ ou ▶.
<b>Av</b>	L'utilisateur sélectionne une valeur d'ouverture à l'aide de la flèche ◀ ou ▶.
<b>M</b>	L'utilisateur sélectionne la vitesse d'obturation à l'aide de la flèche ◀ ou ▶ et la vitesse d'ouverture à l'aide de la flèche ▲ ou ▼.

- La vitesse d'obturation et la valeur d'ouverture sont indiquées sur l'écran LCD. Lorsque l'exposition est correctement réglée, la vitesse d'obturation et la valeur d'ouverture s'affichent en blanc sur l'écran LCD.

- Lorsqu'il n'est pas possible de régler correctement l'exposition, la vitesse d'obturation et la valeur d'ouverture s'affichent en rouge sur l'écran LCD.
- Lors du déclenchement du flash, la vitesse d'obturation et la valeur d'ouverture sont indiquées en blanc (pour tous les modes de prise de vue à l'exception de **M**).
- Les combinaisons de vitesses d'obturation et de valeurs d'ouverture peuvent être modifiées dans le même paramètre d'exposition (p. 73 - p. 75).



- ◆ Reportez-vous à la page page 174 pour connaître les paramètres pouvant être modifiés dans ce mode.
- ◆ Pour obtenir des informations sur la relation entre la valeur d'ouverture et la vitesse d'obturation, reportez-vous à la page 74.
- ◆ Évitez de faire bouger l'appareil lorsque la vitesse d'obturation est lente. Si l'avertissement de bougé de l'appareil photo  s'affiche sur l'écran LCD, effectuez la prise de vue à l'aide d'un trépied.

## **P** Programme d'exposition automatique

Utilisez le mode de programme d'exposition automatique pour que l'appareil photo règle automatiquement la vitesse d'obturation et la valeur d'ouverture en fonction de la luminosité de la scène.

- S'il n'est pas possible d'obtenir une exposition correcte, essayez les méthodes suivantes pour résoudre le problème.
  - Utilisez le flash.
  - Modifiez le paramètre de vitesse ISO.
  - Modifiez le mode de mesure de la lumière.

## **Différences entre le mode P et le mode**

Les paramètres suivants peuvent être réglés en mode **P**, mais pas en mode .

- Correction d'exposition
- Balance des blancs
- Vitesse ISO
- Mode de bracketing
- Correction d'exposition au flash
- Flash (Flash activé, Synchro lente, 2nd rideau)
- Effet photo
- Mode de prise de vue en continu
- Paramètres de format fichier
- Mode de mesure de la lumière
- Mise au point manuelle
- Intervalomètre
- Cadre d'autofocus
- Mémorisation d'exposition automatique
- Mémorisation d'exposition au flash

## **TV Réglage de la vitesse d'obturation**

Lorsque vous définissez la vitesse d'obturation en mode d'exposition automatique avec priorité à la vitesse d'obturation, l'appareil photo sélectionne automatiquement une valeur d'ouverture en fonction de la luminosité. Des vitesses d'obturation plus rapides vous donnent la possibilité de capturer une image instantanée d'un sujet en mouvement tandis que des vitesses plus lentes permettent de créer un effet de flou ou d'effectuer des prises de vue sans flash dans des zones sombres.

- Réglez la vitesse d'obturation à l'aide de la flèche ◀ ou ▶ lorsque l'image est sous-exposée (lumière insuffisante) ou surexposée (trop de lumière) et qu'il n'est pas possible de régler correctement l'exposition.
- La nature des capteurs CCD fait que les parasites de l'image enregistrée augmentent à des vitesses d'obturation lentes. Cependant, cet appareil photo applique un traitement spécial aux images prises à des vitesses d'obturation inférieures à 1,3 seconde afin d'éliminer le bruit et de produire des images de grande qualité. Un certain laps de temps peut être néanmoins nécessaire avant de pouvoir effectuer la prise de vue de l'image suivante.
- La valeur d'ouverture et la vitesse d'obturation changent selon l'état du zoom comme suit :

	Valeur d'ouverture	Vitesse d'obturation (en secondes)
Grand angle maximal <sup>*1</sup>	f/2,8 – f/3,5	jusqu'à 1/1250
	f/4,0 – f/8,0	jusqu'à 1/2000
Téléobjectif <sup>*2</sup>	f/5,3 – f/7,1	jusqu'à 1/1250
	f/8,0	jusqu'à 1/2000

<sup>\*1</sup> Grand angle maximal

<sup>\*2</sup> Téléobjectif maximal

- La vitesse d'obturation la plus rapide pour la synchronisation du flash est de 1/250 de seconde. L'appareil photo règle automatiquement la vitesse d'obturation sur 1/250 de seconde si une vitesse plus élevée est sélectionnée.

### Affichage de la vitesse d'obturation

Les nombres du tableau ci-dessous indiquent la vitesse d'obturation en secondes. 1/160 correspond à 1/160 seconde. Les guillemets indiquent la place de la décimale. Ainsi 0"3 équivaut à 0,3 seconde et 2" à 2 secondes.

15"	13"	10"	8"	6"	5"	4"	3"	2"5	2"	1"6	1"3	1"
0"8	0"6	0"5	0"4	0"3								
1/4	1/5	1/6	1/8	1/10	1/13	1/15	1/20	1/25				
1/30	1/40	1/50	1/60	1/80	1/100	1/125						
1/160	1/200	1/250	1/320	1/400	1/500	1/640						
1/800	1/1000	1/1250	1/1600	1/2000								



Reportez-vous à la section *À propos du décalage auto* (p. 75).

## AV Réglage de l'ouverture

Lorsque vous définissez l'ouverture en mode d'exposition automatique avec priorité à l'ouverture, l'appareil photo sélectionne automatiquement une vitesse d'obturation en fonction de la luminosité.

La sélection d'une valeur d'ouverture basse (qui ouvre l'obturateur) vous permet d'atténuer l'arrière-plan et de créer un portrait superbe. Une valeur d'ouverture supérieure (qui ferme l'obturateur) rapproche la plage totale du premier plan à l'arrière-plan dans la mise au point. Plus la valeur d'ouverture est grande et plus la plage de l'image est clairement mise au point.

- Réglez la valeur d'ouverture à l'aide de la flèche ◀ ou ▶ lorsque l'image est sous-exposée (lumière insuffisante) ou surexposée (trop de lumière) et qu'il n'est pas possible de régler correctement l'exposition.
- En fonction de la position du zoom, certaines valeurs d'ouverture ne peuvent pas être sélectionnées.
- Dans ce mode, la vitesse d'obturation maximale avec flash synchronisé est de 1/250 seconde. Le paramètre de valeur d'ouverture peut par conséquent être changé automatiquement pour correspondre à la vitesse du flash synchronisé, même si sa valeur a été précédemment définie.

### Affichage du paramètre d'ouverture

Plus la valeur d'ouverture est grande et plus l'ouverture de l'objectif est petite.

f/2,8	f/3,2	f/3,5	f/4,0	f/4,5	f/5,0	f/5,3	f/5,6	f/6,3
f/7,1	f/8,0							



Reportez-vous à la section *À propos du décalage auto* (p. 75).

## M Réglage manuel de l'ouverture et de la vitesse d'obturation

Vous pouvez définir manuellement la vitesse d'obturation et l'ouverture pour obtenir un effet spécial. Cette méthode vous permet de prendre des feux d'artifice et d'autres photos lorsqu'il est difficile de définir l'exposition correcte automatiquement.

- La luminosité de l'écran LCD correspond à la vitesse d'obturation et à la valeur d'ouverture sélectionnées. Si le flash est réglé sur (Flash activé avec atténuateur d'yeux rouges) ou (Flash activé), l'écran LCD demeure toujours lumineux.
- Lorsque vous appuyez à mi-course sur le déclencheur, la différence entre l'exposition standard\* et l'exposition sélectionnée apparaît sur l'écran LCD. Si la différence est supérieure à 2 arrêts, « -2 » ou « +2 » apparaît en rouge sur l'écran LCD.

\* L'exposition standard est calculée par la fonction d'exposition automatique en fonction de la méthode de mesure choisie.

## À propos du décalage auto

### Molette de sélection des modes de prise de vue

#### Tv Av

Lorsque Décalage auto est activé (p. 67), il risque d'être impossible d'obtenir une exposition appropriée avec une vitesse d'obturation et une valeur d'ouverture réglées manuellement. Dans ce cas, les paramètres s'ajustent automatiquement afin de se situer dans une plage d'exposition appropriée.

 Lorsque le flash se déclenche, les paramètres sont automatiquement ajustés même si Décalage auto a été désactivé.

## Sélection d'un cadre d'autofocus

Le cadre d'autofocus (AF) indique la zone sur laquelle l'appareil photo doit effectuer la mise au point. L'appareil propose trois cadres AF comme suit.

- Pour la sélection d'AiAF (sélection automatique) ou d'un cadre d'autofocus avec point de centrage, voir ci-dessous.
- Consultez la section *Réglage manuel d'un cadre d'autofocus* (p. 77).

### Molette de sélection des modes de prise de vue



Vous pouvez régler le cadre d'autofocus sur la position de sélection automatique (AiAF) ou de point de centrage. Avec la sélection automatique (AiAF), l'appareil photo sélectionne automatiquement un cadre d'autofocus à partir de 9 points pour effectuer la mise au point en fonction des conditions de prise de vue. Avec le zoom numérique, le cadre d'autofocus avec point de centrage est toujours sélectionné.

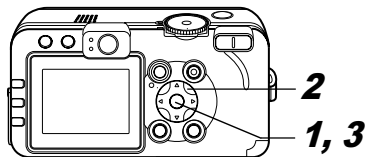

## 1 Appuyez sur la touche .

Le cadre d'autofocus apparaît en vert sur l'écran LCD.

## 2 Sélectionnez la sélection automatique ou le cadre d'autofocus avec point de centrage à l'aide de la flèche ▲, ▼, ◀ ou ▶ sur la molette de sélection.



ex. Sélection automatique



ex. Point de centrage

## 3 Appuyez sur la touche .

- Vous pouvez prendre immédiatement la photo avec le cadre d'autofocus sélectionné en appuyant sur le déclencheur au lieu d'appuyer sur la touche .

## Réglage manuel d'un cadre d'autofocus

Molette de sélection des modes de prise de vue

P Tv Av M

Vous pouvez déplacer le cadre d'autofocus manuellement à la position désirée. Vous pouvez ainsi effectuer avec précision la mise au point sur le sujet de votre choix et obtenir la composition que vous souhaitez.



## 1 Appuyez sur la touche .

Le cadre d'autofocus apparaît en vert sur l'écran LCD.

## 2 Placez le cadre d'autofocus à la position désirée à l'aide de la flèche ▲, ▼, ◀ ou ▶ sur la molette de sélection.



### 3 Appuyez sur la touche .

- Vous pouvez prendre immédiatement la photo avec le cadre d'autofocus sélectionné en appuyant sur le déclencheur au lieu d'appuyer sur la touche .
- Le cadre d'autofocus revient à sa position d'origine (Centre) si vous maintenez enfoncée la touche .





- Allumez l'écran LCD pour régler le cadre d'autofocus à la position voulue avec d'effectuer la prise de vue.
- Le cadre d'autofocus est mémorisé sur la position de point de centrage lors de l'utilisation du zoom numérique ou lorsqu'une photo est prise à l'aide du viseur et que l'écran LCD est éteint.
- Lorsque le paramètre [Mesure spot] est sélectionné en tant que mode de mesure de la lumière, vous pouvez utiliser le cadre d'autofocus sélectionné comme mesure d'exposition spot (p. 78).
- Pour avoir des explications sur les couleurs du cadre d'autofocus, veuillez vous reporter à la p. 27.
- Consultez la section *Conseils et informations pour la photo* (p. 161).

## Passage d'un mode de mesure de la lumière à un autre

### Molette de sélection des modes de prise de vue

**P Tv Av M**

Le mode de mesure de la lumière par défaut est le mode de mesure évaluative. Il est possible de passer à un autre mode de mesure.

	Mesure évaluative de la lumière	L'appareil photo divise les images en plusieurs zones pour les mesures de la lumière. L'appareil photo évalue les conditions de luminosité complexes, telles que la position du sujet, la luminosité, l'arrière-plan, la lumière directe et le contre-jour, et ajuste les paramètres pour une exposition correcte du sujet principal. Ce mode convient particulièrement aux conditions de contre-jour et de photographie générale.
	Prédominance centrale	Fait la moyenne de l'exposition pour l'image entière, mais place l'accent sur le sujet au centre.
	Mesure spot	Mesure la zone à l'intérieur du cadre de mesure d'exposition spot.
	Centre	Mémorise le cadre de mesure spot au centre de l'écran LCD.
	Zone AF	Déplace le point de mesure spot sur le cadre d'autofocus.



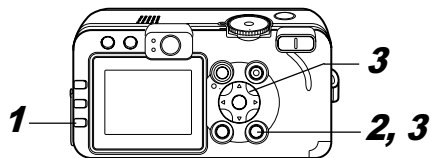

## 1 Appuyez sur la touche pour sélectionner un mode de mesure.

- Chaque fois que vous appuyez sur la touche , vous modifiez le mode de mesure comme suit :

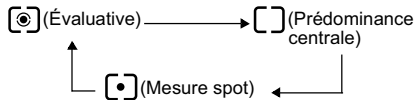

- L'icône du mode de mesure de la lumière actuellement sélectionné apparaît sur l'écran LCD.

Si vous avez sélectionné , allez à l'étape 2.

Si vous avez sélectionné  (Mesure évaluative de la lumière) ou  (Prédominance centrale), prenez la photo.

## 2 Dans le menu , sélectionnez [Mesure spot].

- Reportez-vous à *Sélection des menus et des paramètres* (p. 63).

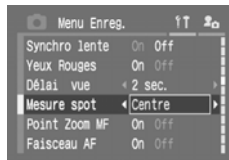

## 3 Sélectionnez [Centre] ou [Zone AF] à l'aide de la flèche ◀ ou ▶, puis appuyez sur la touche MENU.

- Lorsque le paramètre [Mesure spot] est réglé sur [Centre], le cadre de mesure spot apparaît au centre de l'écran LCD, alors qu'il s'affiche à l'intérieur du cadre d'autofocus sélectionné quand le paramètre [Mesure spot] est réglé sur [Zone AF].



ex. Centre

Mesure spot

# Réglage de l'exposition

## Molette de sélection des modes de prise de vue



Ajuste le paramètre de correction d'exposition de manière à éviter que le sujet soit trop foncé à contre-jour ou lorsque l'arrière-plan est lumineux, ou encore pour éviter que les points lumineux soient trop brillants dans les prises de vue nocturnes.

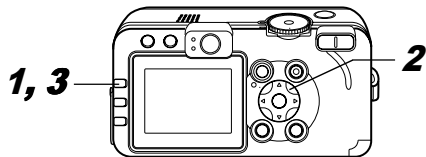

**1** Appuyez sur la touche FUNC.

**2** Sélectionnez  $\pm 0^*$  (+/- (Exp.)) à l'aide de la flèche ▲ ou ▼, puis réglez l'exposition à l'aide de la flèche ◀ ou ▶.



\* Le paramètre en cours est affiché.

- Les paramètres peuvent être réglés par paliers de 1/3 dans la plage de -2 arrêts à +2 arrêts.
- Vous pouvez prendre la photo immédiatement après avoir sélectionné les paramètres en appuyant sur le déclencheur. Cet écran apparaît une nouvelle fois lorsque la photo est prise.

**3** Appuyez sur la touche FUNC.

- Pour annuler la correction d'exposition, rétablissez la valeur 0 pour le paramètre à l'aide de la flèche ◀ ou ▶.

Consultez la section *Conseils et informations pour la photo* (p. 161).

## Réglage du ton (balance des blancs)

### Molette de sélection des modes de prise de vue



Lorsque le mode de balance des blancs est défini pour correspondre à la source lumineuse, l'appareil photo reproduit les couleurs de façon plus précise.

Les combinaisons des contenus des paramètres et des sources lumineuses sont les suivantes.

	Auto	Les paramètres sont définis automatiquement par l'appareil photo
	Lum.Naturel.	Pour des prises de vue en extérieur par beau temps
	Ombragé	Pour des prises de vue par temps couvert, ciel ombragé ou pénombre
	Lum.Tungsten	Pour des prises de vue sous éclairage par lumière artificielle et éclairage fluorescent à longueur d'ondes de type 3
	Lum.Fluo	Pour des prises de vue sous éclairage fluorescent blanc chaud, blanc froid ou blanc chaud à longueur d'ondes de type 3
	Lum.Fluo H	Pour des prises de vue sous éclairage fluorescent lumière du jour, ou éclairage fluorescent lumière du jour à longueur d'ondes de type 3
	Flash	Pour des photographies au flash

	Sous-marin	Convient pour une prise de vue à l'aide du boîtier étanche WP-DC40 (vendu séparément). Dans ce mode, les données d'image possèdent une balance des blancs optimale pour enregistrer des images aux nuances naturelles en réduisant les tons bleuâtres
	Personnalisé	Pour le réglage d'une valeur personnalisée avec une feuille de papier blanc, etc., afin d'obtenir la meilleure balance des blancs pour les conditions données

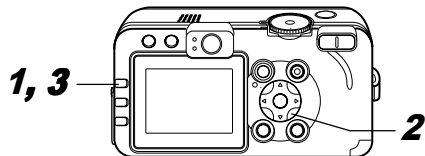

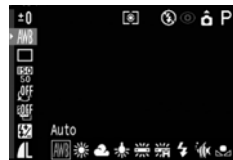

- Appuyez sur la touche FUNC.
- Sélectionnez \* (Auto) à l'aide de la flèche ▲ ou ▼, puis sélectionnez le paramètre souhaité à l'aide de la flèche ◀ ou ▶.



\* Le paramètre en cours est affiché.



- Veuillez vous reporter à la page 82 concernant le paramètre personnalisé .
- Vous pouvez prendre la photo immédiatement après avoir sélectionné les paramètres en appuyant sur le déclencheur. Cet écran apparaît une nouvelle fois lorsque la photo est prise.

### 3 Appuyez sur la touche FUNC.

 La balance des blancs ne peut pas être réglée lorsque l'effet photo est positionné sur  (Sépia) ou sur  (Noir et blanc) (p. 85).

### Réglage d'une balance des blancs personnalisée

Vous pouvez définir une balance des blancs personnalisée afin d'obtenir la valeur la mieux adaptée aux conditions de prise de vue. A cette fin, l'appareil photo évalue un objet, par exemple une feuille de papier ou du tissu blanc, ou encore une carte grise de qualité photo que vous souhaitez établir comme couleur blanche standard.



Principalement dans les cas suivants, où il n'est pas possible de régler correctement la balance des blancs au moyen de  (Auto), utilisez  (Personnalisé).

- Prise de vue rapprochée (macro)
- Prises de vue de sujets de couleur monoton (comme le ciel, la mer ou la forêt)

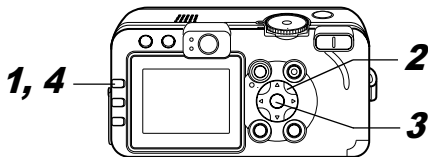
- Prises de vue sous une source lumineuse particulière (comme une lampe à vapeur de mercure)



1 Appuyez sur la touche FUNC.

- 2 Sélectionnez \* (Auto) à l'aide de la flèche ▲ ou ▼, puis sélectionnez  (Personnalisé) à l'aide de la flèche ◀ ou ▶.



\* Le paramètre en cours est affiché.

### 3 Visez une feuille de papier, du tissu blanc ou une carte grise avec l'appareil photo, puis appuyez sur la touche SET.



Les données relatives à la balance des blancs sont enregistrées.

- Dirigez l'appareil photo de telle sorte que la feuille ou le tissu blancs ou la carte grise remplissent entièrement le centre du cadre.
- Vous pouvez prendre la photo immédiatement après avoir sélectionné les paramètres en appuyant sur le déclencheur. Le menu s'affiche à nouveau une fois la photo prise, ce qui vous permet de modifier facilement le paramètre.





### 4 Appuyez sur la touche FUNC.





• Nous vous conseillons d'effectuer un réglage de la balance des blancs lorsque vous effectuez des prises de vue dans les conditions suivantes.

- **Le mode de prise de vue est réglé sur P**,  
**la correction d'exposition et le réglage de l'exposition au flash sont réglés sur ±0.**

Il peut être impossible de parvenir à une balance des blancs correcte lorsque l'exposition est incorrecte (l'image sera totalement noire ou blanche).

- **Le zoom est positionné sur le téléobjectif.** Réglez le zoom numérique sur [Off].
- **Un autre mode que  est sélectionné.** Le mode  ne permet pas de lire la balance des blancs.
- **La vitesse ISO est réglée sur le même paramètre pour prendre la photo.**
- **Le flash est réglé sur  (Flash activé) ou  (Flash désactivé).**

Utilisez le même réglage de flash que celui que vous utiliserez pour la prise de vue une fois la balance des blancs définie. Si les conditions de réglage de la balance des blancs et les conditions de prise de vue sont différentes, il peut être impossible de parvenir à une balance des blancs correcte.

Lorsque le flash est réglé sur   (Auto avec atténuateur d'yeux rouges) ou sur  (Auto), il peut se déclencher pendant que les données relatives à la balance des blancs sont enregistrées dans la balance des blancs personnalisé. Si cela se produit, assurez-vous que le flash se déclenche également lorsque vous prenez la photo.

- La balance des blancs n'est pas annulée même si vous redéfinissez les paramètres par défaut de l'appareil photo (p. 71).

# Modification de la vitesse ISO

Molette de sélection des modes de prise de vue

P Tv Av M

En augmentant la vitesse ISO, vous pouvez prendre des photos lumineuses même dans des conditions de luminosité difficiles. Cette fonction est utile lorsque vous souhaitez empêcher l'appareil photo de bouger, effectuer des prises de vue sans flash ou effectuer des prises de vue avec une vitesse d'obturation plus rapide dans la pénombre.

Vous avez le choix entre les vitesses suivantes : Auto, 50, 100, 200 et 400.

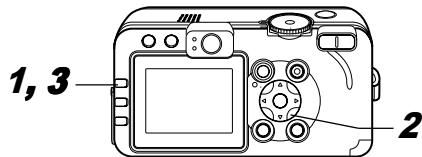

**1** Appuyez sur la touche FUNC.

**2** Sélectionnez **ISO** \*  
(Vitesse ISO) à l'aide  
de la flèche **▲** ou **▼**,  
puis sélectionnez le  
paramètre souhaité  
à l'aide de la flèche  
**◀** ou **▶**.



\* Le paramètre en cours est affiché.

- Vous pouvez prendre la photo immédiatement après avoir sélectionné les paramètres en appuyant sur le déclencheur. Le menu s'affiche à nouveau une fois la photo prise, ce qui vous permet de modifier facilement le paramètre.

**3** Appuyez sur la touche FUNC.

- Des vitesses ISO plus élevées augmentent les parasites sur l'image. Pour prendre des images nettes, utilisez la vitesse ISO la plus faible possible.
- Le paramètre AUTO sélectionne la vitesse ISO optimale. Il augmente automatiquement la vitesse lorsque la lumière du flash n'est pas suffisante pour éclairer le sujet.



Consultez la section *Conseils et informations pour la photo* (p. 161).

# Modification de l'effet photo

## Molette de sélection des modes de prise de vue

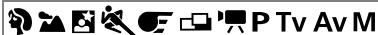

Vous pouvez changer l'aspect et l'atmosphère de vos photos en réglant un effet photo avant la prise de vue.

	Effet photo Off	Vous enregistrez normalement avec ce paramètre.
	Eclatant	Souligne le contraste et la saturation des couleurs pour les prises de vue en couleurs vives.
	Neutre	Atténue le contraste et la saturation des couleurs pour les prises de vue en nuances neutres.
	Contraste bas	Prend les sujets en photo avec des contours adoucis.
	Sépia	Prend les photos dans les tons sépia.
	Noir et blanc	Prend les photos en noir et blanc.
	Effet perso.*	Vous pouvez régler comme bon vous semble le contraste, la netteté et la saturation des couleurs.

\* Modes **P**, **Tv**, **Av** et **M** uniquement

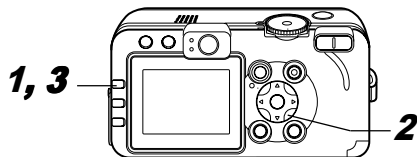

**1** Appuyez sur la touche **FUNC.**

**2** Sélectionnez \* (Effet Off) à l'aide de la flèche **▲** ou **▼**, puis sélectionnez le paramètre souhaité à l'aide de la flèche **◀** ou **▶**.



\* Le paramètre en cours est affiché.

Lorsque est sélectionné :

- Un écran vous permettant de régler le contraste, la netteté et la saturation des couleurs s'affiche lorsque vous appuyez sur la touche **SET**. Sélectionnez l'élément que vous souhaitez définir à l'aide de la flèche **▲** ou **▼**, définissez-le à l'aide de la flèche **◀** ou **▶**, puis appuyez sur la touche **SET**.

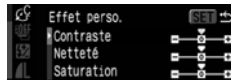

- Vous pouvez prendre la photo immédiatement après avoir sélectionné les paramètres en appuyant sur le déclencheur. Le menu s'affiche à nouveau une fois la photo prise, ce qui vous permet de modifier facilement le paramètre.

#### Contraste

- Cette fonction permet de régler le degré de luminosité.
- Sélectionnez entre - (Faible), 0 (Neutre) et + (Fort).

#### Netteté

- Cette fonction permet de régler la netteté des contours.
- Sélectionnez entre - (Faible), 0 (Neutre) et + (Fort).

#### Saturation

- Cette fonction permet de régler le degré de couleur.
- Sélectionnez entre - (Faible), 0 (Neutre) et + (Fort).

### 3 Appuyez sur la touche FUNC.



Il n'est pas possible de régler la balance des blancs lorsque le mode **S** (Sépia) ou **BW** (Noir et blanc) est sélectionné.

## Mode Bracketing (bracketing avec exposition automatique)

### Molette de sélection des modes de prise de vue

**P Tv Av**

Dans ce mode, l'appareil photo modifie automatiquement l'exposition dans une gamme de réglage définie de façon à prendre trois prises de vue après avoir appuyé une fois sur le déclencheur.

Vous pouvez ajuster les paramètres de bracketing par paliers d'un tiers de valeur dans la plage de -2 arrêts à +2 arrêts du paramètre d'exposition standard. Les paramètres de bracketing peuvent être combinés avec les paramètres de correction d'exposition (p. 80) pour augmenter la plage de réglages. Les images sont enregistrées dans l'ordre suivant : exposition standard, sous-exposition et surexposition.

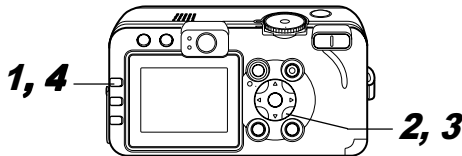

### 1 Appuyez sur la touche FUNC.



## 2 Sélectionnez \* (BKT-Off) à l'aide de la flèche ▲ ou ▼.

\* Le paramètre en cours est affiché.



## 3 Sélectionnez (Bracketing), appuyez sur la touche SET et réglez la plage de correction à l'aide de la flèche ◀ ou ▶.

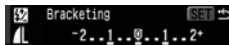

- Utilisez ▶ pour augmenter la plage et ◀ pour la réduire.
- Vous pouvez prendre la photo immédiatement après avoir sélectionné les paramètres en appuyant sur le déclencheur. Le menu s'affiche à nouveau une fois la photo prise, ce qui vous permet de modifier facilement le paramètre.

## 4 Appuyez sur la touche FUNC.

- Sélectionnez  (BKT-Off) à l'étape 3 pour annuler le mode Bracketing.



Le mode Bracketing ne peut pas être utilisé pour la photographie au flash. Si le flash se déclenche, seule une image peut être prise.

## Mode Focus-BKT (bracketing avec mise au point)

Molette de sélection des modes de prise de vue

P Tv Av M

Vous pouvez réaliser trois prises de vue alors que la mise au point change automatiquement lorsque vous prenez des photos avec la mise au point manuelle.

Vous avez le choix entre trois plages : petite, moyenne ou grande. Les photos sont prises avec une position de mise au point changeant dans l'ordre suivant : position actuelle, en arrière et en avant.

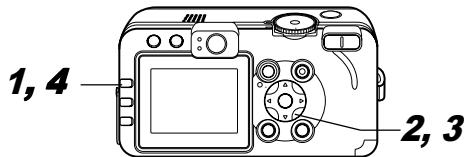

## 1 Appuyez sur la touche FUNC.

**2** Sélectionnez \* (BKT-Off) à l'aide de la flèche ▲ ou ▼, sélectionnez  (Focus-BKT) à l'aide de la flèche ◀ ou ▶, puis appuyez sur la touche SET.

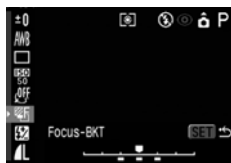

\* Le paramètre en cours est affiché.

**3** Sélectionnez une plage à l'aide de la flèche ◀ ou ▶.



- Utilisez ▶ pour augmenter la plage et ◀ pour la réduire.
- Vous pouvez prendre la photo immédiatement après avoir sélectionné les paramètres en appuyant sur le déclencheur. Le menu s'affiche à nouveau une fois la photo prise, ce qui vous permet de modifier facilement le paramètre.

**4** Appuyez sur la touche FUNC. et prenez la photo en effectuant une mise au point manuelle (p. 98).

- Sélectionnez  (BKT-Off) à l'étape **2** pour annuler le mode Focus-BKT.



Le mode Focus-BKT n'est pas disponible lors de prises de vue avec le flash activé. Lorsque le flash est activé, l'appareil photo repasse en mode de prise de vue unique.

# Mémorisation du paramètre d'exposition (Mém. Expo)

Molette de sélection des modes de prise de vue

**P Tv Av**

Vous pouvez régler l'exposition et la mise au point séparément. Ces réglages sont possibles lorsque le contraste est trop fort entre le sujet et l'arrière-plan ou lorsqu'un sujet est à contre-jour.

**!** Vous devez régler le flash sur . La mémorisation d'exposition automatique ne peut pas être définie si le flash se déclenche.

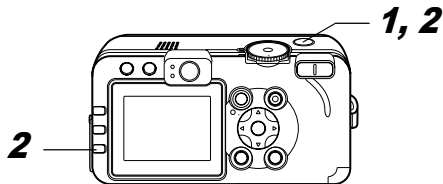

**1** Faites la mise au point du cadre d'autofocus ou du cadre de mesure spot sur le sujet pour lequel vous voulez mémoriser le paramètre d'exposition et appuyez à mi-course sur le déclencheur.

- Reportez-vous à *Sélection d'un cadre d'autofocus* (p. 76)

- 2** Tout en appuyant sur le déclencheur à mi-course, appuyez sur la touche .
- Le paramètre d'exposition est mémorisé (mémorisation d'exposition automatique) et l'icône \* s'affiche sur l'écran LCD.
  - L'utilisation de toute touche autre que la molette de sélection annule la mémorisation d'exposition automatique.



Mémorisation d'exposition automatique



**3** Recomposez l'image et prenez la photo.

L'appareil photo effectue la mise au point sur le sujet dans le cadre d'autofocus.



Les combinaisons automatiques de vitesses d'obturation et de valeurs d'ouverture peuvent être modifiées à l'aide des procédures suivantes sans que cela altère la valeur d'exposition.

1. Positionnez la molette de sélection des modes sur **P**, **Tv** ou **Av**.

2. Effectuez la mise au point sur le sujet pour lequel vous voulez mémoriser le paramètre d'exposition et appuyez à mi-course sur le déclencheur.
3. Appuyez sur la touche .  
Le paramètre d'exposition est mémorisé et l'icône  apparaît sur l'écran LCD.
4. Appuyez sur la flèche ◀ ou ▶ jusqu'à ce que vous ayez atteint la vitesse d'obturation ou la valeur d'ouverture voulue.
5. Recomposez l'image et prenez la photo. Ce paramètre s'efface dès que la photo est prise.



## Mémorisation du paramètre d'exposition au flash (Mém. AF)

Molette de sélection des modes de prise de vue

P Tv Av

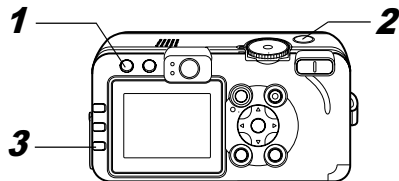
Vous pouvez obtenir l'exposition adéquate quel que soit l'endroit où se trouve votre sujet dans la composition.



- 1 Appuyez sur la touche  et réglez le flash sur  (Flash activé) (p. 38).
- 2 Faites la mise au point du cadre d'autofocus ou du cadre de mesure spot sur le sujet pour lequel vous voulez mémoriser le paramètre d'exposition au flash et appuyez à mi-course sur le déclencheur.

### 3 Tout en appuyant sur le déclencheur à mi-course, appuyez sur la touche .

- Le paramètre de compensation d'exposition du flash est mémorisé (mémorisation d'exposition du flash) et l'icône \* s'affiche sur l'écran LCD.
- Le flash se déclenche une première fois et mémorise l'exposition nécessaire pour éclairer le sujet.
- À chaque fois que vous appuyez sur la touche , le flash se déclenche une première fois et mémorise l'exposition nécessaire par rapport à l'intensité requise pour la composition.
- L'utilisation de toute touche autre que la molette de sélection annule la mémorisation d'exposition au flash.

### 4 Recomposez l'image et prenez la photo.

 La fonction de mémorisation d'exposition au flash n'est pas disponible lorsque le paramètre [Ajust. Flash] est réglé sur [Manuel].

## Permutation entre les paramètres de réglage du flash

Molette de sélection des modes de prise de vue

Tv Av

Le flash se déclenche avec des réglages automatiques (sauf avec le mode **M**), mais il est possible de le paramétrer pour qu'il se déclenche sans réglage (Puiss. Flash peut être défini).

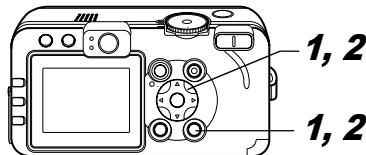

### 1 Sélectionnez [Ajust. Flash] dans le menu (Enreg.).

- Reportez-vous à *Sélection des menus et des paramètres* (p. 63).

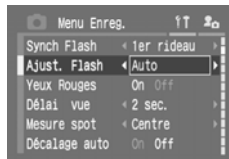

### 2 Sélectionnez [Auto] ou [Manuel] à l'aide de la flèche ◀ ou ▶, puis appuyez sur la touche MENU.

## Réglage des paramètres Ajust. Flash/Puiss. Flash

Molette de sélection des modes de prise de vue



Ajust. Flash	<ul style="list-style-type: none"><li>● Lorsque [Ajust. Flash] est réglé sur [Auto], les paramètres peuvent être réglés par paliers d'un tiers d'arrêt dans la plage de -2 arrêts à +2 arrêts.</li><li>● Vous pouvez bénéficier de la photographie au flash tout en procédant à des réglages d'exposition en utilisant conjointement la fonction de correction d'exposition de l'appareil photo.</li></ul>
Puiss. Flash	<ul style="list-style-type: none"><li>● En mode <b>M</b> ou lorsque [Ajust. Flash] est réglé sur [Manuel], la puissance du flash peut être contrôlée en trois étapes lors des prises de vue.</li></ul>

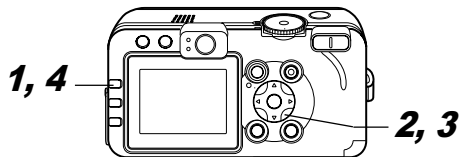

**1** Appuyez sur la touche FUNC.

**2** Sélectionnez (+/- (Flash) ou Puiss. Flash) à l'aide de la flèche ▲ ou ▼.

**3** Réglez la correction à l'aide de la flèche ◀ ou ▶.

- Vous pouvez prendre la photo immédiatement après avoir sélectionné les paramètres en appuyant sur le déclencheur. Le menu s'affiche à nouveau une fois la photo prise, ce qui vous permet de modifier facilement le paramètre.

**4** Appuyez sur la touche FUNC.

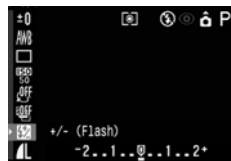

ex. [Ajust. Flash] réglé sur [Auto]



ex. [Ajust. Flash] réglé sur [Manuel]

# Commande du moment du déclenchement du flash

Molette de sélection des modes de prise de vue

**P Tv Av M**

1er rideau	Le flash se déclenche juste après l'ouverture de l'obturateur, quelle que soit la vitesse d'obturation. Le paramètre de 1er rideau est généralement utilisé lors des prises de vue.
2nd rideau	Le flash se déclenche juste avant la fermeture de l'obturateur, quelle que soit la vitesse d'obturation. Par rapport au 1er rideau, le flash se déclenche plus tard ; vous pouvez ainsi prendre des photos dans lesquelles, par exemple, les feux arrière d'une voiture semblent émettre une traînée.



Image prise avec le paramètre 1er rideau



Image prise avec le paramètre 2nd rideau

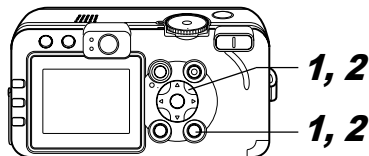

## 1 Dans le menu [●] (Enreg.), sélectionnez [Synch Flash].

- Reportez-vous à *Sélection des menus et des paramètres* (p. 63).



## 2 Sélectionnez [1er rideau] ou [2nd rideau] à l'aide de la flèche ◀ ou ▶ et appuyez sur la touche MENU.

# Prises de vue à intervalles définis (Intervalomètre)

Molette de sélection des modes de prise de vue

P Tv Av M

Vous pouvez prendre des photos à intervalles de temps définis. Cette fonction peut être utilisée pour l'observation de plantes et des fleurs en épanouissement à point fixe. L'intervalle de prise de vue peut être réglé entre 1 et 60 minutes et vous pouvez prendre entre 2 et 100 photos.

 Dans la mesure où l'appareil photo peut effectuer des prises en continu pendant une période prolongée, il est recommandé d'utiliser le Kit adaptateur secteur ACK700 (en option) (p. 148).

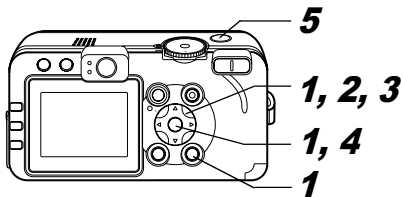

- 1** Sélectionnez [Intervalomètre] dans le menu [Enreg.] et appuyez sur la touche SET.

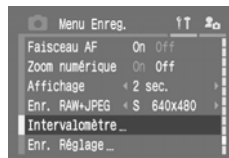

- Reportez-vous à *Sélection des menus et des paramètres* (p. 63).

- 2** Sélectionnez un intervalle à l'aide de la flèche ◀ ou ▶.

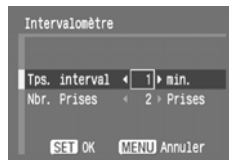

- Si vous appuyez en continu sur la flèche ◀ ou ▶, l'intervalle change par unité de 5 minutes à la fois.

- 3** Appuyez sur la flèche ▼ et sélectionnez le nombre de prises de vue à l'aide de la flèche ◀ ou ▶.

- Si vous appuyez en continu sur la flèche ◀ ou ▶, le nombre de prises de vue change par unité de 5 prises à la fois.
- Le nombre maximal de prises\* dépend de la capacité restante sur la carte mémoire flash compacte.



\* Parfois, le nombre maximal de prises de vue réel est inférieur à celui indiqué.

## 4 Appuyez sur la touche SET.

- L'appareil photo ferme l'écran de menu et **Int.** apparaît en bas à droite de l'écran LCD.

## 5 Appuyez sur le déclencheur.

- La première photo est prise et la session de prises de vue à intervalles commence.
- Une fois que le nombre défini de photos est pris, l'appareil photo se met automatiquement hors tension, quels que soient les paramètres de la fonction d'économie d'énergie.
- Si les opérations ci-dessous sont effectuées alors que la session de prises de vue à intervalles est en cours, cette dernière est annulée.
  - Utilisation de la molette de sélection des modes de prise de vue lorsque l'appareil photo est en attente pour effectuer la prise suivante
  - Utilisation du déclencheur, en appuyant à mi-course, lorsque l'appareil photo est en attente pour effectuer la prise suivante
  - Ouverture du couvercle du logement de la carte mémoire flash compacte et de la batterie
  - Passage en mode de lecture
  - Mise hors tension de l'appareil



- Une fois que la session de prises de vue à intervalles est commencée, toutes les touches d'opération deviennent inactives.
- L'objectif reste ouvert jusqu'à la prise de vue suivante.
- Les photos ne sont pas affichées sur l'écran LCD juste après la prise.
- Le mode de prise de vue à intervalles n'est pas disponible lorsque la date et l'heure ne sont pas réglées.
- Les modes Prise de vue Continu, Bracketing et Focus-BKT ne sont pas disponibles. Vous pouvez utiliser le retardateur uniquement pour la première prise de vue de la série.

# Prise de vue de sujets problématiques pour l'autofocus

L'autofocus risque de ne pas fonctionner correctement sur les types de sujets suivants.

- Sujets dont l'environnement présente un très faible contraste
- Sujets avec objets proches et lointains
- Sujets avec des objets très lumineux au centre de la composition
- Sujets se déplaçant rapidement
- Lors d'une prise de vue à travers du verre, approchez-vous le plus possible pour éviter les reflets
- Sujets avec des rayures horizontales

Pour prendre ces sujets, visez tout d'abord avec l'appareil photo un objet situé à la même distance, mémorisez la mise au point et recomposez l'image avec le sujet souhaité (ou faites une mise au point manuelle ou utilisez la mémorisation AF).

## Prise de vue avec mémorisation de la mise au point

Molette de sélection des modes de prise de vue

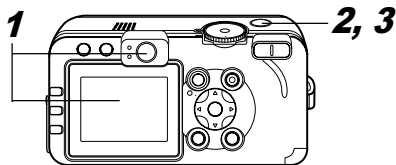

**1** Visez un objet avec le cadre d'autofocus qui se trouve à la même distance que le sujet que vous souhaitez prendre.

**2** Appuyez sur le déclencheur à mi-course pour mémoriser la mise au point.

- Le paramètre d'exposition automatique est également mémorisé dans ce cas. L'exposition peut être parfois incorrecte si la différence entre les deux éléments est trop grande. Dans ce cas, utilisez la mémorisation d'exposition automatique ou la mémorisation AF.

**3** Maintenez le déclencheur enfoncé lorsque vous recomposez l'image et appuyez sur le déclencheur à fond pour prendre la photo.

## Prises de vue en mode Mém. AF

Molette de sélection des modes de prise de vue

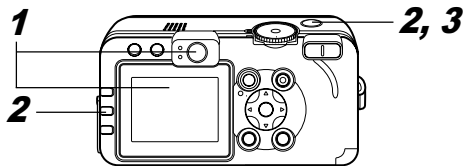
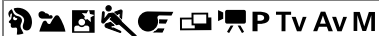

**1** Visez un objet avec le cadre d'autofocus qui se trouve à la même distance que le sujet que vous souhaitez prendre.

**2** Appuyez sur le déclencheur à mi-course et, tout en le maintenant enfoncé, appuyez sur la touche **MF**.

- MF apparaît sur l'écran LCD.
- La mise au point reste mémorisée même si vous relâchez le déclencheur et la touche **MF**.
- Pour annuler le mode de mise au point manuelle, appuyez de nouveau sur la touche **MF**.

**3** Recomposez l'image et appuyez complètement sur le déclencheur pour prendre la photo.



La mémorisation AF est très pratique car vous pouvez recomposer l'image sans toucher au déclencheur. En outre, la mise au point restant mémorisée, y compris après la prise de vue, vous pouvez immédiatement prendre la photo suivante avec la même position de mise au point.

## Prise de vue en mode de mise au point manuelle

Molette de sélection des modes de prise de vue

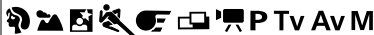

La mise au point peut être réglée manuellement.

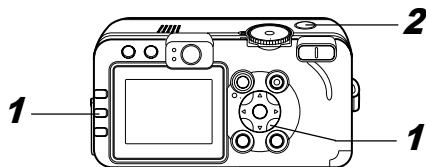

**1** Appuyez sur la touche MF et maintenez-la enfoncée, puis appuyez sur la flèche ▲ ou ▼.

- La mise au point est mémorisée et l'icône MF ainsi que le témoin de mise au point manuelle (MF) apparaissent sur l'écran LCD.



Indicateur de mise au point manuelle

- Lorsque le paramètre [Point Zoom MF] est réglé sur [On] dans le menu [ (Rec.) ], la partie de l'image située dans ce cadre apparaît agrandie.\*<sup>1</sup>

\* Sauf en mode , lorsque le zoom numérique est activé ou qu'un téléviseur est utilisé en tant qu'écran.

<sup>1</sup>Possibilité de paramétrage pour que l'image affichée ne soit pas agrandie (p. 67).

- Les chiffres donnés par le témoin de mise au point manuelle (MF) sont approximatifs. Ils ne constituent qu'une indication.
- Réglez la mise au point à l'aide de la flèche ▲ ou ▼ jusqu'à ce que l'image soit focalisée.
- Pour annuler le mode de mise au point manuelle, appuyez de nouveau sur la touche MF.

**2** Appuyez sur le déclencheur à fond pour réaliser la prise de vue.

## Utilisation de la mise au point manuelle combinée à la mise au point automatique

### Molette de sélection des modes de prise de vue



L'appareil photo recherche automatiquement un point mieux adapté pour la mise au point, à partir de l'emplacement actuel mis au point manuellement.

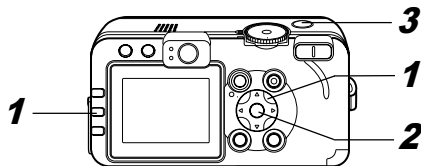

**1** Effectuez la mise au point de l'appareil photo avec la mise au point manuelle.

**2** Appuyez sur la touche SET.

- L'appareil effectue automatiquement une mise au point vers un point plus précis, situé à côté du point actuel.

**3** Appuyez sur le déclencheur à fond pour réaliser la prise de vue.



Vous ne pouvez pas modifier le paramètre du cadre d'autofocus lors de la mise au point manuelle. Annulez le mode de mise au point manuelle, puis modifiez le paramètre du cadre d'autofocus.



Vous pouvez modifier les unités de distance affichées pour le témoin MF (p. 69).

# C Enregistrement des paramètres personnalisés

Molette de sélection des modes de prise de vue

**P Tv Av M C**

Vous pouvez enregistrer les modes et les différents paramètres de prise de vue que vous utilisez fréquemment dans le mode **C** (Personnalisé). Au moment voulu, vous pouvez alors prendre des photos en utilisant des paramètres précédemment enregistrés en positionnant simplement la molette de sélection des modes de prise de vue sur **C**. Les paramètres qui sont généralement oubliés lors du changement du mode de prise de vue ou lors de la mise hors tension de l'appareil (comme les modes Prise de vue Continu ou Prise de vue avec retardateur) sont également conservés.

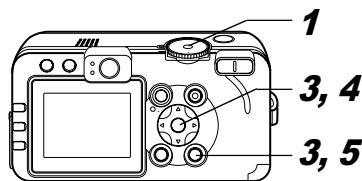

## 1 Positionnez la molette de sélection des modes de prise de vue sur **P**, **Tv**, **Av**, **M** ou **C**.

- Lorsque vous voulez réenregistrer des paramètres partiellement modifiés (à l'exception du mode de prise de vue) qui étaient précédemment enregistrés dans le mode **C**, sélectionnez **C**.

## 2 Définissez le contenu des paramètres que vous voulez enregistrer.

**Paramètres pouvant être enregistrés dans le mode **C****

- Mode de prise de vue (**P**, **Tv**, **Av**, **M**)
- Éléments pouvant être définis en mode **P**, **Tv**, **Av** et **M** (p. 174)
- Paramètres des menus de prise de vue
- Emplacement du zoom
- Emplacement de la mise au point manuelle

**3** Sélectionnez [Enr. Réglage] dans le menu [  (Enreg.) ], puis appuyez sur la touche SET.

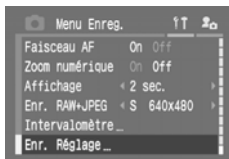

- Reportez-vous à *Sélection des menus et des paramètres* (p. 63).

**4** Sélectionnez [OK] puis appuyez sur la touche SET.

**5** Appuyez sur la touche MENU.



- ♦ Le contenu des paramètres n'a aucune influence sur les autres modes de prise de vue.
- ♦ Les paramètres enregistrés peuvent être redéfinis (p. 71).

Il est possible de faire pivoter les images sur l'écran LCD de 90° et 270°, dans le sens des aiguilles d'une montre.

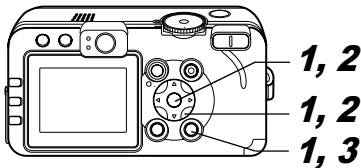

**1** Sélectionnez [Rotation] dans le menu [  ], puis appuyez sur la touche SET.

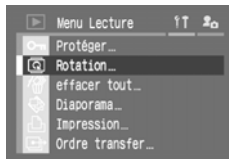

- Reportez-vous à *Sélection des menus et des paramètres* (p. 63).

**2** Sélectionnez une image à faire pivoter à l'aide de la flèche ◀ ou ▶, puis appuyez sur la touche SET.



- L'image pivote selon l'orientation suivante (90° → 270° → original) chaque fois que vous appuyez sur la touche SET.

**3** Appuyez sur la touche MENU.

- Le menu Lecture s'affiche à nouveau. Appuyez de nouveau sur la touche MENU pour fermer le menu.



- Il n'est pas possible de faire pivoter les vidéos.
- Lorsque les images sont téléchargées sur un ordinateur, l'orientation des images pivotées par l'appareil photo dépend du logiciel utilisé pour le téléchargement.



- ♦ Il est également possible d'agrandir les images lorsque vous les faites pivoter (p. 43).
- ♦ Les images prises verticalement avec la fonction Rotation auto (p. 111) réglée sur [On] pivoteront automatiquement en position verticale lors de leur affichage sur l'écran LCD.



## 🎤 Ajout de mém. vocaux aux images

En mode de lecture (lecture d'une seule image, lecture d'index, lecture avec agrandissement et lecture immédiatement après la prise de vue en mode de prise de vue), vous pouvez ajouter des mém. vocaux (d'une durée de 60 secondes au maximum) à une image. Les données sonores sont enregistrées au format WAVE.

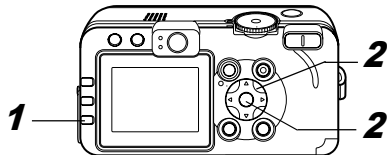

### 1 Appuyez sur la touche 🎤 pendant la lecture des images.

- L'écran d'ajout de mém. vocaux apparaît.

### 2 Sélectionnez ● à l'aide de la flèche ◀ ou ▶, puis appuyez sur la touche SET.

- L'enregistrement commence. La durée écoulée et la durée restante s'affichent. Parlez en direction du microphone de l'appareil photo.



- Pour arrêter l'enregistrement, appuyez sur la touche **SET**. Pour reprendre l'enregistrement, appuyez à nouveau sur la touche **SET**.
- Vous pouvez ajouter autant de mém. vocaux que vous le souhaitez jusqu'à une durée totale de 60 secondes.

### Lecture des mém. vocaux

- Sélectionnez ▶. Les images avec mém. vocaux s'affichent avec le signe 🎵 (ils n'apparaissent pas en mode Aucune information). Pour arrêter la lecture, appuyez sur la touche **SET**. Pour reprendre la lecture, appuyez à nouveau sur la touche **SET**. Vous pouvez régler le volume à l'aide de la flèche ▲ ou ▼.

### Effacement des mém. vocaux

- Assurez-vous que 🎵 est affiché et sélectionnez 🗑️.

### Sortie du menu des mém. vocaux

- Appuyez sur la touche 🎤.

## Lecture automatique (diaporama)

Les paramètres des images de diaporama sont basés sur les normes DPOF (p. 127).

### Début d'un diaporama

Toutes les images (ou certaines d'entre elles) peuvent être affichées une par une dans un diaporama automatique.

toutes vues	Lit dans l'ordre toutes les images de la carte mémoire flash compacte
Diaporama 1 - 3	Lit dans l'ordre les images sélectionnées pour chaque diaporama (p. 105)

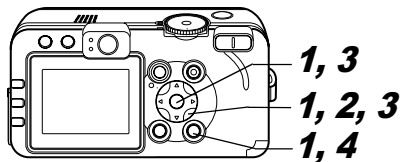

**1** Dans le menu [ ] (Lecture), sélectionnez [Diaporama], puis appuyez sur la touche SET.

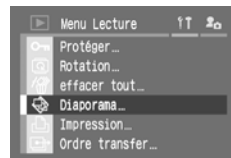

- Reportez-vous à *Sélection des menus et des paramètres* (p. 63).

- Il n'est pas possible d'ajouter des mém. vocaux aux vidéos.
- Vous ne pouvez pas enregistrer ni lire des mém. vocaux pour des images qui possèdent déjà un fichier son incompatible. Si vous tentez d'enregistrer ou de lire ce type d'image, le message « Format WAVE incompatible » s'affiche. Les fichiers son non compatibles peuvent être supprimés avec cet appareil photo.
- Les mém. vocaux des images protégées ne peuvent pas être effacés (p. 108).

Il est possible de régler le volume dans le menu Configurer (p. 68). Si vous réglez [Muet] sur [On] dans le menu Configurer, aucun son n'est reproduit ; toutefois, vous pouvez rétablir le son et régler le volume en appuyant sur la flèche ▲ ou ▼.

**2** Sélectionnez [Programme] à l'aide de la flèche ▲ ou ▼, puis sélectionnez entre [toutes vues] et [Montrer 1]-[Montrer 3] à l'aide de la flèche ◀ ou ▶.

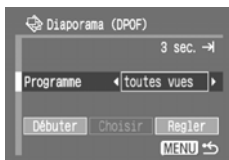

**3** Sélectionnez [Débuter] à l'aide de la flèche ▲ ou ▼ et appuyez sur la touche SET.

Le diaporama démarre et s'arrête automatiquement à la fin.

#### Interruption et reprise d'un diaporama

- Appuyez sur la touche **SET** pour interrompre le diaporama. Appuyez à nouveau sur cette touche pour reprendre la lecture.

#### Avance/Retour rapide d'un diaporama

- Utilisez la flèche ◀ ou ▶ pour passer à l'image précédente ou suivante.

#### Arrêt d'un diaporama

- Appuyez sur la touche **MENU** lors d'un diaporama pour l'arrêter et afficher le menu Diaporama.

**4** Lorsque le diaporama est terminé, appuyez sur la touche **MENU**.

Le menu Diaporama apparaît de nouveau. Appuyez de nouveau sur la touche **MENU** pour fermer le menu.



- ♦ Les images des vidéos sont lues pendant la durée correspondant à celle de leur enregistrement, quelle que soit la durée définie dans les paramètres du diaporama.
- ♦ La fonction d'économie d'énergie est désactivée lors de la lecture d'un diaporama sur l'appareil photo (p. 109).

### Sélection d'images pour les diaporamas

Vous pouvez marquer (annoter) des images de façon à les inclure dans les diaporamas 1 à 3. Il est possible de marquer jusqu'à 998 images par diaporama. La lecture des images se fait dans l'ordre de leur sélection.

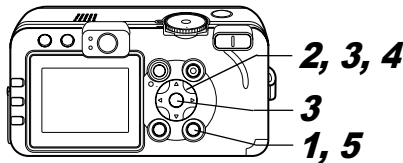

# 1 Affichez le menu Diaporama (p. 104).

## 2 Sélectionnez [Programme] à l'aide de la flèche ▲ ou ▼, puis sélectionnez entre [Montrer 1], [Montrer 2] ou [Montrer 3] à l'aide de la flèche ◀ ou ▶.

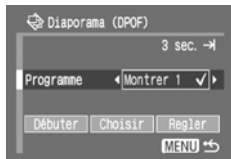

- Une marque (✓) apparaît à côté du diaporama qui contient déjà des images.

## 3 Sélectionnez [Choisir] à l'aide de la flèche ▲, ▼, ◀ ou ▶, puis appuyez sur la touche SET.

## 4 Marquez les images à inclure dans le diaporama.

### Lecture d'une seule image

- Passez d'une image à une autre à l'aide de la flèche ◀ ou ▶ et ajoutez ou supprimez les marquages d'image à l'aide de la flèche ▲ ou ▼.



- Le numéro de sélection et une marque (✓) apparaissent en bas des images sélectionnées.

### Lecture de l'index

- Appuyez sur la touche de zoom  ou sur  pour passer en lecture d'index (3 images).
- Sélectionnez une image à l'aide de la flèche ◀ ou ▶ et ajoutez ou supprimez les marquages d'image à l'aide de la flèche ▲ ou ▼.
- Le numéro de sélection et une marque (✓) apparaissent en bas des images sélectionnées.
- Après avoir appuyé sur la touche **SET**, vous pouvez sélectionner toutes les images en choisissant [Annoter tout] à l'aide de la flèche ▲ ou ▼ et en appuyant à nouveau sur la touche **SET**. Vous pouvez annuler la sélection de toutes les images en choisissant [Effacer tout].
- Vous pouvez sélectionner des images à l'aide de la flèche ◀ ou ▶ et modifier les paramètres à l'aide de la flèche ▲ ou ▼ après avoir sélectionné [Annoter tout] ou [Effacer tout].



## 5 Appuyez sur la touche MENU.

- L'écran de sélection des images se ferme.

## Réglage des paramètres de durée de lecture et de répétition

Durée lecture	Définit la durée d'affichage de chaque image dans un diaporama. Les options sont : 3 à 10 secondes, 15 secondes, 30 secondes et une option manuelle.
Répéter	Définit si le diaporama s'arrête une fois que toutes les images ont été affichées ou si la lecture continue jusqu'à ce que vous l'arrêtez.

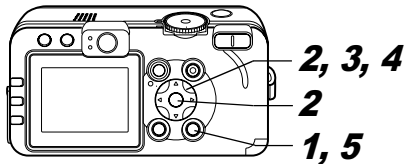

**1** Affichez le menu Diaporama (p. 104).

**2** Sélectionnez [Régler] à l'aide de la flèche ◀ ou ▶, puis appuyez sur la touche SET.

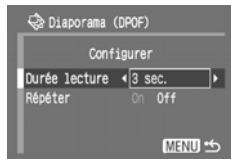

**3** Sélectionnez [Durée lecture] ou [Répéter] à l'aide de la flèche ▲ ou ▼.

**4** Sélectionnez un paramètre à l'aide de la flèche ◀ ou ▶.

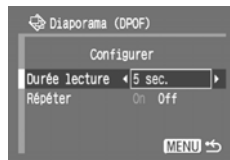

**Durée lecture**

- Sélectionnez une durée de lecture.

**Répéter**

- Sélectionnez [On] ou [Off].

**5** Appuyez sur la touche MENU.

Le menu Configurer se ferme.



- L'intervalle d'affichage peut varier quelque peu d'une image à une autre.
- Il est facile de modifier les diaporamas sur un ordinateur à l'aide du logiciel fourni (*ZoomBrowser EX* ou *ImageBrowser*).

# Protection des images

Vous pouvez protéger les images d'un effacement accidentel.

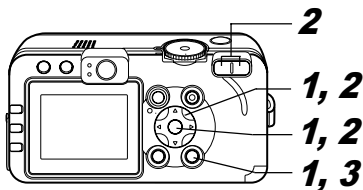

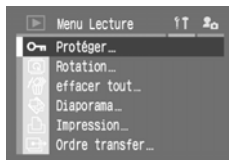

**1** Dans le menu [  (Lecture)], sélectionnez [Protéger], puis appuyez sur la touche SET.



- Reportez-vous à *Sélection des menus et des paramètres* (p. 63).

**2** Sélectionnez une image que vous souhaitez protéger à l'aide de la flèche ◀ ou ▶, puis appuyez sur la touche SET.



- L'icône  apparaît sur les images protégées.
- Pour retirer la protection, appuyez de nouveau sur la touche SET (en mode de protection).
- Il est possible de sélectionner les images plus facilement en passant de la lecture d'une seule image à la lecture d'index à l'aide de la touche de zoom ou de la touche .

**3** Appuyez sur la touche MENU.

La fenêtre Protéger se ferme.

 Veuillez noter que le formatage (l'initialisation) d'une carte mémoire flash compacte efface toutes les données, y compris les images protégées (p. 19) et les autres types de fichier. Veuillez vérifier le contenu des cartes mémoire flash compactes avant de les formater.

L'appareil photo est équipé d'une fonction d'économie d'énergie. En fonction du paramètre d'économie d'énergie (p. 69), l'appareil photo ou l'écran LCD peuvent s'éteindre automatiquement.

### ● Extinction auto

#### [On] : ● Mode de prise de vue

Mise hors tension environ 3 minutes après le dernier accès à une commande de l'appareil. L'écran LCD s'éteint environ 1 minute\*<sup>1</sup> après le dernier accès à une commande de l'appareil photo même si [Extinction auto] est sur [Off]. Appuyez sur une touche de l'appareil photo pour réactiver l'écran LCD.  
\*<sup>1</sup> Ce temps peut être changé.

#### ● Mode de lecture

Mise hors tension environ 5 minutes après le dernier accès à une commande de l'appareil.

#### ● Mode de connexion à l'imprimante

Mise hors tension environ 5 minutes après le dernier accès à une commande de l'appareil.

[Off] : La fonction Mode éco reste inactive.

### ● Affichage OFF (Mode de prise de vue uniquement)

L'écran LCD s'éteint après une durée spécifiée s'il n'y a aucun accès à une commande de l'appareil photo.

Les réglages d'heure suivants peuvent être sélectionnés :  
10 s/20 s/30 s/1 min.\*<sup>2</sup>/2 min./3 min.

\*<sup>2</sup> Réglage par défaut

### Lors de l'activation de la fonction Extinction auto

Remettez l'appareil photo sous tension.

**Mode de prise de vue** : Fermez le protège-objectif, puis ouvrez-le.

**Mode de lecture/connexion à une imprimante** : Appuyez sur la touche  (Lecture).

### Lors de l'activation de la fonction Affichage OFF

L'écran LCD s'affiche si l'une des touches de l'appareil photo est enfoncée.



- ♦ Veuillez noter que l'appareil photo continue de consommer une petite quantité d'énergie même lorsque la fonction d'économie d'énergie provoque sa mise hors tension.
- ♦ La fonction d'économie d'énergie est désactivée lors de la lecture d'un diaporama sur l'appareil photo ou lors d'une connexion à un ordinateur (p. 104, 117).

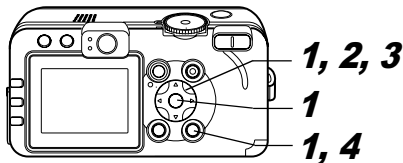

**1** Sélectionnez [Mode éco] dans le menu [ ] (Configurer), puis appuyez sur la touche SET.

- Reportez-vous à *Sélection des menus et des paramètres* (p. 63).

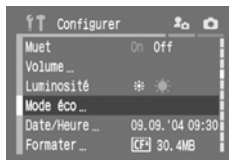

**2** Sélectionnez [Extinction auto] à l'aide de la flèche ▲ ou ▼ et sélectionnez [On] ou [Off] à l'aide de la flèche ◀ ou ▶.

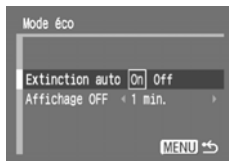

**3** Sélectionnez [Affichage Off] à l'aide de la flèche ▲ ou ▼ et sélectionnez une durée à l'aide de la flèche ◀ ou ▶.

**4** Appuyez sur la touche MENU.



# Configuration de la fonction Rotation auto

Molette de sélection des modes de prise de vue

**AUTO**       **P Tv Av M**

Cet appareil photo est équipé d'un détecteur d'inclinaison qui détecte l'orientation d'une image prise avec l'appareil orienté verticalement et la fait pivoter automatiquement de sorte qu'elle soit correctement affichée à l'écran. Vous pouvez activer ou désactiver cette fonction.

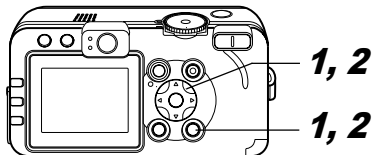

## 1 Sélectionnez [Rotation auto] dans le menu [⏏] (Configurer).

- Reportez-vous à *Sélection des menus et des paramètres* (p. 63).

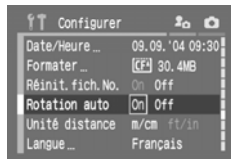



## 2 Sélectionnez [On] à l'aide de la flèche ◀ ou ▶, puis appuyez sur la touche MENU.

- Lorsque cette fonction est activée (On), un icône affichant l'orientation de l'appareil photo s'affiche dans le coin supérieur droit de l'écran LCD lorsque l'affichage des informations est activé.

 : Normal

 : Appareil incliné du côté droit

 : Appareil incliné du côté gauche

- Elle peut ne pas fonctionner correctement lorsque vous pointez l'appareil photo directement vers le haut ou vers le bas. Assurez-vous que l'icône d'orientation correcte de l'appareil photo (ex. : ) est affichée et si tel n'est pas le cas, réglez la fonction Rotation auto sur [Off].
- Même si la fonction Rotation auto est réglée sur [On], l'orientation des images téléchargées sur un ordinateur dépend du logiciel utilisé pour le téléchargement des images.

## Réinitialisation des numéros de fichier

Un numéro de fichier est automatiquement affecté aux photos prises.

Vous pouvez sélectionner la méthode d'attribution des numéros de fichier.

On	Les numéros de fichier sont réinitialisés au début (100-0001) à chaque nouvelle insertion d'une carte mémoire flash compacte. Les nouvelles images enregistrées sur les cartes mémoire flash compactes déjà dotées de fichiers se voient attribuer le numéro disponible suivant.
Off	Le numéro de fichier de la dernière image prise est mémorisé afin que les images enregistrées sur une nouvelle carte mémoire flash compacte commencent au numéro suivant.

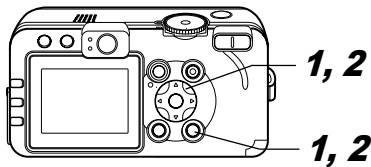

 Lorsque vous orientez l'appareil verticalement lors de la prise de vue, le détecteur d'inclinaison identifie la partie supérieure comme étant le « haut » et la partie inférieure comme étant le « bas ». Il règle alors de façon optimale la balance des blancs et l'exposition pour une photo verticale. Cette fonction est opérationnelle, quel que soit l'état On/Off de la fonction Rotation auto.

**1** Dans le menu  
[ (Configurer)],  
sélectionnez  
[Réinit.fich.No.].

- Reportez-vous à  
*Sélection des menus et  
des paramètres* (p. 63).

**2** Sélectionnez [On] à l'aide de la flèche ◀  
ou ▶, puis appuyez sur la touche MENU.



- ♦ Le réglage de [Réinit.fich.No.] sur [Off] est utile pour éviter la duplication de noms de fichier lorsque les images sont téléchargées sur un ordinateur.
- ♦ Reportez-vous à *Gestion des fichiers d'images* (p. 162).

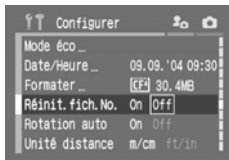

## Personnalisation de l'appareil photo (paramètres Mon profil)

Mon profil vous permet de personnaliser la première image, le son de départ, le signal sonore, le son du retardateur et le son du déclencheur. Chaque élément du menu possède trois choix.

### Modification des paramètres Mon profil

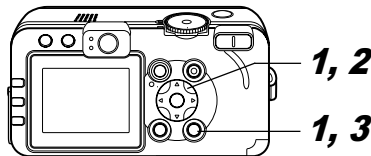

**1** Appuyez sur la  
touche MENU, puis  
appuyez deux fois  
sur la flèche ▶.

Le menu [ (Mon profil)]  
apparaît.

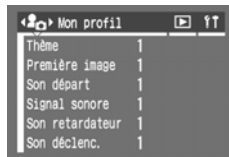



## 2 Sélectionnez un élément de menu à l'aide de la flèche ▲ ou ▼, puis sélectionnez le contenu du paramètre à l'aide de la flèche ◀ ou ▶.

 : Off

 : Général

 : Thème de science fiction

 : Thème animalier

- Le contenu des options  et  peut être modifié (p. 70).

## 3 Appuyez sur la touche MENU.



Le menu se ferme et les paramètres sont activés.

- En mode de prise de vue, le menu peut être fermé en appuyant à mi-course sur le déclencheur.



- ◆ Si vous sélectionnez [Thème] à l'étape 2, vous pouvez choisir un thème uniforme pour chacun des paramètres Mon profil.
- ◆ Si le paramètre [Muet] du menu [ (Configurer)] est réglé sur [On], aucun son n'est reproduit à l'exception du signal de l'avertissement d'erreur quel que soit le paramètre Mon profil sélectionné (p. 70). La première image s'affiche.

## Enregistrement des paramètres Mon profil

Cette fonction enregistre un nouveau contenu pour les options  et .

Des images enregistrées sur la carte mémoire flash compacte ainsi que des sons nouvellement enregistrés peuvent être ajoutés sur l'appareil photo. Vous pouvez également vous servir du logiciel fourni pour télécharger sur l'appareil photo les images et les sons de votre ordinateur. Les éléments de menu suivants peuvent être enregistrés sur l'appareil photo.

Première image

Son départ

Signal sonore

Son retardateur

Son déclencheur



- ◆ Pour rétablir les valeurs par défaut des paramètres Mon profil, vous devez recourir à un ordinateur. Utilisez le logiciel fourni (ZoomBrowser EX ou ImageBrowser) pour charger les paramètres par défaut sur votre appareil photo.

Les procédures suivantes vous permettent d'enregistrer les sons et les images de la carte mémoire flash compacte sur l'appareil photo.

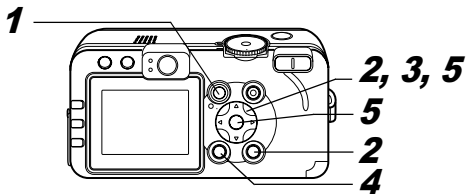

**1** Appuyez sur la touche pour passer en mode de lecture (p. 22).

**2** Appuyez sur la touche MENU, puis appuyez deux fois sur la flèche .

Le menu [ (Mon profil) ] apparaît.

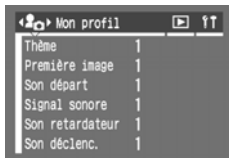

**3** Sélectionnez l'élément de menu que vous souhaitez enregistrer à l'aide de la flèche ou et sélectionnez ou à l'aide de la flèche ou .

[DISPLAY] apparaît.

**4** Appuyez sur la touche DISPLAY.

L'écran contenant la première image ou le menu d'enregistrement du son apparaît.

#### Enregistrement de la première image

- Sélectionnez l'image que vous souhaitez enregistrer à l'aide de la flèche ou , puis appuyez sur la touche SET.



#### Enregistrement du signal sonore, du son de départ, du son retardateur et du son déclencheur

- Sélectionnez (Enregistrer) à l'aide de la flèche ou , puis appuyez sur la touche SET.
- L'enregistrement commence et s'arrête automatiquement lorsque le temps est écoulé.
 

Son départ : 1 s	Signal sonore : 0,3 s
Son retardateur : 2 s	Son déclenc. : 0,3 s
- Sélectionnez (Enregistrer) et appuyez sur la touche SET.



**5** Sélectionnez [OK] à l'aide de la flèche ou , puis appuyez sur la touche SET.



- Les éléments suivants ne peuvent pas être enregistrés comme paramètres Mon profil.
  - Images RAW
  - Vidéos
  - Sons enregistrés à l'aide de la fonction Mém. vocal (p. 103)
- Lorsque vous enregistrez de nouveaux paramètres Mon profil, ceux précédemment enregistrés sont effacés.

### Format de fichier des paramètres Mon profil

Les formats de fichier ci-dessous doivent être respectés pour les paramètres Mon profil. Les images sur la carte mémoire flash compacte prises avec cet appareil photo peuvent être enregistrées comme paramètres Mon profil quels que soient les formats indiqués ci-dessous (**à l'exception des images RAW, des vidéos et des sons enregistrés à l'aide de la fonction Mém. vocal**).

#### ● Première image

- Format d'enregistrement des images      JPEG (JPEG de référence)
- Taux d'échantillonnage      4:2:0 ou 4:2:2
- Taille de l'image      320 x 240 pixels
- Taille du fichier      20 Ko maximum

#### ● Son départ, Signal sonore, Son retardateur et Son déclenc.

- Format d'enregistrement      WAVE (en mode monophonique)

- Bits de quantification      8 bits
- Fréquence d'échantillonnage      11,025 kHz et 8,000 kHz
- Durée d'enregistrement

	11,025 kHz	8,000 kHz
Son départ	1,0 s ou moins	1,3 s ou moins
Signal sonore	0,3 s ou moins	0,4 s ou moins
Son retardateur	2,0 s ou moins	2,0 s ou moins
Son déclenc.	0,3 s ou moins	0,4 s ou moins

Aucun format de fichier autre que ceux décrits ci-dessus ne peut être utilisé avec cet appareil photo.

Un exemple de cette fonction consiste à enregistrer « Dites ouistiti » en tant que son du retardateur de façon à ce que l'appareil photo lise ce son 2 secondes avant de prendre la photo. Vous pouvez également enregistrer une musique gaie pour faire sourire les sujets naturellement ou pour les encourager à prendre une pose donnée. Ces exemples vous montrent comment personnaliser votre appareil photo en créant et en ajoutant de nouveaux paramètres Mon profil.

Pour plus d'informations sur la création de paramètres et leur ajout dans les fichiers de paramètres Mon profil, consultez le *Canon Digital Camera Software Starter Guide Disk [Disque Guide de démarrage des logiciels pour les appareils photo numériques Canon]* fourni.

Les méthodes suivantes peuvent être utilisées pour télécharger sur un ordinateur les photos enregistrées par l'appareil photo. Certaines méthodes ne s'appliquent pas à tous les systèmes d'exploitation. De même, les systèmes d'exploitation pris en charge peuvent varier en fonction de l'appareil photo. Assurez-vous de consulter au préalable la section *Configuration requise pour l'ordinateur* (p. 118).

### • Téléchargement par l'intermédiaire d'une connexion entre l'appareil photo et un ordinateur

Windows 98   Windows Me   Windows 2000   Windows XP   Mac OS 9   Mac OS X

- Avec cette méthode, vous téléchargez des images à l'aide de commandes après avoir installé le logiciel approprié.
  - Reportez-vous à la section *Connexion de l'appareil photo à un ordinateur* (p. 118) à droite et au *Canon Digital Camera Software Starter Guide Disk [Disque Guide de démarrage des logiciels pour les appareils photo numériques Canon]*.

Windows 98   Windows Me   Windows 2000   Windows XP

- Avec cette méthode, vous téléchargez des photos à l'aide d'opérations commandées par les touches de l'appareil photo après avoir installé le logiciel approprié (les paramètres de l'ordinateur ne doivent être ajustés que lors du premier téléchargement).
  - Reportez-vous aux sections *Connexion de l'appareil photo à un ordinateur* (p. 118) et *Téléchargement d'images par transfert direct* (p. 122).

Windows XP   Mac OS X

- Cette méthode permet de télécharger des images à l'aide de commandes d'ordinateur sans installer de logiciels.
  - Reportez-vous à la section *Connexion de l'appareil photo à un ordinateur* (p. 118) (l'installation de logiciel n'est pas nécessaire) et à *Connexion de l'appareil photo à l'ordinateur pour télécharger des images sans installer le logiciel* (p. 124).

### • Téléchargement direct depuis une carte mémoire flash compacte

Avec cette méthode, vous téléchargez des images au moyen d'un adaptateur de carte ou d'un lecteur de carte.

- Reportez-vous à la section *Téléchargement direct depuis une carte mémoire flash compacte* (p. 124).

## Connexion de l'appareil photo à un ordinateur

### Configuration requise pour l'ordinateur

Installez et utilisez le logiciel sur un ordinateur conforme à la configuration requise ci-après.

### ● Windows

#### PowerShot S70

<b>Système d'exploitation</b>	Windows 98 SE (Second Edition) uniquement Windows Me Windows 2000 Service Pack 4 uniquement Windows XP (y compris le Service Pack 1)
<b>Modèle d'ordinateur</b>	Les systèmes d'exploitation ci-dessus doivent être préinstallés sur des ordinateurs équipés de ports USB intégrés
<b>Processeur</b>	Pentium 500 MHz ou processeur plus puissant
<b>Mémoire vive (RAM)</b>	Windows 98 SE/Windows Me : 128 Mo ou plus Windows 2000/Windows XP : 256 Mo ou plus
<b>Interface</b>	USB
<b>Espace disque disponible</b>	<ul style="list-style-type: none"><li>● <b>Utilitaires Canon</b> ZoomBrowser EX : 250 Mo ou plus (Incluant le programme d'impression PhotoRecord) PhotoStitch : 40 Mo ou plus</li><li>● <b>Pilote TWAIN d'appareil photo Canon :</b> 25 Mo ou plus</li><li>● <b>Pilote WIA d'appareil photo Canon :</b> 25 Mo ou plus</li></ul>
<b>Affichage</b>	1024 x 768 pixels/High Color (16 bits) ou mieux est nécessaire

#### PowerShot S60

<b>Système d'exploitation</b>	Windows 98 (y compris la seconde édition) Windows Me Windows 2000 Windows XP (y compris le Service Pack 1)
<b>Modèle d'ordinateur</b>	Les systèmes d'exploitation ci-dessus doivent être préinstallés sur des ordinateurs équipés de ports USB intégrés
<b>Processeur</b>	Windows 98/Windows Me/Windows 2000 : Pentium 150 MHz ou processeur plus puissant Windows XP : Pentium 300 MHz ou processeur plus puissant Pour tous les systèmes d'exploitation ci-dessus : Un processeur Pentium 500 MHz ou un processeur plus puissant est recommandé (pour éditer des vidéos)
<b>Mémoire vive (RAM)</b>	Windows 98/Windows Me/Windows 2000 : 64 Mo ou plus Windows XP : 128 Mo ou plus Pour tous les systèmes d'exploitation ci-dessus : 128 Mo ou plus est recommandé (pour l'édition de vidéos)
<b>Interface</b>	USB
<b>Espace disque disponible</b>	<ul style="list-style-type: none"><li>● <b>Utilitaires Canon</b> ZoomBrowser EX : 200 Mo ou plus (Incluant le programme d'impression PhotoRecord) PhotoStitch : 40 Mo ou plus</li><li>● <b>Pilote TWAIN d'appareil photo Canon :</b> 25 Mo ou plus</li><li>● <b>Pilote WIA d'appareil photo Canon :</b> 25 Mo ou plus</li></ul>
<b>Affichage</b>	800 x 600 pixels/High Color (16 bits) ou mieux est nécessaire 1024 x 768 pixels ou mieux est recommandé



## ● Macintosh

### PowerShot S70 :

<b>Système d'exploitation</b>	Mac OS X (v10.1.5 ~ v10.3)
<b>Modèle d'ordinateur</b>	Les systèmes d'exploitation ci-dessus doivent être préinstallés sur des ordinateurs équipés de ports USB intégrés
<b>Processeur</b>	PowerPC G3/G4/G5
<b>Mémoire vive (RAM)</b>	256 Mo ou plus
<b>Interface</b>	USB
<b>Espace disque disponible</b>	● <b>Utilitaires Canon</b> ImageBrowser : 200 Mo ou plus PhotoStitch : 40 Mo ou plus
<b>Affichage</b>	1024 x 768 pixels/32 000 couleurs ou mieux est nécessaire

### PowerShot S60

<b>Système d'exploitation</b>	Mac OS 9.0 - 9.2, Mac OS X (v10.1/v10.2/v10.3)
<b>Modèle d'ordinateur</b>	Les systèmes d'exploitation ci-dessus doivent être préinstallés sur des ordinateurs équipés de ports USB intégrés
<b>Processeur</b>	PowerPC
<b>Mémoire vive (RAM)</b>	Mac OS 9.0 - 9.2 : 64 Mo ou plus de mémoire d'application Mac OS X (v10.1/v10.2/v10.3): 128 Mo ou plus
<b>Interface</b>	USB

<b>Espace disque disponible</b>	● <b>Utilitaires Canon</b> ImageBrowser : 120 Mo ou plus PhotoStitch : 30 Mo ou plus
<b>Affichage</b>	800 x 600 pixels/32 000 couleurs ou mieux est nécessaire 1024 x 768 pixels ou mieux est recommandé

Vous devez installer sur l'ordinateur le logiciel et le pilote fournis sur le CD-ROM Canon Digital Camera Solution Disk avant de connecter l'appareil photo à un ordinateur.



L'appareil ne fonctionnera pas correctement si vous le connectez à votre ordinateur avant d'installer le pilote et le logiciel. Si cela se produit, consultez la section *Guide de dépannage* du *Canon Digital Camera Software Starter Guide Disk [Disque Guide de démarrage des logiciels pour les appareils photo numériques Canon]*.



- ♦ Il n'est pas nécessaire de mettre l'appareil ou l'ordinateur ou hors tension lors de cette connexion.
- ♦ Veuillez vous reporter au manuel de votre ordinateur pour connaître l'emplacement du port USB.
- ♦ Nous vous conseillons d'utiliser une batterie entièrement chargée ou un Kit adaptateur secteur ACK700 (vendu séparément) pour alimenter l'appareil photo lors de la connexion à un ordinateur (p. 14, p. 148).
- ♦ Aucune des procédures effectuées avec une connexion à une carte compatible USB 2.0 ne sont garanties.

## 1 Installez le pilote et les applications logicielles inclus dans le CD-ROM Canon Digital Camera Solution Disk (avant la première connexion uniquement).

- Reportez-vous au *Canon Digital Camera Software Starter Guide Disk [Disque Guide de démarrage des logiciels pour les appareils photo numériques Canon]* pour connaître les procédures d'installation.
- Si vous utilisez un Macintosh, vous devez définir les paramètres de démarrage automatique ImageBrowser (uniquement avec PowerShot S70). Reportez-vous au *Canon Digital Camera Software Starter Guide Disk [Disque Guide de démarrage des logiciels pour les appareils photo numériques Canon]*.

## 2 Utilisez le câble d'interface fourni pour raccorder le port USB de l'ordinateur à la prise DIGITAL de l'appareil photo.

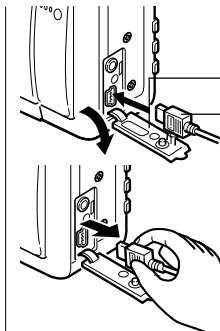
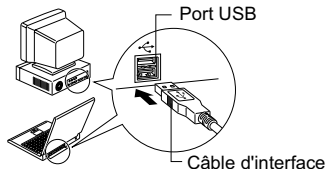

### Prise DIGITAL

1. Ouvrez le couvercle-bernes à l'aide d'un angle.
2. Insérez le connecteur jusqu'à enclenchement.

Saisissez toujours le connecteur pour retirer le câble USB de la prise **DIGITAL** de l'appareil photo.

### Windows

→Passez aux étapes **3** et **4** ci-dessous.

### Macintosh

→Reportez-vous au *Canon Digital Camera Software Starter Guide Disk [Disque Guide de démarrage des logiciels pour les appareils photo numériques Canon]* et téléchargez des images.

**3** Sélectionnez [Canon CameraWindow] dans la boîte de dialogue d'événements qui apparaît sur l'ordinateur et cliquez sur [OK] (première fois seulement).

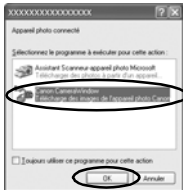

ex. PowerShot S70

### Si vous utilisez le PowerShot S70



Si la boîte de dialogue d'événements n'apparaît pas, cliquez sur le menu [Démarrer], sélectionnez [Programmes] ou [Tous les programmes], puis [Utilitaires Canon], [CameraWindow] et [CameraWindow].



La fenêtre affichée à gauche s'affiche.

## Si vous utilisez le PowerShot S60

❗ Si la boîte de dialogue d'événements n'apparaît pas, cliquez sur le menu [Démarrer], sélectionnez [Programmes] ou [Tous les programmes], puis [Utilitaires Canon], [CameraWindow] et [CameraWindow - Définir le lancement automatique]

Cliquez sur [Définir] dans [CameraWindow - Définir le lancement automatique] (première fois seulement).



La fenêtre affichée à gauche s'affiche.

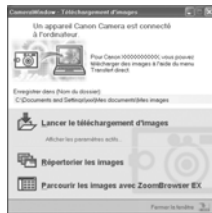

### ● Utilisation du logiciel et d'un ordinateur pour télécharger des images :

→ Reportez-vous au *Canon Digital Camera Software Starter Guide Disk [Disque Guide de démarrage des logiciels pour les appareils photo numériques Canon]*.

### ● Utilisation de l'appareil photo pour télécharger des images (fonction de transfert direct) :

→ Reportez-vous à la section *Téléchargement d'images par transfert direct*.

## Téléchargement d'images par transfert direct

Utilisez cette méthode pour télécharger des images à l'aide de commandes sur l'appareil photo. Installez le logiciel fourni et ajustez les paramètres de l'ordinateur avant d'utiliser cette méthode la première fois (p. 118).

	Toutes images	Transfère et enregistre toutes images sur l'ordinateur.
	Nouvelles images	Transfère et enregistre sur l'ordinateur uniquement les images qui n'ont pas déjà été transférées.
	Transf images DPOF	Transfère et enregistre sur l'ordinateur uniquement les images avec des paramètres Ordre transfert DPOF (p. 134).
	Sélec. et transf.	Transfère et enregistre sur l'ordinateur des images individuelles pendant leur affichage et leur sélection.
	Papier peint	Transfère et enregistre sur l'ordinateur des images individuelles pendant leur affichage et leur sélection. Les images transférées s'affichent sur le bureau de l'ordinateur.

**1** Utilisez le câble d'interface fourni pour raccorder le port USB de l'ordinateur à la prise DIGITAL de l'appareil photo. (Reportez-vous à l'étape 2 de la p. 120.)



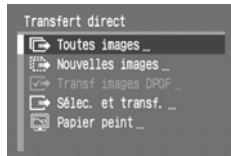

**2** Vérifiez que le menu Transfert direct s'affiche sur l'écran LCD de l'appareil photo.

- La touche  s'allume en bleu.
- Appuyez sur la touche MENU si le menu Transfert direct n'apparaît pas.



Menu Transfert direct



**Toutes images/Nouvelles images/  
Transf images DPOF**

**3** Utilisez ▲ ou ▼ pour sélectionner ,  ou  et appuyez sur la touche .

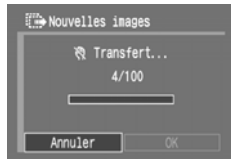
- Pour annuler le transfert, appuyez sur la touche SET.
- Les images se téléchargent et le menu Transfert direct réapparaît.



**Sélec. et transf./Papier peint**

**3** Utilisez ▲ ou ▼ pour sélectionner  ou  et appuyez sur la touche  (ou sur la touche SET).

**4** Utilisez ◀ ou ▶ pour sélectionner les images à transférer et appuyez sur la touche  (ou sur la touche SET).



- Les images se téléchargent.
- La touche  clignote en bleu pendant le déroulement du téléchargement.



**5** Appuyez sur la touche MENU.

- Le menu Transfert direct réapparaît.



Seules les images au format JPEG peuvent être téléchargées comme papier peint pour l'ordinateur. Une fois que les images ont été transférées, elles sont automatiquement converties au format BMP.



- ♦ Pendant le téléchargement des images à l'aide de [Toutes images], [Nouvelles images] ou [Transf images DPOF], la touche  ne clignote pas en bleu.
- ♦ L'option sélectionnée avec la touche  est conservée même lorsque l'appareil photo est mis hors tension. Le paramètre précédent sera en vigueur lors du prochain affichage du menu Transfert direct. L'écran de sélection d'images apparaît directement lorsque l'option Sélec. et transf. ou Papier peint a été sélectionnée en dernier.

### **Connexion de l'appareil photo à l'ordinateur pour télécharger des images sans installer le logiciel**

Si vous travaillez sous WindowsXP ou Mac OSX (v10.1/v10.2/v10.3), vous pouvez utiliser le logiciel fourni avec ces systèmes d'exploitation pour télécharger des images sans installer le logiciel inclus dans le CD-ROM Canon Digital Camera Solution Disk. Cela s'avère utile lorsque vous téléchargez des images sur un ordinateur sur lequel le logiciel n'est pas installé.

Cependant, veuillez noter que cette méthode de téléchargement d'images présente certaines limites. Pour plus de détails, veuillez vous reporter à la brochure *Pour les utilisateurs de Windows® XP et Mac OS X*.

### **1 Utilisez le câble d'interface fourni pour raccorder le port USB de l'ordinateur à la prise DIGITAL de l'appareil photo. (Reportez-vous à l'étape 2 de la p. 120.)**

## **2 Suivez les instructions affichées pour procéder au téléchargement.**

### **Téléchargement direct depuis une carte mémoire flash compacte**

### **1 Éjectez la carte mémoire flash compacte de l'appareil photo et insérez-la dans un lecteur de carte mémoire flash compacte connecté à l'ordinateur.**

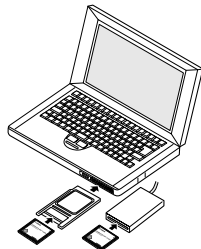

- Si vous utilisez un lecteur de carte PC ou un logement de carte PC, insérez d'abord la carte mémoire flash compacte dans un adaptateur de carte PC (vendu séparément), puis insérez cet adaptateur dans le logement.

## Affichage d'images sur un téléviseur

- Pour plus d'informations sur la connexion entre l'ordinateur et l'adaptateur de carte ou le lecteur de carte, reportez-vous au manuel de l'adaptateur de carte ou du lecteur de carte.

### 2 Double-cliquez sur l'icône du lecteur dans lequel se trouve la carte mémoire flash compacte.

- Selon le système d'exportation, une fenêtre s'ouvre automatiquement.

### 3 Copiez les images de la carte mémoire flash compacte dans le dossier de votre choix sur le disque dur.

- Les images sont stockées dans des dossiers [xxx CANON] situés dans le dossier [DCIM] (où xxx correspond à un nombre à trois chiffres compris entre 100 et 998) (p. 162).

Une télévision compatible vidéo, branchée par l'intermédiaire du câble AV fourni (AVCDC300), peut être utilisée pour visualiser les images lors de leur prise de vue ou de leur lecture.

### 1 Mettez l'appareil photo (p. 21) et le téléviseur hors tension.

### 2 Reliez le câble AV à la prise SORTIE AV de l'appareil photo.

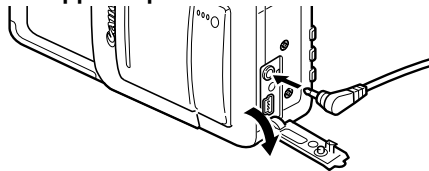

### 3 Branchez les autres extrémités du câble AV dans les prises d'entrée vidéo et audio du téléviseur.

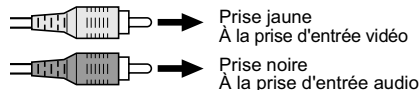

#### **4 Allumez le téléviseur et passez en mode vidéo.**

#### **5 Mettez l'appareil photo sous tension en mode de lecture ou de prise de vue (p. 21).**

- L'image apparaît sur le téléviseur. Effectuez des prises de vue ou lisez les images comme d'habitude.



- ◆ Aucune image n'apparaît sur l'écran LCD lorsque l'appareil photo est connecté à un écran de télévision.
- ◆ Le signal de sortie vidéo peut être modifié (NTSC ou PAL) afin de s'adapter aux différentes normes nationales. Le réglage par défaut varie en fonction des pays.  
NTSC : Japon, États-Unis, Canada, Taiwan, etc.  
PAL : Europe, Asie (sauf Taiwan), Océanie, etc.  
Si le mauvais système vidéo est choisi, l'image de sortie ne s'affichera pas correctement.
- ◆ Si le téléviseur est un modèle stéréo, vous pouvez brancher la prise audio dans la prise d'entrée audio gauche ou droite. Veuillez vous reporter au manuel de votre téléviseur pour plus de détails.
- ◆ Il n'est pas possible d'utiliser un téléviseur en mode  (Assemblage).



## À propos de l'impression

Il existe deux façons d'imprimer des images avec l'appareil photo.

- Vous pouvez facilement imprimer des images stockées sur la carte mémoire flash compacte en connectant l'appareil photo à une imprimante compatible avec la fonction d'impression directe\*1 à l'aide d'un câble et en appuyant sur la touche  de l'appareil photo.
- Vous avez la possibilité de spécifier les images se trouvant sur la carte mémoire flash compacte que vous voulez imprimer et d'indiquer le nombre de copies voulu (paramètres d'impression DPOF\*2), puis de remettre la carte mémoire flash compacte à un laboratoire photo spécialisé prenant en charge DPOF pour les faire imprimer ultérieurement.

\*1 Cet appareil photo est conforme à la norme *PictBridge*. Par conséquent, outre les imprimantes Bulle d'encre et les imprimantes photo Canon, vous pouvez le connecter à des imprimantes compatibles *PictBridge* de marque autre que Canon pour imprimer des photos.

\*2 Format d'impression numérique (DPOF, Digital Print Order Format)

Ce guide décrit les paramètres d'impression DPOF. Pour plus d'informations sur l'impression d'images, reportez-vous au *Guide d'utilisation de l'impression directe* fourni avec l'appareil photo.  
Consultez également le manuel de votre imprimante.

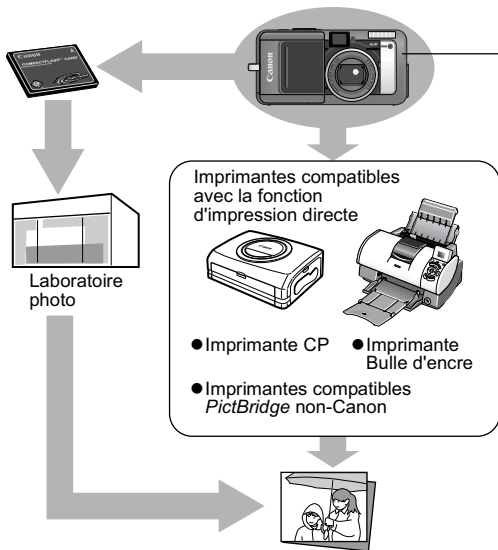

Paramètres d'impression (paramètres d'impression DPOF) (p. 129)  
 Paramètres de transfert d'image (ordre de transfert DPOF) (p. 134)

Imprimantes compatibles avec la fonction d'impression directe

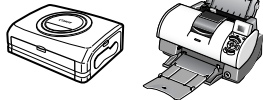

- Imprimante CP
- Imprimante Bulle d'encre
- Imprimantes compatibles PictBridge non-Canon

Imprimantes compatibles avec la fonction d'impression directe

- Pour plus de détails, reportez-vous au *Guide d'utilisation de l'impression directe*.
- Consultez également le manuel de votre imprimante.

#### ■ Imprimantes pouvant être utilisées avec cet appareil photo

*Imprimantes photo Canon compatibles avec la fonction d'impression directe*

- Reportez-vous à la *Carte du système*

*Imprimantes Bulle d'encre compatibles avec la fonction d'impression directe*

- Pour de plus amples informations, contactez votre revendeur Canon le plus proche.

## Paramètres d'impression (paramètres d'impression DPOF)

Vous pouvez sélectionner les images à imprimer sur une carte mémoire flash compacte et indiquer le nombre d'unités à imprimer au préalable à l'aide de l'appareil photo. Cette procédure vous permet d'envoyer les images à un laboratoire photo ou d'imprimer sur une imprimante compatible avec la fonction d'impression directe.

Reportez-vous au *Guide d'utilisation de l'impression directe* pour obtenir des instructions sur la façon de sélectionner des paramètres d'impression à partir de l'imprimante.



- La marque  peut apparaître sur les images comportant des marquages d'impression définis par un autre appareil photo compatible DPOF. Ces paramètres seront remplacés par les marquages de votre appareil photo.
- La sortie de certaines imprimantes numériques ou services de laboratoires de photo risque de ne pas refléter les paramètres d'impression spécifiés.
- Les paramètres d'impression ne peuvent pas être définis pour les vidéos et les images au format RAW.

### Sélection des images pour l'impression

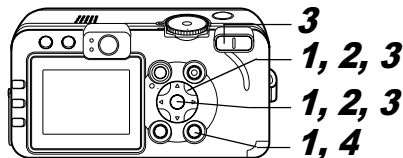

- 1** Dans le menu [  (Lecture)], sélectionnez [Impression], puis appuyez sur la touche SET.

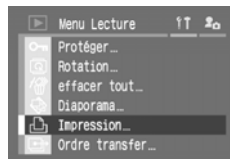

- Reportez-vous à *Sélection des menus et des paramètres* (p. 63).

- 2** Sélectionnez [demande] à l'aide de la flèche ◀ ou ▶, puis appuyez sur la touche SET.





### 3 Sélectionnez des images pour l'impression.

#### Images individuelles

- Lorsque le type d'impression (p. 131) est défini sur [Standard] ou [Toutes], sélectionnez une image à l'aide de la flèche ◀ ou ▶. Vous pouvez définir le nombre d'unités (jusqu'à 99) à imprimer à l'aide de la flèche ▲ ou ▼.
- Lorsque le type d'impression (p. 131) est défini sur [Index], sélectionnez une image à l'aide de la flèche ◀ ou ▶ et ajoutez ou supprimez les marquages d'image à l'aide de la flèche ▲ ou ▼. Une coche apparaît sur l'image marquée.
- Vous pouvez utiliser les mêmes procédures pour sélectionner les images dans une lecture d'index (3 images). Appuyez sur la touche de zoom  ou  pour commuter entre lecture d'une seule image et lecture d'index.



#### Toutes les images de la carte mémoire flash compacte

- Appuyez sur la touche de zoom  ou sur  pour passer en lecture d'index (3 images).
- Vous pouvez définir l'impression d'une unité de chaque image en appuyant sur la touche **SET**, puis en sélectionnant [Annoter tout] à l'aide de la flèche ▲ ou ▼ et en appuyant à nouveau sur la touche **SET**.
- Lorsque le type d'impression est réglé sur [Standard] ou [Toutes], le paramètre relatif au nombre d'unités à imprimer peut être modifié pour chaque image. Lorsque [Index] est sélectionné, les paramètres d'impression peuvent être supprimés. Pour obtenir des instructions sur la modification des paramètres, veuillez relire l'étape 3 depuis le début.
- Vous pouvez annuler tous les paramètres en sélectionnant [Effacer tout].
- Vous pouvez sélectionner des images à l'aide de la flèche ◀ ou ▶ et modifier les paramètres à l'aide de la flèche ▲ ou ▼ après avoir sélectionné [Annoter tout] ou [Effacer tout].



Nombre d'unités

## 4 Appuyez sur la touche MENU.



Le mode de sélection se désactive et le menu Impression apparaît de nouveau.



- ♦ Les images sont imprimées dans l'ordre des dates de prise de vue, de la plus ancienne à la plus récente.
- ♦ Il est possible de marquer 998 images au maximum par carte mémoire flash compacte.
- ♦ Lorsque [Type d'impres.] est réglé sur [Toutes], le nombre d'unités à imprimer peut être défini. Lorsqu'il est réglé sur [Index], il ne peut pas être défini (seul un exemplaire peut être imprimé).
- ♦ Les paramètres d'impression peuvent également être affectés aux images à l'aide des logiciels fournis sur un ordinateur (ZoomBrowser EX ou ImageBrowser).

## Définition du style d'impression

Les paramètres d'impression suivants peuvent être sélectionnés.

Type d'impres.	 Standard	Imprime une image par page
	 Index	Imprime les images sélectionnées ensemble à taille réduite sous la forme d'index
	 Toutes	Imprime les images dans les deux formats, standard et index
Date		Ajoute la date à l'impression
Fichier No		Ajoute le numéro de fichier à l'impression

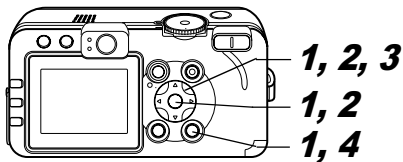

**1** Dans le menu [Lecture], sélectionnez [Impression], puis appuyez sur la touche SET.

- Reportez-vous à *Sélection des menus et des paramètres* (p. 63).

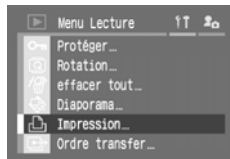

**2** Sélectionnez [Régler] à l'aide de la flèche ◀ ou ▶, puis appuyez sur la touche SET.



**3** Sélectionnez [Type d'impres.], [Date] ou [Fichier No] à l'aide de la flèche ▲ ou ▼ et sélectionnez les paramètres à l'aide de la flèche ◀ ou ▶.

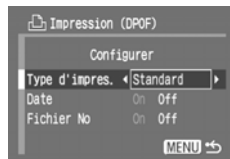

**Type d'impres.**

- Sélectionnez [Standard], [Index] ou [Toutes].

**Date**

- Sélectionnez [On] ou [Off].

**Fichier No**

- Sélectionnez [On] ou [Off].

**4** Appuyez sur la touche MENU.

Le menu Configurer se ferme et le menu Impression apparaît de nouveau.



- Lorsque [Type d'impres.] est réglé sur [Index], les paramètres [Date] et [Fichier No] ne peuvent pas être réglés sur [On] en même temps.
- Si [Type d'impres.] est réglé sur [Toutes] ou [Standard], [Date] et [Fichier No.] peuvent être réglés sur [On] ; cependant, les éléments imprimables varient en fonction de l'imprimante utilisée.



La date s'imprime selon le format de date et heure spécifié dans le menu Réglage Date et Heure (p. 24).

## Réinitialisation des paramètres d'impression

Les paramètres d'impression peuvent être supprimés tous à la fois. Le type d'impression est réinitialisé à la valeur [Standard] et les options de date et de numéro de fichier sont réglées sur [Off].

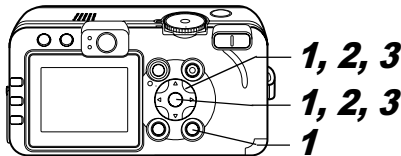

**1** Dans le menu [  (Lecture)], sélectionnez [Impression], puis appuyez sur la touche SET.

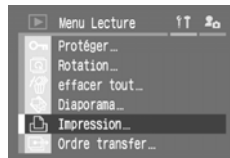

- Reportez-vous à *Sélection des menus et des paramètres* (p. 63).

## Paramètres de transfert d'image (ordre de transfert DPOF)

**2** Sélectionnez [Réinit.] à l'aide de la flèche ◀ ou ▶, puis appuyez sur la touche SET.



**3** Sélectionnez [OK] à l'aide de la flèche ◀ ou ▶, puis appuyez sur la touche SET.

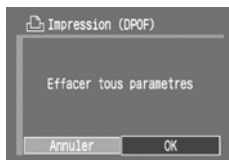

Vous pouvez utiliser l'appareil photo pour spécifier des paramètres pour les images avant leur téléchargement sur un ordinateur. Reportez-vous au *Canon Digital Camera Software Starter Guide Disk [Disque Guide de démarrage des logiciels pour les appareils photo numériques Canon]* pour obtenir des instructions sur le transfert d'images vers votre ordinateur.

Toutefois, si vous utilisez un PowerShot S60 avec Mac OS X, les images marquées pour le transfert ne peuvent pas être transférées à l'ordinateur en un seul lot.

Les paramètres utilisés sur l'appareil photo sont compatibles avec les normes DPOF (Digital Print Order Format).

Le signe  peut apparaître sur les images comportant des marquages de transfert définis par un autre appareil photo compatible DPOF. Ces paramètres seront remplacés par les marquages de transfert de votre appareil photo.



## Sélection des images pour le transfert

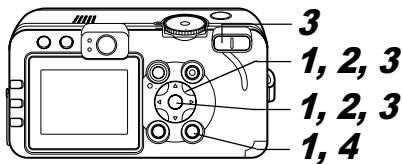

**1** Dans le menu [Lecture], sélectionnez [Ordre transfer], puis appuyez sur la touche SET.

- Reportez-vous à *Sélection des menus et des paramètres* (p. 63).

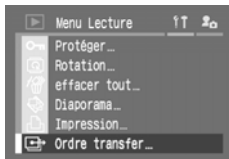

**2** Sélectionnez [demande] à l'aide de la flèche ◀ ou ▶, puis appuyez sur la touche SET.



**3** Sélectionnez des images pour le transfert.

### Images individuelles

- Sélectionnez une image à l'aide de la flèche ◀ ou ▶ et ajoutez ou supprimez les marquages d'image à l'aide de la flèche ▲ ou ▼. Une coche (✓) apparaît sur l'image marquée.
- Vous pouvez utiliser les mêmes procédures pour sélectionner des images en lecture d'index (3 images). Appuyez sur la touche de zoom 🔍 pour passer de la lecture d'une seule image à la lecture d'index.



### Toutes les images d'une carte mémoire flash compacte

- Appuyez sur la touche de zoom 🔍 pour passer en lecture d'index (3 images).



- Pour annuler les paramètres de transfert d'image, sélectionnez [Réinit.].

- Appuyez sur la touche **SET** et sélectionnez [Annoter tout] à l'aide de la flèche ▲ ou ▼, puis appuyez à nouveau sur la touche **SET** pour sélectionner toutes les images.
- Si vous sélectionnez [Effacer tout] au lieu de [Annoter tout], vous pouvez supprimer le marquage de toutes les images.)
- Vous pouvez sélectionner des images à l'aide de la flèche ◀ ou ▶ et modifier les paramètres à l'aide de la flèche ▲ ou ▼ après avoir sélectionné [Annoter tout] ou [Effacer tout].

## 4 Appuyez sur la touche MENU.

Le mode de sélection se désactive et le menu Ordre transfer apparaît de nouveau.



- ◆ Les images sont transférées dans l'ordre des dates de prise de vue, de la plus ancienne à la plus récente.
- ◆ Il est possible de marquer 998 images au maximum par carte mémoire flash compacte.

Les messages suivants peuvent s'afficher sur l'écran LCD.

- Pour les messages qui peuvent s'afficher lorsqu'une imprimante est connectée, reportez-vous au *Guide d'utilisation de l'impression directe*.



Occupé...	L'image est en cours d'enregistrement sur une carte mémoire flash compacte ou de lecture à partir de cette dernière. Réinitialisation des valeurs par défaut de tous les paramètres de l'appareil photo et des menus.
Carte mémoire absente	Vous avez mis l'appareil sous tension alors qu'aucune carte mémoire flash compacte n'est installée.
Enregistrement impossible	Vous avez essayé de prendre une photo alors qu'aucune carte mémoire flash compacte n'est installée.
Erreur carte mémoire	La carte mémoire flash compacte présente une anomalie.
Carte mémoire pleine	L'espace libre est insuffisant sur la carte mémoire flash compacte pour contenir d'autres images, paramètres d'image (tels que des paramètres d'impression ou des diaporamas) ou mém. vocaux.
Nom incorrect !	Le fichier n'a pas pu être créé, car le répertoire contient déjà un fichier du même nom, ou le nombre maximal de fichiers a été atteint. Dans le menu [Configurer], réglez [Réinit.fich.No.] sur [On]. Après avoir enregistré sur un ordinateur toutes les images que vous souhaitez conserver, formatez la carte mémoire flash compacte (p. 19). Notez que le formatage va effacer toutes les images existantes et toutes les autres données.
Changer la batterie	Le niveau de charge de la batterie est insuffisant pour pouvoir faire fonctionner l'appareil photo. Remplacez-la immédiatement par une batterie chargée ou rechargez-la.
Aucune image	Aucune image n'est enregistrée sur la carte mémoire flash compacte.
Image trop grande	Vous avez essayé de lire une image dont la taille est supérieure à 4064 x 3048 pixels.
Format JPEG incompatible	Vous avez essayé de lire un fichier au format JPEG incompatible.
Données corrompues	L'image que vous avez essayé de lire contient des données corrompues.
RAW	L'image que vous avez essayé de lire est enregistrée au format RAW incompatible.
Agrandissement impossible	Vous avez essayé d'agrandir une vidéo ou une image prise avec un autre appareil photo, enregistrée dans un format différent ou modifiée sur un ordinateur.

Rotation impossible	Vous avez essayé de faire pivoter une vidéo ou une image prise avec un autre appareil photo, enregistrée dans un format différent ou modifiée sur un ordinateur.
Image inconnue	Vous avez essayé de lire une image enregistrée dans un format spécial (format propriétaire utilisé par un appareil provenant d'un autre fabricant, etc.) ou une séquence vidéo enregistrée par un autre appareil photo.
Format WAVE incompatible	Impossible d'associer un mém. vocal à l'image, car elle dispose déjà d'un fichier son enregistré dans un format inapproprié.
Protégée!	Vous avez essayé d'effacer une image ou une vidéo protégée.
Trop d'annotations	Les images marquées avec des paramètres d'impression, de transfert ou de diaporama sont trop nombreuses. Plus aucun traitement n'est possible.
Image indisponible	Vous avez essayé de définir les paramètres d'impression pour un fichier non-JPEG.
Clôture impossible	Les paramètres d'impression, de transfert ou de diaporama n'ont pas pu être enregistrés.
Enreg. image impossible	Vous avez essayé d'enregistrer en tant que première image une image enregistrée avec un autre appareil photo ou prise au format RAW.
Changement impossible	Vous avez essayé de changer en format RAW le format d'une image qui a été prise avec le zoom numérique ou qui a déjà été enregistrée au format RAW.

# Dépannage



Problème	Cause	Solution
L'appareil photo ne fonctionne pas	L'appareil est hors tension.	Mettez l'appareil photo sous tension. → Reportez-vous à la section <i>Mise sous/hors tension</i> (p. 21)
	Le couvercle du logement de la carte mémoire flash compacte et du compartiment à piles est ouvert.	Vérifiez la fermeture du couvercle du logement de la carte mémoire flash compacte et du compartiment à piles.
	La tension de la batterie est insuffisante.	<ul style="list-style-type: none"><li>● Chargez complètement la batterie, puis insérez-la dans l'appareil photo.</li><li>● Utilisez l'adaptateur secteur compact.</li></ul>
	Mauvais contact entre l'appareil photo et les bornes de la batterie.	Nettoyez les bornes de la batterie avec un chiffon propre et sec.
L'appareil photo n'enregistre pas	L'appareil est en mode de lecture ou en mode de connexion à l'ordinateur/à l'imprimante.	<ul style="list-style-type: none"><li>● Passez en mode de prise de vue.</li><li>● Reportez-vous à la section <i>Permutation entre les modes de prise de vue et de lecture</i> (p. 22).</li><li>● Pendant une connexion à un ordinateur ou à une imprimante, débranchez le câble d'interface avant de faire passer l'appareil photo en mode de prise de vue.</li></ul>
	Le flash se charge (⚡ clignotant sur l'écran LCD).	Attendez que ⚡ cesse de clignoter et s'allume en continu, ce qui signifie que le flash est chargé, puis appuyez sur le déclencheur.
	La carte mémoire flash compacte est pleine.	<ul style="list-style-type: none"><li>● Insérez une nouvelle carte mémoire flash compacte.</li><li>● Si nécessaire, téléchargez les images sur un ordinateur et effacez-les de la carte mémoire flash compacte pour libérer de l'espace.</li></ul>
	La carte mémoire flash compacte est mal formatée.	<ul style="list-style-type: none"><li>● Formatez la carte mémoire flash compacte. → Reportez-vous à la section <i>Formatage d'une carte mémoire flash compacte</i> (p. 19).</li><li>● Si un nouveau formatage ne fonctionne pas, il se peut que les circuits logiques de la carte mémoire flash compacte soient endommagés. Dans ce cas, veuillez vous adresser au centre d'assistance clients Canon le plus proche.</li></ul>

Problème	Cause	Solution
Lecture impossible	Vous avez essayé de lire des images prises avec un autre appareil photo ou des images modifiées sur un ordinateur.	Dans certains cas, vous pouvez lire l'image si vous la chargez sur votre appareil photo à l'aide du logiciel inclus (ZoomBrowser EX ou ImageBrowser).
	Le nom du fichier a été modifié avec un ordinateur ou l'emplacement du fichier a changé.	Définissez un nom de fichier ou un emplacement de fichier correspondant au format de fichier/à la structure de fichiers de l'appareil photo. → Reportez-vous à la section <i>À propos des numéros de fichier et de dossier</i> (p. 162)
L'objectif ne se rétracte pas	Le couvercle du logement de la carte mémoire flash compacte et du compartiment à piles est ouvert alors que l'appareil photo est sous tension.	Fermez le couvercle du logement de la carte mémoire flash compacte et du compartiment à piles, puis mettez l'appareil photo hors tension.
	Le couvercle de la carte mémoire flash compacte ou du compartiment à piles est ouvert alors que l'appareil procède à un enregistrement sur la carte mémoire flash compacte (signal d'avertissement).	Fermez le couvercle du logement de la carte mémoire flash compacte et du compartiment à piles, puis mettez l'appareil photo hors tension.
	Vous êtes passé au mode de lecture à partir du mode de prise de vue.	L'objectif ne se rétracte pas dans ce cas. Pour qu'il se rétracte, fermez le protège-objectif.
La batterie se décharge rapidement	Les bornes de la batterie sont sales.	Nettoyez-les correctement avec un chiffon propre et sec avant utilisation.
	La capacité de la batterie a été réduite, car celle-ci n'a pas été utilisée pendant un an ou plus après une charge complète.	Remplacez la batterie par une nouvelle.
	La batterie a perdu son efficacité.	Remplacez la batterie par une nouvelle.
La batterie ne se charge pas	Mauvais contact électrique.	Branchez correctement la prise du chargeur sur la prise électrique.
	Les bornes de la batterie sont sales.	Nettoyez-les correctement avec un chiffon propre et sec avant chargement.
	La durée de vie de la batterie est dépassée.	Remplacez la batterie par une nouvelle.

Problème	Cause	Solution
L'intérieur de l'appareil photo émet un bruit	Les orientations verticale et horizontale de l'appareil photo ont été inversées.	Le mécanisme de détection de la position de l'appareil photo opère. L'appareil photo ne pose aucun problème.
L'image est floue ou le sujet n'est pas net	L'appareil photo a bougé.	<ul style="list-style-type: none"> <li>● Veillez à ne pas faire bouger l'appareil photo lorsque vous appuyez sur le déclencheur.</li> <li>● À des vitesses d'obturation lentes, utilisez un trépied lorsque l'avertissement de bougé de l'appareil photo  s'affiche.</li> </ul>
	La fonction d'autofocus est gênée par un objet obstruant le faisceau de lumière auxiliaire AF.	Veillez à ne pas faire obstruction au faisceau de lumière auxiliaire AF avec votre doigt ou tout autre objet.
	Le faisceau AF est désactivé.	Réglez le faisceau AF sur la position [On]. → Reportez-vous à la section <i>Menu Enreg.</i> (p. 67)
	Le sujet n'est plus dans le champ focal.	<ul style="list-style-type: none"> <li>● Vérifiez que l'objectif de l'appareil photo se trouve au moins à 44 cm (1,4 pied) du sujet.</li> <li>● Utilisez le mode  (macro) pour réaliser des plans rapprochés entre 4 et 44 cm (1,6 pouce et 1,4 pied) en grand angle maximal et entre 30 et 44 cm (1 pied et 1,4 pied) au téléobjectif maximal.</li> </ul>
	La mise au point sur le sujet est difficile.	Utilisez le verrouillage de la mise au point ou la mise au point manuelle pour effectuer la prise de vue. → Reportez-vous à la section <i>Prise de vue de sujets problématiques pour l'autofocus</i> (p. 96).
Le sujet de l'image enregistrée est trop sombre	La lumière est insuffisante pour la prise de vue.	Réglez le flash sur On.
	Le sujet est sombre par rapport à l'arrière-plan.	<ul style="list-style-type: none"> <li>● Réglez la correction d'exposition sur une valeur positive (+).</li> <li>● Utilisez la fonction de mémorisation d'exposition automatique ou de mesure spot. → Reportez-vous aux sections <i>Mémorisation du paramètre d'exposition (Mém. Expo)</i> (p. 89) et <i>Passage d'un mode de mesure de la lumière à un autre</i> (p. 78).</li> </ul>

Problème	Cause	Solution
Le sujet de l'image enregistrée est trop sombre	Le sujet est trop loin pour le flash.	<ul style="list-style-type: none"> <li>● Si vous utilisez le flash, réalisez la prise de vue en respectant les plages ci-dessous :  <b>Lorsque la sensibilité est réglée sur l'équivalent de 100 ISO :</b>  55 cm à 4,2 m (1,8 pied à 14 pieds) du sujet en grand angle maximal et 55 cm à 2,0 m (1,8 pied à 6,6 pieds) au téléobjectif maximal.</li> <li>● Augmentez la sensibilité ISO, puis effectuez la prise de vue.  → Reportez-vous à la section <i>Modification de la vitesse ISO</i> (p. 84).</li> </ul>
Le sujet sur l'image enregistrée est trop clair	Le sujet est trop proche et le flash le rend donc trop lumineux.	Réglez la puissance du flash avec la fonction de correction d'exposition au flash (p. 92).
	Le sujet est lumineux par rapport à l'arrière-plan.	<ul style="list-style-type: none"> <li>● Réglez la correction d'exposition sur une valeur négative (-).</li> <li>● Utilisez la fonction de mémorisation d'exposition automatique ou de mesure spot.  → Reportez-vous aux sections <i>Mémorisation du paramètre d'exposition (Mém. Expo)</i> (p. 89) et <i>Passage d'un mode de mesure de la lumière à un autre</i> (p. 78).</li> </ul>
	La lumière brille directement sur le sujet ou se reflète dans l'appareil photo.	Modifiez l'angle de prise de vue.
	Le flash est réglé sur On.	Réglez le flash sur Off.
Une barre de lumière verticale (rouge ou violette) apparaît sur le moniteur LCD	Le sujet est trop clair.	Ce phénomène est normal sur les appareils de technologie CCD et cela ne constitue pas un dysfonctionnement. Cette barre de lumière rouge ne sera pas enregistrée lors de la prise de photos fixes, mais elle le sera lors de la prise de vidéos.
Des points ou des astérisques blancs apparaissent sur l'image	La lumière du flash s'est reflétée sur des particules de poussière ou des insectes. Ce phénomène est plus fréquent dans les conditions suivantes : <ul style="list-style-type: none"> <li>● Prise de vue en grand angle maximal.</li> <li>● Prise de vue avec une valeur d'ouverture élevée en mode d'exposition automatique avec priorité à l'ouverture.</li> </ul>	Il s'agit d'un phénomène se produisant avec les appareils photo numériques et qui ne constitue pas un dysfonctionnement.



Problème	Cause	Solution
Le flash ne se déclenche pas	Le flash est réglé sur Off.	Réglez le flash sur On.
L'image n'apparaît pas sur le téléviseur	Le paramètre de système vidéo est incorrect.	Définissez le paramètre de système vidéo approprié, NTSC ou PAL, pour le téléviseur (p. 70).
	Le mode de prise de vue est réglé sur  (Assemblage).	La sortie n'apparaît pas sur un écran de télévision en mode  (Assemblage). Effectuez la prise de vue dans un autre mode.
Le zoom ne fonctionne pas	La touche Zoom a été déplacée lors d'une prise de vue en mode Vidéo.	Actionnez le zoom avant les prises de vue en mode Vidéo.
La lecture d'images sur la carte mémoire flash compacte est lente	La carte mémoire flash compacte actuellement utilisée a été formatée avec un autre appareil photo.	Utilisez une carte mémoire flash compacte formatée avec cet appareil photo. → Reportez-vous à la section <i>Formatage d'une carte mémoire flash compacte</i> (p. 19).
L'enregistrement d'images sur la carte mémoire flash compacte prend trop de temps		

# Utilisation de la télécommande sans fil (vendue séparément)

## Mise en place de la pile

Installez la pile (CR2025) dans la télécommande sans fil WL-DC100 (vendue séparément) avant usage.



## Avertissement

Veillez particulièrement à conserver les piles hors de portée des enfants. Dans le cas où un enfant avalerait une pile, appelez immédiatement un médecin, car les fluides corrosifs de la pile risquent d'agresser l'estomac ou la paroi intestinale.

- 1 Placez votre doigt sur ① et appuyez dessus dans le sens de la flèche tout en plaçant l'autre doigt sur ② et en retirant le compartiment à piles.**

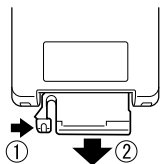

- 2 Placez la pile dans le compartiment prévu à cet effet avec la borne négative (-) orientée vers le haut. Remplacez ensuite le compartiment à piles dans la télécommande sans fil.**

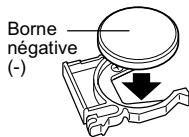

## Retrait de la batterie

Pour retirer la batterie de sauvegarde de la date, tirez-la dans le sens indiqué par la flèche.

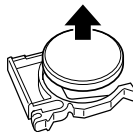

Si vous souhaitez mettre votre appareil photo au rebut, retirez d'abord la batterie de sauvegarde de la date et recyclez-la conformément aux normes de protection de l'environnement de votre pays.



## Prise de vue/Lecture

La télécommande sans fil peut être utilisée pour les prises de vue ou pour la lecture. Vous pouvez utiliser la télécommande sans fil à une distance maximale d'environ 5 m (16,4 pieds) du capteur avant de la télécommande.

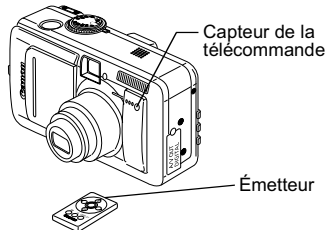

## 📷 Prise de vue

Appuyez sur la touche **FUNC.** sur l'appareil photo. À l'aide des flèches ▲ ou ▼, sélectionnez □\* (mode drive). À l'aide des flèches ◀ ou ▶, sélectionnez  (télécommande). Appuyez sur la touche **FUNC.** et prenez la photo.

\* Le paramètre en cours est affiché.

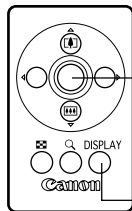

- Appuyez sur le déclencheur. L'appareil prend la photo après le délai de temporisation défini [Délai vue] du menu Enreg. (0 seconde, 2 secondes ou 10 secondes).
- Chaque fois que vous appuyez sur cette touche, le mode d'affichage des informations permute entre Aucune information et Écran d'information.



Le zoom ne peut pas être utilisé.

## ▶ Lecture

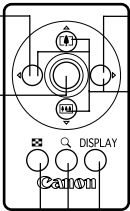
- 
- Affichage de l'image précédente
  - Lecture de vidéos
  - Affichage de l'image suivante
  - En mode Agrandissement, ces touches permettent de déplacer la zone agrandie sur l'image.
  - En mode de lecture d'index, ces touches permettent de déplacer la sélection de l'image.
  - Chaque fois que vous appuyez sur cette touche, le mode d'affichage des informations change.
  - L'affichage applique successivement des facteurs d'agrandissement d'environ 2,5, 5 et 10.
  - Affichage des images par ensembles de neuf unités (lecture d'index)



La portée de la télécommande sans fil diminue dans les cas suivants :

- Lorsque l'appareil photo se trouve dans des conditions de forte luminosité.
- Lorsque la batterie est faible.



Les fonctions de modification des vidéos et d'impression ne sont pas disponibles.

## Utilisation de convertisseurs optiques (vendus séparément)

L'appareil photo prend en charge l'utilisation du convertisseur télé TC-DC10 vendu séparément. Pour installer cet objectif, vous avez aussi besoin de l'adaptateur de conversion optique LA-DC10 vendu séparément.



### Avertissement

- Lorsque vous fixez le convertisseur télé, veillez à le visser correctement. S'il se dégage, il peut tomber de la bague d'adaptation, avec le risque d'entraîner des blessures par bris de verre.
- Ne visez jamais le soleil ou une source lumineuse intense avec le convertisseur télé, vous pourriez vous abîmer gravement les yeux.



- Si vous utilisez le flash intégré lors d'une prise de vue avec le convertisseur télé, la zone extérieure de l'image peut apparaître relativement sombre (vignettage).
- Lorsque vous utilisez le convertisseur télé, mettez la distance focale en position téléobjectif. Si vous choisissez un autre réglage du zoom, l'image apparaîtra comme si ses coins avaient été coupés.
- Vous ne pouvez pas utiliser le viseur lorsque l'adaptateur de conversion optique est installé.

Convertisseur télé  
TC-DC10

Ce convertisseur de grossissement d'un diamètre de 37 mm à visser est utilisé pour réaliser des prises de vue au téléobjectif. Il change la distance focale de l'objectif du boîtier de l'appareil photo d'un facteur de 2.



Il est impossible de fixer des filtres sur le convertisseur télé.

### Fixation d'un convertisseur

- 1** Ouvrez le protège-objectif pour mettre l'appareil photo sous tension.
- 2** Alignez l'adaptateur de conversion optique sur l'avant de l'appareil photo, puis fixez l'adaptateur de conversion optique sur le filetage pour trépied.

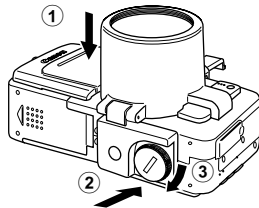

**3** Poussez **A** dans la sens de la flèche et insérez-le dans le viseur pour l'enclencher.

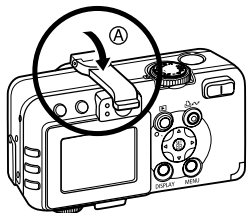

- Pour enlever l'adaptateur de conversion optique, exécutez les étapes ci-dessus dans l'ordre inverse.

**4** Tournez le convertisseur télé dans le sens de la flèche pour le fixer.

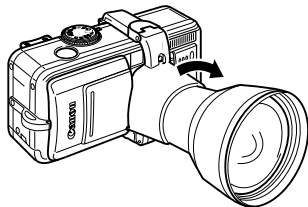

- Ne tenez pas l'appareil photo par l'adaptateur de conversion optique ou le convertisseur télé lorsque ceux-ci sont installés. L'appareil photo risque de se détacher, de tomber et de se briser.
- Pour protéger le convertisseur optique, tenez l'adaptateur de conversion optique d'une main et vissez le convertisseur optique sur l'adaptateur avec l'autre main.
- Il est déconseillé d'effectuer des prises de vue en mode  (Assemblage) lorsque ces accessoires sont utilisés. Bien que la sélection de ce mode reste possible sur l'appareil photo, le logiciel PhotoStitch ne pourra pas assembler les images sur l'ordinateur.
- Enlevez toute la poussière ou saleté pouvant se trouver sur les convertisseurs optiques avec un soufflet pour objectif avant usage. L'appareil photo risque de faire la mise au point sur la poussière s'il en reste.
- Faites attention de ne pas laisser d'empreinte digitale sur les objectifs lorsque vous les manipulez.



Pour désactiver l'alimentation pour une courte période, par exemple entre deux sessions de prise de vue, laissez le convertisseur optique fixé et appuyez légèrement sur le protège-objectif. Si vous n'utilisez pas l'appareil photo pendant une longue période, retirez le convertisseur optique et fermez le protège-objectif.

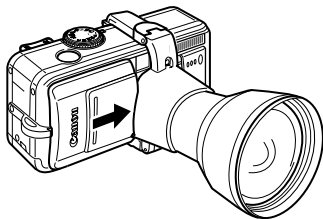

## Utilisation des kits d'alimentation (vendus séparément)

### Kit adaptateur secteur

Il est conseillé d'utiliser le Kit adaptateur secteur ACK700\* (en option) lors de longues périodes d'utilisation ou lors de la connexion à un ordinateur ou une imprimante.

\* Il est composé de l'adaptateur secteur compact CA-PS700, du connecteur DC DR-700 et d'un cordon d'alimentation.

### 1 Branchez le cordon d'alimentation sur l'adaptateur secteur compact (1) et sur une prise de courant (2).

Adaptateur Secteur  
Compact CA-PS700

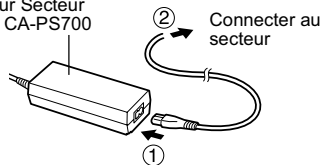

**2** Reliez la prise CC du câble de l'adaptateur secteur compact à la prise du connecteur DC DR-700.

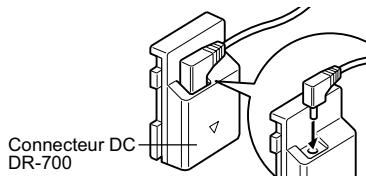

**3** Ouvrez le couvercle du logement de la carte mémoire flash compacte et du compartiment à piles, puis insérez le connecteur DC jusqu'à son verrouillage.

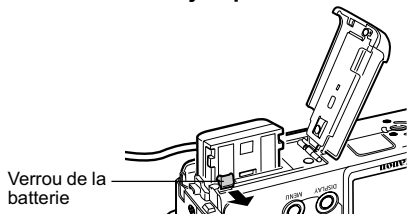

**4** Appuyez et maintenez le couvercle du câble du connecteur DC avec le câble, puis fermez le couvercle du logement de la carte mémoire flash compacte et du compartiment à piles.

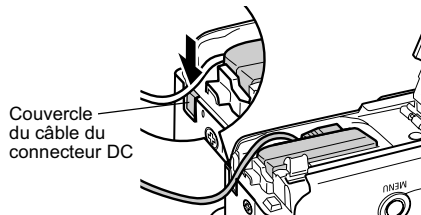

- Débranchez toujours le cordon d'alimentation du secteur après utilisation.



- Mettez toujours l'appareil photo hors tension avant de connecter ou de déconnecter l'adaptateur secteur compact (p. 21).
- L'utilisation de tout autre adaptateur que le Kit adaptateur secteur ACK700 peut entraîner un dysfonctionnement de l'appareil photo ou du Kit adaptateur secteur.

## Utilisation d'un chargeur allume-cigare (en option)

Le Chargeur allume-cigare CBC-NB2 (en option) permet de charger la batterie à partir de la prise allume-cigare d'une voiture.

Vérifiez toujours que le moteur de la voiture tourne lorsque vous utilisez le chargeur allume-cigare. Son utilisation risque de décharger la batterie de certaines voitures si le moteur est à l'arrêt. Débranchez toujours le chargeur allume-cigare avant d'arrêter le moteur.

**1** Une fois le moteur en marche, branchez le câble de batterie de voiture sur la prise allume-cigare et le chargeur de batterie.

**2** Insérez complètement la batterie dans le chargeur de batterie, comme le montre l'illustration.

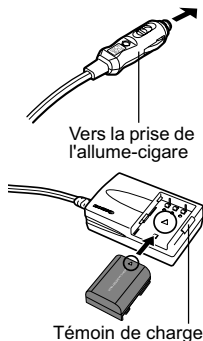

- Aligned les flèches de la batterie et du chargeur de batterie pour insérer correctement la batterie dans le chargeur.
- Le témoin de charge émet une lumière rouge pendant la charge de la batterie. Il passe au vert lorsque la charge est terminée.
- Après la charge, débranchez le câble de batterie de voiture de la prise allume-cigare et retirez la batterie.



- La batterie ne se chargeant plus lorsque le moteur s'arrête, vérifiez que vous avez débranché le câble de batterie de voiture de la prise allume-cigare.
- Attendez que le moteur tourne à nouveau pour brancher le câble de batterie de voiture sur la prise allume-cigare.
- Le chargeur allume-cigare ne peut être utilisé que dans une voiture avec prise à la terre négative. Il ne peut pas être utilisé dans une voiture avec prise à la terre positive.



## Précautions d'utilisation et entretien de l'appareil photo

Procédez comme suit pour nettoyer le boîtier de l'appareil photo, les objectifs, le viseur, l'écran LCD et les autres éléments.

Boîtier de l'appareil photo	: Nettoyez le boîtier avec un chiffon doux ou une lingette pour lunettes.
Objectif	: Utilisez tout d'abord un soufflet pour retirer la poussière et la saleté, puis retirez toute poussière restante en essuyant doucement l'objectif avec un chiffon doux. <ul style="list-style-type: none"><li>● N'utilisez jamais de nettoyeurs synthétiques sur le boîtier ou l'objectif de l'appareil photo. S'il reste de la saleté, contactez le centre d'assistance clients Canon le plus proche qui figure sur la brochure jointe.</li></ul>
Viseur Écran LCD	: Utilisez un soufflet pour objectif pour enlever la poussière et la saleté. Si nécessaire, frottez doucement le viseur et l'écran LCD à l'aide d'un chiffon doux ou d'une lingette pour lunettes. <ul style="list-style-type: none"><li>● Ne frottez et n'appuyez jamais avec force sur l'écran LCD ou sur le viseur. Ces actions risquent de l'endommager ou de provoquer d'autres problèmes.</li></ul>



N'utilisez jamais de solvants, de benzène, de nettoyeurs synthétiques ou d'eau pour nettoyer l'appareil photo. Ces substances risquent de déformer ou de l'endommager.

## Caractéristiques techniques

Toutes ces données sont basées sur les conditions de test standard Canon. Elles peuvent faire l'objet de modifications sans avis préalable.

### PowerShot S70/PowerShot S60

Pixels effectifs de l'appareil photo	PowerShot S70 : 7,1 millions environ PowerShot S60 : 5,0 millions environ
Capteur d'image	PowerShot S70 : CCD 1/1,8 pouce (nombre total de pixels : 7,4 millions environ) PowerShot S60 : CCD 1/1,8 pouce (nombre total de pixels : 5,3 millions environ)
Objectif	5,8 (G) – 20,7 (T) mm (équivalent en format 24x36: 28 - 100 mm) f/2,8 (G) – f/5,3 (T)
Zoom numérique	4,1 environ (jusqu'à 15 environ en association avec le zoom optique)
Viseur optique	Viseur à image réelle Couverture de l'image d'environ 80 %
Écran LCD	LCD couleur TFT en silicium polycristallin faible température de 1,8 pouce d'épaisseur, environ 118 000 pixels (couverture de l'image : 100 %)
Système AF	Autofocus TTL Verrouillage de la mise au point et mise au point manuelle disponibles 9 points (AiAF)/1 point (AF) AF 1 point : n'importe quelle position est disponible
Distance de prise de vue (par rapport à la face avant de l'objectif)	AF normal : 44 cm (1,4 pied) – infini (G/T) Mise au point automatique en mode Macro : 4 cm (1,6 pouce) – 44 cm (1,4 pied) (W)/ 30 cm (1,0 pied) – 44 cm (1,4 pied) (T) Mise au point manuelle : 4 cm (1,6 pouce) – infini (G)/ 30 cm (1 pied) – infini (T)
Déclencheur	Obturbateur mécanique + obturbateur électronique
Vitesses d'obturation	15 – 1/2000 s. • La plage des vitesses d'obturation varie en fonction du mode de prise de vue. • Des vitesses d'obturation inférieures ou égales à 1,3 s appliquent une réduction du bruit.
Système de mesure de la lumière	Évaluative, prédominance centrale ou spot (collimateur central ou zone AF)
Système de contrôle d'exposition	Programme d'exposition automatique, exposition automatique avec priorité à la vitesse d'obturation, exposition automatique avec priorité à l'ouverture ou contrôle manuel de l'exposition La mémorisation d'exposition automatique et le décalage automatique sont disponibles.

Correction d'exposition	± 2 arrêts par incréments de 1/3 Le mode de bracketing auto (AEB) est disponible.
Sensibilité	Auto, équivalent ISO 50/100/200/400
Balance des blancs	Automatique TTL, prédéfini (réglages disponibles : Lum.Naturel., Ombrageux, Lum.Tungsten, Lum.Fluo, Lum.Fluo H, Flash ou Sous-marin) ou personnalisée
Flash intégré	Auto*, on*, off * Fonction Atténuateur d'yeux rouges disponible.
Portée du flash	55 cm à 4,2 m (1,8 pied à 14 pieds) (G), 55 cm à 2 m (1,8 pied à 6,6 pieds) (T) (Lorsque la sensibilité est réglée sur l'équivalent ISO 100)
Correction d'exposition au flash	Les fonctions ±2 arrêts par incréments de 1/3 d'arrêt, de mémorisation d'exposition au flash, de synchronisation lente et de flash premier rideau/second rideau sont disponibles.
Modes de prise de vue	Auto Zone de création : Programme, Priorité à la vitesse d'obturation, Priorité à l'ouverture, Manuelle, Personnalisé Zone d'image : Portrait, Paysage, Nocturne, Mode rapide, Vitesse Lente, Assemblage et Vidéo
Prise de vue en rafale	Prise de vue en continu à haute vitesse : Environ 2,0 images/s. Prise de vue en continu standard : PowerShot S70 : Environ 1,2 images/s. PowerShot S60 : Environ 1,5 images/s. (Mode Haute/Fin, écran LCD désactivé)
Prises de vue à intervalles	Intervalle entre les prises de vue : de 1 à 60 min. environ (par incréments d'une minute) Nombre de prises : 2 à 100 prises (le nombre maximal de prises varie en fonction de la capacité de la carte mémoire flash compacte.)
Retardateur	Active l'obturateur après un délai de 10 s./2 s. environ
Télécommande sans fil	Prise de vue et lecture disponibles (télécommande sans fil vendue séparément) Lors de la prise de vue, l'image est capturée instantanément/2 secondes environ/10 secondes environ après avoir appuyé sur le déclencheur.
Prise de vue à partir d'un PC	Disponible (Connexion USB uniquement. Programme exclusif fourni avec le kit de l'appareil photo.)
Support d'enregistrement	Carte mémoire flash compacte (Type I et Type II)
Format de fichier	Compatible DCF (Design Rule for Camera File System) et DPOF

---

**Format d'enregistrement d'image**Images fixes : JPEG (Exif 2.2)<sup>\*1</sup>/RAW

Vidéos : AVI (Données d'image : Motion JPEG ; Données audio : WAVE (monophonique))

---

**Compression**

Superfin, Fin ou Normal

---

**Nombre de pixels d'enregistrement**

Images fixes : PowerShot S70

Haute : 3072 x 2304 pixels

Moyenne 1 : 2592 x 1944 pixels

Moyenne 2 : 2048 x 1536 pixels

Moyenne 3 : 1600 x 1200 pixels

Basse : 640 x 480 pixels

PowerShot S60

Haute : 2592 x 1944 pixels

Moyenne 1 : 2048 x 1536 pixels

Moyenne 2 : 1600 x 1200 pixels

Basse : 640 x 480 pixels

Vidéos : 640 x 480 pixels (30 s.)\*

320 x 240 pixels (3 min.)\*

160 x 120 pixels (3 min.)\*

\* Les données entre parenthèses indiquent la durée maximale de la vidéo par prise.

---

**Modes de lecture**

Une seule image (possibilité d'affichage de l'histogramme), Index (9 images en miniature), Agrandi (environ 10x (max.) sur l'écran LCD), Mém. vocaux (jusqu'à 60 s. en enregistrement/lecture) ou Diaporama

---

**Impression directe***Imprimantes Canon compatibles avec la fonction d'impression directe, imprimantes Bubble Jet Direct et imprimantes compatibles PictBridge*

---

**Langues d'affichage**

PowerShot S70

14 langues disponibles pour les menus et les messages (Anglais, Allemand, Français, Néerlandais, Danois, Finnois, Italien, Norvégien, Suédois, Espagnol, Chinois, Russe, Portugais et Japonais)

PowerShot S60

12 langues disponibles pour les menus et les messages (Anglais, Allemand, Français, Néerlandais, Danois, Finnois, Italien, Norvégien, Suédois, Espagnol, Chinois et Japonais)

Paramètres Mon profil	La première image, le son de départ, le son de l'obturateur, le signal sonore et le son du retardateur peuvent être personnalisés à l'aide des méthodes suivantes : 1. Utilisation des images et sons enregistrés sur un appareil photo. 2. Utilisation de données téléchargées à partir de votre ordinateur à l'aide du logiciel fourni.
Interface	USB (mini-B, PTP [Picture Transfer Protocol]) Sortie audio/vidéo (NTSC ou PAL, audio monophonique)
Alimentation	1. Batterie ion lithium rechargeable NB-2LH (fournie avec le kit de l'appareil photo)/NB-2L (vendue séparément) 2. Kit adaptateur secteur ACK 700 (vendu séparément) 3. Chargeur allume-cigare CBC-NB2 (vendu séparément)
Température de fonctionnement	0 °C – 40 °C (32 °F – 104 °F)
Taux d'humidité en fonctionnement	10 – 90 %
Dimensions	114,0 x 56,5 x 38,8 mm (4,5 x 2,2 x 1,5 po.) (objectif rétracté)
Poids	Environ 230 g (8,1 onces) (boîtier de l'appareil photo uniquement)

(G) : Grand angle maximal  
(T) : Téléobjectif

\*1 Cet appareil photo numérique prend en charge Exif 2.2 (également appelé « Exif Print »). Exif Print est une norme permettant d'améliorer les communications entre les appareils photo numériques et les imprimantes. Lorsque l'appareil photo est connecté à une imprimante compatible Exif Print, les données d'images obtenues au moment de la prise de vue sont utilisées et optimisées, ce qui permet de produire des impressions d'une qualité extrêmement élevée.

## Performances de la batterie

	Nombre de prises de vue		Durée de lecture
	Écran LCD activé (compatible avec la norme CIPA)	Moniteur LCD éteint	
Batterie NB-2LH (complètement chargée)	140 vues environ	370 vues environ	210 minut es environ

- Les valeurs réelles peuvent varier en fonction des conditions et paramètres de prise de vue.

### Conditions de test

Prise de vue : Température normale ( $23\text{ °C} \pm 2\text{ °C}/73\text{ °F} \pm 3,6\text{ °F}$ ), humidité relative normale ( $50\% \pm 20\%$ ), en alternant les prises de vue en grand angle maximum et en position téléobjectif à des intervalles de 30 secondes avec déclenchement du flash toutes les deux prises et mise hors tension/sous tension de l'appareil photo toutes les dix prises. L'appareil est laissé hors tension pendant un laps de temps suffisant\*, puis remis sous tension et la procédure de test est répétée.

- La carte mémoire incluse est utilisée.

\* Jusqu'à ce que la température de la batterie revienne à la normale

Lecture : Température normale ( $23\text{ °C} \pm 2\text{ °C}/73\text{ °F} \pm 3,6\text{ °F}$ ), humidité relative normale ( $50\% \pm 20\%$ ), lecture en continu au rythme d'une image toutes les 3 secondes.

- Les données vidéo sont exclues.
- À basses températures, les performances de la batterie peuvent diminuer et l'icône de batterie faible peut apparaître très rapidement. Dans ces circonstances, les performances peuvent être améliorées en réchauffant la batterie dans une poche avant utilisation.





















Consultez la section *Manipulation de la batterie* (p. 17).

## Cartes mémoire flash compactes et performances estimées (images enregistrables)















### PowerShot S70

 Carte fournie avec l'appareil photo









		FC-32MH	FC-64M	FC-128M	FC-256MH	FC-512MSH
L (Haute)	3072 x 2304 pixels	 9	19	40	81	163
		 15	32	64	130	261
		 33	67	136	273	547
M1 (Moyenne 1)	2592 x 1944 pixels	 11	24	49	99	198
		 21	43	88	177	354
		 43	88	176	355	709
M2 (Moyenne 2)	2048 x 1536 pixels	 18	38	76	154	308
		 33	68	137	276	552
		 67	136	274	548	1096
M3 (Moyenne 3)	1600 x 1200 pixels	 30	61	122	246	491
		 54	109	219	440	879
		 107	217	435	868	1736
S (Basse)	640 x 480 pixels	 119	241	482	962	1893
		 195	393	788	1563	3125
		 336	676	1355	2720	5209
RAW*	3072 x 2304 pixels	3	7	16	33	68
Vidéo	640 x 480 pixels	 45 s	92 s	186 s	374 s	743 s
	320 x 240 pixels	 91 s	183 s	368 s	735 s	1 453 s
	160 x 120 pixels	 241 s	486 s	973 s	1 954 s	3 906 s

## PowerShot S60

 Carte fournie avec l'appareil photo

			FC-32MH	FC-64M	FC-128M	FC-256MH	FC-512MSH
L (Haute)	2592 x 1944 pixels		11	24	49	99	198
			21	43	88	177	354
			43	88	176	355	709
M1 (Moyenne 1)	2048 x 1536 pixels		18	38	76	154	308
			33	68	137	276	552
			67	136	274	548	1095
M2 (Moyenne 2)	1600 x 1200 pixels		30	61	122	246	491
			54	109	219	440	879
			108	217	435	868	1734
S (Basse)	640 x 480 pixels		120	241	482	962	1891
			196	393	788	1563	3122
			337	676	1355	2720	5203
RAW*	2592 x 1944 pixels		5	12	25	51	102
Vidéo	640 x 480 pixels		46 s	92 s	186 s	374 s	742 s
	320 x 240 pixels		91 s	183 s	368 s	735 s	1 451 s
	160 x 120 pixels		242 s	486 s	973 s	1 954 s	3 902 s







\* Le nombre maximum d'images enregistrables peut être affecté par la résolution dans les images en miniature au format JPEG.

- Les valeurs données ici reflètent des conditions de prise de vue standard établies par Canon. Ces valeurs peuvent varier en fonction du sujet, des conditions de prise de vue et du mode de prise de vue.
- Les valeurs suivantes correspondent à la longueur maximale de clips vidéo individuels :  : 30 secondes,  : 3 minutes,  : 3 minutes. Les valeurs maximales du tableau correspondent à une prise de vue en rafale.
- L (Haute), M1 (Moyenne 1), M2 (Moyenne 2), M3 (Moyenne 3), S (Basse) et , ,  indiquent la résolution.
-  (Super-Fin),  (Fin) et  (Normal) indiquent le taux de compression relatif.
- Certaines cartes mémoire flash compactes ne sont pas vendues dans certains pays.









## Taille approximative des fichiers d'image (estimation)

### PowerShot S70

	Résolution	Compression		
				
<b>L</b>	3072 x 2304 pixels	3 045 Ko	1 897 Ko	902 Ko
<b>M1</b>	2592 x 1944 pixels	2 503 Ko	1 395 Ko	695 Ko
<b>M2</b>	2048 x 1536 pixels	1 602 Ko	893 Ko	445 Ko
<b>M3</b>	1600 x 1200 pixels	1 002 Ko	558 Ko	278 Ko
<b>S</b>	640 x 480 pixels	249 Ko	150 Ko	84 Ko
<b>RAW</b>	3072 x 2304 pixels	7 096 Ko		
Vidéo	 640 x 480 pixels	660 Ko/s		
	 320 x 240 pixels	330 Ko/s		
	 160 x 120 pixels	120 Ko/s		

### PowerShot S60

	Résolution	Compression		
				
<b>L</b>	2592 x 1944 pixels	2 503 Ko	1 395 Ko	695 Ko
<b>M1</b>	2048 x 1536 pixels	1 602 Ko	893 Ko	445 Ko
<b>M2</b>	1600 x 1200 pixels	1 002 Ko	558 Ko	278 Ko
<b>S</b>	640 x 480 pixels	249 Ko	150 Ko	84 Ko
<b>RAW</b>	2592 x 1944 pixels	4 725 Ko		
Vidéo	 640 x 480 pixels	660 Ko/s		
	 320 x 240 pixels	330 Ko/s		
	 160 x 120 pixels	120 Ko/s		

## Télécommande sans fil WL-DC100 (vendue séparément)

Alimentation : Batterie de sauvegarde de la date CR2025

Températures de fonctionnement : 0 °C – 40 °C (32 °F – 104 °F)

Dimensions : 35 x 6,5 x 56,6 mm (1,4 x 0,3 x 2,2 po.)

Poids : 10 g (0,4 once) environ

## Carte mémoire flash compacte

Type de logement de carte : Type I

Dimensions : 36,4 x 42,8 x 3,3 mm (1,4 x 1,7 x 0,1 po.)

Poids : 10 g (0,4 once) environ

## Batterie NB-2LH

Type : Batterie ion lithium rechargeable

Tension nominale : 7,4 V CC

Ampérage nominal : 720 mAh

Cycles de charge : Environ 300

Températures de fonctionnement : 0 °C – 40 °C (32 °F – 104 °F)

Dimensions : 33,3 x 45,2 x 16,2 mm (1,3 x 1,8 x 0,6 po.)

Poids : Environ 43 g (1,5 once)

### **Chargeur de Batterie CB-2LT / CB-2LTE**

Tension : CA 100 à 240 V (50/60 Hz)  
d'entrée 0,17 A (100 V) – 0,10 A (240 V)

Sortie nominale : 8,4 V CC, 0,5 A

Durée de charge : Environ 90 minutes

Températures de fonctionnement : 0 °C – 40 °C (32 °F – 104 °F)

Dimensions : 91 x 29,5 x 56 mm (3,6 x 1,2 x 2,2 po.)

Poids : CB-2LT : Environ 86 g (3,0 onces)  
: CB-2LTE : Environ 82 g (2,9 onces)

### **Adaptateur Secteur Compact CA-PS700**

(Fourni avec le Kit adaptateur secteur ACK700 vendu séparément)

Tension : CA 100 à 240 V (50/60 Hz)  
d'entrée 0,32 A

Sortie nominale : 7,4 V CC / 2,0 A

Températures de fonctionnement : 0 °C – 40 °C (32 °F – 104 °F)

Dimensions : 112 x 29 x 45 mm (4,4 x 1,1 x 1,8 po.) (boîtier seulement)

Poids : Environ 186 g (6,6 onces)

### **Chargeur allume-cigare CBC-NB2 (vendu séparément)**

Puissance nominale : 12 V CC / 24 V  
en entrée

Puissance nominale : 8,4 V CC / 0,55 A  
en sortie

Températures de fonctionnement : 0 °C – 40 °C (32 °F – 104 °F)

Dimensions : 91 x 56 x 29,5 mm (3,6 x 2,2 x 1,2 po.)

Poids : Environ 145 g (5,1 onces)

### **Convertisseur télé TC-DC10 (vendu séparément)**

Agrandissement : Environ 2,0

Portée du flash : 200 mm (équivalent en format 24x36)

Composition de l'objectif : 4 éléments dans 3 groupes

Distance de prise de vue (par rapport à la face avant de l'objectif) : 1,2 m – infini (3,9 pieds – infini)

Diamètre du filetage : Filetage de filtre standard 37 mm  
L'adaptateur de conversion optique LA-DC10 est nécessaire pour installer cet objectif sur le PowerShot S70/S60

Dimensions : Diamètre : 63,5 mm (2,5 po.)  
: Longueur : 54,5 mm (2,1 po.)

Poids : Environ 145 g (5,1 onces)

### **Adaptateur de conversion optique LA-DC10 (vendu séparément)**

Diamètre du filetage : Filetage de filtre standard 37 mm

Dimensions : Fixé : 61,7 x 69,6 x 74,8 mm (2,4 x 2,7 x 2,9 po.)  
: Entreposé : 61,7 x 76,3 x 41,8 mm (2,4 x 3,0 x 1,6 po.)

Poids : Environ 30 g (1,1 once)

# Conseils et informations pour la photo

## À propos du cadre d'autofocus (p. 76)

AiAF\* propose un large éventail de mesures pour permettre une mise au point précise. AiAF effectue une mise au point sur l'objet même s'il n'est pas exactement au centre du cadre.

\* « Ai » est l'acronyme de « Artificial intelligence » (intelligence artificielle) et « AF » est l'acronyme de « Auto Focus ».

## Vitesse ISO (p. 84)

La vitesse ISO est la représentation numérique de la sensibilité à la lumière de l'appareil photo. Plus la vitesse ISO est élevée, plus la sensibilité est grande. Une vitesse ISO élevée permet de faire des prises de vue sans flash dans un intérieur sombre comme en extérieur et évite les images qui manquent de netteté en raison d'un mouvement de l'appareil photo. Cela est particulièrement utile pour les prises de vue dans des endroits où les photos au flash sont interdites. Le réglage de la vitesse ISO utilise pleinement la quantité de lumière disponible, ce qui donne des images qui rendent l'atmosphère du lieu où elles ont été prises.



Équivalent 50 ISO



Équivalent 400 ISO

## Format RAW (p. 57)

Avec le format de fichier JPEG standard, l'appareil photo traite les images après leur capture afin d'obtenir des résultats optimaux. Le format JPEG compresse les images de façon à pouvoir en stocker plus sur une seule carte mémoire flash compacte. Cependant, la compression est irréversible ce qui signifie que les données de l'image d'origine ne peuvent pas être récupérées après le traitement. Par opposition, le format RAW enregistre les données de l'image comme elle a été capturée par le capteur CCD de l'appareil photo, sans autre traitement. Les images au format RAW sont compressées, mais leur compression est réversible et une image de grande qualité peut être obtenue depuis le fichier décompressé sans perte de qualité. En outre, bien qu'un fichier au format RAW soit plus volumineux qu'un fichier équivalent au format JPEG, sa taille ne fait que 25 % de plus environ que la taille\* d'un fichier au format RVB TIFF non compressé, ce qui le rend particulièrement compact.

Avec les formats de fichiers standard non compressés, tels que RVB TIFF, les images sont d'abord traitées dans l'appareil photo, puis les paramètres de l'image sont réglés à l'aide d'un logiciel d'édition d'images, ce qui réduit la qualité de l'image. Comme les images RAW ne peuvent pas être ouvertes par un grand nombre de programmes d'édition d'images, il est nécessaire de les convertir aux formats de fichier d'image standard, par exemple au format TIFF ou JPEG. Utiliser les logiciels ZoomBrowser EX (Windows) ou ImageBrowser (Macintosh) fournis avec l'appareil photo permet de régler avec précision la couleur et la qualité des images lors de leur conversion tout en conservant la qualité optimale des

données d'image d'origine. Pour plus de détails, reportez-vous au *Canon Digital Camera Software Starter Guide Disk [Disque Guide de démarrage des logiciels pour les appareils photo numériques Canon]*.

\* Mesure effectuée selon le standard de test Canon.

### Conseil pour l'utilisation du retardateur (p. 53)

Normalement, l'appareil photo bouge un peu lorsque vous appuyez sur le déclencheur.

Régler le retardateur sur  retarde le déclencheur de deux secondes et permet à l'appareil photo d'arrêter de bouger, ce qui évite d'obtenir une image floue.

Le résultat sera encore meilleur si vous placez l'appareil photo sur une surface stable ou utilisez un trépied pour réaliser la prise de vue.

### Fonction Histogramme (p. 27)

L'histogramme est un graphique qui permet de connaître la luminosité de l'image prise. L'image est d'autant plus sombre que la tendance du graphique est à gauche. L'image est d'autant plus lumineuse que la tendance est à droite. Si l'image est trop sombre, réglez la correction d'exposition sur une valeur positive. De même, réglez la correction d'exposition sur une valeur négative si l'image est trop lumineuse (p. 80).



Image  
sombre



Image  
équilibrée

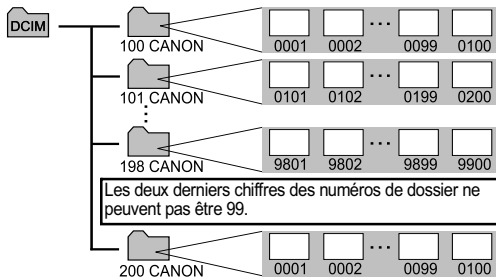

Image  
lumineuse

## Gestion des fichiers image (p. 112)

### À propos des numéros de fichier et de dossier

Les numéros de fichier de 0001 à 9900 sont attribués aux images et les numéros de dossier de 100 à 998 sont attribués aux dossiers (les deux derniers chiffres des numéros de dossier ne peuvent pas être 99).



### Nombre de fichiers par dossier

Chaque dossier peut généralement contenir 100 images. Toutefois, étant donné que les images prises en mode de prise de vue en rafale ou en mode Assemblage sont toujours enregistrées dans le même dossier, un dossier peut parfois contenir plus de 100 images. Le nombre d'images peut être également supérieur à 100 si un dossier contient des images copiées depuis un ordinateur ou des images prises avec d'autres appareils photo.

Notez cependant que les images d'un dossier contenant 2 001 images, ou plus, ne peuvent pas être lues sur cet appareil photo.

## Réglage de l'exposition (p. 80)

Cet appareil photo règle automatiquement l'exposition de façon à prendre des photos avec la luminosité optimale. Toutefois, en fonction des conditions de prise de vue, les images enregistrées peuvent parfois être plus claires ou plus sombres que l'image réelle. Dans ce cas, réglez manuellement la correction d'exposition (p. 80).

### Sous-exposition

L'ensemble de l'image enregistrée est sombre, ce qui donne un rendu gris des éléments blancs de l'image. La prise de vue de sujets lumineux ou à contre jour peut provoquer la sous-exposition de l'image. Réglez la correction d'exposition vers le signe +.



### Surexposition

L'ensemble de l'image enregistrée est claire, ce qui donne un rendu gris des éléments noirs de l'image. La prise de vue de sujets sombres ou dans un environnement sombre peut provoquer la surexposition de l'image. Réglez la correction d'exposition vers le signe -.



# Index

## Numerics

- 1er rideau ..... 93
- 2nd rideau ..... 93

## A

- Affichage ..... 34, 67
  - images sur un téléviseur ..... 125
- Affichage détaillé ..... 27
- Affichage OFF ..... 69, 109
- Affichage standard ..... 27
- Agrandissement des images ..... 43
- Assemblage ..... 48, 50
- Atténuateur d'yeux rouges ..... 10, 38, 39, 66
- Auto ..... 30
- Avertissement de surexposition ..... 29

## B

- Balance des blancs ..... 81
- Batterie
  - charge de la batterie ..... 14
  - état ..... 18
  - manipulation ..... 17

## C

- Cadre d'autofocus ..... 27, 76
- Capteur de la télécommande ..... 10

## Carte mémoire flash compacte

- formatage ..... 19
- manipulation ..... 18
- Compression ..... 35
- Contraste des couleurs ..... 85
- Convertisseur télé ..... 146
- Couvre-bornes ..... 12

## D

- Date/Heure ..... 24, 69
- Décalage auto ..... 75
- Déclencheur
  - enfoncement ..... 31
  - son ..... 31, 68, 113, 114
  - touche ..... 12
  - vitesse d'obturation ..... 72
  - volume ..... 68
- Délai vue ..... 66
- Diaporama ..... 68, 104
  - Durée lecture ..... 107
  - Répéter ..... 107
  - sélection d'images ..... 105
- DISPLAY ..... 12, 27
- DPOF
  - Impression ..... 68, 129
  - Ordre transfer ..... 68, 134

<b>E</b>	
Écran d'information .....	27
Écran LCD .....	12, 27
Effacement	
effacement d'images individuelles .....	46
effacement de toutes les images .....	47
effacer tout .....	68
Effet photo .....	85
Enr. Réglage .....	67
Enregistrement des paramètres personnalisés ...	100
Exposition manuelle .....	75
Extinction auto .....	69, 109
<b>F</b>	
Faisceau AF .....	32
Flash .....	10, 38, 66
moment du déclenchement .....	93
paramètres de réglage .....	91
synchronisation .....	66
Fonction .....	12
Fonction de rotation automatique .....	69, 111
Fonction Histogramme .....	27, 162
Fonction Mode éco .....	69, 109
Formater .....	69, 116
Formatage .....	19
<b>G</b>	
Grand angle .....	12, 30
<b>H</b>	
Haut-parleur .....	12
<b>I</b>	
Impression .....	127, 129
Intervalomètre .....	67, 94
<b>J</b>	
JUMP .....	12, 45
<b>L</b>	
Langue .....	26, 69
Lecture .....	42, 102
Lecture automatique (diaporama) .....	104
Lecture d'index .....	44
Luminosité .....	69
<b>M</b>	
Mém. AF .....	90
Mém. Expo .....	89
Mém. vocaux .....	103
Mémorisation de la mise au point .....	96
Menu .....	12, 64
menu Configurer .....	68
menu Enreg. ....	66
menu Lecture .....	68

menu Mon profil .....	70
sélection des menus et des paramètres .....	63
Messages .....	137
Microphone .....	10, 103
Mise au point .....	31, 96
Mise au point manuelle .....	12
Mode Bracketing automatique .....	86
Mode de lecture .....	22
Mode de mise au point manuelle .....	98
Mode de prise de vue .....	21, 22
Mode drive .....	56
Mode Focus-BKT .....	87
Mode Mém. AF .....	97
Mode rapide .....	48
Modes de mesure de la lumière .....	66, 78
Molette de sélection .....	12
Molette de sélection des modes .....	13, 48, 72
Muet .....	68
<b>N</b>	
Netteté .....	86
Nocturne .....	48
Noir et blanc .....	85
Nombre d'images par seconde .....	58
Numéros de fichier .....	27, 112, 162

## O

Ordre transfer .....	134
Orientation des images .....	102

## P

Paramètres de transfert	
paramètres de transfert d'image .....	134
Paramètres Mon profil .....	113
Paysage .....	48
Point Zoom MF .....	67
Portrait .....	48
Première image .....	21, 70, 113, 114
Prise de vue	
vidéo .....	58
Prise de vue en rafale .....	56
Protéger .....	108

## R

RAW .....	57, 161
Réglage de l'exposition .....	80
Réinit.fich.No. ....	69
Réinitialisation des numéros de fichier .....	112
Réinitialisation des valeurs par défaut des paramètres .....	71
Résolution .....	35



Retardateur .....	53
Rotation .....	68
<b>S</b>	
Saturation .....	86
Signal sonore .....	70, 113, 114
Son départ .....	21, 70, 113, 114
Son retardateur .....	68, 113, 114
Sous/hors tension .....	21, 22
Synchro lente .....	39, 66
Système vidéo .....	70
<b>T</b>	
Télécommande sans fil .....	144
Téléobjectif .....	12, 30
Témoin .....	13
Témoin alimentation/mode .....	13
Touche FUNC. ....	63
Touche Impression/partage .....	12, 122
<b>U</b>	
Unité distance .....	69

## **V**

Valeur d'ouverture .....	72
Vidéo	
affichage .....	60
enregistrement .....	58
modification .....	60
Viseur .....	12, 32
Vitesse ISO .....	84
Vitesse lente .....	48
Vol. Démarrage .....	68
Vol. Lecture .....	69
Vol. Opération .....	68
Vol. Retard. ....	68
Volume .....	68
<b>Z</b>	
Zone de création .....	72
Zone dédiée à l'image .....	48
Zoom .....	12, 30, 43, 54
Zoom numérique .....	54, 67

# MÉMO

# MÉMO

# MÉMO

# MÉMO

# MÉMO















# MÉMO

















# Fonctions disponibles dans chaque mode de prise de vue

Ce tableau indique les fonctions disponibles dans chaque mode de prise de vue. Vous pouvez effectuer des prises de vue en enregistrant ces paramètres dans le mode **C** (p. 100).

										<b>P</b>	<b>Tv</b>	<b>Av</b>	<b>M</b>	Page de réf.
Résolution (Images fixes)	Haute	<b>L</b>	○*	○*	○*	○*	○*	○*	△*	-	○*	○*	○*	p. 35
	Moyenne 1	<b>M1</b>	○	○	○	○	○	○	△	-	○	○	○	
	Moyenne 2	<b>M2</b>	○	○	○	○	○	○	△	-	○	○	○	
	Moyenne 3 <sup>(1)</sup>	<b>M3</b>	○	○	○	○	○	○	△	-	○	○	○	
	Basse	<b>S</b>	○	○	○	○	○	○	△	-	○	○	○	
Résolution (Vidéos)	640 x 480 pixels		-	-	-	-	-	-	○	-	-	-	-	p. 35
	320 x 240 pixels		-	-	-	-	-	-	○*	-	-	-	-	
	160 x 120 pixels		-	-	-	-	-	-	○	-	-	-	-	
Compression	Super Fin		○	○	○	○	○	○	△	-	○	○	○	p. 35
	Fin		○*	○*	○*	○*	○*	○*	△*	-	○*	○*	○*	
	Normal		○	○	○	○	○	○	△	-	○	○	○	
Format de fichier	JPEG		○	○	○	○	○	○	○	-	○*	○*	○*	p. 57
	RAW		-	-	-	-	-	-	-	-	○	○	○	
Flash	Auto		○*	○*	○	○*	○*	○	-	-	○	-	-	p. 38
	On		-	○	○	○	○	○	△	-	○	○	○	
	Off		○	○	○*	○	○	○*	△*	-	○*	○*	○*	
Atténuateur d'yeux rouges			○	○	○	○	○	○	△	-	○	○	○	p. 38



										<b>P</b>	<b>Tv</b>	<b>Av</b>	<b>M</b>	Page de réf.
Synchro lente	On	-	-	○	○	-	○	△	-	○	-	○	-	p. 39
	Off	○	○	-	-	○	-	△*	-	○*	○	○*	○	
Ajust. Flash	On	○	○	○	○	○	○	○	-	○	○*	○*	-	p. 91
	Off	-	-	-	-	-	-	-	-	-	○	○	○	
Synch Flash	1er rideau	○	○	○	○	○	-	○	-	○*	○*	○*	○*	p. 93
	2nd rideau	-	-	-	-	-	○	-	-	○	○	○	○	
Faisceau AF		○	○	○	○	○	○	△	○	○	○	○	○	p. 32
Mode drive	Prise de vue unique 	○*	○*	○*	○*	○*	○*	○*	○*	○*	○*	○*	○*	-
	Mode Continu standard 	-	○	○	○	○	○	-	-	○	○	○	○	p. 56
	Mode continu à grande vitesse 	-	○	○	○	○	○	-	-	○	○	○	○	
	Retardateur (10 s) 	○	○	○	○	○	○	○	△	○	○	○	○	p. 53
	Retardateur (2 s) 	○	○	○	○	○	○	○	△	○	○	○	○	
	Télécommande 	○	○	○	○	○	○	○	△	○	○	○	○	
Intervalomètre		-	-	-	-	-	-	-	-	○	○	○	○	p. 94

										<b>P</b>	<b>Tv</b>	<b>Av</b>	<b>M</b>	Page de réf.
Cadre d'autofocus	Auto	○*	○*	○*	○*	○*	○*	○	○	-	-	-	-	p. 76
	Point de centrage	○	○	○	○	○	○	-	-	○*	○*	○*	○*	
	Manuel	-	-	-	-	-	-	-	-	○	○	○	○	
Mém. AF		-	○	○	○	○	○	○	○	○	○	○	○	p. 97
Mise au point manuelle			-	○	○	○	○	○	○	○	○	○	○	p. 98
Mode Macro			○	○	-	○	○	○	○	○	○	○	○	p. 52
Zoom numérique	On	○	○	○	○	○	○	-	-	○	○	○	○	p. 54
	Off	○*	○*	○*	○*	○*	○*	-	-	○*	○*	○*	○*	
Correction d'exposition			-	○	○	○	○	○	△	○	○	○	-	p. 80
Système de mesure de la lumière	Mesure évaluative		○	○	○	○	○	○	○	○*	○*	○*	○*	p. 78
	Prédominance centrale		-	-	-	-	-	-	-	○	○	○	○	
	Mesure spot		-	-	-	-	-	-	-	○	○	○	○	
	Centre		-	-	-	-	-	-	-	○*	○*	○*	○*	
	Zone AF		-	-	-	-	-	-	-	○	○	○	○	
Mémorisation d'exposition automatique/Mémorisation d'exposition au flash			-	-	-	-	-	-	-	○	○	○	-	p. 89, 90
Bracketing	Bracketing		-	-	-	-	-	-	-	○(2)	○(2)	○(2)	-	p. 86
	Focus-BKT		-	-	-	-	-	-	-	○(2/3)	○(2/3)	○(2/3)	○(2/3)	p. 87