



MFP LASER SAMSUNG Mode d'emploi

SCX-4720FN

À propos du mode d'emploi

Le mode d'emploi de l'appareil MFP laser (le présent manuel) donne des informations permettant de configurer l'appareil et d'installer le logiciel fourni. Il donne également des instructions détaillées sur les fonctions d'imprimante, de scanner, de copieur et de télécopieur de votre appareil, ainsi que des informations sur son entretien et son dépannage.

Il fournit par ailleurs des informations de base sur l'application multifonction Samsung SmarThru. SmarThru permet de numériser et de retoucher des images, et de réaliser des copies par numérisation. Grâce à SmarThru, vous pouvez accéder à des images numérisées, puis les envoyer par messagerie électronique à partir de l'ordinateur. Le mode d'emploi vous indique comment utiliser le lecteur Flash USB conjointement avec votre appareil pour numériser et enregistrer des documents, et pour imprimer les documents stockés sur le lecteur Flash USB.

Ce mode d'emploi n'est fourni qu'à titre informatif. Toutes les informations qu'il contient peuvent être modifiées sans préavis. Samsung Electronics ne saurait être tenu pour responsable des dommages, directs ou indirects, consécutifs ou liés à l'utilisation de ce mode d'emploi.

© 2005 Samsung Electronics Co., Ltd. Tous droits réservés.

- SCX-4720FN sont des noms de modèle de Samsung Electronics Co., Ltd.
- SAMSUNG et le logo Samsung sont des marques commerciales de Samsung Electronics Co., Ltd.
- Centronics est une marque de Centronics Data Computer Corporation.
- IBM et IBM PC sont des marques déposées d'International Business Machines Corporation.
- PCL et PCL 6 sont des marques déposées de Hewlett-Packard Company.
- Microsoft, Windows, Windows 98, Windows Me, Windows 2000, Windows NT 4.0 et Windows XP sont des marques déposées de Microsoft Corporation.
- Les autres noms de produit et de marque sont des marques de leurs propriétaires respectifs.

Contact SAMSUNG WORLD WIDE

If you have any comments or questions regarding Samsung products, contact the SAMSUNG customer care center.

Country	Customer Care Center	Web Site
CANADA	1-800-SAMSUNG (7267864)	www.samsung.com/ca
MEXICO	01-800-SAMSUNG (7267864)	www.samsung.com/mx
U.S.A	1-800-SAMSUNG (7267864)	www.samsung.com
ARGENTINE	0800-333-3733	www.samsung.com/ar
BRAZIL	0800-124-421	www.samsung.com/br
CHILE	800-726-7864 (SAMSUNG)	www.samsung.com/cl
COSTA RICA	0-800-507-7267	www.samsung.com/latin
ECUADOR	1-800-10-7267	www.samsung.com/latin
EL SALVADOR	800-6225	www.samsung.com/latin
GUATEMALA	1-800-299-0013	www.samsung.com/latin
JAMAICA	1-800-234-7267	www.samsung.com/latin
PANAMA	800-7267	www.samsung.com/latin
PUERTO RICO	1-800-682-3180	www.samsung.com/latin
REP. DOMINICA	1-800-751-2676	www.samsung.com/latin
TRINIDAD & TOBAGO	1-800-7267-864	www.samsung.com/latin
VENEZUELA	1-800-100-5303	www.samsung.com/latin
BELGIUM	02 201 2418	www.samsung.com/be
CZECH REPUBLIC	844 000 844	www.samsung.com/cz
DENMARK	38 322 887	www.samsung.com/dk
FINLAND	09 693 79 554	www.samsung.com/fi
FRANCE	08 25 08 65 65 (€ 0,15/min)	www.samsung.com/fr
GERMANY	01805 - 121213 (€ 0,12/min)	www.samsung.de

Country	Customer Care Center	Web Site
HUNGARY	06 40 985 985	www.samsung.com/hu
ITALIA	199 153 153	www.samsung.com/it
LUXEMBURG	02 261 03 710	www.samsung.lu
NETHERLANDS	0900 20 200 88 (€ 0,10/min)	www.samsung.com/nl
NORWAY	231 627 22	www.samsung.com/no
POLAND	0 801 801 881	www.samsung.com/pl
PORTUGAL	80 8 200 128	www.samsung.com/pt
SLOVAKIA	0850 123 989	www.samsung.com/sk
SPAIN	902 10 11 30	www.samsung.com/es
SWEDEN	08 585 367 87	www.samsung.com/se
U.K	0870 242 0303	www.samsung.com/uk
RUSSIA	8-800-200-0400	www.samsung.ru
UKRAINE	8-800-502-0000	www.samsung.com/ur
AUSTRALIA	1300 362 603	www.samsung.com/au
CHINA	800-810-5858 010- 6475 1880	www.samsung.com.cn
HONG KONG	2862 6001	www.samsung.com/hk
INDIA	3030 8282 1600 1100 11	www.samsung.com/in
INDONESIA	0800-112-8888	www.samsung.com/id
JAPAN	0120-327-527	www.samsung.com/jp
MALAYSIA	1800-88-9999	www.samsung.com/my
PHILIPPINES	1800-10-SAMSUNG (7267864)	www.samsung.com/ph
SINGAPORE	1800-SAMSUNG (7267864)	www.samsung.com/sg
THAILAND	1800-29-3232 02-689-3232	www.samsung.com/th
TAIWAN	0800-329-999	www.samsung.com/tw
VIETNAM	1 800 588 889	www.samsung.com/vn
SOUTH AFRICA	0860 7267864 (SAMSUNG)	www.samsung.com/za
U.A.E	800SAMSUNG (7267864)	www.samsung.com/mea

TABLE DES MATIÈRES

1. INTRODUCTION

Fonctions spéciales	1.2
Description de l'appareil	1.4
Vue avant	1.4
Vue arrière	1.5
Fonctions du panneau de commande	1.6

2. DÉMARRAGE

Déballage	2.2
Choix d'un emplacement	2.4
Installation de la cartouche d'encre	2.5
Chargement du papier	2.7
Connexions	2.11
Mise en marche de l'appareil	2.14
Modification de la langue d'affichage	2.15
Identification de l'appareil	2.16
Saisie de caractères à l'aide du clavier numérique	2.17
Configuration de la date et de l'heure	2.19
Modification du mode d'horloge	2.20
Définition du format et du type de papier	2.20
Configuration des sons	2.21
Haut-parleur, sonnerie, son émis par les touches et signal d'alarme	2.22
Volume du haut-parleur	2.22
Utilisation des modes économiques	2.23
Économie d'encre	2.23
Mode d'envoi économique	2.23
Économie d'énergie	2.24
Mode d'économie de la lampe de numérisation	2.25
À propos du logiciel Samsung	2.26
Caractéristiques du pilote d'impression	2.27
Installation du logiciel Samsung sous Windows	2.28
Configuration requise	2.28
Installation du logiciel pour impression en mode local	2.29
Installation du logiciel pour impression réseau	2.35
Réparation du logiciel	2.42
Suppression du logiciel	2.44
Désinstallation du pilote MFP	2.44
Désinstallation de SmarThru	2.45
Désinstallation du pilote de numérisation en réseau	2.45
Utilisation de l'utilitaire de paramétrage d'imprimante	2.46

3. GESTION DU PAPIER

Sélection des supports d'impression	3.2
Type de papier, sources d'alimentation et capacités	3.2
Conseils pour le choix du papier et des supports spéciaux	3.3
Chargement du papier	3.4
Dans le bac standard	3.4
Dans le bac polyvalent	3.6
Utilisation de l'alimentation manuelle	3.8
Choix d'un type de sortie	3.10
Utilisation du plateau de sortie avant (face vers le bas)	3.10
Utilisation de la fente de sortie arrière (face vers le haut)	3.11

4. TÂCHES D'IMPRESSION

Impression d'un document dans Windows	4.2
Annulation d'une impression	4.3
Paramètres de l'imprimante	4.4
Onglet Mise en page	4.5
Onglet Papier	4.6
Onglet Graphiques	4.8
Onglet Autres options	4.10
Onglet À propos	4.11
Onglet Imprimante	4.11
Utilisation d'un réglage favori	4.12
Utilisation de l'aide	4.12
Impression de plusieurs pages sur une seule feuille	4.13
Impression de posters	4.14
Impression d'un document sur un format de papier donné	4.16
Modification de l'échelle d'un document	4.17
Impression de filigranes	4.18
Utilisation d'un filigrane existant	4.18
Création d'un filigrane	4.19
Modification d'un filigrane	4.20
Suppression d'un filigrane	4.20
Utilisation de surimpressions	4.21
Qu'est-ce qu'une surimpression ?	4.21
Création d'une surimpression de page	4.21
Utilisation d'une surimpression de page	4.23
Suppression d'une surimpression de page	4.25

5. COPIE DE DOCUMENTS

Chargement du papier pour la copie	5.2
Sélection du bac d'alimentation	5.2
Préparation d'un document	5.3
Réalisation de copies à partir de la vitre d'exposition	5.4
Réalisation de copies à partir du chargeur automatique de documents	5.6
Paramétrage des options de copie	5.8
Contraste	5.8
Type de document	5.8
Réduction et agrandissement	5.9
Nombre de copies	5.10

Utilisation des fonctions de copie spéciales	5.10
Copie de type Clone	5.11
Copie en mode Assemblage	5.11
Copie de type Autoajus	5.12
Copie d'un recto verso sur une face	5.12
Copie de 2 ou 4 pages sur une seule feuille	5.13
Copie de type Poster	5.14
Modification des paramètres par défaut	5.15
Configuration de l'option de temporisation	5.16

6. NUMÉRISATION

Principales méthodes de numérisation	6.2
Numérisation du panneau de contrôle vers une application	6.3
Numérisation via Samsung SmartThru	6.4
Utilisation du fichier d'aide à l'écran	6.6
Numérisation à l'aide du pilote WIA	6.7
Numérisation vers un lecteur Flash USB	6.8
Numérisation à l'aide de la numérisation en réseau	6.9
À propos de la numérisation en réseau	6.9
Définition de l'option de numérisation en réseau	6.9
Numérisation à l'aide de la numérisation en réseau	6.10
Définition de la temporisation de la numérisation en réseau	6.11
Utilisation du pilote de numérisation en réseau	6.13
Ajout de scanner	6.13
Suppression d'un scanner	6.15
Définition des propriétés	6.15
Numérisation à l'aide du scanner de réseau	6.18
Icônes de scanner	6.18

7. ENVOI DE TÉLÉCOPIES

Modification des options de configuration de télécopie	7.2
Options disponibles	7.3
Chargement d'un document	7.6
Sélection du bac d'alimentation	7.9
Réglage de la résolution du document	7.9
Envoi automatique d'une télécopie	7.11
Envoi manuel d'une télécopie	7.12
Recomposition du dernier numéro	7.12
Confirmation d'un envoi	7.13
Recomposition automatique	7.13
À propos des modes de réception	7.14
Chargement du papier pour la réception des télécopies	7.15
Réception automatique en mode Fax	7.15
Réception manuelle en mode TÉL	7.15
Réception automatique en mode RÉP/FAX	7.16
Réception manuelle avec un téléphone auxiliaire	7.16
Réception de télécopies en mode DRPD	7.17
Réception de télécopies en mémoire	7.18
Composition par touche d'accès direct	7.19
Enregistrement d'un numéro pour composition prédéfinie	7.19
Envoi d'un fax à l'aide d'un numéro prédéfini	7.20

Composition abrégée	7.21
Enregistrement d'un numéro abrégé	7.21
Envoi d'une télécopie à l'aide d'un numéro abrégé	7.22
Composition de groupe	7.23
Définition d'un numéro d'appel de groupe	7.23
Modification des numéros d'appel de groupe	7.24
Utilisation de la composition de groupe pour l'envoi d'une télécopie (transmission multiple)	7.25
Recherche d'un numéro en mémoire	7.26
Recherche séquentielle dans la mémoire	7.26
Recherche par première lettre	7.26
Impression du répertoire	7.27
Envoi de télécopies en multidiffusion	7.28
Envoi retardé d'une télécopie	7.29
Envoi prioritaire de télécopie	7.31
Ajout de documents à une opération programmée	7.32
Annulation d'une télécopie programmée	7.33
Utilisation du mode de réception sécurisée	7.34
Rapports d'impression	7.35
Utilisation de paramètres de télécopie avancés	7.38
Changement des options de configuration	7.38
Options de configuration de télécopie avancées	7.38

8. MAINTENANCE

Effacement de la mémoire	8.2
Nettoyage de votre appareil	8.3
Nettoyage de l'extérieur	8.3
Nettoyage de l'intérieur	8.3
Nettoyage du scanner	8.5
Entretien de la cartouche d'encre	8.6
Redistribution de l'encre	8.7
Remplacement de la cartouche d'encre	8.8
Configuration de l'avertissement concernant l'encre	8.10
Nettoyage du tambour	8.11
Ne pas tenir compte du message Cartouche vide	8.12
Consommables et pièces de rechange	8.13
Remplacement du patin du CAD	8.14
Configuration des notifications par e-mail	8.16
Configuration de l'onglet Config. Appareil	8.16
Configuration de l'onglet Coordonnées	8.19

9. DÉPANNAGE

Suppression des bourrages causés par les documents	9.2
Problème de chargement à l'entrée	9.2
Problème de chargement au niveau du plateau de sortie	9.3
Bourrage papier au niveau du rouleau	9.4
Suppression des bourrages papier	9.5
Dans le bac 1	9.5
Dans le bac 2 optionnel	9.6
Au niveau des plateaux de sortie	9.7
Au niveau de la zone du four ou autour de la cartouche d'encre	9.9
Dans le bac polyvalent	9.10
Conseils pour éviter les bourrages	9.11

Suppression des messages d'erreur affichés sur l'écran	9.12
Résolution d'autres problèmes	9.16
Problèmes d'alimentation papier	9.16
Problèmes d'impression	9.17
Problèmes de qualité d'impression	9.19
Problèmes de copie	9.24
Problèmes de numérisation	9.25
Problèmes de télécopie	9.26
Résolution de problèmes de numérisation en réseau	9.28
Problèmes liés au système Linux	9.29

10. UTILISATION DU LECTEUR FLASH USB

À propos des lecteurs Flash USB	10.2
Installation d'un lecteur Flash USB	10.2
Numérisation vers le lecteur Flash USB	10.3
Numérisation avec les paramètres par défaut	10.3
Numérisation avec vos propres paramètres	10.4
Gestion du lecteur Flash USB	10.6
Modification des réglages par défaut	10.6
Suppression d'un fichier image	10.7
Formatage du lecteur Flash USB	10.8
Affichage de l'état de la mémoire USB	10.9
Impression à partir du lecteur Flash USB	10.10
Sauvegarde des données	10.11

A. UTILISATION DE L'APPAREIL SOUS LINUX

Instructions de démarrage	A.2
Installation du pilote MFP	A.3
Configuration requise	A.3
Installation du pilote MFP	A.4
Désinstallation du pilote MFP	A.6
Utilisation du configurateur MFP	A.7
Ouverture du configurateur MFP	A.7
Volet Printers Configuration	A.8
Scanners Configuration	A.9
MFP Ports Configuration	A.10
Configuration des propriétés de l'imprimante	A.11
Impression d'un document	A.12
Impression à partir d'applications	A.12
Impression de fichiers	A.13
Numérisation d'un document	A.14
Utilisation de l'outil de retouche d'images	A.17

B. UTILISATION DE L'APPAREIL EN RÉSEAU

Partage de l'appareil sur un réseau	B.2
Configuration d'un appareil partagé en mode local	B.3
Sous Windows 98/Me	B.3
Sous Windows NT 4.0/2000/XP	B.4
Configuration d'un appareil connecté à un réseau	B.5
Configuration des paramètres réseau à partir du panneau de commande	B.5

C. INSTALLATION DES ACCESSOIRES OPTIONNELS DE L'APPAREIL

Installation de la barrette de mémoire DIMM	C.2
Retrait de la barrette de mémoire DIMM	C.4
Installation d'un bac optionnel	C.5
Configuration du bac 2 dans la fenêtre des propriétés de l'imprimante	C.7

D. SPÉCIFICATIONS TECHNIQUES

Spécifications générales	D.2
Spécifications du scanner et du copieur	D.3
Spécifications de l'imprimante	D.4
Spécifications du télécopieur	D.5
Spécifications du papier	D.6
Généralités	D.6
Formats de papier pris en charge	D.6
Consignes d'utilisation du papier	D.7
Spécifications du papier	D.8
Capacité de sortie papier	D.8
Environnement de stockage du papier	D.9

Précautions importantes et informations en matière de sécurité

Lorsque vous utilisez cette imprimante, veillez à respecter les mesures de sécurité de base suivantes afin de réduire les risques d'incendie, de décharge électrique et de blessures :

1. Lisez et assimilez l'ensemble des instructions.
2. Faites preuve de bon sens à chaque fois que vous utilisez des appareils électriques.
3. Respectez l'ensemble des avertissements et des instructions inscrits sur l'imprimante et dans la brochure qui accompagne l'imprimante.
4. Si des instructions d'utilisation semblent contredire les informations en matière de sécurité, privilégiez ces dernières. Il se peut que vous ayez mal compris les instructions d'utilisation. Si la contradiction demeure, demandez l'aide de votre chargé de clientèle ou de votre technicien de maintenance.
5. Débranchez l'imprimante de la prise de secteur et/ou de la prise téléphonique avant de la nettoyer. Évitez d'utiliser des nettoyeurs liquides ou en bombe. N'utilisez qu'un chiffon humide pour le nettoyage.
6. Évitez de placer l'imprimante sur un chariot, un pupitre ou une table instable. Elle pourrait tomber et causer des dégâts importants.
7. Ne placez jamais votre imprimante sur, près ou au-dessus d'un radiateur, d'un appareil de chauffage ou d'air conditionné, ou d'une conduite d'aération.
8. Ne laissez rien traîner sur l'alimentation. Évitez de placer votre imprimante dans des endroits où les câbles risquent d'être piétinés.
9. Évitez de surcharger les prises murales et les rallonges de câbles. Cela peut diminuer les performances et entraîner des risques d'incendie et de décharge électrique.
10. Ne laissez pas les animaux domestiques mâcher le câble d'alimentation ni ceux du téléphone ou de l'interface PC.
11. N'introduisez jamais d'objets quels qu'ils soient dans l'imprimante au travers des ouvertures du coffre ou du boîtier. Ils pourraient entrer en contact avec des composants fortement chargés, d'où des risques d'incendie ou de décharge électrique. Ne répandez jamais de liquide quel qu'il soit sur ou dans l'imprimante.
12. Il se peut que le couvercle de votre imprimante soit relativement lourd, et ce pour assurer une pression appropriée sur le document lors de la numérisation ou de la télécopie. Dans ce cas, une fois le document installé sur la vitre de lecture, refermez le couvercle en le maniant délicatement jusqu'à ce qu'il soit en place.
13. Pour réduire les risques de décharge électrique, évitez de démonter l'imprimante. Confiez-la à un technicien de maintenance qualifié lorsque des réparations s'avèrent nécessaires. Le fait d'ouvrir ou d'enlever les capots présente de nombreux risques, notamment électriques. Un remontage défectueux peut entraîner une décharge électrique lors d'une utilisation ultérieure.

14. Débranchez l'imprimante des prises téléphone, PC et secteur, et confiez l'entretien à du personnel de maintenance qualifié dans les cas suivants :
 - En cas d'endommagement ou d'usure du câble d'alimentation, de la prise ou du câble de connexion.
 - Si du liquide a été répandu dans l'imprimante.
 - Si l'imprimante a été exposée à la pluie ou à l'eau.
 - Si l'imprimante ne fonctionne pas correctement malgré l'observation stricte des instructions d'utilisation.
 - Si l'imprimante a subi un choc à la suite d'une chute ou si le boîtier semble endommagé.
 - Si les performances de l'imprimante changent radicalement et de façon soudaine.
15. Effectuez uniquement les réglages prévus dans les instructions d'utilisation. Le mauvais réglage d'autres paramètres peut entraîner des dommages et obliger à d'importants travaux de réparation de la part d'un technicien de maintenance qualifié avant de pouvoir réutiliser l'imprimante de façon normale.
16. Évitez d'utiliser l'imprimante pendant un orage. Quoique peu probable, il existe un risque de décharge électrique lié à la foudre. Si possible, débranchez l'alimentation électrique et le câble du téléphone pendant la durée de l'orage.
17. Utilisez uniquement un cordon téléphonique de type No.26 AWG ou supérieur.
18. CONSERVEZ CES INSTRUCTIONS.

Avertissement en matière de sécurité laser

Cette imprimante est certifiée conforme aux spécifications DHHS 21 CFR, chapitre 1, sous-chapitre J pour les produits laser de classe I(1) aux États-Unis, et certifiée dans les autres pays en tant que produit laser de classe I, conformément aux spécifications CEI 825.

Les produits laser de classe I ne sont pas considérés comme dangereux. Le système laser et l'imprimante sont conçus de manière à interdire toute exposition aux rayonnements laser au-dessus d'un niveau de classe I pendant l'utilisation normale, les opérations d'entretien de l'utilisateur ou les interventions de maintenance dans des conditions conformes aux spécifications.

ATTENTION

Ne jamais utiliser ou réparer l'imprimante lorsque le capot protecteur du module laser/scanner est défectueux. Le faisceau lumineux, bien qu'invisible, pourrait avoir un effet nocif sur vos yeux.

	CAUTION - CLASS 3B LASER RADIATION WHEN OPEN AVOID EXPOSURE TO THE BEAM.
	DANGER - LASER RADIATION AVOID DIRECT EXPOSURE TO BEAM.
	DANGER - RADIATIONS INVISIBLES DU LASER EN CAS D'OUVERTURE. EVITER TOUTE EXPOSITION DIRECTE AU FAISCEAU.
	VORSICHT - UNSICHTBARE LASERSTRAHLUNG, WENN ABDECKUNG GEÖFFNET. NICHT DEM STRAHL AUSSETZEN.
	ATTENZIONE - RADIAZIONE LASER INVISIBILE IN CASO DI APERTURA. EVITARE L'ESPOSIZIONE AL FASCIO.
	PRECAUCIÓN - RADIACIÓN LASER INVISIBLE CUANDO SE ABRE. EVITAR EXPONERSE AL RAYO.
	PERIGO - RADIAÇÃO LASER INVISÍVEL AO ABRIR. EVITE EXPOSIÇÃO DIRECTA AO FEIXE.
	GEVAAR - ONZICHTBARE LASERSTRALLEN BIJ GEOPENDE KLEP. DEZE KLEP NIET OPENEN.
	ADVARSEL - USYNLIG LASERSTRÅLNING VED ÅBNING. UNNGÅ UDSAETTELSE FOR STRÅLNING.
	ADVARSEL - USYNLIG LASERSTRÅLNING NÅR DEKSEL ÅPNES. UNNGÅ EKSPONERING FOR STRÅLEN.
	VARNING - OSYNLIG LASERSTRÅLNING NÅR DENNA DEL ÅR ÖPPEN. STRÅLEN ÅR FARLIG.
	VAROITUS - NÄKYMÄTÖNTÄ LASERSÄTEILYÄ AVATTAESSA. VARO SUORAA ALTISTUMISTA SÄTEELLE.
	注 意 - 严禁揭开此盖, 以免激光泄露灼伤
	주 의 - 이 덮개를 열면 레이저광에 노출될 수 있으므로 주의하십시오.

Consignes de sécurité en matière d'ozone



En fonctionnement normal, cet appareil produit de l'ozone. Cette production ne présente aucun risque pour l'utilisateur. Toutefois, il est préférable d'utiliser l'imprimante dans un local correctement aéré.

Pour de plus amples informations en matière d'ozone et d'environnement, contactez votre distributeur Samsung le plus proche.

Économie d'énergie

Cette imprimante est dotée d'un dispositif perfectionné d'économie d'énergie qui permet de réduire la consommation électrique pendant les périodes d'inactivité de l'appareil.

En cas d'inactivité prolongée de l'imprimante, la consommation électrique diminue automatiquement.

L'emblème Energy Star n'implique aucun engagement de la part de l'Agence de protection de l'environnement (EPA) quant à la qualité d'un produit ou d'un service quelconque.

Recyclage



Veillez recycler ou jeter les emballages de ce produit dans le respect de l'environnement.

Comment éliminer ce produit (déchets d'équipements électriques et électroniques)

(Applicable dans les pays de l'Union Européen et aux autres pays européens disposant de systèmes de collecte sélective)



Ce symbole sur le produit ou sa documentation indique qu'il ne doit pas être éliminé en fin de vie avec les autres déchets ménagers. L'élimination incontrôlée des déchets pouvant porter préjudice à l'environnement ou à la santé humaine, veuillez le séparer des autres types de déchets et le recycler de façon responsable. Vous favoriserez ainsi la réutilisation durable des ressources matérielles.

Les particuliers sont invités à contacter le distributeur leur ayant vendu le produit ou à se renseigner auprès de leur mairie pour savoir où et comment ils peuvent se débarrasser de ce produit afin qu'il soit recyclé en respectant l'environnement.

Les entreprises sont invitées à contacter leurs fournisseurs et à consulter les conditions de leur contrat de vente. Ce produit ne doit pas être éliminé avec les autres déchets commerciaux.

Émission de radio fréquence

Informations FCC destinées à l'utilisateur

Cet appareil a été testé et reconnu conforme aux limites imposées à un périphérique numérique de classe B, définies à l'alinéa 15 des réglementations FCC. Ces limites sont conçues pour assurer une protection raisonnable contre les interférences nuisibles dans une installation résidentielle. Cet appareil génère, utilise et peut émettre de l'énergie de radio fréquence et, s'il n'est pas installé et utilisé conformément aux instructions, peut provoquer des interférences nuisibles dans les communications radio. Cependant, nous ne pouvons garantir qu'aucune interférence ne se produira dans une installation. Si cet appareil provoque des interférences nuisibles à la réception radio ou télévisuelle lors de sa mise sous et hors tension, essayez de corriger le problème à l'aide d'une des mesures suivantes :

- Réorientez ou déplacez l'antenne réceptrice.
- Éloignez l'imprimante du récepteur.
- Branchez l'appareil sur une prise différente de celle du récepteur.
- Demandez l'aide du distributeur ou d'un technicien radio/télévision qualifié.

ATTENTION : Tout changement ou modification effectué sans l'accord explicite du fabricant est susceptible de remettre en cause l'autorisation d'utilisation de l'équipement accordée à l'utilisateur.

Réglementations canadiennes relatives aux interférences radio

This digital apparatus does not exceed the Class B limits for radio noise emissions from digital apparatus as set out in the interference-causing equipment standard entitled « Digital Apparatus », ICES-003 of the Industry and Science Canada.

Cet appareil numérique respecte les limites de bruits radioélectriques applicables aux appareils numériques de Classe B prescrites dans la norme sur le matériel brouilleur : « Appareils Numériques », ICES-003 édictée par Industrie et Sciences Canada.

Identification de télécopies

La loi sur la protection des usagers du téléphone de 1991 interdit à quiconque d'utiliser un ordinateur ou un autre appareil électronique pour envoyer des télécopies qui ne contiendraient pas de façon, claire dans l'en-tête ou le pied de chacune des pages transmises ou sur la première page du document transmis, les informations suivantes :

- (1) la date et l'heure de la transmission
- (2) l'identité de l'entreprise, du service ou de l'individu émetteur du message, ainsi que
- (3) le numéro de téléphone de l'appareil, de l'entreprise, du service ou de l'individu émetteur.

L'opérateur téléphonique est en droit de modifier ses systèmes de communication, le fonctionnement de ses équipements, ou ses procédures lorsque ce type d'action s'avère nécessaire à la conduite de ses activités et ne contredit pas les règles et règlements de l'article 68 de la FCC. S'il est raisonnable de penser que de telles modifications sont susceptibles de rendre certains terminaux d'utilisateur incompatibles avec les systèmes de communication de l'opérateur, de rendre nécessaire leur modification ou leur mise à jour, ou d'avoir une incidence matérielle quelconque sur leur utilisation ou leurs performances, le client en sera averti par écrit suffisamment à l'avance, afin de lui offrir la possibilité de conserver l'accès aux services considérés.

Indice d'équivalence de la sonnerie (IES)

L'indice d'équivalence de la sonnerie et le numéro d'homologation FCC de cette imprimante figurent sur l'étiquette située dans la partie inférieure ou arrière de la machine. Dans certains cas, l'opérateur téléphonique peut vous les demander.

L'indice d'équivalence de la sonnerie (IES) constitue une mesure de la charge électrique à laquelle est soumise la ligne électrique, et sert à déterminer si vous avez « surchargé » la ligne ou pas. Le fait d'installer plusieurs types d'équipement différent sur la même ligne téléphonique peut entraîner des problèmes d'établissement et de réception d'appels, en particulier des sonneries intempestives lors des appels. La somme de l'ensemble des indices d'équivalence des équipements présents sur votre ligne téléphonique doit être inférieure à cinq pour que l'opérateur téléphonique soit en mesure d'assurer un service convenable. Dans certains cas, votre ligne ne supportera pas une telle somme. Si l'un de vos appareils téléphoniques ne fonctionne pas correctement, retirez-le immédiatement de votre ligne téléphonique car il pourrait endommager le réseau téléphonique dans son ensemble.

ATTENTION :

Les règlements FCC stipulent que tout changement ou modification effectué sans l'accord exprès du fabricant est susceptible de remettre en cause l'autorisation d'utilisation de l'équipement accordée à l'utilisateur. Au cas où le terminal causerait des dommages au réseau téléphonique, l'opérateur devra prévenir le client de l'éventualité d'une interruption du service. Cependant, lorsqu'un tel avis préalable n'est pas envisageable pour des raisons pratiques, l'opérateur est en droit d'interrompre momentanément le service, à condition :

- a) d'en avertir rapidement le client.
- b) de permettre au client de corriger le problème existant au niveau de l'équipement considéré.
- c) d'informer le client de son droit à formuler une plainte auprès de la Commission Fédérale en matière de Communications conformément aux procédures figurant au paragraphe E du chapitre 68 des Règles et règlements de la FCC.

Sachez également que :

- Votre imprimante n'est pas conçue pour être connectée à un système de commutation numérique (PBX).
- Si vous essayez d'utiliser un modem d'ordinateur ou de télécopieur sur la même ligne téléphonique que celle de votre imprimante, vous risquez d'être confronté à des problèmes de transmission et de réception sur l'ensemble des équipements. Il est recommandé d'éviter de partager la ligne de votre imprimante avec tout autre équipement, hormis un téléphone standard.
- Si vous habitez dans une région fortement soumise à la foudre et aux variations subites de tension, nous vous recommandons d'installer des systèmes de protection des lignes électrique et téléphonique. De tels systèmes (parasurtenseurs) sont disponibles auprès de votre distributeur ou bien dans les magasins spécialisés en matériels téléphoniques et électroniques.
- Lorsque vous programmez des numéros d'urgence et/ou effectuez des tests d'appel aux numéros d'urgence, utilisez un numéro standard pour avertir le responsable du service d'urgence de vos projets. Le responsable vous indiquera alors comment tester effectivement le numéro d'urgence.
- Cette imprimante ne doit pas être utilisée dans le cadre de services payants à pièces ou de lignes partagées.
- Cette imprimante comporte un système de connexion magnétique aux dispositifs d'aide acoustique.
- Vous pouvez raccorder de façon fiable cet équipement au réseau téléphonique à l'aide d'une prise modulaire standard, USOC RJ-11C.

Déclaration de conformité CE

Approbatons et certifications



Le marquage CE apposé sur ce télécopieur signifie que Samsung Electronics Co., Ltd. a déclaré l'appareil conforme aux directives 93/68/EEC de l'Union Européenne suivantes, applicables à partir des dates indiquées :

1er janvier 1995 : Directive 73/23/CEE du Conseil Européen Rapprochement des lois des états membres relatives aux équipements basse tension.

1er janvier 1996 : Directive 89/336/CEE (92/31/CEE) du Conseil Européen Rapprochement des lois des états membres relatives à la compatibilité électromagnétique.

9 mars 1999 : Directive 1999/5/CE relative à la conformité des équipements radios et des terminaux de télécommunications.

Vous pouvez vous procurer le texte complet de la déclaration décrivant en détail ces différentes directives et les normes correspondantes auprès de votre distributeur Samsung Electronics Co., Ltd.

Certification CE

Certification de conformité à la Directive 1999/5/CE relative aux équipements radio et terminaux de télécommunications (FAX)

Ce produit Samsung a été certifié par Samsung pour la connexion en Europe d'un terminal simple au réseau téléphonique public commuté (RTPC) conformément à la Directive 1999/5/CE. Appareil prévu pour fonctionner sur le réseau téléphonique public commuté français et sur les réseaux commutés privés compatibles des pays européens.

En cas de problème, il convient de contacter en premier lieu le laboratoire européen d'Assurance Qualité de Samsung Electronics Co., Ltd.

Le produit s'est avéré conforme aux normes TBR21 et/ou TBR 38. Pour faciliter l'utilisation et la mise en œuvre de tout équipement terminal compatible avec ces normes, l'Institut européen pour les normes de télécommunications (ETSI) a édité un document consultatif (EG 201 121) contenant des remarques et des critères supplémentaires destinés à garantir la compatibilité réseaux des terminaux TBR21. Ce produit a été conçu en fonction et dans le respect total de toutes les informations applicables contenues dans ce document.

Remplacement de la fiche installée (RU uniquement)

IMPORTANT

Le câble d'alimentation secteur de cette imprimante comporte une fiche 13 amp standard (BS 1363) d'origine et un fusible de 13 amp. Lorsque vous changez ou inspectez le fusible, veillez à toujours remettre un fusible de 13 amp. Puis, remplacez le couvercle de fusible. Si vous l'avez égaré, évitez d'utiliser la fiche avant de disposer d'un autre couvercle de fusible.

Veuillez contacter le fournisseur de votre imprimante.

Les fiches 13 amp sont les plus couramment utilisées au RU et devraient convenir dans la plupart des cas. Néanmoins, certains bâtiments (surtout les plus anciens) ne disposent pas de prises 13 amp normales. Achetez alors l'adaptateur de prise qui convient. Évitez de démonter la fiche tripolaire.

ATTENTION

Si vous sectionnez la fiche tripolaire, débarrassez-vous en immédiatement.

Il n'est pas possible de la remonter et vous pourriez recevoir une décharge électrique si vous la branchez dans une prise.

AVERTISSEMENT IMPORTANT ! Cette imprimante doit être mise à la terre.

Le code des couleurs des fils du câble d'alimentation secteur est le suivant :

- Vert et jaune : Terre
- Bleu : Neutre
- Marron : Courant

Si les fils du câble d'alimentation ne correspondent pas aux couleurs figurant dans votre fiche, procédez de la façon suivante :

Connectez le fil vert et jaune au pôle doté de la lettre « E », du « symbole de terre », ou des couleurs verte et jaune, ou de la couleur verte uniquement.

Connectez le fil bleu au pôle comportant la lettre « N » ou de couleur noire.

Connectez le fil marron au pôle comportant la lettre « L » ou de couleur rouge.

La prise, l'adaptateur ou le circuit de distribution doivent comporter un fusible de 13 amp.



ELECTRONICS

EU Declaration of Conformity (RTTE)

We, Samsung Electronics Co, Ltd.

Shandong Samsung Telecommunications Co., Ltd. Sanxing Road,
Weihai Hi-Tech, IDZ Shandong Province, China 264209

(factory name, address)

declare under our sole responsibility that the product

Multi-function Printer
model "RK20MFF"

to which this declaration relates is in conformity with

R&TTE Directive 1999/5/EC (Annex II)
Low Voltage Directive 73/23/EEC
EMC Directive 89/336/EEC, 92/31/EEC

By application of the following standards

R&TTE : TBR 21, EG 201 121 V1.1.3

.....
LVD : EN 60950-1:2001

.....
EMC : EN55022:1998 EN55024:1998 + A1:2001, EN61000-3-2:2000,

.....
EN61000-3-3:1995 + A1:2001
.....

(Manufacturer)

Samsung Electronics co.,Ltd
#259, KongDan-Dong, GuMi-City
KyungBuk, Korea 730-030

2005-08-04

.....
(place and date of issue)

Whan-Soon Yim / General Manager

.....
(name and signature of authorized person)

(Representative in the EU)

Samsung Electronics Euro QA Lab.
Blackbushe Business Park
Saxony Way, Yateley, Hampshire
GU46 6GG, UK

2005-08-05

.....
(place and date of issue)

Yong-Sang Park / Manager

.....
(name and signature of authorized person)

1

INTRODUCTION

Merci d'avoir choisi cet appareil multifonction Samsung. Il combine des fonctions d'impression, de copie, de numérisation et de télécopie.

Ce chapitre contient les sections suivantes :

- **Fonctions spéciales**
- **Description de l'appareil**

Fonctions spéciales

Votre nouvel appareil intègre des fonctions spéciales destinées à améliorer la qualité d'impression. Il offre les avantages suivants :

1200 DPI

Réalisation d'impressions de haute qualité et rapides

- Vous pouvez imprimer des documents avec une résolution de **1 200 ppp [supérieure]**. Reportez-vous à la page 4.8.
- Votre appareil permet d'imprimer sur du papier au format A4 à la vitesse de 20 ppm (pages par minute) et sur du papier au format Lettre à la vitesse de 20 ppm.

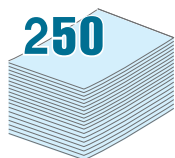

Facilité de gestion du papier

- Un **bac polyvalent** vous permet d'imprimer sur différents types de support, tels que les papiers à en-tête, les enveloppes, les étiquettes, les transparents, les supports personnalisés, les cartes postales et les papiers épais. Un **bac polyvalent** d'une capacité de 50 feuilles prend en charge le papier ordinaire.
- Le **bac d'alimentation standard d'une capacité de 250 feuilles** (bac 1) et le **bac d'alimentation optionnel d'une capacité de 250 feuilles** (bac 2) prennent en charge le format de papier A4/Lettre.

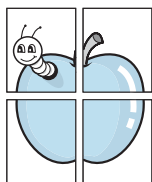

Création de documents professionnels

- Impression de **filigranes**. Vous pouvez personnaliser vos documents avec des mots tels que « Confidentiel ». Reportez-vous à la page 4.18.
- Impression de **posters**. Le texte et les images de chaque page de votre document sont agrandis et imprimés sur plusieurs feuilles de papier qui seront assemblées pour former un poster. Reportez-vous à la page 4.14.

Gain de temps et d'argent

- Vous pouvez imprimer plusieurs pages sur une même feuille afin d'économiser le papier.
- Vous pouvez utiliser des formulaires préimprimés et des papiers à en-tête sur du papier ordinaire. Reportez-vous à « Utilisation de surimpressions », page 4.21.
- Cet appareil permet de réaliser automatiquement des **économies d'énergie** : il réduit considérablement sa consommation lorsqu'il n'est pas utilisé.
- Cet appareil répond aux normes **Energy Star** concernant les économies d'énergie.

Développement de la capacité de l'appareil

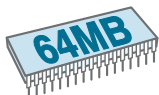

- Cet appareil est doté d'une mémoire de 64 Mo extensible à 192 Mo.
- Vous pouvez installer dans votre appareil un bac optionnel d'une capacité de 250 feuilles. Ce bac diminue la fréquence d'ajout de papier dans le bac.
- Une carte d'interface réseau permet d'imprimer en réseau.

Impression sous différents environnements



- Vous pouvez imprimer sous **Windows 98/Me/NT 4.0/2000/XP**.
- Votre appareil est compatible avec différents systèmes d'exploitation **Linux**.
- Votre appareil est équipé d'interfaces **USB** et **parallèle**. L'interface parallèle n'est pas disponible dans tous les pays.
- Vous pouvez également avoir recours à une **interface réseau**.

Utilisation d'un lecteur Flash USB



Si vous disposez d'un lecteur Flash USB, vous pouvez l'utiliser de différentes manières avec votre appareil.

- Vous pouvez numériser des documents et les enregistrer sur le lecteur Flash USB.
- Vous pouvez imprimer directement les données stockées sur le lecteur Flash USB.
- Vous pouvez gérer le lecteur Flash USB.
- Vous pouvez sauvegarder des données et les restaurer ensuite à partir des fichiers de sauvegarde dans la mémoire de l'appareil.

Description de l'appareil

Les principaux composants de l'appareil sont indiqués dans l'illustration ci-dessous.

Vue avant

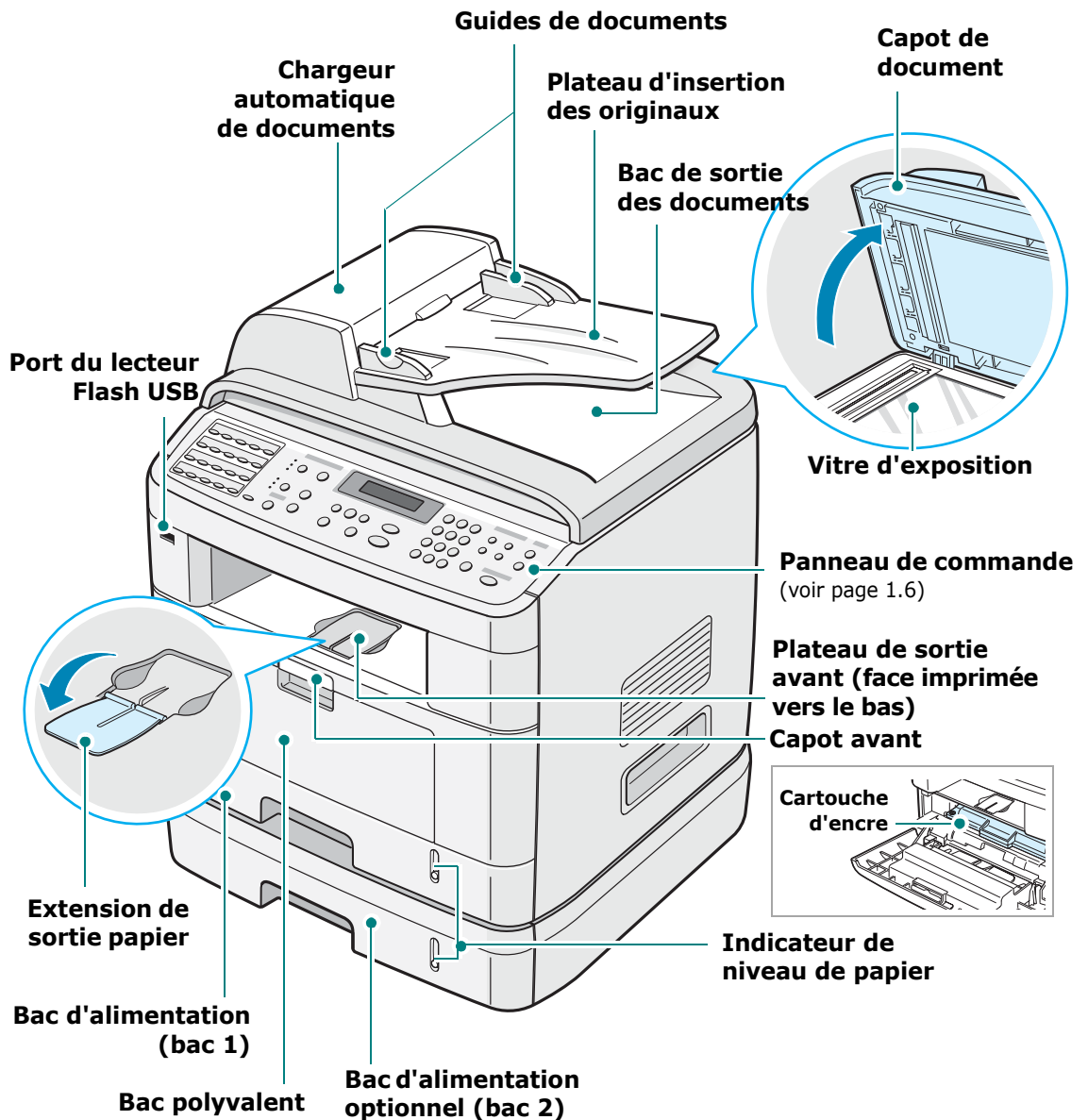

Vue arrière

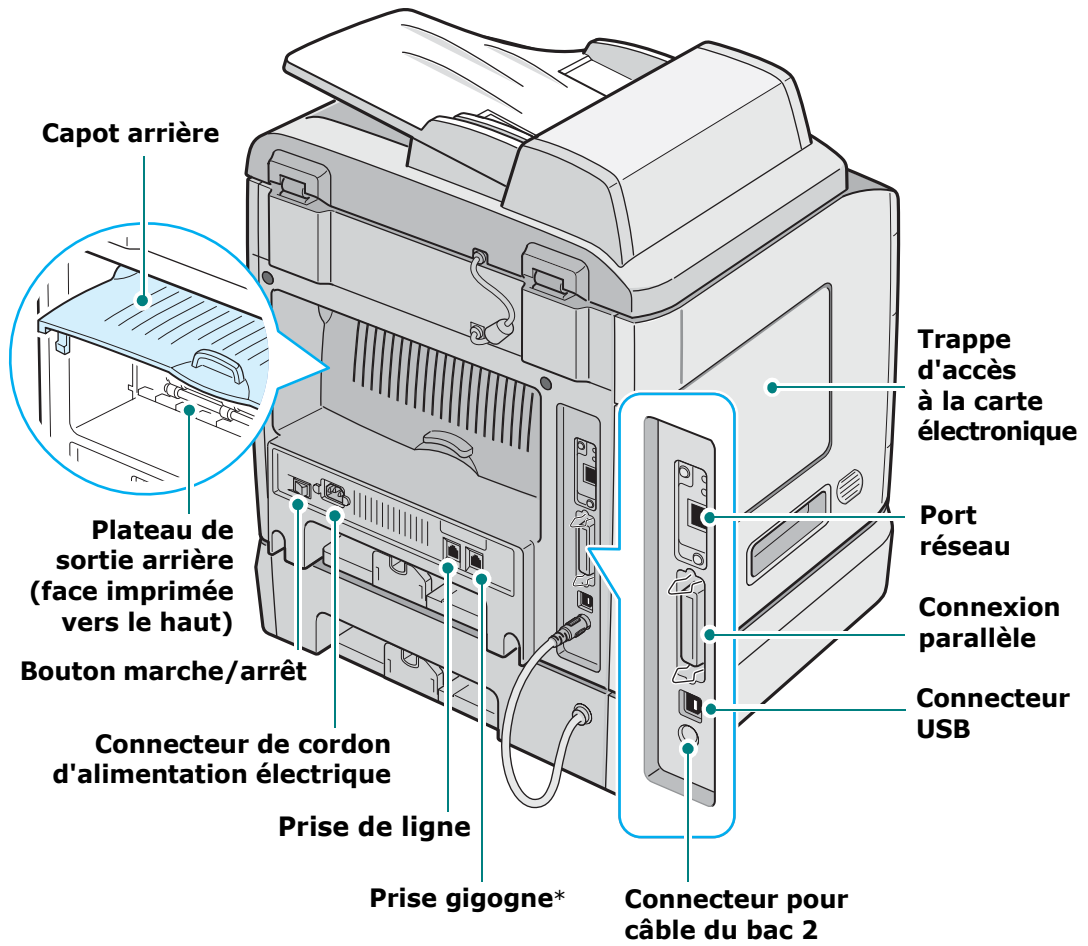





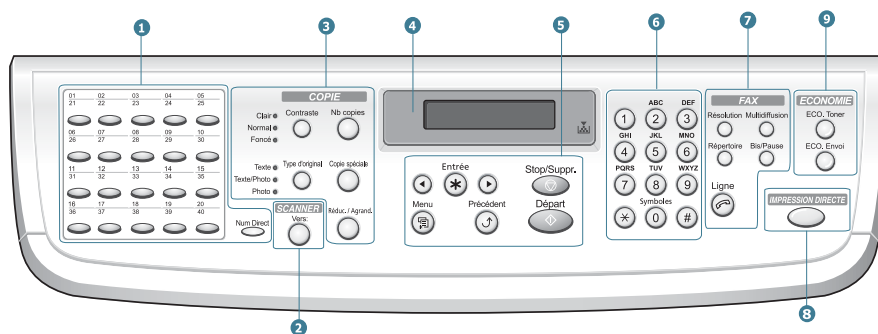





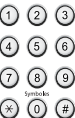

* Si votre pays utilise un autre système de connexion téléphonique, cette prise peut être bloquée.

Fonctions du panneau de commande



1		Permet d'enregistrer les numéros de télécopie fréquemment utilisés et de les composer à l'aide de quelques touches.
	Num Direct 	Permet d'accéder aux touches d'accès direct 21 à 40.
2 S C A N N E R	Vers: 	Permet d'accéder à la liste des logiciels du PC qui prennent en charge les images numérisées. Vous devez créer la liste de numérisation à l'aide du logiciel Samsung (utilitaire de paramétrage d'imprimante) fourni avec cet appareil. Permet également de numériser et d'enregistrer les documents sur un lecteur Flash USB, et de gérer ce dernier lorsqu'il est inséré dans le port USB de votre appareil. Reportez-vous au Chapitre 10, « Installation d'un lecteur Flash USB ».
	Contraste 	Permet de régler la luminosité des documents copiés.
3 C O P I E	Type d'original 	Permet de sélectionner le type du document copié.
	Nb copies 	Permet de sélectionner le nombre de copies.
	Copie spéciale 	Permet d'utiliser des fonctions de copie spéciales, telles que le clone, le classement, l'ajustement automatique, le recto verso sur une même page, l'impression de 2/4 pages par feuille et l'impression de poster.
	Réduc. / Agrand. 	Permet de réduire ou d'agrandir la copie par rapport à l'original.
4		Permet d'afficher l'état de la tâche en cours et des messages.
		S'allume lorsque la cartouche d'encre est vide.
5		Permet de faire défiler les choix disponibles pour l'option de menu sélectionnée.

5		Permet de confirmer la sélection à l'écran.
		Permet d'accéder au mode menu et de naviguer parmi les menus disponibles.
		Permet de revenir au menu supérieur.
		Permet d'interrompre une opération à tout moment. En mode veille, permet de supprimer/d'annuler les options de copie, notamment le contraste, le type de document, la taille de la copie et le nombre d'exemplaires.
		Permet de lancer une tâche.
6		Permet de composer un numéro ou de saisir des caractères alphanumériques.
7 F A X		Permet de régler la résolution des documents télécopiés lors d'une tâche donnée.
		Permet d'envoyer une télécopie à plusieurs destinataires.
		Permet d'enregistrer sous la forme de numéros abrégés ou de numéros de groupe à un ou deux chiffres les numéros de télécopie fréquemment utilisés afin de pouvoir les composer automatiquement, et de modifier les numéros ainsi enregistrés. Permet également d'imprimer un répertoire.
		Permet de recomposer le dernier numéro en mode veille ou d'insérer une pause dans un numéro de télécopie en mode édition.
		La ligne téléphonique est occupée.
8		Permet d'imprimer directement les fichiers stockés sur un lecteur Flash USB inséré dans le port USB situé à l'avant de votre appareil.
9 E C O N O M I E		Permet d'activer la fonction d'économie d'encre.
		Permet d'économiser sur le coût des appels en envoyant des télécopies à une heure où le coût d'appel est réduit. Vous pouvez ainsi bénéficier de tarifs longue distance avantageux en envoyant vos télécopies durant la nuit, par exemple.

NOTES

PERSONNELLES :



2

DÉMARRAGE

Ce chapitre vous guide pas à pas dans le processus de configuration de votre appareil.

Ce chapitre contient les sections suivantes :

- **Installation de votre appareil**

- Déballage

- Installation de la cartouche d'encre

- Chargement du papier

- Connexions

- Mise en marche de l'appareil

- **Configuration de l'appareil**

- Modification de la langue d'affichage

- Identification de l'appareil

- Configuration de la date et de l'heure

- Définition du format et du type de papier

- Configuration des sons

- Utilisation des modes économiques

- **Installation du logiciel**

- À propos du logiciel Samsung

- Installation du logiciel Samsung sous Windows

- Réparation du logiciel

- Suppression du logiciel

- Utilisation de l'utilitaire de paramétrage d'imprimante

Installation de votre appareil

Déballage

- 1 Retirez l'appareil et tous ses accessoires du carton d'emballage. Vérifiez qu'il ne manque aucun des éléments suivants :



Cartouche d'encre fournie

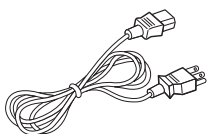

Cordon d'alimentation électrique*

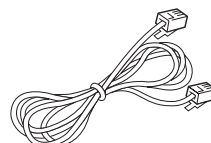

Cordon de ligne téléphonique*

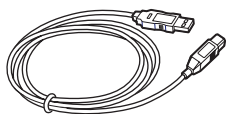

Câble USB



Guide d'installation rapide

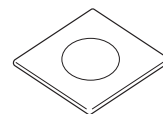

CD-ROM**

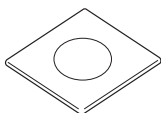

CD-ROM du réseau



Guide simplifié du réseau

* L'aspect du cordon d'alimentation et du cordon téléphonique peut varier en fonction des spécifications du pays d'utilisation.

** Ce CD-ROM contient les pilotes d'impression Samsung, les pilotes de numérisation, l'utilitaire de paramétrage d'imprimante, le logiciel SmarThru, les pilotes de numérisation en réseau, l'utilitaire de définition d'adresses IP, le mode d'emploi et le programme Adobe Acrobat Reader.



REMARQUES :

- Les composants peuvent différer d'un pays à l'autre.
- Vous devez utiliser le cordon téléphonique fourni avec votre appareil. Si vous le remplacez par un cordon téléphonique d'un autre fournisseur, assurez-vous qu'il ait une section de type AWG #26 ou supérieure.
- Le cordon d'alimentation doit être branché sur une prise reliée à la terre.

- 2 Retirez le ruban adhésif des parties avant, arrière et latérales de l'appareil.

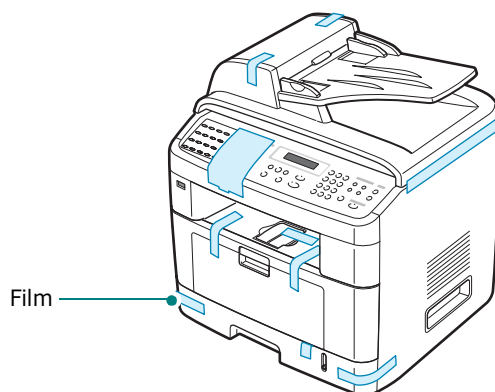

- 3 Retirez l'étiquette de verrouillage du scanner en tirant dessus avec précaution. Le bouton de verrouillage du scanner se met automatiquement en position déverrouillée.

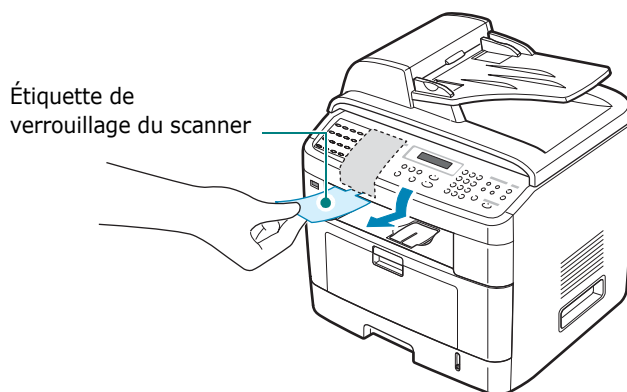

REMARQUE : Si vous voulez déplacer l'appareil ou si vous ne l'utilisez pas pendant un long moment, mettez le bouton en position verrouillée comme le montre l'illustration. Si vous voulez numériser ou copier un document, le bouton doit être en position déverrouillée.

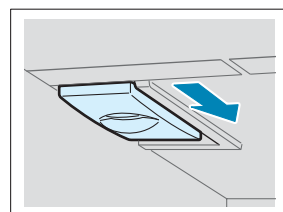

Choix d'un emplacement

Installez votre copieur sur un support horizontal et stable en laissant suffisamment d'espace pour la circulation de l'air. Prévoyez un espace supplémentaire pour l'ouverture des capots et des bacs.

Cet emplacement doit être bien aéré et à l'abri de toute exposition directe à la lumière du soleil ou de toute source de chaleur, de froid et d'humidité. Évitez d'installer votre appareil près du bord de votre plan de travail.

Espaces de dégagement

- **Avant** : 482,6 mm (pour permettre le retrait du bac d'alimentation papier)
- **Arrière** : 100 mm (pour permettre la ventilation de l'appareil)
- **À droite** : 100 mm
- **À gauche** : 100 mm (pour permettre la ventilation de l'appareil)

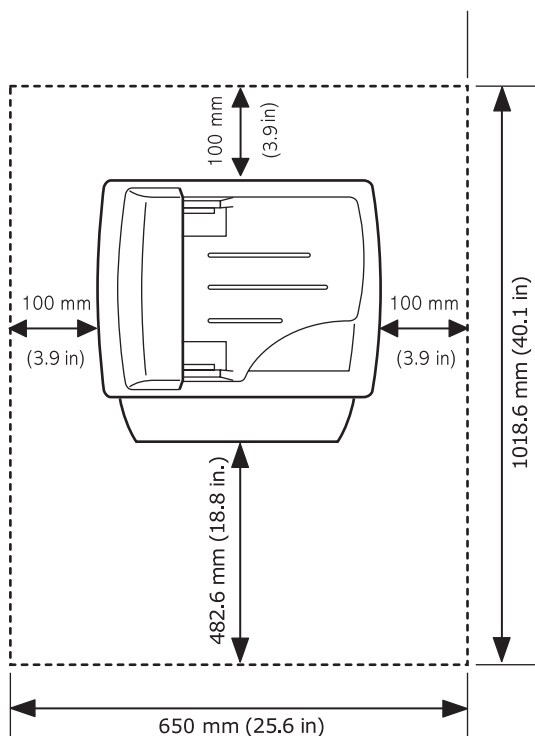

Installation de la cartouche d'encre

- 1 Ouvrez le capot avant.

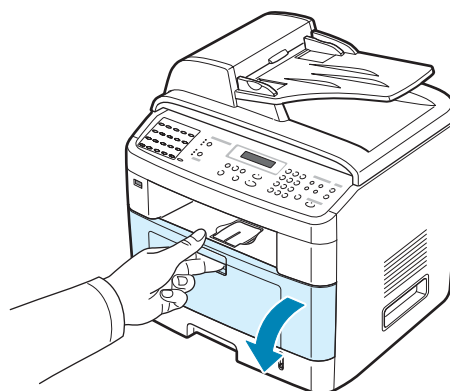

- 2 Retirez la cartouche d'encre fournie de son emballage. Secouez doucement la cartouche, 5 ou 6 fois de suite, afin de répartir l'encre uniformément à l'intérieur.

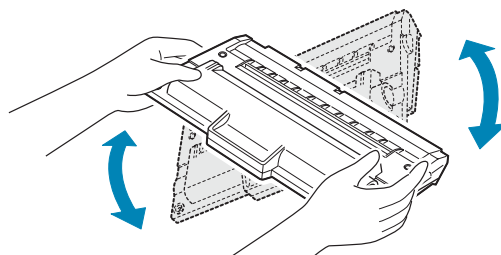

Le fait de bien remuer la cartouche permet d'optimiser le nombre de copies imprimées par cartouche.



REMARQUE : Si vous recevez de l'encre sur vos vêtements, essuyez-les avec un chiffon sec et lavez-les à l'eau froide. L'eau chaude fixe l'encre sur le tissu.



ATTENTION :

- Évitez d'exposer la cartouche d'encre à la lumière plus de 2 ou 3 minutes. Si vous la laissez à l'air libre plus longtemps, recouvrez-la d'un papier.
- Évitez de toucher la partie inférieure verte de la cartouche d'encre. Utilisez la poignée de la cartouche pour éviter de toucher la zone en question.

- 3** Tenez la cartouche d'encre par la poignée. Insérez délicatement la cartouche dans l'ouverture de l'appareil. Les taquets situés sur les côtés de la cartouche et les rainures correspondantes sur l'appareil facilitent l'insertion de la cartouche. Un déclic indique qu'elle est bien en place.

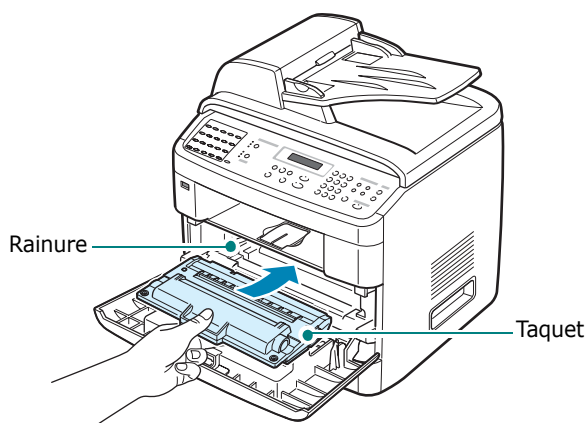

- 4** Fermez le capot avant. Assurez-vous qu'il est bien fermé.

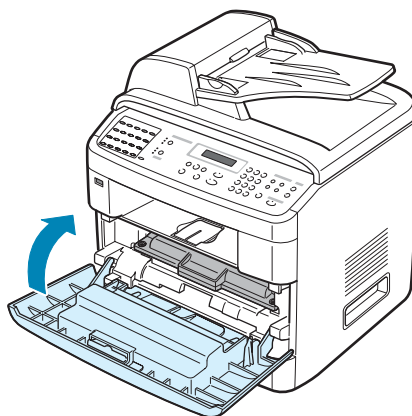

REMARQUE : Lorsque vous imprimez du texte à 5 % de couverture, la durée d'utilisation de la cartouche est d'environ 5 000 ou 3 000 pages (3 000 pages pour la cartouche fournie avec l'appareil).

Chargement du papier

Le bac d'alimentation peut contenir 250 feuilles de papier ordinaire au maximum.

2

- 1 Ouvrez le bac d'alimentation et retirez-le de l'appareil.

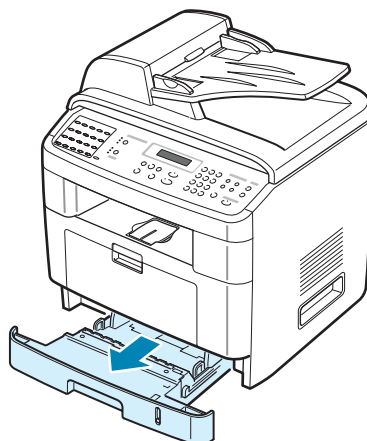

- 2 Ventilez les bords de la pile de papier afin de séparer les feuilles. Tapotez ensuite les bords de la pile sur une surface plane pour l'égaliser.

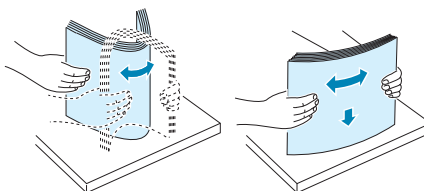

- 3 Insérez la pile de papier dans le bac, **face à imprimer vers le bas**.

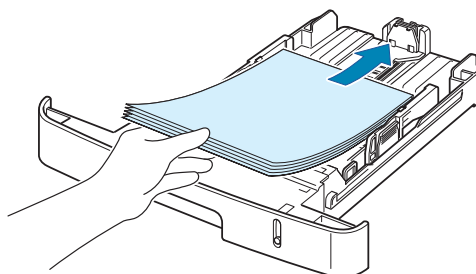



REMARQUE : Pour charger du papier d'un format différent, vous devez ajuster les guide-papier. Pour plus d'informations, reportez-vous à la page 2.9.

- 4** Veillez à ne pas dépasser la hauteur de papier maximale indiquée sur les deux parois intérieures du bac. Sinon, vous risqueriez de créer des bourrages.

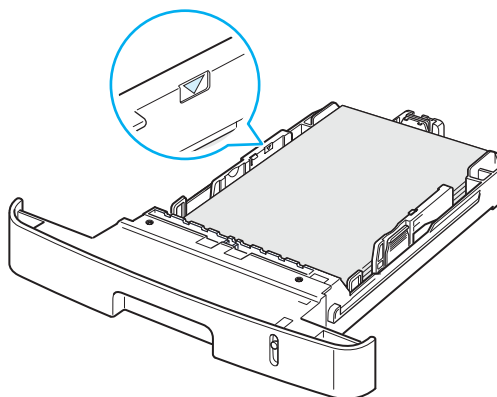

- 5** Insérez de nouveau le bac d'alimentation dans l'appareil.

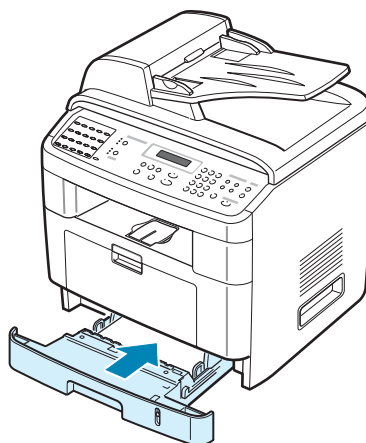

REMARQUE : Une fois le papier chargé, vous devez en spécifier le type et le format. Reportez-vous à la page 2.20 pour la copie et la télécopie, ou à la page 4.6 pour l'impression avec PC. Les réglages effectués à partir du pilote d'impression sont prioritaires par rapport à ceux effectués à partir du panneau de commande.

Modification du format de papier dans le bac d'alimentation

Pour charger des formats de papier plus longs, comme les papiers au format Légal, vous devez régler les guides du papier de façon à accroître la taille du bac d'alimentation.

- 1 Une fois le verrou du guide débloqué, faites glisser complètement le guide de longueur du papier afin d'augmenter au maximum la longueur du bac d'alimentation.

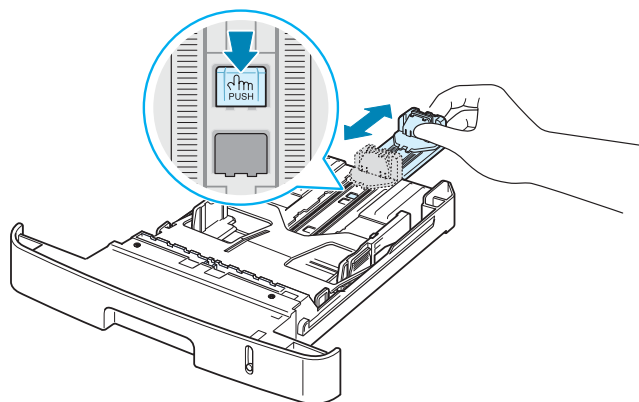

- 2 Après avoir inséré du papier dans le bac, pincez le guide de longueur et positionnez-le contre la pile de papier.

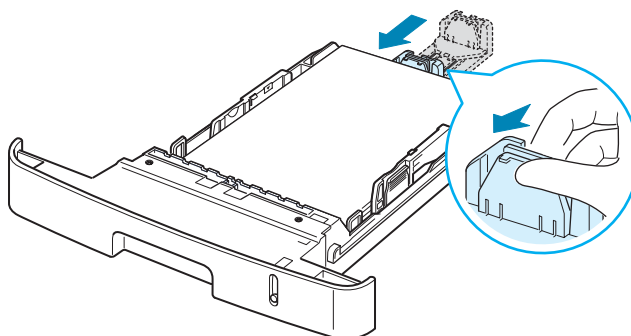

Pour les papiers dont le format est plus petit que le format Lettre, réglez le guide de longueur avant de manière à le positionner contre la pile de papier.

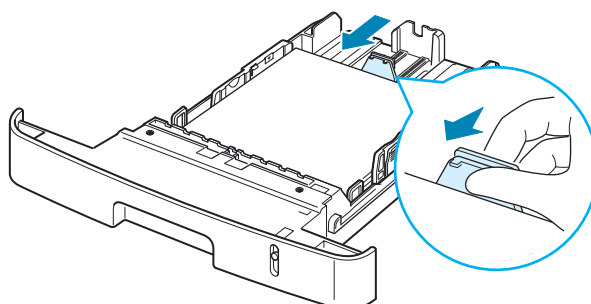

- 3** Pincez le guide de largeur comme le montre l'illustration et positionnez-le contre la pile de papier.

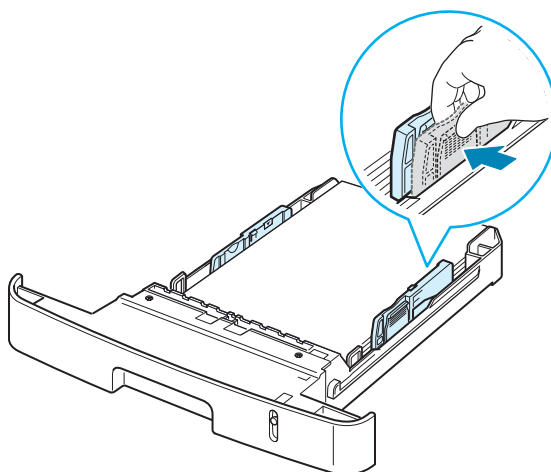

REMARQUES :

- Évitez de trop pousser le guide de largeur du papier. Vous risqueriez de froisser les matériaux.
- Si vous n'ajustez pas le guide, vous risquez de provoquer des bourrages papier.

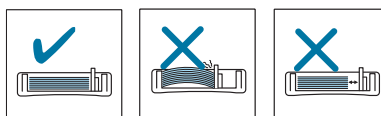

Connexions

2

- 1 Branchez une extrémité du cordon téléphonique à la prise de **LINE**(LIGNE) située sur l'appareil et l'autre extrémité à une prise téléphonique murale.

Pour la France

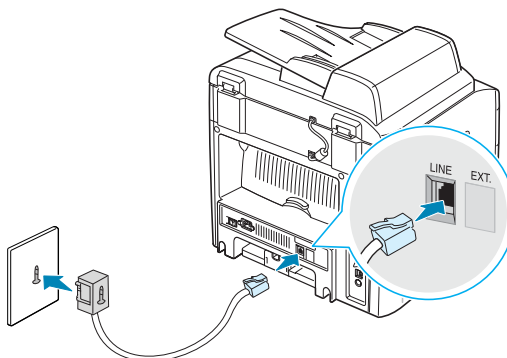

Pour le Canada

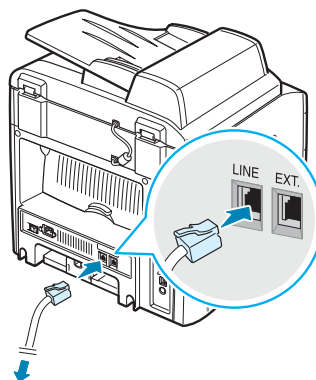

Vers la prise murale

Si vous souhaitez recevoir à la fois des télécopies et des appels vocaux, branchez un téléphone et/ou un répondeur auxiliaire.

Pour ce faire, il suffit de connecter la carte du téléphone ou du répondeur auxiliaire à la prise gigogne de votre appareil, comme sur l'illustration ci-dessous.

Pour la France

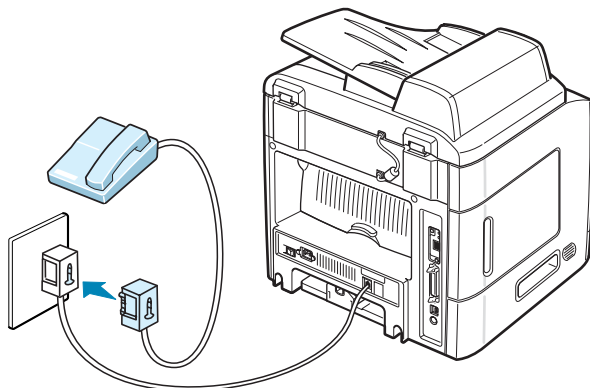

Pour le Canada

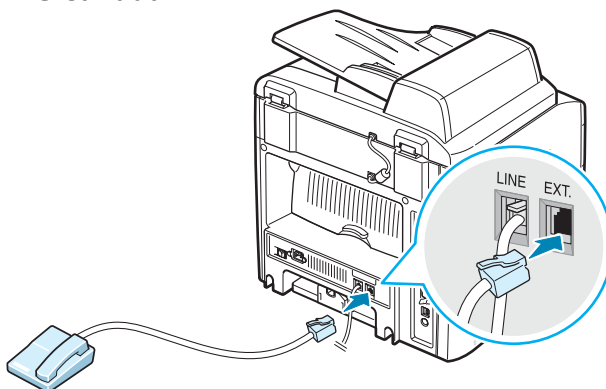

- 2 Branchez un câble USB au connecteur USB de l'appareil. Utilisez un câble USB 2.0 dont la longueur ne dépasse pas 3 m.

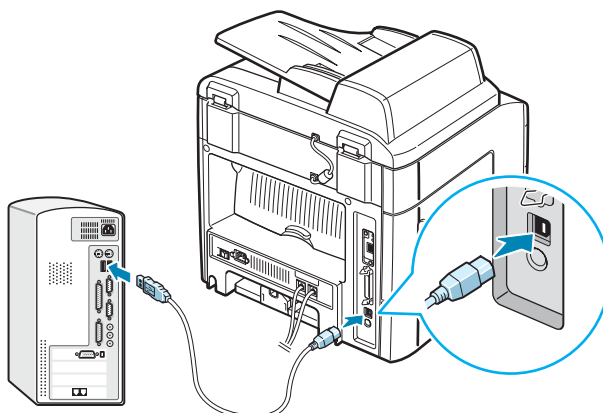

Vers le port USB de l'ordinateur

Si vous préférez une connexion parallèle, utilisez uniquement un câble parallèle compatible IEEE 1284 que vous brancherez sur le connecteur parallèle de votre appareil.

Rabattez les clips métalliques pour les enclencher dans les encoches du connecteur.

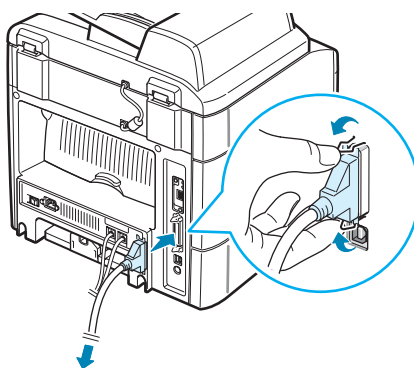

Vers le port parallèle de l'ordinateur



REMARQUES :

- Contentez-vous de connecter un des câbles mentionnés ci-dessus. Évitez d'utiliser les câbles parallèle et USB en même temps.
- Si vous utilisez un câble USB, vous devez disposer de Windows 98/Me/2000/XP ou de Linux.
- Il est possible que le port parallèle ne soit pas activé sur l'imprimante, selon le pays d'utilisation.

Si vous souhaitez utiliser un câble réseau, branchez l'une des extrémités du câble Ethernet (câble UTP équipé d'un connecteur RJ.45) sur le port réseau Ethernet de l'appareil et l'autre sur une connexion LAN réseau.

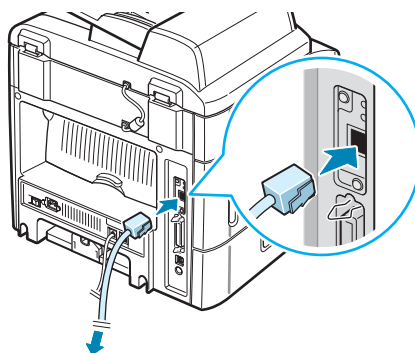

Vers la connexion LAN



REMARQUE : Vous pouvez configurer les paramètres réseau à partir du panneau de commande. Reportez-vous à la page B.5.

Mise en marche de l'appareil

- 1 Branchez une des extrémités du cordon électrique tripolaire fourni sur la prise secteur de l'appareil et l'autre sur une prise secteur dûment mise à la terre.
- 2 Appuyez sur le bouton Marche/Arrêt pour mettre en marche l'appareil. Le message « PRECHAUFFAGE PATIENTEZ SVP... » s'affiche à l'écran.

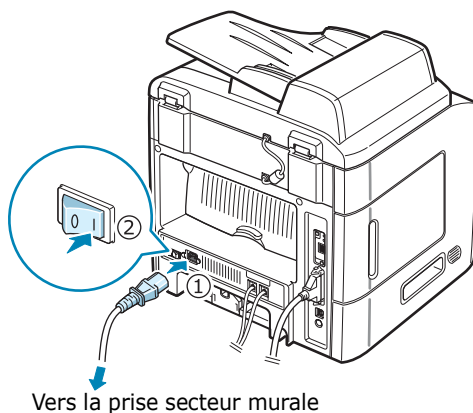

Pour afficher le texte de votre écran dans une autre langue, reportez-vous à la page 2.15.



ATTENTION :

- Les zones du four situées dans la partie interne arrière de l'appareil sont très chaudes lorsque celui-ci est sous tension. Veillez à ne pas vous brûler si vous devez accéder à cette zone.
 - Ne démontez jamais l'appareil lorsqu'il est sous tension. Vous risqueriez de recevoir une décharge électrique.
-

Modification de la langue d'affichage

Pour changer la langue du panneau de commande :

- 1** Appuyez sur **Menu** jusqu'à ce que le message « CONFIG MACHINE » apparaisse sur la ligne supérieure de l'écran.
- 2** Appuyez sur les touches de défilement (◀ ou ▶) jusqu'à ce que le message « LANGUE » apparaisse sur la ligne inférieure de l'écran.
- 3** Appuyez sur **Entrée**. La configuration actuelle apparaît sur la ligne inférieure de l'écran.
- 4** Appuyez sur les touches de défilement (◀ ou ▶) jusqu'à ce que la langue souhaitée apparaisse sur l'écran.
- 5** Appuyez sur **Entrée** pour enregistrer la sélection.
- 6** Pour repasser en mode veille, appuyez sur **Stop/Suppr.**

Identification de l'appareil

Dans certains pays, vous devez, pour être en conformité avec la loi, indiquer votre numéro de télécopie sur toutes les télécopies que vous envoyez. L'identifiant de votre appareil, incluant votre numéro de téléphone et votre nom (ou celui de votre entreprise), s'imprime en haut de chaque page envoyée à partir de votre télécopieur.

- 1** Appuyez sur **Menu** jusqu'à ce que le message « CONFIG MACHINE » apparaisse sur la ligne supérieure de l'écran. La première option disponible, « ID MACHINE », s'affiche en bas de l'écran.
- 2** Appuyez sur **Entrée**. L'écran vous demande de saisir le numéro de télécopie.
Si un numéro est déjà défini, il apparaît à l'écran.
- 3** Saisissez votre numéro de télécopie à l'aide du clavier numérique.



REMARQUE : Si vous vous trompez lors de la saisie des numéros, appuyez sur la touche ◀ pour effacer le dernier chiffre.

- 4** Une fois que le numéro affiché à l'écran est correct, appuyez sur **Entrée**. Un message vous demande d'entrer l'identifiant de l'appareil.
- 5** Saisissez votre nom ou celui de votre entreprise à l'aide du clavier numérique.

Vous pouvez saisir des caractères alphanumériques à l'aide du clavier numérique, y compris des symboles spéciaux, en appuyant sur la touche **0**.

Pour plus d'informations sur l'utilisation du clavier numérique pour entrer des caractères alphanumériques, reportez-vous à « Saisie de caractères à l'aide du clavier numérique », page 2.17.

Si vous souhaitez saisir la même lettre ou le même nombre plusieurs fois de suite (par exemple SS, AA, 777), saisissez un caractère, déplacez le curseur en appuyant sur la touche ▶ et saisissez le caractère suivant.

Si vous souhaitez insérer un espace dans le nom, vous pouvez également utiliser la touche ▶ pour déplacer le curseur et sauter un espace.

- 6 Une fois que le nom affiché à l'écran est correct, appuyez sur **Entrée**.
- 7 Pour repasser en mode veille, appuyez sur **Stop/Suppr.**

Saisie de caractères à l'aide du clavier numérique

Au fur et à mesure des tâches que vous effectuez, il vous faut saisir des noms et des nombres. Par exemple, lorsque vous configurez votre appareil, vous entrez votre nom (ou celui de votre société) et votre numéro de téléphone. Lorsque vous enregistrez des numéros de groupe ou des numéros abrégés à un, deux ou trois chiffres, vous pouvez également saisir les noms correspondants.

Pour saisir des caractères alphanumériques :

- 1 Lorsque le système vous invite à saisir une lettre, repérez la touche sur laquelle figure le caractère souhaité. Appuyez sur la touche jusqu'à ce que la bonne lettre s'affiche sur l'écran.

Par exemple, pour entrer un **O**, vous utilisez la touche **6** (MNO).

Chaque fois que vous appuyez sur la touche **6**, un caractère différent s'affiche : **M**, **N**, **O** et enfin **6**.

Vous pouvez inclure des caractères spéciaux dans le nom (espace, signe plus, etc.). Pour plus d'informations, reportez-vous à « Lettres et nombres du clavier », page 2.18.



- 2 Pour saisir d'autres lettres, répétez l'étape 1.

Si la lettre suivante figure sur la même touche, déplacez le curseur en appuyant sur la touche **►**, puis appuyez sur la touche sur laquelle figure la lettre souhaitée. Le curseur se déplace vers la droite et la lettre suivante s'affiche.

Vous pouvez saisir un espace en appuyant deux fois sur la touche **1**.

- 3 Une fois toutes les lettres saisies, appuyez sur **Entrée**.

Lettres et nombres du clavier

Touche	Chiffres, lettres ou caractères associés
1	1 Espace
2	A B C 2
3	D E F 3
4	G H I 4
5	J K L 5
6	M N O 6
7	P Q R S 7
8	T U V 8
9	W X Y Z 9
0	+ - , . ` / * # & 0

Modification de numéros ou de noms

Si vous vous trompez en saisissant un nombre ou un nom, appuyez sur la touche ◀ pour effacer le dernier chiffre ou le dernier caractère introduit. Tapez ensuite le chiffre ou le caractère approprié.

Insertion d'une pause

Avec certains systèmes téléphoniques, vous devez composer un code d'accès (9, par exemple) et attendre de percevoir une deuxième tonalité d'appel. Dans de tels cas, vous devez insérer une pause dans le numéro de téléphone. Vous pouvez insérer une pause lors de la configuration de numéros à une touche ou de raccourcis d'appel.

Pour insérer une pause, appuyez sur **Bis/Pause** à l'endroit qui convient lors de la saisie du numéro de téléphone considéré. Le signe « - » s'affiche à cet endroit.

Configuration de la date et de l'heure

La date et l'heure en vigueur figurent sur l'écran lorsque votre appareil est allumé et prêt à fonctionner. Avec cet appareil, la date et l'heure seront imprimées sur chacune de vos télécopies.



REMARQUE : Lorsque vous rallumez l'appareil après l'avoir laissé éteint pendant une longue période, vous devez réinitialiser la date et l'heure.

- 1 Appuyez sur **Menu** jusqu'à ce que le message « CONFIG MACHINE » apparaisse sur la ligne supérieure de l'écran.
- 2 Appuyez sur les touches de défilement (◀ ou ▶) jusqu'à ce que le message « DATE ET HEURE » s'affiche en bas de l'écran, puis appuyez sur **Entrée**.
- 3 Saisissez la date et l'heure correctes à l'aide du clavier numérique.

Mois = 01 ~ 12

Jour = 01 ~ 31

Année = 4 chiffres

Heure = 01 ~ 12 (format 12 heures)

00 ~ 23 (format 24 heures)

Minute = 00 ~ 59



REMARQUE : Le format de la date peut varier d'un pays à l'autre.

Vous pouvez aussi utiliser les touches de défilement (◀ ou ▶) pour déplacer le curseur sous le chiffre que vous souhaitez corriger et saisir un nouveau nombre.

- 4 Pour sélectionner « AM » (matin) ou « PM » (après-midi) pour le format 12 heures, appuyez sur les touches « * » ou « # », ou sur n'importe quelle touche numérique.

Lorsque le curseur n'est pas situé sous l'indicateur AM ou PM, le fait d'appuyer sur la touche « * » ou « # » déplace immédiatement le curseur vers l'indicateur.

Vous pouvez afficher l'heure au format 24 heures (ex : 01:00 PM devient 13:00). Pour plus d'informations, reportez-vous à la page 2.20.

- 5 Appuyez sur **Entrée** une fois que l'heure et la date affichées sur l'écran sont correctes.

Si vous saisissez un numéro erroné, l'appareil émet un signal sonore et refuse de passer à l'étape suivante. Dans ce cas, contentez-vous de saisir à nouveau le numéro correct.

Modification du mode d'horloge

Vous pouvez configurer votre appareil pour que l'heure s'affiche au format 12 ou 24 heures.

- 1 Appuyez sur **Menu** jusqu'à ce que le message « CONFIG MACHINE » apparaisse sur la ligne supérieure de l'écran.
- 2 Appuyez sur les touches de défilement (◀ ou ▶) jusqu'à ce que « FORMAT HORLOGE » s'affiche en bas de l'écran, puis appuyez sur **Entrée**.

Le mode d'horloge actuellement sélectionné s'affiche.

- 3 Appuyez sur les touches de défilement (◀ ou ▶) pour sélectionner l'autre mode, puis appuyez sur **Entrée** afin de valider votre sélection.
- 4 Appuyez sur la touche **Stop/Suppr.** pour revenir en mode veille.

Définition du format et du type de papier

Une fois le papier chargé dans le bac d'alimentation, le bac 1 standard, le bac polyvalent ou le bac 2 optionnel, vous devez définir le type et le format du papier à l'aide des touches du panneau de commande. Ces paramètres s'appliquent aux modes copie et télécopie. Pour l'impression PC, vous devez sélectionner le format et le type du papier dans l'application utilisée sur votre PC.

- 1 Appuyez sur **Menu**.
« REGL. SUPPORT » s'affiche en haut de l'écran.
- 2 Appuyez sur les touches de défilement (◀ ou ▶) pour afficher « FORMAT PAPIER » en bas de l'écran et sur **Entrée** pour accéder aux options du menu.

La première option, « BAC PAPIER », s'affiche en bas de l'écran.

Si le bac 2 optionnel est installé, « TAILLE BAC 1 » s'affiche en bas de l'écran.

- 3 À l'aide des touches de défilement (◀ ou ▶), sélectionnez le bac d'alimentation que vous souhaitez utiliser, puis appuyez sur **Entrée**.
- 4 Utilisez les touches de défilement (◀ ou ▶) pour trouver le type de papier que vous utilisez et sur **Entrée** pour l'enregistrer.
- 5 Appuyez sur **Précédent**.
- 6 Appuyez sur la touche ▶ pour naviguer jusqu'à « TYPE PAPIER », puis sur **Entrée** pour accéder aux options du menu.
- 7 Utilisez les touches de défilement (◀ ou ▶) pour trouver le type de papier que vous utilisez et appuyez sur **Entrée** pour l'enregistrer.
- 8 Pour repasser en mode veille, appuyez sur **Stop/Suppr.**

Configuration des sons

Vous pouvez contrôler les sons suivants :

- HAUT-PARLEUR : vous pouvez activer ou désactiver les sons, tels que la tonalité de numérotation ou de télécopie, émis par le haut-parleur. Lorsque cette option est paramétrée sur « Com », le haut-parleur reste activé jusqu'à la réponse du système distant appelé.
- SONNERIE : vous pouvez régler le volume de la sonnerie.
- TONAL. CLAVIER : si vous activez cette option « OUI », un bip est émis chaque fois que vous appuyez sur une touche.
- TONAL. ALARME : vous pouvez activer ou désactiver le signal d'alarme. Lorsque cette option est paramétrée sur « OUI », une tonalité d'alarme retentit dès qu'une erreur se produit ou que la communication par télécopie s'interrompt.
- Vous pouvez régler le volume à l'aide de la touche **Ligne**.

Haut-parleur, sonnerie, son émis par les touches et signal d'alarme

- 1 Appuyez sur **Menu** jusqu'à ce que le message « SON/ VOLUME » apparaisse sur la ligne supérieure de l'écran.
- 2 Appuyez sur les touches de défilement (◀ ou ▶) pour naviguer parmi les options. Appuyez sur **Entrée** lorsque l'option souhaitée s'affiche.
- 3 Appuyez sur les touches de défilement (◀ ou ▶) pour afficher l'état ou le volume souhaité pour l'option sélectionnée.
Le réglage sélectionné s'affiche en bas de l'écran.
Dans le cas du volume de la sonnerie, vous avez le choix entre « NON », « BAS », « Mid » et « HAUT ». L'option « NON » permet de désactiver la sonnerie. L'appareil fonctionne normalement même si la sonnerie est désactivée.
- 4 Appuyez sur **Entrée** pour enregistrer la sélection. L'option sonore suivante s'affiche.
- 5 Le cas échéant, répétez les étapes 2 à 4.
- 6 Pour repasser en mode veille, appuyez sur **Stop/Suppr.**

Volume du haut-parleur

- 1 Appuyez sur **Ligne**. Le haut-parleur émet une tonalité d'appel.
- 2 Appuyez sur les touches de défilement (◀ ou ▶) jusqu'à ce que vous trouviez le volume souhaité. L'écran affiche le niveau de volume correspondant.
- 3 Appuyez sur **Ligne** pour enregistrer les modifications et repasser en mode veille.



REMARQUE : Vous ne pouvez régler le volume du haut-parleur que lorsque le cordon de la ligne téléphonique est connecté.

Utilisation des modes économiques

Économie d'encre

Le mode économie d'encre permet à l'appareil d'utiliser moins d'encre par page. Avec ce mode, la durée de vie des cartouches est allongée par rapport à celle obtenue en mode normal, mais la qualité d'impression est moins bonne.

Pour activer ou désactiver le mode économie d'encre, appuyez sur la touche **ECO. Toner**.

- Si la touche est allumée, le mode économie d'encre est activé et l'appareil utilise moins d'encre pour imprimer un document.
- Si la touche est éteinte, le mode est désactivé et l'appareil utilise l'encre en quantité normale.



REMARQUE : En mode d'impression PC, vous pouvez activer ou désactiver le mode économie d'encre dans les propriétés de l'imprimante. Reportez-vous à la page 4.8.

Mode d'envoi économique

La touche **ECO. Envoi** du panneau de commande permet de programmer l'appareil de manière à ce qu'il envoie des documents mémorisés au cours d'une plage horaire prédéfinie où le coût d'appel est réduit. Vous pouvez ainsi bénéficier de tarifs longue distance avantageux en envoyant vos télécopies durant la nuit, par exemple.



REMARQUE : Les plages horaires bénéficiant d'un tarif réduit peuvent varier en fonction de votre opérateur longue distance.

Pour activer le mode d'envoi économique :

- 1** Appuyez sur **ECO. Envoi**. La touche s'allume.
- 2** Appuyez sur **Entrée** lorsque « HEURE DEBUT » s'affiche sur la dernière ligne.
- 3** À l'aide du clavier numérique, saisissez l'heure et la date marquant le début de la plage horaire pendant laquelle l'appareil peut envoyer les télécopies à moindre coût.

Pour sélectionner « AM » ou « PM » pour le format 12 heures, appuyez sur la touche * ou #, ou bien sur n'importe quelle touche numérique.

- 4 Appuyez sur **Entrée** une fois que l'heure et la date de début affichées à l'écran sont correctes.
- 5 Appuyez sur les touches de défilement (◀ ou ▶) jusqu'à ce que le message « HEURE FIN » s'affiche en bas de l'écran, puis appuyez sur **Entrée**.
- 6 À l'aide du clavier numérique, saisissez l'heure et la date marquant la fin de la plage horaire bénéficiant de tarifs avantageux.
- 7 Appuyez sur **Entrée** pour enregistrer le paramétrage.
- 8 Pour repasser en mode veille, appuyez sur **Stop/Suppr.**

Si le mode d'envoi économique est activé, l'appareil mémorise tous les documents et les envoie à l'heure programmée.

Pour désactiver le mode d'envoi économique, appuyez une nouvelle fois sur **ECO. Envoi**. La touche s'éteint et le mode est désactivé.



REMARQUE : Une fois la plage horaire correspondant au tarif économique définie, la touche **ECO. Envoi** vous permet uniquement d'activer ou de désactiver le mode d'envoi économique. Pour modifier la plage horaire entrée, utilisez l'option **ECO. Envoi** du menu **FONCT. FAX AV**. Reportez-vous à la page 7.38.

Économie d'énergie

Le mode économie d'énergie permet de réduire la consommation d'énergie de votre appareil en dehors des périodes d'utilisation proprement dites. Vous pouvez activer ce mode et sélectionner le laps de temps devant s'écouler après une tâche d'impression avant que l'appareil passe en mode économie d'énergie.

- 1 Appuyez sur **Menu** jusqu'à ce que le message « CONFIG MACHINE » apparaisse sur la ligne supérieure de l'écran.
- 2 Appuyez sur les touches de défilement (◀ ou ▶) jusqu'à ce que le message « MODE VEILLE » apparaisse sur la ligne inférieure de l'écran. Appuyez sur **Entrée**.
- 3 Appuyez sur les touches de défilement (◀ ou ▶) jusqu'à ce que le message « OUI » s'affiche en bas de l'écran, puis appuyez sur **Entrée**.

Si vous sélectionnez « NON », le mode économie d'énergie est désactivé.

- 4 Appuyez sur les touches de défilement (◀ ou ▶) jusqu'à ce que le délai souhaité s'affiche.
Vous pouvez choisir entre 5, 10, 15, 30 et 45 minutes.
- 5 Appuyez sur **Entrée** pour enregistrer la sélection.
- 6 Pour repasser en mode veille, appuyez sur **Stop/Suppr.**

Mode d'économie de la lampe de numérisation

Ce mode permet de préserver la lampe. La lampe de numérisation située sous la vitre d'exposition s'éteint automatiquement lorsqu'elle n'est pas utilisée afin de prolonger sa durée de vie et de réduire la consommation d'énergie. Elle se rallume automatiquement après un court temps de préchauffage lorsque vous réutilisez le scanner.

Vous pouvez spécifier le temps d'attente après une numérisation pour que la lampe passe en mode de consommation d'énergie réduite.

- 1 Appuyez sur **Menu** jusqu'à ce que le message « CONFIG MACHINE » apparaisse sur la ligne supérieure de l'écran.
- 2 Appuyez sur les touches de défilement (◀ ou ▶) jusqu'à ce que le message « ENR ALIM NUMER » apparaisse sur la ligne inférieure de l'écran. Appuyez sur **Entrée**.
- 3 Appuyez sur les touches de défilement (◀ ou ▶) jusqu'à ce que le délai souhaité s'affiche en bas de l'écran.
Vous pouvez choisir entre 0,5, 1, 4, 8 et 12 heures.
- 4 Appuyez sur **Entrée** pour enregistrer la sélection.
- 5 Pour repasser en mode veille, appuyez sur **Stop/Suppr.**

Installation du logiciel

À propos du logiciel Samsung

Une fois l'appareil configuré et connecté à votre ordinateur, vous devez installer le logiciel d'impression à l'aide du CD-ROM fourni. Le CD-ROM permet d'installer les logiciels suivants :

Programmes pour Windows

Pour utiliser les fonctions d'imprimante et de scanner de votre appareil sous Windows, vous devez installer le pilote MFP. Vous pouvez installer une partie ou la totalité des composants suivants :

- **Pilote d'impression** : il permet d'exploiter toutes les fonctions de l'imprimante.
- **Pilote de numérisation** : les pilotes TWAIN et WIA (Windows Image Acquisition) permettent de numériser des documents avec l'appareil.
- **Utilitaire de paramétrage d'imprimante** : ce programme s'installe automatiquement avec le pilote MFP. Pour plus d'informations concernant l'utilisation de ce programme, reportez-vous à la page 2.46.
- **SmarThru** : il s'agit du logiciel compatible Windows de votre appareil multifonction. Vous permet de modifier une image numérisée de différentes manières, à l'aide d'un programme de retouche d'image puissant, et d'envoyer l'image par e-mail. Vous pouvez également ouvrir à partir de SmarThru un autre programme de retouche d'image installé sur votre poste Windows, comme Adobe PhotoShop.

Pour plus d'informations, reportez-vous à l'aide à l'écran du programme SmarThru.

- **Définir IP** - Ce programme détecte les imprimantes installées sur le même réseau et affiche les informations réseau.
- **Pilote de numérisation en réseau** - Votre appareil utilise le programme de numérisation en réseau pour numériser les images. Pour plus d'informations concernant l'utilisation de ce programme, reportez-vous à la page 6.13.

Pilote Linux

Sur votre ordinateur, vous pouvez imprimer et numériser sous Linux. Pour plus d'informations sur l'installation du pilote MFP sous Linux, reportez-vous à la page A.3.

Caractéristiques du pilote d'impression

Les pilotes d'impression de votre imprimante disposent des fonctions standard suivantes :

- Sélection de la source d'alimentation papier
- Format de papier, orientation et type de support
- Nombre de copies

Le tableau suivant énumère les fonctions prises en charge par les pilotes d'impression de votre imprimante.

Caractéristique	Pilote d'impression PCL 6	
	Win 98/Me/NT 4.0/2000/XP	Linux
Économie d'encre	Oui	Oui
Option de qualité d'impression	Oui	Oui
Impression d'affiches	Oui	Non
Plusieurs pages par feuille (pages multiples)	Oui	Oui (2,4)
Ajustement à la page	Oui	Oui
Impression à l'échelle	Oui	Oui
Source différente pour la première page	Oui	Oui
Filigrane	Oui	Non
Surimpression	Oui	Non
Option de polices TrueType	Oui	Non

Installation du logiciel Samsung sous Windows

Configuration requise

Avant de commencer, vérifiez que votre système possède la configuration minimale requise.

Élément	Configuration minimale		Recommandé
Systeme d'exploitation	Windows 98/Me/NT 4.0/2000/XP		
Processeur	Windows 98/Me/NT 4.0/2000	Pentium II 400 MHz ou supérieur	Pentium III 933 MHz
	Windows XP	Pentium III 933 MHz ou supérieur	Pentium IV 1 GHz
RAM	Windows 98/Me/NT 4.0/2000	64 Mo au minimum	128 Mo
	Windows XP	128 Mo au minimum	256 Mo
Espace disque disponible	Windows 98/Me/NT 4.0/2000	300 Mo au minimum	1 Go
	Windows XP	1 Go au minimum	5 Go
Internet Explorer	5.0 ou supérieur		5.5



REMARQUE : Pour Windows NT 4.0/2000/XP, l'installation du logiciel relève en principe de l'administrateur système.

Installation du logiciel pour impression en mode local

Une imprimante locale est une imprimante directement reliée à l'ordinateur à l'aide du câble d'imprimante fourni avec l'imprimante (par exemple, un câble USB ou parallèle). Si votre imprimante est reliée à un réseau, sautez cette étape et reportez-vous à « Installation du logiciel pour impression réseau », page 2.35.

Vous pouvez installer le logiciel d'impression à l'aide de la méthode standard ou personnalisée.



REMARQUE : Si la fenêtre Assistant Ajout de nouveau matériel s'affiche durant la procédure d'installation, fermez-la en cliquant sur la case de fermeture située en haut à droite ou sur **Annuler**.

Installation standard pour impression en mode local

Il s'agit de la procédure recommandée pour la plupart des utilisateurs. Tous les composants (pilotes d'impression et de numérisation, utilitaire de paramétrage d'imprimante et SmarThru) nécessaires à l'impression seront installés.

- 1 Assurez-vous que l'imprimante est connectée à votre réseau et qu'elle est sous tension.
- 2 Insérez le CD-ROM fourni dans le lecteur prévu à cet effet. Il doit s'exécuter automatiquement et ouvrir une fenêtre d'installation.

Si la fenêtre d'installation ne s'affiche pas, cliquez sur **Démarrer**, puis sur **Exécuter**. Entrez **X:\setup.exe**, en remplaçant « X » par la lettre représentant le lecteur, puis cliquez sur **OK**.



- 3 Cliquez sur **Suivant**.

- Si nécessaire, sélectionnez une langue dans la liste déroulante.
- **Afficher le guide d'utilisateur** : permet d'afficher le mode d'emploi. Si Adobe Acrobat n'est pas installé sur votre ordinateur, cliquez sur cette option pour l'installer automatiquement.

4 Sélectionnez **Installation standard sur imprimante locale**. Cliquez sur **Suivant**.

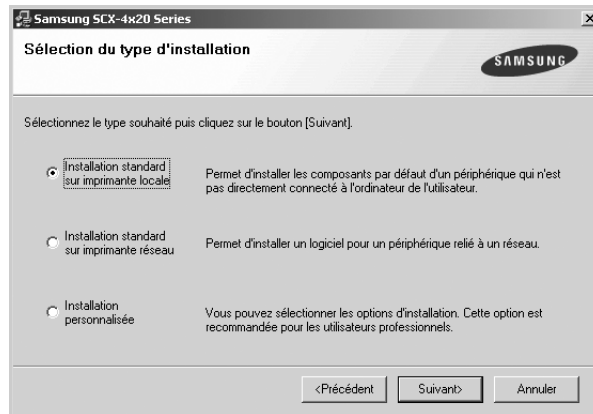

REMARQUES : Si l'imprimante n'est pas connectée à l'ordinateur, la fenêtre suivante apparaît.

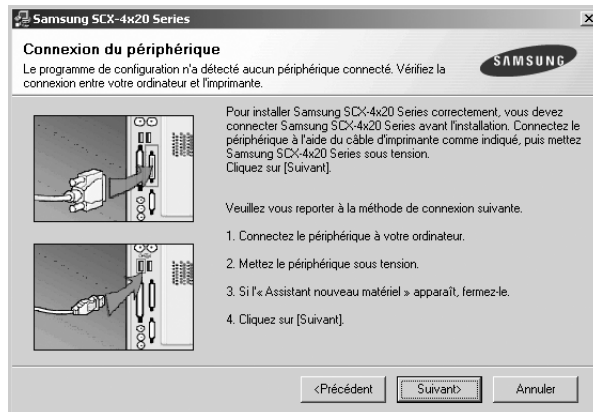

- Une fois l'imprimante connectée, cliquez sur **Suivant**.
- Si vous ne souhaitez pas connecter l'imprimante pour l'instant, cliquez sur **Suivant**, puis sur **Non** dans l'écran qui apparaît. La procédure d'installation commence alors. Une fois l'opération terminée, aucune page de test ne sera imprimée.

5 Une fois l'installation terminée, une fenêtre vous demandant d'imprimer une page de test apparaît. Si vous choisissez d'imprimer une page de test, cochez la case correspondante et cliquez sur **Suivant**.

Sinon, contentez-vous de cliquer sur **Suivant** et passez à l'étape 7.

- 6 Si la page s'imprime correctement, cliquez sur **Oui**. Sinon, cliquez sur **Non** pour relancer l'impression.
- 7 Pour vous inscrire en tant qu'utilisateur d'imprimante Samsung et recevoir des informations du fabricant, cochez la case correspondante et cliquez sur **Terminer**. Vous accédez alors au site Web de Samsung.

Sinon, contentez-vous de cliquer sur **Terminer**.

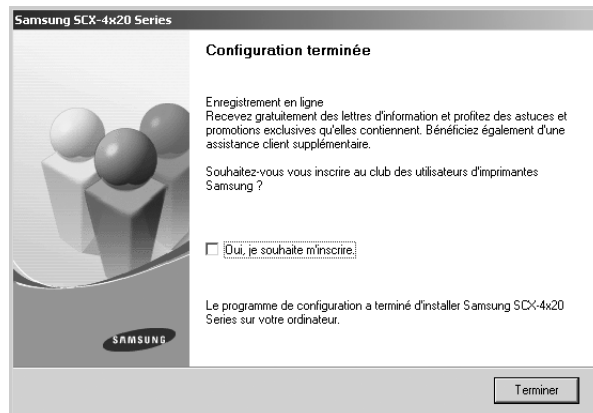

REMARQUE : Une fois la configuration terminée, si votre pilote d'impression ne fonctionne pas correctement, réinstallez-le. reportez-vous à "Réparation du logiciel", page 2.42.

Installation personnalisée pour impression en mode local

Vous pouvez installer divers composants.

- 1 Assurez-vous que l'imprimante est connectée à votre réseau et qu'elle est sous tension.
- 2 Insérez le CD-ROM fourni dans le lecteur.

Le CD-ROM se lance automatiquement et une fenêtre d'accueil s'affiche.

Si la fenêtre d'installation ne s'affiche pas, cliquez sur **Démarrer**, puis sur **Exécuter**. Entrez **X:\setup.exe**, en remplaçant « X » par la lettre représentant le lecteur, puis cliquez sur **OK**.



3 Cliquez sur **Suivant**.

- Si nécessaire, sélectionnez une langue dans la liste déroulante.
- **Afficher le guide d'utilisateur** : permet d'afficher le mode d'emploi. Si Adobe Acrobat n'est pas installé sur votre ordinateur, cliquez sur cette option pour l'installer automatiquement.

4 Sélectionnez **Installation personnalisée**. Cliquez sur **Suivant**.

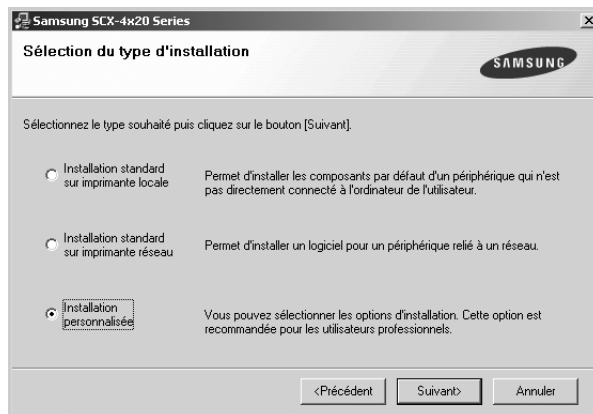

5 Sélectionnez l'imprimante locale, puis cliquez sur **Suivant**.

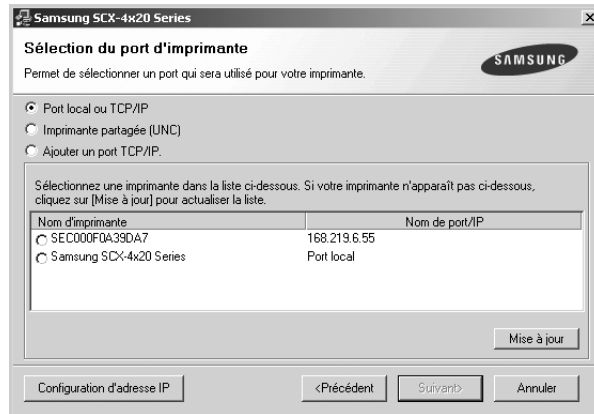

REMARQUES : Si l'imprimante n'est pas connectée à l'ordinateur, la fenêtre suivante apparaît.



- Une fois l'imprimante connectée, cliquez sur **Suivant**.
- Si vous ne souhaitez pas connecter l'imprimante pour l'instant, cliquez sur **Suivant**, puis sur **Non** dans l'écran qui apparaît. La procédure d'installation commence alors. Une fois l'opération terminée, aucune page de test ne sera imprimée.

- 6 Sélectionnez les composants à installer, puis cliquez sur **Suivant**.

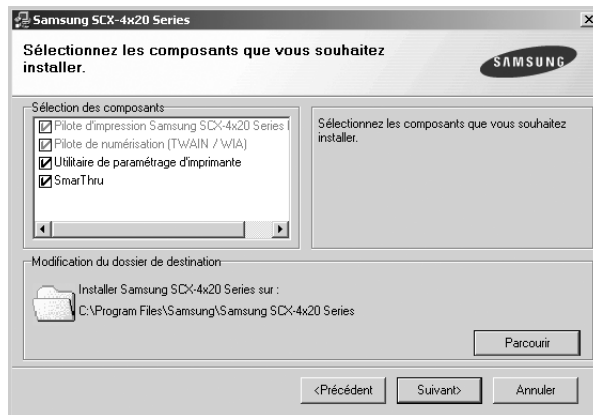

- 7 Une fois l'installation terminée, une fenêtre vous demandant d'imprimer une page de test apparaît. Si vous choisissez d'imprimer une page de test, cochez la case correspondante et cliquez sur **Suivant**.

Sinon, cliquez sur **Suivant** et passez l'étape 9.

- 8 Si la page s'imprime correctement, cliquez sur **Oui**.

Sinon, cliquez sur **Non** pour relancer l'impression.

- 9 Pour vous inscrire en tant qu'utilisateur d'imprimante Samsung et recevoir des informations du fabricant, cochez la case correspondante et cliquez sur **Terminer**. Vous accédez alors au site Web de Samsung.

Sinon, contentez-vous de cliquer sur **Terminer**.

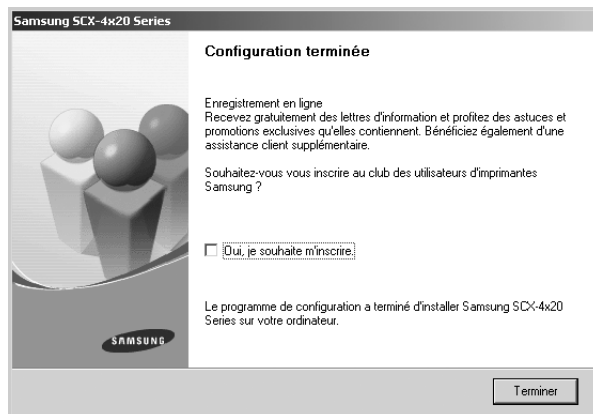

Installation du logiciel pour impression réseau

Lorsque vous reliez votre imprimante à un réseau, vous devez d'abord configurer les paramètres TCP/IP de l'imprimante. Après avoir attribué et vérifié les paramètres TCP/IP, vous pouvez installer le logiciel sur chaque ordinateur du réseau.

Vous pouvez installer le logiciel d'impression à l'aide de la méthode standard ou personnalisée.

Installation standard pour impression en réseau

Il s'agit de la procédure recommandée pour la plupart des utilisateurs. Tous les composants (pilotes d'impression et de numérisation, SmarThru, numérisation en réseau et programme de définition IP) nécessaires à l'impression seront installés.

Il s'agit de la procédure recommandée pour la plupart des utilisateurs. Tous les composants nécessaires aux opérations de l'imprimante seront installés.

- 1 Assurez-vous que l'imprimante est branchée à votre réseau et qu'elle est sous tension. Pour plus d'informations sur la connexion au réseau, reportez-vous à la page 2.13.
- 2 Insérez le CD-ROM fourni dans le lecteur.

Le CD-ROM se lance automatiquement et une fenêtre d'accueil s'affiche.

Si la fenêtre d'installation ne s'affiche pas, cliquez sur **Démarrer**, puis sur **Exécuter**. Entrez **X:\setup.exe**, en remplaçant « X » par la lettre représentant le lecteur, puis cliquez sur **OK**.



- 3 Cliquez sur **Suivant**.
 - Si nécessaire, sélectionnez une langue dans la liste déroulante.

- **Afficher le guide d'utilisateur** : permet d'afficher le mode d'emploi. Si Adobe Acrobat n'est pas installé sur votre ordinateur, cliquez sur cette option pour l'installer automatiquement.

4 Sélectionnez **Installation standard sur imprimante réseau**. Cliquez sur **Suivant**.

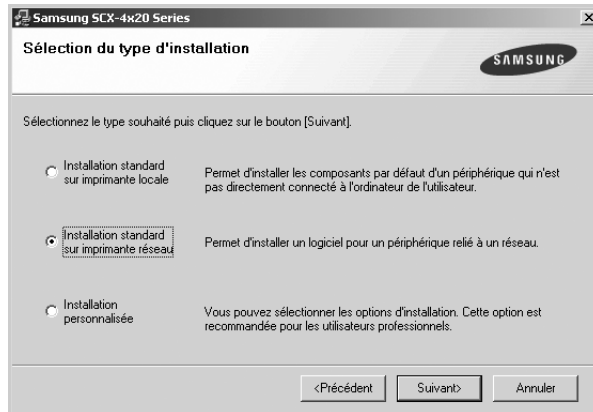

5 La liste des imprimantes disponibles sur le réseau apparaît. Sélectionnez dans la liste l'imprimante à installer, puis cliquez sur **Suivant**.

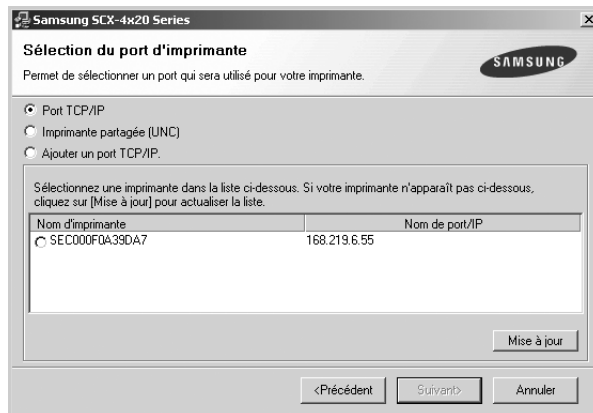

- Si votre imprimante ne figure pas dans la liste, cliquez sur **Mise à jour** pour actualiser la liste ou sélectionnez **Ajouter un port TCP/IP** pour ajouter l'imprimante au réseau. Pour ajouter l'imprimante au réseau, entrez le nom de port et l'adresse IP de l'imprimante.
- Pour rechercher une imprimante réseau partagée (chemin UNC), sélectionnez **Imprimante partagée (UNC)** et entrez manuellement le nom de l'imprimante partagée, ou cliquez sur le bouton **Parcourir**.

- Une fois l'installation terminée, un message vous demande d'imprimer une page de test et de vous inscrire en tant qu'utilisateur d'imprimante Samsung afin de recevoir des informations du fabricant. Si tel est votre choix, cochez les cases correspondantes et cliquez sur **Terminer**.

Sinon, contentez-vous de cliquer sur **Terminer**.

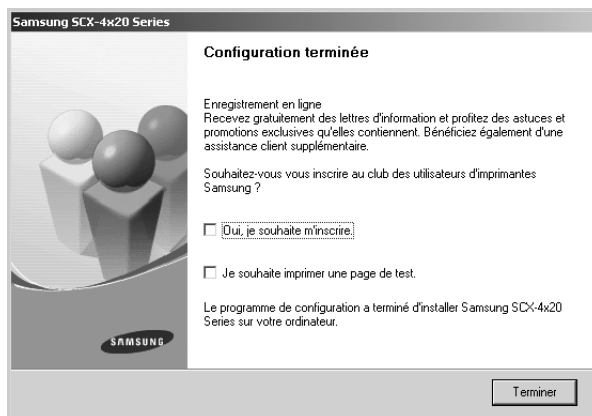

REMARQUE : Une fois la configuration terminée, si votre pilote d'impression ne fonctionne pas correctement, réinstallez-le. reportez-vous à "Réparation du logiciel", page 2.42.

Installation personnalisée pour impression en réseau

Vous pouvez installer divers composants et définir une adresse IP spécifique.

- Assurez-vous que l'imprimante est branchée à votre réseau et qu'elle est sous tension. Pour plus d'informations sur la connexion au réseau, reportez-vous à la page 2.13.
- Insérez le CD-ROM fourni dans le lecteur.

Le CD-ROM se lance automatiquement et une fenêtre d'accueil s'affiche.

Si la fenêtre d'installation ne s'affiche pas, cliquez sur **Démarrer**, puis sur **Exécuter**. Entrez **X:\setup.exe**, en remplaçant « X » par la lettre représentant le lecteur, puis cliquez sur **OK**.



3 Cliquez sur **Suivant**.

- Si nécessaire, sélectionnez une langue dans la liste déroulante.
- **Afficher le guide d'utilisateur** : permet d'afficher le mode d'emploi. Si Adobe Acrobat n'est pas installé sur votre ordinateur, cliquez sur cette option pour l'installer automatiquement.

4 Sélectionnez **Installation personnalisée**. Cliquez sur **Suivant**.

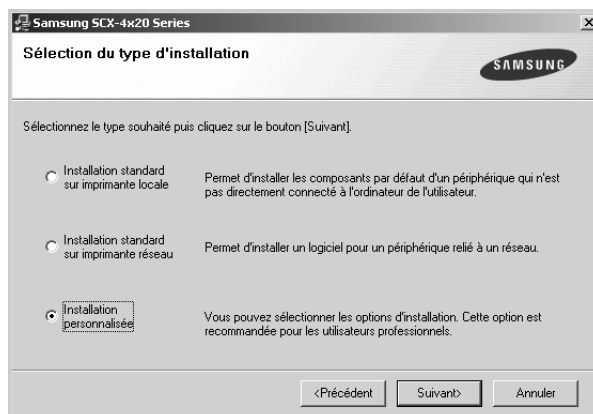

- 5 La liste des imprimantes disponibles sur le réseau apparaît. Sélectionnez dans la liste l'imprimante à installer, puis cliquez sur **Suivant**.

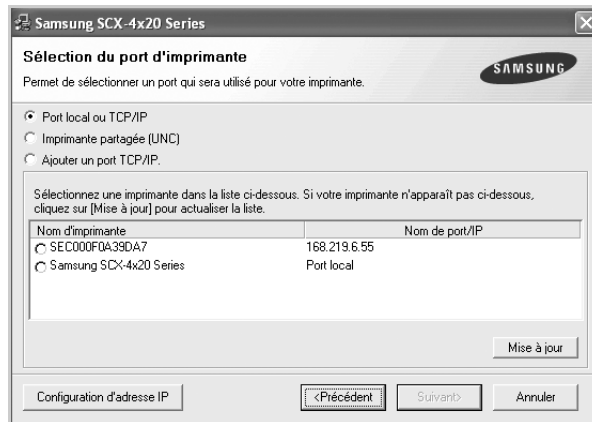

- Si votre imprimante ne figure pas dans la liste, cliquez sur **Mise à jour** pour actualiser la liste ou sélectionnez **Ajouter un port TCP/IP** pour ajouter l'imprimante au réseau. Pour ajouter l'imprimante au réseau, entrez le nom de port et l'adresse IP de l'imprimante.
- Pour rechercher une imprimante réseau partagée (chemin UNC), sélectionnez **Imprimante partagée (UNC)** et entrez manuellement le nom de l'imprimante partagée, ou cliquez sur le bouton **Parcourir**.



REMARQUES : Si vous souhaitez définir une adresse IP spécifique sur une imprimante réseau donnée, cliquez sur le bouton **Configuration d'adresse IP**. La fenêtre Configuration d'adresse IP apparaît. Procédez comme suit :

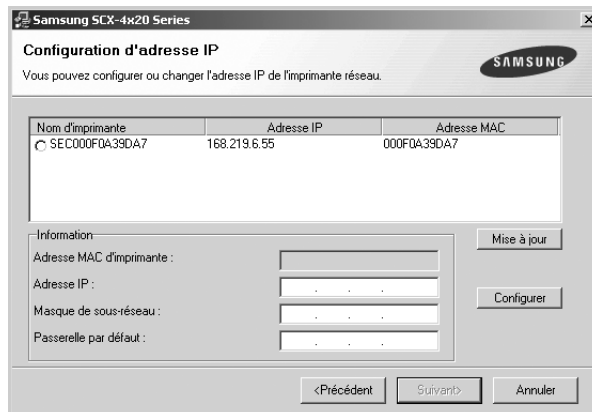

- Sélectionnez l'imprimante à associer à une adresse IP spécifique dans la liste.
- Configurez manuellement l'adresse IP, le masque de sous-réseau et la passerelle de l'imprimante, puis cliquez sur **Configurer** pour définir l'adresse IP spécifique de l'imprimante réseau.

c. Lorsque l'ordinateur vous demande de confirmer la sélection, cliquez sur **Oui**.

6 Sélectionnez les composants à installer, puis cliquez sur **Suivant**.

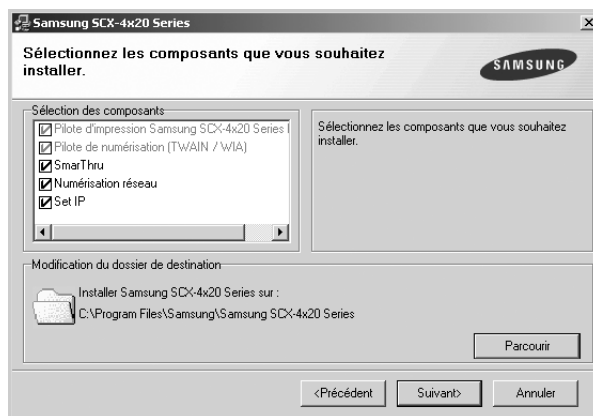

7 Une fois que vous avez sélectionné les composants, la fenêtre suivante apparaît. Vous pouvez également modifier le nom de l'imprimante, définir l'imprimante à partager sur le réseau, définir l'imprimante en tant qu'imprimante par défaut et modifier le nom de port de chaque imprimante. Cliquez sur **Suivant**.



Pour installer ce logiciel sur un serveur, cochez la case **Installation de cette imprimante sur un serveur**.

8 Une fois l'installation terminée, un message vous demande d'imprimer une page de test et de vous inscrire en tant qu'utilisateur d'imprimante Samsung afin de recevoir des informations du fabricant. Si tel est votre choix, cochez les cases correspondantes et cliquez sur **Terminer**.

Sinon, contentez-vous de cliquer sur **Terminer**.

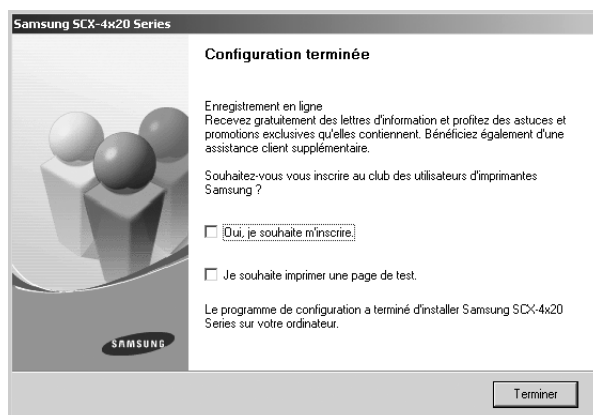

REMARQUE : Une fois la configuration terminée, si votre pilote d'impression ne fonctionne pas correctement, réinstallez-le. reportez-vous à "Réparation du logiciel", page 2.42.

Réparation du logiciel

Il est indispensable de procéder à une réparation lorsque l'installation échoue ou que le logiciel présente des dysfonctionnements. Cette procédure de réparation ne répare pas physiquement les logiciels SmarThru et de numérisation en réseau.

- 1 Démarrez Windows.
- 2 Dans le menu **Démarrer**, sélectionnez **Programmes** ou **Tous les programmes** → **Samsung SCX-4x20 Series** → **Réparation**.
- 3 Sélectionnez **Réparer** et cliquez sur **Suivant**.
- 4 La liste des imprimantes disponibles sur le réseau apparaît. Sélectionnez dans la liste l'imprimante à installer, puis cliquez sur **Suivant**.



- Si votre imprimante ne figure pas dans la liste, cliquez sur **Mise à jour** pour actualiser la liste ou sélectionnez **Ajouter un port TCP/IP** pour ajouter l'imprimante au réseau. Pour ajouter l'imprimante au réseau, entrez le nom de port et l'adresse IP de l'imprimante.
- Pour rechercher une imprimante réseau partagée (chemin UNC), sélectionnez **Imprimante partagée (UNC)** et entrez manuellement le nom de l'imprimante partagée, ou cliquez sur le bouton **Parcourir**.

Une liste de composants apparaît : elle vous permet de réinstaller le composant de votre choix.



REMARQUES : Si l'imprimante n'est pas connectée à l'ordinateur, la fenêtre suivante apparaît.

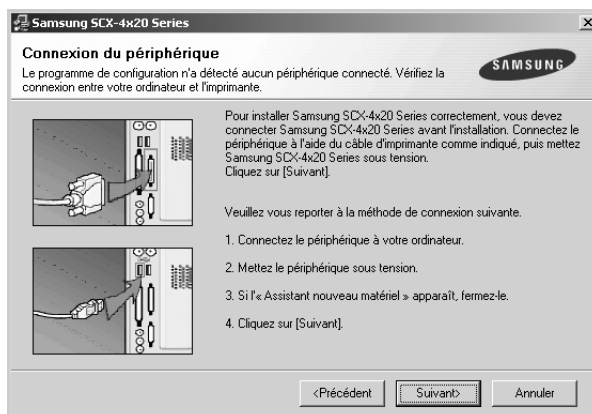

2

- Une fois l'imprimante connectée, cliquez sur **Suivant**.
- Si vous ne souhaitez pas connecter l'imprimante pour l'instant, cliquez sur **Suivant**, puis sur **Non** dans l'écran qui apparaît. La procédure d'installation commence alors. Une fois l'opération terminée, aucune page de test ne sera imprimée.

5 Sélectionnez les composants à réinstaller, puis cliquez sur **Suivant**.

Si vous sélectionnez **Samsung SCX-4x20 Series PCL 6 (pilote d'impression)**, vous voyez apparaître un message vous demandant d'imprimer une page de test. Procédez comme suit :

- a. Pour imprimer une page de test, cochez la case correspondante et cliquez sur **Suivant**.
- b. Si la page s'imprime correctement, cliquez sur **Oui**.

Dans le cas contraire, cliquez sur **Non** pour l'imprimer à nouveau.

6 Une fois la réinstallation terminée, cliquez sur **Terminer**.

Suppression du logiciel

Vous devez désinstaller le logiciel lorsque vous voulez procéder à sa mise à jour ou lorsque l'installation échoue.

Désinstallation du pilote MFP

- 1 Démarrez Windows.
- 2 Dans le menu **Démarrer**, sélectionnez **Programmes** ou **Tous les programmes** → **Samsung SCX-4x20 Series** → **Réparation**.

- 3 Sélectionnez **Supprimer**, puis cliquez sur **Suivant**. Vous verrez alors apparaître une liste de composants qui vous permettra de supprimer l'un d'entre eux de façon individuelle.

Si vous souhaitez désinstaller le pilote d'impression, cochez la case **Samsung SCX-4x20 Series PCL 6 (pilote d'impression)**.

Pour désinstaller le pilote de numérisation, sélectionnez **Pilote de numérisation (TWAIN / WIA)**.

Si vous souhaitez désinstaller l'utilitaire de paramétrage d'imprimante, cochez la case **Utilitaire de paramétrage d'imprimante**.

Pour désinstaller le programme de définition IP, cochez la case **Définir IP**.

- 4 Sélectionnez les composants à supprimer, puis cliquez sur **Suivant**.
- 5 Lorsque l'ordinateur vous demande de confirmer la sélection, cliquez sur **Oui**.
Le pilote sélectionné et tous ses composants sont supprimés de l'ordinateur.
- 6 Une fois le logiciel supprimé, cliquez sur **Terminer**.

Désinstallation de SmarThru



REMARQUE : Avant de lancer la procédure de désinstallation, vérifiez que toutes les applications sont fermées sur votre PC. Vous devrez redémarrer le système suite à la désinstallation du logiciel.

2

- 1 Dans le menu **Démarrer**, sélectionnez **Programmes**.
- 2 Sélectionnez **SmarThru 4**, puis **Désinstaller SmarThru 4**.
- 3 Cliquez sur **OK** lorsque vous êtes invité à confirmer la sélection.
- 4 Cliquez sur **Terminer**.

Un message peut vous inviter à redémarrer l'ordinateur. Vous devez alors éteindre l'ordinateur et le redémarrer pour que les modifications apportées prennent effet.

Désinstallation du pilote de numérisation en réseau

- 1 Démarrez Windows.
- 2 Dans le menu **Démarrer**, sélectionnez **Programmes** ou **Tous les programmes** → **Samsung Network Printer Utilites** → **Network Scan** → **Uninstall Network Scan**.
- 3 Cliquez sur **OK** lorsque vous êtes invité à confirmer la sélection.
- 4 Cliquez sur **Terminer**.

Utilisation de l'utilitaire de paramétrage d'imprimante

À l'aide de l'utilitaire de paramétrage d'imprimante, vous pouvez créer des entrées de répertoire et les modifier à partir de votre ordinateur, et définir les options des systèmes d'impression et de numérisation. Il est également possible de configurer les destinations disponibles via la touche **Vers** du panneau de commande et de mettre à jour le micrologiciel de l'appareil.

Lorsque vous installez le logiciel Samsung, le programme de l'utilitaire de paramétrage d'imprimante est installé automatiquement.

Pour plus d'informations sur l'installation du logiciel Samsung, reportez-vous à la page 2.29.

Pour ouvrir l'utilitaire de paramétrage d'imprimante :

- 1 Démarrez Windows.
- 2 Cliquez sur **Démarrer**.
- 3 Dans **Programmes**, sélectionnez **Samsung SCX-4x20 Series**, puis **Utilitaire de paramétrage d'imprimante**.

La fenêtre Utilitaire de paramétrage d'imprimante apparaît.



- 4 Cette fenêtre est composée des onglets suivants : **Paramètres de numérisation**, **Annuaire**, **Imprimante** et **Mise à jour du micrologiciel**.

Pour abandonner l'action en cours, cliquez sur le bouton **Quitter** situé en bas de chacun des onglets.

Pour plus d'informations, cliquez sur le bouton **Aide** situé en bas de chacun des onglets.

Onglet Paramétrage de numérisation

Cliquez sur l'onglet **Paramètres de numérisation** pour configurer la liste de destinations de numérisation qui apparaît sur l'écran du panneau de commande lorsque vous appuyez sur la touche **Vers** de ce dernier. La liste de destination permet de sélectionner les programmes logiciels susceptibles de traiter les images numérisées.

Vous pouvez également configurer les paramètres de numérisation, tels que la résolution et le type de sortie.

Sélectionnez le programme de votre choix dans Emplacements de numérisation disponibles, puis cliquez sur [] pour l'ajouter à la liste des emplacements du panneau de commande. Pour supprimer le programme sélectionné, cliquez sur [].

Cliquez ici pour restaurer les paramètres par défaut.

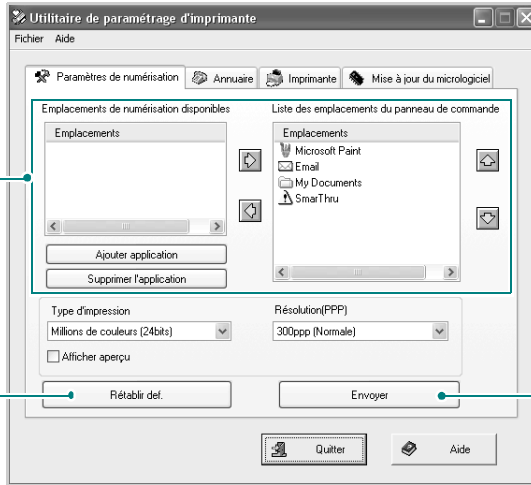

Télécharge sur l'appareil les réglages effectués à l'aide de l'utilitaire de paramétrage d'imprimante.

Onglet Annuaire

Cliquez sur l'onglet **Annuaire** pour créer des entrées de répertoire ou les modifier.

Permet d'accéder aux entrées du répertoire de l'appareil.

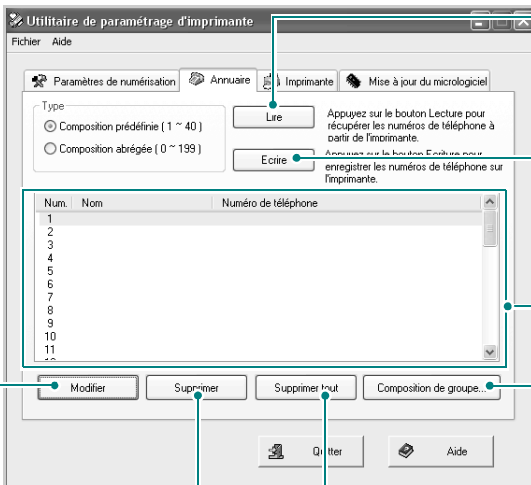

Permet d'accéder aux entrées de répertoire disponibles sur l'appareil.

Télécharge sur l'appareil les entrées de répertoire disponibles dans l'utilitaire de paramétrage d'imprimante.

Entrées du répertoire

Vous permet de configurer des numéros d'appel groupé. Reportez-vous à la page 2.48.

Supprime l'entrée sélectionnée.

Supprime toutes les entrées du répertoire.

Lorsque vous cliquez sur **Composition de groupe**, la fenêtre suivante s'ouvre.

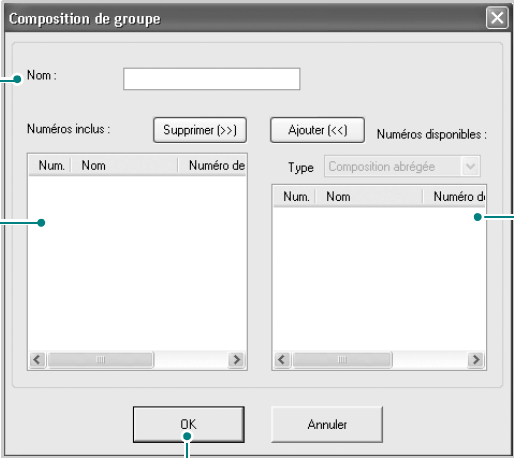

Saisissez un nom pour le groupe.

Indique les numéros figurant dans le groupe. Pour supprimer un numéro, sélectionnez-le et cliquez sur **Supprimer**.

Indique les entrées de répertoire que vous pouvez inclure dans le groupe. Après avoir sélectionné un nombre, cliquez sur **Ajouter** pour le déplacer dans la liste des numéros ajoutés.

Cliquez pour enregistrer le numéro d'appel groupé après avoir ajouté ou supprimé les numéros du groupe.

The 'Composition de groupe' dialog box features a 'Nom' field at the top. Below it are 'Numéros inclus' and 'Numéros disponibles' lists, each with a 'Supprimer (>>)' and 'Ajouter (<<)' button. A 'Type' dropdown is set to 'Composition abrégée'. At the bottom are 'OK' and 'Annuler' buttons.

Onglet Imprimante

Cliquez sur l'onglet **Imprimante** pour configurer les paramètres du système d'impression.

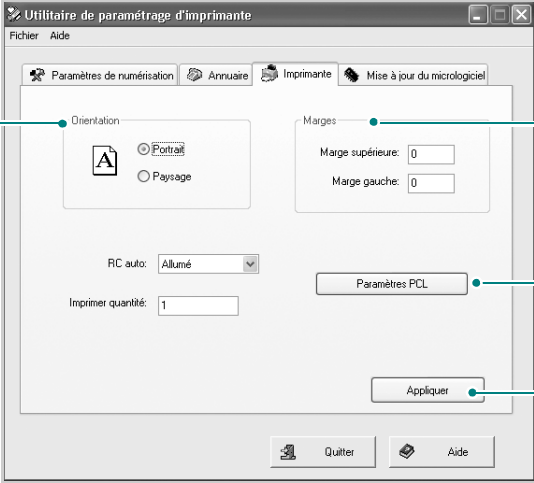

Permet de sélectionner l'orientation par défaut de l'impression sur la page.

Permet de définir les marges de l'impression.

Permet de configurer l'émulation PCL.

Télécharge sur l'appareil les réglages effectués à l'aide de l'utilitaire de paramétrage d'imprimante.

The 'Utilitaire de paramétrage d'imprimante' dialog box has a menu bar with 'Fichier' and 'Aide'. It contains tabs for 'Paramètres de numérisation', 'Annuaire', 'Imprimante', and 'Mise à jour du micrologiciel'. The 'Imprimante' tab is active, showing 'Orientation' (Portrait/Paysage), 'Marges' (supérieure, gauche), 'RC auto' (Allumé), 'Imprimer quantité' (1), and 'Paramètres PCL'. 'Appliquer' and 'Quitter' buttons are at the bottom.

L'onglet Mise à jour du micrologiciel

Cliquez sur l'onglet **Mise à jour du micrologiciel** pour mettre à jour le micrologiciel de votre imprimante. L'utilisation de cette fonction doit être confiée à un technicien agréé. Veuillez consulter votre point de vente.

2

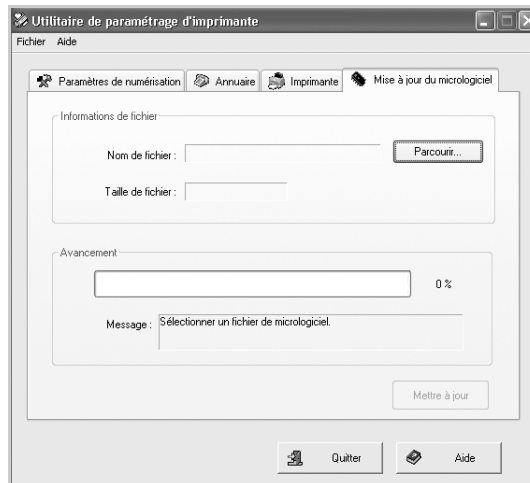

NOTES

PERSONNELLES :



3

GESTION DU PAPIER

Le présent chapitre constitue une introduction aux principales méthodes de sélection de supports d'impression et de chargement de ces supports dans votre imprimante.

Ce chapitre contient les sections suivantes :

- **Sélection des supports d'impression**
- **Chargement du papier**
- **Choix d'un type de sortie**

Sélection des supports d'impression

Vous pouvez imprimer sur différents supports, par exemple du papier ordinaire, des enveloppes, des étiquettes, des transparents, etc. Utilisez toujours des supports d'impression conformes aux consignes d'utilisation de cette imprimante. Reportez-vous à « Spécifications du papier », page D.6. Pour obtenir une qualité d'impression optimale, utilisez uniquement du papier d'impression de haute qualité.

Lorsque vous choisissez un support d'impression, tenez compte des points suivants :

- Résultat recherché : choisissez du papier adapté à votre travail.
- Format : vous pouvez utiliser tous les formats de papier tenant entre les guides du bac d'alimentation.
- Grammage : votre imprimante prend en charge les grammages suivants :
 - Papier de luxe de 60 à 90 g/m² pour le bac d'alimentation standard (bac 1) et le bac d'alimentation optionnel (bac 2)
 - Papier de luxe de 60 à 163 g/m² pour le bac polyvalent
- Brillance : plus le papier est blanc, plus les couleurs paraissent éclatantes.
- Satinage : plus le papier est satiné, plus l'impression sera nette.



ATTENTION : L'utilisation de supports d'impression non conformes aux spécifications indiquées sur la page D.8 peut entraîner des problèmes nécessitant l'intervention du service technique. Ce type d'intervention n'est pas couvert par la garantie ou par les contrats de maintenance.

Type de papier, sources d'alimentation et capacités

Type Support	Source d'alimentation/Capacité*		
	Bac 1	Bac 2 (en option)	Bac polyvalent
Papier ordinaire	250	250	50
Enveloppes	-	-	5
Étiquettes**	-	-	5
Transparents**	-	-	5
Papier cartonné**	-	-	5

* La capacité des bacs peut varier en fonction du grammage et de l'épaisseur des supports, ainsi que de l'environnement d'utilisation.

** En cas de bourrages papier fréquents, n'insérez qu'une seule feuille à la fois dans le bac polyvalent.

Conseils pour le choix du papier et des supports spéciaux

Lorsque vous choisissez ou que vous chargez du papier, des enveloppes ou un autre support spécial, tenez compte des spécifications suivantes :

- Utilisez toujours du papier et d'autres supports conformes aux spécifications indiquées dans « Spécifications du papier », page D.6.
- L'utilisation de papier humide, ondulé, froissé ou déchiré peut provoquer des bourrages et nuire à la qualité d'impression.
- Utilisez uniquement du papier d'impression de haute qualité pour une qualité d'impression optimale.
- Évitez d'utiliser du papier gaufré, perforé, ou dont la texture est trop lisse ou trop rugueuse. Des bourrages papier peuvent survenir.
- Conservez le papier dans son emballage jusqu'au moment de son utilisation. Déposez les cartons d'emballage sur des palettes ou des étagères, mais pas sur le sol. Ne posez pas d'objets lourds sur le papier, qu'il soit encore dans son emballage ou non. Conservez le papier à l'abri de l'humidité ou d'autres conditions qui risquent de le faire se plisser ou onduler.
- Stockez les supports non utilisés à des températures comprises entre 15 °C et 30 °C. L'humidité relative doit être comprise entre 10 et 70 %.
- Pendant la période de stockage, il est conseillé d'utiliser un emballage étanche, tel qu'un conteneur ou un sac en plastique, afin d'éviter que la poussière et l'humidité ne nuisent à la qualité de votre papier.
- Dans le cas des papiers spéciaux, insérez les feuilles une à une dans le bac polyvalent pour éviter les bourrages papier.
- N'utilisez que des supports recommandés pour les imprimantes laser.
- Pour éviter que les supports spéciaux, tels que les transparents ou les planches d'étiquettes, ne se collent les uns aux autres, retirez-les de l'appareil dès qu'ils sont imprimés.
- Pour les enveloppes :
 - Utilisez uniquement des enveloppes de bonne qualité, dotées de fins rabats bien pliés.
 - Évitez d'utiliser des enveloppes à agrafe ou à soufflet.
 - N'utilisez pas d'enveloppes à fenêtre, pré-encollées, adhésives ou comportant un quelconque matériau synthétique.
 - Évitez d'utiliser des enveloppes endommagées ou de qualité médiocre.

- Pour les transparents :
 - Placez les transparents sur une surface plane après les avoir retirés de l'imprimante.
 - Ne les laissez pas dans le bac d'alimentation pendant trop longtemps. Il se peut que de la poussière s'accumule sur les transparents et provoque des taches sur les impressions.
 - Pour éviter les taches dues aux traces de doigts, manipulez-les délicatement.
 - Pour que les transparents imprimés ne se décolorent pas, évitez de les exposer trop longtemps à la lumière du soleil.
- Pour les étiquettes :
 - Vérifiez que la substance adhésive résiste à la température de fusion (200 °C) pendant un dixième de seconde.
 - Vérifiez que la substance adhésive ne dépasse pas des étiquettes. Les zones exposées risqueraient de provoquer le détachement des étiquettes durant l'impression, entraînant des bourrages papier. De plus, la substance adhésive pourrait endommager certains composants de l'imprimante.
 - Évitez d'insérer plusieurs fois la même planche d'étiquettes dans l'imprimante. Le revêtement adhésif est prévu pour un seul passage dans l'imprimante.
 - N'utilisez pas d'étiquettes mal collées sur leur planche, ou encore froissées, gondolées ou abîmées.
- N'utilisez pas de papier **autocopiant** ni de papier **calque**. Ces types de papier risqueraient de dégager des odeurs chimiques et d'endommager votre appareil.

Chargement du papier

Dans le bac standard

Placez dans le bac standard le support d'impression que vous utilisez pour la plupart de vos tâches d'impression.

Le bac standard peut contenir 250 feuilles de papier ordinaire au maximum.

Vous pouvez faire l'acquisition d'un bac optionnel (bac 2) et le fixer sous le bac standard pour disposer de 250 feuilles supplémentaires. Pour plus d'informations sur l'installation du bac 2 optionnel, reportez-vous à la page C.5.

L'indicateur de niveau de papier situé à l'avant du bac vous permet de connaître la quantité de papier restante. Lorsque le bac est vide, l'indicateur est à son plus bas niveau.

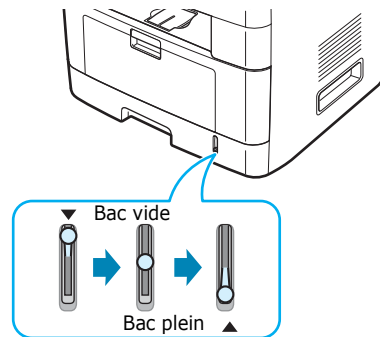

3

Pour remettre du papier, ouvrez le bac d'alimentation et chargez le papier face à imprimer vers le bas.

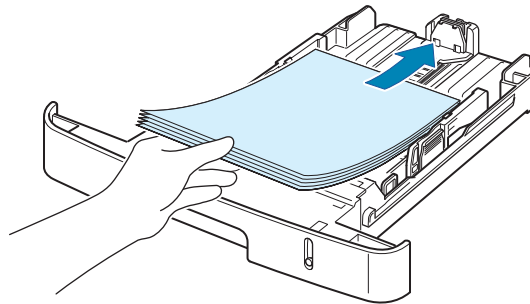

Le papier à en-tête peut être chargé face préimprimée vers le bas. Placez le bord supérieur de la feuille, avec le logo, à l'avant du plateau.

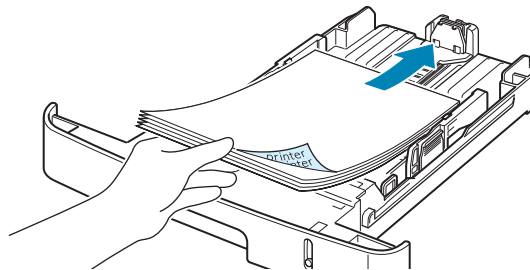

Pour plus d'informations sur le chargement de papier dans le bac d'alimentation, reportez-vous à « Chargement du papier », page 2.7.



REMARQUES :

- En cas de problème d'alimentation papier, insérez les feuilles une à une dans le bac polyvalent.
- Vous pouvez charger 150 feuilles de papier préimprimé au maximum. La face imprimée doit être orientée vers le haut et le côté introduit en premier reposer bien à plat. Si vous rencontrez des problèmes d'alimentation papier, faites pivoter la pile de manière à changer le bord introduit en premier dans l'appareil. Nous ne garantissons pas la qualité d'impression.

Dans le bac polyvalent

Le bac polyvalent peut contenir des supports de différents types et de différents formats, tels que des transparents, des cartes postales, des cartes de correspondance et des enveloppes. Il s'avère très pratique pour réaliser des impressions sur une seule feuille de papier à en-tête ou de papier de couleur. Ce bac peut contenir environ 50 feuilles de papier ordinaire, 5 enveloppes, 5 transparents, 5 feuilles de papier cartonné ou 5 planches d'étiquettes.

Pour charger des supports dans le bac polyvalent :

- 1 Abaissez le bac polyvalent et dépliez la rallonge, comme le montre l'illustration.



- 2 Si vous utilisez des feuilles de papier, déramez ou ventilez le bord de la pile de papier pour séparer les pages avant de les charger.

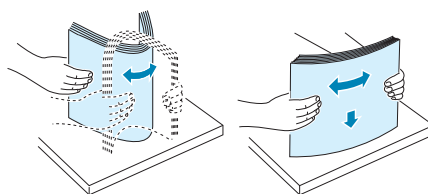

Pour les transparents, tenez-les par les bords et évitez de toucher le côté à imprimer. Vous pourriez laisser des empreintes qui risqueraient d'entraîner des problèmes de qualité d'impression.

- 3** Chargez le support d'impression **face à imprimer vers le haut**.

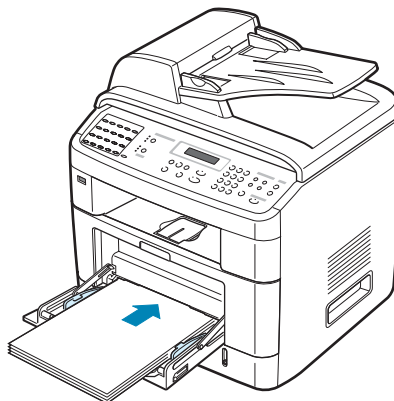

Insérez les enveloppes rabat vers le bas et zone réservée au timbre en haut à gauche.



REMARQUES :

- En cas de bouchage pendant l'impression, essayez de placer moins d'enveloppes dans le bac polyvalent.
- Si vous imprimez sur du papier préimprimé, la face déjà imprimée doit être orientée vers le bas et reposer bien à plat. Si vous rencontrez des problèmes d'alimentation papier, faites pivoter la pile de manière à changer le bord introduit en premier dans l'appareil.

- 4** Positionnez le guide de largeur contre le support d'impression sans plier ce dernier.

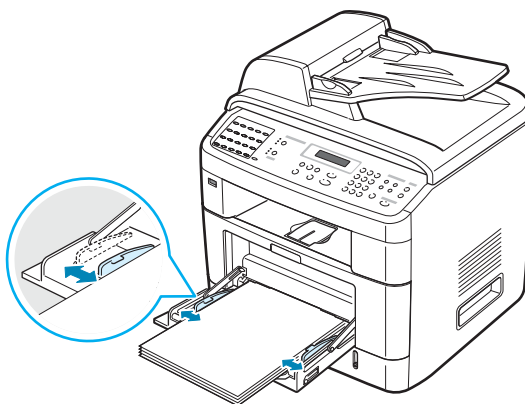

- 5** Une fois le papier chargé dans le bac polyvalent, définissez son type et son format. Reportez-vous à la page 2.20 pour plus d'informations sur la copie et la télécopie, ou à la page 4.6 pour en savoir plus sur l'impression avec le PC.



REMARQUE : Les réglages effectués à partir du pilote d'impression sont prioritaires par rapport à ceux effectués à partir du panneau de commande.

- 6 Si vous souhaitez utiliser le plateau de sortie arrière pour l'empilement des feuilles imprimées, ouvrez le capot arrière.



ATTENTION : Assurez-vous que le plateau de sortie arrière est ouvert lorsque vous imprimez sur des transparents. S'il n'est pas ouvert, les transparents risquent de se déchirer lorsqu'ils sortent de l'appareil.

- 7 Une fois l'impression terminée, repliez la rallonge et fermez le bac polyvalent.

Utilisation de l'alimentation manuelle

Pour insérer manuellement du papier dans le bac polyvalent, sélectionnez l'option **Manuelle** dans le champ **Alimentation** de l'onglet **Papier**. Pour plus d'informations sur le changement des paramètres d'impression, reportez-vous à la page 4.6. Le chargement manuel du papier est très pratique si vous souhaitez contrôler la qualité de chaque page imprimée.

Le mode de chargement est quasiment identique à celui utilisé pour le bac polyvalent.

- 1 Abaissez le bac polyvalent et dépliez la rallonge.
- 2 Chargez une feuille de papier **face à imprimer vers le haut**.



- 3 Positionnez le guide de largeur contre le support d'impression sans plier ce dernier.

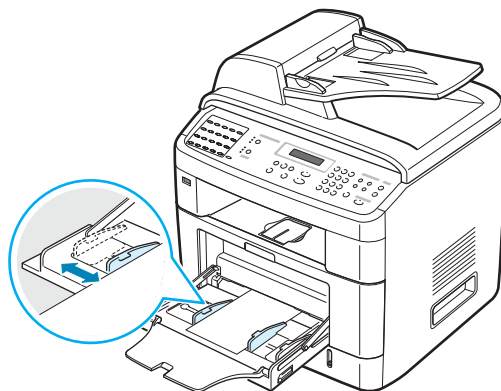

- 4 Si vous souhaitez utiliser le plateau de sortie arrière pour l'empilement des feuilles imprimées, ouvrez le capot arrière.



ATTENTION : Assurez-vous que le plateau de sortie arrière est ouvert lorsque vous imprimez sur des transparents. S'il n'est pas ouvert, les transparents risquent de se déchirer lorsqu'ils sortent de l'appareil.

- 5 Une fois l'impression terminée, repliez la rallonge et fermez le bac polyvalent.

Conseils d'utilisation du bac polyvalent

- Ne chargez que des supports de même format à la fois dans le bac polyvalent.
- Pour éviter les bourrages, n'ajoutez pas de papier tant que le bac n'est pas vide. Cela s'applique également aux autres types de support.
- Les supports doivent être chargés face vers le haut, le bord supérieur étant introduit en premier dans le bac, et être placés au centre du bac.
- Chargez uniquement les supports d'impression indiqués dans « Spécifications » page D.6 afin d'éviter les bourrages papier et les problèmes liés à la qualité d'impression.
- Lissez les cartes, enveloppes et planches d'étiquettes avant de les insérer dans le bac polyvalent.
- Lorsque vous imprimez sur un support de format 76 x 127 mm placé dans le bac polyvalent, ouvrez le plateau de sortie arrière rabattable.
- Assurez-vous que le plateau de sortie arrière est ouvert lorsque vous imprimez sur des transparents. S'il n'est pas ouvert, les transparents risquent de se déchirer lorsqu'ils sortent de l'appareil.
- Si des bourrages se produisent lors du chargement des cartes, retournez la pile de cartes et recommencez.

Choix d'un type de sortie

L'appareil dispose de deux sorties : le plateau de sortie arrière (face vers le haut) et le plateau de sortie avant (face vers le bas).

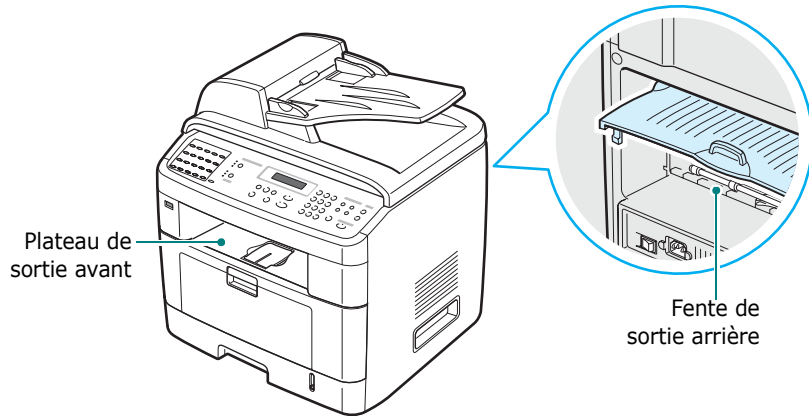

Assurez-vous que le capot arrière est bien fermé pour utiliser le plateau de sortie avant. Pour utiliser le plateau de sortie arrière, ouvrez le capot.



REMARQUES :

- Si le papier ne sort pas correctement du plateau de sortie avant, par exemple s'il est anormalement ondulé, essayez d'utiliser la fente de sortie arrière.
 - Pour éviter les bourrages, abstenez-vous d'ouvrir ou de refermer le capot arrière pendant les impressions.
-

Utilisation du plateau de sortie avant

(face vers le bas)

Le plateau de sortie avant récupère le papier imprimé face vers le bas, dans l'ordre d'impression des feuilles. L'utilisation de ce plateau convient à la plupart des travaux.



Utilisation de la fente de sortie arrière

(face vers le haut)

Le plateau de sortie arrière récupère le papier face imprimée vers le haut.

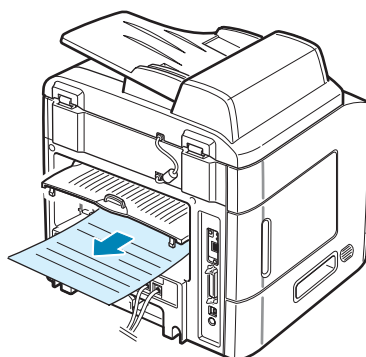

3

Lorsque vous utilisez le bac polyvalent et le plateau de sortie arrière, le papier suit un **circuit en ligne droite**. L'utilisation de la fente de sortie arrière est particulièrement recommandée pour les travaux suivants :

- enveloppes
- étiquettes
- papier personnalisé de petit format
- cartes postales
- transparents

Pour ouvrir la fente de sortie arrière :

- 1 Ouvrez le capot arrière en le tirant vers le haut.

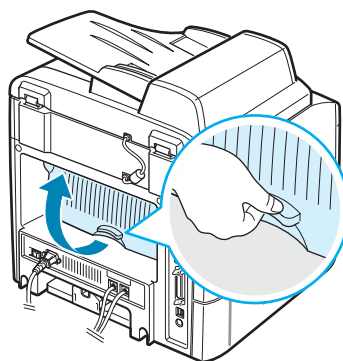

ATTENTION : La zone du four située dans la partie interne arrière de l'appareil est très chaude lorsque celui-ci est sous tension. Veillez à ne pas vous brûler si vous devez accéder à cette zone.

- 2 Si vous ne souhaitez pas utiliser le plateau de sortie arrière, fermez le capot arrière. Les feuilles imprimées sortiront sur le plateau de sortie avant.

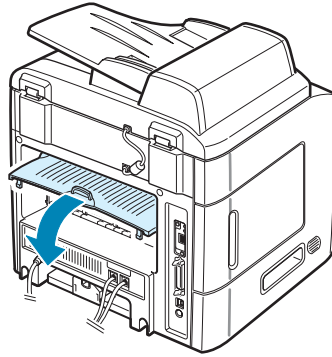

4

TÂCHES D'IMPRESSION

Ce chapitre explique comment imprimer vos documents dans Windows et comment utiliser les paramètres d'impression.

Ce chapitre contient les sections suivantes :

- **Impression d'un document dans Windows**
- **Paramètres de l'imprimante**
- **Impression de plusieurs pages sur une seule feuille**
- **Impression de posters**
- **Impression d'un document sur un format de papier donné**
- **Modification de l'échelle d'un document**
- **Impression de filigranes**
- **Utilisation de surimpressions**

Impression d'un document dans Windows

La procédure ci-dessous décrit les étapes à suivre pour effectuer des impressions à partir de diverses applications Windows. Les étapes peuvent légèrement varier d'une application à l'autre. Pour connaître la procédure exacte, reportez-vous au mode d'emploi de votre application.



REMARQUE : Pour plus d'informations sur l'impression sous Linux, reportez-vous à Annexe A.

- 1 Ouvrez le document à imprimer.
- 2 Choisissez **Imprimer** dans le menu **Fichier**. La fenêtre d'impression s'ouvre. Son apparence peut légèrement varier selon les applications.

La fenêtre d'impression permet de sélectionner les options d'impression de base, parmi lesquelles le nombre de copies et les pages à imprimer.

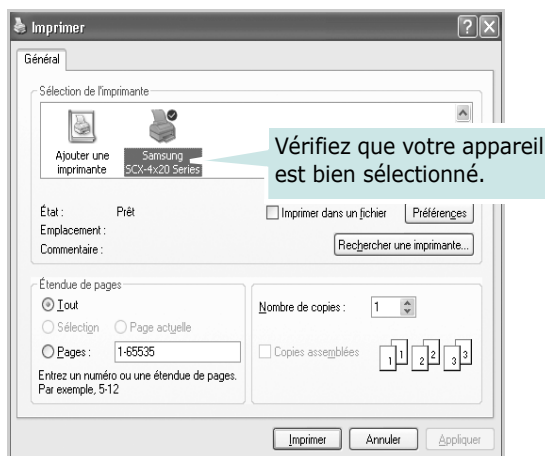

▲ Sous Windows XP

- 3 Pour exploiter pleinement les fonctions de votre imprimante, cliquez sur **Propriétés** ou sur **Préférences** dans la fenêtre d'impression de l'application. Passez à l'étape 4.

Si un bouton **Configuration**, **Imprimante** ou **Options** figure dans la fenêtre d'impression, cliquez plutôt sur ce bouton. Cliquez ensuite sur **Propriétés** dans l'écran suivant.

- 4 Cliquez sur **OK** pour fermer la fenêtre des propriétés de l'imprimante.

- 5 Pour lancer l'impression, cliquez sur **OK** ou sur **Imprimer** dans la fenêtre Imprimer.

Annulation d'une impression

Il existe deux méthodes pour annuler une impression.

Pour arrêter une impression à partir du panneau de commande :

Appuyez sur la touche **Stop/Suppr.**

L'imprimante finit d'imprimer la page en cours d'impression, puis supprime le reste du travail. Le fait d'appuyer sur cette touche annule uniquement l'impression en cours. Si plusieurs travaux d'impression sont dans la mémoire de l'imprimante, appuyez sur cette touche pour chacun d'eux.



Pour arrêter une impression à partir du dossier Imprimantes.

Si l'impression se trouve dans une file d'attente ou un spouleur d'impression comme le groupe Imprimante dans Windows, supprimez-la comme suit :

- 1 Cliquez sur le bouton du menu **Démarrer** de Windows.
- 2 Sous Windows 98/NT 4.0/2000/Me, sélectionnez **Paramètres**, puis **Imprimantes**.
Sous Windows XP, sélectionnez **Imprimantes et télécopieurs**.
- 3 Double-cliquez sur l'icône **Samsung SCX-4x20 Series PCL 6**.
- 4 À partir du menu **Document** :
Sous Windows 98/Me, sélectionnez **Annuler l'impression**.
Sous Windows NT 4.0/2000/XP, sélectionnez **Annuler**.



REMARQUE : Vous pouvez accéder à cette fenêtre en double-cliquant sur l'icône de l'appareil située en bas à droite du bureau Windows.

Paramètres de l'imprimante

La fenêtre des propriétés de l'imprimante Samsung SCX-4x20 Series permet d'accéder à toutes les options nécessaires à l'utilisation de l'appareil. Une fois les propriétés de l'imprimante affichées, vous pouvez modifier les paramètres requis pour l'impression.

La fenêtre des propriétés de l'imprimante peut varier d'un système d'exploitation à l'autre. Ce mode d'emploi présente la fenêtre des options d'impression telle qu'elle apparaît sous Windows XP.

La fenêtre des options d'impression de l'imprimante comporte 5 onglets : **Mise en page, Papier, Graphiques, Autres options** et **À propos**.

Si vous accédez aux propriétés de l'imprimante via le dossier **Imprimantes**, d'autres onglets Windows sont disponibles (reportez-vous au mode d'emploi de Windows), ainsi que l'onglet **Imprimante** (voir page 4.11).



REMARQUES :

- La plupart des applications Windows l'emportent sur les paramètres spécifiés au niveau du pilote d'impression. Commencez donc par modifier tous les paramètres d'impression dans l'application, puis les paramètres restants dans le pilote d'impression.
 - Les paramètres modifiés ne restent en vigueur que le temps d'utilisation du programme en cours. Pour que vos modifications soient permanentes, entrez-les dans le dossier **Imprimantes** comme suit :
 1. Cliquez sur le bouton du menu **Démarrer** de Windows.
 2. Sous Windows 98/Me/NT 4.0/2000, sélectionnez **Paramètres**, puis **Imprimantes**.
Sous Windows XP, sélectionnez **Imprimantes et télécopieurs**.
 3. Sélectionnez l'icône de l'imprimante **Samsung SCX-4x20 Series PCL 6**.
 4. À l'aide du bouton droit de la souris, cliquez sur l'icône de l'imprimante, puis :
 - Sous Windows 98/Me, sélectionnez **Propriétés**.
 - Sous Windows 2000/XP, sélectionnez **Préférences d'impression**.
 - Sous Windows NT 4.0, sélectionnez **Valeurs par défaut du document**.
 5. Modifiez les paramètres souhaités dans chaque onglet, puis cliquez sur **OK**.
-

Onglet Mise en page

L'onglet **Mise en page** permet de définir les options déterminant l'aspect du document imprimé. Les **options de mise en page** incluent **Plusieurs pages par feuille** et **Affiche**. Pour plus d'informations sur la façon d'accéder aux propriétés de l'imprimante, reportez-vous à la page 4.2.

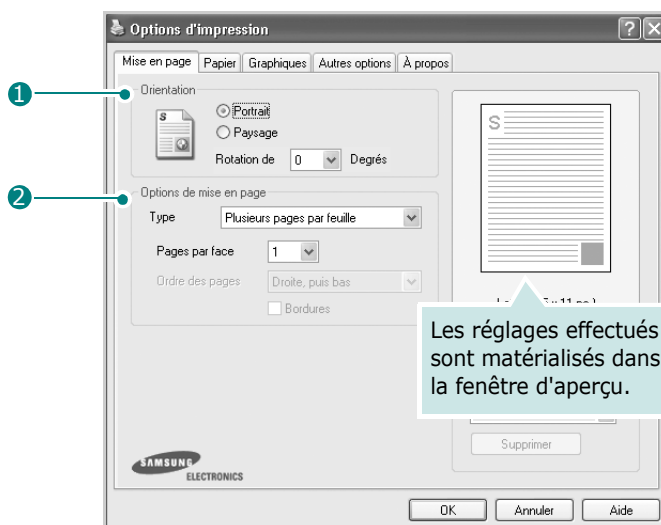

4

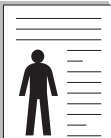
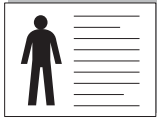
Propriété	Description
<p>1 Orientation</p>	<p>L'option Orientation permet de choisir le sens de l'impression.</p> <ul style="list-style-type: none"> • L'option Portrait imprime les données dans le sens vertical de la page, dans le style d'une lettre. • L'option Paysage imprime les données dans le sens horizontal de la page, dans le style d'une feuille de calcul. <p>Pour retourner complètement la page, sélectionnez Rotation de 180 degrés.</p> <div style="display: flex; justify-content: space-around; align-items: center;"> <div style="text-align: center;">  <p>▲ Portrait</p> </div> <div style="text-align: center;">  <p>▲ Paysage</p> </div> </div>
<p>2 Options de mise en page</p>	<p>L'option Options de mise en page permet de sélectionner des options d'impression avancées. Pour plus d'informations, reportez-vous à la page 4.13 ~ 4.14.</p>

Onglet Papier

Utilisez les options suivantes en matière de gestion du papier. Pour en savoir plus sur la façon d'accéder aux propriétés de l'imprimante, reportez-vous à la page 4.2.

Cliquez sur l'onglet **Papier** pour accéder aux différentes options en matière de papier.

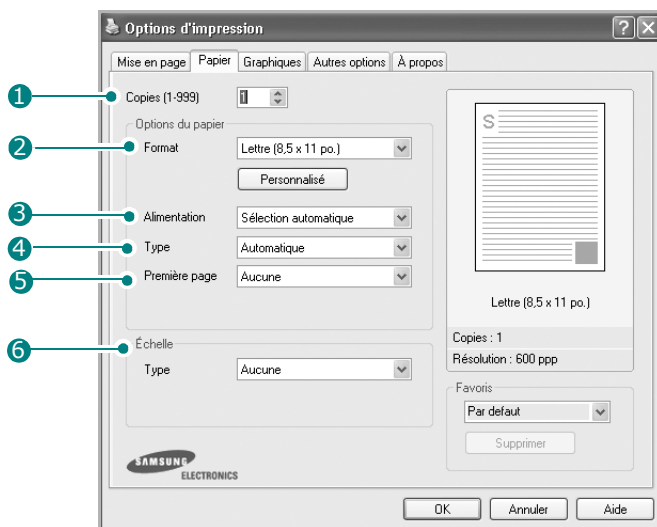

Propriété	Description
<p>❶ Copies</p>	<p>L'option Copies permet de définir le nombre d'exemplaires à imprimer. La limite est fixée à 999.</p>
<p>❷ Format</p>	<p>L'option Format permet de définir le format du papier inséré dans le bac. Si le format souhaité n'apparaît pas dans la zone Format, cliquez sur Personnalisé. Lorsque la fenêtre Format de page personnalisé s'affiche, définissez le format du papier, puis cliquez sur OK. Le format spécifié apparaîtra alors dans la liste Format afin que vous puissiez le sélectionner.</p> <div style="text-align: right;"> <p>Saisissez le nom personnalisé que vous souhaitez utiliser.</p> <p>Indiquez le format de papier.</p> </div>

Propriété	Description
<p>3 Alimentation</p>	<p>Veillez à sélectionner le bac adéquat dans le champ Alimentation.</p> <p>Utilisez le mode Manuelle pour imprimer sur un support spécial. Dans ce cas, insérez les feuilles une à une dans le bac polyvalent. Reportez-vous à la page 3.8.</p> <p>Si vous installez un bac 2 optionnel que vous paramétrez dans les propriétés de l'imprimante (voir page C.7), l'option Bac 2 est disponible.</p> <p>Si l'alimentation papier est réglée sur Sélection automatique, la feuille est entraînée automatiquement dans l'imprimante dans l'ordre suivant : le bac polyvalent, le bac 1 et le bac 2 optionnel.</p>
<p>4 Type</p>	<p>Assurez-vous que l'option Type a pour valeur Automatique. Si vous utilisez un autre support, sélectionnez le type correspondant. Pour plus d'informations sur les supports d'impression, reportez-vous au Chapitre 3, « Gestion du papier ».</p> <p>Si vous utilisez du papier en fibre de coton, sélectionnez l'option Papier Épais pour obtenir un résultat optimal.</p> <p>Pour utiliser du papier recyclé, qui pèse de 75 g/m² à 90 g/m², ou du papier coloré, sélectionnez Papier couleur.</p>
<p>5 Première page</p>	<p>Cette option permet d'utiliser un type de papier différent pour la première page d'un document. Vous pouvez sélectionner l'alimentation papier pour la première page.</p> <p>Par exemple, chargez du papier épais pour la première page dans le bac polyvalent et du papier ordinaire dans le bac 1. Sélectionnez ensuite le Bac 1 dans le champ Alimentation et le Bac polyvalent dans le champ Première page.</p>
<p>6 Échelle</p>	<p>L'option Échelle vous permet de mettre l'impression à l'échelle sur une page, automatiquement ou manuellement.</p> <p>Vous pouvez choisir entre Aucune, Ajuster à la page et Réduire/Agrandir. Pour plus d'informations, reportez-vous à la page 4.16 ~ 4.17.</p>

Onglet Graphiques

Les options de l'onglet Graphiques permettent de régler la qualité d'impression en fonction de vos besoins. Pour en savoir plus sur la façon d'accéder aux propriétés de l'imprimante, reportez-vous à la page 4.2.

Cliquez sur l'onglet **Graphiques** pour afficher les paramètres ci-dessous.

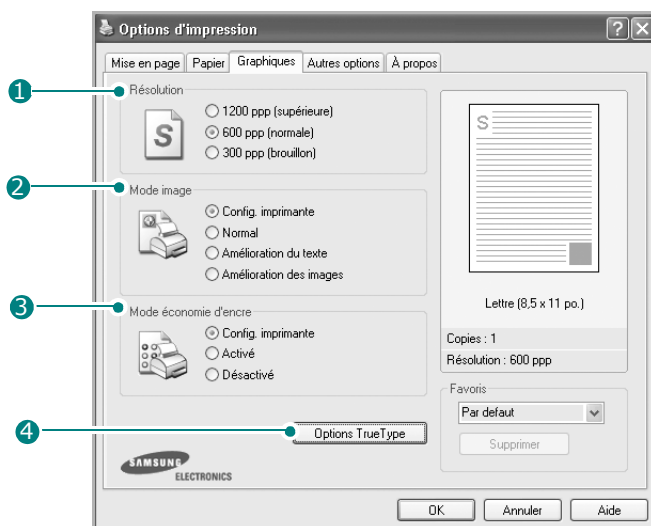

Propriété	Description
<p>1 Résolution</p>	<p>Vous pouvez sélectionner une résolution d'impression de 1200 ppp [supérieure], 600 ppp [normale] ou 300 ppp [brouillon]. Plus la valeur est élevée, plus les caractères et les graphiques imprimés sont nets. En revanche, une résolution élevée peut augmenter le temps d'impression d'un document.</p>
<p>2 Mode image</p>	<p>Une fois imprimés, certains caractères ou images présentent des bords irréguliers. Sélectionnez l'option Mode image pour améliorer la qualité d'impression de vos textes et images qui seront plus nets.</p> <ul style="list-style-type: none"> • Config. imprimante : si vous sélectionnez cette option, cette fonction est déterminée par le paramétrage effectué via le panneau de commande de l'appareil et influe en conséquence sur la qualité d'impression. • Normal : ce réglage permet d'imprimer les images en mode normal. • Amélioration du texte : ce réglage permet d'améliorer la qualité d'impression des caractères par un lissage des bords irréguliers apparaissant au niveau des angles et des courbes de chaque caractère. • Amélioration des images : ce réglage permet d'améliorer la qualité d'impression d'une image.

Propriété	Description
<p>3 Mode économie d'encre</p>	<p>En sélectionnant cette option, vous augmentez la durée d'utilisation de la cartouche d'encre, tout en réduisant le coût par page, au prix d'une faible réduction de la qualité d'impression.</p> <ul style="list-style-type: none"> • Config. imprimante : si vous sélectionnez cette option, la fonction d'économie d'encre est déterminée par le paramétrage effectué via le panneau de commande de l'appareil et influe en conséquence sur la qualité d'impression. • Activé : sélectionnez cette option pour réduire la consommation d'encre par page de l'imprimante. • Désactivé : sélectionnez cette option si vous n'avez pas besoin d'économiser l'encre lors de l'impression.
<p>4 Options TrueType</p>	<p>Vous pouvez utiliser les paramètres avancés en cliquant sur le bouton Options TrueType.</p> <div data-bbox="696 703 1141 962" data-label="Image"> </div> <p>Options TrueType</p> <p>Cette option détermine la façon dont, conformément aux instructions du pilote, l'appareil traite graphiquement le texte d'un document. Sélectionnez le paramètre adéquat en fonction de votre document.</p> <ul style="list-style-type: none"> • Télécharger en tant que contour : lorsque cette option est sélectionnée, le pilote télécharge toutes les polices TrueType utilisées dans votre document et non encore enregistrées sur votre appareil. Si, après l'impression d'un document, vous constatez que les polices ne sont pas imprimées correctement, choisissez l'option Télécharger en tant qu'image binaire, puis relancez votre impression. L'option Télécharger en tant qu'image binaire est souvent utile lorsque vous imprimez des documents Adobe. • Télécharger en tant qu'image binaire : si vous sélectionnez cette option, le pilote télécharge les polices utilisées sous forme d'images bitmap. Cette option permet d'imprimer plus rapidement des documents comportant des polices complexes (caractères coréens ou chinois, par exemple) ou différents autres types de police.

Propriété	Description
<p>4 Options TrueType (suite)</p>	<ul style="list-style-type: none"> • Imprimer en tant que graphiques : si vous sélectionnez cette option, le pilote télécharge les polices utilisées sous forme de graphiques. Cette option permet d'améliorer la vitesse d'impression de documents comportant de nombreux graphiques et relativement peu de polices TrueType. <p>Tout le texte en noir</p> <p>Si vous cochez la case Tout le texte en noir, tout le texte du document est imprimé en noir plein, quelle que soit la couleur dans laquelle il apparaît à l'écran. Lorsque cette option n'est pas cochée, le texte en couleur s'imprime en nuances de gris.</p>

Onglet Autres options

Pour en savoir plus sur la façon d'accéder aux propriétés de l'imprimante, reportez-vous à la page 4.2. Cliquez sur l'onglet **Autres options** pour accéder aux fonctions suivantes :

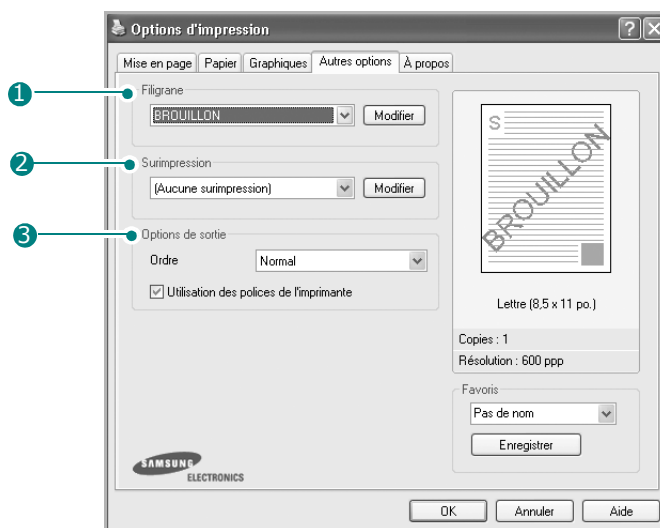

Option	Description
<p>1 Filigrane</p>	<p>Vous pouvez créer une image de texte en arrière-plan à imprimer sur chaque page de votre document. Reportez-vous à « Impression de filigranes », page 4.18.</p>

Option	Description
<p>2 Surimpression</p>	<p>Les surimpressions remplacent souvent les formulaires préimprimés et les papiers à en-tête. Reportez-vous à « Utilisation de surimpressions », page 4.21.</p>
<p>3 Options de sortie</p>	<p>Ordre : vous pouvez définir l'ordre d'impression des pages. Sélectionnez l'ordre d'impression souhaité dans la liste déroulante.</p> <ul style="list-style-type: none"> • Normal : permet d'imprimer les pages de la première à la dernière. • Inverse : permet d'imprimer toutes les pages dans l'ordre inverse. • Pages impaires : permet d'imprimer uniquement les pages impaires de votre document. • Pages paires : permet d'imprimer uniquement les pages paires de votre document. <p>Utilisation des polices de l'imprimante : lorsque cette option est cochée, l'appareil utilise les polices enregistrées dans sa mémoire pour imprimer votre document, au lieu de télécharger les polices utilisées dans votre document. Le téléchargement de polices étant très long, cette option permet d'accélérer l'impression.</p>

Onglet À propos

Utilisez l'onglet **À propos** pour afficher les informations de copyright et le numéro de version du pilote. Si vous possédez un navigateur Internet, vous pouvez vous connecter à Internet en cliquant sur l'icône du site Web. Pour en savoir plus sur la façon d'accéder aux propriétés de l'imprimante, reportez-vous à la page 4.2.

Onglet Imprimante

Si vous accédez aux propriétés de l'imprimante via le dossier **Imprimantes**, vous pouvez afficher l'onglet **Imprimante**. Cliquez dessus pour accéder aux propriétés suivantes :

- **Bac en option** : si vous installez le bac 2 optionnel, vous pouvez, dans la fenêtre des propriétés de l'imprimante, indiquer à l'appareil de le reconnaître et de l'utiliser pour l'impression PC en sélectionnant **Bac 2** dans la liste déroulante du **bac optionnel**.
- **Correction en altitude** : si vous devez utiliser votre appareil à une altitude de plus de 1 500 m, cochez cette option pour optimiser la qualité d'impression dans ces conditions.

Utilisation d'un réglage favori

L'option **Favoris**, présente dans chaque onglet à l'exception de l'onglet **À propos**, permet d'enregistrer les réglages actuels pour une utilisation ultérieure.

Pour enregistrer vos paramètres favoris :

- 1 Modifiez les réglages dans chaque onglet selon vos préférences.
- 2 Saisissez un nom dans la zone de saisie **Favoris**.

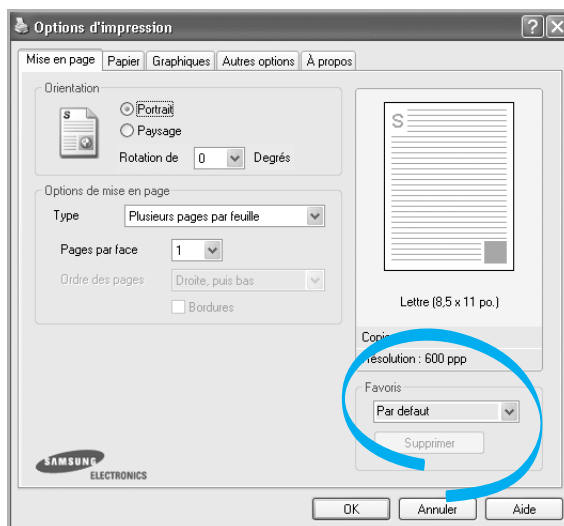

- 3 Cliquez sur **Enregistrer**.

Pour utiliser un réglage enregistré, sélectionnez-le dans la liste déroulante **Favoris**.

Pour supprimer un réglage enregistré, sélectionnez-le dans la liste, puis cliquez sur **Supprimer**.

Vous pouvez également restaurer les paramètres par défaut du pilote de l'imprimante en sélectionnant **Par défaut** dans la liste.

Utilisation de l'aide

L'appareil possède un écran d'aide que vous activez à l'aide du bouton **Aide** de la fenêtre des propriétés de l'imprimante. Cet écran d'aide donne des indications détaillées sur les fonctions du pilote d'impression.

Vous pouvez également cliquer sur **?** dans l'angle supérieur droit de la fenêtre Propriétés, puis sur le paramètre sur lequel vous souhaitez obtenir des explications.

Impression de plusieurs pages sur une seule feuille

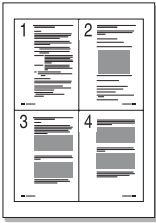

Vous pouvez sélectionner le nombre de pages à imprimer sur une même feuille. Si vous choisissez d'imprimer plusieurs pages par feuille, les pages sont réduites et organisées dans l'ordre indiqué. Vous pouvez imprimer jusqu'à 16 pages sur une même feuille.

- 1 Pour changer les paramètres d'impression à partir de votre application, accédez à la fenêtre des propriétés de l'imprimante. Reportez-vous à la page 4.2.
- 2 Cliquez sur l'onglet **Mise en page** et sélectionnez l'option **Plusieurs pages par feuille** dans la liste déroulante **Type**.



REMARQUE : Cette fonction n'est pas disponible si vous sélectionnez l'option **Ajuster à la page** ou **Réduire/Agrandir** dans l'onglet **Papier**.

- 3 Dans la liste déroulante **Pages par face**, sélectionnez le nombre de pages à imprimer par feuille (1, 2, 4, 9 ou 16).

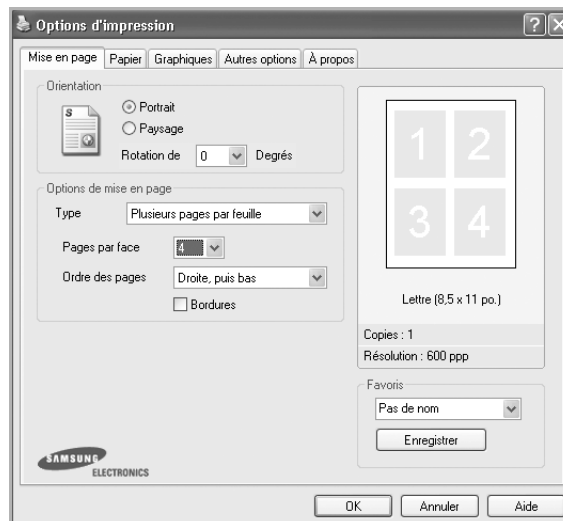

- 4 Sélectionnez l'ordre des pages dans la liste déroulante **Ordre des pages**, si nécessaire.



Droit, puis
bas



Bas, puis
droit



Gauche,
puis bas



Bas, puis
gauche

Cochez la case **Bordures** pour imprimer une bordure autour de chaque page.



REMARQUE : Les options **Ordre des pages** et **Bordures** sont uniquement disponibles lorsque le nombre de pages par feuille est de 2, 4, 9 ou 16.

- 5 Dans l'onglet **Papier**, sélectionnez le format et le type de papier, ainsi que la source d'alimentation papier.
- 6 Cliquez sur **OK** pour imprimer le document.

Impression de posters

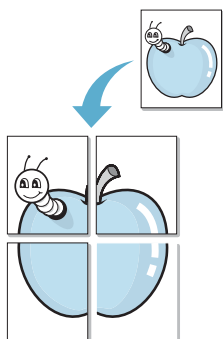

Cette fonction vous permet d'imprimer un document recto sur 4, 9 ou 16 feuilles que vous pouvez coller ensemble pour former un poster.

- 1 Pour changer les paramètres d'impression à partir de votre application, accédez à la fenêtre des propriétés de l'imprimante. Reportez-vous à la page 4.2.
- 2 Cliquez sur l'onglet **Mise en page** et sélectionnez l'option **Affiche** dans la liste déroulante **Type**.

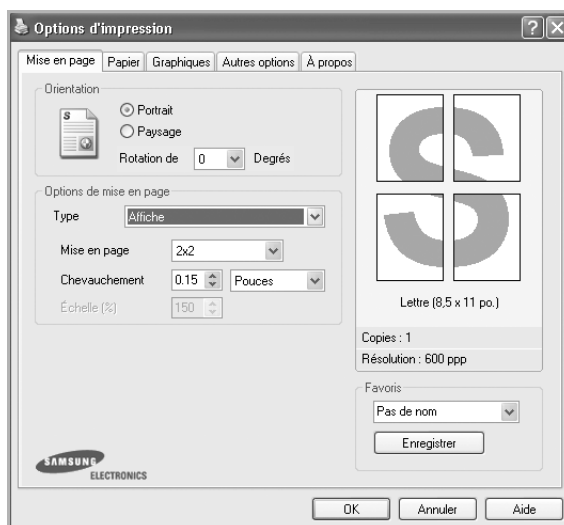

REMARQUE : Cette fonction n'est pas disponible si vous sélectionnez l'option **Ajuster à la page** ou **Réduire/Agrandir** dans l'onglet **Papier**.

3 Configurez l'option Poster.

Quatre types de mise en page sont disponibles, à savoir **2x2**, **3x3**, **4x4** ou **Personnalisé**. Si vous sélectionnez **2x2**, l'image est automatiquement agrandie pour occuper quatre feuilles.

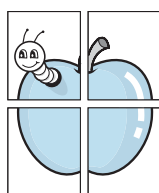

▲ 2 x 2

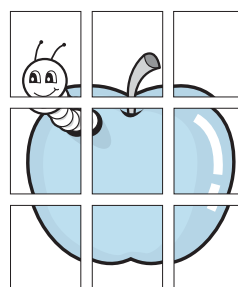

▲ 3 x 3

Si vous sélectionnez **Personnalisé**, vous pouvez définir manuellement le facteur de mise à l'échelle de l'image dans le champ de saisie **Échelle**.

Définissez un chevauchement en millimètres ou en pouces pour reconstituer plus aisément le poster.

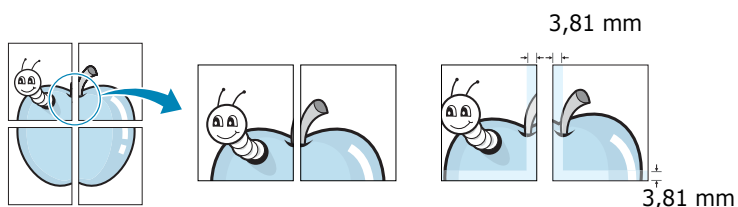

- 4 Dans l'onglet **Papier**, sélectionnez le format et le type de papier, ainsi que la source d'alimentation papier.
- 5 Cliquez sur **OK** pour imprimer le document. Vous pouvez reconstituer l'affiche en collant les feuilles ensemble.

Impression d'un document sur un format de papier donné

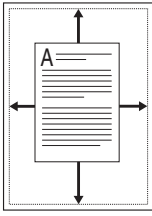

Cette fonction vous permet d'adapter votre tâche d'impression à n'importe quel format de papier, quelle que soit la taille de l'original. Elle peut s'avérer utile pour vérifier les détails d'un petit document avec précision.

- 1 Pour changer les paramètres d'impression à partir de votre application, accédez à la fenêtre des propriétés de l'imprimante. Reportez-vous à la page 4.2.
- 2 Dans l'onglet **Papier**, sélectionnez **Ajuster à la page** dans la liste déroulante **Type**.



REMARQUE : Cette fonction n'est pas disponible si vous sélectionnez **Affiche** ou **Plusieurs pages par feuille** dans l'onglet **Mise en page**.

- 3 Sélectionnez le format adéquat dans la liste déroulante **Papier**.

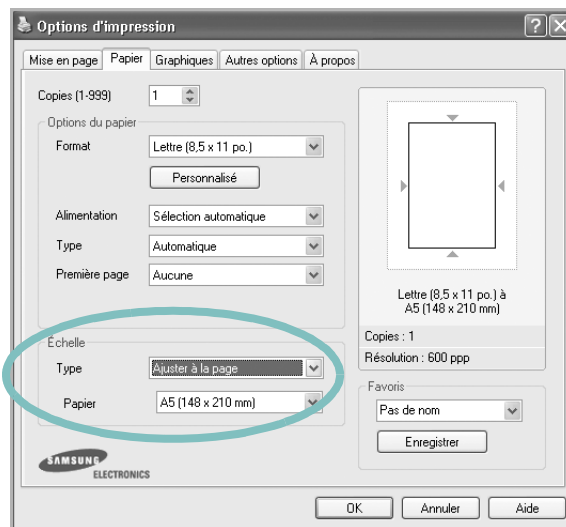

- 4 Dans l'onglet **Papier**, sélectionnez le format et le type de papier, ainsi que la source d'alimentation papier.
- 5 Cliquez sur **OK** pour imprimer le document.

Modification de l'échelle d'un document

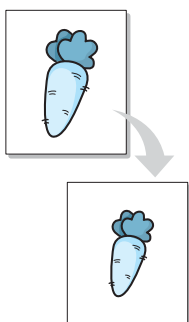

Vous pouvez modifier la taille du contenu d'une page pour l'agrandir ou le réduire sur l'impression.

- 1 Pour changer les paramètres d'impression à partir de votre application, accédez à la fenêtre des propriétés de l'imprimante. Reportez-vous à la page 4.2.
- 2 Cliquez sur l'onglet **Papier** et sélectionnez l'option **Réduire/Agrandir** dans la liste déroulante **Type**.
- 3 Entrez le taux d'agrandissement ou de réduction souhaité dans la zone de saisie **Facteur**.

Vous pouvez également cliquer sur le bouton ▲ ou ▼.

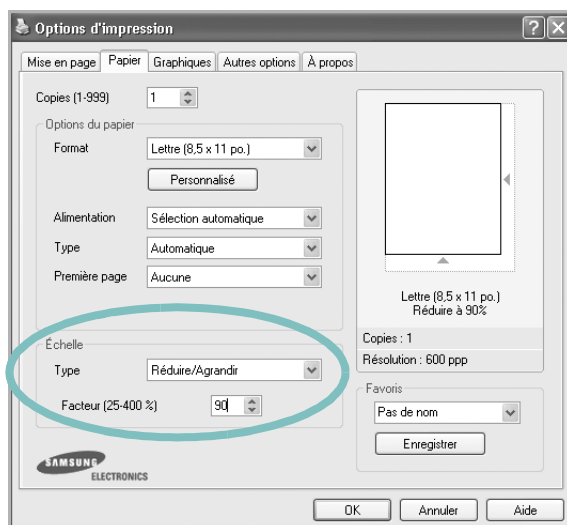

REMARQUE : Cette fonction n'est pas disponible si vous sélectionnez **Affiche** ou **Plusieurs pages par feuille** dans l'onglet **Mise en page**.

- 4 Dans l'onglet **Papier**, sélectionnez le format et le type de papier, ainsi que la source d'alimentation papier.
- 5 Cliquez sur **OK** pour imprimer le document.

Impression de filigranes



L'option Filigrane vous permet d'imprimer du texte sur un document existant. Par exemple, vous pouvez imprimer le texte « Brouillon » ou « Confidentiel », en diagonale, sur la première page ou sur toutes les pages d'un document.

L'imprimante est fournie avec de nombreux filigranes prédéfinis que vous pouvez modifier et auxquels il est possible d'ajouter vos propres créations.

Utilisation d'un filigrane existant

- 1 Pour changer les paramètres d'impression à partir de votre application, accédez à la fenêtre des propriétés de l'imprimante. Reportez-vous à la page 4.2.
- 2 Cliquez sur l'onglet **Autres options** et sélectionnez un filigrane dans la liste déroulante **Filigrane**. Il apparaît dans la fenêtre d'aperçu d'image.

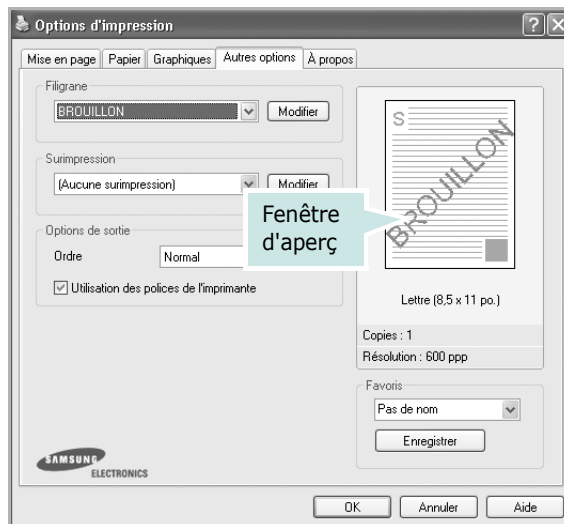

- 3 Cliquez sur **OK** pour lancer l'impression.

Création d'un filigrane

- 1 Pour changer les paramètres d'impression à partir de votre application, accédez à la fenêtre des propriétés de l'imprimante. Reportez-vous à la page 4.2.
- 2 Cliquez sur l'onglet **Autres options**, puis sur le bouton **Modifier** dans la zone **Filigrane**. La fenêtre Modifier filigranes apparaît.

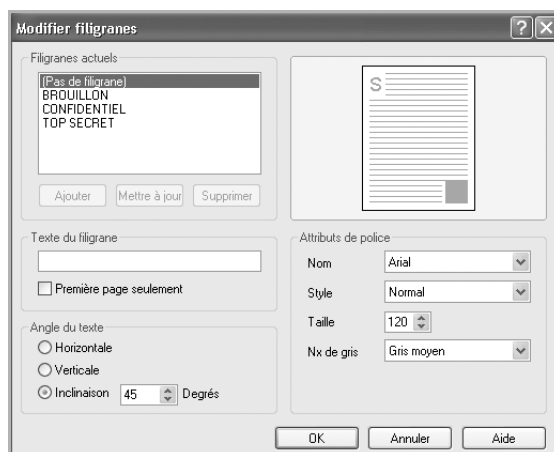

- 3 Saisissez le texte à imprimer dans le champ **Texte du filigrane**.

Le texte s'affiche dans la fenêtre d'aperçu d'image.

Si la case **Première page seulement** est cochée, le filigrane sera imprimé uniquement sur la première page.

- 4 Sélectionnez les options de filigrane souhaitées.

Vous pouvez choisir la police, son style, sa taille et son échelle de gris, dans la zone **Attributs de police**, et définir l'inclinaison du filigrane dans la zone **Angle du texte**.

- 5 Cliquez sur **Ajouter** pour ajouter le nouveau filigrane à la liste.
- 6 Une fois les options de filigrane définies, cliquez sur **OK** et lancez l'impression.

Pour ne pas imprimer de filigrane, sélectionnez **[Pas de filigrane]** dans la liste déroulante **Filigrane**.

Modification d'un filigrane

- 1** Pour changer les paramètres d'impression à partir de votre application, accédez à la fenêtre des propriétés de l'imprimante. Reportez-vous à la page 4.2.
- 2** Cliquez sur l'onglet **Autres options**, puis sur le bouton **Modifier** de la zone **Filigrane**. La fenêtre Modifier filigranes apparaît.
- 3** Dans la liste **Filigranes actuels**, sélectionnez le filigrane à modifier. Vous pouvez modifier le texte et les options du filigrane. Reportez-vous à la page 4.19.
- 4** Cliquez sur **Mettre à jour** pour enregistrer les modifications.
- 5** Cliquez sur **OK**.

Suppression d'un filigrane

- 1** Pour changer les paramètres d'impression à partir de votre application, accédez à la fenêtre des propriétés de l'imprimante. Reportez-vous à la page 4.2.
- 2** Cliquez sur l'onglet **Autres options**, puis sur le bouton **Modifier** de la zone **Filigrane**. La fenêtre Modifier filigranes apparaît.
- 3** Sélectionnez le filigrane à supprimer dans la liste **Filigranes actuels**, puis cliquez sur **Supprimer**.
- 4** Cliquez sur **OK**.

Utilisation de surimpressions

Qu'est-ce qu'une surimpression ?



Les surimpressions sont du texte et/ou des images enregistrés sur le disque dur de votre ordinateur sous un format spécial, pouvant être imprimés sur n'importe quel document. Elles remplacent souvent les formulaires préimprimés et les papiers à en-tête. Plutôt que d'avoir recours à un en-tête préimprimé, vous pouvez créer une surimpression de page comportant les mêmes informations que cet en-tête. Pour imprimer une lettre à l'en-tête de votre société, vous devez simplement dire à l'imprimante d'appliquer la surimpression d'en-tête sur votre document.

Création d'une surimpression de page

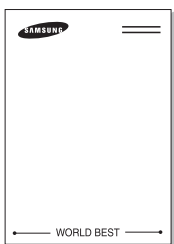

Pour utiliser une surimpression de page, vous devez tout d'abord la créer, et y insérer un logo ou une image.

- 1 Créez ou ouvrez un document contenant le texte ou l'image que vous souhaitez utiliser comme nouvelle surimpression de page. Positionnez l'image ou le texte à l'emplacement où vous souhaitez le voir apparaître à l'impression. Si nécessaire, enregistrez le fichier afin de pouvoir le réutiliser par la suite.
- 2 Pour enregistrer le document en tant que surimpression, accédez à la fenêtre des propriétés de l'imprimante. Reportez-vous à la page 4.2.
- 3 Cliquez sur l'onglet **Autres options**, puis sur le bouton **Modifier** de la zone **Surimpression**.

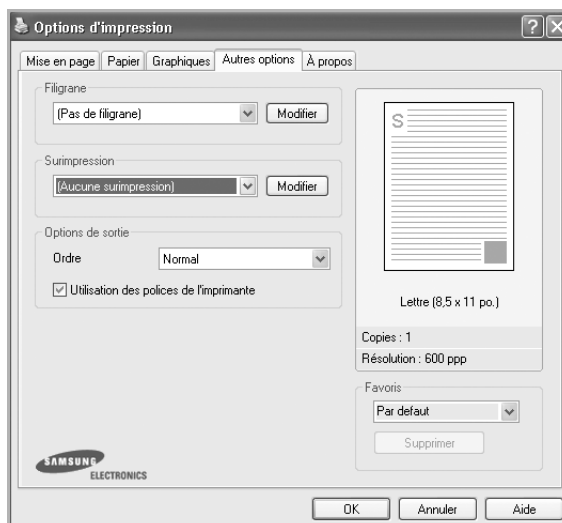

- 4 Dans la fenêtre Modifier surimpressions, cliquez sur **Créer surimpression**.

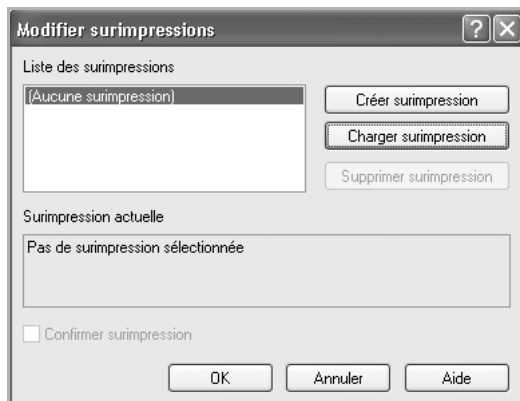

- 5 Dans la zone **Nom de fichier** de la fenêtre Créer surimpression, entrez un nom de huit caractères maximum. S'il y a lieu, sélectionnez le chemin d'accès à l'emplacement cible (chemin par défaut : C:\Formover).

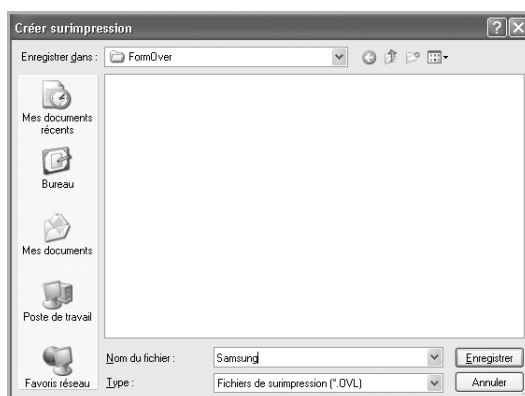

- 6 Cliquez sur **Enregistrer**. Le nom apparaît dans la liste des surimpressions.
- 7 Cliquez sur **OK** ou sur **Oui** pour terminer.
- Le fichier n'est pas imprimé. Il est enregistré sur le disque dur de votre ordinateur.



REMARQUE : La taille du document de surimpression doit être identique à celle des documents imprimés avec la surimpression. Vous ne pouvez pas créer de surimpression avec un filigrane.

Utilisation d'une surimpression de page

Une fois la surimpression créée, vous pouvez l'imprimer en l'appliquant à votre document. Pour ce faire, procédez comme suit :

- 1 Créez ou ouvrez le document à imprimer.
- 2 Pour changer les paramètres d'impression à partir de votre application, accédez à la fenêtre des propriétés de l'imprimante. Reportez-vous à la page 4.2.
- 3 Cliquez sur l'onglet **Autres options**.
- 4 Sélectionnez la surimpression à imprimer dans la zone **Surimpression**.
- 5 Si le fichier de surimpression souhaité n'apparaît pas dans la liste Surimpression, cliquez sur **Modifier** et sur **Charger surimpression**, puis sélectionnez le fichier voulu.

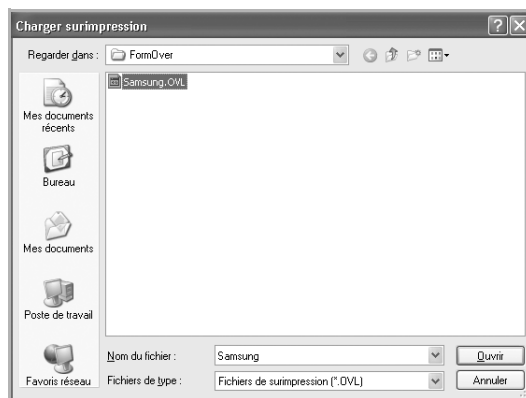

La fenêtre Charger surimpression permet également de charger des fichiers de surimpression enregistrés dans une source externe.

Après avoir sélectionné le fichier, cliquez sur **Ouvrir**. Le fichier apparaît dans le champ Liste des surimpressions et vous pouvez donc l'imprimer. Sélectionnez la surimpression souhaitée dans la zone **Liste des surimpressions**.

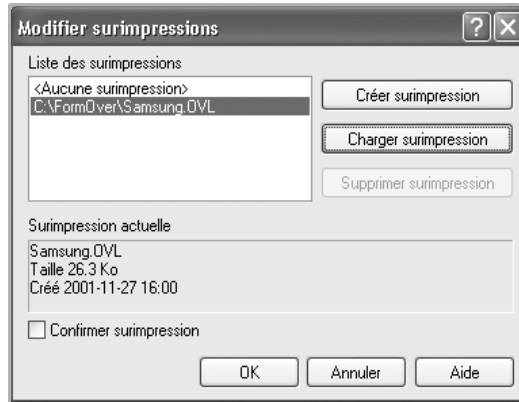

- 6** Si nécessaire, cochez la case **Confirmer surimpression**. Si cette case est cochée, un message vous demande de confirmer l'application de la surimpression lors de chaque impression.

Si vous répondez **Oui**, la surimpression sélectionnée sera imprimée avec votre document. Si vous répondez **Non**, la surimpression ne sera pas imprimée.

Si cette case n'est pas cochée et qu'une surimpression est sélectionnée, celle-ci sera automatiquement imprimée avec votre document.

- 7** Cliquez sur **OK** ou sur **Oui** jusqu'au lancement de l'impression.

La surimpression sélectionnée sera téléchargée avec votre tâche d'impression et imprimée sur votre document.



REMARQUE : Le fichier de surimpression et le document à imprimer doivent avoir la même résolution.

Suppression d'une surimpression de page

Vous pouvez supprimer les surimpressions de page dont vous ne vous servez plus.

- 1** Dans la fenêtre des propriétés de l'imprimante, cliquez sur l'onglet **Autres options**.
- 2** Cliquez sur **Modifier** dans la section Surimpression.
- 3** Sélectionnez la surimpression à supprimer dans la zone Liste des surimpressions.
- 4** Cliquez sur **Supprimer surimpression**.
- 5** Lorsqu'un message de confirmation s'affiche, cliquez sur **Oui**.
- 6** Cliquez sur **OK** pour quitter la fenêtre d'impression.

NOTES

PERSONNELLES :



5

COPIE DE DOCUMENTS

Ce chapitre vous guide pas à pas dans le processus de copie de documents.

Ce chapitre contient les sections suivantes :

- **Chargement du papier pour la copie**
- **Sélection du bac d'alimentation**
- **Préparation d'un document**
- **Réalisation de copies à partir de la vitre d'exposition**
- **Réalisation de copies à partir du chargeur automatique de documents**
- **Paramétrage des options de copie**
- **Utilisation des fonctions de copie spéciales**
- **Modification des paramètres par défaut**
- **Configuration de l'option de temporisation**

Chargement du papier pour la copie

Que vous travailliez en mode impression, copie ou télécopie, les instructions relatives au chargement du papier sont identiques. Pour plus d'informations, reportez-vous à la page 2.7 pour le chargement du papier dans le bac et à la page 3.6 pour le chargement du papier dans le bac polyvalent.



REMARQUE : En ce qui concerne la copie, vous ne pouvez utiliser que les formats suivants : Lettre, A4, Légal, Folio, Executive, B5, A5 ou A6.

Sélection du bac d'alimentation

Après avoir chargé le support, sélectionnez le bac d'alimentation que vous allez utiliser.

- 1 Appuyez sur **Menu** sur le panneau de commande.
La première option de menu disponible, « REGL. SUPPORT », apparaît en haut de l'écran et « BAC COPIE », en bas.
- 2 Appuyez sur **Entrée**.
- 3 Appuyez sur les touches de défilement (◀ ou ▶) jusqu'à ce que le bac d'alimentation souhaité s'affiche à l'écran.
Vous pouvez sélectionner les options BAC 1, BAC 2, BAC MP, BAC 1/2 ou AUTO. Si vous n'avez pas installé le bac 2 optionnel, les options BAC 2 et BAC 1/2 n'apparaissent pas à l'écran.
- 4 Appuyez sur **Entrée** pour enregistrer la sélection.
- 5 Pour repasser en mode veille, appuyez sur **Stop/Suppr.**

Préparation d'un document

Vous pouvez charger un document à l'aide de la vitre d'exposition ou du chargeur automatique de documents pour effectuer une copie, une numérisation ou pour envoyer une télécopie. Le CAD permet de charger jusqu'à 50 documents (de 47 à 105 g/m²) à la fois. Sur la vitre d'exposition, vous ne pouvez naturellement placer qu'une seule feuille à la fois.

Lorsque vous utilisez le chargeur :

- Évitez de charger des documents de format inférieur à 142 x 127 mm ou supérieur à 216 x 356 mm.
- Ne chargez pas les types de document suivants :
 - papier carbone ou papier carboné
 - papier couché
 - papier pelure ou très fin
 - papier froissé
 - papier ondulé ou roulé
 - papier déchiré
- Retirez tout trombone ou agrafe avant de charger des documents.
- Si vous avez utilisé du correcteur, de la colle ou écrit à l'encre, vérifiez que le papier est entièrement sec avant de charger les documents.
- Ne chargez que des documents de même format ou grammage.
- Évitez de charger des documents reliés, des brochures, des transparents ou des documents dotés d'autres caractéristiques inhabituelles.

Réalisation de copies à partir de la vitre d'exposition

- 1 Ouvrez le chargeur de documents.

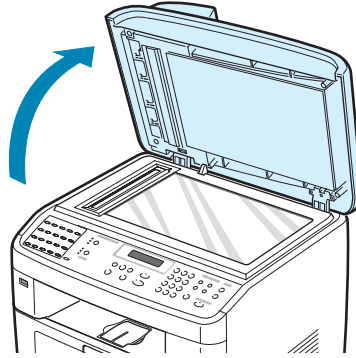

- 2 Placez le document sur la vitre d'exposition **face vers le bas** et alignez-le sur le guide situé dans l'angle supérieur gauche de la vitre.

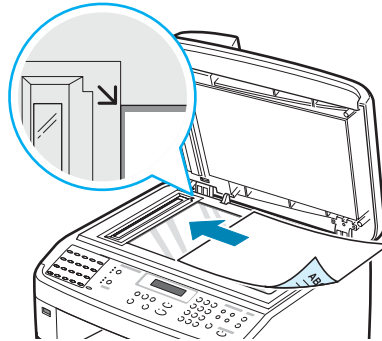

REMARQUE : Assurez-vous que le chargeur automatique de documents est vide. Si un document est détecté dans le CAD, il devient prioritaire par rapport au document placé sur la vitre d'exposition.

- 3 Fermez le chargeur de documents.



REMARQUES :

- Refermez toujours le couvercle pour obtenir une qualité d'impression optimale et réduire la consommation de toner.
 - Lorsque vous numérisez une page d'un livre ou d'un magazine, ouvrez complètement le chargeur, puis refermez-le. Si le livre ou le magazine fait plus de 30 mm d'épaisseur, laissez le chargeur ouvert pour effectuer la numérisation.
-

- 4 À l'aide des touches du panneau de commande, personnalisez les paramètres de copie, notamment le nombre d'exemplaires, le format, le contraste et le type d'original. Reportez-vous à « Paramétrage des options de copie », page 5.8.

Pour effacer les paramètres, utilisez la touche **Stop/Suppr.**

- 5 Vous pouvez, au besoin, utiliser des fonctions de copie spéciales, telles que l'impression de poster, l'ajustement automatique, le clone et l'impression recto verso sur une page.

- 6 Appuyez sur **Départ** pour lancer la copie.

L'écran affiche la progression du travail en cours.



REMARQUES :

- Vous pouvez annuler la copie en cours à tout moment. Appuyez sur la touche **Stop/Suppr.** afin d'interrompre l'opération.
 - La présence de poussière sur la vitre d'exposition peut entraîner la création de taches noires sur le document imprimé. Veillez à ce qu'elle soit toujours propre.
 - Pour obtenir une qualité de numérisation optimale, notamment pour les images en couleur ou en niveaux de gris, utilisez la vitre d'exposition.
-

Réalisation de copies à partir du chargeur automatique de documents

- 1 Chargez le document **face vers le haut** dans le CAD (chargeur automatique de documents). Vous pouvez insérer jusqu'à 50 feuilles à la fois. Assurez-vous que le bord droit du document est aligné sur la marque de format de papier présente sur le chargeur automatique.

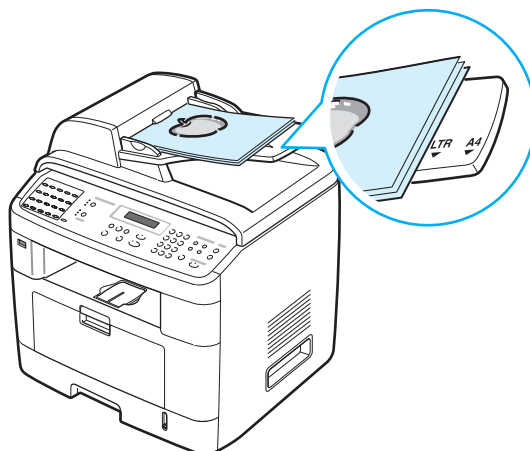

- 2 Ajustez le guide-document en fonction de la taille du document.

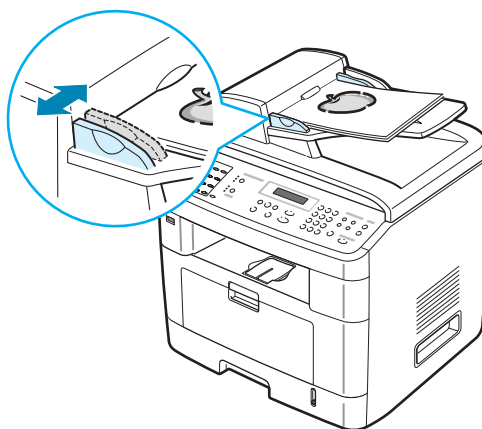

- 3 À l'aide des touches du panneau de commande, personnalisez les paramètres de copie, notamment le nombre d'exemplaires, le format, le contraste et le type d'original. Reportez-vous à « Paramétrage des options de copie », page 5.8.

Pour effacer les paramètres, utilisez la touche **Stop/Suppr.**

4 Si nécessaire, vous pouvez utiliser des fonctions de copie spéciales, telles que le tri ou la copie de pages multiples.

5 Appuyez sur **Départ** pour lancer la copie.

L'écran affiche la progression du travail en cours.



REMARQUE : Des particules de poussière sur la vitre d'exposition peuvent créer des taches noires sur le document imprimé. Veillez à ce qu'elle soit toujours propre.

Paramétrage des options de copie

Les touches du panneau de commande permettent de définir les options de copie de base, telles que le contraste, le type de document, la taille de la copie et le nombre d'exemplaires. Configurez les options suivantes pour la copie en cours avant d'appuyer sur **Départ** pour faire des copies.



REMARQUE : Si vous appuyez sur **Stop/Suppr.** lors de la configuration des options de copie, toutes les options définies pour la copie en cours sont annulées et reprennent leur état par défaut. Sinon, elles ne reprennent leur état par défaut qu'une fois la copie terminée.

Contraste

Si votre original comporte des marques ou des images sombres, vous pouvez régler la luminosité pour obtenir une copie dont la lecture soit plus facile.

Pour régler le contraste, appuyez sur **Contraste**.

Chaque fois que vous appuyez sur cette touche, le voyant correspondant au mode sélectionné s'éclaire.

Vous pouvez sélectionner les options suivantes :

- **Clair** : convient aux images sombres.
- **Normal** : convient aux documents imprimés ou dactylographiés classiques.
- **Foncé** : convient aux documents clairs ou écrits à la main.

Type de document

Le paramètre Type de document permet d'améliorer la qualité de la copie en indiquant le type de document de la tâche de copie à effectuer.

Pour sélectionner le type du document, appuyez sur **Type d'original**.

Chaque fois que vous appuyez sur cette touche, le voyant correspondant au mode sélectionné s'éclaire.

Vous pouvez choisir parmi les modes suivants :

- **Texte** : à utiliser pour les documents contenant essentiellement du texte.
- **Texte/Photo** : à utiliser pour les documents contenant à la fois du texte et des photographies.
- **Photo** : à utiliser lorsque les documents d'origine sont des photos.



REMARQUE : Lorsque vous copiez un document avec de la couleur en arrière-plan, comme un journal ou un catalogue, l'arrière-plan apparaît sur votre copie. Si vous voulez réduire l'arrière-plan, définissez l'option **Contraste** sur **Clair** et/ou l'option **Type d'original** sur **Texte**.

Réduction et agrandissement

La touche **Réduc./Agrand.** permet de réduire ou d'agrandir la taille d'une image copiée de 25 à 400 % par rapport à l'original lorsque vous utilisez la vitre d'exposition, et de 25 à 100 % lorsque vous vous servez du chargeur automatique de documents. Veuillez noter que les facteurs de zoom disponibles diffèrent selon que vous utilisez la vitre d'exposition ou le chargeur automatique de documents.

Pour sélectionner des tailles de copie prédéfinies :

- 1 Appuyez sur **Réduc./Agrand.**
La configuration par défaut apparaît en bas de l'écran.
- 2 Appuyez sur **Réduc./Agrand.** ou sur les touches de défilement (◀ ou ▶) pour trouver la taille souhaitée.
- 3 Appuyez sur **Entrée** pour enregistrer la sélection.

Pour définir avec précision le format de copie :

- 1 Appuyez sur **Réduc./Agrand.**
- 2 Appuyez sur **Réduc./Agrand.** ou sur une touche de défilement (◀ ou ▶) jusqu'à ce que l'une des options « **PERSO: 25 - 100 %** » ou « **PERSO : 25 - 400 %** » s'affiche en bas de l'écran. Appuyez sur **Entrée**.
- 3 Appuyez sur les touches de défilement (◀ ou ▶) jusqu'à ce que le format de copie souhaité apparaisse à l'écran.
Maintenez la touche enfoncée pour faire défiler les valeurs plus rapidement.
Vous pouvez également saisir la valeur souhaitée à l'aide du clavier numérique.
- 4 Appuyez sur **Entrée** pour enregistrer la sélection.



REMARQUE : Lors d'une réduction d'échelle, des lignes noires peuvent apparaître dans la partie inférieure de votre copie.

Nombre de copies

À l'aide de la touche **Nb copies**, vous pouvez sélectionner un nombre de copies compris entre 1 et 99.

- 1 Appuyez sur **Nb copies**.
- 2 Appuyez sur les touches de défilement (◀ ou ▶) jusqu'à ce que le nombre souhaité apparaisse à l'écran.

Maintenez la touche enfoncée pour faire défiler les valeurs plus rapidement.

Vous pouvez également saisir la valeur souhaitée à l'aide du clavier numérique.
- 3 Appuyez sur **Entrée** pour enregistrer la sélection.

Utilisation des fonctions de copie spéciales

La touche **Copie spéciale** du panneau de commande permet d'accéder aux fonctions de copie spéciales suivantes :

- **NON** : imprime en mode normal.
- **CLONE** : permet de reproduire plusieurs copies d'un original sur une seule page. Le nombre d'images est automatiquement déterminé en fonction de l'image d'origine et du format du papier. Reportez-vous à la page 5.11.
- **TRIER COPIES** : permet de classer les copies. Par exemple, si vous voulez réaliser deux copies d'un document de trois pages, l'appareil effectue une première copie complète du document, puis une seconde. Reportez-vous à la page 5.11.
- **AUTOAJUS** : permet de réduire ou d'agrandir automatiquement une image pour qu'elle tienne sur la feuille chargée dans l'appareil. Reportez-vous à la page 5.12.
- **2 COTES S 1 PG** : permet d'imprimer un document de deux pages sur une même feuille. Reportez-vous à la page 5.12.
- **SUR 2/SUR 4** : permet d'imprimer deux ou quatre pages réduites d'un original sur une même feuille. Reportez-vous à la page 5.13.
- **POSTER** : permet d'imprimer une image sur 9 feuilles (3x3). Il suffit ensuite de coller ces feuilles ensemble pour former un poster. Reportez-vous à la page 5.14.



REMARQUE : Certaines fonctions sont indisponibles selon que vous placez l'original sur la vitre d'exposition ou dans le chargeur automatique.

Copie de type Clone

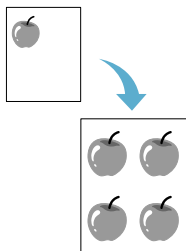

Cette fonction de copie spéciale s'applique uniquement si vous placez le document sur la vitre d'exposition. Si le document est placé dans le CAD, la fonction de copie Clone n'est pas disponible.

- 1 Placez le document à copier sur la vitre d'exposition, puis refermez le couvercle.
- 2 Appuyez sur **Copie spéciale**.
- 3 Appuyez sur **Copie spéciale** ou sur les touches de défilement (◀ ou ▶) jusqu'à ce que « CLONE » s'affiche en bas de l'écran.
- 4 Appuyez sur **Entrée** pour valider votre sélection.
- 5 S'il y a lieu, définissez les paramètres de copie appropriés (nombre d'exemplaires, contraste et type de document) à l'aide des touches du panneau de commande. Reportez-vous à « Paramétrage des options de copie », page 5.8.



REMARQUE : Vous ne pouvez pas ajuster la taille de la copie à l'aide de la touche **Réduc./Agrand.** lorsque vous utilisez la fonction clone.

- 6 Appuyez sur **Départ** pour lancer la tâche.

Copie en mode Assemblage

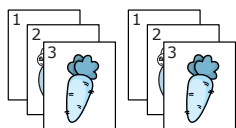

Cette fonction de copie spéciale n'est disponible que si vous chargez des documents dans le CAD.

- 1 Insérez les documents à copier dans le chargeur automatique.
- 2 Appuyez sur **Copie spéciale**.
- 3 Appuyez sur **Copie spéciale** ou sur les touches de défilement (◀ ou ▶) jusqu'à ce que « TRIER COPIES » s'affiche en bas de l'écran.
- 4 Appuyez sur **Entrée** pour valider votre sélection.
- 5 S'il y a lieu, définissez les paramètres de copie appropriés (nombre d'exemplaires, contraste et type de document) à l'aide des touches du panneau de commande. Reportez-vous à « Paramétrage des options de copie », page 5.8.

- Appuyez sur **Départ** pour lancer la copie.

Copie de type Autoajus

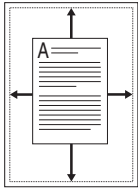

Cette fonction de copie spéciale s'applique uniquement si vous placez le document sur la vitre d'exposition. Elle ne fonctionne pas pour les documents insérés dans le chargeur automatique de documents.

- Placez le document à copier sur la vitre d'exposition, puis refermez le couvercle.
- Appuyez sur **Copie spéciale**.
- Appuyez sur **Copie spéciale** ou sur les touches de défilement (◀ ou ▶) jusqu'à ce que « AUTOAJUS » s'affiche en bas de l'écran.
- Appuyez sur **Entrée** pour valider votre sélection.
- S'il y a lieu, définissez les paramètres de copie appropriés (nombre d'exemplaires, contraste et type de document) à l'aide des touches du panneau de commande. Reportez-vous à « Paramétrage des options de copie », page 5.8.



REMARQUE : Vous ne pouvez pas ajuster la taille de la copie à l'aide de la touche **Réduc./Agrand.** lorsque le mode Autoajus est activé.

- Appuyez sur **Départ** pour lancer la copie.

Copie d'un recto verso sur une face

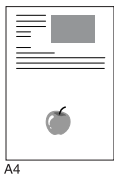
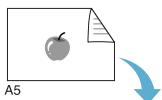

Vous pouvez copier un document recto verso sur une seule face d'une feuille au format A4, Lettre, Légal, Folio, Executive, B5, A5 ou A6.

Lorsque vous utilisez cette fonction, l'appareil imprime le recto sur la moitié supérieure de la feuille et le verso sur la moitié inférieure, sans réduire la copie par rapport à l'original. Cette fonction est particulièrement adaptée aux documents de format réduit, tels que les cartes de visite.

Si l'original est plus grand que la zone imprimable, certaines parties risquent de ne pas apparaître à l'impression.

Cette fonction de copie spéciale s'applique uniquement si vous placez le document sur la vitre d'exposition. Si le document est placé dans le CAD, la fonction de copie d'un recto verso sur une face n'est pas disponible.

- 1 Placez le document à copier sur la vitre d'exposition, puis refermez le couvercle.
- 2 Appuyez sur **Copie spéciale**.
- 3 Appuyez sur **Copie spéciale** ou sur les touches de défilement (◀ ou ▶) jusqu'à ce que « 2 COTES S 1 PG » s'affiche en bas de l'écran.
- 4 Appuyez sur **Entrée** pour valider votre sélection.
- 5 S'il y a lieu, définissez les paramètres de copie appropriés (nombre d'exemplaires, contraste et type de document) à l'aide des touches du panneau de commande. Reportez-vous à « Paramétrage des options de copie », page 5.8.
- 6 Appuyez sur **Départ** pour lancer la copie.
L'appareil commence par imprimer le recto.
- 7 Lorsque « RÉGLAGE VERSO » s'affiche en bas de l'écran, ouvrez le chargeur et retournez le document. Fermez le couvercle.



REMARQUE : Si vous appuyez sur **Stop/Suppr.** ou que vous n'appuyez sur aucune touche pendant une trentaine de secondes, l'appareil annule la copie en cours et retourne en mode veille.

- 8 Appuyez à nouveau sur **Départ**.

Copie de 2 ou 4 pages sur une seule feuille

Cette fonction de copie n'est disponible que si vous chargez des documents dans le CAD.

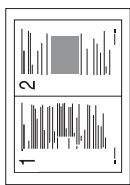

▲ Copie de 2 pages sur une seule feuille

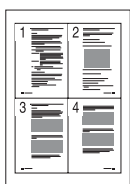

▲ Copie de 4 pages sur une seule feuille

- 1 Insérez les documents à copier dans le chargeur automatique.
- 2 Appuyez sur **Copie spéciale**.
- 3 Appuyez sur **Copie spéciale** ou sur les touches de défilement (◀ ou ▶) jusqu'à ce que le message « SUR 2 » ou « SUR 4 » s'affiche en bas de l'écran.
- 4 Appuyez sur **Entrée** pour valider votre sélection.

- 5 S'il y a lieu, définissez les paramètres de copie appropriés (nombre d'exemplaires, contraste et type de document) à l'aide des touches du panneau de commande. Reportez-vous à « Paramétrage des options de copie », page 5.8.



REMARQUE : Vous ne pouvez pas ajuster la taille de la copie à l'aide de la touche **Réduc./Agrand.** lorsque vous utilisez la fonction de copie de pages multiples.

- 6 Appuyez sur **Départ** pour lancer la copie.

Copie de type Poster

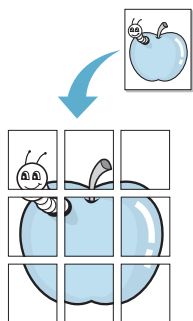

Cette fonction de copie spéciale s'applique uniquement si vous placez le document sur la vitre d'exposition. Elle ne fonctionne pas avec les documents insérés dans le chargeur automatique de documents.

- 1 Placez le document à copier sur la vitre d'exposition, puis refermez le couvercle.
- 2 Appuyez sur **Copie spéciale**.
- 3 Appuyez sur **Copie spéciale** ou sur les touches de défilement (◀ ou ▶) jusqu'à ce que « POSTER » s'affiche en bas de l'écran.
- 4 Appuyez sur **Entrée** pour valider votre sélection.
- 5 S'il y a lieu, définissez les paramètres de copie appropriés (nombre d'exemplaires, contraste et type de document) à l'aide des touches du panneau de commande. Reportez-vous à « Paramétrage des options de copie », page 5.8.



REMARQUE : Vous ne pouvez pas ajuster la taille de la copie à l'aide de la touche **Réduc./Agrand.** lorsque vous utilisez la fonction poster.

- 6 Appuyez sur **Départ** pour lancer la copie.

Le document est divisé en 9 zones.
Les zones sont numérisées et imprimées les unes après les autres dans l'ordre ci-contre :

1	2	3
4	5	6
7	8	9

Modification des paramètres par défaut

Vous pouvez définir les options de copie, notamment le contraste, le type d'original, le format de copie et le nombre d'exemplaires, en fonction des valeurs les plus utilisées. Lorsque vous copiez un document, les paramètres par défaut sont utilisés, sauf si vous les modifiez à l'aide des touches correspondantes situées sur le panneau de commande.

Pour créer vos propres paramètres par défaut :

- 1 Appuyez sur la touche **Menu** du panneau de commande jusqu'à ce que « CONFIG. COPIE » apparaisse sur la ligne supérieure de l'écran.

La première option, « MODIF DEFAUT », s'affiche sur la dernière ligne.

- 2 Appuyez sur **Entrée** pour accéder à l'option. La première option de configuration, « DENSITE », s'affiche sur la dernière ligne.

- 3 Appuyez sur les touches de défilement (◀ ou ▶) pour naviguer parmi les options de configuration.

- 4 Lorsque l'option que vous souhaitez configurer apparaît, appuyez sur **Entrée** pour y accéder.

- 5 Modifiez le paramètre à l'aide des touches de défilement (◀ ou ▶).

Vous pouvez également saisir la valeur souhaitée à l'aide du clavier numérique.

- 6 Appuyez sur **Entrée** pour enregistrer la sélection.

- 7 Répétez les étapes 3 à 6, si nécessaire.

- 8 Pour repasser en mode veille, appuyez sur **Stop/Suppr.**



REMARQUE : Lorsque vous paramétrez les options de copie, l'activation de la touche **Stop/Suppr.** annule les modifications effectuées et rétablit les valeurs par défaut.

Configuration de l'option de temporisation

Vous pouvez définir le temps d'attente de l'appareil avant le rétablissement des paramètres de copie par défaut, au cas où vous n'effectuerez pas de copie après avoir modifié les paramètres dans le panneau de commande.

- 1 Appuyez sur la touche **Menu** du panneau de commande jusqu'à ce que « CONFIG. COPIE » apparaisse sur la ligne supérieure de l'écran.
- 2 Appuyez sur les touches de défilement (◀ ou ▶) jusqu'à ce que le message « TPS ATTENTE » s'affiche en bas de l'écran.
- 3 Appuyez sur **Entrée** pour accéder à l'option.
- 4 Appuyez sur les touches de défilement (◀ ou ▶) jusqu'à ce que le statut souhaité apparaisse à l'écran.

Vous avez le choix entre 15, 30, 60, 120 et 180 (secondes). Si vous sélectionnez « NON », l'appareil conserve les réglages effectués tant que vous n'appuyez pas sur **Départ** pour lancer la copie ou sur **Stop/Suppr.** pour annuler l'opération.

- 5 Appuyez sur **Entrée** pour valider votre sélection.
- 6 Pour repasser en mode veille, appuyez sur **Stop/Suppr.**



6

NUMÉRISATION

Lorsque vous numérisez des documents à l'aide de votre appareil, vos images et vos textes sont transformés en fichiers numériques et placés sur votre ordinateur. Vous pouvez ensuite envoyer ces fichiers sous forme de télécopies ou de courriers électroniques, les afficher sur votre site Web, ou les utiliser pour créer des projets susceptibles d'être imprimés à l'aide du logiciel Samsung SmarThru ou du pilote WIA. Vous pouvez également utiliser le programme de numérisation en réseau pour numériser des documents.

Ce chapitre contient les sections suivantes :

- **Principales méthodes de numérisation**
- **Numérisation du panneau de contrôle vers une application**
- **Numérisation via Samsung SmarThru**
- **Numérisation à l'aide du pilote WIA**
- **Numérisation vers un lecteur Flash USB**
- **Numérisation à l'aide de la numérisation en réseau**
- **Utilisation du pilote de numérisation en réseau**

Principales méthodes de numérisation

L'appareil SCX-4x20 Series offre quatre modes de numérisation. Voici leur descriptif :

- Du panneau de commande de l'appareil vers une application : utilisez la touche **Vers:** du panneau de commande pour lancer la numérisation. Attribuez à l'appareil un logiciel compatible TWAIN, comme Adobe PhotoDeluxe ou Adobe Photoshop, en le sélectionnant dans la liste des applications disponibles à l'aide de la touche **Vers:**. Pour pouvoir attribuer un logiciel, vous devez avoir configuré au préalable la liste des destinations de numérisation à l'aide de l'utilitaire de paramétrage d'imprimante. Pour plus d'informations, reportez-vous à la page 2.46.
- À partir du logiciel Samsung SmarThru : lancez Samsung SmarThru et accédez à l'écran Numériser vers pour commencer la numérisation. Reportez-vous à la page 6.4.
- À partir du pilote WIA (Windows Images Acquisition) : l'appareil prend aussi en charge le pilote WIA de numérisation d'images. Reportez-vous à la page 6.7.
- À partir d'un lecteur Flash USB : lorsque vous insérez un lecteur Flash USB dans le port USB situé à l'avant de l'appareil, vous pouvez numériser et enregistrer des documents sur ce lecteur en appuyant sur **Vers:**. Pour plus d'informations, reportez-vous à la page 6.8.
- À partir du programme de numérisation en réseau : votre appareil utilise le programme de numérisation en réseau pour numériser les images. Reportez-vous à la page 6.9.



REMARQUES :

- Pour exploiter les fonctions de numérisation de votre appareil, vous devez installer le pilote MFP.
 - La numérisation a lieu via le port LPT ou USB attribué à votre imprimante.
 - La résolution maximale que vous pouvez obtenir dépend de plusieurs facteurs, dont la rapidité de votre ordinateur, l'espace disque disponible, la taille de la mémoire et celle de l'image à numériser, ainsi que le paramétrage de la profondeur de bit. Ainsi, selon votre système et l'objet que vous souhaitez numériser, vous ne pourrez pas utiliser certaines résolutions, surtout si vous faites appel à la fonctionnalité de résolution avancée.
-

Numérisation du panneau de contrôle vers une application

- 1 Assurez-vous que l'appareil est correctement relié à l'ordinateur et que tous deux sont sous tension.
- 2 Placez le ou les documents face imprimée vers le haut dans le chargeur automatique.

OU

Placez un seul document face imprimée vers le bas sur la vitre d'exposition.

Pour plus d'informations sur le mode de chargement d'un document, reportez-vous à la page 7.6.

- 3 Appuyez sur **Vers:**. La première option disponible, « APPLICATION », s'affiche en bas de l'écran.
- 4 Appuyez sur **Entrée** et sur les touches de défilement (◀ ou ▶) pour sélectionner l'application à laquelle envoyer l'image numérisée.
- 5 Appuyez sur **Entrée**. La fenêtre de l'application sélectionnée s'ouvre. Réglez les paramètres de numérisation et lancez la numérisation. Pour plus d'informations, reportez-vous au mode d'emploi de l'application.

Numérisation via Samsung SmarThru

Samsung SmarThru est le logiciel fourni avec votre appareil multifonction. Avec SmarThru, la numérisation est un jeu d'enfant.

Pour numériser un document à l'aide du logiciel SmarThru :

- 1 Assurez-vous que l'appareil est correctement relié à l'ordinateur et que tous deux sont sous tension.
- 2 Placez le ou les documents face imprimée vers le haut dans le chargeur automatique.

OU

Placez un seul document face imprimée vers le bas sur la vitre d'exposition.

Pour plus d'informations sur le mode de chargement d'un document, reportez-vous à la page 7.6.

- 3 Une fois que Samsung SmarThru est installé, l'icône **SmarThru 4** s'affiche sur le bureau. Double-cliquez sur l'icône **SmarThru 4**.

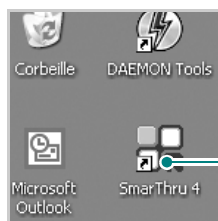

Double-cliquez sur cette icône.

La fenêtre SmarThru 4 s'affiche.



- **Numériser vers**
Permet de numériser une image et de l'enregistrer dans une application ou un dossier, de l'envoyer par messagerie électronique ou de la publier sur un site Web.
- **Image**
Permet de modifier une image enregistrée sous la forme d'un fichier graphique, et de l'envoyer vers l'application ou le dossier sélectionné, de l'envoyer par messagerie électronique ou de la publier sur un site Web.

- **Copier**
Permet de générer des copies de qualité professionnelle. Si votre appareil le permet, vous pouvez copier une image en noir et blanc ou en couleur, et personnaliser les paramètres de copie.
- **Imprimer**
Permet d'imprimer des images enregistrées. Si votre appareil le permet, vous pouvez imprimer des images en noir et blanc ou en couleur, et personnaliser les paramètres d'impression.

4 Cliquez sur **Numériser vers**. La barre de menus **Numériser vers** s'affiche dans la fenêtre SmarThru 4.

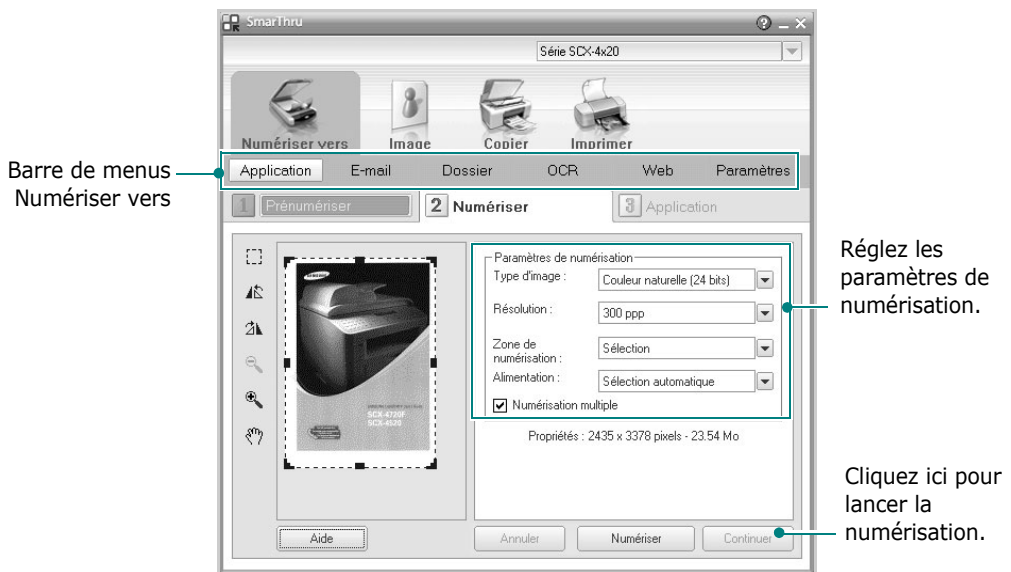

La fonction **Numériser vers** vous permet d'utiliser les services suivants :

- **Application**
Numérisation d'une image et transfert de cette image dans une application de retouche d'image, comme Paint ou Adobe PhotoShop.
- **E-mail**
Numérisation d'une image et envoi par messagerie électronique de cette dernière. Permet de numériser une image, de la prévisualiser et de l'envoyer par messagerie électronique.



REMARQUE : pour envoyer une image par e-mail, vous devez disposer d'un programme client de messagerie, comme Outlook Express, configuré avec votre compte de messagerie.

- **Dossier**
Numérisation d'une image et enregistrement de cette dernière dans un dossier. Permet de numériser une image, de la prévisualiser et de l'enregistrer dans le dossier de votre choix.
- **OCR**
Numérisation d'une image et application de la reconnaissance optique des caractères. Permet de numériser une image, de la prévisualiser et de l'envoyer au logiciel de reconnaissance optique des caractères (OCR).
 - Option de numérisation recommandée pour l'OCR
 - Résolution : 200 ou 300 ppp
 - Type d'image : échelle de gris, ou noir et blanc
- **Web**
Numérisation et prévisualisation d'une image, puis publication de cette image sur un site Web au format de fichier spécifié pour l'image.
- **Paramètres**
Personnalisation des paramètres des fonctions principales de **Numériser vers**. Permet de personnaliser les paramètres des fonctions **Application**, **E-mail**, **OCR** et **Web**.

- 5 Cliquez sur la fonction souhaitée.
- 6 L'application SmarThru 4 s'ouvre, prête à exécuter le service sélectionné. Réglez les paramètres de numérisation.
- 7 Pour lancer la numérisation, cliquez sur **Numériser**.



REMARQUE : pour annuler le travail d'impression, cliquez sur **Annuler**.

Utilisation du fichier d'aide à l'écran

Pour plus d'informations sur SmarThru, cliquez sur  en haut à droite de la fenêtre. La fenêtre d'aide SmarThru qui apparaît vous permet de consulter l'aide à l'écran fournie par le programme SmarThru.

Numérisation à l'aide du pilote WIA

L'appareil prend également en charge le pilote WIA (Windows Image Acquisition) de numérisation d'images. WIA est l'un des composants standard fournis par Microsoft Windows XP et fonctionne avec les appareils photo numérique et les scanners. Contrairement au pilote TWAIN, le pilote WIA permet de numériser des images et de les manipuler facilement sans avoir recours à d'autres logiciels.



REMARQUE : Le pilote WIA fonctionne uniquement sous Windows XP et sur le port USB.

- 1 Placez le ou les documents face imprimée vers le haut dans le chargeur automatique.

OU

Placez un seul document face imprimée vers le bas sur la vitre d'exposition.

Pour plus d'informations sur le mode de chargement d'un document, reportez-vous à la page 7.6.

- 2 Dans le menu **Démarrer** du bureau, sélectionnez **Paramètres, Panneau de configuration**, puis **Scanneurs et appareils photo**.
- 3 Double-cliquez sur l'icône de l'appareil. L'assistant des scanners et des appareils photo s'exécute.
- 4 Choisissez les options de numérisation et cliquez sur **Pré-visualizar** pour avoir un aperçu de votre image en fonction des options choisies.

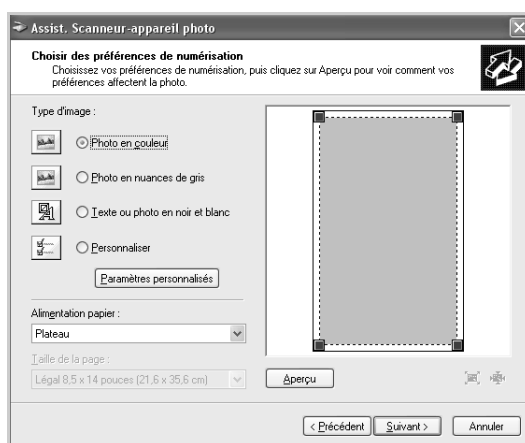

- 5 Cliquez sur **Suivant**.
- 6 Entrez un nom d'image, puis sélectionnez un format et une destination de fichier pour enregistrer l'image.
- 7 Suivez les instructions décrites à l'écran pour modifier l'image copiée sur votre ordinateur.



REMARQUE : Pour annuler une numérisation, appuyez sur la touche **Stop/Suppr.** du panneau de commande.

Numérisation vers un lecteur Flash USB

Vous pouvez numériser et enregistrer des documents sur un lecteur Flash USB en appuyant sur la touche **Vers** du panneau de commande. Pour plus d'informations sur la numérisation, reportez-vous à « Numérisation vers le lecteur Flash USB », page 10.3.

Numérisation à l'aide de la numérisation en réseau

À propos de la numérisation en réseau



REMARQUE : Pour utiliser cette fonction, vous devez vous procurer la version réseau et configurer les paramètres réseau. Reportez-vous à "Configuration d'un appareil connecté à un réseau", page B.5.

La numérisation en réseau vous permet de numériser un document sur votre appareil, sous la forme d'un fichier JPEG, TIFF ou PDF, et de l'enregistrer sur un ordinateur connecté au réseau.

Pour utiliser cette fonction, vous devez installer le programme de numérisation en réseau sur l'ordinateur. Pour plus d'informations sur l'installation du programme, reportez-vous à la page 2.35.

Définition de l'option de numérisation en réseau

Ce menu permet d'activer ou de désactiver la numérisation sur l'appareil, via un ordinateur connecté au réseau.

- 1 Appuyez sur la touche **Menu** du panneau de commande jusqu'à ce que « MAINTENANCE » apparaisse sur la ligne supérieure de l'écran.
- 2 Appuyez sur les touches de défilement (◀ ou ▶) jusqu'à ce que « NUMERIS RESEAU » s'affiche en bas de l'écran, puis appuyez sur **Entrée**.
- 3 Appuyez sur les touches de défilement (◀ ou ▶) pour sélectionner « ACTIVER » ou « DESACTIVER ».
Sélectionnez « ACTIVER » pour utiliser l'option Numéris réseau. Il s'agit du réglage par défaut.
Sélectionnez « DESACTIVER » pour ne pas utiliser l'option Numéris réseau.
- 4 Appuyez sur **Entrée** pour valider votre sélection.

Numérisation à l'aide de la numérisation en réseau

La numérisation en réseau permet de numériser un document de l'appareil vers l'ordinateur, via le réseau.

Si vous utilisez SmarThru, vous devez lancer la procédure de numérisation à partir de l'ordinateur. Les données numérisées ne peuvent parvenir qu'à l'ordinateur directement connecté à l'appareil.

Les documents numérisés peuvent être enregistrés au format JPEG, TIFF ou PDF. En outre, vous pouvez protéger les fichiers numérisés en indiquant un nom d'utilisateur et un code d'authentification (PIN) via le clavier numérique situé à l'avant de l'appareil.

- 1 Placez le ou les documents face imprimée vers le haut dans le chargeur automatique.

OU

Placez un seul document face imprimée vers le bas sur la vitre d'exposition.

Pour plus d'informations sur le mode de chargement d'un document, reportez-vous à la page 7.6.

- 2 Appuyez sur **Vers:** et sélectionnez l'option Numéris réseau. « Select. ID util » apparaît.

- 3 Saisissez votre ID et votre mot de passe à l'aide du clavier numérique, puis appuyez sur **Entrée**.

Il existe plusieurs manières d'entrer l'ID d'utilisateur :

- Indiquez l'ID d'utilisateur complet via le clavier, ou
- Dans la **recherche avancée**, entrez des caractères dans la ligne supérieure de l'écran. La ligne inférieure affiche alors les ID d'utilisateur qui commencent par ces caractères. Si aucun ID ne commence par les caractères indiqués, le message « Pas de match » apparaît sur la ligne inférieure. Vous pouvez appuyer sur la touche **Entrée** et, à l'aide des touches de défilement (◀ ou ▶), faire défiler sur la ligne inférieure les entrées qui commencent par les caractères saisis dans la ligne supérieure. Lorsque vous parcourez les entrées, vous pouvez appuyer sur la touche **Précédent** et indiquer l'ID d'utilisateur via le clavier.

- 4 Entrez votre PIN. Il empêche les autres utilisateurs d'envoyer des documents numérisés vers votre ordinateur. Appuyez sur **Entrée**. Pour éviter ce menu, vous pouvez sélectionner l'option de mot de passe par défaut.

- 5 Appuyez sur les touches de défilement (◀ ou ▶) jusqu'à ce que « Données numer. » s'affiche en bas de l'écran, puis appuyez sur **Entrée**.
- 6 Choisissez le type de fichier et la résolution, puis appuyez sur **Entrée**.
 - **NOIR ET BLANC** : si vous sélectionnez cette option, choisissez le type de fichier **PDF** ou **TIFF**.
 - **COULEURJPEG200** : si vous sélectionnez cette option, l'appareil choisit automatiquement une résolution de **200 ppp** et le format **JPEG**.
 - **RESOLUTION** : sélectionnez une résolution de 100, 200 ou 300 ppp.



REMARQUE : Lorsque vous éditez une image qui a été scannée en 100 ppp, il se peut que l'image diffère de l'originale, selon le programme que vous utilisez.

- 7 Appuyez sur les touches de défilement (◀ ou ▶) jusqu'à ce que « DEBUT NUMERIS. » apparaisse, puis appuyez sur **Entrée**.

Si vous appuyez sur **Entrée** lorsque l'écran indique « DECONNEXION », l'appareil retourne en mode veille.

- 8 Le document sera numérisé vers l'ordinateur sur lequel le programme de numérisation en réseau est actif.

Si vous avez choisi le type de fichier **TIFF** ou **PDF**, l'écran affiche un message vous demandant si vous souhaitez numériser un autre document. Si vous devez numériser plusieurs documents, sélectionnez « OUI » à l'aide des touches de défilement (◀ ou ▶), puis appuyez sur **Entrée**. Le document suivant est numérisé et enregistré. Répétez cette procédure jusqu'à ce que tous les documents aient été numérisés, puis sélectionnez « NON ».

Définition de la temporisation de la numérisation en réseau

Si le programme de numérisation en réseau de l'ordinateur n'envoie aucune requête d'actualisation et ne numérisé aucun document au cours de la période de temporisation configurée pour la numérisation en réseau, l'appareil passe en mode veille.

Pour définir l'option de temporisation de la numérisation en réseau :

- 1 Appuyez sur **Menu** jusqu'à ce que le message « CONFIG MACHINE » apparaisse sur la ligne supérieure de l'écran.

- 2 Appuyez sur les touches de défilement jusqu'à ce que « Timeout numer. » s'affiche en bas de l'écran, puis appuyez sur **Entrée**.
- 3 Entrez la valeur de temporisation souhaitée et appuyez sur **Entrée**.

La valeur par défaut est 30 minutes. Vous pouvez indiquer tout délai compris entre 1 minute et 1 440 minutes.
- 4 La modification apportée est diffusée sur tout le réseau et appliquée à tous les clients connectés au réseau.

Utilisation du pilote de numérisation en réseau

Ajout de scanner

Pour inscrire votre scanner en tant que scanner de réseau autorisé, utilisez la fenêtre du gestionnaire de numérisation en réseau Samsung.

- 1 Sélectionnez **Démarrer** → **Programmes** → **Samsung Network Printer Utilities** → **Numérisation en réseau** → **Numérisation en réseau**.
- 2 Dans la fenêtre en question, cliquez sur le bouton **Ajout de périphérique...** ou cliquez deux fois sur l'icône **Ajout de périphérique...**



- 3 Cliquez sur **Suivant**.

- 4 Sélectionnez **Rechercher un scanner. (méthode recommandée)** ou **Se connecter au scanner considéré.** saisissez l'adresse IP du scanner, puis cliquez sur **Suivant.**

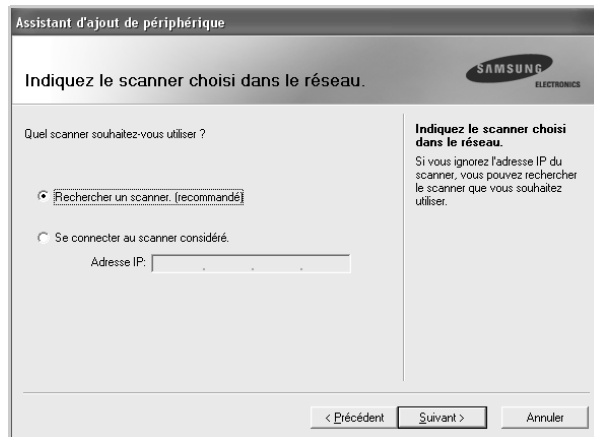

- 5 La liste des scanners du réseau apparaît. Sélectionnez votre appareil dans la liste. Entrez l'ID et le PIN (numéro d'identification personnel) que vous souhaitez utiliser. Cliquez sur **Suivant.**

- En ce qui concerne le nom du scanner, le nom de modèle du scanner choisi apparaît. Vous pouvez le modifier.
- L'ID saisi peut comporter jusqu'à 8 caractères. Il doit commencer par une lettre.
- Le PIN doit comporter 4 caractères.



- 6 Votre appareil fait maintenant partie du réseau. Cliquez sur **Terminer.**

Votre appareil apparaît dans la fenêtre du gestionnaire de numérisation en réseau Samsung et vous pouvez désormais l'utiliser pour numériser depuis n'importe quel point du réseau.

Suppression d'un scanner

Pour supprimer un scanner, cliquez sur le bouton **Suppression de périphérique** et suivez les instructions qui apparaissent.

Pour afficher l'aide en ligne de la numérisation en réseau, cliquez sur le bouton **Aide**.

Définition des propriétés

- 1 Dans la fenêtre du gestionnaire de numérisation en réseau Samsung, cliquez deux fois sur l'icône de scanner ou cliquez sur le bouton **Propriétés...**



- 2 Une fois les propriétés définies, cliquez sur **OK**.

Page Général

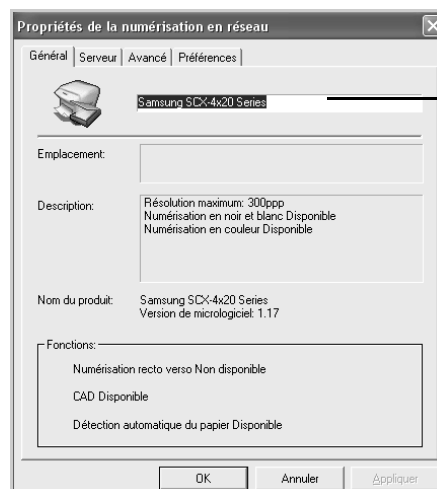

Vous pouvez modifier le nom du scanner.

Page Serveur

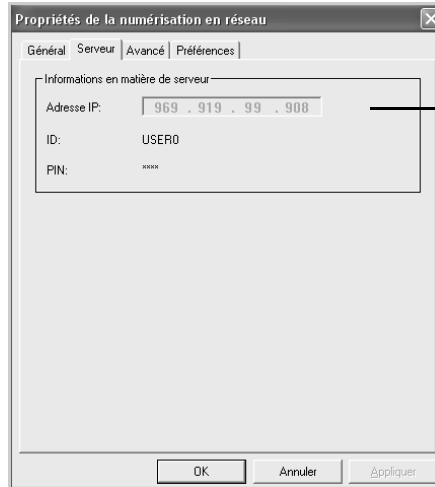

Vous pouvez vérifier les informations du scanner.

Page Avancé

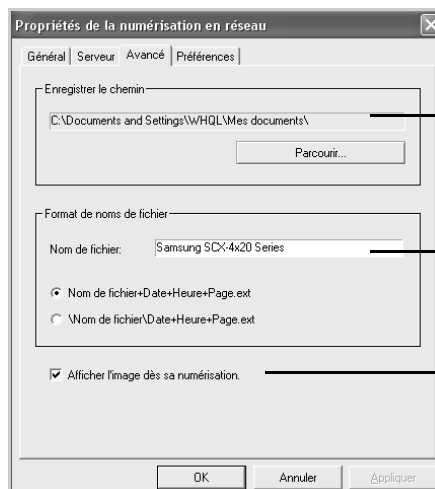

Vous pouvez définir l'emplacement de stockage des fichiers.

Vous pouvez sélectionner le format du nom de fichier.

Vous pouvez ouvrir le document scanné immédiatement après l'avoir numérisé.

Pages Préférences

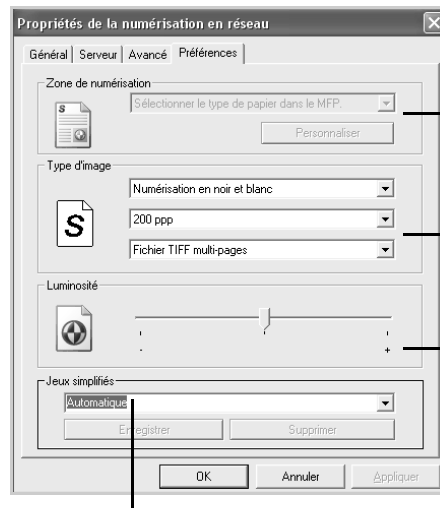

Vous pouvez sélectionner la zone de numérisation souhaitée. Cliquez sur User Define pour saisir manuellement une zone de numérisation. Sur certains scanners, l'option Zone de numérisation n'est pas disponible.

Vous pouvez sélectionner la couleur de numérisation, le degré de résolution et le type de fichier.

Vous pouvez régler la luminosité.

Vous pouvez enregistrer et supprimer vos paramètres et appliquer les paramètres enregistrés.

Enregistrement de jeux simplifiés

- 1 Saisissez les paramètres à enregistrer.
- 2 Saisissez un nom de jeu simplifié.
- 3 Cliquez sur **Enregistrer** pour enregistrer les paramètres.

Utilisation de jeux simplifiés

- 1 Sélectionnez le paramètre à utiliser dans la liste déroulante jeux simplifiés.
- 2 Cliquez sur **OK** ou sur **Appliquer**.

Suppression de jeux simplifiés

- 1 Sélectionnez le paramètre à supprimer dans la liste déroulante jeux simplifiés.
- 2 Cliquez sur **Supprimer**.

Numérisation à l'aide du scanner de réseau

- 1 Vérifiez l'état du scanner à l'aide de l'icône correspondante. Reportez-vous à la page suivante.
- 2 Configurez les paramètres du scanner de réseau. Reportez-vous à la section « Définition des propriétés », page 6.15.
- 3 Chargez le document à numériser dans le scanner que vous souhaitez utiliser.
- 4 Démarrez la numérisation conformément aux instructions figurant dans le mode d'emploi fourni avec votre scanner.
- 5 La numérisation démarre et le document numérisé est envoyé à l'emplacement que vous avez indiqué.

Il est possible de modifier cet emplacement à l'aide de la page Avancé de l'écran Propriétés... du programme de numérisation en réseau. Reportez-vous à page 6.16.

Icônes de scanner

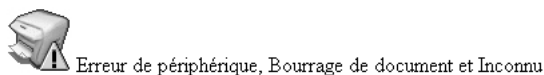
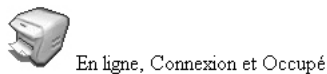

7

ENVOI DE TÉLÉCOPIES

Ce chapitre fournit des informations sur l'emploi de votre imprimante en tant que télécopieur.

Ce chapitre contient les sections suivantes :

- **Configuration du télécopieur**
- **Envoi d'une télécopie**
- **Réception d'une télécopie**
- **Composition automatique**
- **Fonctions avancées**
- **Fonctions supplémentaires**

Configuration du télécopieur

Modification des options de configuration de télécopie

- 1** Appuyez sur **Menu** jusqu'à ce que le message « OPTIONS FAX » apparaisse sur la ligne supérieure de l'écran.
La première option disponible, « MODE RECEPTION », s'affiche en bas de l'écran.
- 2** Appuyez sur les touches de défilement (◀ ou ▶) jusqu'à ce que l'option souhaitée s'affiche en bas de l'écran, puis appuyez sur **Entrée**.
- 3** Appuyez sur les touches de défilement (◀ ou ▶) pour choisir l'état souhaité ou utilisez le clavier numérique pour saisir la valeur à associer à l'option sélectionnée.
- 4** Appuyez sur **Entrée** pour valider votre sélection. L'option suivante apparaît.
- 5** Le cas échéant, répétez les étapes 2 à 4.
- 6** Pour repasser en mode veille, appuyez sur **Stop/Suppr.**

Options disponibles

Option	Description
MODE RECEPTION	<p>Vous pouvez sélectionner le mode de réception par défaut.</p> <ul style="list-style-type: none">• En mode TEL, vous pouvez recevoir une télécopie en décrochant le combiné du poste téléphonique et en composant le code de réception à distance (voir page 7.5). Vous pouvez également appuyer sur la touche Ligne (vous entendez la tonalité de télécopie de l'appareil distant), puis sur la touche Départ du panneau de commande de l'appareil.• En mode FAX, l'appareil répond aux appels entrants et active instantanément le mode de réception de télécopie.• En mode REP/FAX, c'est le répondeur qui répond à un appel entrant et la personne qui appelle peut y laisser un message. Si le télécopieur détecte une tonalité de télécopie sur la ligne, l'appel est automatiquement transféré en mode Fax.• En mode DRPD, vous pouvez recevoir un appel à l'aide de la fonction de détection du motif de sonnerie distinct (DRPD). Cette option est uniquement disponible lorsque vous configurez le mode DRPD. Pour plus d'informations, reportez-vous à la page 7.17.
NB. SONNERIES	<p>Vous pouvez préciser le nombre de sonneries (entre 1 et 7) qu'émet l'appareil avant de répondre à un appel entrant.</p>
CONTRASTE	<p>Vous pouvez sélectionner le contraste par défaut afin d'obscurcir ou d'éclaircir les documents transmis.</p> <ul style="list-style-type: none">• CLAIR convient aux images sombres.• NORMAL convient aux documents imprimés ou dactylographiés classiques.• FONCE convient aux documents clairs ou écrits à la main.
INTERV. RECOMP.	<p>Votre appareil peut rappeler automatiquement un télécopieur distant si celui-ci est occupé. Vous pouvez sélectionner des intervalles de rappel d'une durée de 1 et 15 minutes.</p>

Option	Description
RECOMPOSITIONS	Vous pouvez indiquer le nombre de tentatives de rappel, en choisissant une valeur comprise entre 0 et 13. Si vous entrez 0 , l'appareil ne recompose pas le numéro.
AVIS EMISSION	Vous pouvez configurer votre appareil pour qu'il imprime un rapport indiquant si la transmission a bien eu lieu, le nombre de pages envoyées, etc. Les options disponibles sont OUI , NON et SI-ERR. , qui ne génère d'impression que si la transmission échoue.
RAPPORT AUTO	Cette option génère un rapport comprenant des informations détaillées au sujet des 50 communications précédentes, y compris les dates et les heures correspondantes. Les options disponibles sont OUI ou NON .
REDUCTION AUTO	Lors de la réception d'un document dont les pages sont d'une longueur égale ou supérieure à celle du papier chargé dans le bac d'alimentation, l'appareil peut réduire le format du document afin qu'il corresponde à celui du papier en question. Sélectionnez OUI pour réduire de façon automatique le format d'une page entrante. Lorsque cette fonction est paramétrée sur NON , l'appareil ne peut pas réduire le document de manière à le faire tenir sur une page. Le document est alors imprimé à sa taille réelle et divisé sur deux pages au moins.
EFFACER MARGE	Lors de la réception d'un document dont les pages sont d'une longueur égale ou supérieure à celle du papier chargé dans l'appareil, vous pouvez configurer ce dernier pour qu'il repousse toute partie débordant sur la marge en bas de page. Si la page reçue ne tient pas dans les marges que vous avez définies, elle est imprimée à sa taille réelle sur deux feuilles au moins. Lorsque le document déborde sur la marge et que la fonction Réduction automatique est activée, l'imprimante réduit le document pour qu'il tienne dans le format de papier approprié et aucun renvoi à la page suivante n'a lieu. Si la fonction Réduction automatique est désactivée ou ne fonctionne pas, les données débordant sur la marge sont repoussées sur la page suivante. La marge peut osciller entre 0 et 30 mm.

Option	Description
CODE DEMAR REC	Le code de début de réception vous permet d'initier la réception d'une télécopie à partir d'un poste téléphonique connecté à la prise gigogne située au dos de l'imprimante. Si, en décrochant le combiné téléphonique, vous entendez une tonalité de télécopie, entrez le code de début de réception. Ce dernier est prédéfini par défaut sur *9*. Vous pouvez toutefois lui donner une valeur comprise entre 0 et 9. Pour plus d'informations sur la façon d'utiliser le code, reportez-vous à la page 7.16.
MODE DRPD	Vous pouvez recevoir un appel en utilisant la fonction de détection du motif de sonnerie distinct (DRPD), qui permet à l'utilisateur de se servir d'une seule ligne téléphonique pour répondre à plusieurs numéros. Ce menu permet de configurer l'appareil pour qu'il sache à quels motifs de sonnerie répondre. Pour plus d'informations sur cette fonction, reportez-vous à la page 7.17.

Envoi d'une télécopie

Chargement d'un document

Vous pouvez utiliser le chargeur automatique de documents ou la vitre d'exposition pour charger un document original en vue de le télécopier. Si vous utilisez le chargeur automatique, vous pouvez insérer jusqu'à 50 feuilles de papier 75 g/m² à la fois. Sur la vitre d'exposition, vous ne pouvez naturellement placer qu'une seule feuille à la fois. Pour plus d'informations sur la préparation des documents, reportez-vous à la page 5.3.

Pour envoyer une télécopie à partir du chargeur automatique de documents :

- 1 Placez le document **face imprimée vers le haut** dans le CAD. Vous pouvez insérer jusqu'à 50 feuilles à la fois. Assurez-vous que le bord droit du document est aligné sur la marque de format de papier présente sur le chargeur automatique.

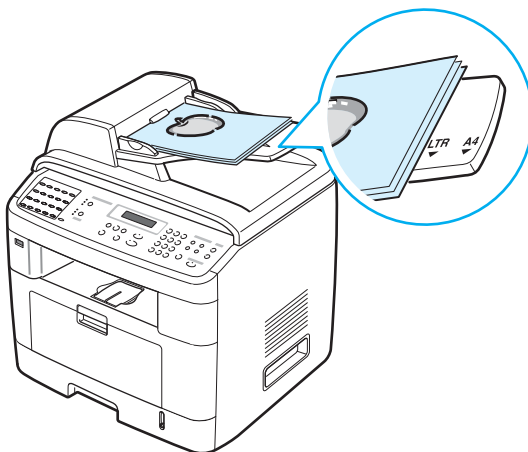

- 2 Réglez les guide-document en fonction de la largeur du document.

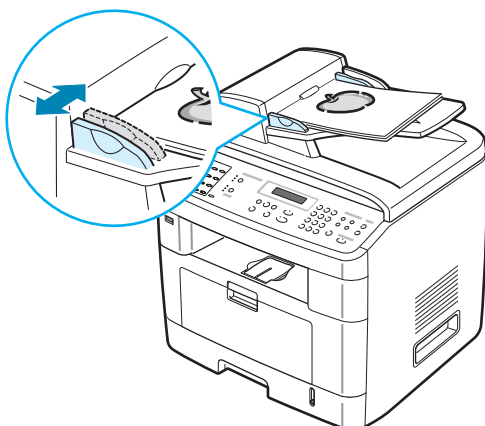

REMARQUE : Des particules de poussière sur la vitre d'exposition peuvent créer des taches noires sur le document imprimé. Veillez à ce qu'elle soit toujours parfaitement propre.

Pour envoyer un document à partir de la vitre d'exposition, procédez comme suit :

- 1 Ouvrez le chargeur de documents.

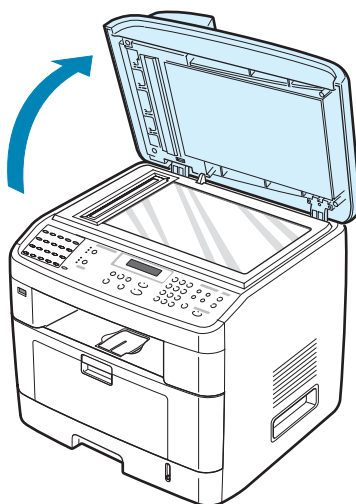

- 2 Placez le document sur la vitre **face à imprimer vers le bas** et alignez-le sur le guide situé dans l'angle supérieur gauche de la vitre.

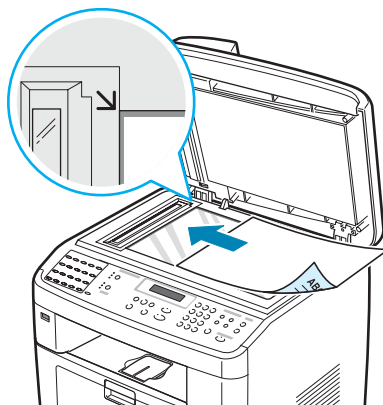

REMARQUE : Assurez-vous que le chargeur automatique de documents est vide. Si un document est détecté dans le CAD, il devient prioritaire par rapport au document placé sur la vitre d'exposition.

- 3 Fermez le chargeur de documents.



REMARQUES :

- Lorsque vous numérisez une page d'un livre ou d'un magazine, ouvrez complètement le chargeur, puis refermez-le. Si le livre ou le magazine fait plus de 30 mm d'épaisseur, laissez le chargeur ouvert pour effectuer la numérisation.
 - Pour obtenir une qualité de numérisation optimale, notamment pour les images en couleur ou en niveaux de gris, utilisez la vitre d'exposition.
-

Sélection du bac d'alimentation

Après avoir chargé le papier destiné à l'impression des télécopies, vous devez sélectionner le bac d'alimentation utilisé pour ce type de document.

- 1 Appuyez sur la touche **Menu** du panneau de commande.
La première option disponible, « REGL. SUPPORT », apparaît en haut de l'écran.
- 2 Appuyez sur les touches de défilement (◀ ou ▶) jusqu'à ce que le message « BAC FAX » s'affiche en bas de l'écran.
- 3 Appuyez sur **Entrée**.
- 4 Appuyez sur les touches de défilement (◀ ou ▶) jusqu'à ce que le bac d'alimentation souhaité s'affiche à l'écran.
Vous pouvez sélectionner BAC 1, BAC 2, BAC 1/2 ou AUTO. Si vous n'avez pas installé le bac 2 optionnel, les options BAC 2 et BAC 1/2 n'apparaissent pas à l'écran.
- 5 Appuyez sur **Entrée** pour enregistrer la sélection.
- 6 Pour repasser en mode veille, appuyez sur **Stop/Suppr.**

Réglage de la résolution du document

Les paramètres par défaut donnent de très bons résultats avec les documents classiques contenant du texte.

Cependant, si vous envoyez des documents peu visibles ou contenant des photographies, vous pouvez régler la résolution pour obtenir une télécopie de qualité supérieure.

- 1 Appuyez sur la touche **Résolution** du panneau de commande.
- 2 Appuyez sur **Résolution** ou sur les touches de défilement (◀ ou ▶) pour choisir parmi les options STANDARD, FIN, SUPER FIN, FAX PHOTO et FAX COULEUR.
- 3 Lorsque le mode souhaité apparaît, appuyez sur **Entrée** pour valider votre sélection.

Les types de document recommandés pour chaque réglage de résolution sont décrits ci-dessous :

MODE	Recommandé pour :
STANDARD	Documents comportant des caractères de taille normale.
FIN	Documents contenant de petits caractères ou des lignes fines, et documents imprimés à l'aide d'une imprimante matricielle.
SUPER FIN	Documents contenant des détails extrêmement fins. Le mode SUPER FIN n'est activé que si l'appareil avec lequel vous communiquez prend également en charge ce niveau de résolution. Reportez-vous aux remarques ci-dessous.
FAX PHOTO	Documents contenant des niveaux de gris ou des photographies.
FAX COULEUR	Documents comportant des couleurs. Vous ne pouvez envoyer une télécopie couleur que si l'appareil avec lequel vous communiquez est capable de recevoir de telles télécopies et que vous l'envoyez manuellement. Dans ce mode, l'envoi de documents mémorisés n'est pas disponible.



REMARQUES :

- Le mode SUPER FIN n'est pas disponible lors de l'envoi de documents mémorisés. La résolution est automatiquement réglée sur Élevée.
- Si la résolution de votre appareil est réglée sur SUPER FIN et que le télécopieur avec lequel vous communiquez ne la prend pas en charge, l'appareil transmet les données en appliquant la résolution la plus élevée acceptée par ce télécopieur.

Envoi automatique d'une télécopie

- 1 Placez le ou les documents face imprimée vers le haut dans le chargeur automatique.

OU

Placez un seul document face imprimée vers le bas sur la vitre d'exposition.

Pour plus d'informations sur le mode de chargement d'un document, reportez-vous à la page 7.6.

- 2 Réglez la résolution du document si nécessaire (voir page 7.9).

Pour modifier le contraste, reportez-vous à la page 7.3.

- 3 Saisissez le numéro du télécopieur cible à l'aide du clavier numérique.

Vous pouvez utiliser les touches d'accès direct, les numéros abrégés ou les numéros de groupe. Pour plus d'informations sur l'enregistrement des numéros, reportez-vous à « Composition automatique », page 7.19.

- 4 Appuyez sur **Départ**.

- 5 Si vous placez un document sur la vitre d'exposition, le message « AUTRE PAGE ? » apparaît en bas de l'écran une fois la mémorisation effectuée. Si vous avez une autre page à transmettre, retirez la première page, puis placez la seconde sur la vitre et sélectionnez « 1.OUI ». Répétez la procédure autant de fois que nécessaire.

Une fois toutes les pages numérisées, sélectionnez « 2.NON » lorsque le message « AUTRE PAGE ? » s'affiche.

- 6 Le numéro est composé et l'appareil démarre l'envoi de la télécopie une fois le télécopieur destinataire prêt.



REMARQUE : Pour annuler une télécopie, appuyez sur **Stop/Suppr.** à n'importe quel stade de l'envoi.

Envoi manuel d'une télécopie

- 1 Placez le ou les documents face imprimée vers le haut dans le chargeur automatique.

OU

Placez un seul document face imprimée vers le bas sur la vitre d'exposition.

Pour plus d'informations sur le mode de chargement d'un document, reportez-vous à la page 7.6.

- 2 Réglez la résolution du document si nécessaire (voir page 7.9).

Pour modifier le contraste, reportez-vous à la page 7.3.

- 3 Appuyez sur **Ligne**. Vous percevrez une tonalité d'appel.

- 4 Entrez le numéro du télécopieur destinataire à l'aide du clavier numérique.

Vous pouvez utiliser les touches d'accès direct, les numéros abrégés ou les numéros de groupe. Pour plus d'informations sur l'enregistrement des numéros, reportez-vous à « Composition automatique », page 7.19.

- 5 Une fois que vous percevez le signal sonore aigu du télécopieur cible, appuyez sur **Départ**.



REMARQUE : Pour annuler une télécopie, appuyez sur **Stop/Suppr.** à n'importe quel stade de l'envoi.

Recomposition du dernier numéro

Pour recomposer le dernier numéro appelé :

Appuyez sur **Bis/Pause**.

Si vous avez placé un document dans le chargeur (voir page 7.6), la transmission démarre automatiquement.

Pour les documents placés sur la vitre d'exposition, un message vous demande si vous souhaitez envoyer une autre page. Sélectionnez « 1.OUI » pour ajouter une page ou « 2.NON » si vous avez terminé.

Confirmation d'un envoi

Lorsque la dernière page de votre document a été envoyée avec succès, le télécopieur émet un signal sonore et revient en mode veille.

Si un incident quelconque se produit en cours de transmission, un message d'erreur s'affiche à l'écran. Pour consulter la liste des messages d'erreur et leur signification, reportez-vous à la page 9.12.

Si vous recevez un message d'erreur, appuyez sur **Stop/Suppr.** pour effacer le message et tenter d'envoyer le document à nouveau.

Vous pouvez configurer votre appareil pour qu'il imprime un rapport de façon automatique après chaque envoi de télécopie. Pour plus d'informations, reportez-vous à l'option AVIS ÉMISSION à la page 7.4.

Recomposition automatique

Si le numéro que vous avez composé est occupé ou ne répond pas lorsque vous essayez d'envoyer une télécopie, l'appareil recompose automatiquement le numéro toutes les trois minutes et jusqu'à sept fois de suite, conformément aux paramètres d'usine par défaut.

Lorsque le message « RENUMÉROTÉ ? » s'affiche à l'écran, appuyez sur **Entrée** pour rappeler immédiatement le numéro. Pour annuler la recomposition automatique, appuyez sur **Stop/Suppr.**

Pour modifier l'intervalle de temps entre les recompositions et le nombre d'essais de recomposition, reportez-vous à la page 7.3.

Réception d'une télécopie

À propos des modes de réception

- En mode **FAX**, l'appareil répond à une télécopie entrante et passe immédiatement en mode de réception de télécopie.
- En mode **TEL**, vous pouvez recevoir une télécopie en appuyant sur la touche **Ligne** (vous entendez la tonalité de télécopie de l'appareil émetteur), puis sur la touche **Départ** du panneau de commande de l'appareil. Vous pouvez également décrocher le combiné du poste téléphonique, puis composer le code de réception à distance (voir page 7.5).
- En mode **REP/FAX**, c'est le répondeur qui répond à un appel entrant et la personne qui appelle peut y laisser un message. Si le télécopieur détecte une tonalité de télécopie sur la ligne, l'appel est automatiquement transféré en mode Fax.
- En mode **DRPD**, vous pouvez recevoir un appel à l'aide de la fonction de détection du motif de sonnerie distinct (DRPD). Le mode « Sonnerie distinctive » est un service téléphonique d'entreprise qui permet d'utiliser une ligne téléphonique unique pour répondre à plusieurs numéros d'appels différents. Pour plus d'informations, reportez-vous à la page 7.17.

Lorsque la mémoire de votre appareil est saturée, le mode de réception passe automatiquement en mode TEL.

Pour plus d'informations sur le changement du mode de réception, reportez-vous à la page 7.3.



REMARQUES :

- Pour utiliser le mode RÉP/FAX, vous devez brancher un répondeur sur la prise gigogne de l'appareil.
 - Si vous souhaitez éviter que d'autres personnes aient accès à vos documents, vous pouvez utiliser le mode de réception sécurisée. Avec ce mode, toutes les télécopies reçues sont enregistrées dans la mémoire. Pour plus d'informations, reportez-vous à la page 7.34.
-

Chargement du papier pour la réception des télécopies

Le chargement du papier dans le bac d'alimentation s'effectue de la même façon pour l'impression, la télécopie ou la copie, si ce n'est que les télécopies peuvent uniquement être imprimées sur du papier au format Lettre, A4 ou Légal. Pour plus d'informations sur le chargement du papier et la configuration du format de papier dans le bac, reportez-vous à la page 2.7 et à la page 2.20.

Réception automatique en mode Fax

Par défaut, votre appareil est préconfiguré en mode FAX.

Lorsque vous recevez un fax, l'appareil répond à l'appel au bout d'un certain nombre de sonneries et la réception a lieu de façon automatique.

Pour modifier le nombre de sonneries, reportez-vous à la page 7.3.

Pour régler le volume de la sonnerie, reportez-vous à « Configuration des sons », page 2.21.

Réception manuelle en mode TÉL

En mode TÉL, vous pouvez recevoir une télécopie en décrochant le combiné téléphonique et en composant le code de réception à distance (voir page 7.5), ou en appuyant sur **Ligne** (vous entendez la tonalité de télécopie de l'appareil émetteur), puis sur la touche **Départ** du panneau de commande de l'appareil.

L'appareil commence la réception de la télécopie et repasse en mode veille une fois cette réception terminée.

Réception automatique en mode RÉP/FAX

Pour utiliser ce mode, connectez un répondeur à la prise gigogne située au dos de votre appareil. reportez-vous à la page 2.11.

Si l'interlocuteur laisse un message, le répondeur l'enregistre comme il le ferait en temps normal. Si votre appareil détecte une tonalité de télécopieur sur la ligne, il commence automatiquement la réception de la télécopie.



REMARQUES :

- Si vous avez réglé votre imprimante en mode Rép/Fax et que votre répondeur est éteint ou qu'aucun répondeur n'est connecté à la prise gigogne, votre imprimante bascule automatiquement en mode Fax au bout d'un nombre prédéfini de sonneries.
 - Si votre répondeur est doté d'un compteur de sonneries paramétrable par l'utilisateur, réglez-le de sorte qu'il réponde aux appels au bout d'une sonnerie.
 - Si vous êtes en mode TÉL (réception manuelle) et qu'un répondeur est relié à votre appareil, vous devez désactiver le répondeur, sinon le message du répondeur interrompt votre conversation téléphonique.
-

Réception manuelle avec un téléphone auxiliaire

Pour utiliser cette fonction, vous devez brancher un poste téléphonique sur la prise gigogne au dos de votre télécopieur. Vous pouvez recevoir une télécopie d'une personne avec qui vous êtes en train de parler au téléphone sans vous déplacer jusqu'au télécopieur.

Lorsque vous recevez un appel sur le poste téléphonique et que vous percevez la tonalité de télécopie, appuyez sur les touches * 9 * du téléphone. L'appareil reçoit le document.

Appuyez sur les touches doucement et l'une après l'autre. Si vous continuez à percevoir la tonalité de fax en provenance du système source, essayez d'appuyer sur * 9 * une nouvelle fois.

* 9 * est le code de réception à distance prédéfini en usine. Les astérisques de début et de fin sont fixes, mais vous pouvez changer le numéro du milieu par celui de votre choix. Pour plus d'informations sur le changement du code, reportez-vous à la page 7.5.

Réception de télécopies en mode DRPD

Le mode « Sonnerie distinctive » est un service téléphonique d'entreprise qui permet d'utiliser une ligne téléphonique unique pour répondre à plusieurs numéros d'appels différents. Le numéro utilisé pour vous appeler est identifiable grâce à un motif de sonnerie déterminé, constitué d'une série de signaux sonores plus ou moins longs. Cette fonction est souvent utilisée par les services qui répondent aux appels destinés à plusieurs clients et qui ont besoin de savoir le numéro appelé pour pouvoir répondre à l'appel de façon appropriée.

La fonction de détection du motif de sonnerie distinct (DRPD) permet à votre télécopieur de mémoriser le motif de sonnerie auquel il doit répondre. Sauf modification ultérieure, ce motif de sonnerie sera toujours interprété comme un appel de type télécopie. Tous les autres motifs sont transmis au poste téléphonique ou au répondeur branché sur la prise gigogne. À tout moment, vous pouvez suspendre ou modifier la détection du motif de sonnerie distinct.

Pour pouvoir utiliser l'option de détection du motif de sonnerie distinct, vous devez demander à votre opérateur téléphonique d'installer le service de sonnerie distincte sur votre ligne téléphonique. Pour installer la détection du motif de sonnerie distinct, vous devez disposer d'une autre ligne téléphonique sur place ou de quelqu'un disposé à composer votre numéro de télécopieur depuis l'extérieur.

Pour configurer le mode DRPD :

- 1 Appuyez sur **Menu** jusqu'à ce que le message « OPTIONS FAX » apparaisse sur la ligne supérieure de l'écran.
La première option disponible, « MODE RECEPTION », s'affiche en bas de l'écran.
- 2 Appuyez sur les touches de défilement (◀ ou ▶) jusqu'à ce que « MODE DRPD » s'affiche en bas de l'écran, puis appuyez sur **Entrée**.
- 3 Appuyez sur **Entrée** lorsque « DEF » s'affiche sur la dernière ligne.
L'option « ATT. SONNERIE » s'affiche.
- 4 Appelez votre numéro de télécopieur à partir d'un autre téléphone. Il n'est pas nécessaire d'effectuer l'appel à partir d'un télécopieur.

- 5** Laissez sonner votre appareil. L'appareil a besoin de plusieurs sonneries pour apprendre la séquence.

Une fois le motif mémorisé, l'écran affiche le message « FIN CONF. DRPD ».

Si la configuration de la détection du motif de sonnerie distinct échoue, le message « ERR. SONNERIE DRPD » s'affiche à l'écran. Appuyez sur **Entrée** lorsque le message « MODE DRPD » s'affiche, puis répétez la procédure à partir de l'étape 3.

- 6** Pour repasser en mode veille, appuyez sur **Stop/Suppr.**

Une fois la fonction DRPD configurée, l'option DRPD est disponible dans le menu MODE RECEPTION. Pour recevoir des télécopies en mode DRPD, vous devez paramétrer le menu sur **DRPD**. Reportez-vous à la page 7.5.



REMARQUES :

- Le mode DRPD doit être reconfiguré à chaque fois que vous modifiez le numéro de votre télécopieur ou que vous connectez l'appareil à une autre ligne téléphonique.
 - Une fois le mode DRPD configuré, appelez à nouveau votre télécopieur pour vérifier que l'appareil répond avec une tonalité de fax. Composez ensuite un numéro différent attribué à la même ligne afin d'être certain que l'appel est transmis au poste téléphonique ou au répondeur branché sur la prise gigogne.
-

Réception de télécopies en mémoire

Étant donné que votre imprimante est un dispositif multifonction, elle peut recevoir des télécopies même en cours de copie ou d'impression. Si vous recevez une télécopie alors que vous êtes en train d'effectuer une copie ou une impression, votre appareil enregistre les télécopies entrantes en mémoire. Puis, dès que vous avez fini de copier ou d'imprimer, l'imprimante se met automatiquement à imprimer le fax.

Composition automatique

Composition par touche d'accès direct

Il est possible d'utiliser les 20 touches d'accès direct du panneau de commande pour enregistrer les numéros de télécopie souvent utilisés et les composer automatiquement.

Utilisez la touche **Num Direct** pour attribuer jusqu'à 40 numéros de télécopie aux touches d'accès direct.

Enregistrement d'un numéro pour composition prédéfinie

- 1 Appuyez sur les touches prédéfinies et maintenez-les enfoncées pendant environ 2 secondes.

Si vous souhaitez utiliser les touches à accès direct 21 à 40, appuyez sur **Num Direct** et laissez la touche à accès direct enfoncée pendant environ 2 secondes.

L'écran vous demande de saisir le numéro de fax. « T » signifie que vous êtes en train d'attribuer un numéro à une touche prédéfinie.

Si un numéro est déjà enregistré dans le registre choisi, l'écran affiche le numéro en question afin de vous permettre de le modifier. Pour renouveler l'opération avec une autre touche prédéfinie, appuyez sur **Stop/Suppr**.

- 2 Saisissez le numéro à enregistrer à l'aide du clavier numérique et appuyez sur **Entrée**.

Pour insérer un espace entre les numéros, appuyez sur **Bis/Pause**. Le signe « - » apparaît à l'écran.

Si vous vous trompez lors de la saisie d'un numéro, appuyez sur la touche ◀ et saisissez à nouveau le numéro.

- 3 Pour attribuer un nom au numéro, saisissez le nom voulu. Pour plus d'informations sur la façon de saisir des caractères, reportez-vous à la page 2.17.

Si vous ne souhaitez pas attribuer de nom, ignorez cette étape.

- 4 Une fois le nom correct affiché, ou si vous ne voulez pas entrer de nom, appuyez sur **Entrée**.
- 5 Pour enregistrer des numéros supplémentaires, appuyez sur une touche prédéfinie et répétez les étapes 2 à 4.

OU

Appuyez sur la touche **Stop/Suppr.** pour revenir en mode veille.

Envoi d'un fax à l'aide d'un numéro prédéfini

- 1 Placez le ou les documents face imprimée vers le haut dans le chargeur automatique.

OU

Placez un seul document face imprimée vers le bas sur la vitre d'exposition.

Pour plus d'informations sur le mode de chargement d'un document, reportez-vous à la page 7.6.

- 2 Réglez la résolution du document si nécessaire (voir page 7.9).

Pour modifier le contraste, reportez-vous à la page 7.3.

- 3 Appuyez sur la touche prédéfinie qui vous a servi à enregistrer le numéro.

Le document est mémorisé.

- 4 L'appareil compose le numéro de télécopie enregistré dans le registre d'accès direct et le document est envoyé dès que le télécopieur destinataire répond.

Composition abrégée

Vous pouvez mémoriser jusqu'à 200 numéros fréquemment utilisés dans des registres de composition abrégée à un, deux ou trois chiffres (0-199).

Enregistrement d'un numéro abrégé

- 1 Appuyez sur la touche **Répertoire** du panneau de commande.
- 2 Appuyez sur **Répertoire** ou sur les touches de défilement (◀ ou ▶) jusqu'à ce que le message « ENREG&EDITER » s'affiche en bas de l'écran. Appuyez sur **Entrée**.
- 3 Appuyez sur **Entrée** lorsque « NUM ABREGES » s'affiche à l'écran.

Un message vous invite à saisir un numéro de registre, en indiquant le premier numéro disponible.

- 4 Saisissez un numéro abrégé compris entre 0 et 199 à l'aide du clavier numérique ou des touches de défilement (◀ ou ▶), puis appuyez sur **Entrée**.

Si un numéro est déjà enregistré dans le registre choisi, l'écran affiche le numéro en question afin de vous permettre de le modifier. Pour mémoriser le numéro à un autre emplacement mémoire, appuyez sur **Précédent**.

- 5 Saisissez le numéro à enregistrer à l'aide du clavier numérique et appuyez sur **Entrée**.

Pour insérer un espace entre les numéros, appuyez sur **Bis/Pause**. Le signe « - » apparaît à l'écran.

- 6 Pour attribuer un nom au numéro, saisissez le nom voulu. Pour plus d'informations sur la façon de saisir des caractères, reportez-vous à la page 2.17.

OU

Si vous ne souhaitez pas attribuer de nom, ignorez cette étape.

- 7 Une fois le nom correct affiché, ou si vous ne voulez pas entrer de nom, appuyez sur **Entrée**.

- 8 Pour enregistrer des numéros de fax supplémentaires, répétez les étapes 4 à 7.

OU

Pour repasser en mode veille, appuyez sur **Stop/Suppr.**

Envoi d'une télécopie à l'aide d'un numéro abrégé

- 1 Chargez le ou les documents face vers le haut dans le CAD.

OU

Placez un seul document face imprimée vers le bas sur la vitre d'exposition.

Pour plus d'informations sur le mode de chargement d'un document, reportez-vous à la page 7.6.

- 2 Réglez la résolution du document si nécessaire (voir page 7.9).

Pour modifier le contraste, reportez-vous à la page 7.3.

- 3 Saisissez le raccourci d'appel.

- Dans le cas d'un raccourci à un chiffre, appuyez sur la touche appropriée et maintenez-la enfoncée.
- Pour composer un numéro abrégé à deux ou trois chiffres, appuyez sur la ou les premières touches appropriées, puis appuyez sur la dernière touche et maintenez-la enfoncée.

- 4 Le nom correspondant au raccourci saisi s'affiche de façon brève.

- 5 Le document est mémorisé.

Si vous placez un document sur la vitre d'exposition, un message vous demande si vous souhaitez envoyer une autre page. Sélectionnez « 1.OUI » pour ajouter des documents ou « 2.NON » pour démarrer immédiatement la transmission.

- 6 Le numéro de télécopie enregistré dans le registre de raccourci est composé de façon automatique. Le document est transmis lorsque le télécopieur destinataire répond.

Composition de groupe

Si vous envoyez fréquemment un même document à plusieurs destinataires, vous pouvez créer un groupe de diffusion et l'attribuer à un registre de composition de groupe. Vous pouvez dès lors envoyer le même document à l'ensemble des membres du groupe à l'aide du numéro de groupe.

Définition d'un numéro d'appel de groupe

- 1 Appuyez sur la touche **Répertoire** du panneau de commande.
- 2 Appuyez sur **Répertoire** ou sur les touches de défilement (◀ ou ▶) jusqu'à ce que le message « ENREG&EDITER » s'affiche en bas de l'écran. Appuyez sur **Entrée**.
- 3 Appuyez sur les touches de défilement (◀ ou ▶) jusqu'à ce que le message « NUM GROUPES » s'affiche en bas de l'écran, puis appuyez sur **Entrée**.
- 4 Appuyez sur **Entrée** lorsque « NOUVEAU » s'affiche à l'écran.

Un message vous invite à saisir un numéro de registre, en indiquant le premier numéro disponible.
- 5 Saisissez un numéro de groupe compris entre 0 et 199 à l'aide du clavier numérique ou des touches de défilement (◀ ou ▶), puis appuyez sur **Entrée**.
- 6 Appuyez sur une touche d'accès direct ou saisissez le numéro abrégé à inclure dans le groupe, puis appuyez sur **Entrée**.

Vous pouvez également sélectionner une touche d'accès direct ou un numéro abrégé stocké dans l'appareil en appuyant sur les touches de défilement (◀ ou ▶), puis sur **Entrée**.
- 7 Une fois cette inclusion confirmée à l'écran, appuyez sur **Entrée**.
- 8 Répétez les étapes 6 et 7 afin de saisir d'autres touches prédéfinies ou d'autres raccourcis dans le groupe.
- 9 Appuyez sur la touche **Précédent** lorsque tous les numéros souhaités ont été saisis. Un message vous invite à saisir un identifiant de groupe.

10 Pour attribuer un nom au groupe, saisissez le nom voulu.
Pour plus d'informations sur la façon de saisir des caractères, reportez-vous à la page 2.17.

OU

Si vous ne souhaitez pas attribuer de nom, ignorez cette étape.

11 Une fois le nom correct affiché, ou si vous ne voulez pas entrer de nom, appuyez sur **Entrée**.

12 Pour former un autre groupe, appuyez sur **Entrée** et répétez le processus à partir de l'étape 5.

OU

Pour repasser en mode veille, appuyez sur **Stop/Suppr.**



REMARQUE : Vous ne pouvez pas inclure un numéro d'appel de groupe dans un autre numéro d'appel de groupe.

Modification des numéros d'appel de groupe

Vous pouvez supprimer un numéro de composition abrégée donné d'un groupe ou ajouter un nouveau numéro au groupe en question.

- 1** Appuyez sur la touche **Répertoire** du panneau de commande.
- 2** Appuyez sur **Répertoire** ou sur les touches de défilement (◀ ou ▶) jusqu'à ce que le message « ENREG&EDITER » s'affiche en bas de l'écran. Appuyez sur **Entrée**.
- 3** Appuyez sur les touches de défilement (◀ ou ▶) jusqu'à ce que le message « NUM GROUPES » s'affiche en bas de l'écran, puis appuyez sur **Entrée**.
- 4** Appuyez sur les touches de défilement (◀ ou ▶) jusqu'à ce que le message « EDITER » s'affiche en bas de l'écran, puis appuyez sur **Entrée**.
- 5** Saisissez le numéro de groupe à modifier ou sélectionnez-le à l'aide des touches de défilement (◀ ou ▶). Appuyez ensuite sur **Entrée**.
- 6** Appuyez sur une touche d'accès direct ou saisissez le numéro abrégé à ajouter ou à supprimer.

Vous pouvez également sélectionner la touche d'accès direct ou le numéro abrégé à supprimer en appuyant sur les touches de défilement (◀ ou ▶).

- 7** Appuyez sur **Entrée**.
- 8** Lorsque vous saisissez le numéro en question dans le groupe, l'écran affiche « SUPPRIMER ? ».
Si vous saisissez un nouveau numéro, l'écran affiche « AJOUTER ? ».
- 9** Appuyez sur **Entrée** pour ajouter ou supprimer le numéro.
- 10** Pour changer le nom du groupe, appuyez sur **Précédent**.
- 11** Saisissez un nouveau nom de groupe et appuyez sur **Entrée**.
- 12** Pour modifier un autre groupe, appuyez sur **Entrée** et répétez le processus à partir de l'étape 5.
OU
Pour repasser en mode veille, appuyez sur **Stop/Suppr.**

Utilisation de la composition de groupe pour l'envoi d'une télécopie (transmission multiple)

Vous pouvez utiliser la composition de groupe pour la multidiffusion ou la transmission en différé.

Suivez la procédure correspondant à l'opération voulue (multidiffusion : voir page 7.28, télécopie en différé : voir page 7.29, télécopie prioritaire : voir page 7.31). Lorsqu'un message vous demande d'entrer le numéro du télécopieur destinataire, procédez comme suit :

- Dans le cas d'un numéro de groupe à un chiffre, appuyez sur la touche appropriée et maintenez-la enfoncée.
- Pour composer un numéro de groupe à deux ou trois chiffres, appuyez sur la ou les premières touches appropriées, puis appuyez sur la dernière touche et maintenez-la enfoncée.

Vous ne pouvez utiliser qu'un seul numéro de groupe par opération. Suivez la procédure nécessaire pour effectuer l'opération souhaitée.

L'appareil mémorise automatiquement le document placé dans le chargeur automatique de documents ou sur la vitre d'exposition. Il compose ensuite tous les numéros appartenant au groupe.

Recherche d'un numéro en mémoire

Il existe deux façons de rechercher un numéro dans la mémoire de l'appareil. Vous pouvez soit l'explorer de façon séquentielle et de A à Z, soit l'explorer à l'aide de la première lettre du nom associé au numéro considéré.

Recherche séquentielle dans la mémoire

- 1 Appuyez sur **Répertoire**.
- 2 Appuyez sur **Entrée** lorsque « RECH&COMPOSER » apparaît à l'écran.
- 3 Appuyez sur les touches de défilement (◀ ou ▶) pour naviguer dans la mémoire de l'appareil jusqu'à ce que le nom et le numéro à composer s'affichent. Vous pouvez chercher vers le haut ou vers le bas dans l'ensemble de la mémoire et par ordre alphabétique, de A à Z.

Tout en parcourant la mémoire de l'appareil, vous pouvez observer que chaque entrée est précédée d'une lettre : « T » pour touche d'accès direct, « S » pour numéro abrégé ou « G » pour numéro de groupe. Ces lettres vous indiquent la forme sous laquelle le numéro est enregistré.

- 4 Lorsque le nom et/ou le numéro voulus apparaissent, appuyez sur **Départ** ou sur **Entrée** pour composer le numéro.

Recherche par première lettre

- 1 Appuyez sur **Répertoire**.
- 2 Appuyez sur **Entrée** lorsque « RECH&COMPOSER » apparaît à l'écran.
- 3 Appuyez sur la touche sur laquelle figure la lettre à rechercher. Un nom commençant par la lettre en question s'affiche.
Par exemple, pour trouver le nom « MOBILE », appuyez sur la touche **6**, qui porte l'inscription « MNO ».
- 4 Appuyez sur les touches de défilement (◀ ou ▶) pour afficher le nom suivant.
- 5 Lorsque le nom et/ou le numéro à afficher apparaît, appuyez sur **Départ** ou **Entrée** pour effectuer la composition.

Impression du répertoire

Vous pouvez vérifier les numéros à composition automatique en imprimant un relevé du répertoire.

- 1 Appuyez sur **Répertoire**.
- 2 Appuyez sur **Répertoire** ou sur les touches de défilement (◀ ou ▶) jusqu'à ce que le message « IMPRIMER » s'affiche en bas de l'écran, puis appuyez sur **Entrée**.

La liste de vos entrées de touches d'accès direct, de numéros abrégés et de numéros de groupe est imprimée.

Fonctions avancées

Envoi de télécopies en multidiffusion

À l'aide de la touche **Multidiffusion** située sur le panneau de commande, vous avez accès à la fonction de multidiffusion, qui vous permet d'envoyer un document à plusieurs destinataires à la fois. Les documents sont automatiquement enregistrés dans la mémoire et envoyés à un système distant. Une fois transmis, les documents sont automatiquement effacés de la mémoire.

- 1 Placez le ou les documents face imprimée vers le haut dans le chargeur automatique.

OU

Placez un seul document face imprimée vers le bas sur la vitre d'exposition.

Pour plus d'informations sur le mode de chargement d'un document, reportez-vous à la page 7.6.

- 2 Réglez la résolution du document si nécessaire (voir page 7.9).

Pour modifier le contraste, reportez-vous à la page 7.3.

- 3 Appuyez sur la touche **Multidiffusion** du panneau de commande.

- 4 Entrez le numéro du premier télécopieur destinataire à l'aide du clavier numérique.

Vous pouvez utiliser les touches d'accès direct, les numéros abrégés ou les numéros de groupe. Pour plus d'informations, reportez-vous à « Composition automatique », page 7.19.

- 5 Appuyez sur **Entrée** pour confirmer le numéro. Un message vous invite à saisir un autre numéro de fax auquel envoyer le document.



REMARQUE : Le message AUTRE NUMERO n'apparaît pas si vous avez ajouté des numéros correspondant à une autre tâche de multidiffusion ou d'envoi en différé de télécopie. Vous devez attendre que la tâche en question soit terminée.

- 6 Pour saisir des numéros de fax supplémentaires, appuyez sur **1** pour sélectionner « OUI » et répétez les étapes 4 et 5. Vous pouvez ajouter jusqu'à 10 destinataires différents.

Notez que vous ne pouvez tout d'abord entrer les numéros de groupe qu'une seule fois.

- 7 Une fois la saisie des numéros de télécopie terminée, appuyez sur **2** pour sélectionner « NON » au message AUTRE NUMERO.

Le document est mémorisé avant d'être transmis. L'écran indique la capacité mémoire restante, ainsi que le nombre de pages mémorisées.

Pour les documents placés sur la vitre d'exposition, un message vous demande si vous souhaitez envoyer une autre page. Sélectionnez « 1.OUI » pour ajouter une page ou « 2.NON » si vous avez terminé.

- 8 L'appareil commence à envoyer le document aux numéros indiqués, en suivant l'ordre dans lequel vous les avez saisis.

Envoi retardé d'une télécopie

Vous pouvez configurer votre imprimante pour qu'elle envoie une télécopie en votre absence.

- 1 Placez le ou les documents face imprimée vers le haut dans le chargeur automatique.

OU

Placez un seul document face imprimée vers le bas sur la vitre d'exposition.

Pour plus d'informations sur le mode de chargement d'un document, reportez-vous à la page 7.6.

- 2 Réglez la résolution du document si nécessaire (voir page 7.9).

Pour modifier le contraste, reportez-vous à la page 7.3.

- 3 Appuyez sur **Menu** jusqu'à ce que le message « FONCTION FAX » apparaisse sur la ligne supérieure de l'écran. La première option disponible, « FAX DIFF. », s'affiche en bas de l'écran.

- 4 Appuyez sur **Entrée**.

- 5 Entrez le numéro du télécopieur destinataire à l'aide du clavier numérique.

Vous pouvez utiliser les touches d'accès direct, les numéros abrégés ou les numéros de groupe. Pour plus d'informations, reportez-vous à « Composition automatique », page 7.19.

- 6 Appuyez sur **Entrée** pour confirmer le numéro qui s'affiche à l'écran. Vous êtes invité à saisir un autre numéro de télécopie auquel vous allez envoyer le document.



REMARQUE : Le message AUTRE NUMERO n'apparaît pas si vous avez ajouté des numéros correspondant à une autre tâche de multidiffusion ou d'envoi en différé de télécopie. Vous devez attendre que la tâche en question soit terminée.

- 7 Pour saisir des numéros de fax supplémentaires, appuyez sur **1** pour sélectionner « OUI » et répétez les étapes 5 et 6. Vous pouvez ajouter jusqu'à 10 destinataires différents.

Notez que vous ne pouvez tout d'abord entrer les numéros de groupe qu'une seule fois.

- 8 Une fois la saisie des numéros de télécopie terminée, appuyez sur **2** pour sélectionner « NON » au message AUTRE NUMERO.

Un message vous invite à saisir un nom.

- 9 Pour attribuer un nom à la transmission, saisissez le nom voulu. Pour plus d'informations sur la façon de saisir des caractères, reportez-vous à la page 2.17.

Si vous ne souhaitez pas attribuer de nom, ignorez cette étape.

- 10 Appuyez sur **Entrée**. L'écran indique l'heure en vigueur et vous invite à saisir l'heure de début d'envoi de la télécopie.

- 11 Saisissez l'heure en question à l'aide du clavier numérique.

Pour sélectionner « AM » ou « PM » dans le cas du format 12 heures, appuyez sur la touche * ou #, ou bien sur n'importe quelle touche numérique.

Si vous introduisez une heure antérieure à l'heure en vigueur, le document sera envoyé à l'heure indiquée le lendemain.

- 12 Appuyez sur **Entrée** lorsque l'heure de début correcte s'affiche.

13 Le document est mémorisé avant d'être transmis. L'écran indique la capacité mémoire restante, ainsi que le nombre de pages mémorisées.

Pour les documents placés sur la vitre d'exposition, un message vous demande si vous souhaitez envoyer une autre page. Sélectionnez « 1.OUI » pour ajouter une page ou « 2.NON » si vous avez terminé.

14 L'imprimante repasse en mode veille. L'écran affiche un message vous indiquant que le mode veille est activé et qu'un envoi en différé est programmé.



REMARQUE : Pour annuler la transmission en différé, reportez-vous à « Annulation d'une télécopie programmée », page 7.33.

Envoi prioritaire de télécopie

La fonction de Fax prioritaire permet d'envoyer un document hautement prioritaire avant le reste des opérations prévues. Le document est mis en mémoire et transmis dès que l'opération en cours est terminée. En outre, les envois prioritaires interrompent les opérations de multidiffusion entre deux envois (c'est-à-dire à la fin de l'envoi au numéro A et avant le début de l'envoi au numéro B) ou entre deux tentatives de rappel.

1 Placez le ou les documents face imprimée vers le haut dans le chargeur automatique.

OU

Placez un seul document face imprimée vers le bas sur la vitre d'exposition.

Pour plus d'informations sur le mode de chargement d'un document, reportez-vous à la page 7.6.

2 Réglez la résolution du document si nécessaire (voir page 7.9).

Pour modifier le contraste, reportez-vous à la page 7.3.

3 Appuyez sur **Menu** jusqu'à ce que le message « FONCTION FAX » apparaisse sur la ligne supérieure de l'écran.

4 Appuyez sur les touches de défilement (◀ ou ▶) jusqu'à ce que le message « FAX PRIORIT. » s'affiche en bas de l'écran, puis appuyez sur **Entrée**.

- 5** Entrez le numéro du télécopieur destinataire à l'aide du clavier numérique.

Pour saisir le numéro en question, vous pouvez utiliser les touches d'accès direct, les numéros abrégés ou les numéros de groupe. Pour plus d'informations, reportez-vous à « Composition automatique », page 7.19.
- 6** Appuyez sur **Entrée** pour confirmer le numéro. Un message vous invite à saisir un nom.
- 7** Pour attribuer un nom à la transmission, saisissez le nom voulu. Pour plus d'informations sur la façon de saisir des caractères, reportez-vous à la page 2.17.

Si vous ne souhaitez pas attribuer de nom, ignorez cette étape.
- 8** Appuyez sur **Entrée**.

Le document est mémorisé avant d'être transmis. L'écran indique la capacité mémoire restante, ainsi que le nombre de pages mémorisées.

Pour les documents placés sur la vitre d'exposition, un message vous demande si vous souhaitez envoyer une autre page. Sélectionnez « 1.OUI » pour ajouter une page ou « 2.NON » si vous avez terminé.
- 9** L'imprimante indique le nombre en cours de composition et commence à envoyer le document.

Ajout de documents à une opération programmée

Vous pouvez ajouter des documents à une transmission en différé préalablement stockée dans la mémoire de l'appareil.

- 1** Placez le ou les documents face imprimée vers le haut dans le chargeur automatique.

OU

Placez un seul document face imprimée vers le bas sur la vitre d'exposition.

Pour plus d'informations sur le mode de chargement d'un document, reportez-vous à la page 7.6.
- 2** Réglez la résolution du document si nécessaire (voir page 7.9).

Pour modifier le contraste, reportez-vous à la page 7.3.

- 3** Appuyez sur **Menu** jusqu'à ce que le message « FONCTION FAX » apparaisse sur la ligne supérieure de l'écran.
- 4** Appuyez sur les touches de défilement (◀ ou ▶) jusqu'à ce que le message « AJOUTER PAGE » s'affiche en bas de l'écran, puis appuyez sur **Entrée**.

La dernière opération programmée s'affiche à l'écran.

- 5** Appuyez sur les touches de défilement (◀ ou ▶) jusqu'à ce qu'apparaisse la tâche de télécopie à laquelle vous souhaitez ajouter des documents, puis appuyez sur **Entrée**.

L'appareil enregistre automatiquement les documents dans la mémoire, et l'écran affiche la capacité de mémoire et le nombre de pages.

Pour les documents placés sur la vitre d'exposition, un message vous demande si vous souhaitez envoyer une autre page. Sélectionnez « 1.OUI » pour ajouter une page ou « 2.NON » si vous avez terminé.

- 6** Une fois l'enregistrement effectué, l'imprimante affiche les nombres de pages total et ajouté, puis elle repasse en mode veille.

Annulation d'une télécopie programmée

- 1** Appuyez sur **Menu** jusqu'à ce que le message « FONCTION FAX » apparaisse sur la ligne supérieure de l'écran.
- 2** Appuyez sur les touches de défilement (◀ ou ▶) jusqu'à ce que le message « ANNULER TACHE » s'affiche en bas de l'écran, puis appuyez sur **Entrée**.

La dernière opération programmée s'affiche à l'écran.

- 3** Appuyez sur les touches de défilement (◀ ou ▶) jusqu'à ce qu'apparaisse la télécopie que vous souhaitez annuler, puis appuyez sur **Entrée**.
- 4** Une fois votre sélection confirmée à l'écran, appuyez sur **1** pour sélectionner « OUI ». La tâche sélectionnée est annulée et l'imprimante repasse en mode veille.

Pour annuler votre sélection, appuyez sur **2** pour sélectionner « NON ».

Fonctions supplémentaires

Utilisation du mode de réception sécurisée

Vous pouvez empêcher les personnes non autorisées d'accéder à vos télécopies. Le mode de réception sécurisée permet d'interdire l'impression de toutes les télécopies reçues en votre absence. En mode de réception sécurisée, toutes les télécopies entrantes sont stockées en mémoire. Lors de la désactivation de ce mode, toutes les télécopies enregistrées sont imprimées.

Pour activer le mode de réception sécurisée :

- 1 Appuyez sur **Menu** jusqu'à ce que le message « FONCT. FAX AV » apparaisse sur la ligne supérieure de l'écran.
- 2 Appuyez sur les touches de défilement (◀ ou ▶) jusqu'à ce que le message « REC. SECURISEE » s'affiche en bas de l'écran, puis appuyez sur **Entrée**.
- 3 Appuyez sur les touches de défilement (◀ ou ▶) jusqu'à ce que le message « OUI » s'affiche en bas de l'écran, puis appuyez sur **Entrée**.
- 4 Entrez un code confidentiel à quatre chiffres à l'aide du clavier numérique, puis appuyez sur **Entrée**.



REMARQUE : Vous pouvez activer le mode RÉC. SÉCURISÉE sans définir de mot de passe, mais vous ne pouvez pas protéger vos télécopies.

- 5 Saisissez à nouveau le mot de passe afin de le confirmer et appuyez sur **Entrée**.
- 6 Pour repasser en mode veille, appuyez sur **Stop/Suppr**.

En mode RÉC. SÉCURISÉE, votre appareil enregistre les télécopies reçues dans la mémoire et affiche « REC. SECURISEE » pour vous avertir qu'une télécopie a été enregistrée.

Pour imprimer les documents reçus :

- 1 Accédez au menu REC. SECURISEE en suivant les étapes 1 et 2 de la page 7.34.
- 2 Appuyez sur les touches de défilement (◀ ou ▶) jusqu'à ce que le message « IMPRIMER » s'affiche en bas de l'écran, puis appuyez sur **Entrée**.
- 3 Saisissez le mot de passe à quatre chiffres et appuyez sur **Entrée**.

L'imprimante imprime l'ensemble des télécopies enregistrées dans la mémoire.

Pour désactiver le mode RÉC. SÉCURISÉE :

- 1 Accédez au menu REC. SECURISEE en suivant les étapes 1 et 2 de la page 7.34.
- 2 Appuyez sur les touches de défilement (◀ ou ▶) jusqu'à ce que le message « NON » s'affiche en bas de l'écran, puis appuyez sur **Entrée**.
- 3 Saisissez le mot de passe à quatre chiffres et appuyez sur **Entrée**.

Le mode est alors désactivé et l'appareil imprime toutes les télécopies stockées en mémoire.

- 4 Pour repasser en mode veille, appuyez sur **Stop/Suppr.**

Rapports d'impression

Votre imprimante peut imprimer des rapports contenant des informations utiles. Les rapports disponibles sont les suivants :

Répertoire

Cette liste indique l'ensemble des numéros actuellement enregistrés dans la mémoire de l'imprimante en tant que raccourcis et numéros de groupe.

Vous pouvez l'imprimer en appuyant sur la touche **Répertoire** : reportez-vous à la page 7.27.

Liste des télécopies envoyées

Cette liste contient des renseignements sur les dernières télécopies envoyées.

Liste des télécopies reçues

Cette liste contient des renseignements sur les dernières télécopies reçues.

Liste des données du système

Cette liste indique le statut des options configurables. Vous pouvez imprimer cette liste pour confirmer vos changements après avoir modifié l'un des paramètres.

Informations de tâches programmées

Cette liste répertorie le ou les documents actuellement enregistrés en vue d'un envoi en différé ou économique. Elle affiche les heures de début et les types d'opération.

Relevé de confirmation

Ce relevé indique le numéro de télécopie, le nombre de pages, la durée totale, le mode de communication et le résultat de la transmission.

Vous pouvez configurer votre imprimante pour qu'elle imprime automatiquement un rapport de confirmation de message après chaque envoi de télécopie. Reportez-vous à la page 7.4.

Liste des numéros de télécopies indésirables

Cette liste répertorie jusqu'à 10 numéros de télécopie définis comme indésirables. Pour ajouter des numéros à cette liste ou en supprimer, accédez au menu REC. SELECTIVE. Pour plus d'informations, reportez-vous à la page 7.39. Lorsque la fonction de réception sélective est activée, les télécopies émises par ces numéros sont bloquées.

Cette fonction reconnaît les 6 derniers numéros du numéro de fax défini en tant qu'ID de télécopieur distant.

Rapport multi-communication

Ce rapport est imprimé de façon automatique après l'envoi de documents à partir de plusieurs endroits différents.

Rapport d'interruption d'alimentation

Ce rapport est automatiquement imprimé lorsque l'alimentation est rétablie après une coupure de courant, si cette dernière a occasionné une perte de données.



REMARQUE : Les listes dont vous avez sollicité l'impression automatique ne s'impriment pas en absence de papier ou en cas de bourrage de l'imprimante.

Journal de numérisation

Cette liste fournit des informations pour les données de la numérisation en réseau, notamment l'adresse IP, l'heure et la date de numérisation, le nombre de pages numérisées, et le résultat. Ce rapport est automatiquement imprimé dès qu'il contient 50 tâches. Les données imprimées sont supprimées.

Impression d'un rapport

- 1 Appuyez sur **Menu** jusqu'à ce que le message « RAPPORT » apparaisse sur la ligne supérieure de l'écran. La première option disponible, « REPERTOIRE », s'affiche en bas de l'écran.
- 2 Appuyez sur les touches de défilement (◀ ou ▶) pour afficher le rapport ou la liste que vous souhaitez imprimer en bas de l'écran.
 - REPERTOIRE : Répertoire
 - JOURNAL DES ENVOIS : Liste des télécopies envoyées
 - JOURN. RECEPT. : Liste des télécopies reçues
 - DONNEES SYST : Liste des données du système
 - TRAV. PROGRAM. : Informations de tâches programmées
 - AVIS EMISSION : Confirmation de messages
 - LISTE DE RECEPTION SELECTIVE : Liste des numéros de télécopies indésirables
 - Journal numer. : liste des sessions de numérisation en réseau
- 3 Appuyez sur **Entrée**.
Les informations sélectionnées sont imprimées.

Utilisation de paramètres de télécopie avancés

Votre imprimante comporte plusieurs options configurables pour l'envoi ou la réception de télécopies. Ces options sont pré réglées en usine, mais vous pouvez les modifier. Pour déterminer la configuration actuelle des options, imprimez la liste des données du système. Pour plus d'informations sur l'impression de la liste, reportez-vous à la section précédente.

Changement des options de configuration

- 1 Appuyez sur **Menu** jusqu'à ce que le message « FONCT. FAX AV » apparaisse sur la ligne supérieure de l'écran. La première option disponible, « DUPLICATA FAX », s'affiche en bas de l'écran.
- 2 Appuyez sur les touches de défilement (◀ ou ▶) jusqu'à ce que l'option souhaitée apparaisse en bas de l'écran, puis appuyez sur **Entrée**.
- 3 Lorsque l'option souhaitée s'affiche à l'écran, choisissez un statut en appuyant sur la touche de défilement (◀ ou ▶) ou saisissez une valeur à l'aide du clavier numérique.
- 4 Appuyez sur **Entrée** pour enregistrer la sélection.
- 5 Vous pouvez quitter le mode Configuration à tout instant en appuyant sur **Stop/Suppr.**

Options de configuration de télécopie avancées

Option	Description
DUPLICATA FAX	Paramétrez l'appareil pour envoyer une copie de toutes les télécopies sortantes vers une destination précise, en plus des numéros de télécopie saisis. Sélectionnez NON pour désactiver cette fonction. Sélectionnez OUI pour activer cette fonction. Indiquez le numéro du télécopieur voulu.

Option	Description
TRANSFERT FAX	<p>Vous pouvez programmer votre télécopieur pour qu'il renvoie les fax entrants vers un autre numéro de télécopieur pendant une période donnée. Lorsqu'une télécopie arrive sur votre imprimante, elle est enregistrée en mémoire. Puis, l'imprimante compose le numéro de fax que vous avez indiqué et elle envoie la télécopie.</p> <p>Sélectionnez NON pour désactiver cette fonction. Sélectionnez OUI pour activer cette fonction. Indiquez le numéro de télécopie auquel les télécopies sont transmises. Entrez ensuite l'heure et la date de début et/ou de fin. L'option IMPRIMER COPIE LOCALE vous permet de configurer l'appareil pour qu'il imprime la télécopie si le transfert s'est effectué sans incident.</p>
ENVOI ECO	<p>Vous pouvez également configurer l'appareil de manière à ce qu'il mémorise les télécopies et les envoie à une heure où les tarifs d'envoi sont moins élevés. Pour plus d'informations sur le mode ENVOI ECO, reportez-vous à la page 2.23.</p> <p>Sélectionnez NON pour désactiver cette fonction. Sélectionnez OUI pour activer cette fonction. Vous pouvez paramétrer l'heure et la date de début et/ou de fin du mode ENVOI ECO.</p>
REC. SELECTIVE	<p>Lorsque la fonction de réception sélective est activée, le télécopieur refuse toutes les télécopies provenant des systèmes distants dont les numéros ont été enregistrés dans la liste de réception sélective. Cette fonction est utile pour bloquer toute télécopie indésirable.</p> <p>Sélectionnez NON pour désactiver cette fonction. L'appareil accepte alors toutes les télécopies. Sélectionnez OUI pour activer cette fonction. Vous pouvez définir jusqu'à 10 numéros de télécopie en tant que numéros indésirables à l'aide de l'option INSTALLATION. Une fois les numéros enregistrés, l'appareil n'accepte plus de télécopies en provenance des systèmes correspondants. Pour supprimer tous les numéros de télécopie indésirables, utilisez l'option SUPPRIMER TOUT.</p>
REC. SECURISEE	<p>Vous pouvez interdire l'accès aux télécopies que vous recevez aux personnes non autorisées.</p> <p>Pour plus d'informations sur la façon de configurer ce mode, reportez-vous à la page 7.34.</p>
PREFIXE	<p>Vous pouvez définir un préfixe d'appel comportant jusqu'à cinq chiffres. Ce numéro est composé devant tout numéro automatique. Cette option s'avère pratique pour accéder aux autocommutateurs privés.</p>

Option	Description
RTI	<p>Cette option permet à l'imprimante d'imprimer automatiquement le numéro de page, ainsi que la date et l'heure de réception, en bas de chaque page des documents reçus.</p> <p>Sélectionnez NON pour désactiver cette fonction. Sélectionnez OUI pour activer cette fonction.</p>
MODE ECM (mode de correction des erreurs)	<p>Le mode de correction des erreurs permet de compenser la mauvaise qualité de la ligne et de garantir les envois de télécopie effectués vers des télécopieurs dotés de ce mode. Si la qualité de la ligne est médiocre, l'utilisation de l'ECM peut rallonger la durée d'envoi d'une télécopie.</p> <p>Sélectionnez NON pour désactiver cette fonction. Sélectionnez OUI pour activer cette fonction.</p>



8

MAINTENANCE

Le présent chapitre fournit des informations sur la maintenance de votre appareil et de la cartouche d'encre.

Ce chapitre contient les sections suivantes :

- **Effacement de la mémoire**
- **Nettoyage de votre appareil**
- **Entretien de la cartouche d'encre**
- **Consommables et pièces de rechange**
- **Remplacement du patin du CAD**
- **Configuration des notifications par e-mail**

Effacement de la mémoire

Vous pouvez effacer de façon sélective des informations stockées dans la mémoire de votre appareil.



ATTENTION : Avant d'effacer la mémoire, vérifiez que toutes les télécopies ont abouti.

1 Appuyez sur la touche **Menu** du panneau de commande jusqu'à ce que « MAINTENANCE » apparaisse sur la ligne supérieure de l'écran.

2 Appuyez sur les touches de défilement (◀ ou ▶) jusqu'à ce que « EFF PARAMETRES » s'affiche en bas de l'écran, puis appuyez sur **Entrée**.

La première option disponible, « TS PARAMETRES », s'affiche en bas de l'écran.

3 Appuyez sur les touches de défilement (◀ ou ▶) jusqu'à ce qu'apparaisse l'élément que vous souhaitez supprimer.

- TS PARAMETRES : efface toutes les données stockées dans la mémoire et rétablit tous les paramètres par défaut.
- PARAMETERS PAPIER : restaure les valeurs par défaut de toutes les options PARAMETERS PAPIER.
- CONFIG. COPIE : restaure les valeurs par défaut de toutes les options CONFIG. COPIE.
- OPTIONS FAX : restaure toutes les options de configuration de télécopie par défaut.
- FONCTION FAX : supprime toutes les tâches de télécopie prévues de la mémoire de l'appareil.
- FONCT. FAX AV : restaure toutes les options de configuration de télécopie avancées par défaut.
- JOURNAL DES ENVOIS : efface toutes les données concernant les télécopies envoyées.
- JOURN. RECEPT. : efface toutes les données concernant les télécopies reçues.
- REPERTOIRE : efface les touches d'accès direct, les numéros abrégés et les numéros de groupe enregistrés en mémoire.
- Journal numer. : efface de la mémoire les informations sur les sessions de numérisation en réseau.

4 Appuyez sur **Entrée**. La mémoire sélectionnée est effacée et un message vous demande si vous souhaitez supprimer l'élément suivant.

5 Pour effacer un autre élément, répétez les étapes 3 et 4.

OU

Pour repasser en mode veille, appuyez sur **Stop/Suppr.**

Nettoyage de votre appareil

Pour maintenir une bonne qualité d'impression, suivez les procédures de nettoyage ci-après chaque fois que vous remplacez la cartouche d'encre ou qu'un problème de qualité d'impression se manifeste.



ATTENTION :

- Si vous nettoyez le boîtier de l'appareil avec des produits contenant de grandes quantités d'alcool, de solvant ou d'autres substances fortes, vous risquez de le décolorer ou de le fissurer.
 - Lorsque vous nettoyez l'intérieur de l'appareil, évitez de toucher le rouleau de transfert situé sous la cartouche. Vous pourriez laisser des empreintes qui risqueraient d'entraîner des problèmes de qualité d'impression.
-

Nettoyage de l'extérieur

Nettoyez le boîtier de l'appareil avec un chiffon doux non pelucheux. Vous pouvez humidifier légèrement le chiffon avec de l'eau, mais faites attention à ne pas laisser couler de liquide sur ou dans l'appareil.

Nettoyage de l'intérieur

Lors de l'impression, des particules de poussière, de toner et de papier peuvent s'accumuler à l'intérieur de l'appareil. Cette accumulation risque de générer des problèmes de qualité d'impression, tels que la présence de taches ou de traînées d'encre. Le fait de nettoyer l'intérieur de l'appareil permet de supprimer ou de diminuer ce genre de problèmes.

- 1** Mettez l'appareil hors tension et débranchez le cordon d'alimentation. Attendez que l'appareil refroidisse.

- 2** Ouvrez le capot avant et sortez la cartouche de toner en la tirant délicatement vers le bas. Posez-la sur une surface plane propre.

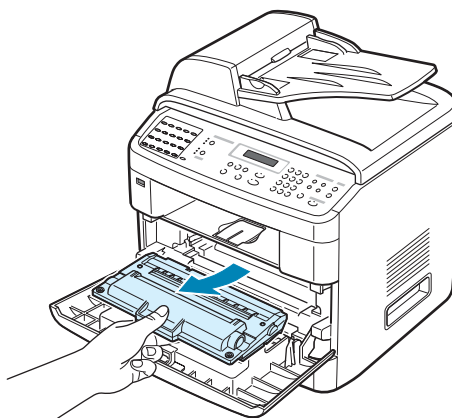

ATTENTION :

- Pour éviter d'endommager la cartouche d'encre, ne l'exposez pas à la lumière plus de quelques minutes. Si nécessaire, recouvrez-la d'une feuille de papier.
- Évitez de toucher la partie inférieure verte de la cartouche d'encre. Utilisez la poignée de la cartouche pour éviter de toucher la zone en question.

- 3** Avec un chiffon sec et non pelucheux, essuyez la poussière et les particules d'encre au niveau du logement de la cartouche et de la zone environnante.

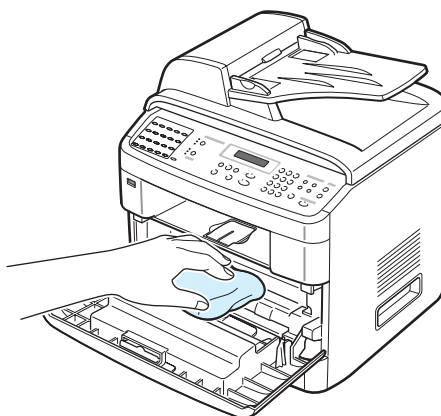

ATTENTION : Évitez de toucher le rouleau de transfert noir situé dans l'appareil.

- Repérez la vitre (unité de numérisation laser) dans la partie supérieure du compartiment de la cartouche, puis essuyez-la délicatement avec un morceau de coton.

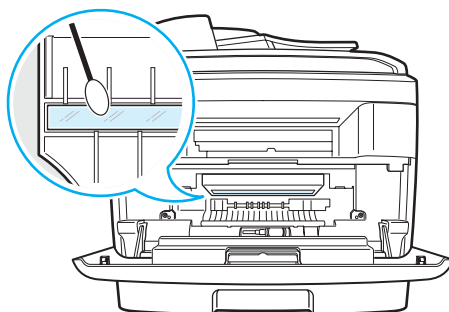

- Remettez la cartouche de toner en place et fermez le capot.
- Branchez le cordon d'alimentation et allumez l'appareil.

Nettoyage du scanner

C'est en nettoyant régulièrement le scanner que la qualité des copies demeurera la meilleure possible. Nous vous conseillons de nettoyer le scanner tous les matins et dans la journée, si besoin est.

- Humidifiez légèrement un chiffon doux non pelucheux ou une serviette en papier avec de l'eau.
- Ouvrez le capot.
- Essuyez la vitre d'exposition et la vitre de numérisation jusqu'à ce qu'elles soient propres et sèches.

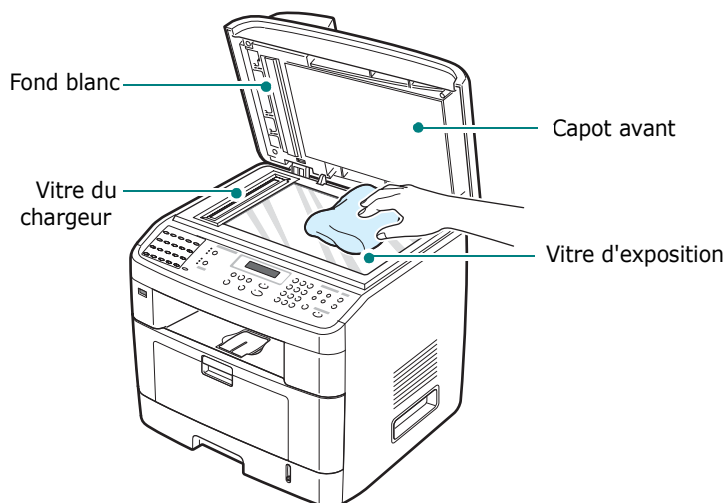

- 4 Essuyez la face intérieure du chargeur et le fond blanc jusqu'à ce qu'ils soient propres et secs.
- 5 Fermez le chargeur de documents.

Entretien de la cartouche d'encre

Stockage de la cartouche

Pour une utilisation optimale de la cartouche d'encre, respectez les quelques conseils suivants :

- Évitez de retirer la cartouche de son emballage avant d'avoir à l'utiliser.
- Ne rechargez pas la cartouche. **La garantie ne couvre pas les dommages dus à l'utilisation de cartouches recyclées.**
- Stockez les cartouches dans le même environnement que l'appareil.
- Pour éviter d'endommager la cartouche d'encre, ne l'exposez pas à la lumière plus de quelques minutes.

Économie d'encre

Pour économiser de l'encre, appuyez sur la touche **ECO. Toner** du panneau de commande (voir page 2.23). La touche s'allume. En sélectionnant cette option, vous augmentez la durée d'utilisation de la cartouche de toner tout en réduisant le coût par page, au détriment toutefois de la qualité d'impression.

Durée de vie d'une cartouche

La durée d'utilisation d'une cartouche dépend de la quantité d'encre utilisée pour chaque travail d'impression. Lorsque vous imprimez du texte à 5 % de couverture (ISO 19752), la durée d'utilisation est d'environ 5 000 ou 3 000 pages (3 000 pages uniquement pour la cartouche fournie initialement avec l'appareil). Le nombre réel varie en fonction de la densité des pages imprimées. Si vous imprimez beaucoup de graphiques, la cartouche se videra plus rapidement.

Redistribution de l'encre

Lorsque la cartouche d'encre est presque épuisée, des stries blanches ou des zones d'impression plus claires font leur apparition. Le message d'avertissement « TONER FAIBLE » s'affiche. Vous pouvez rétablir temporairement la qualité d'impression en redistribuant l'encre restant dans la cartouche. Il arrive toutefois que ces légères imperfections subsistent après cette manipulation.

- 1 Ouvrez le capot avant.



- 2 Sortez la cartouche d'encre, et remuez-la doucement 5 ou 6 fois afin de répartir l'encre uniformément à l'intérieur.

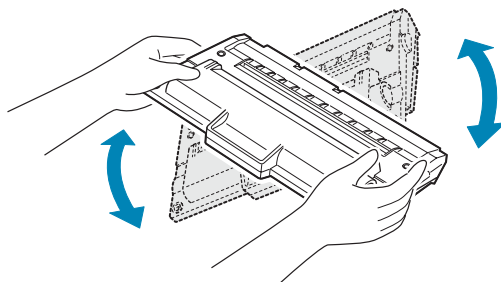

REMARQUE : Si vous recevez de l'encre sur vos vêtements, essuyez-les avec un chiffon sec et lavez-les à l'eau froide. L'eau chaude fixe l'encre sur le tissu.



ATTENTION : Évitez de toucher la partie inférieure verte de la cartouche d'encre. Utilisez la poignée de la cartouche pour éviter de toucher la zone en question.

- 3 Remettez la cartouche en place et fermez le capot.

Remplacement de la cartouche d'encre

Lorsque le panneau de commande affiche le message d'avertissement « MODE ECO TONER REPLAC TONER », l'appareil arrête toute impression. Les télécopies entrantes sont stockées en mémoire. À ce stade, vous devez remplacer la cartouche d'encre.



REMARQUE : Vous pouvez forcer l'appareil à ignorer ce message et à poursuivre l'impression.

- 1 Ouvrez le capot avant.

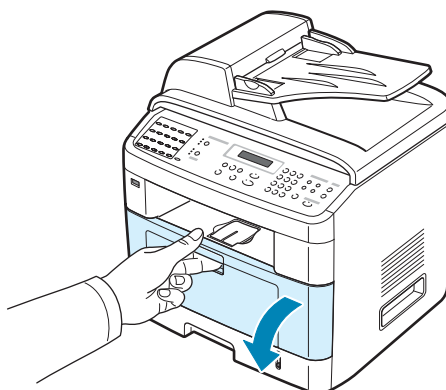

- 2 Retirez la cartouche d'encre utilisée en la poussant doucement vers le bas.

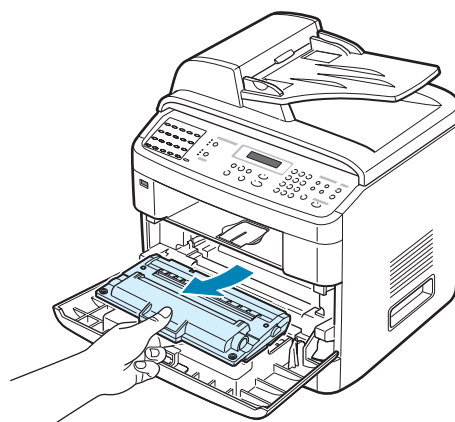

- 3** Déballez la nouvelle cartouche d'encre, et remuez-la horizontalement 5 ou 6 fois de suite afin de répartir l'encre uniformément à l'intérieur.

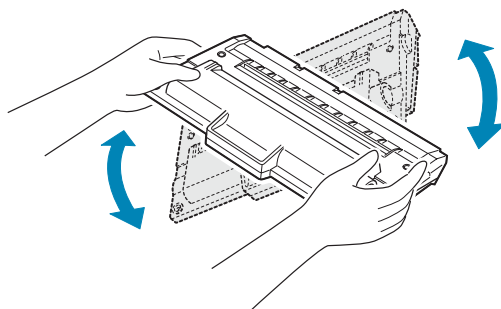

Conservez la boîte et le sac en plastique en vue du renvoi de la cartouche.



REMARQUE : Si vous recevez de l'encre sur vos vêtements, essuyez-les avec un chiffon sec et lavez-les à l'eau froide. L'eau chaude fixe l'encre sur le tissu.



ATTENTION : Évitez de toucher la partie inférieure verte de la cartouche d'encre. Utilisez la poignée de la cartouche pour éviter de toucher la zone en question.

- 4** Tenez la cartouche d'encre par la poignée. Insérez délicatement la cartouche dans l'ouverture de l'appareil. Les taquets situés sur les côtés de la cartouche et les rainures correspondantes sur l'appareil facilitent l'insertion de la cartouche. Un déclic indique qu'elle est bien en place.

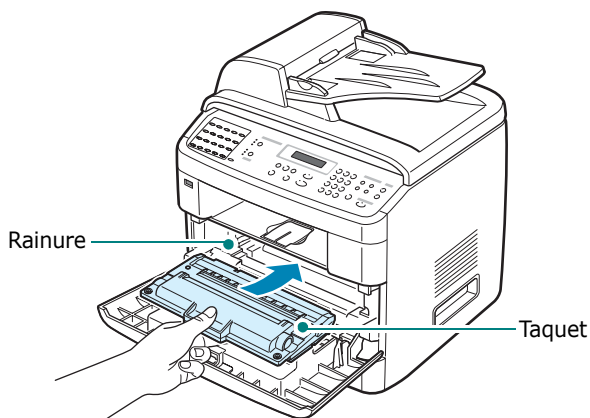

- 5 Fermez le capot avant.

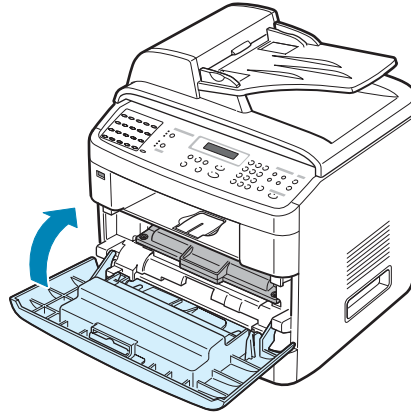

Configuration de l'avertissement concernant l'encre

Si vous activez l'option de menu « NOTIFIER TONER », lorsque la cartouche d'encre doit être remplacée, votre appareil envoie automatiquement une télécopie à la société de maintenance ou au revendeur pour l'avertir que l'appareil a besoin d'une nouvelle cartouche. Le numéro de télécopie est réglé d'avance par votre revendeur lorsque vous achetez l'appareil.

- 1 Appuyez sur la touche **Menu** du panneau de commande jusqu'à ce que « MAINTENANCE » apparaisse sur la ligne supérieure de l'écran.

La première option disponible, « NETT. TAMBOUR », s'affiche en bas de l'écran.

- 2 Appuyez sur les touches de défilement (◀ ou ▶) jusqu'à ce que « AVERTIR TONER » s'affiche en bas de l'écran, puis appuyez sur **Entrée**.

- 3 Appuyez sur la touche de défilement (◀ ou ▶) pour modifier la configuration.

Sélectionnez « OUI » pour activer cette fonction.
Sélectionnez « NON » pour désactiver cette fonction.

- 4 Appuyez sur **Entrée** pour enregistrer la sélection.

Nettoyage du tambour

Si vos impressions comportent des stries ou des taches, c'est sans doute qu'il faut nettoyer le tambour OPC de la cartouche.

1 Avant d'entreprendre la procédure de nettoyage, assurez-vous que du papier est bien chargé dans l'appareil.

2 Appuyez sur la touche **Menu** du panneau de commande jusqu'à ce que « MAINTENANCE » apparaisse sur la ligne supérieure de l'écran.

La première option disponible, « NETT. TAMBOUR », s'affiche en bas de l'écran.

3 Appuyez sur **Entrée**.

La première option disponible, « OUI », s'affiche en bas de l'écran.=

4 Pour confirmer votre sélection lorsqu'un message vous y invite, appuyez sur **Entrée**.

L'appareil imprime une page de nettoyage. Les particules d'encre situées à la surface du tambour sont déposées sur le papier.

5 Si le problème persiste, répétez les étapes 1 à 4.

Vous pouvez configurer votre appareil pour qu'il nettoie automatiquement le tambour OPC toutes les 500 pages imprimées. Employez cette fonction si vous utilisez du papier de qualité inférieure, car ce type de papier risque de nuire à la qualité d'impression.

1 Appuyez sur **Menu** sur le panneau de commande jusqu'à ce que le message « MAINTENANCE » apparaisse sur la ligne supérieure de l'écran.

2 Appuyez sur les touches de navigation (◀ ou ▶) jusqu'à ce que le message « Nettoyage auto » s'affiche en bas de l'écran et appuyez sur **Entrée**.

3 Appuyez sur les touches de navigation (◀ ou ▶) jusqu'à ce que le message « OUI » apparaisse sur l'écran.

4 Appuyez sur **Entrée**.

L'appareil imprimera une page de nettoyage OPC toutes les 500 pages imprimées.

Ne pas tenir compte du message Cartouche vide

Lorsque la cartouche d'encre est quasiment vide, l'appareil vous en informe via un message et arrête l'impression. Dans ce cas, cet appareil stocke en mémoire les télécopies entrantes.

Si vous souhaitez imprimer les télécopies en dépit du faible niveau d'encre, vous pouvez configurer votre appareil pour qu'il continue à imprimer malgré la mauvaise qualité de l'impression.



REMARQUE : Cette fonction n'est pas disponible avec le message « [TONER VIDE] REMPLACEZ-LE ».

- 1 Appuyez sur **Menu** jusqu'à ce que « CONFIG MACHINE » apparaisse à l'écran.
- 2 Appuyez sur les touches de défilement (◀ ou ▶) jusqu'à ce que « IGNORER ENCRE » s'affiche en bas de l'écran, puis appuyez sur **Entrée**.

- 3 Appuyez sur les touches de défilement (◀ ou ▶) pour sélectionner « OUI » ou « NON ».

Sélectionnez « OUI » pour ne pas tenir compte du message indiquant que le niveau d'encre est bas.

Appuyez sur « NON » pour interrompre l'impression lorsque ce message apparaît. Il s'agit du réglage par défaut.

- 4 Appuyez sur **Entrée** pour enregistrer la sélection.

Consommables et pièces de rechange

Remplacez régulièrement la cartouche d'encre, le rouleau et le four de votre appareil afin de conserver des performances optimales, et d'éviter les problèmes de qualité d'impression ou d'alimentation papier dus à l'usure des pièces.

Les pièces suivantes devront être remplacées une fois le nombre de pages indiqué atteint :

Pièces	Durée de vie (moyenne)
Patin du chargeur automatique	Environ 20 000 pages
Rouleau de transfert	Environ 60 000 pages
Four	Environ 80 000 pages

Pour vous procurer des consommables ou des pièces de rechange, contactez votre revendeur Samsung ou le point de vente où vous avez fait l'acquisition de votre appareil. Il est fortement conseillé de faire appel à un technicien qualifié pour installer ces éléments, à l'exception de la cartouche d'encre (voir page 8.8) et du patin du CAD (voir page 8.14).

Remplacement du patin du CAD

Vous pouvez vous procurer des patins de CAD auprès de votre revendeur Samsung ou du point de vente où vous avez acheté votre appareil.

- 1 Ouvrez le chargeur.

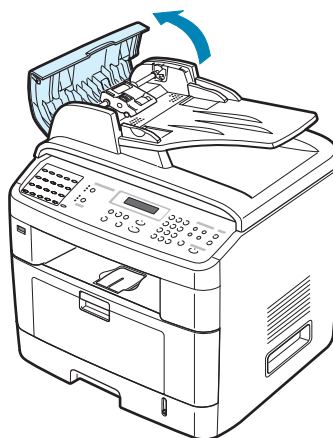

- 2 Faites pivoter la bague située à l'extrémité droite du rouleau du CAD vers le CAD (①), puis retirez le rouleau de son logement (②).

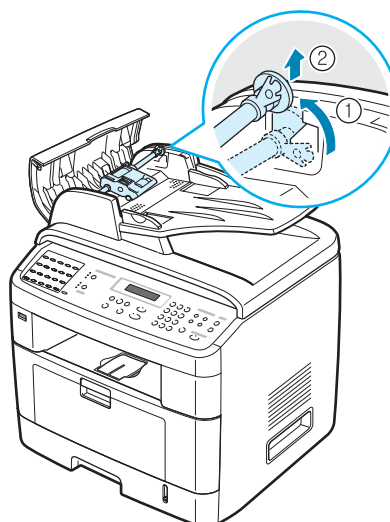

- 3** Retirez le patin du chargeur automatique comme le montre l'illustration.

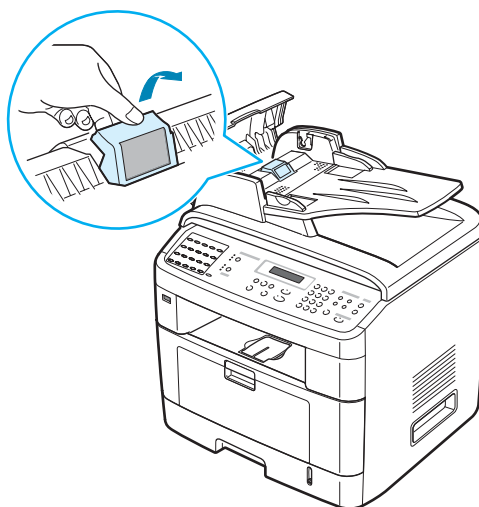

- 4** Installez un nouveau patin de chargeur automatique.
- 5** Alignez l'extrémité gauche du rouleau du CAD sur son logement et insérez l'extrémité droite dans le logement correspondant (①). Faites pivoter la bague située à l'extrémité droite du rouleau vers le plateau d'insertion des originaux (②).

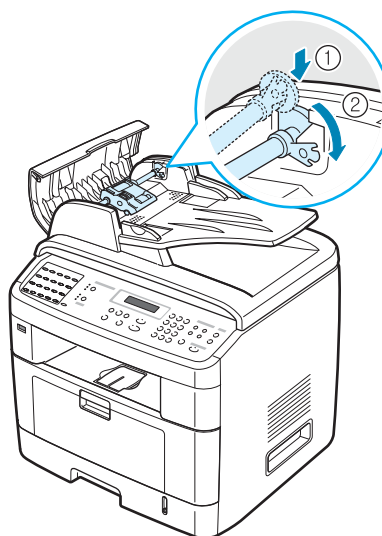

- 6** Fermez le chargeur.

Configuration des notifications par e-mail

Cette option vous permet de connaître l'état de votre appareil par l'intermédiaire de votre e-mail. Pour définir l'option Notifications par e-mail, vous devez saisir des informations dans le service Internet SyncThru.

Dans la barre d'adresse du navigateur Internet, saisissez l'adresse IP que vous avez attribuée à votre appareil. Le service Internet SyncThru apparaît. Il est composé des onglets Informations, Config. Appareil, Config. réseau, Maintenance et Support.

Configuration de l'onglet Config. Appareil

Sélectionnez l'onglet **Config. Appareil**, puis configurez l'option Notification par e-mail.

La fenêtre suivante apparaît.

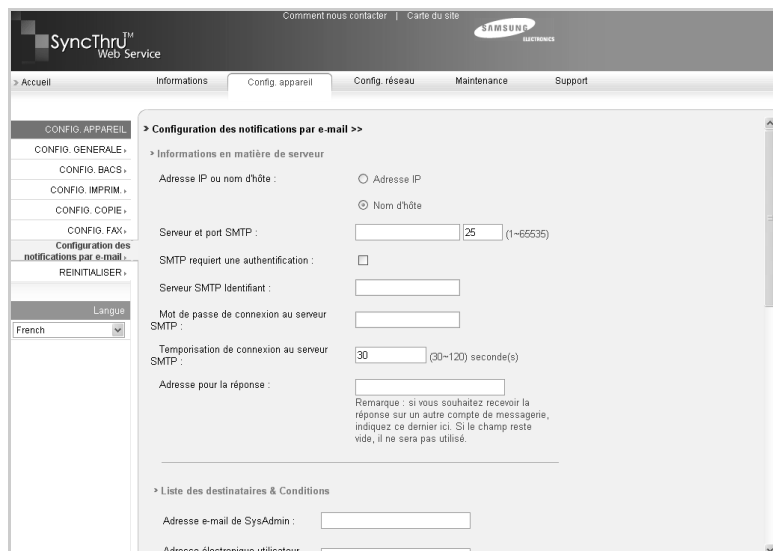

The screenshot shows the Samsung SyncThru Web Service interface. The top navigation bar includes 'Comment nous contacter' and 'Carte du site'. The main navigation menu has tabs for 'Accueil', 'Informations', 'Config. appareil', 'Config. réseau', 'Maintenance', and 'Support'. The 'Config. appareil' tab is selected, and the page title is 'Configuration des notifications par e-mail >>'. The left sidebar contains a menu with options like 'CONFIG. GÉNÉRALE', 'CONFIG. BACS', 'CONFIG. IMPRIM', 'CONFIG. COPIER', 'CONFIG. FAX', 'Configuration des notifications par e-mail', and 'REINITIALISER'. The main content area is titled 'Informations en matière de serveur' and contains the following fields and options:

- 'Adresse IP ou nom d'hôte': Radio buttons for 'Adresse IP' and 'Nom d'hôte'.
- 'Serveur et port SMTP': Input field for server address and a dropdown for port (set to 25).
- 'SMTP requiert une authentification': Check box.
- 'Serveur SMTP identifiant': Input field.
- 'Mot de passe de connexion au serveur SMTP': Input field.
- 'Temporisation de connexion au serveur SMTP': Input field for seconds (set to 30).
- 'Adresse pour la réponse': Input field.
- 'Liste des destinataires & Conditions': Section with 'Adresse e-mail de SysAdmin' and 'Adresse électronique utilisateur' input fields.

A note at the bottom right states: 'Remarque : si vous souhaitez recevoir la réponse sur un autre compte de messagerie, indiquez ce dernier ici. Si le champ reste vide, il ne sera pas utilisé.'

Section Informations en matière de serveur

Dans cette section, vous pouvez indiquer les informations réseau de votre appareil.

- **Adresse IP ou nom d'hôte** : sélectionnez l'adresse IP ou le nom d'hôte. Si vous sélectionnez le nom d'hôte, vous devez saisir votre paramètre DNS dans l'option TCP/IP de l'onglet Config. réseau.

- **Serveur et port SMTP** : saisissez le nom d'hôte, ou l'adresse IP et le port du serveur SMTP qui servira à établir la connexion avec le serveur SMTP. Le port peut avoir une valeur comprise entre 1 et 65 535, la valeur par défaut étant 25.



REMARQUES :

- Vous ne pouvez pas sélectionner de serveur de messagerie Internet sans support SMTP en tant que serveur SMTP.
- Ne modifiez pas le numéro du port sauf si vous avez des problèmes liés au pare-feu.

-
- **SMTP requiert une authentification** : vérifiez si le serveur SMTP doit être authentifié.

- **Serveur SMTP Identifiant** : saisissez votre nom de connexion.

- **Mot de passe de connexion au serveur SMTP** : saisissez votre mot de passe de connexion.

- **Temporisation de connexion au serveur SMTP** : saisissez la valeur de temporisation. Vous avez accès au serveur SMTP pendant la période indiquée par la valeur de temporisation. Vous pouvez saisir une valeur entre 30 et 120 secondes. La valeur par défaut est de 30 secondes ; si l'accès au serveur SMTP s'effectue sans problème dans les 30 secondes, ne modifiez pas la valeur par défaut.

- **Adresse pour la réponse** : saisissez l'adresse électronique à laquelle vous souhaitez recevoir une réponse.



REMARQUE : Si vous souhaitez recevoir la réponse sur un autre compte de messagerie, indiquez ce dernier ici. Si le champ reste vide, il ne sera pas utilisé.

Section Liste des destinataires & Conditions

Dans cette section, vous pouvez saisir les adresses électroniques des récepteurs qui recevront les informations de notification par e-mail. Vous pouvez également décider des informations qui seront envoyées.

- **Adresse e-mail de SysAdmin** : saisissez l'adresse électronique de l'administrateur système.
- **Adresse électronique utilisateur clé** : saisissez l'adresse électronique du principal gestionnaire.
- **Adresse électronique du service** : saisissez l'adresse électronique de l'administrateur du service.
- **Avertissement d'épuisement des consommables** : sélectionnez le destinataire du message d'avertissement d'épuisement des consommables.

- **Journal d'état des consommables** : sélectionnez le destinataire du message contenant le journal d'état des consommables.
- **Alerte d'erreur système** : sélectionnez le destinataire du message d'alerte d'erreur système.

Dans la section **Sélectionner les messages**

Dans cette section, vous pouvez sélectionner différents paramètres.

- **Avertissement d'épuisement des consommables** : sélectionnez **Non** pour ne pas envoyer de message d'avertissement d'épuisement des consommables ou **Le niveau restant est d'environ 20 %** pour envoyer un message lorsque les consommables atteignent presque la fin de leur durée de vie.



REMARQUE : Le niveau restant réel peut être différent de 20 %.

- **Journal d'état des consommables** : sélectionnez **Non** pour ne pas envoyer de journal d'état des consommables ou **Toutes les 1 000 pages** pour envoyer un message après l'impression de 1 000 pages. Le message contient des informations sur la version du micrologiciel, sur le nombre de cartouches et sur l'option installée.
- **Alerte d'erreur système** : cochez cette option si vous souhaitez savoir quand l'erreur s'est produite.

Configuration de l'onglet Coordonnées

Sélectionnez l'onglet **Support** pour saisir des informations dans la section **Coordonnées**.

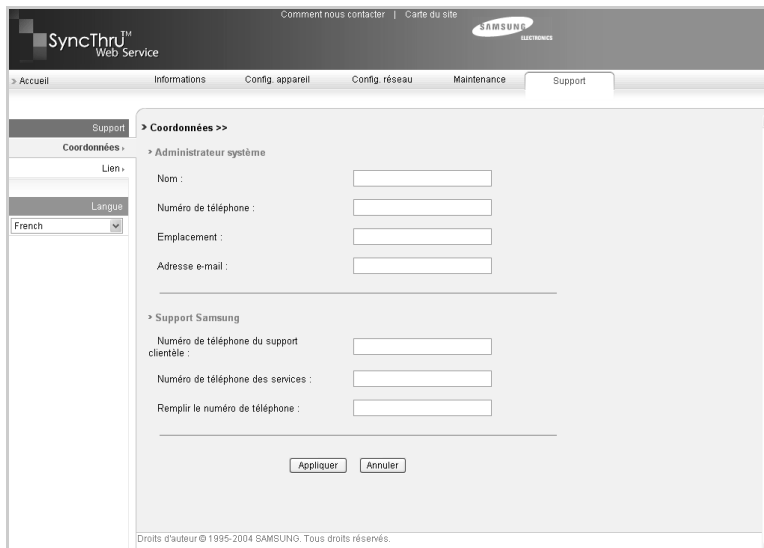

The screenshot shows the Samsung SyncThru Web Service interface. At the top, there are links for 'Comment nous contacter' and 'Carte du site', and the Samsung logo. The main navigation bar includes 'Accueil', 'Informations', 'Config. appareil', 'Config. réseau', 'Maintenance', and 'Support'. The 'Support' tab is selected. On the left, there is a sidebar with 'Support', 'Coordonnées', 'Lien', and 'Langue' (set to 'French'). The main content area is titled 'Coordonnées >>' and contains two sections: 'Administrateur système' and 'Support Samsung'. The 'Administrateur système' section has four input fields: 'Nom', 'Numéro de téléphone', 'Emplacement', and 'Adresse e-mail'. The 'Support Samsung' section has three input fields: 'Numéro de téléphone du support clientèle', 'Numéro de téléphone des services', and 'Remplir le numéro de téléphone'. At the bottom of the form are 'Appliquer' and 'Annuler' buttons. A copyright notice 'Droits d'auteur © 1995-2004 SAMSUNG. Tous droits réservés.' is visible at the very bottom.

- **Nom** : saisissez le nom de l'expéditeur du message, par exemple le nom de votre bureau.
- **Numéro de téléphone** : saisissez un numéro de téléphone figurant dans le message Notifications par e-mail.
- **Emplacement** : saisissez un emplacement figurant dans le message Notifications par e-mail.
- **Adresse e-mail** : saisissez l'adresse électronique de l'expéditeur.



REMARQUE : Le pare-feu du réseau risque d'empêcher la transmission des messages.

NOTES

PERSONNELLES :



9

DÉPANNAGE

Ce chapitre fournit des informations utiles en cas de dysfonctionnement.

Ce chapitre contient les sections suivantes :

- **Suppression des bourrages causés par les documents**
- **Suppression des bourrages papier**
- **Suppression des messages d'erreur affichés sur l'écran**
- **Résolution d'autres problèmes**

Suppression des brouillages causés par les documents

Si un brouillage survient lorsqu'un document traverse le CAD (chargeur automatique de documents), le message « BOURRAGE DOC. » s'affiche à l'écran.

Problème de chargement à l'entrée

- 1 Retirez les éventuelles pages restées dans le CAD.
- 2 Ouvrez le chargeur.



- 3 Faites pivoter la bague située à l'extrémité droite du rouleau du CAD vers le CAD (①), puis retirez le rouleau de son logement (②). Tirez délicatement le document vers la gauche, puis retirez-le du chargeur automatique.

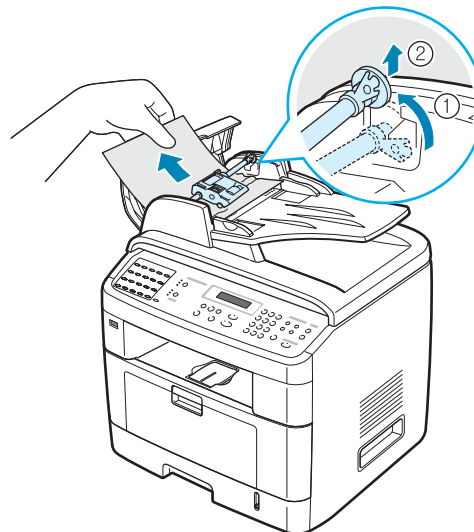

- 4 Aligned l'extrémité gauche du rouleau du CAD sur son logement et insérez l'extrémité droite dans le logement correspondant (①). Faites pivoter la bague située à l'extrémité droite du rouleau vers le plateau d'insertion des originaux (②).

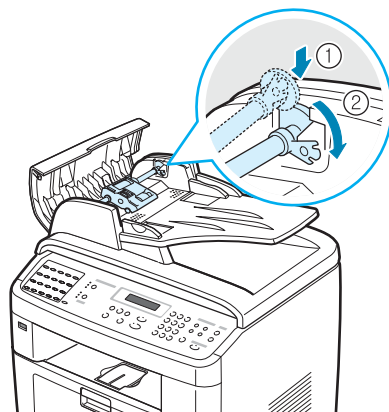

- 5 Fermez le chargeur. Remplacez ensuite les pages retirées, s'il y en a, dans le chargeur automatique.



REMARQUE : Afin d'éviter les brouillages papier, utilisez la vitre d'exposition pour les documents papier épais, fins ou mixtes.

Problème de chargement au niveau du plateau de sortie

- 1 Retirez les éventuelles pages restées dans le CAD.
- 2 Ouvrez le chargeur, puis faites tourner la molette de dégagement pour sortir les feuilles coincées au niveau du plateau de réception des documents.

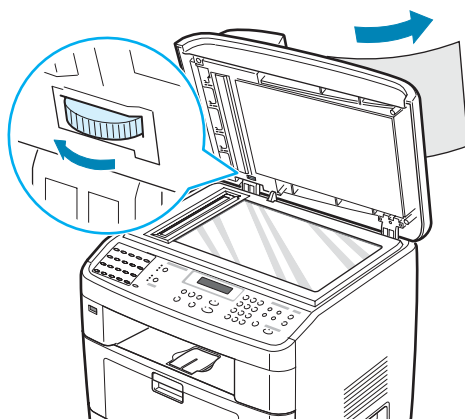

- 3 Fermez le chargeur de documents. Remplacez ensuite les pages retirées, s'il y en a, dans le chargeur automatique.

Bourrage papier au niveau du rouleau

- 1** Retirez les éventuelles pages restées dans le CAD.
- 2** Ouvrez le capot.
- 3** Faites tourner la molette de dégagement pour retirer la page coincée au niveau du rouleau ou des bacs d'alimentation en la tirant délicatement avec vos deux mains.

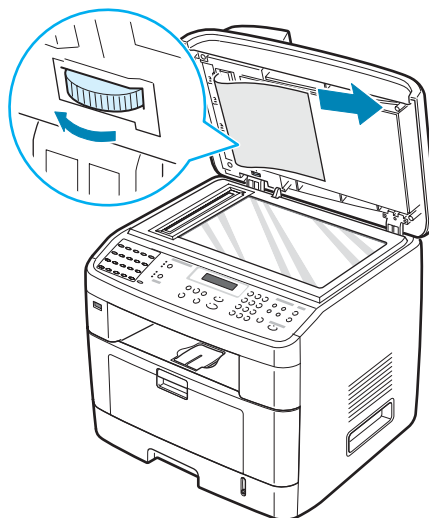

- 4** Fermez le chargeur de documents. Remplacez ensuite les pages retirées, s'il y en a, dans le chargeur automatique.

Suppression des brourages papier

En cas de brourage à l'impression, le message « BOURRAGE » s'affiche à l'écran. Reportez-vous au tableau ci-dessous pour localiser et supprimer le brourage.

Message	Emplacement du brourage	Voir
BOURRAGE 0 OUV/FERM CAPOT	Au niveau du bac d'alimentation (bac 1 ou bac 2)	ci-dessous et page 9.6
BOURRAGE 1 OUV/FERM CAPOT	Au niveau de la zone du four ou autour de la cartouche d'encre	page 9.9
BOURRAGE 2 VÉRIF. INTÉRIEUR	Au niveau des plateaux de sortie	page 9.7
BOURR BAC POLY	Dans le bac polyvalent	page 9.10

Pour éviter de déchirer le papier, tirez-le lentement et avec précaution. Suivez les instructions des sections suivantes pour supprimer le brourage.

Dans le bac 1

- 1 Ouvrez et fermez le capot avant. Le papier coincé sort automatiquement de l'appareil.
Si ce n'est pas le cas, passez à l'étape 2.
- 2 Ouvrez le bac 1.

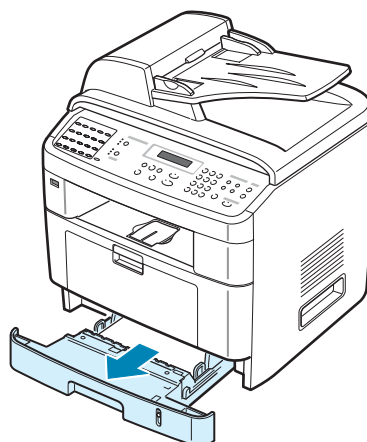

- 3 Retirez le papier coincé en tirant dessus avec précaution.

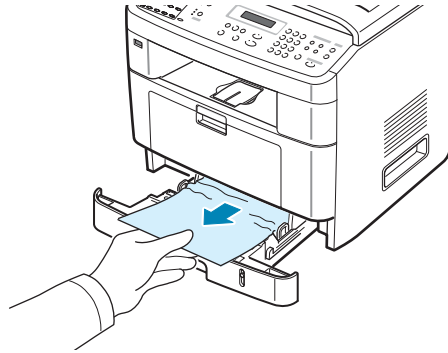

Si vous rencontrez une résistance et que vous ne parvenez pas à extraire le papier, ou si aucune feuille n'est visible dans cette zone, vérifiez la zone du four à proximité de la cartouche de toner. Reportez-vous à la page 9.9.

- 4 Réinsérez le bac d'alimentation dans l'appareil jusqu'à ce qu'un déclic indique qu'il est bien en place.
- 5 Ouvrez puis refermez le capot avant pour reprendre l'impression.

Dans le bac 2 optionnel

- 1 Ouvrez le bac 2 optionnel.
- 2 Retirez la feuille coincée dans l'appareil.

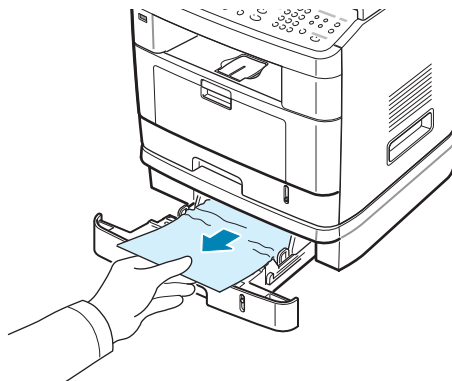

Si vous rencontrez une résistance et que vous ne parvenez pas à extraire le papier, ou si aucune feuille n'est visible dans cette zone, passez à l'étape 3.

- 3 Ouvrez le bac 1 standard.

- 4 Retirez la feuille en tirant dessus.

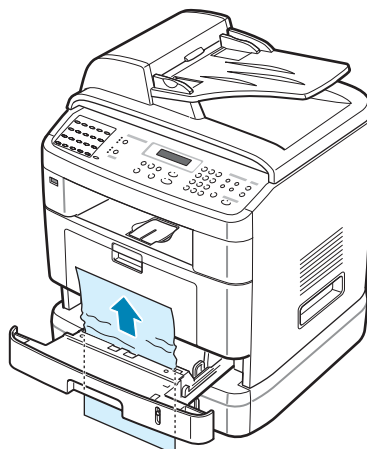

- 5 Réinsérez le bac 1 dans l'appareil jusqu'à ce qu'un déclic indique qu'il est bien en place.
- 6 Ouvrez puis refermez le capot avant pour reprendre l'impression.

Au niveau des plateaux de sortie

- 1 Ouvrez et fermez le capot avant. Le papier coincé sort automatiquement de l'appareil.
Si ce n'est pas le cas, passez à l'étape 2.
- 2 Sortez le papier du plateau de sortie avant en tirant dessus avec précaution. Passez à l'étape 6.

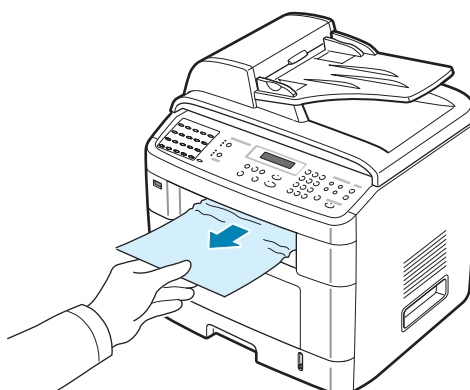

- 3** Si vous rencontrez une résistance et que vous ne parvenez pas à extraire le papier, ou si aucune feuille n'est visible au niveau du plateau de sortie avant, ouvrez le capot arrière.

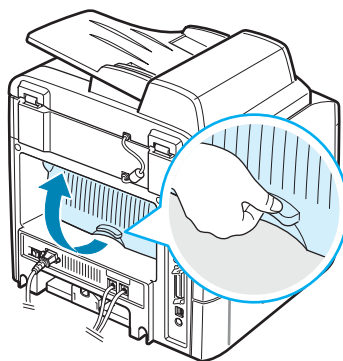

- 4** Retirez le papier coincé en tirant dessus avec précaution.

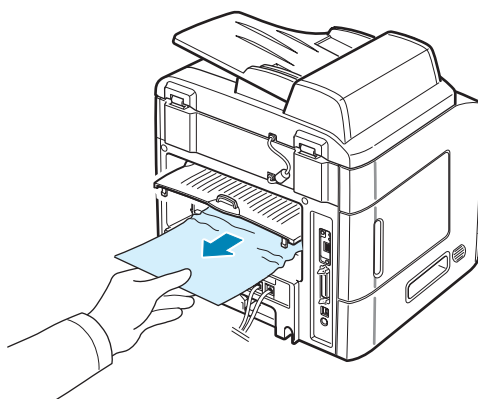

- 5** Fermez le capot arrière.
- 6** Ouvrez puis refermez le capot avant pour reprendre l'impression.

Au niveau de la zone du four ou autour de la cartouche d'encre



REMARQUE : La zone du four est extrêmement chaude. Procédez avec prudence lorsque vous retirez le papier coincé dans l'appareil.

- 1 Ouvrez le capot avant et sortez la cartouche de toner en la tirant délicatement vers le bas.

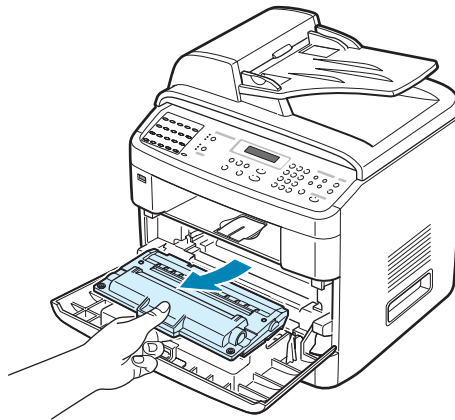

- 2 Retirez le papier coincé en tirant dessus avec précaution.

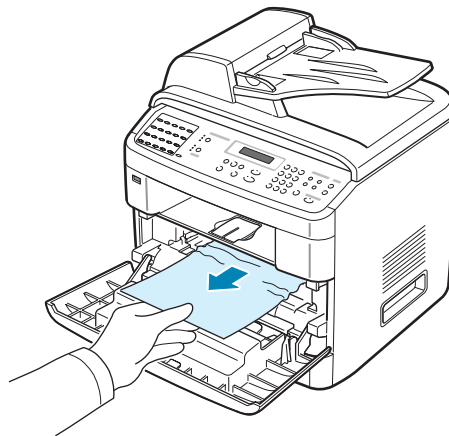

- 3** Remettez la cartouche de toner en place et fermez le capot avant. L'impression reprend automatiquement.

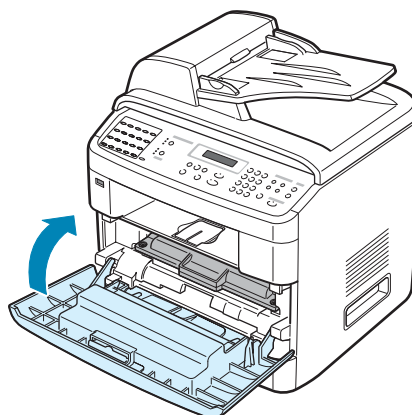

Dans le bac polyvalent

« BOURR BAC POLY » apparaît sur l'écran lorsque vous essayez d'imprimer via le bac polyvalent et que l'appareil ne détecte pas de papier. Le papier a peut-être été entièrement utilisé ou mal chargé.

Si le papier n'est pas correctement entraîné, enlevez-le de l'imprimante.



Ouvrez puis refermez le capot avant pour reprendre l'impression.

Conseils pour éviter les bourrages

Si vous choisissez soigneusement le type de papier, vous éviterez la plupart des problèmes causés par les bourrages papier. Toutefois, en cas de bourrage, suivez les instructions de « Suppression des bourrages papier », page 9.5.

- Suivez les instructions de « Chargement du papier », page 2.7. Assurez-vous que les guides ajustables sont correctement positionnés.
- Ne remplissez pas trop le bac d'alimentation. Vérifiez que la pile de papier ne dépasse pas la limite de capacité du bac d'alimentation.
- Évitez de retirer le papier du bac pendant une impression.
- Déramez, ventilez et alignez le papier avant de l'insérer dans le bac d'alimentation.
- N'utilisez pas de papier froissé, humide ou ondulé.
- Évitez de mélanger les types de papier dans le bac d'alimentation.
- Utilisez uniquement les supports d'impression recommandés. Reportez-vous à « Spécifications du papier », page D.6.
- Assurez-vous que la face à imprimer est orientée vers le bas dans le bac et vers le haut dans le bac polyvalent.
- En cas de bourrages papier fréquents lorsque vous imprimez sur du papier au format A5 :

Chargez le papier dans le bac comme le montre l'illustration ci-dessous.

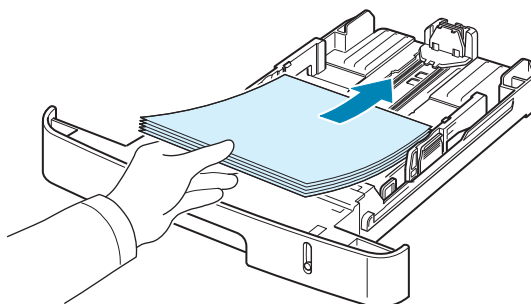

Définissez l'orientation de la page sur **Paysage** dans la fenêtre des propriétés de l'imprimante. Reportez-vous à la page 4.5.

Suppression des messages d'erreur affichés sur l'écran

Affichage	Signification	Solutions éventuelles
ANNULER ? 1 : OUI 2 : NON	Saturation de la mémoire de l'appareil au cours d'une tentative de stockage d'un document en mémoire.	Pour annuler l'opération, appuyez sur 1 pour sélectionner « OUI ». Pour envoyer les pages dont l'enregistrement a abouti, appuyez sur la touche 2 pour valider l'option « NON ». Nous vous recommandons d'envoyer les pages restantes un peu plus tard, lorsque la mémoire sera de nouveau disponible.
[ERREUR COMM.]	L'appareil rencontre un problème de communication.	Demandez à l'expéditeur d'essayer de nouveau.
ENVOI DIFFÉRÉ FONCTION SATURÉE	La file d'attente des télécopies en différé est saturée.	Annulez les télécopies inutiles.
BOURRAGE	Le document que vous avez chargé a provoqué un bourrage dans le CAD (chargeur automatique de documents).	Supprimez le bourrage causé par le document. Reportez-vous à la page 9.2.
[CAPOT OUVERT]	Le capot avant n'est pas correctement verrouillé.	Refermez le capot jusqu'à ce qu'un déclic indique qu'il est bien en place.
ENTRER À NOUVEAU	Vous avez saisi un élément non disponible.	Saisissez l'élément correct.
TEMPÉR. INSUFF. ERREUR CHAUFF. [SURCHAUFFE]	Un problème est survenu au niveau de l'unité de fusion.	Débranchez le cordon d'alimentation, puis rebranchez-le. Si le problème persiste, contactez un technicien de maintenance.
FONCTION IMPOSSIBLE	Vous avez essayé de combiner des fonctions qui ne sont pas utilisables en même temps.	Réduisez le nombre de fonctions sélectionnées ou n'utilisez qu'une fonction à la fois.

Affichage	Signification	Solutions éventuelles
GROUPE NON DISPONIBLE	Vous avez essayé de sélectionner un numéro de registre de groupe alors que seul un numéro de registre simple pouvait être utilisé, comme lorsque vous ajoutez des registres en vue d'une opération de multidiffusion.	Utilisez un numéro abrégé ou composez un numéro manuellement à l'aide du clavier numérique.
[INCOMPATIBLE]	Le télécopieur distant ne prend pas en charge la fonction requise, par exemple l'envoi en différé. Ce message apparaît également lorsque l'appareil appelé ne dispose pas d'assez de mémoire pour mener à bien l'opération souhaitée.	Confirmez de nouveau les caractéristiques de l'appareil appelé.
[BOURRAGE 1] OU [MANQUE CART.]	Un bourrage papier est survenu au niveau de la zone du four. Il est également possible que la cartouche d'encre ne soit pas installée.	Supprimez le bourrage. Reportez-vous à la page 9.9. Vous pouvez également installer la cartouche d'encre. Reportez-vous à la page 2.5.
[LIGNE OCCUPÉE]	Le télécopieur destinataire ne répond pas ou la ligne est occupée.	Essayez de nouveau après quelques minutes.
[ERREUR LIGNE]	Votre appareil ne parvient pas à se connecter à l'appareil appelé ou a perdu le contact à cause d'un problème au niveau de la ligne téléphonique.	Essayez de nouveau. Si le problème persiste, attendez pendant environ une heure le rétablissement de la ligne et essayez de nouveau. Vous pouvez également activer le mode ECM. Reportez-vous à la page 7.40.
CHARGER DOCUMENT	Vous avez sollicité un travail de copie ou de télécopie, mais sans charger de document dans le CAD.	Chargez un document dans le CAD et réessayez.

Affichage	Signification	Solutions éventuelles
[ERREUR LASER]	Un problème est survenu au niveau de l'unité de numérisation laser (LSU).	Débranchez le cordon d'alimentation, puis rebranchez-le. Si le problème persiste, contactez un technicien de maintenance.
MÉMOIRE PLEINE	La mémoire est pleine.	Supprimez les documents inutiles, puis renvoyez-les après avoir libéré de la mémoire. Vous pouvez également effectuer la transmission en plusieurs fois.
BOURR BAC POLY	Un bourrage s'est produit dans le bac polyvalent. Il est également possible que l'appareil détecte un problème d'alimentation dans le bac polyvalent.	Supprimez le bourrage. Reportez-vous à la page 9.10. Vous pouvez également charger le papier correctement dans le bac polyvalent. Reportez-vous à la page 3.6.
[PAS DE RÉPONSE]	Le télécopieur destinataire ne répond pas malgré toutes les tentatives d'appel.	Essayez de nouveau. Assurez-vous que l'appareil destinataire fonctionne.
NUMÉRO NON ATTRIBUÉ	Aucun numéro n'est attribué au registre de touche prédéfinie ou de raccourci d'appel que vous tentez d'utiliser.	Composez le numéro manuellement à l'aide du clavier numérique ou bien attribuez un numéro au registre. Pour stocker un numéro, reportez-vous à « Composition automatique », page 7.19.
NUMÉRO NON NON DISPONIBLE	Vous avez essayé de supprimer le numéro d'une télécopie différée.	Vérifiez le numéro à supprimer et essayez à nouveau. Vous pouvez également supprimer le numéro une fois la télécopie en différé envoyée.
CARTOUCHE NON VALIDE ou MANQUE CART.	Vous avez installé une cartouche non autorisée.	Installez une cartouche homologuée par Samsung.
[MANQUE PAPIER] AJOUTER PAPIER	Le bac est vide.	Chargez du papier dans le bac d'alimentation. Reportez-vous à la page 2.7.
OPÉRATION NON VALIDE	Vous tentez d'effectuer une opération Ajouter/ Annuler, mais aucune tâche n'est en attente.	Vérifiez à l'écran si des tâches sont prévues. Elles doivent figurer à l'écran en mode veille (par exemple : FAX DIFF.).

Affichage	Signification	Solutions éventuelles
BOURRAGE 0 OUV/FERM CAPOT	Un bourrage papier est survenu au niveau de la zone d'alimentation du bac.	Supprimez le bourrage. Reportez-vous à la page 9.5 et à la page 9.6.
BOURRAGE 1 OUV/FERM CAPOT	Un bourrage papier est survenu au niveau du four.	Supprimez le bourrage. Reportez-vous à la page 9.9.
BOURRAGE 2 VÉRIF. INTÉRIEUR	Un bourrage papier est survenu au niveau des plateaux de sortie.	Supprimez le bourrage. Reportez-vous à la page 9.7.
[PANNE SECTEUR]	Une panne d'électricité a eu lieu. La mémoire de l'appareil n'a pas été enregistrée.	Vous devez relancer l'intégralité de la tâche que vous étiez en train d'effectuer avant la panne d'électricité.
FAX PRIORIT FONCTION SATURÉE	La file d'attente des télécopies prioritaires est saturée.	Annulez les télécopies prioritaires inutiles.
[RENUMÉROTÉ ?]	L'appareil attend un certain laps de temps avant de recomposer le numéro d'une station précédemment occupée.	Appuyez sur Entrée pour recomposer le numéro immédiatement ou sur Stop/Suppr. pour annuler l'opération de recomposition.
SCANNER VERROUILLÉ	Le module de numérisation est verrouillé.	Déverrouillez le module de numérisation (voir page 2.3) et appuyez sur Stop/Suppr.
[STOP ACTIVÉ]	La touche Stop/Suppr. a été activée au cours d'une copie ou d'une télécopie.	Essayez de nouveau.
TONER VIDE ou [TONER VIDE] Rempl. cart.	La cartouche d'encre est épuisée. L'impression est interrompue.	Remplacez la cartouche. Reportez-vous à la page 8.8.
[TONER FAIBLE]	La cartouche d'encre est presque vide.	Retirez la cartouche d'encre et secouez-la délicatement. Vous pourrez ainsi reprendre temporairement les impressions.

Résolution d'autres problèmes

Le tableau suivant dresse la liste des problèmes que vous pouvez rencontrer et des solutions recommandées correspondantes. Appliquez les solutions proposées jusqu'à ce que le problème soit résolu. Si le problème persiste, contactez le service de maintenance.

Problèmes d'alimentation papier

État	Solutions éventuelles
Un bourrage papier survient lors de l'impression.	Supprimez le bourrage papier. Reportez-vous à la page 9.5.
Plusieurs feuilles sont collées les unes aux autres.	<ul style="list-style-type: none">• Assurez-vous qu'il n'y a pas trop de papier dans le bac d'alimentation. Le bac d'alimentation peut contenir 250 feuilles de papier au maximum, en fonction de l'épaisseur de votre papier.• Vérifiez que vous utilisez un type de papier adéquat. Reportez-vous à « Spécifications du papier », page D.6.• Retirez le papier du bac d'alimentation, et déramez-le ou ventilez-le.• Dans un environnement humide, les feuilles risquent de se coller les unes aux autres.
Impossible d'insérer plusieurs feuilles de papier.	<ul style="list-style-type: none">• Il se peut que différents types de papier soient empilés dans le bac d'alimentation. Chargez des feuilles de type, de format et de grammage identiques.• Si le problème est dû au chargement de différents types de feuille, supprimez le bourrage correspondant. Reportez-vous à la page 9.5.
Le papier n'est pas entraîné dans l'appareil.	<ul style="list-style-type: none">• Retirez tout ce qui peut obstruer l'intérieur de l'appareil.• Le papier n'a pas été chargé correctement. Retirez le papier du bac d'alimentation et rechargez-le correctement.• Il y a trop de papier dans le bac d'alimentation. Enlevez du papier.• Le papier est trop épais. N'utilisez que du papier conforme aux spécifications de l'appareil. Reportez-vous à « Spécifications du papier », page D.6.
Le papier ne cesse de se coincer.	<ul style="list-style-type: none">• Il y a trop de papier dans le bac d'alimentation. Enlevez du papier. Si vous imprimez sur des supports spéciaux, utilisez le bac polyvalent.• Le type de papier utilisé n'est pas correct. N'utilisez que du papier conforme aux spécifications de l'appareil. Reportez-vous à « Spécifications du papier », page D.6.• Des particules (poussière, encre ou papier) se sont accumulées dans l'appareil. Ouvrez le capot avant et retirez ces particules.
Les transparents se collent les uns aux autres au niveau des plateaux de sortie.	N'utilisez que des transparents recommandés pour les imprimantes laser. Retirez chaque transparent au fur et à mesure de sa sortie de l'appareil.

État	Solutions éventuelles
Les enveloppes s'impriment de travers ou ne sont pas entraînées correctement.	Assurez-vous que les guide-papier appuient bien sur les deux côtés des enveloppes.

Problèmes d'impression

État	Cause possible	Solutions éventuelles
L'imprimante n'imprime pas.	L'appareil n'est pas sous tension.	Assurez-vous que le cordon d'alimentation est correctement branché. Vérifiez le bouton Marche/Arrêt et l'alimentation électrique.
	Vous n'avez pas défini votre appareil en tant qu'imprimante par défaut.	Sélectionnez l'appareil Samsung SCX-4x20 Series PCL 6 en tant qu'imprimante par défaut dans Windows.
	Vérifiez les éléments ci-contre sur l'appareil : <ul style="list-style-type: none"> • Le capot avant n'est pas fermé. • Le papier est coincé. • Il n'y a pas de papier dans le bac. • La cartouche d'encre n'est pas installée. 	Après avoir identifié le problème, résolvez-le. <ul style="list-style-type: none"> • Fermez le capot. • Supprimez le bourrage papier. Reportez-vous à la page 9.5. • Chargez du papier. Reportez-vous à la page 2.7. • Installez la cartouche d'encre. Reportez-vous à la page 2.5. En cas d'erreur système de l'imprimante, contactez votre technicien de maintenance.
	Le câble de connexion qui relie l'ordinateur à l'imprimante n'est pas correctement raccordé.	Déconnectez le câble d'imprimante, puis reconnectez-le.
	Le câble de connexion qui relie l'ordinateur à l'appareil est défectueux.	Pour le vérifier, raccordez le câble à un ordinateur en bon état de marche et imprimez un document. Vous pouvez également utiliser un autre câble d'imprimante.
	La configuration du port n'est pas correcte.	Vérifiez les paramètres d'imprimante dans Windows pour être certain que l'impression est envoyée sur le port adéquat (par exemple, LPT1). Si l'ordinateur comporte plusieurs ports, assurez-vous que l'imprimante est raccordée au port adéquat.
	L'imprimante est peut-être mal configurée.	Vérifiez dans les propriétés de l'imprimante que tous les paramètres d'impression sont corrects.
	Le pilote d'impression est peut-être mal installé.	Réparez le logiciel d'impression. Reportez-vous à la page 2.42.
	L'imprimante ne fonctionne pas correctement.	Vérifiez le message affiché à l'écran pour déterminer s'il s'agit d'une erreur du système.

État	Cause possible	Solutions éventuelles
L'imprimante n'utilise pas la bonne source d'alimentation papier.	La source d'alimentation papier sélectionnée dans les propriétés de l'imprimante est incorrecte.	Pour de nombreuses applications, la sélection de l'alimentation papier s'effectue dans l'onglet Papier de la fenêtre des propriétés de l'imprimante. Sélectionnez la source d'alimentation papier adéquate. Reportez-vous à la page 4.6.
La tâche d'impression est très lente.	L'impression est peut-être très complexe.	Simplifiez la page ou modifiez les paramètres de qualité d'impression. La vitesse d'impression maximale de l'appareil est de 20 ppm au format Lettre et de 20 ppm au format A4.
	Si vous utilisez Windows 98/Me, il se peut que les paramètres du spouleur soient mal définis.	Dans le menu Démarrer , sélectionnez Paramètres , puis Imprimantes . Cliquez avec le bouton droit de la souris sur l'icône de l'appareil Samsung SCX-4x20 Series PCL 6 , puis choisissez Propriétés . Cliquez ensuite sur l'onglet Détails et sur le bouton Paramètres du spouleur . Sélectionnez le paramètre souhaité.
La moitié de la page est blanche.	L'orientation de la page n'est pas correcte.	Changez l'orientation de la page à partir de votre application. Reportez-vous à la page 4.5.
	Le format du papier et les paramètres de format ne correspondent pas.	Assurez-vous que le format de papier défini dans les paramètres du pilote correspond au format du papier se trouvant dans le bac d'alimentation. Vérifiez également que le format de papier défini dans les paramètres du pilote d'impression correspond au papier sélectionné dans les paramètres de l'application.
L'imprimante imprime mais le texte est erroné, tronqué ou incomplet.	Le câble d'imprimante est mal raccordé ou défectueux.	Débranchez le câble d'imprimante, puis rebranchez-le. Essayez d'imprimer un document ayant déjà été correctement imprimé. Si possible, reliez le câble et l'appareil à un autre ordinateur, et lancez l'impression d'un document ayant déjà été correctement imprimé. Si ces solutions n'aboutissent pas, remplacez le câble d'imprimante.
	Vous avez sélectionné un pilote d'impression incorrect.	Vérifiez que votre appareil est sélectionné dans le menu de sélection de l'imprimante de l'application.
	L'application ne fonctionne pas correctement.	Essayez d'imprimer un document à partir d'une autre application.
	Le système d'exploitation ne fonctionne pas correctement.	Quittez Windows, puis redémarrez l'ordinateur. Éteignez l'imprimante, puis rallumez-la.

État	Cause possible	Solutions éventuelles
Les pages s'impriment mais elles sont blanches.	La cartouche d'encre est défectueuse ou vide.	Répartissez le toner dans la cartouche, si nécessaire. Reportez-vous à la page 8.7. Si besoin est, remplacez la cartouche.
	Le fichier contient peut-être des pages blanches.	Vérifiez que le fichier ne contient pas de pages blanches.
	Certains éléments, comme le contrôleur ou la carte, sont défectueux.	Contactez un technicien de maintenance.
Les illustrations ne s'impriment pas correctement dans Adobe Illustrator.	L'application est mal configurée.	Sélectionnez l'option Télécharger en tant qu'image binaire dans la fenêtre Options TrueType accessible à partir de l'onglet Graphiques et réimprimez le document.

Problèmes de qualité d'impression

Si l'intérieur de l'appareil est encrassé ou si le papier a été mal chargé, vous constaterez probablement une baisse de la qualité d'impression. Reportez-vous au tableau ci-dessous pour résoudre le problème.

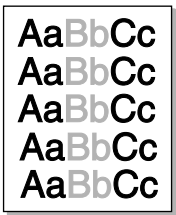
État	Solutions éventuelles
<p>Impression claire ou floue</p> 	<p>Si une strie blanche verticale ou une zone floue apparaît sur la page :</p> <ul style="list-style-type: none"> • Le niveau d'encre de la cartouche est insuffisant. Essayez de secouer la cartouche pour redistribuer le reste d'encre et prolonger son utilisation. Reportez-vous à « Redistribution de l'encre », page 8.7. Si la qualité ne s'améliore pas, remplacez la cartouche. • Le papier n'est pas conforme aux spécifications (papier humide ou rugueux, par exemple). Reportez-vous à « Spécifications du papier », page D.6. • Si toute la page est claire, la résolution d'impression choisie est trop basse ou le mode économie d'encre est activé. Réglez la résolution et désactivez le mode économie d'encre. Reportez-vous à la page 4.8 et à la page 2.23, respectivement. • La présence à la fois de zones floues et de traînées d'encre peut indiquer la nécessité de nettoyer la cartouche. Reportez-vous à « Nettoyage du tambour », page 8.11. • La surface de la LSU de l'appareil est peut-être encrassée. Nettoyez la LSU (voir page 8.5).

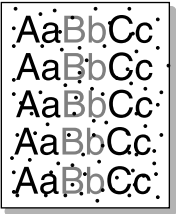
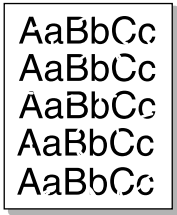
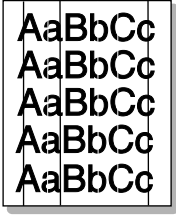
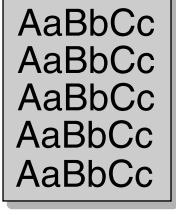
État	Solutions éventuelles
<p>Taches d'encre</p> 	<ul style="list-style-type: none"> • Le papier n'est pas conforme aux spécifications (papier humide ou rugueux, par exemple). Reportez-vous à « Spécifications du papier », page D.6. • Le rouleau de l'imprimante est peut-être sale. Nettoyez l'intérieur de l'appareil. Reportez-vous à « Nettoyage de l'intérieur », page 8.3. • Le circuit d'entraînement du papier a besoin d'être nettoyé. Reportez-vous à « Nettoyage du tambour », page 8.11.
<p>Zones vides</p> 	<p>Si des zones floues ou vides, généralement au niveau des arrondis des caractères, apparaissent sur la page :</p> <ul style="list-style-type: none"> • Il se peut qu'une feuille de papier soit défectueuse. Essayez de réimprimer la page. • Le taux d'humidité du papier n'est pas homogène ou certaines zones du papier sont humides. Changez de marque de papier. Reportez-vous à « Spécifications du papier », page D.6. • La rame de papier est défectueuse. Le processus de fabrication du papier est à l'origine du problème et empêche l'encre de se fixer sur certaines zones. Changez de marque ou de type de papier. • La cartouche de toner est peut-être défectueuse. Reportez-vous à « Défauts verticaux répétitifs », page 9.21. • Si le problème persiste, contactez un technicien de maintenance.
<p>Lignes verticales</p> 	<p>Si des stries verticales noires apparaissent sur la page :</p> <ul style="list-style-type: none"> • Le tambour photosensible à l'intérieur de la cartouche d'encre est probablement rayé. Retirez la cartouche et installez-en une nouvelle. Reportez-vous à « Remplacement de la cartouche d'encre », page 8.8. <p>Si des stries verticales blanches apparaissent sur la page :</p> <ul style="list-style-type: none"> • La surface de la LSU de l'appareil est peut-être encrassée. Nettoyez la LSU (voir page 8.5).
<p>Fond grisé</p> 	<p>Si la quantité d'encre déposée sur la page crée un fond grisé inacceptable :</p> <ul style="list-style-type: none"> • Choisissez du papier de grammage inférieur. Reportez-vous à « Spécifications du papier », page D.6. • Vérifiez l'environnement de l'imprimante : un air trop sec (peu d'humidité) ou trop humide (plus de 80 % d'humidité relative) peut avoir une incidence sur l'ombrage du fond. • Retirez l'ancienne cartouche et installez-en une nouvelle. Reportez-vous à « Remplacement de la cartouche d'encre », page 8.8.

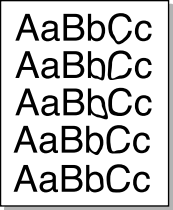
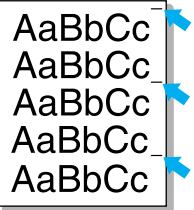
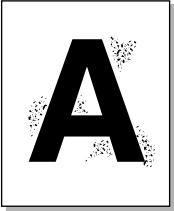
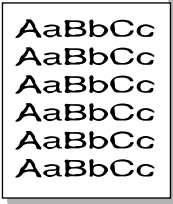
État	Solutions éventuelles
<p>Traînées d'encre</p> 	<ul style="list-style-type: none"> Nettoyez l'intérieur de l'imprimante. Reportez-vous à « Nettoyage de l'intérieur », page 8.3. Vérifiez le type et la qualité du papier. Reportez-vous à « Spécifications du papier », page D.6. Retirez la cartouche et installez-en une nouvelle. Reportez-vous à « Remplacement de la cartouche d'encre », page 8.8.
<p>Défauts verticaux répétitifs</p> 	<p>Si des marques apparaissent plusieurs fois sur une page, à intervalles réguliers :</p> <ul style="list-style-type: none"> La cartouche d'encre est peut-être endommagée. Si des marques apparaissent plusieurs fois sur une page, imprimez plusieurs fois une feuille de nettoyage pour nettoyer la cartouche ; reportez-vous à « Nettoyage du tambour », page 8.11. Si le problème persiste, remplacez la cartouche. Reportez-vous à « Remplacement de la cartouche d'encre », page 8.8. Certains éléments de l'imprimante comportent peut-être des dépôts d'encre. Si le défaut apparaît au dos de la page, le problème se résoudra de lui-même au bout de quelques pages. Le module du four est peut-être endommagé. Contactez un technicien de maintenance. Si vous utilisez du papier de qualité inférieure, reportez-vous à « Nettoyage du tambour », page 8.11.
<p>Fond moucheté</p> 	<p>Les fonds mouchetés apparaissent lorsque des particules de toner se déposent aléatoirement sur la page.</p> <ul style="list-style-type: none"> Le papier est trop humide. Essayez une autre rame de papier. N'ouvrez les rames qu'au dernier moment afin d'éviter que le papier n'absorbe l'humidité de l'air. Si le fond moucheté apparaît sur une enveloppe, changez la mise en page pour éviter d'imprimer sur des zones de pliure. L'impression sur une zone de pliure peut causer des problèmes. Si le fond moucheté recouvre la totalité de la page, réglez la résolution à partir de l'application ou des propriétés de l'imprimante.
<p>Caractères mal formés</p> 	<ul style="list-style-type: none"> Si des caractères sont mal formés et semblent creusés par endroits, le papier est peut-être trop lisse. Changez de type de papier. Reportez-vous à « Spécifications du papier », page D.6. Si les caractères sont mal formés, créant un effet d'ondulation, le scanner a peut-être besoin d'une révision. Si nécessaire, contactez un technicien de maintenance.

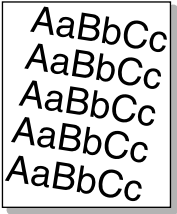
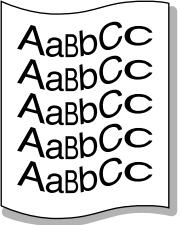
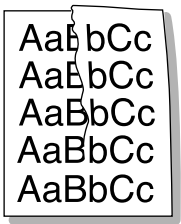
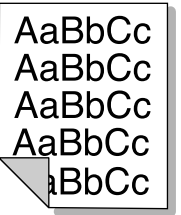
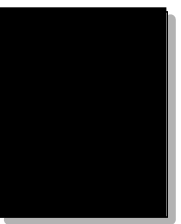
État	Solutions éventuelles
<p>Impression oblique</p> 	<ul style="list-style-type: none"> • Assurez-vous que le papier est correctement chargé. • Vérifiez le type et la qualité du papier. Reportez-vous à « Spécifications du papier », page D.6. • Assurez-vous que le papier ou tout autre support est correctement chargé, et que les guides ne sont ni trop proches ni trop éloignés des bords du papier.
<p>Pages gondolées</p> 	<ul style="list-style-type: none"> • Assurez-vous que le papier est correctement chargé. • Vérifiez le type et la qualité du papier. Une température et une humidité élevées peuvent provoquer une ondulation du papier. Reportez-vous à « Spécifications du papier », page D.6. • Retournez la pile de papier dans le bac d'alimentation. Essayez également de changer le sens du papier (rotation à 180 degrés) dans le bac. • Essayez d'utiliser la fente de sortie arrière.
<p>Pages pliées ou froissées</p> 	<ul style="list-style-type: none"> • Assurez-vous que le papier est correctement chargé. • Vérifiez le type et la qualité du papier. Reportez-vous à « Spécifications du papier », page D.6. • Retournez la pile de papier dans le bac d'alimentation. Essayez également de changer le sens du papier (rotation à 180 degrés) dans le bac. • Essayez d'utiliser la fente de sortie arrière.
<p>Dos de la page taché</p> 	<p>Vérifiez que l'encre ne coule pas. Nettoyez l'intérieur de l'imprimante. Reportez-vous à « Nettoyage de l'intérieur », page 8.3.</p>
<p>Pages noires</p> 	<ul style="list-style-type: none"> • La cartouche d'encre n'est sans doute pas installée correctement. Enlevez-la, puis réinstallez-la. • La cartouche d'encre est peut-être défectueuse. Retirez la cartouche et installez-en une nouvelle. Reportez-vous à « Remplacement de la cartouche d'encre », page 8.8. • Il se peut que l'imprimante ait besoin d'une révision. Contactez un technicien de maintenance.

État	Solutions éventuelles
<p>Encre non fixée</p> 	<ul style="list-style-type: none"> Nettoyez l'intérieur de l'imprimante. Reportez-vous à « Nettoyage de l'intérieur », page 8.3. Vérifiez le type et la qualité du papier. Reportez-vous à « Spécifications du papier », page D.6. Retirez la cartouche et installez-en une nouvelle. Reportez-vous à « Remplacement de la cartouche d'encre », page 8.8. Si le problème persiste, il se peut que l'imprimante ait besoin d'une révision. Contactez un technicien de maintenance.
<p>Caractères tachés de blanc</p> 	<p>Un caractère devant être noir contient des taches blanches :</p> <ul style="list-style-type: none"> Si vous utilisez des transparents, choisissez-en d'un autre type. Étant donné la matière dont sont constitués les transparents, il est normal de constater des taches blanches dans les caractères. Il se peut que vous imprimiez du mauvais côté du papier. Sortez le papier et retournez-le. Le papier n'est peut-être pas conforme aux spécifications. Reportez-vous à « Spécifications du papier », page D.6.
<p>Stries horizontales</p> 	<p>Des stries noires horizontales ou des traînées d'encre apparaissent.</p> <ul style="list-style-type: none"> La cartouche d'encre est peut-être mal installée. Enlevez-la, puis réinstallez-la. La cartouche d'encre est peut-être défectueuse. Retirez la cartouche et installez-en une nouvelle. Reportez-vous à « Remplacement de la cartouche d'encre », page 8.8. Si le problème persiste, il se peut que l'imprimante ait besoin d'une révision. Contactez un technicien de maintenance.
<p>Ondulation</p> 	<p>Si le papier imprimé est ondulé ou s'il n'est pas entraîné dans l'appareil :</p> <ul style="list-style-type: none"> Retournez la pile de papier dans le bac d'alimentation. Essayez également de changer le sens du papier (rotation à 180°) dans le bac d'alimentation. Essayez d'utiliser la fente de sortie arrière.

Problèmes de copie

État	Solutions éventuelles
Les copies sont trop claires ou trop sombres.	Utilisez la touche Contraste pour augmenter ou diminuer le contraste des copies.
Des traînées, des lignes, des marques ou des taches apparaissent sur les copies.	<ul style="list-style-type: none"> • Si les défauts proviennent de l'original, appuyez sur la touche Contraste pour éclaircir l'arrière-plan. • Si les défauts n'apparaissent pas sur l'original, nettoyez le scanner. Reportez-vous à la page 8.5.
L'image copiée est de travers.	<ul style="list-style-type: none"> • Vérifiez que l'original est placé face vers le bas si vous utilisez la vitre d'exposition ou face vers le haut si vous utilisez le chargeur automatique de documents. • Assurez-vous que le papier est correctement chargé.
Des copies blanches sont imprimées.	Vérifiez que l'original est placé face imprimée vers le bas si vous utilisez la vitre d'exposition ou face imprimée vers le haut si vous utilisez le chargeur automatique de documents.
L'image s'efface facilement de la copie.	<ul style="list-style-type: none"> • Remplacez le papier du bac d'alimentation par du papier provenant d'un nouveau paquet. • Dans les environnements très humides, ne laissez pas le papier dans l'appareil pendant un trop long moment.
Les bourrages papier sont fréquents.	<ul style="list-style-type: none"> • Ventilez la pile de papier, puis retournez-la dans le bac d'alimentation. Changez la pile de papier du bac d'alimentation. Si nécessaire, vérifiez/ajustez les guide-papier. • Assurez-vous que le grammage du papier est correct. L'utilisation d'un papier de luxe de 75 g/m² est recommandée. • Vérifiez qu'aucune feuille ni aucun morceau de papier ne reste coincé dans l'appareil après un bourrage.
La cartouche d'encre est épuisée avant impression du nombre de copies normal.	<ul style="list-style-type: none"> • Les originaux contiennent peut-être des images, des zones sombres ou des lignes épaisses. Ainsi, les documents de type formulaire, lettre d'information ou livre consomment plus de toner. • Il se peut que l'appareil soit fréquemment éteint et rallumé. • Le chargeur de documents reste peut-être ouvert lorsque vous effectuez des copies.

Problèmes de numérisation

État	Solutions éventuelles
Le scanner ne fonctionne pas.	<ul style="list-style-type: none">• Vérifiez que le document à numériser est placé face imprimée vers le bas sur la vitre d'exposition ou face imprimée vers le haut si vous utilisez le chargeur automatique de documents.• Il se peut qu'il n'y ait pas assez de mémoire disponible pour vous permettre de stocker le document que vous souhaitez numériser. Essayez la fonction de pré-numérisation pour voir si elle fonctionne. Essayez de diminuer la résolution de numérisation.• Vérifiez que le câble USB ou parallèle est bien branché.• Assurez-vous que le câble USB ou parallèle n'est pas défectueux. Changez le câble existant pour un autre dont vous savez qu'il fonctionne. Si nécessaire, remplacez le câble.• Si vous utilisez un câble parallèle, assurez-vous qu'il est conforme aux normes IEEE 1284.• Vérifiez que le scanner est correctement configuré. Assurez-vous que la tâche de numérisation est transmise sur le bon port (LPT1, par exemple) en vérifiant les paramètres de numérisation dans SmarThru ou dans l'application utilisée.
La numérisation est très lente.	<ul style="list-style-type: none">• Vérifiez si l'imprimante est en train d'imprimer les données reçues. Si tel est le cas, attendez la fin de l'impression des données avant de numériser le document.• La numérisation des graphiques est plus lente que celle des textes.• La vitesse de communication diminue en mode numérisation, car une grande quantité de mémoire est requise pour analyser et reproduire l'image numérisée. Dans le BIOS, paramétrez votre ordinateur sur le mode imprimante ECP. La vitesse s'en trouvera augmentée. Pour plus d'informations sur le paramétrage du BIOS, reportez-vous au mode d'emploi de votre ordinateur.

État	Solutions éventuelles
<p>Un message s'affiche sur l'écran de votre ordinateur :</p> <ul style="list-style-type: none"> • « Le périphérique ne peut être réglé sur le mode matériel souhaité. » • « Le port est en cours d'utilisation. » • « Le port est inhibé. » • « Le scanner est occupé à recevoir ou à imprimer des données. Une fois la tâche terminée, essayez de nouveau. » • « Handle non valide. » • « La numérisation a échoué. » 	<ul style="list-style-type: none"> • L'imprimante est peut-être en cours de copie ou d'impression. Une fois cette tâche terminée, réessayez. • Le port sélectionné est actuellement en cours d'utilisation. Redémarrez votre ordinateur et réessayez. • Il se peut que le câble d'imprimante soit mal branché ou que l'imprimante ne soit pas sous tension. Utilisez un câble parallèle qui prend en charge les communications bidirectionnelles IEEE 1284. • Le pilote de numérisation n'est pas installé ou l'environnement d'exploitation est mal configuré. • Vérifiez que l'appareil est correctement branché et sous tension, puis redémarrez votre ordinateur. • Il se peut que le câble USB soit mal branché ou que l'imprimante ne soit pas sous tension. • N'utilisez pas les câbles parallèle et USB simultanément.

Problèmes de télécopie

État	Solutions éventuelles
L'appareil ne fonctionne pas, rien ne s'affiche à l'écran et les touches ne répondent pas.	<ul style="list-style-type: none"> • Débranchez puis rebranchez le cordon d'alimentation. • Vérifiez que la prise est alimentée.
Aucune tonalité d'appel émise.	<ul style="list-style-type: none"> • Vérifiez que le cordon de la ligne téléphonique est correctement branché. • Pour vérifier que la prise téléphonique murale fonctionne correctement, branchez-y un autre téléphone.
Les numéros mémorisés ne sont pas composés correctement.	Vérifiez que les numéros sont correctement mémorisés. Imprimez la liste des entrées du répertoire en vous reportant pour ce faire à la page 7.27.
Le document n'est pas entraîné dans l'appareil.	<ul style="list-style-type: none"> • Assurez-vous que le document n'est pas froissé et que vous l'insérez correctement. Vérifiez que tous les documents sont du bon format et qu'ils ne sont ni trop épais ni trop fins. • Assurez-vous que le chargeur est correctement fermé.

État	Solutions éventuelles
Impossible de recevoir automatiquement les télécopies.	<ul style="list-style-type: none"> • Assurez-vous que le mode télécopie est bien sélectionné. • Vérifiez qu'il y a du papier dans le bac d'alimentation. • Assurez-vous que l'écran affiche bien le message « MEMOIRE PLEINE ».
L'émission n'a pas lieu.	<ul style="list-style-type: none"> • Vérifiez que le document est placé dans le chargeur ou sur la vitre d'exposition. • La lettre « TX » doit s'afficher à l'écran. • Assurez-vous que le télécopieur destinataire est en mesure de recevoir votre télécopie.
Les télécopies reçues comportent des espaces blancs ou sont de qualité médiocre.	<ul style="list-style-type: none"> • Il se peut que le télécopieur source soit défectueux. • Une ligne téléphonique bruyante peut provoquer des erreurs de ligne. • Vérifiez le fonctionnement de votre appareil en effectuant une copie. • Il se peut que la cartouche d'encre soit vide. Remplacez la cartouche d'encre, en vous reportant à page 8.8.
Certains mots d'une télécopie reçue ont été agrandis.	Le télécopieur source a rencontré un problème temporaire de bourrage causé par le document.
Des lignes apparaissent sur le document que vous envoyez.	Recherchez d'éventuelles traces sur votre scanner et nettoyez-les. Reportez-vous à la page 8.5.
Le télécopieur compose un numéro, mais la connexion avec le télécopieur destinataire échoue.	Il se peut que l'autre télécopieur soit éteint, qu'il manque de papier ou qu'il ne puisse pas recevoir d'appels entrants. Demandez à l'opérateur de ce télécopieur de résoudre le problème.
Vous ne parvenez pas à mémoriser un document.	La mémoire est peut-être insuffisante pour enregistrer le document. Si l'écran affiche le message « MEMOIRE PLEINE », supprimez de la mémoire tout document inutile et réessayez d'enregistrer le document.
Des zones blanches apparaissent en bas de chaque page, ainsi qu'une petite bande de texte dans la partie supérieure.	Il se peut que vous ayez sélectionné des paramètres de papier incorrects dans les options utilisateur. Pour plus d'informations sur les paramètres du papier, reportez-vous à la page 2.20.

Résolution de problèmes de numérisation en réseau

Problème	Solutions suggérées
Je n'arrive pas à trouver un fichier d'image numérisée.	Vous pouvez vérifier la destination du fichier numérisé dans la page Avancé de l'écran Propriétés... du programme de numérisation en réseau.
Je n'arrive pas à trouver le fichier d'image numérisée une fois la numérisation effectuée.	Vérifiez que l'application du fichier numérisé figure bien sur votre ordinateur. Cochez l'option « Open immediately with the default application » sur la page Avancé de l'écran Propriétés... du programme de numérisation en réseau, afin d'ouvrir l'image numérisée dès que la numérisation a eu lieu.
Je n'arrive pas à afficher le fichier d'aide.	Pour afficher le fichier d'aide, vous devez disposer d'Internet Explorer 4 service pack 2 ou supérieur.
Je n'arrive pas à utiliser le gestionnaire de numérisation en réseau Samsung.	Vérifiez votre système d'exploitation. Les systèmes d'exploitation pris en charge sont Windows 98/Me/NT 4.0/2000/XP.

Problèmes liés au système Linux

Problème	Causes et solutions éventuelles
L'appareil n'imprime pas.	<ul style="list-style-type: none"> • Vérifiez que le pilote d'impression est installé. Ouvrez le configurateur MFP et sélectionnez l'onglet Printers de la fenêtre Printers configuration pour afficher la liste des imprimantes disponibles. Vérifiez que votre appareil figure dans la liste. Si ce n'est pas le cas, ouvrez l'assistant Add new printer pour paramétrer l'imprimante. • Vérifiez que l'imprimante est sous tension. Ouvrez la boîte de dialogue Printers configuration et sélectionnez votre appareil dans la liste. Vérifiez la description qui figure dans la zone Selected printer. Si l'état indiqué contient le mot « (stopped) », appuyez sur la touche Départ. Une fois que vous aurez effectué ces étapes, l'imprimante devrait reprendre son fonctionnement normal. L'état « stopped » peut apparaître en cas de problèmes d'impression. Cet état peut être généré, par exemple, si vous tentez d'imprimer un document alors que le port MFP est utilisé par une application de numérisation. • Vérifiez que le port MFP est disponible. Étant donné que les composants des périphériques MFP (imprimante et scanner) partagent la même interface d'E/S (port MFP), plusieurs applications demandeuses risquent d'accéder au port MFP au même moment. Pour éviter tout conflit, une seule application est autorisée à accéder au périphérique. Un message signalant que le périphérique est occupé est envoyé à l'autre application demandeuse. Ouvrez la boîte de dialogue MFP ports configuration et sélectionnez le port affecté à l'imprimante. Vérifiez dans la zone Selected port si le port est occupé par une autre application. Si tel est le cas, attendez la fin de la tâche ou cliquez sur Release port si l'application utilisant le port ne fonctionne pas correctement. <p>Vérifiez si votre application comporte une option d'impression spéciale de type « -oraw ». Si « -oraw » figure dans le paramètre de ligne de commande, supprimez-le pour imprimer correctement. Dans le cas du terminal Gimp, sélectionnez « print » -> « Setup printer » et modifiez le paramètre de ligne de commande dans l'élément de commande.</p>
L'appareil n'apparaît pas dans la liste des scanners.	<ul style="list-style-type: none"> • Vérifiez que l'appareil est branché sur l'ordinateur. Assurez-vous qu'il est correctement connecté via le port USB et qu'il est sous tension. • Vérifiez que le pilote du scanner est installé. Ouvrez le configurateur MFP, puis la boîte de dialogue Scanners configuration. Cliquez ensuite sur Drivers. Vérifiez que le pilote portant le même nom que votre appareil est répertorié dans la fenêtre.

Problème	Causes et solutions éventuelles
L'appareil n'apparaît pas dans la liste des scanners (suite).	<ul style="list-style-type: none"> • Vérifiez que le port MFP est disponible. Étant donné que les composants des périphériques MFP (imprimante et scanner) partagent la même interface d'E/S (port MFP), plusieurs applications demandeuses risquent d'accéder au port MFP au même moment. Pour éviter tout conflit, une seule application est autorisée à accéder au périphérique. Un message signalant que le périphérique est occupé est envoyé à l'autre application demandeuse. Ce problème se produit généralement pendant le démarrage de la procédure de numérisation et se traduit par l'affichage d'un message. Pour identifier la source du problème, ouvrez la boîte de dialogue MFP ports configuration et sélectionnez le port affecté à l'imprimante. Le symbole /dev/mfp0 du port MFP correspond à l'indication LP:0 qui figure dans les options du scanner, le symbole /dev/mfp1 à l'indication LP:1, etc. Étant donné que les ports USB commencent à l'indication /dev/mfp4, le scanner sur USB:0 correspond à /dev/mfp4, et ainsi de suite. Vérifiez dans la zone Selected port si le port est occupé par une autre application. Si tel est le cas, attendez la fin de la tâche ou cliquez sur Release port si l'application utilisant le port ne fonctionne pas correctement.
L'appareil ne numérise pas.	<ul style="list-style-type: none"> • Vérifiez qu'un document est chargé dans l'appareil. • Vérifiez que l'appareil est connecté à l'ordinateur. En cas d'erreur d'E/S pendant la numérisation, vérifiez la connexion. • Vérifiez que le port MFP est disponible. Étant donné que les composants des périphériques MFP (imprimante et scanner) partagent la même interface d'E/S (port MFP), plusieurs applications demandeuses risquent d'accéder au port MFP au même moment. Pour éviter tout conflit, une seule application est autorisée à accéder au périphérique. Un message signalant que le périphérique est occupé est envoyé à l'autre application demandeuse. Ce problème se produit généralement pendant le démarrage de la procédure de numérisation et se traduit par l'affichage d'un message. Pour identifier la source du problème, ouvrez la boîte de dialogue MFP ports configuration et sélectionnez le port affecté à l'imprimante. Le symbole /dev/mfp0 du port MFP correspond à l'indication LP:0 qui figure dans les options du scanner, le symbole /dev/mfp1 à l'indication LP:1, etc. Étant donné que les ports USB commencent à l'indication /dev/mfp4, le scanner sur USB:0 correspond à /dev/mfp4, et ainsi de suite. Vérifiez dans la zone Selected port si le port est occupé par une autre application. Si tel est le cas, attendez la fin de la tâche ou cliquez sur Release port si l'application utilisant le port ne fonctionne pas correctement.

Problème	Causes et solutions éventuelles
<p>Impossible d'imprimer après avoir installé le logiciel d'imprimante Linux et le pilote MFP sur le même ordinateur.</p>	<ul style="list-style-type: none"> • Étant donné que le logiciel d'imprimante Linux et le pilote MFP créent un lien symbolique vers la commande d'impression « lpr », fréquemment utilisée sur les clones Unix, il n'est pas recommandé d'installer ces deux composants sur le même ordinateur. • Si toutefois vous souhaitez les utiliser simultanément, installez d'abord le logiciel d'imprimante Linux. • Pour désinstaller l'un des composants, désinstallez-les tous les deux, puis réinstallez celui à conserver. • Pour éviter de désinstaller et de réinstaller le pilote MFP, vous pouvez créer le lien symbolique vous-même. Connectez-vous en tant qu'utilisateur racine (root) et exécutez la commande suivante : <pre>In -sf /usr/local/bin/samsung/slpr /usr/bin/lpr</pre>
<p>Impossible de numériser au moyen du terminal Gimp.</p>	<ul style="list-style-type: none"> • Vérifiez que le menu Acquire du terminal Gimp comporte bien l'option Xsane:Device dialog. Sinon, installez le compagnon Xsane pour Gimp sur votre ordinateur. Vous trouverez le compagnon Xsane pour Gimp sur le CD Linux ou sur la page d'accueil Gimp. Pour plus d'informations, reportez-vous au CD d'aide de Linux ou à l'application du terminal Gimp. <p>Si vous souhaitez utiliser un autre programme de numérisation, reportez-vous au programme d'aide de l'application.</p>
<p>Le message d'erreur « Unable to open MFP port device file! » s'affiche lors de l'impression d'un document.</p>	<p>Il n'est pas conseillé de modifier les paramètres d'impression (via l'utilitaire SLPR, par exemple) si une impression est en cours. Les versions connues du serveur CUPS interrompent la tâche d'impression si les options d'impression sont modifiées, puis tentent de relancer la tâche depuis le début. Or, le pilote MFP pour Linux verrouille le port MFP pendant l'impression. Ce port reste donc verrouillé en cas d'interruption soudaine du pilote et, par conséquent, n'est pas disponible pour les tâches d'impression suivantes. Si cette situation se produit, essayez de déverrouiller le port MFP.</p>

NOTES

PERSONNELLES :



10

UTILISATION DU LECTEUR FLASH USB

Ce chapitre explique comment utiliser le lecteur Flash USB avec votre appareil.

Ce chapitre contient les sections suivantes :

- **À propos des lecteurs Flash USB**
- **Installation d'un lecteur Flash USB**
- **Numérisation vers le lecteur Flash USB**
- **Gestion du lecteur Flash USB**
- **Impression à partir du lecteur Flash USB**
- **Sauvegarde des données**

À propos des lecteurs Flash USB

Les lecteurs Flash USB disposent de différentes capacités de mémoire qui vous permettent de stocker les documents, présentations, téléchargements (musique et vidéos), photographies haute définition ou fichiers de votre choix.

Insérez un lecteur Flash USB dans le port USB situé à l'avant de votre appareil. Celui-ci détecte automatiquement qu'il s'agit d'un lecteur amovible. Vous pouvez ensuite effectuer les opérations suivantes :

- Numériser des documents et les enregistrer sur le lecteur Flash USB.
- Imprimer les données stockées sur le lecteur Flash USB.
- Sauvegarder des données, telles que les entrées du répertoire et les paramètres système de votre appareil.
- Restaurer des fichiers de sauvegarde dans la mémoire de l'appareil.
- Supprimer des images numérisées.
- Formater le lecteur Flash USB.
- Vérifier l'espace mémoire disponible.



REMARQUE : Certaines fonctions de la version USB 2.0 ne sont pas prises en charge.

Installation d'un lecteur Flash USB

Un port USB se trouve sur la face avant de votre appareil. Ce port est adapté aux lecteurs Flash USB V1.1 et USB V2.0.



ATTENTION :

- Ne retirez pas le lecteur Flash USB si l'appareil est en cours de fonctionnement. Vous risqueriez d'endommager votre appareil.
- Votre appareil peut ne pas détecter automatiquement le lecteur Flash USB si certaines de ses fonctions sont actives (par exemple, les paramètres de sécurité et ceux du mot de passe). Pour plus d'informations sur ces fonctions, reportez-vous au mode d'emploi du lecteur Flash USB.

- Vous devez utiliser uniquement un pilote Flash USB autorisé, avec connecteur de style A. Les pilotes Flash USB non autorisés risquent en effet de ne pas fonctionner sur votre appareil.

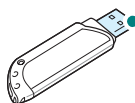

Utilisez uniquement un pilote Flash USB métallisé.

Pour installer un lecteur Flash USB, insérez-le dans le port USB situé à l'avant de votre appareil.

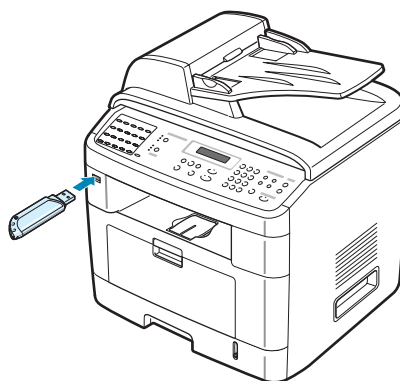

Une fois le lecteur Flash USB installé, vous pouvez imprimer les fichiers qui y sont stockés.

Numérisation vers le lecteur Flash USB

Vous pouvez numériser un document et enregistrer l'image numérisée sur le lecteur Flash USB. Pour ce faire, vous pouvez effectuer une numérisation vers le lecteur Flash USB en utilisant les paramètres par défaut ou sélectionner manuellement vos propres paramètres.

Numérisation avec les paramètres par défaut

- 1 Placez le document face vers le haut dans le chargeur automatique.

OU

Placez un seul document face imprimée vers le bas sur la vitre d'exposition.

Pour plus d'informations sur le mode de chargement d'un document, reportez-vous à la page 7.6.

- 2** Assurez-vous que le lecteur Flash USB est inséré dans le port USB situé à l'avant de l'appareil. Si nécessaire, insérez-le. Reportez-vous à la page 10.2.
- 3** Appuyez sur la touche **Vers:** du panneau de commande.
La première option disponible, « MÉMOIRE USB », apparaît en bas de l'écran.
- 4** Appuyez sur **Entrée**. L'espace mémoire disponible est affiché pendant deux secondes environ et la première option disponible, « NUMER. AUTO », apparaît en bas de l'écran.
- 5** Appuyez sur **Entrée** pour lancer la numérisation. L'image numérisée est enregistrée sur le lecteur Flash USB.
- 6** Si le document a été placé sur la vitre d'exposition, le message « AUTRE PAGE ? » apparaît en haut de l'écran une fois la page mémorisée. Si vous souhaitez numériser une autre page, retirez le document numérisé et placez la page suivante sur la vitre. Sélectionnez « OUI ». Répétez l'opération autant de fois que nécessaire.

Une fois que toutes les pages sont numérisées, sélectionnez « NON » lorsque le message « AUTRE PAGE ? » apparaît.
- 7** Pour repasser en mode veille, appuyez sur **Stop/Suppr.**

Numérisation avec vos propres paramètres

- 1** Placez le document face vers le haut dans le chargeur automatique.

OU

Placez un seul document face imprimée vers le bas sur la vitre d'exposition.

Pour plus d'informations sur le mode de chargement d'un document, reportez-vous à la page 7.6.
- 2** Assurez-vous que le lecteur Flash USB est inséré dans le port USB situé à l'avant de l'appareil. Si nécessaire, insérez-le. Reportez-vous à la page 10.2.
- 3** Appuyez sur la touche **Vers:** du panneau de commande.
La première option disponible, « MEMOIRE USB », apparaît en bas de l'écran.
- 4** Appuyez sur **Entrée**. L'espace mémoire disponible est affiché pendant deux secondes environ et la première option disponible, « NUMER. AUTO », apparaît en bas de l'écran.

- 5 Appuyez sur les touches de défilement (◀ ou ▶) jusqu'à ce que le message « NUMER. MANU » s'affiche en bas de l'écran. Appuyez sur **Entrée**.
 - 6 Appuyez sur les touches de défilement (◀ ou ▶) et sélectionnez la taille de l'image à numériser. Appuyez sur **Entrée**.
 - 7 Appuyez sur les touches de défilement (◀ ou ▶) et sélectionnez le format de fichier souhaité pour numériser le document.
 - 8 Appuyez sur **Entrée**.
 - 9 Si vous avez sélectionné « BMP » à l'étape 7, vous êtes invité à sélectionner un format de couleur (COULEUR, GRIS ou MONO) en appuyant sur les touches de défilement (◀ ou ▶).

Si vous avez sélectionné « PDF » à l'étape 7, vous êtes invité à sélectionner un format de couleur (Couleur ou Mono) en appuyant sur les touches de défilement (◀ ou ▶). Vous pouvez enregistrer les documents de plusieurs pages en tant que fichier unique. L'appareil affiche l'option « NUMBER MULTI-PAGE », et vous propose de sélectionner « OUI » ou « NON ». Si vous sélectionnez « OUI », vous pouvez enregistrer plusieurs pages en tant que fichier unique, mais cette fonction est uniquement activée lorsque vous chargez votre document dans le CAD. Le CAD peut gérer des documents de 50 pages.

Si vous avez sélectionné « TIFF » à l'étape 7, vous pouvez enregistrer les documents de plusieurs pages en tant que fichier unique. Une fois que vous avez sélectionné « TIFF », l'appareil affiche « NUMBER MULTI-PAGE ». Vous pouvez alors choisir « OUI » ou « NON ». Si vous sélectionnez « OUI », vous pouvez enregistrer plusieurs pages en tant que fichier unique, mais cette fonction est uniquement activée lorsque vous chargez votre document dans le CAD. Le CAD peut gérer des documents de 50 pages.
- 10 Appuyez sur **Entrée** pour lancer la numérisation. L'image numérisée est enregistrée sur le lecteur Flash USB.
 - 11 Si le document a été placé sur la vitre d'exposition, le message « AUTRE PAGE ? » apparaît en haut de l'écran une fois le document mémorisé. Si vous souhaitez numériser une autre page, retirez le document numérisé et placez la page suivante sur la vitre. Sélectionnez « OUI ». Répétez l'opération autant de fois que nécessaire.

Une fois que toutes les pages sont numérisées, sélectionnez « NON » lorsque le message « AUTRE PAGE ? » apparaît.

- 12 Pour repasser en mode veille, appuyez sur **Stop/Suppr**.

Gestion du lecteur Flash USB

Modification des réglages par défaut

Lorsque vous numérisez un document vers le lecteur Flash USB, vous pouvez paramétrer les options de numérisation par défaut, y compris la taille et le format de numérisation, sur les modes les plus utilisés. Ces paramètres sont uniquement disponibles lorsque vous numérisez vers le lecteur Flash USB.

- 1** Assurez-vous que le lecteur Flash USB est inséré dans le port USB situé à l'avant de l'appareil. Si nécessaire, insérez le lecteur Flash USB. Reportez-vous à la page 10.2.
- 2** Appuyez sur la touche **Vers:** du panneau de commande.
La première option disponible, « MEMOIRE USB », apparaît en bas de l'écran.
- 3** Appuyez sur **Entrée**. L'espace mémoire disponible est affiché pendant deux secondes environ et la première option disponible, « NUMER. AUTO », apparaît en bas de l'écran.
- 4** Appuyez sur les touches de défilement (◀ ou ▶) jusqu'à ce que le message « MODIF DEFAULT » s'affiche en de l'écran.
- 5** Appuyez sur **Entrée**.
La première option disponible, « TAILLE NUMER », s'affiche en bas de l'écran.
- 6** Appuyez sur **Entrée**.
- 7** Appuyez sur les touches de défilement (◀ ou ▶) et sélectionnez la taille de l'image à numériser.
- 8** Appuyez sur **Entrée** pour confirmer votre sélection.
- 9** Appuyez sur la touche ▶ pour naviguer jusqu'à « FORMAT NUMER » et sur **Entrée** pour accéder au menu.
- 10** Appuyez sur les touches de défilement (◀ ou ▶) et sélectionnez le format de fichier souhaité pour numériser le document. Vous pouvez sélectionner BMP, TIFF, PDF ou JPEG.
- 11** Appuyez sur **Entrée**.

12 Si vous avez sélectionné « BMP » à l'étape 10, vous êtes invité à sélectionner un format de couleur (COULEUR, GRIS ou MONO) en appuyant sur les touches de défilement (◀ ou ▶).

Si vous avez sélectionné « PDF » à l'étape 10, vous êtes invité à sélectionner un format de couleur (Couleur ou Mono) en appuyant sur les touches de défilement (◀ ou ▶). Vous pouvez enregistrer les documents de plusieurs pages en tant que fichier unique. L'appareil affiche l'option « NUMBER MULTI-PAGE », et vous propose de sélectionner « OUI » ou « NON ». Si vous sélectionnez « OUI », vous pouvez enregistrer plusieurs pages en tant que fichier unique, mais cette fonction est uniquement activée lorsque vous chargez votre document dans le CAD. Le CAD peut gérer des documents de 50 pages.

Si vous avez sélectionné « TIFF » à l'étape 10, vous pouvez enregistrer les documents de plusieurs pages en tant que fichier unique. Une fois que vous avez sélectionné « TIFF », l'appareil affiche « NUMBER MULTI-PAGE ». Vous pouvez alors choisir « OUI » ou « NON ». Si vous sélectionnez « OUI », vous pouvez enregistrer plusieurs pages en tant que fichier unique, mais cette fonction est uniquement activée lorsque vous chargez votre document dans le CAD. Le CAD peut gérer des documents de 50 pages.

13 Appuyez sur **Entrée** pour confirmer votre sélection.

14 Pour repasser en mode veille, appuyez sur **Stop/Suppr**

Suppression d'un fichier image

Pour supprimer un fichier image numérisé et enregistré sur le lecteur Flash USB :

- 1** Assurez-vous que le lecteur Flash USB est inséré dans le port USB situé à l'avant de l'appareil. Si nécessaire, insérez le lecteur Flash USB. Reportez-vous à la page 10.2.
- 2** Appuyez sur la touche **Vers:** du panneau de commande.
La première option disponible, « MEMOIRE USB », apparaît en bas de l'écran.
- 3** Appuyez sur **Entrée**. L'espace mémoire disponible est affiché pendant deux secondes environ et la première option disponible, « NUMER. AUTO », apparaît en bas de l'écran.
- 4** Appuyez sur les touches de défilement (◀ ou ▶) jusqu'à ce que « GERER FICHER » s'affiche en bas de l'écran, puis appuyez sur **Entrée**.

La première option disponible, « SUPPR. », apparaît en bas de l'écran.

- 5 Appuyez sur **Entrée**.
- 6 Appuyez sur les touches de défilement (◀ ou ▶) jusqu'à ce que vous trouviez le dossier ou le fichier souhaité, puis appuyez sur **Entrée**.

Si la lettre « D » apparaît devant le nom d'un dossier, celui-ci contient un ou plusieurs dossiers.

- 7 Si vous avez sélectionné un fichier à l'étape 6, vous voyez apparaître sa taille à l'écran pendant environ 2 secondes. Passez à l'étape suivante.

Si vous avez sélectionné un dossier, le premier fichier de ce dossier apparaît en bas de l'écran. Vous pouvez afficher les autres fichiers du dossier en appuyant sur les touches de défilement (◀ ou ▶). Une fois que vous avez trouvé le fichier à supprimer, appuyez sur **Entrée**. L'écran affiche la taille du fichier pendant environ 2 secondes.

- 8 Lorsque vous êtes invité à confirmer votre sélection, sélectionnez « OUI » pour supprimer le dossier ou le fichier.

Pour annuler votre sélection, sélectionnez « NON » en appuyant sur les touches de défilement (◀ ou ▶).

- 9 Une fois la suppression effectuée, un message vous demande si vous souhaitez supprimer un autre dossier ou fichier. Pour supprimer d'autres éléments, sélectionnez « OUI » et répétez la procédure à partir de l'étape 6.

Sinon, sélectionnez « NON » en appuyant sur les touches de défilement (◀ ou ▶).

Formatage du lecteur Flash USB

- 1 Assurez-vous que le lecteur Flash USB est inséré dans le port USB situé à l'avant de l'appareil. Si nécessaire, insérez le lecteur Flash USB. Reportez-vous à la page 10.2.

- 2 Appuyez sur la touche **Vers:** du panneau de commande.

La première option disponible, « MEMOIRE USB », apparaît en bas de l'écran.

- 3 Appuyez sur **Entrée**. L'espace mémoire disponible est affiché pendant deux secondes environ et la première option disponible, « NUMER. AUTO », apparaît en bas de l'écran.

- 4 Appuyez sur les touches de défilement (◀ ou ▶) jusqu'à ce que « GERER FICHER » s'affiche en bas de l'écran, puis appuyez sur **Entrée**.
- 5 Appuyez sur les touches de défilement (◀ ou ▶) jusqu'à ce que « FORMAT » s'affiche en bas de l'écran, puis appuyez sur **Entrée**.
- 6 Lorsque vous êtes invité à confirmer votre sélection, sélectionnez « OUI » pour formater le lecteur Flash USB.

Pour annuler votre sélection, sélectionnez « NON » en appuyant sur les touches de défilement (◀ ou ▶).

Affichage de l'état de la mémoire USB

Vous pouvez vérifier la quantité de mémoire disponible pour la numérisation et l'enregistrement des documents.

- 1 Assurez-vous que le lecteur Flash USB est inséré dans le port USB situé à l'avant de l'appareil. Si nécessaire, insérez le lecteur Flash USB. Reportez-vous à la page 10.2.
- 2 Appuyez sur la touche **Vers** du panneau de commande.

La première option disponible, « MEMOIRE USB », apparaît en bas de l'écran.
- 3 Appuyez sur **Entrée**. L'espace mémoire disponible est affiché pendant deux secondes environ et la première option disponible, « NUMER. AUTO », apparaît en bas de l'écran.
- 4 Appuyez sur les touches de défilement (◀ ou ▶) jusqu'à ce que « VERIF. ESPACE » s'affiche en bas de l'écran, puis appuyez sur **Entrée**.
- 5 L'espace mémoire disponible est affiché.

Pour repasser en mode veille, appuyez sur **Stop/Suppr.**

Impression à partir du lecteur Flash USB

Vous pouvez directement imprimer les fichiers stockés sur le lecteur Flash USB. Vous pouvez imprimer des fichiers TIFF, BMP, JPEG et PRN.

L'option d'impression directe prend en charge les composants suivants :

- PRN : Samsung PCL6 Compatible
- BMP : BMP Uncompressed
- TIFF : TIFF 6.0 Baseline
Copyright© 1988-1997, Sam Leffler
Copyright© 1991-1997, Silicon Graphics, Inc.
- JPEG : JPEG Baseline
Copyright© 1991-1998, Thomas G. Lane

Pour créer des fichiers PRN, sélectionnez l'option d'**impression** lorsque votre fichier est ouvert, choisissez votre appareil dans la zone **Nom** de la fenêtre d'impression, puis cochez la case **Imprimer dans un fichier**. Enregistrez le fichier PRN que vous venez de créer dans le lecteur Flash USB. Seuls les fichiers PRN créés de cette manière peuvent être imprimés directement sur l'appareil à partir du lecteur Flash USB.

- 1** Insérez le lecteur Flash USB dans le port USB situé à l'avant de votre appareil. Pour plus d'informations, reportez-vous à la page 10.2.

Vous pouvez également sélectionner l'option **IMPRESSION DIRECTE** sans installer le lecteur Flash USB.

Votre appareil détecte automatiquement le lecteur Flash USB et lit les données qui y sont stockées.

- 2** Appuyez sur les touches de défilement (◀ ou ▶) pour sélectionner le dossier ou le fichier à imprimer, puis appuyez sur **Entrée**.

Si la lettre « D » apparaît devant le nom d'un dossier, celui-ci contient un ou plusieurs dossiers.

- 3** Si vous avez sélectionné un fichier à l'étape 2, passez à l'étape suivante.

Si vous avez sélectionné un dossier à l'étape 2, le nom du premier fichier de ce dossier apparaît en bas de l'écran. Vous pouvez également afficher les autres fichiers du dossier en appuyant sur les touches de défilement (◀ ou ▶). Une fois que vous avez trouvé le fichier à imprimer, passez à l'étape 4.

- 4 Pour imprimer le fichier sélectionné, appuyez sur **Entrée**, **Départ** ou **IMPRESSION DIRECTE**.
Si vous avez choisi un fichier TIFF, BMP ou JPEG à l'étape 2, vous pouvez sélectionner le nombre de copies à imprimer en appuyant sur les touches de défilement (◀ ou ▶) ou en saisissant ce nombre à l'aide des touches numériques. Appuyez ensuite sur **Entrée** pour imprimer le fichier.
- 5 Une fois le fichier imprimé, un message vous demande si vous souhaitez effectuer une autre impression. Pour effectuer une autre impression, sélectionnez « OUI » et répétez la procédure à partir de l'étape 2. Sinon, sélectionnez « NON ».
- 6 Pour repasser en mode veille, appuyez sur **Stop/Suppr.**

Sauvegarde des données

Les données stockées dans la mémoire de l'appareil peuvent être effacées en cas de panne de courant ou de problème de stockage. La sauvegarde permet de protéger les entrées du répertoire et les paramètres système. Pour ce faire, stockez-les sous la forme de fichiers de sauvegarde sur le lecteur Flash USB.

Pour sauvegarder les données :

- 1 Insérez le lecteur Flash USB. Pour plus d'informations, reportez-vous à la page 10.2.
- 2 Appuyez sur **Menu** jusqu'à ce que le message « CONFIG MACHINE » apparaisse sur la ligne supérieure de l'écran.
- 3 Appuyez sur les touches de défilement (◀ ou ▶) jusqu'à ce que « PARAM. EXPORT » s'affiche en bas de l'écran, puis appuyez sur **Entrée**.
- 4 Pour sauvegarder les entrées du répertoire, appuyez sur **Entrée** lorsque « REPERT IMPORTE » apparaît en bas de l'écran.

Pour sauvegarder les paramètres système de l'appareil, sélectionnez « TS PARAMETRES » en appuyant sur les touches de défilement (◀ ou ▶), puis appuyez sur **Entrée**.
- 5 Les données sont sauvegardées dans le lecteur Flash USB.

Si un fichier de même nom est déjà stocké sur le lecteur Flash USB, un message vous demande si vous souhaitez l'écraser. Sélectionnez « OUI » pour écraser les données.

Sinon, sélectionnez « NON » en appuyant sur les touches de défilement (◀ ou ▶).

6 Pour repasser en mode veille, appuyez sur **Stop/Suppr.**

Pour restaurer les données :

- 1** Insérez le lecteur Flash USB. Pour plus d'informations, reportez-vous à la page 10.2.
- 2** Appuyez sur **Menu** jusqu'à ce que le message « CONFIG MACHINE » apparaisse sur la ligne supérieure de l'écran.
- 3** Appuyez sur les touches de défilement (◀ ou ▶) jusqu'à ce que « PARAM. IMPORT » s'affiche en bas de l'écran, puis appuyez sur **Entrée**.
- 4** Sélectionnez le type de données à restaurer (« REPERT IMPORTE » ou « TS PARAMETRES »), puis appuyez sur **Entrée**.
- 5** Sélectionnez le fichier à restaurer, puis appuyez sur **Entrée**.

La première option disponible, « OUI », s'affiche en bas de l'écran.

- 6** Appuyez sur **Entrée** pour restaurer le fichier de sauvegarde sur l'appareil.
- 7** Pour repasser en mode veille, appuyez sur **Stop/Suppr.**





UTILISATION DE L'APPAREIL SOUS LINUX

Vous pouvez utiliser votre appareil dans un environnement Linux.

Ce chapitre contient les sections suivantes :

- **Instructions de démarrage**
- **Installation du pilote MFP**
- **Utilisation du configurateur MFP**
- **Configuration des propriétés de l'imprimante**
- **Impression d'un document**
- **Numérisation d'un document**

Instructions de démarrage

Le CD-ROM inclut le package du pilote MFP Samsung, qui permet d'utiliser votre appareil avec un ordinateur Linux.

Le package du pilote MFP Samsung contient des pilotes d'impression et de numérisation qui permettent d'imprimer des documents et de numériser des images. Ce package inclut également de puissantes applications servant à la configuration de l'appareil et au traitement avancé des documents numérisés.

Une fois le pilote installé sur votre système Linux, le package du pilote vous permet de surveiller un certain nombre de périphériques MFP, en utilisant simultanément des ports parallèles ECP rapides et des ports USB. Les documents ainsi acquis peuvent être modifiés, imprimés sur les mêmes imprimantes locales MFP ou réseau, envoyés par messagerie électronique, téléchargés sur un site FTP ou transférés vers un système de reconnaissance optique de caractères (OCR) externe.

Avec le package du pilote MFP, vous bénéficiez d'un programme d'installation souple et intelligent. Inutile de rechercher les autres composants dont peut avoir besoin le logiciel MFP : tous les packages nécessaires seront transférés et installés automatiquement sur votre système. Cette fonction est disponible sur un grand nombre des clones Linux les plus connus.

Installation du pilote MFP

Configuration requise

Systemes d'exploitation pris en charge

- Redhat 7.1 et supérieur
- Linux Mandrake 8.0 et supérieur
- SuSE 7.1 et supérieur
- Caldera OpenLinux 3.1 et supérieur
- Turbo Linux 7.0 et supérieur
- Slackware 8.1 et supérieur

Configuration matérielle recommandée

- Pentium IV 1 GHz ou supérieur
- Au moins 256 Mo de RAM
- Disque dur d'une capacité d'1 Go ou plus



REMARQUES :

- Vous avez également besoin d'une partition de swap d'au moins 300 Mo si vous souhaitez travailler sur des images numérisées volumineuses.
 - Le pilote de numérisation Linux prend en charge la résolution optique maximale, Reportez-vous à « Spécifications du scanner et du copieur », page D.3.
-

Logiciel

- Linux Kernel 2.4 ou supérieur
- Glibc 2.2 ou supérieur
- CUPS
- SANE

Installation du pilote MFP

- 1 Connectez l'imprimante à l'ordinateur. Mettez l'appareil et l'ordinateur sous tension.
- 2 Lorsque la fenêtre de connexion de l'administrateur apparaît, tapez « *root* » dans le champ de connexion et saisissez le mot de passe système.



REMARQUE : Vous devez vous connecter en tant que super-utilisateur (*root*) pour installer le pilote d'impression. Si vous ne disposez pas du statut de super-utilisateur, contactez votre administrateur système.

- 3 Insérez le CD-ROM dans le lecteur. Le CD-ROM se lance automatiquement.

Si ce n'est pas le cas, cliquez sur l'icône  en bas de la fenêtre. Lorsque l'écran Terminal apparaît, tapez :

```
[root@localhost root]#cd /mnt/cdrom/Linux
```

```
[root@localhost root]#./install.sh
```



REMARQUE : Le programme d'installation s'exécute automatiquement si vous disposez d'un logiciel d'exécution automatique installé et configuré.

- 4 Cliquez sur **Install**.



- 5 Lorsque l'écran de bienvenue s'affiche, cliquez sur **Next**.



- 6 Une fois l'installation terminée, cliquez sur **Finish**.

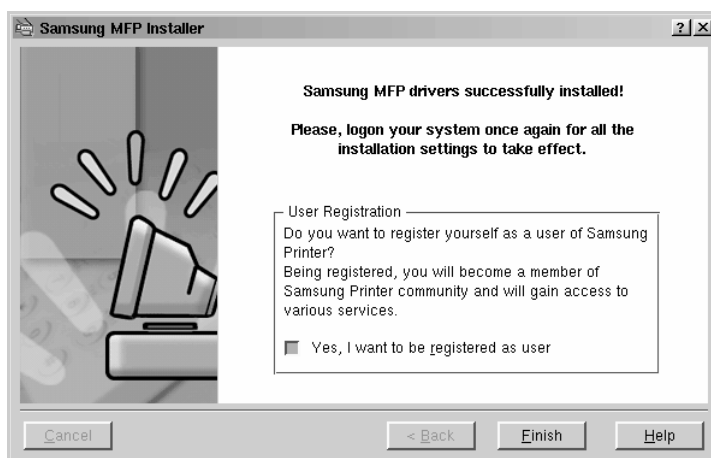

Le programme d'installation a ajouté l'icône de bureau du configurateur MFP et le groupe MFP Samsung au menu système, pour une utilisation plus facile. Si vous rencontrez la moindre difficulté, consultez l'aide à l'écran, accessible via le menu système ou via les applications Windows du package du pilote, telles que le configurateur MFP ou l'outil de retouche d'images.

Désinstallation du pilote MFP

- 1 Lorsque la fenêtre de connexion de l'administrateur apparaît, tapez « *root* » dans le champ de connexion et saisissez le mot de passe système.



REMARQUE : Vous devez vous connecter en tant que super-utilisateur (*root*) pour installer le pilote d'impression. Si vous ne disposez pas du statut de super-utilisateur, contactez votre administrateur système.

- 2 Insérez le CD-ROM dans le lecteur. Le CD-ROM se lance automatiquement.

Si ce n'est pas le cas, cliquez sur l'icône  en bas de la fenêtre. Lorsque l'écran Terminal apparaît, tapez :

```
[root@localhost root]#cd /mnt/cdrom/Linux
```

```
[root@localhost root]#./install.sh
```



REMARQUE : Le programme d'installation s'exécute automatiquement si vous disposez d'un logiciel d'exécution automatique installé et configuré.

- 1 Cliquez sur **Uninstall**.
- 2 Cliquez sur **Next**.

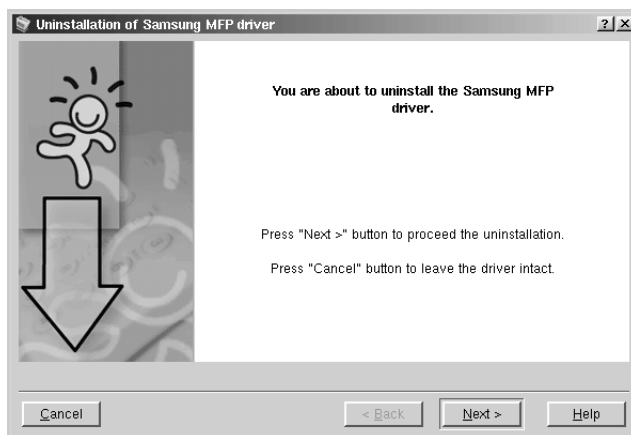

- 3 Cliquez sur **Finish**.

Utilisation du configurateur MFP

Le configurateur MFP est un outil destiné principalement à la configuration des périphériques MFP. Comme un périphérique MFP intègre à la fois l'imprimante et le scanner, le configurateur MFP fournit des options regroupées de manière logique pour les fonctions d'impression et de numérisation. Il intègre également une option de port MFP spéciale qui permet de réguler l'accès à un combiné imprimante/scanner MFP via un canal d'E/S unique.

Une fois le pilote MFP installé (reportez-vous à la page A.3), l'icône du configurateur MFP sera automatiquement créée sur le bureau.

Ouverture du configurateur MFP

- 1 Double-cliquez sur **MFP Configurator** sur le bureau.

Vous pouvez également cliquer sur l'icône Startup Menu, puis sélectionner **Samsung MFP** et **MFP Configurator**.

- 2 Cliquez sur les différents boutons du volet Modules pour ouvrir la fenêtre de configuration correspondante.

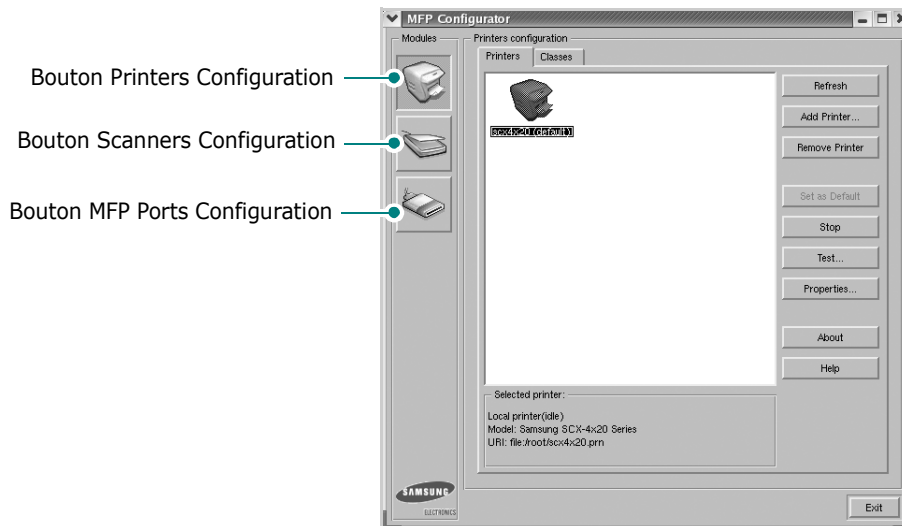

Pour utiliser l'aide à l'écran, cliquez sur **Help**.

- 3 Une fois les configurations modifiées, cliquez sur **Exit** pour fermer le configurateur MFP.

Volet Printers Configuration

Le volet Printers configuration comporte deux onglets : **Printers** et **Classes**.

Onglet Printers

Pour afficher la configuration de l'imprimante du système actuel, cliquez sur l'icône représentant l'imprimante, à gauche de la fenêtre MFP Configurator.

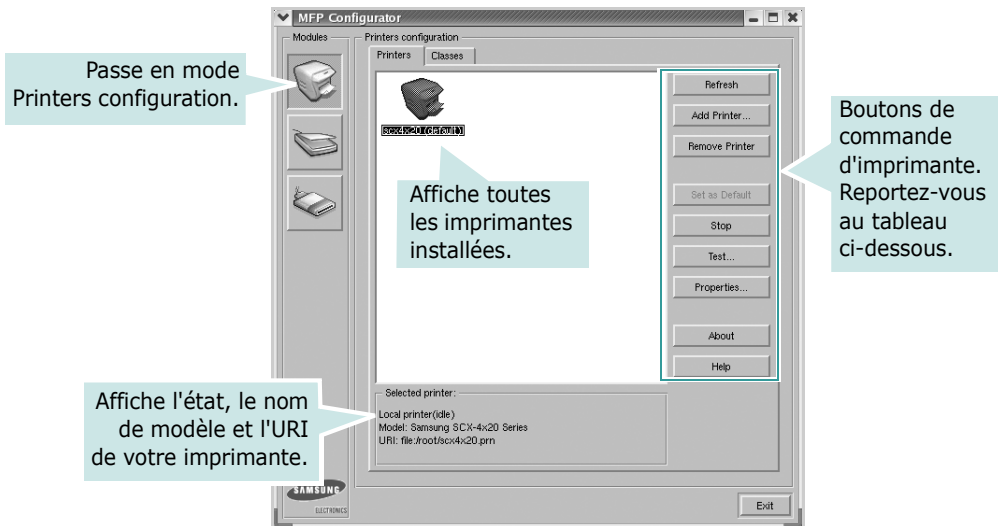

Vous pouvez utiliser les boutons de commande d'imprimante suivants :

- **Refresh** : actualise la liste des imprimantes disponibles.
- **Add Printer** : permet d'ajouter une nouvelle imprimante.
- **Remove Printer** : supprime l'imprimante sélectionnée.
- **Set as Default** : définit l'imprimante actuelle comme imprimante par défaut.
- **Stop/Start** : arrête/démarre l'imprimante.
- **Test** : permet d'imprimer une page de test afin de s'assurer du bon fonctionnement de l'appareil.
- **Properties** : permet d'afficher et de modifier les propriétés de l'imprimante. Pour plus d'informations, reportez-vous à la page A.11.

Onglet Classes

L'onglet Classes affiche la liste des catégories d'imprimantes disponibles.

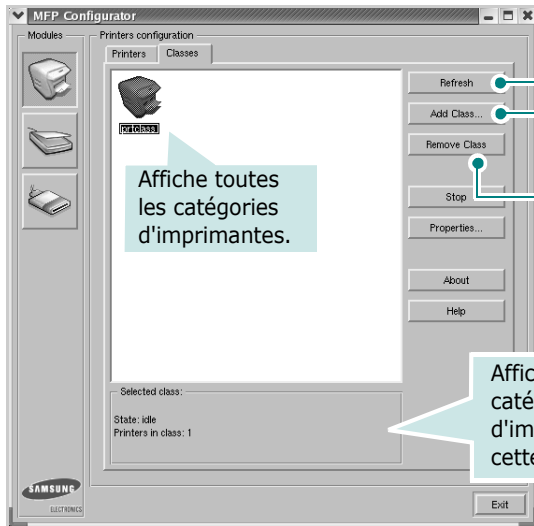

Affiche toutes les catégories d'imprimantes.

Actualise la liste des catégories.
Permet d'ajouter une nouvelle catégorie d'imprimantes.
Supprime la catégorie d'imprimantes sélectionnée.

Affiche l'état de la catégorie et le nombre d'imprimantes dans cette catégorie.

Scanners Configuration

Cette fenêtre permet de surveiller l'activité des scanners, d'afficher la liste des périphériques MFP Samsung installés, de modifier les propriétés des périphériques et de numériser des images.

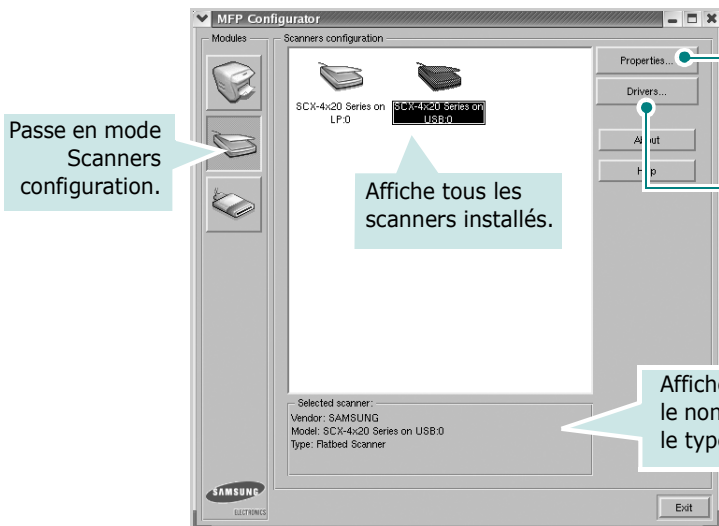

Passer en mode Scanners configuration.

Affiche tous les scanners installés.

Permet de modifier les propriétés de numérisation et de numériser un document. Reportez-vous à la page A.14.
Permet de surveiller l'activité des pilotes de numérisation.

Affiche le fabricant, le nom de modèle et le type du scanner.

MFP Ports Configuration

Cette fenêtre permet d'afficher la liste des ports MFP disponibles, de vérifier l'état de chaque port et de libérer un port qui reste occupé lorsque le processus propriétaire a été interrompu pour une quelconque raison.



Partage de ports entre imprimantes et scanners

Votre appareil peut être relié à un ordinateur hôte via un port parallèle ou USB. Le périphérique MFP contient plusieurs dispositifs (imprimante et scanner) ; par conséquent, vous devez organiser l'accès des diverses applications à ces dispositifs via le port d'E/S unique.

Le package du pilote MFP Samsung offre un mécanisme de partage des ports adéquat, utilisé par les pilotes d'impression et de numérisation Samsung. Les pilotes s'adressent à leurs dispositifs via les ports MFP. Vous pouvez afficher l'état actuel d'un port MFP dans la fenêtre MFP Ports Configuration. Le partage de ports vous empêche d'accéder à un bloc fonctionnel du dispositif MFP si un autre bloc est en cours d'utilisation.

Il est vivement recommandé d'utiliser le configurateur MFP lors de l'installation d'une nouvelle imprimante MFP sur votre système. Si vous le faites, vous serez invité à choisir un port d'E/S pour le nouveau dispositif. Ce choix permet de définir la configuration la mieux adaptée, pour un fonctionnement optimal du dispositif MFP. Les ports d'E/S des scanners MFP sont sélectionnés automatiquement par les pilotes de numérisation ; les paramètres adéquats sont ainsi appliqués par défaut.

Configuration des propriétés de l'imprimante

La fenêtre de propriétés associée à l'option de configuration des imprimantes permet de modifier les propriétés de votre appareil dans son rôle d'imprimante.

- 1 Ouvrez le configurateur MFP.
Si nécessaire, passez en mode Printers configuration.
- 2 Dans la liste des imprimantes disponibles, sélectionnez l'appareil voulu, puis cliquez sur **Properties**.
- 3 La fenêtre Printer Properties s'ouvre.

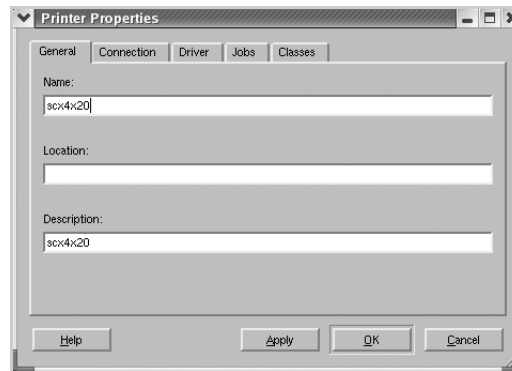

Les cinq onglets suivants apparaissent en haut de la fenêtre :

- **General** : permet de modifier l'emplacement et le nom de l'imprimante. Le nom entré dans cet onglet s'affiche dans la liste des imprimantes de la fenêtre Printers configuration.
- **Connection** : permet d'afficher ou de sélectionner un autre port. Si vous changez le port de l'imprimante (passage d'un port USB à un port parallèle et réciproquement) en cours d'utilisation, vous devez reconfigurer le port d'imprimante dans cet onglet.
- **Driver** : permet d'afficher ou de sélectionner un autre pilote d'impression. Cliquez sur **Options** pour définir les options par défaut du périphérique.
- **Jobs** : affiche la liste des tâches d'impression. Cliquez sur **Cancel job** pour annuler la tâche sélectionnée et cochez la case **Show completed jobs** pour afficher les tâches précédentes dans la liste des tâches.
- **Classes** : affiche la catégorie dans laquelle figure votre imprimante. Cliquez sur **Add to Class** pour ajouter l'imprimante à une catégorie précise ou sur **Remove from Class** pour supprimer l'imprimante de la catégorie sélectionnée.

- 4 Cliquez sur **OK** pour appliquer les modifications et fermer la fenêtre Printer Properties.

Impression d'un document

Impression à partir d'applications

Vous pouvez réaliser des impressions à partir de nombreuses applications Linux, à l'aide du système CUPS (Common UNIX Printing System). Vous pouvez ainsi procéder à des impressions sur votre appareil à partir de n'importe quelle application de ce type.

- 1 Dans l'application utilisée, sélectionnez **Print** dans le menu **File**.
- 2 Sélectionnez **Print** directement à l'aide de la fonction **lpr**.
- 3 Dans la fenêtre LPR Samsung, sélectionnez le nom de modèle de votre appareil dans la liste des imprimantes, puis cliquez sur **Properties**.

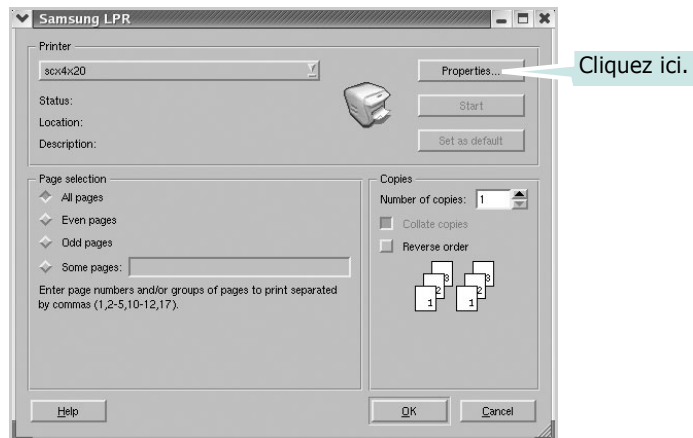

- 4 Modifiez les propriétés de l'imprimante et des tâches d'impression.

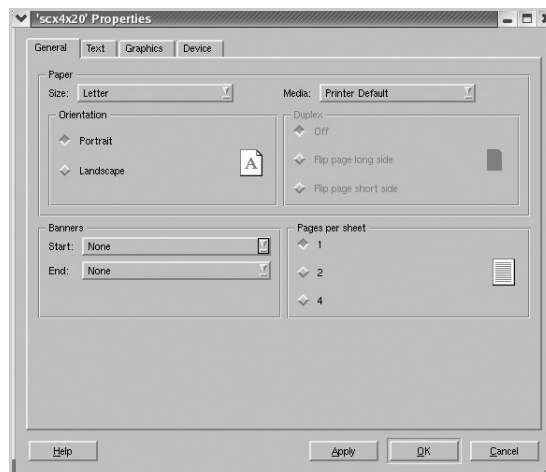

Les quatre onglets suivants apparaissent en haut de la fenêtre.

- **General** : permet de modifier le format et le type du papier, ainsi que l'orientation des documents, d'activer l'impression recto verso, d'ajouter des bandeaux de début et de fin, et de modifier le nombre de pages à imprimer par feuille.
- **Text** : permet de définir les marges de la page et les options du texte, telles que l'espacement et les colonnes.
- **Graphics** : permet de déterminer les options d'image appliquées lors de l'impression des images/fichiers, telles que les couleurs, ou la taille ou la position de l'image.
- **Device** : permet de définir la résolution d'impression, la source d'alimentation papier et la destination.

- 5 Cliquez sur **OK** pour appliquer les modifications et fermer la fenêtre `scx4x20 Properties`.
- 6 Pour lancer l'impression, cliquez sur **OK** dans la fenêtre `LPR Samsung`.
- 7 La fenêtre d'impression s'ouvre : elle vous permet de surveiller l'état de la tâche d'impression.

Pour annuler la tâche actuelle, cliquez sur **Cancel**.

Impression de fichiers

Vous pouvez imprimer de nombreux types de fichier différents sur le périphérique MFP Samsung à l'aide de CUPS (de la manière habituelle, c'est-à-dire directement à partir de l'interface de ligne de commande). Pour ce faire, vous pouvez utiliser l'utilitaire CUPS `lpr`. Toutefois, le package du pilote remplace l'outil `lpr` classique par un programme `LPR Samsung` beaucoup plus convivial.

Pour imprimer un fichier :

- 1 Entrez `lpr <nom_fichier>` sur une ligne de commande de shell Linux, puis appuyez sur **Enter**. La fenêtre `LPR Samsung` s'ouvre.

Si vous tapez uniquement `lpr` et que vous appuyez sur **Enter**, la fenêtre de sélection du fichier à imprimer s'ouvre d'abord. Sélectionnez les fichiers à imprimer, puis cliquez sur **Open**.

- 2 Dans la fenêtre `LPR Samsung`, sélectionnez l'imprimante dans la liste, puis modifiez les propriétés de l'imprimante et des tâches d'impression.

Pour plus d'informations sur la fenêtre de propriétés, reportez-vous à la page A.12.

- 3 Cliquez sur **OK** pour lancer l'impression.

Numérisation d'un document

Vous pouvez numériser un document à l'aide de la fenêtre MFP Configurator.

- 1 Sur le bureau, double-cliquez sur MFP Configurator.
- 2 Cliquez sur le bouton  pour passer en mode Scanners Configuration.
- 3 Sélectionnez le scanner dans la liste.

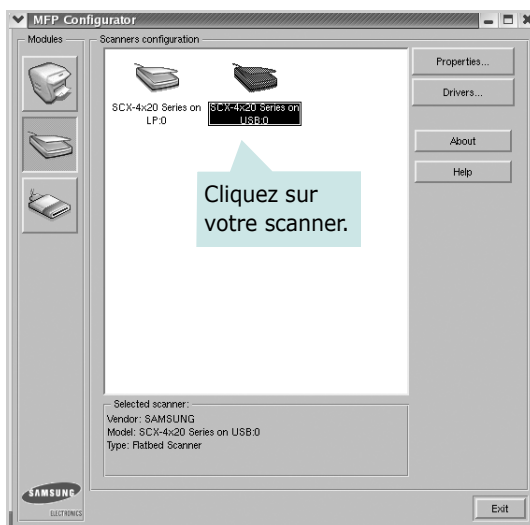

Lorsque vous ne disposez que d'un seul périphérique MFP, et que celui-ci est connecté à l'ordinateur et sous tension, le scanner apparaît dans la liste et est sélectionné automatiquement.

Si plusieurs scanners sont connectés à l'ordinateur, vous pouvez sélectionner n'importe lequel à tout moment. Par exemple, pendant que l'opération d'acquisition est en cours sur le premier scanner, vous pouvez sélectionner un deuxième scanner, définir les options du périphérique et lancer l'acquisition d'image.



REMARQUE : Le nom du scanner qui apparaît dans Scanners Configuration peut être différent du nom du périphérique.

- 4 Cliquez sur **Properties**.

- 5 Placez le document à numériser face vers le haut dans le chargeur automatique de documents ou face vers le bas sur la vitre d'exposition. Pour plus d'informations, reportez-vous à la page 7.6.

Pour des consignes détaillées de préparation du document d'origine, reportez-vous à la page 5.3.

- 6 Dans la fenêtre Scanner Properties, cliquez sur **Preview**.

Le document est numérisé et l'aperçu de l'image apparaît dans le volet d'aperçu.

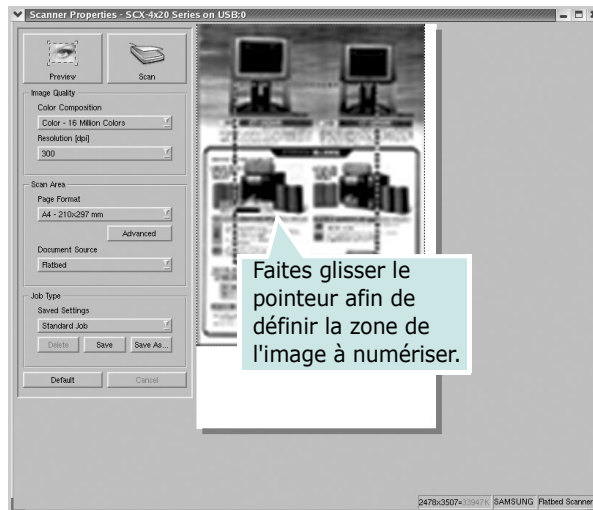

- 7 Modifiez les options de numérisation dans les zones Image Quality et Scan Area.

- **Image Quality** : permet de sélectionner la composition des couleurs et la résolution de numérisation de l'image.
- **Scan Area** : permet de sélectionner le format de page. À l'aide du bouton **Advanced**, vous pouvez définir manuellement le format de page.

Pour utiliser un paramètre d'option de numérisation prédéfini, sélectionnez-le dans la liste déroulante Job Type. Pour plus d'informations sur les paramètres Job Type prédéfinis, reportez-vous à la page A.16.

Pour restaurer le paramétrage par défaut des options de numérisation, cliquez sur **Default**.

- 8 Une fois les modifications terminées, cliquez sur **Scan** pour lancer la numérisation.

La barre d'état apparaît dans l'angle inférieur gauche de la fenêtre ; elle affiche l'état d'avancement de la numérisation. Pour annuler la numérisation, cliquez sur **Cancel**.

- 9 L'image numérisée apparaît dans la nouvelle fenêtre de l'outil de retouche d'images.

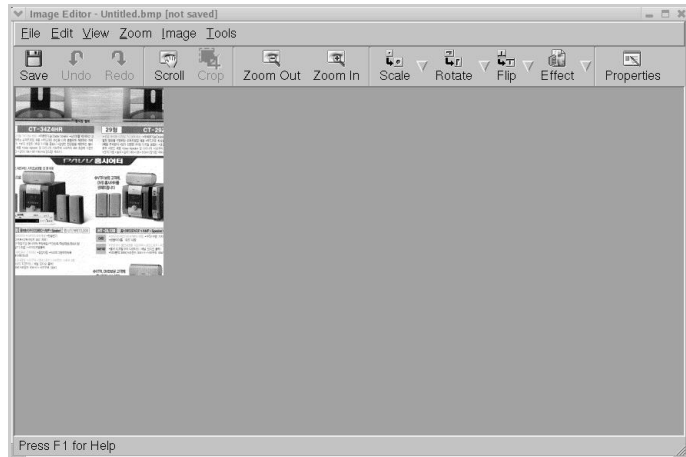

Pour modifier l'image numérisée, utilisez la barre d'outils. Pour plus d'informations sur la modification d'images, reportez-vous à la page A.17.

- 10 Une fois l'opération terminée, cliquez sur **Save** dans la barre d'outils.
- 11 Sélectionnez le répertoire de fichiers dans lequel enregistrer l'image et entrez le nom du fichier.
- 12 Cliquez sur **Save**.

Ajout de paramètres Job Type

Vous pouvez enregistrer les paramètres des options de numérisation afin de les réutiliser lors d'une prochaine tâche de numérisation.

Pour enregistrer un nouveau paramètre Job Type :

- 1 Modifiez les options dans la fenêtre Scanner Properties.
- 2 Cliquez sur **Save As**.
- 3 Entrez le nom du paramètre.
- 4 Cliquez sur **OK**.

Le paramètre est ajouté à la liste déroulante des paramètres enregistrés (Saved Settings).

Pour enregistrer un paramètre Job Type pour une prochaine tâche de numérisation :

- 1 Dans la liste déroulante Job Type, sélectionnez le paramètre à utiliser.
- 2 Cliquez sur **Save**.

Lorsque vous ouvrez à nouveau la fenêtre Scanner Properties, le paramètre enregistré est sélectionné automatiquement pour la tâche de numérisation.

Pour supprimer un paramètre Job Type :

- 1 Dans la liste déroulante Job Type, sélectionnez le paramètre à supprimer.
- 2 Cliquez sur **Delete**.







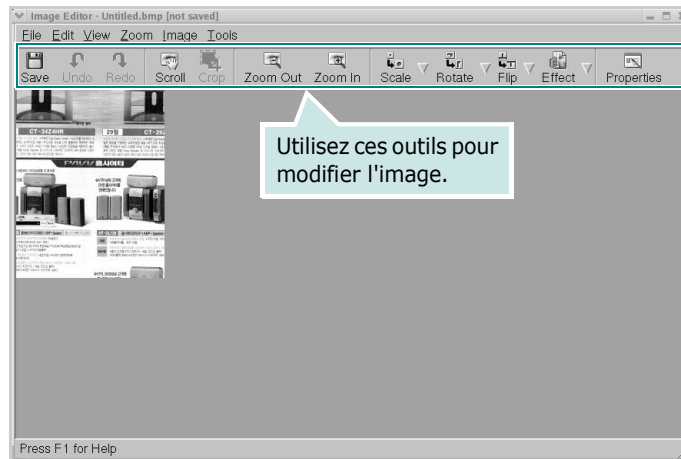





Le paramètre est supprimé de la liste.

Utilisation de l'outil de retouche d'images

La fenêtre Image Editor permet de modifier les images numérisées, à l'aide de commandes de menu et d'outils.



Pour modifier une image, vous pouvez utiliser les outils suivants :

Outils	Fonction
 Save	Enregistre l'image.
 Undo	Annule la dernière action.
 Redo	Restaure l'action annulée.
 Scroll	Permet de faire défiler l'image.
 Crop	Rogne la zone d'image sélectionnée.
 Zoom Out	Applique un zoom arrière à l'image.
 Zoom In	Applique un zoom avant à l'image.
 Scale	Permet de mettre à l'échelle la taille de l'image ; vous pouvez entrer la taille manuellement, ou définir un taux de mise à l'échelle proportionnelle, verticale ou horizontale.
 Rotate	Permet de faire pivoter l'image ; vous pouvez sélectionner l'angle de rotation dans la liste déroulante.
 Flip	Permet de retourner l'image verticalement ou horizontalement.
 Effect	Permet de régler la luminosité ou le contraste de l'image, ou d'inverser l'image.
 Properties	Affiche les propriétés de l'image.

Pour plus d'informations sur le programme de retouche d'images, reportez-vous à l'aide à l'écran.





UTILISATION DE L'APPAREIL EN RÉSEAU

Si vous travaillez en réseau, l'appareil peut être partagé avec d'autres utilisateurs connectés au réseau.

Ce chapitre contient les sections suivantes :

- **Partage de l'appareil sur un réseau**
- **Configuration d'un appareil partagé en mode local**
- **Configuration d'un appareil connecté à un réseau**

Partage de l'appareil sur un réseau

Si vous travaillez en réseau, vous pouvez brancher votre appareil sur le réseau.

Appareil partagé en mode local

Vous pouvez relier l'appareil à un ordinateur donné du réseau : l'« ordinateur hôte ». Les autres utilisateurs du réseau peuvent dès lors partager l'appareil via une connexion réseau Windows 98, Me, NT 4.0, 2000 ou XP.

Impression en réseau

Que l'appareil soit connecté en réseau ou en local, vous devez installer le logiciel d'impression SCX-4x20 Series sur chaque ordinateur utilisant l'appareil pour imprimer des documents.

Configuration d'un appareil partagé en mode local

Sous Windows 98/Me

Configuration de l'ordinateur hôte

- 1 Démarrez Windows.
- 2 Dans le menu **Démarrer**, sélectionnez **Paramètres, Panneau de configuration**, puis double-cliquez sur l'icône **Réseau**.
- 3 Cochez la case **Partage de fichiers et d'imprimantes**, puis cliquez sur **OK**. Fermez la fenêtre.
- 4 Cliquez sur **Démarrer**, sélectionnez **Paramètres, Imprimantes**, puis double-cliquez sur le nom de votre appareil.
- 5 Sélectionnez l'option **Propriétés** dans le menu **Imprimante**.
- 6 Cliquez sur l'onglet **Partage**, puis cochez la case **Partagé en tant que**. Renseignez le champ **Nom de partage**, puis cliquez sur **OK**.

Configuration de l'ordinateur client

- 1 À l'aide du bouton droit de la souris, cliquez sur **Démarrer**, puis sélectionnez **Explorer**.
- 2 Ouvrez votre dossier réseau dans la colonne de gauche.
- 3 À l'aide du bouton droit de la souris, cliquez sur le nom de partage et sélectionnez **Capturer le port imprimante**.
- 4 Sélectionnez un port, cochez la case **Se reconnecter au démarrage**, puis cliquez sur **OK**.
- 5 Dans le menu **Démarrer**, sélectionnez **Paramètres**, puis **Imprimantes**.
- 6 Double-cliquez sur l'icône de l'appareil.
- 7 Dans le menu **Imprimante**, choisissez **Propriétés**.
- 8 Cliquez sur l'onglet **Détails**, sélectionnez le port de l'imprimante, puis cliquez sur **OK**.

Sous Windows NT 4.0/2000/XP

Configuration de l'ordinateur hôte

- 1 Démarrez Windows.
- 2 Sous Windows NT 4.0/2000, dans le menu **Démarrer**, sélectionnez **Paramètres**, puis **Imprimantes**.
Sous Windows XP, dans le menu **Démarrer**, sélectionnez **Imprimantes et télécopieurs**.
- 3 Double-cliquez sur l'icône de l'appareil.
- 4 Dans le menu **Imprimante**, choisissez **Partager**.
- 5 Sous Windows NT 4.0, cochez la case **Partagée**.
Sous Windows 2000, cochez la case **Partage**.
Sous Windows XP, sélectionnez l'option **Partager cette imprimante**.
- 6 Renseignez le champ **Nom de partage**, puis cliquez sur **OK**.

Configuration de l'ordinateur client

- 1 À l'aide du bouton droit de la souris, cliquez sur **Démarrer**, puis sélectionnez **Explorer**.
- 2 Ouvrez votre dossier réseau dans la colonne de gauche.
- 3 Cliquez sur le nom de partage.
- 4 Sous Windows NT 4.0/2000, dans le menu **Démarrer**, sélectionnez **Paramètres**, puis **Imprimantes**.
Sous Windows XP, dans le menu **Démarrer**, sélectionnez **Imprimantes et télécopieurs**.
- 5 Double-cliquez sur l'icône de l'appareil.
- 6 Dans le menu **Imprimante**, choisissez **Propriétés**.
- 7 Sélectionnez l'onglet **Ports**, puis cliquez sur **Ajouter un port**.
- 8 Sélectionnez **Local Port**, puis cliquez sur **Ajouter un port**.
- 9 Saisissez le nom de partage dans le champ **Entrez un nom de port**.

10 Cliquez sur **OK**, puis sur **Fermer**.

11 Sous Windows NT 4.0, cliquez sur **OK**.

Sous Windows 2000/XP, cliquez sur **Appliquer**, puis sur **OK**.

Configuration d'un appareil connecté à un réseau

Vous devez configurer les protocoles réseau sur l'appareil que vous souhaitez utiliser comme imprimante réseau. Cette procédure peut s'effectuer à l'aide du programme d'installation réseau fourni. Reportez-vous au mode d'emploi du réseau.

La configuration des paramètres réseau de base peut s'effectuer à partir du panneau de commande. Celui-ci permet d'effectuer les tâches suivantes :

- Impression d'une page de configuration réseau
- Activation ou désactivation des protocoles réseau (IPX/SPX)
- Configuration du protocole TCP/IP
- Configuration des types de trames IPX

Configuration des paramètres réseau à partir du panneau de commande

Systemes d'exploitation pris en charge



REMARQUE : Les systèmes d'exploitation pris en charge par la carte réseau peuvent différer de ceux pris en charge par l'appareil. Le tableau suivant décrit l'environnement réseau pris en charge par l'appareil.

Caractéristique	Configuration
Interface réseau	10/100 Base-TX
Système d'exploitation réseau	<ul style="list-style-type: none">• Novell Netware 4.x, 5.x, 6.x• Windows 98/Me/NT 4.0/2000/XP• Unix AT&T, BSD4.3, HP-UX, SUN OS, SOLARIS, SCO• Différents systèmes d'exploitation Linux

Caractéristique	Configuration
Protocole réseau	<ul style="list-style-type: none"> • Netware IPX/SPX • TCP/IP, DLC/LLC sous Windows • Port9100 sur Unix, Linux
Serveur d'adressage dynamique	DHCP, BOOTP

- IPX/SPX : protocole d'échange de paquets entre réseaux/protocole d'échange de paquets séquentiels
- TCP/IP : protocole de commande de transmission/protocole Internet
- DLC/LLC : commande de liaison de données/commande de liaison logique
- DHCP : protocole de configuration de serveur dynamique
- BOOTP : protocole Bootstrap

Impression d'une page de configuration réseau

La page de configuration réseau permet de connaître la configuration de la carte d'interface réseau. Les réglages par défaut conviennent à la plupart des applications.

- 1 Appuyez sur **Menu** jusqu'à ce que « CONFIG RESEAU » apparaisse en haut de l'écran.
- 2 Appuyez sur les touches de défilement (◀ ou ▶) jusqu'à ce que « IMPR RES CFG » s'affiche en bas de l'écran.
- 3 Appuyez sur **Entrée**.
La première option disponible, « OUI », s'affiche en bas de l'écran.
- 4 Appuyez sur **Entrée**.
Une page de configuration réseau est imprimée.

Configuration des protocoles réseau

Lorsque vous installez et que vous allumez l'appareil pour la première fois, tous les protocoles réseau pris en charge sont activés. Lorsqu'un protocole est activé, l'appareil peut transmettre sur le réseau même si le protocole n'est pas utilisé. Le trafic réseau peut s'accroître légèrement. Pour supprimer les communications inutiles, vous pouvez désactiver les protocoles que vous n'utilisez pas.

- 1 Appuyez sur **Menu** jusqu'à ce que « CONFIG RESEAU » apparaisse en haut de l'écran.
- 2 Appuyez sur les touches de défilement (◀ ou ▶) jusqu'à ce que « RESEAU CONFIG » s'affiche en bas de l'écran.
- 3 Appuyez sur **Entrée** pour accéder au menu.

- 4 Appuyez sur les touches de défilement (◀ ou ▶) jusqu'à ce que le protocole souhaité s'affiche en bas de l'écran.
- 5 Appuyez sur **Entrée**.
Si vous avez sélectionné « TCP/IP », définissez une adresse TCP/IP. Pour plus d'informations, reportez-vous à la page B.7.
Si vous avez sélectionné « NETWARE », définissez le format du type de trame. Pour plus d'informations, reportez-vous à la page B.9.
- 6 Appuyez sur **Entrée** pour enregistrer la sélection.
- 7 Appuyez sur **Stop/Suppr.** pour revenir au mode veille.

Configuration du protocole TCP/IP

Votre appareil peut être installé avec différents renseignements concernant les réseaux TCP/IP, tels qu'une adresse IP, un masque de sous-réseau et une passerelle. Il est possible de lui attribuer une adresse TCP/IP selon différentes méthodes en fonction de votre réseau.

- Adressage statique : l'adresse TCP/IP est assignée manuellement par l'administrateur système.
- Adressage dynamique BOOTP/DHCP (par défaut) : l'adresse TCP/IP est assignée automatiquement par le serveur.



REMARQUE : Avant de configurer le réseau TCP/IP, vous devez paramétrer le protocole réseau sur TCP/IP.

Adressage statique

Pour entrer une adresse TCP/IP à partir du panneau de commande, procédez comme suit :

- 1 Appuyez sur **Menu** jusqu'à ce que « CONFIG RESEAU » apparaisse en haut de l'écran.
- 2 Appuyez sur les touches de défilement (◀ ou ▶) jusqu'à ce que « RESEAU CONFIG » s'affiche en bas de l'écran.
- 3 Appuyez sur **Entrée** pour accéder au menu.
La première option disponible, « TCP/IP », s'affiche en bas de l'écran.
- 4 Appuyez sur **Entrée**.
La première option disponible, « MANUEL », s'affiche en bas de l'écran.

5 Appuyez sur **Entrée**.

La première option disponible, « ADRESSE IP », s'affiche en bas de l'écran.

6 Appuyez sur **Entrée** pour accéder au menu Adresse IP.

Une adresse IP se compose de 4 octets.



Entrez un nombre compris entre 0 et 255 pour chaque octet.

7 Appuyez sur les touches de défilement (◀ ou ▶) pour saisir un nombre compris entre 0 et 255, puis sur **Entrée** ou sur **Précédent** pour passer d'un octet à un autre.

Vous pouvez saisir un chiffre à l'aide du clavier numérique et utiliser les touches de défilement (◀ ou ▶) pour passer d'un octet à l'autre.

8 Répétez l'étape 7 pour saisir l'intégralité de l'adresse, du premier au quatrième octet.

9 Appuyez sur **Entrée**.

10 Pour sélectionner d'autres paramètres, tels que MASQUE S\RES ou PASSERELLE, appuyez sur les touches de défilement (◀ ou ▶) jusqu'à ce que l'élément souhaité apparaisse en bas de l'écran. Appuyez sur **Entrée**.

11 Répétez les étapes 7 à 9 pour configurer les autres paramètres TCP/IP.

12 Appuyez sur **Stop/Suppr.** pour revenir au mode veille.

Adressage dynamique (BOOTP/DHCP)

Pour que le serveur affecte automatiquement l'adresse TCP/IP :

1 Appuyez sur **Menu** jusqu'à ce que « CONFIG RESEAU » apparaisse en haut de l'écran.

2 Appuyez sur les touches de défilement (◀ ou ▶) jusqu'à ce que « RESEAU CONFIG » s'affiche en bas de l'écran.

3 Appuyez sur **Entrée**.

La première option disponible, « TCP/IP », s'affiche en bas de l'écran.

- 4 Appuyez sur les touches de défilement (◀ ou ▶) jusqu'à ce que le message « DHCP » s'affiche en bas de l'écran, puis appuyez sur **Entrée**.
- 5 Pour affecter l'adresse à partir du serveur BOOTP, appuyez sur **Entrée** lorsque « BOOTP » apparaît en bas de l'écran.

Configuration des types de trame IPX

Sur les réseaux utilisant les protocoles IPX/SPX (Novell NetWare, par exemple), le format des trames de communication doit être spécifié sur l'appareil. Dans la plupart des cas, vous pouvez conserver le réglage « AUTO » par défaut. Toutefois, vous pouvez définir manuellement le format du type de trame.

- **NON** : le protocole IPX/SPX est désactivé.
- **AUTO** (par défaut) : limite automatiquement le type de trame au premier détecté.
- **ACTIVER 802.3** : limite le type de trame à IPX sur les trames IEEE 802.3. Tous les autres seront recensés et supprimés.
- **ETHERNET II** : limite le type de trame à IPX sur les trames Ethernet. Tous les autres seront recensés et supprimés.
- **ACTIVER 802.2** : limite le type de trame à IPX sur IEEE 802.2 avec les trames IEEE 802.3. Tous les autres seront recensés et supprimés.
- **ACTIVER SNAP** : limite le type de trame à IPX sur SNAP avec les trames IEEE 802.3. Tous les autres seront recensés et supprimés.

Pour modifier le type de trame :

- 1 Appuyez sur **Menu** jusqu'à ce que « CONFIG RESEAU » apparaisse en haut de l'écran.
- 2 Appuyez sur les touches de défilement (◀ ou ▶) jusqu'à ce que « RESEAU CONFIG » s'affiche en bas de l'écran.
- 3 Appuyez sur **Entrée** pour accéder au menu.
- 4 Appuyez sur les touches de défilement (◀ ou ▶) jusqu'à ce que « NETWARE » s'affiche en bas de l'écran. Appuyez sur **Entrée**.

La première option disponible, « NON », s'affiche en bas de l'écran.

- 5 Appuyez sur les touches de défilement (◀ ou ▶) jusqu'à ce que le type de trame souhaité apparaisse, puis appuyez sur **Entrée**.
- 6 Appuyez sur **Stop/Suppr.** pour repasser en mode veille.

Restauration de la configuration réseau

Vous pouvez rétablir la configuration réseau par défaut.

- 1 Appuyez sur **Menu** jusqu'à ce que « CONFIG RESEAU » apparaisse en haut de l'écran.
- 2 Appuyez sur les touches de défilement (◀ ou ▶) jusqu'à ce que « REG.PAR DEFAULT » s'affiche en bas de l'écran.
- 3 Appuyez sur **Entrée**.
La première option disponible, « OUI », s'affiche en bas de l'écran.
- 4 Appuyez sur **Entrée** pour restaurer la configuration réseau.
- 5 Éteignez l'appareil, puis rallumez-le ou réinitialisez la carte d'interface réseau.

Réinitialisation de la carte d'interface réseau

Vous pouvez réinitialiser la carte d'interface réseau sans avoir à éteindre et à rallumer l'appareil.

- 1 Appuyez sur **Menu** jusqu'à ce que « CONFIG RESEAU » apparaisse en haut de l'écran.
La première option disponible, « REINIT. RESEAU », s'affiche en bas de l'écran.
- 2 Appuyez sur **Entrée**.
La première option disponible, « OUI », s'affiche en bas de l'écran.
- 3 Appuyez sur **Entrée** pour réinitialiser la carte d'interface réseau.





INSTALLATION DES ACCESSOIRES OPTIONNELS DE L'APPAREIL

Votre appareil est une imprimante laser dotée de multiples fonctions et optimisée pour répondre à la plupart de vos besoins. Afin de répondre aux besoins spécifiques de chaque utilisateur, Samsung propose toutefois plusieurs accessoires en option pour accroître les capacités de l'appareil.

Ce chapitre contient les sections suivantes :

- **Installation de la barrette de mémoire DIMM**
- **Installation d'un bac optionnel**

Installation de la barrette de mémoire DIMM

Votre appareil comporte un emplacement DIMM. Utilisez cet emplacement DIMM pour augmenter la mémoire de l'appareil.



REMARQUE : Cet appareil est doté d'une mémoire de 64 Mo extensible à 192 Mo. Utilisez uniquement les barrettes DIMM approuvées par Samsung : numéro de pièce ML-00MA (16 Mo), ML-00MB (32 Mo), ML-00MC (64 Mo) ou ML-00MD (128 Mo). Contactez votre revendeur Samsung.



ATTENTION : L'électricité statique risque d'endommager les barrettes DIMM. Lorsque vous manipulez une barrette DIMM, portez un bracelet antistatique, ou touchez régulièrement la surface de l'emballage antistatique de la barrette, puis le métal nu de l'appareil.

- 1 Mettez l'appareil hors tension et débranchez tous les câbles.
- 2 Retirez la trappe d'accès à la carte électronique.

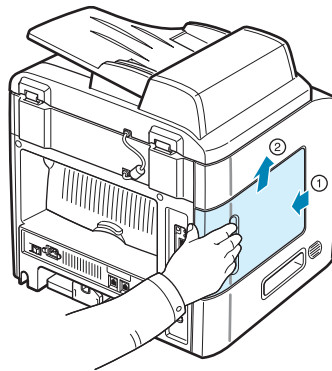

- 3 Déverrouillez complètement les verrous situés de part et d'autre de l'emplacement DIMM.

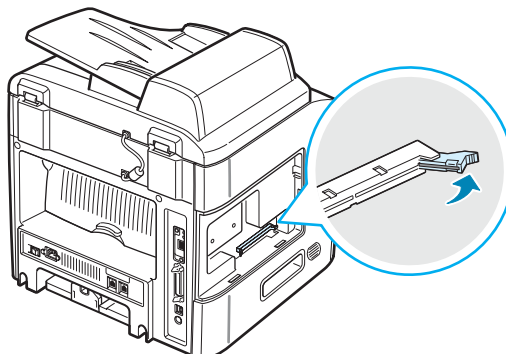

- 4** Retirez les barrettes de mémoire DIMM de leur emballage antistatique. Repérez les encoches d'alignement situées en bas de chaque barrette.

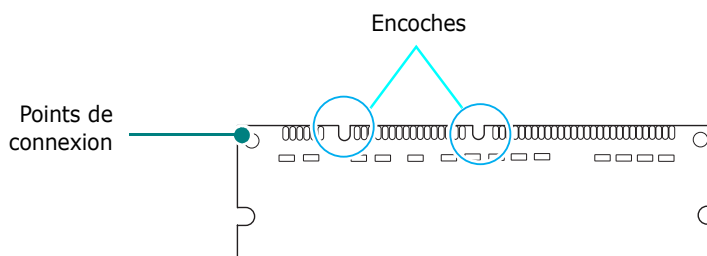

- 5** Tenez la barrette par les bords, alignez les encoches de la barrette sur les rainures situées en haut de l'emplacement DIMM.

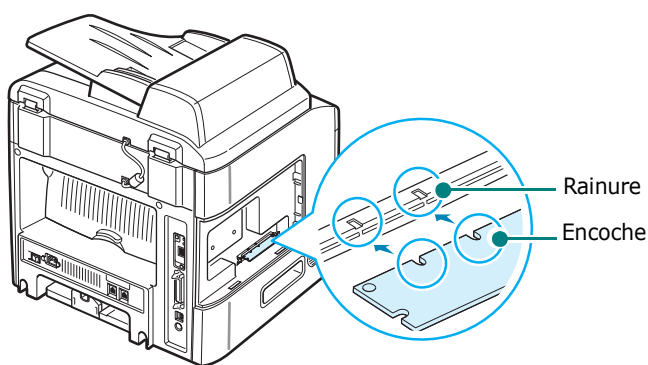

- 6** Poussez la barrette dans l'emplacement DIMM, jusqu'à ce qu'un déclic indique qu'elle est bien en place. Vérifiez que les verrous s'insèrent bien dans les encoches situées de chaque côté de la barrette.

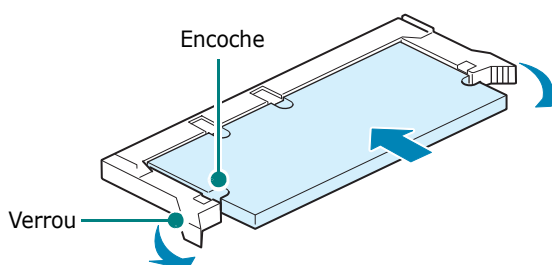

- 7 Remettez la trappe d'accès à la carte électronique en place.

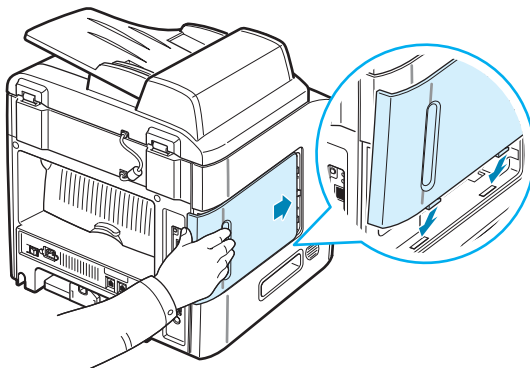

- 8 Rebranchez le cordon d'alimentation et le câble de l'imprimante, puis mettez celle-ci sous tension.

Retrait de la barrette de mémoire DIMM

- 1 Suivez les étapes 1 et 2 de la page C.2 pour accéder à la carte électronique.
- 2 Écartez de la barrette les verrous situés aux deux extrémités de l'emplacement DIMM. Retirez la barrette.

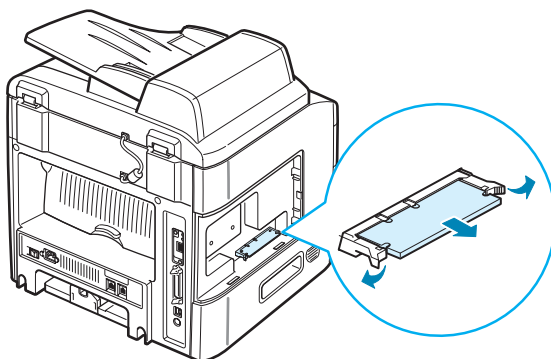

- 3 Remettez la barrette DIMM dans son emballage d'origine ou enveloppez-la dans une feuille de métal aussi fine que du papier, comme une feuille d'aluminium, et stockez-la dans une boîte.
- 4 Passez à l'étape 7 de la page C.4

Installation d'un bac optionnel

Vous pouvez augmenter la capacité d'alimentation papier de votre appareil en y installant un bac 2 optionnel de 250 feuilles.

- 1** Mettez l'appareil hors tension et débranchez tous les câbles.
- 2** Retirez l'emballage du bac et retirez la bande adhésive permettant de fixer le câble d'interface au bac.

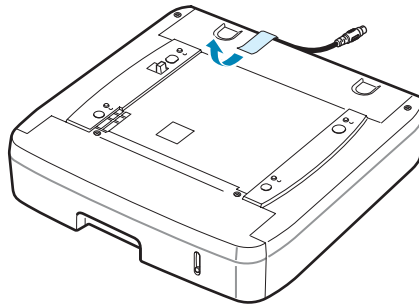

- 3** Repérez le connecteur et les repères de positionnement du bac optionnel.

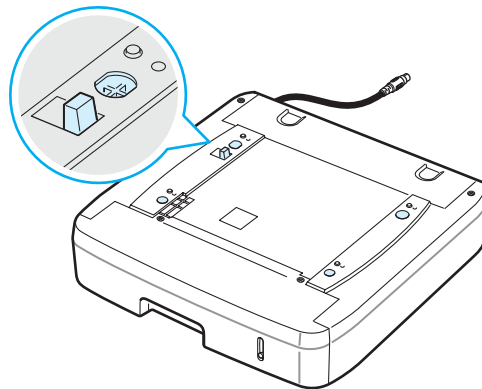

- 4** Placez l'appareil au-dessus du bac en alignant les pieds de l'appareil sur les repères de positionnement du bac optionnel.

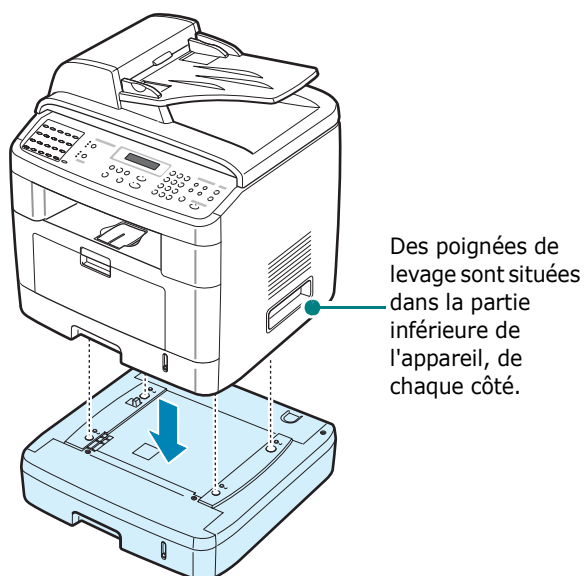

- 5** Branchez le câble d'interface du bac sur le connecteur situé au dos de l'appareil.

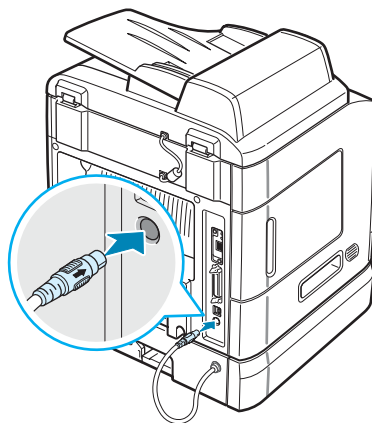

- 6** Insérez du papier dans le bac en suivant la même procédure que pour le bac d'alimentation standard. Reportez-vous à la page 2.7.
- 7** Une fois le papier chargé, vous devez définir le type et le format de papier du bac 2. Reportez-vous à la page 2.20.
- 8** Rebranchez le cordon d'alimentation et les câbles, puis mettez l'imprimante sous tension.

Configuration du bac 2 dans la fenêtre des propriétés de l'imprimante

Si vous avez installé le bac 2 une fois l'appareil sous tension, celui-ci ne peut pas le reconnaître. Dans ce cas, vous devez configurer le bac dans la fenêtre des propriétés de l'imprimante afin de pouvoir l'utiliser lors des impressions PC. La procédure de configuration du bac dépend du pilote d'impression sélectionné.

Pour configurer le bac dans les propriétés d'imprimante du pilote d'impression PCL 6, procédez comme suit :

- 1 Cliquez sur le bouton du menu **Démarrer** de Windows.
- 2 Sous Windows 98/Me/NT 4.0/2000, sélectionnez **Paramètres**, puis **Imprimantes**.
Sous Windows XP, sélectionnez **Imprimantes et télécopieurs**.
- 3 Sélectionnez l'icône de l'appareil **Samsung SCX-4x20 Series PCL 6**.
- 4 À l'aide du bouton droit de la souris, cliquez sur l'icône de l'appareil, puis sélectionnez **Propriétés**.
- 5 Cliquez sur l'onglet **Imprimante**, puis sélectionnez **Bac 2** dans la liste déroulante **Bac en option**.

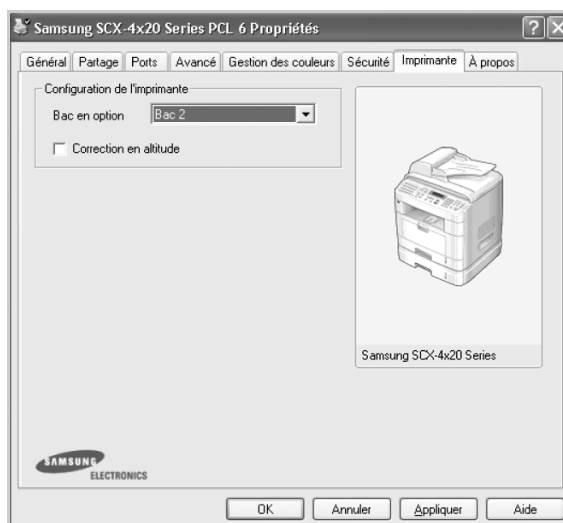

- 6 Cliquez sur **OK**.

NOTES

PERSONNELLES :





SPÉCIFICATIONS TECHNIQUES

Ce chapitre contient les sections suivantes :

- **Spécifications générales**
- **Spécifications du scanner et du copieur**
- **Spécifications de l'imprimante**
- **Spécifications du télécopieur**
- **Spécifications du papier**

Spécifications générales

Caractéristique	Description
Nom du modèle	SCX-4720FN (RK20MFF)
Chargeur automatique de documents	Jusqu'à 50 pages (75 g/m ²)
Format de document pour le chargeur automatique	Largeur : de 142 à 216 mm Longueur : de 148 à 356 mm
Capacité d'alimentation papier	Bac d'alimentation (bac 1 standard et bac 2 optionnel) : 250 feuilles (grammage : 75 g/m ²) Bac polyvalent : 50 feuilles pour le papier ordinaire (grammage : 75 g/m ²), 5 feuilles pour le papier cartonné, les étiquettes, les transparents et les enveloppes
Capacité de sortie papier	Plateau de sortie avant : 150 feuilles (face imprimée vers le bas) Plateau de sortie rabattable : 1 feuille (face imprimée vers le haut)
Type de papier	Bac d'alimentation : papier ordinaire (60 - 90 g/m ²) Bac polyvalent : papier ordinaire, transparents, étiquettes, cartes postales, enveloppes (60 - 163 g/m ²)
Consommables	Système à une cartouche d'encre
Configuration électrique	De 100 à 127 VCA, 50/60 Hz, 5 A De 220 à 240 VCA, 50/60 Hz, 2,6 A
Consommation électrique	Mode veille : 30 W Max. : 420 W
Niveau sonore*	Mode veille : inférieur à 39 dBA Impression : inférieur à 54 dBA Copie : inférieur à 55 dBA
Temps de préchauffage	Inférieur à 42 secondes
Conditions de fonctionnement	Température : de 10 °C à 32 °C Humidité : de 20 à 80 % d'humidité relative
Écran LCD	16 caractères x 2 lignes
Durée de vie de la cartouche d'encre**	5 000 ou 3 000 pages à 5 % de couverture (ISO 19752) (Cartouche d'encre de 3 000 pages fournie avec l'appareil)
Dimensions ÉQUIPEMENT (L x P x H)	450 x 435 x 457 mm

Caractéristique	Description
Poids	17 kg (consommables inclus)
Poids de l'emballage	Papier : 2,8 kg Plastique : 0,7 kg
Capacité de traitement (mensuelle)	Impression : 15 000 pages maximum Numérisation : 1 000 pages maximum Chargeur automatique de documents : 1 000 pages maximum

* Niveau sonore, ISO7779

** Le nombre de pages peut varier en fonction de l'environnement d'exploitation, du délai entre chaque impression, ainsi que du type et du format des supports.

Spécifications du scanner et du copieur

Caractéristique	Description
Compatibilité	Norme TWAIN, Norme WIA
Méthode de numérisation	Module CCD couleur (numérisation à plat) et chargeur automatique de documents
Résolution	Optique : 600 x 1 200 ppp (monochrome et couleur) Améliorée : 4 800 x 4 800 ppp (USB)
Longueur de numérisation effective	Vitre d'exposition : 293 mm Chargeur automatique de documents : 356 mm
Largeur de numérisation effective	Max. : 208 mm
Profondeur de bit couleur	24 bits
Profondeur de bit mono	1 bit en mode Texte 8 bits en mode Gris
Vitesse de copie*	20 pages maximum par minute (Lettre, A4)
Résolution de copie	Numérisation : 600 x 300 ppp (texte, mixte)/ 600 x 600 ppp (photo) Impression : 600 x 600 ppp (texte, mixte, photo)
Zoom	Vitre d'exposition : de 25 à 400 % Chargeur automatique de documents : de 25 à 100 %
Copies multiples	De 1 à 99 pages
Niveaux de gris	256 niveaux

* La vitesse de copie donnée est basée sur la copie multiple d'un document unique.

Spécifications de l'imprimante

Caractéristique	Description
Méthode d'impression	Impression par faisceau laser
Vitesse d'impression*	20 pages maximum par minute (Lettre, A4)
Durée de la première impression	10 secondes (Mode veille)
Format de papier	Bac d'alimentation : Lettre, A4, Légal, Folio, Executive, B5, A5 Bac polyvalent : Lettre, Légal, A4, Folio, Executive, A5, A6, Enveloppe 10, Enveloppe DL, Enveloppe C5, Enveloppe C6, JIS B5, Enveloppe Monarch * Min. : 76 x 127 mm Max. : 216 x 356 mm
Résolution de l'imprimante	Jusqu'à 1 200 ppp (en termes réels) (1 200 x 1 200 ppp)
Émulation	Compatible PCL 6**
Compatibilité du système d'exploitation***	Windows 98/2000/NT 4.0/Me/XP, Différents systèmes d'exploitation Linux (USB uniquement)
Mémoire	64 Mo (max. : 192 Mo)
	Mémoire optionnelle disponible : 16, 32, 64, 128 Mo Utilisez uniquement des barrettes DIMM approuvées par Samsung. 16 Mo : ML-00MA ; 32 Mo : ML-00MB ; 64 Mo : ML-00MC ; 128 Mo : ML-00MD
Interface	IEEE 1284 parallèle, USB 2.0, Ethernet 10/100 Base TX

* La vitesse d'impression peut varier en fonction du système d'exploitation utilisé, des performances de l'ordinateur, de l'application, du mode de connexion, du type et du format de support, et de la complexité de la tâche.

** Compatible PCL 6 version 2.1

***Visitez le site www.samsungprinter.com pour télécharger la dernière version du logiciel.

Spécifications du télécopieur

Caractéristique	Description
Compatibilité	ITU-T Groupe 3
Ligne applicable	Réseau téléphonique public commuté (RTPC) ou derrière standard téléphonique
Codage des données	MH/MR/MMR (mode ECM) /JBIG/JPEG
Vitesse du modem	33,6 Kbits/s
Vitesse de transmission	Environ 3 secondes/page*
Longueur de document maximale	Vitre d'exposition : 297 mm Chargeur automatique de documents : 400 mm
Format de papier	Lettre, A4, Légal
Résolution	Standard : 203 x 98 ppp Élevée : 203 x 196 ppp Très élevée : 300 x 300 ppp
Mémoire utilisateur	4 Mo (320 pages)
Demi-teinte	256 niveaux
Composition automatique	Composition instantanée (40 numéros maximum) Composition abrégée (200 numéros maximum)

* La vitesse de transmission correspond à la transmission de données textuelles à partir de la mémoire, avec compression ECM et uniquement à l'aide du tableau ITU-T No. 1.

Spécifications du papier

Généralités

Cet appareil prend en charge différents supports, tels que le papier recyclé (y compris le papier 100 % fibre), les enveloppes, les étiquettes, les transparents et le papier de format spécial. Certaines caractéristiques comme le grammage, la composition, le grain et la teneur en humidité constituent des facteurs importants qui ont une incidence sur les performances de l'appareil et sur la qualité d'impression en général. L'utilisation de supports non conformes aux spécifications décrites dans ce mode d'emploi peut provoquer des problèmes, par exemple :

- Une qualité d'impression médiocre
- Des bourrages fréquents
- Une usure prématurée de l'appareil

REMARQUES :

- Il arrive que certains papiers répondant aux spécifications décrites dans ce mode d'emploi ne fournissent cependant pas des résultats satisfaisants. Cela peut provenir d'une manipulation incorrecte du papier, de températures et de niveaux d'humidité excessifs, ou d'autres facteurs indépendants de la volonté de Samsung.
- Avant d'acheter du papier en grande quantité, vérifiez qu'il répond aux spécifications indiquées.

ATTENTION : L'utilisation de supports non conformes aux spécifications peut provoquer des dysfonctionnements nécessitant parfois l'intervention d'un réparateur. Ce type d'intervention n'est pas couvert par la garantie Samsung ni par les contrats de maintenance.

Formats de papier pris en charge

Papier	Dimensions*	Grammage	Capacité**
Lettre	216 x 279 mm	<ul style="list-style-type: none">• Papier de luxe (60 - 90 g/m²) pour le bac d'alimentation• Papier de luxe (60 - 163 g/m²) pour le bac polyvalent	<ul style="list-style-type: none">• 250 feuilles de papier de luxe de 75 g/m² pour le bac d'alimentation• 50 feuilles de papier pour le bac polyvalent
A4	210 x 297 mm		
Executive	191 x 267 mm		
Légal	216 x 356 mm		
Folio	216 x 330 mm		
Oficio	216 x 343 mm		
B5 (JIS)	182 x 257 mm		
B5 (ISO)	176 x 250 mm		
A5	148 x 210 mm		

Papier	Dimensions*	Grammage	Capacité**
Format minimal (personnalisé)	76 x 127 mm	Papier de luxe (60 - 163 g/m ²)	5 feuilles de papier pour le bac polyvalent
Format maximal	216 x 356 mm		
Transparent	Mêmes dimensions minimales et maximales que ci-dessus.	138 à 148 g/m ²	
Étiquettes		120 à 150 g/m ²	
Cartes		60 à 163 g/m ²	
Enveloppes		60 à 90 g/m ²	

* L'appareil prend en charge une grande variété de formats. Reportez-vous à « Type de papier, sources d'alimentation et capacités », page 3.2.

** La capacité des bacs peut varier en fonction du grammage et de l'épaisseur des supports, ainsi que de l'environnement.

REMARQUE : Si vous utilisez un support de longueur inférieure à 127 cm, des bourrages risquent de se produire. Pour des performances optimales, veillez à stocker et à manipuler correctement le papier. Reportez-vous à « Environnement de stockage du papier », page D.9.

Consignes d'utilisation du papier

Pour obtenir un résultat optimal, utilisez du papier standard de 75 g/m². Assurez-vous qu'il est de bonne qualité et qu'il ne présente pas de défauts (entailles, déchirures, taches, particules, plis, bords ondulés ou recourbés).

Si vous avez un doute sur le type de papier que vous vous apprêtez à utiliser (papier de luxe ou recyclé, par exemple), vérifiez l'étiquette sur l'emballage.

Les problèmes suivants peuvent entraîner une qualité d'impression médiocre ou des bourrages, et endommagent même parfois l'appareil.

Symptôme	Problème	Solution
Qualité d'impression médiocre ou dépôt d'encre, problèmes d'alimentation	Papier trop humide, trop rugueux, trop lisse ou gaufré ; rame de papier défectueuse	Essayez un autre type de papier avec un satinage de 100 à 400 (Sheffield) et une teneur en humidité de 4 à 5 %.
Zones vides, bourrage, ondulation	Stockage inadéquat	Stockez le papier à plat dans un emballage étanche.
Fond grisé/usure de l'imprimante	Papier trop épais	Utilisez du papier plus fin. Utilisez le plateau de sortie rabattable.
Ondulation excessive au moment de l'alimentation	Papier trop humide, mauvais sens du grain ou grain trop court	<ul style="list-style-type: none"> Utilisez le plateau de sortie rabattable. Utilisez du papier à grain long.

Symptôme	Problème	Solution
Bourrage, endommagement de l'appareil	Découpes ou perforations	N'utilisez pas de papier présentant des découpes ou des perforations.
Problèmes d'alimentation	Bords irréguliers	Utilisez du papier de bonne qualité.

REMARQUES :

- Évitez d'utiliser du papier à en-tête sur lequel un texte a été préimprimé avec des encres à basse température comme celles employées dans certains procédés de thermographie.
- Évitez d'utiliser du papier gaufré ou comportant des reliefs.
- La fixation de l'encre sur le papier se fait par pression et par fusion. Par conséquent, le papier de couleur ou les formulaires préimprimés utilisés doivent résister à une température de fusion de 200 °C pendant un dixième de seconde.

Spécifications du papier

Catégorie	Spécifications techniques
Teneur en acide	pH 5,5 ou inférieur
Épaisseur	De 0,094 à 0,18 mm
Ondulation	Dans la rame, 5 mm maximum
Bords	Coupés avec une lame tranchante, sans effilochure
Résistance à la fusion	Ne doit pas roussir, fondre ou émettre des substances toxiques en cas de chauffage à 200 °C pendant un dixième de seconde.
Grain	Grain sens machine
Teneur en humidité	De 4 à 6 % du poids
Satinage	De 100 à 400 (Sheffield)

Capacité de sortie papier

Type de sortie	Capacité
Bac de sortie face vers le bas	150 feuilles de 75 g/m ² en papier coquille
Fente de sortie arrière face vers le haut	1 feuille de 75 g/m ² en papier de luxe

Environnement de stockage du papier

Les conditions de stockage ont une incidence directe sur l'alimentation dans l'appareil.

En principe, l'appareil et le papier doivent être entreposés dans un local où la température est égale à la température ambiante, et l'air ni trop sec ni trop humide. N'oubliez pas que le papier absorbe et perd rapidement l'humidité.

La chaleur et l'humidité contribuent à altérer le papier. La chaleur provoque l'évaporation de l'humidité contenue dans le papier, alors que le froid la condense sur les feuilles. Les systèmes de chauffage et de climatisation assèchent l'air. Le papier sorti de son emballage perd son humidité, d'où un risque de stries et de taches. À l'inverse, un temps humide ou la présence d'un système réfrigérant peut augmenter l'humidité d'un local. Dans ce cas, lorsque le papier est sorti de son emballage, il absorbe l'humidité, ce qui provoque à l'impression l'apparition de zones vides et un éclaircissement du texte. En outre, lorsque le papier s'assèche ou absorbe l'humidité, il peut se déformer. Des bourrages risquent alors de survenir.

Évitez de stocker plus de trois mois de papier d'avance. Le papier stocké pendant longtemps souffre de la chaleur et de l'humidité, ce qui provoque des problèmes à l'utilisation. Planifiez vos achats pour éviter tout endommagement du papier.

Les rames de papier maintenues dans leur emballage étanche se conservent sans problème pendant plusieurs mois. En revanche, dès que l'emballage est ouvert, le papier est soumis aux conditions environnantes.

Pour obtenir des performances optimales, maintenez de bonnes conditions de stockage. Idéalement, la température doit être comprise entre 20 et 24 °C, et l'humidité relative entre 45 et 55 %. Les consignes suivantes vous aideront à déterminer l'environnement de stockage approprié.

- Stockez le papier dans un local où la température est égale à la température ambiante.
- L'air ne doit être ni trop sec ni trop humide.
- Lorsqu'une rame de papier est ouverte, repliez avec soin son emballage étanche après avoir prélevé la quantité de feuilles nécessaire. Si l'environnement d'impression est soumis à des conditions extrêmes, ne sortez de l'emballage que la quantité de papier qui sera utilisée dans la journée afin d'éviter toute variation d'humidité.

Enveloppes

La qualité de fabrication des enveloppes est déterminante. Les pliures d'une enveloppe peuvent varier considérablement non seulement d'un fabricant à l'autre, mais aussi d'une boîte à l'autre, même si la provenance est identique. Or, la qualité d'impression sur les enveloppes dépend de la qualité des pliures. Lorsque vous choisissez des enveloppes, tenez compte des éléments suivants :

- Grammage : le grammage de l'enveloppe ne doit pas dépasser 90 g/m², sous peine de provoquer des bourrages.
- Qualité de fabrication : avant impression, les enveloppes doivent reposer à plat, avec moins de 6 mm d'ondulation. Elles ne doivent pas contenir d'air.
- État : les enveloppes ne doivent être ni froissées, ni éraflées, ni endommagées de quelque manière que ce soit.

- Température : utilisez des enveloppes résistant à la température de fusion utilisée et à la pression exercée dans l'appareil.
- Format : utilisez uniquement des enveloppes dont le format est compris dans la fourchette suivante.

	Minimum	Maximum
Bac polyvalent	76 x 127 mm	216 x 356 mm

REMARQUES :

- Utilisez uniquement le chargeur manuel pour imprimer des enveloppes.
- Si vous utilisez un support de longueur inférieure à 140 mm, des bourrages risquent de se produire. Des bourrages peuvent également survenir en cas d'emploi de papier ayant souffert des conditions de stockage. Pour des performances optimales, stockez et manipulez correctement le papier. Reportez-vous à « Environnement de stockage du papier », page D.9.

Enveloppes collées sur deux côtés

Certaines enveloppes sont collées sur les bords latéraux et non en diagonale. Elles risquent davantage de se plisser. Dans ce cas, vérifiez que la bande collée se termine bien aux coins de l'enveloppe, comme illustré ci-dessous.

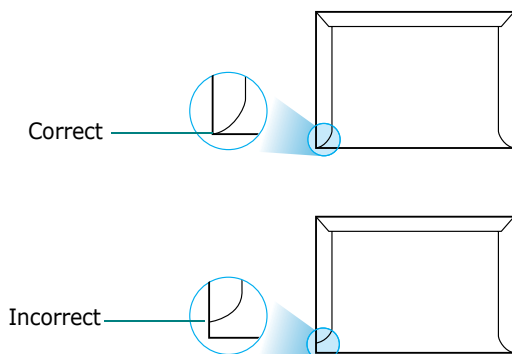

Enveloppes à bande adhésive ou à rabats

La colle des enveloppes à bande adhésive ou à rabats doit résister à la température de fusion utilisée et à la pression exercée dans l'appareil. Les rabats et les bandes risquent de se plier, de se froisser, de provoquer des bourrages ou même d'endommager le four.

Marges des enveloppes

Le tableau suivant indique les marges généralement appliquées sur les enveloppes commerciales DL ou # 10.

Type d'adresse	Minimum	Maximum
Adresse de retour	15 mm	51 mm
Adresse de livraison	51 mm	90 mm

REMARQUES :

- Pour une meilleure qualité d'impression, laissez une marge d'au moins 15 mm à partir du bord de l'enveloppe.
 - Évitez d'imprimer sur les pliures.
-

Stockage des enveloppes

Un stockage adéquat des enveloppes garantit une bonne qualité d'impression. Les enveloppes doivent être stockées à plat. Si une enveloppe contient de l'air, elle risque de se froisser lors de l'impression.

Étiquettes

ATTENTION :

- Pour éviter d'endommager l'imprimante, n'utilisez que des étiquettes recommandées pour les imprimantes laser.
 - Afin d'éviter tout bourrage, insérez toujours les planches d'étiquettes dans le chargeur manuel et utilisez la fente de sortie arrière.
 - N'imprimez jamais plusieurs fois sur la même planche d'étiquettes ou sur une partie de planche.
-

Lorsque vous choisissez des étiquettes, tenez compte des éléments suivants :

- Substance adhésive : la substance adhésive doit résister à la température de fusion de l'appareil (180 °C).
- Disposition : n'utilisez pas les planches dont le support est visible entre les étiquettes. Les étiquettes pourraient se décoller et provoquer des bourrages importants.
- Ondulation : avant impression, les étiquettes doivent reposer à plat, avec moins de 13 mm d'ondulation.
- État : évitez d'utiliser des étiquettes froissées, présentant des bulles d'air ou d'autres signes de décollement.

Transparents

Les transparents doivent résister à la température de fusion de l'appareil (180 °C).

ATTENTION : Pour éviter d'endommager l'imprimante, n'utilisez que des transparents recommandés pour les imprimantes laser.

D

INDEX

Chiffres

2 ou 4 pages par feuille, copie spéciale 5.13

A

aide, utiliser 4.12
ajout de documents 7.32
ajustement à la page
 copie 5.12
 impression 4.16
ajustement automatique, copie spéciale 5.12
annulation
 copie 5.5
 impression 4.3
 numérisation 6.6, 6.8
 télécopie 7.12
 télécopies programmées 7.33
automatique, recomposition 7.13
avis niveau d'encre bas 8.10

B

bac polyvalent, utilisation 3.6
bac sortie avant, utiliser 3.10
barrette de mémoire DIMM
 installation C.2
 retrait C.4
bourrage papier, nettoyer 9.5
bourrage, nettoyer
 document 9.2
 papier 9.5

C

CAD (chargeur automatique de documents), chargement 5.6, 7.6
capacité de chargement papier 3.2
caractères, saisir 2.17

cartouche d'encre
 entretien 8.6
 installation 2.5
 redistribution 8.7
 remplacement 8.8
chargement de document
 CAD 5.6, 7.6
chargement de papier
 dans le bac d'alimentation 2.7
 dans le bac polyvalent 3.6
 dans le chargeur manuel 3.8
clone, copie spéciale 5.11
composants 1.4
composition automatique
 groupe 7.23
 prédéfinie 7.19
 raccourci 7.21
composition de groupe
 composition 7.25
 configuration 7.23
 modification 7.24
composition prédéfinie
 composition 7.20
 enregistrement 7.19
composition raccourcie
 composition 7.22
 enregistrement 7.21
configuration requise
 Linux A.3
 Windows 2.28
connexion
 alimentation électrique 2.14
 cordon de ligne téléphonique 2.11
 parallèle 2.13
 poste téléphonique 2.12
 USB 2.12
consommables 8.13
consultation du répertoire 7.26
contraste, copie 5.8

copie
à partir de la vitre d'exposition 5.4
à partir du CAD 5.6
configuration par défaut,
modification 5.15
contraste 5.8
nombre de pages 5.10
temporisation, définition 5.16
tri 5.11
type de document 5.8

D

date et heure, définir 2.19
désinstallation
pilote MFP
Linux A.6
Windows 2.44, 2.45
SmarThru 2.45
désinstallation du logiciel
Windows 2.44
diffusion de télécopies 7.28
DIMM
installation C.2
retrait C.4
document
bourrage, nettoyer 9.2
chargement
vitre d'exposition 5.4, 7.7
préparation 5.3
DRPD (détection du motif de sonnerie
distinct) 7.17

E

économie d'énergie CCD, utilisation du
mode 2.25
envoi d'une télécopie
automatique 7.11
manuel 7.12

F

filigranes, utiliser 4.18
format de papier, définition
impression 4.6, A.13
format du papier, définition
bac d'alimentation 2.20

I

ID imprimante, définir 2.16

impression
filigranes 4.18
format de papier donné 4.16
liste des entrées du répertoire 7.27
modification de l'échelle d'un
document 4.17
plusieurs pages sur une feuille 4.13
posters 4.14
résolution 4.8, A.13
sous Linux A.12
sous Windows 4.2
utilisation de surimpressions 4.21
impression réseau
imprimante connectée au réseau,
définition B.5
imprimante partagée en local,
définition B.3
paramètres, configuration B.5
indicateur de niveau de papier 3.5
installation
bac optionnel 2 C.5
cartouche d'encre 2.5
Impression réseau 2.35
Installation personnalisée 2.37
Installation standard 2.35
logiciel Linux A.3
logiciel Windows 2.28
mémoire C.2
Mode local 2.29
Installation personnalisée 2.31
Installation standard 2.29
instructions papier 3.3

L

langue d'affichage, modification 2.15
lecteur Flash USB
gestion 10.6
impression 10.10
installation 10.2
numérisation 10.3
ligne tél, connecter 2.11
Linux
impression A.12
numérisation A.14
pilote, installation A.4
problèmes courants 9.29
propriétés de l'imprimante A.11
logiciel
désinstallation
Windows 2.44

M

- mémoire, effacer 8.2
- messages d'erreur 9.12
- mode alimentation manuelle, utilisation 3.8
- mode d'envoi économique, utilisation 2.23
- mode de réception protégé 7.34
- mode de réception, réglage 7.3
- mode économie d'encre, utilisation 2.23
- mode économie d'énergie, utilisation 2.24
- mode image 4.8

N

- nettoyage
 - extérieur 8.3
 - intérieur 8.3
 - LSU 8.5
 - module de numérisation 8.5
 - tambour 8.11
- notifications par e-mail 8.16
- numérisation
 - lecteur Flash USB 10.3
 - Linux A.14
 - panneau de commande 6.3
 - pilote WIA 6.7
 - SmarThru 6.4
- numérisation en réseau 6.9

O

- option, installation
 - barrette de mémoire DIMM C.2
- optionnel, installation
 - bac d'alimentation 2 C.5
- ordre d'impression, définir 4.11
- orientation, imprimer 4.5, A.13

P

- pages multiples (plusieurs pages par feuille)
 - copie 5.13
 - impression 4.13
- panneau de commande 1.6
- papier, chargement
 - dans le bac 2.7
 - dans le bac polyvalent 3.6
 - utilisation du chargement manuel 3.8

- parallèle, connecter 3.7
- partage d'imprimante, définition B.3
- patin du CAD, remplacement 8.14
- pilote d'impression, installation
 - Linux A.4
 - Windows
 - pilote d'impression PCL 6 2.28
- Pilote de numérisation en réseau
 - désinstallation 2.45
- pilote MFP, installation
 - Linux A.4
- pilote MFP, installation
 - Windows
 - pilote d'impression PCL 6 2.28
- plateau sortie arrière, utiliser 3.11
- poste téléphonique, connexion 2.12
- poster
 - copie 5.14
 - impression 4.14
- problème, résolution
 - alimentation papier 9.16
 - copie 9.24
 - impression 9.17
 - Linux 9.29
 - messages d'erreur 9.12
 - numérisation 9.25
 - qualité d'impression 9.19
 - télécopie 9.26
- problèmes de qualité d'impression, résolution 9.19
- propriétés de l'imprimante
 - Linux A.12
 - Windows
 - pilote d'impression PCL 6 4.4
- propriétés graphiques, configuration 4.8

R

- rapports
 - impression 7.35
- rapports, imprimer 7.35
- réception d'une télécopie
 - en mémoire 7.18
 - en mode de réception protégée 7.34
 - en mode DRPD 7.17
 - en mode Fax 7.15
 - en mode Rép/Fax 7.16
 - en mode Tél 7.15
- recomposition
 - automatique 7.13
 - manuelle 7.12

- recto verso, copie spéciale 5.12
- réduction/agrandissement
 - copie 5.9
 - impression 4.17
- réglage favori, utilisation 4.12
- remplacement
 - cartouche d'encre 8.8
 - patin du CAD 8.14
- résolution
 - télécopie 7.9
- résolution d'impression 4.8, A.13

S

- SmarThru
 - désinstallation 2.45
 - installation 2.28
- sons, définir 2.21
- source d'alimentation papier, définition 4.7, A.13
- spécifications
 - général D.2
 - imprimante D.4
 - papier D.6
 - scanner et copieur D.3
 - télécopieur D.5
- surimpression, utiliser 4.21
- système de télécopie, définir
 - paramètres avancés 7.38
 - paramètres de base 7.3

T

- tambour, nettoyer 8.11
- télécopie prioritaire 7.31
- télécopie retardée 7.29
- trié, copie spéciale 5.11
- type de papier, définition
 - bac d'alimentation 2.20
 - impression 4.7, A.13
- type de sortie, sélection 3.10

U

- USB
 - connexion 3.7
- utilitaire de paramétrage d'imprimante
 - lancement 2.46
 - onglets 2.47
- Utilitaire de paramétrage d'imprimante
 - désinstallation 2.44
 - installation 2.29

V

- vitre d'exposition
 - chargement 7.7
 - nettoyage 8.5
- volume, régler
 - haut-parleur 2.22
 - sonnerie 2.22

Cet appareil est distribu  par :

Samsung Electronics France
56, Quai de Dion Bouton
92806 PUTEAUX Cedex

**Pour toute information ou
assistance technique sur nos
produits, notre service consommateurs
est   votre disposition au :**

 N  Indigo 0 825 08 65 65

**Vous pouvez  galement vous connecter   notre site
Internet :**

WWW.samsung.fr



Visitez notre site   l'adresse suivante :
www.samsungprinter.com