

LECTEUR DVD

COMPATIBLE DVD/CD-VIDEO/CD AUDIO

DVD-907

MANUEL DE L'UTILISATEUR



ELECTRONICS



AVANT L'UTILISATION

CONNEXIONS

DVD

CD-VIDÉO

CD

FONCTIONS DE BASE

CONSEILS & ASSISTANCE

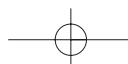

Image et Son Grand Spectacle

Appréciez une très grande qualité d'image associée
un son comparable à celui d'une salle de cinéma.



Avant l'utilisation

Caractéristiques des disques	3
Consignes de sécurité	5
Description de la façade	9
Description de l'afficheur FLT	11
Description de la face arrière	13
Télécommande	15
Utilisation de la télécommande pour commander un téléviseur	19
Sélecteur du système TV	21

Connexions

Préparez votre lecteur	23
Connexions	25

DVD

Lecture d'un disque DVD	35
Changement de titre pendant la lecture	37
Changement de la langue de doublage	39
Changement de la langue de sous-titrage	40
Changement de l'angle visuel	41
Comment sélectionner les sous-titres	42
Contrôle du menu à l'écran	43
Sélection de la langue d'écoute	45
Sélection de la langue de sous-titrage	47
Sélection de l'angle visuel de l'écran	49
Personnalisation du Menu configuration	51
Configuration de la langue d'affichage du Menu	53
Configuration de la langue d'écoute	55
Configuration de la langue de sous-titrage	57
Affichage du symbole de l'angle visuel de l'écran	59
Comment régler le contrôle parental	61
Configuration du format de l'écran	63
Configuration de la sortie audio	65
Configuration du mode SON SURROUND	67

CD-VIDÉO

Lecture d'un CD-VIDÉO	71
Utilisation des fonctions du Menu	73
Fonction de recherche par aperçu	75

CD-AUDIO

Lecture d'un CD	79
-----------------	----

Fonctions de base

Recherche et saut	82
Recherche par le compteur ou par le numéro de la séquence	83
Ralenti variable et arrêt sur image	85
Fonction d'affichage	86
Lecture répétée	87
Programmation d'un ordre de lecture	89
Lecture à partir de la dernière position	91

Avant de contacter le SAV

Avant de contacter le SAV	92
Caractéristiques et type de disque	93
Entretien et rangement	94
Rangement des disques	95
Dépistage des pannes	96
Glossaire	97
Caractéristiques techniques	98
Langues de doublage et de sous-titrage	99

Avant
l'utilisation

Caractéristiques des disques

AVANT L'UTILISATION

DVD



VIDEO-CD



CD



Excellente qualité sonore :

- Ambiance acoustique proche de celle d'une salle de spectacle.
- Qualité sonore au standard Dolby Digital AC-3 (5 canaux + 1 Surround) & MPEG 2 Audio avec décodeur AC-3.
- Parfait équilibre entre les haut-parleurs avant/arrière, haut-parleur central et subwoofer.



Écran :

- Écran multi-format avec un choix entre le mode 4:3, Pan-Scan ou grand écran 16:9.



Multifonctions :

- Sélection parmi 9 angles de prise de vue différents pour une seule scène.
- Possibilité de créer votre propre scénario par le biais de la fonction "multi-title".
- 8 langues maximum en doublage sonore, 32 langues en sous-titrage.



Répétition :

- Vous pouvez écouter une chanson ou regarder un film plusieurs fois par simple appui sur le bouton "REPEAT".



Ralenti variable :

Vous pouvez visionner une séquence importante en faisant varier la vitesse du ralenti.



Lecture Programmée :

Vous pouvez définir un ordre de lecture programmé des plages.



Contrôle Parental à multiples niveaux

Le contrôle parental permet de limiter ou non l'accès à certains disques DVD codés et cela à l'aide d'un code à quatre chiffres dans le but qu'un enfant ne puisse pas visionner un programme qui ne lui soit pas autorisé.



Avant
l'utilisation

Consignes de sécurité



ATTENTION

DANGER DE CHOC
ELECTRIQUE.
NE PAS OUVRIR.



AVERTISSEMENT:
POUR ÉVITER TOUT DANGER DE CHOC ÉLECTRIQUE,
NE JAMAIS RETIRER LE CAPOT DE L'APPAREIL.
AUCUNE PIÈCE NE PEUT ÊTRE REMPLACÉE PAR
L'UTILISATEUR. TOUTE RÉPARATION DOIT ÊTRE
EFFECTUÉE PAR UN TECHNICIEN QUALIFIÉ.

Ce symbole signale la présence d'une haute tension électrique dangereuse à l'intérieur de l'appareil.



Ce symbole signale la présence d'instructions importantes concernant l'appareil.



ALERTE

Évitez l'exposition de l'appareil à la pluie ou à l'humidité afin de réduire les risques d'incendie ou d'électrocution.

Danger ! haute tension. Ne retirez pas le capot de l'appareil, qui vous protège des éléments sous tension.

APPAREIL ÉQUIPÉ D'UN FAISCEAU LASER DE CLASSE 1

APPAREIL LASER DE CLASSE 1 :

Ce lecteur de disque DVD est classé comme un appareil de classe 1.

PRÉCAUTIONS :

L'utilisation des commandes et des réglages ou la mise en œuvre de procédures autres que celles spécifiées dans la présente notice peut vous exposer à de graves dangers.

ATTENTION :

Des rayonnements invisibles sont émis lorsque le système de verrouillage de l'appareil est neutralisé. Ne jamais tenter de démonter cet appareil.

CONSIGNES :

Le présent appareil ne contient pas de pièces pouvant être réparées par l'utilisateur. Ne jamais tenter de réparer l'appareil mais faites appel à un technicien agréé par la marque.

Cet appareil fonctionne avec une tension électrique élevée. Débranchez l'appareil avant chaque opération de maintenance ou d'entretien ou bien lorsqu'il reste inutilisé pendant une longue période.

RECOMMANDATION:

Cet appareil n'est pas destiné à un usage professionnel ou commercial. La garantie s'applique à un usage privé uniquement.

PRÉCAUTIONS

LIRE LES INSTRUCTIONS :

● Nous vous conseillons de lire attentivement toutes les instructions avant d'utiliser l'appareil.

CONSERVEZ LA NOTICE :

● La notice d'emploi est un manuel de référence pour l'utilisateur, conservez-la pour une consultation ultérieure.

ÊTRE ATTENTIF AUX AVIS IMPORTANTS :

● Accordez une attention particulière aux signaux de l'appareil et aux notes du manuel d'emploi.

SUIVRE LES INSTRUCTIONS :

● Suivre attentivement les instructions relatives à l'emploi et au fonctionnement.

EAU ET HUMIDITÉ :

● Évitez de placer l'appareil à proximité immédiate d'une source d'humidité telle qu'une baignoire, un lavabo, un évier, etc.. ou à proximité d'une piscine, dans une cave ou dans des conditions similaires.

SURCHARGE :

● Ne surchargez pas les prises secteurs et les cordons d'extension vous éviterez ainsi les risques d'incendie et de chocs électriques qui en résultent.

AÉRATION :

● Ne jamais tenter d'obstruer les orifices et les fentes d'aération de l'appareil. Celles-ci sont destinées à sa ventilation, ils évitent toute surchauffe et garantissent son bon fonctionnement. Évitez de bloquer l'ouverture de l'appareil en le posant sur un lit, sofa, tapis ou toute autre surface similaire. Ne posez jamais votre lecteur près ou au-dessus d'un radiateur ou toute autre source de chaleur. Assurez-vous, si vous désirez installer l'appareil sur un meuble telle qu'une bibliothèque ou une étagère, qu'il dispose de quelques centimètres pour la ventilation. Suivez attentivement les instructions d'installation du fabricant.

PROTEGER LE CORDON D'ALIMENTATION :

● Veuillez lorsque vous installez le cordon d'alimentation à ce qu'il ne risque pas d'être piétiné ou écrasé par le poids d'autres éléments placés à côté ou au dessus. Accordez une attention particulière aux câbles de raccordement, prise secteur et sorties de l'appareil.

NETTOYAGE :

● Débranchez votre lecteur de sa prise secteur avant de le nettoyer. N'utilisez pas de produits de nettoyage ou de bombes aérosol. Utilisez un chiffon humide pour le nettoyage.

ORAGE :

● En cas d'orage ou de longues périodes sans être utilisé, il est recommandé de débrancher le lecteur de sa prise secteur et de déconnecter tous câbles de raccordement. Votre appareil sera ainsi protégé de tout risque de surtension.

INTRODUCTION D'OBJET OU DE LIQUIDE :

● Ne jamais introduire d'objets, de quelque nature qu'ils soient. Ces objets risquent d'entrer en contact avec des circuits électriques et risquent d'endommager l'appareil ou occasionner un incendie. Si un objet est introduit à l'intérieur de l'appareil ou si du liquide s'y infiltre, débranchez l'appareil et faites appel à un technicien de maintenance agréé par la marque.

ACCESSOIRES :

● Ne posez votre lecteur que sur une surface plane et stable, évitez les chariots, étagères, trépieds, supports ou tables qui ne soient pas adaptés. L'appareil risque de tomber et de blesser un enfant ou une personne adulte et de subir de sérieux dommages. N'utilisez que les supports recommandés par le fabricant ou ceux vendus avec l'appareil. Suivez attentivement les instructions du fabricant lorsque vous mettez en place l'appareil et n'utilisez que les accessoires qu'il vous recommande.

AVANT L'UTILISATION

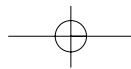
**SUPPORT :**

- L'ensemble appareil-support doit être déplacé soigneusement. Les arrêts intempestifs, chocs violents ou même les surfaces inégales peuvent causer la chute et l'endommagement de l'ensemble.

SOURCES D'ENERGIE :

- Votre lecteur doit fonctionner uniquement avec la source d'alimentation spécifiée sur la plaque signalétique. Si vous ne savez pas avec précision le type d'alimentation de votre habitation, consultez votre revendeur ou un électricien. Reportez-vous aux manuels d'utilisation pour les appareils vidéo fonctionnant sur piles ou autres sources d'énergie.

ENTRETIEN :

- Ne procédez pas vous-même à l'entretien de l'appareil car l'ouverture ou la dépose du couvercle risque de vous exposer à des voltages dangereux et autres risques.
- Confiez toutes les opérations de maintenance à un personnel qualifié.

ANOMALIES NECESSITANT REPARATION

- Débranchez l'appareil de la prise secteur et confiez le à un centre de maintenance agréé, si :
 - a. Le cordon d'alimentation ou la fiche sont défectueux
 - b. Un liquide s'est renversé sur l'appareil ou un objet s'y est introduit
 - c. L'appareil a été exposé à la pluie ou à l'eau
 - d. L'appareil présente des anomalies de fonctionnement bien que vous ayez suivi les instructions d'utilisation. La modification des réglages d'origine peut occasionner des anomalies qui demandent l'intervention d'un technicien spécialisé pour rétablir les réglages initiaux
 - e. L'appareil est tombé ou présente des détériorations visibles
 - f. L'appareil présente des changements de performances importants qui nécessitent l'intervention d'un technicien agréé.

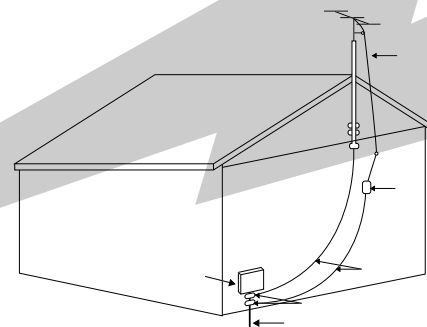

AVANT L'UTILISATION

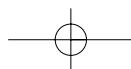

Description de la façade

Façade

Se reporter à la page mentionnée

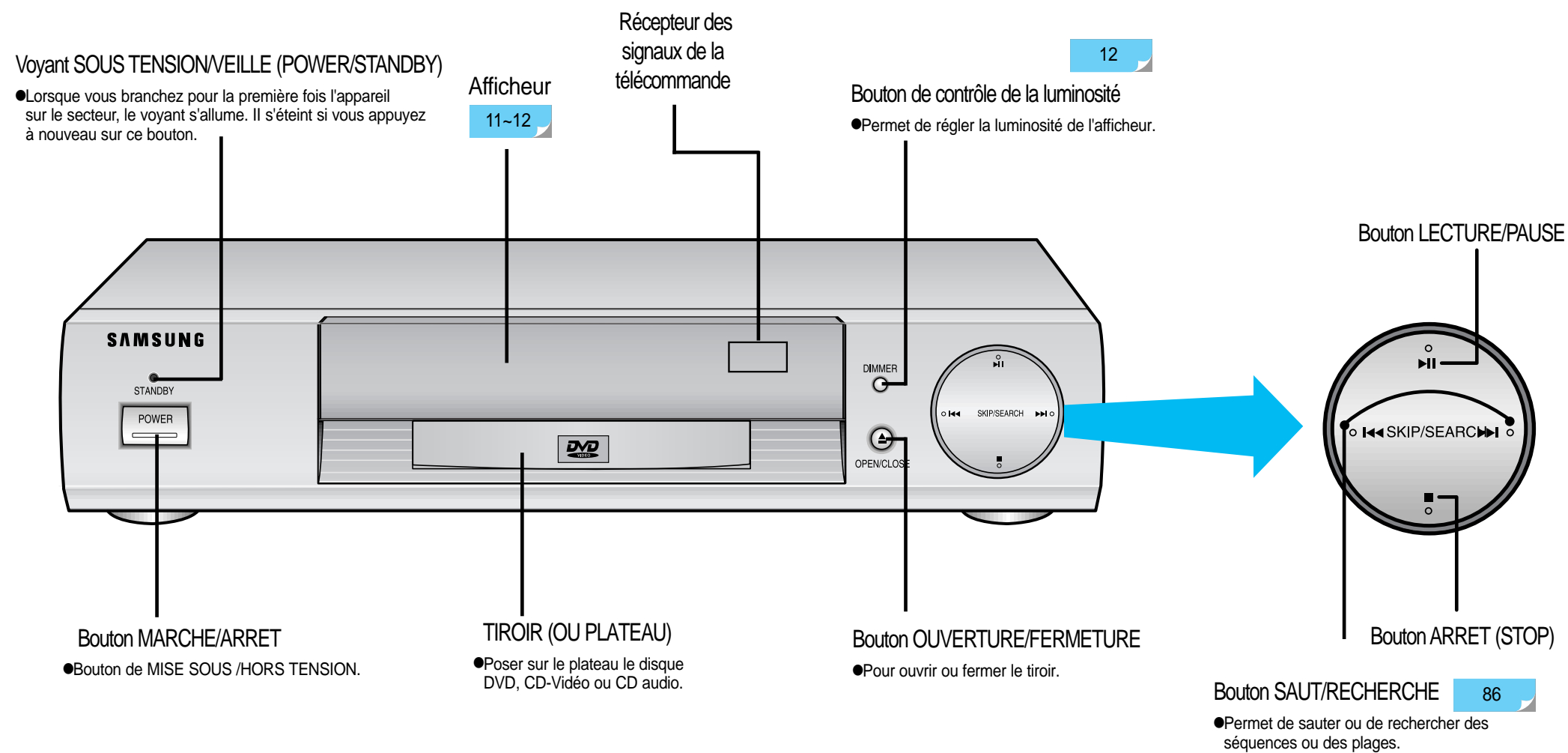

Avant l'utilisation

Description de l'afficheur FLT

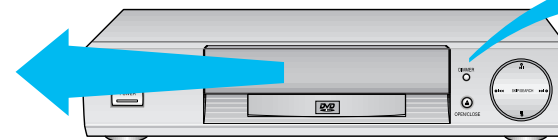
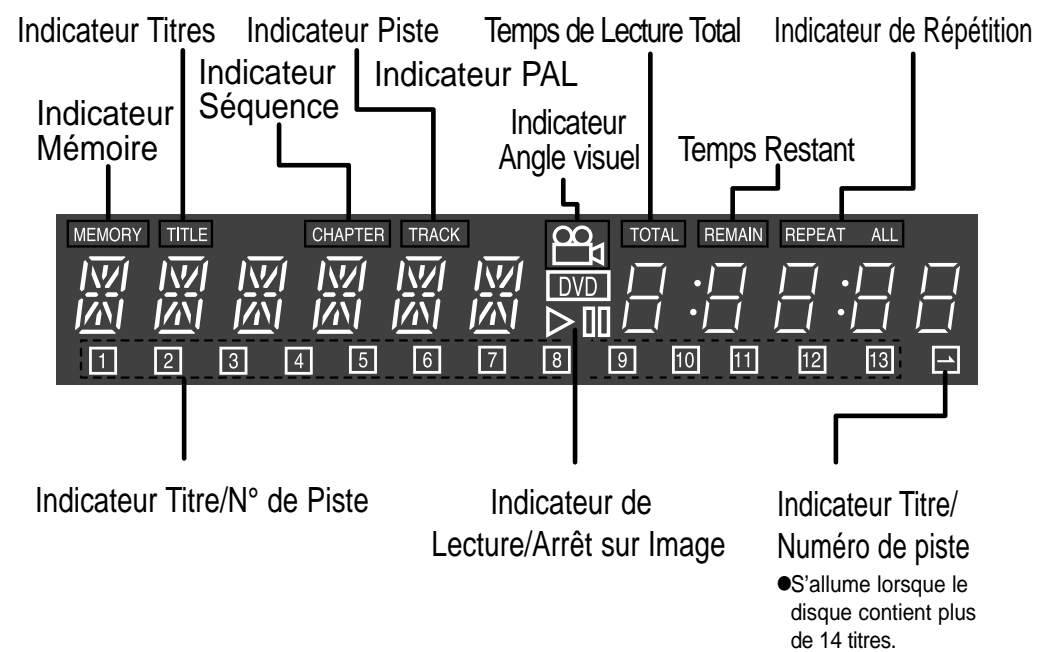

Réglage de la luminosité de l'afficheur

Appuyez sur le bouton "DIMMER"

- Appuyez un fois pour atténuer la luminosité.
- Appuyez une deuxième fois pour éteindre l'écran.
- Appuyez une troisième fois pour revenir au réglage de luminosité initial.

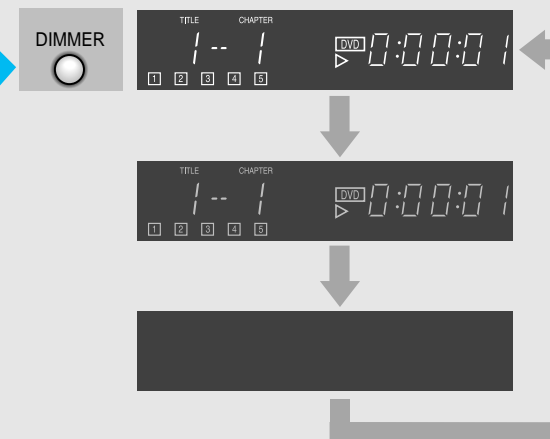

AVANT L'UTILISATION

Description de la face arrière

Face arrière

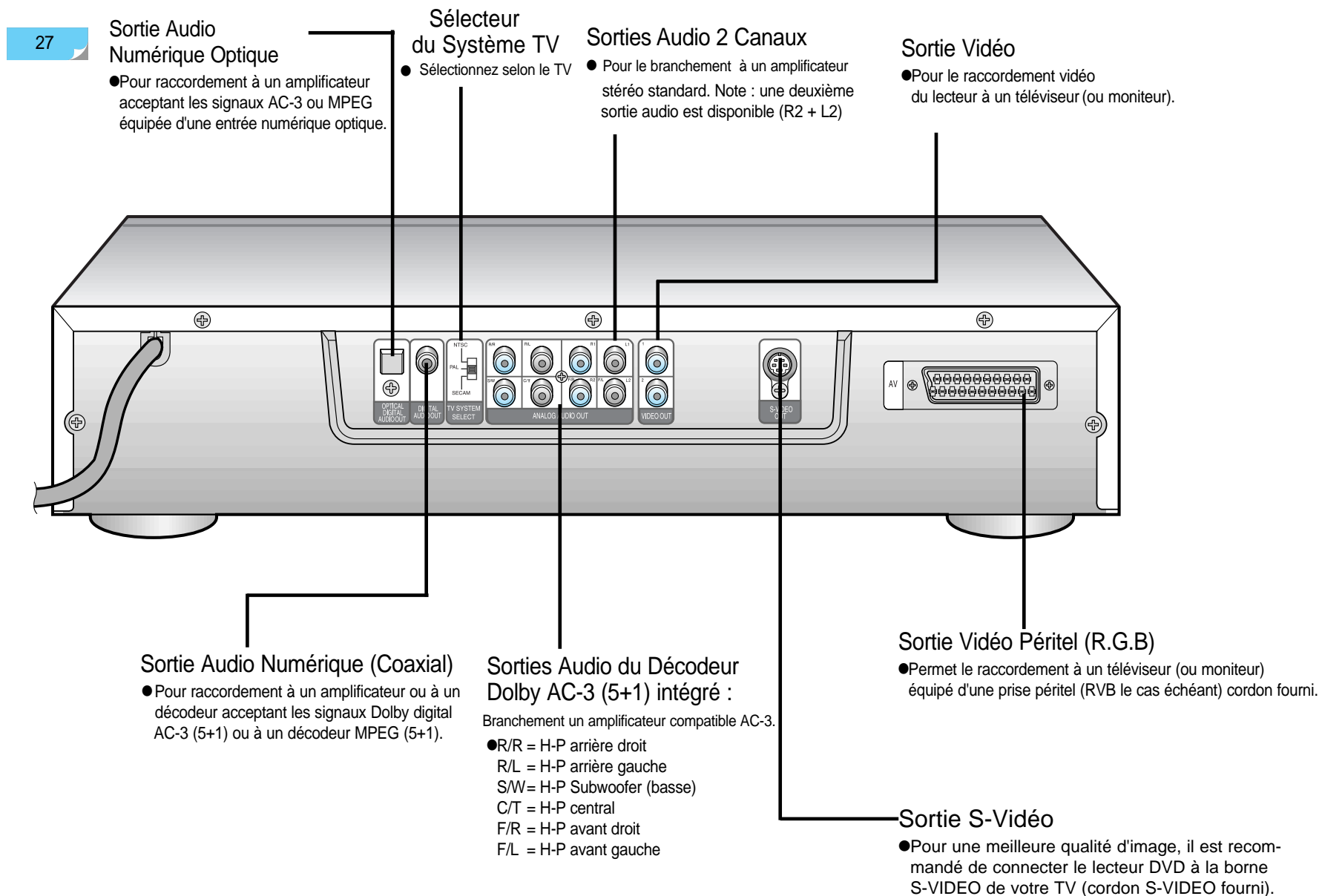

Accessoires

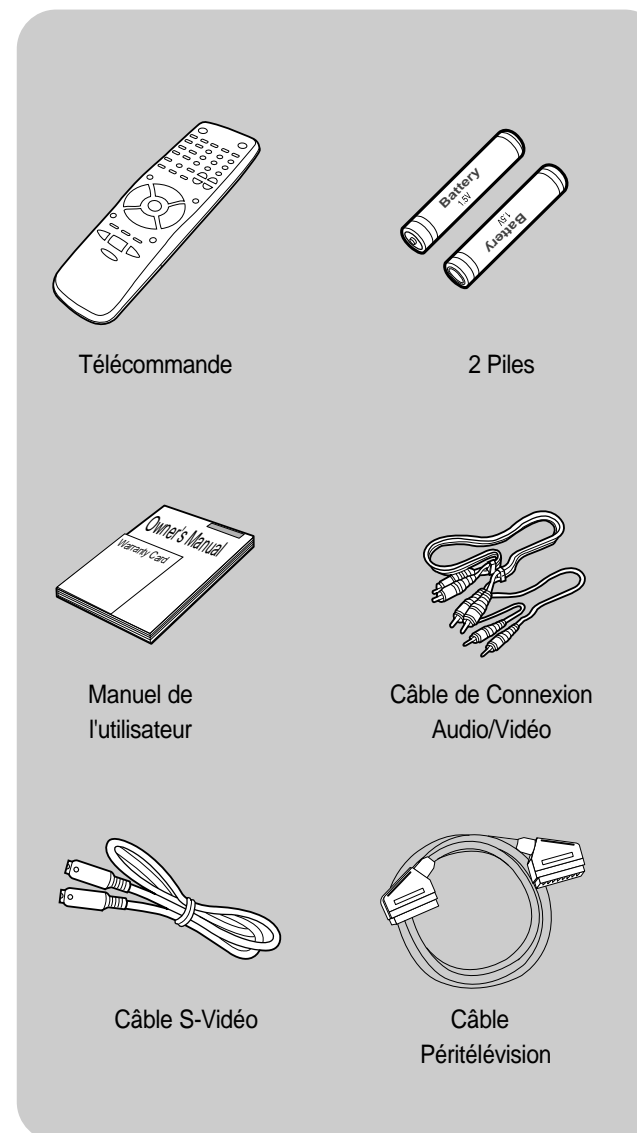

Note ● Assurez-vous avant de mettre en fonctionnement votre appareil, que vous avez correctement sélectionné les configurations de sorties audio et vidéo dans le menu de configuration. Consultez si nécessaire les pages 47 et 48.

Télécommande



Opérations de base

Bouton MISE sous/hors TENSION du DVD (POWER) — Voir page 18

Boutons de sélection : DVD ou TV — Sélection des modes DVD ou téléviseur

Boutons NUMÉRO/CHAÎNE

Bouton de volume VOL.CONTROL — Permet le contrôle du volume sonore de la sortie du décodeur Dolby AC-3.

91~92 **Bouton PROGRAMMATION** — Permet de programmer une sélection de plages dans un ordre déterminé

88,91 **Bouton ANNULATION** — Permet d'annuler la programmation mémorisée

84 **Boutons RECHERCHE** — Permet une recherche visuelle avant ou arrière

84 **Boutons SAUT** — Permet de sauter les plages ou les chapitres

91 **Bouton LECTURE/PAUSE/DERNIERE POSITION** (reprise de la lecture au point d'arrêt)

Bouton OUVERTURE/FERMETURE

85~86 **Bouton RECHERCHE PAR LE COMPTEUR** — Pour atteindre une zone précise sur le disque

87 **Bouton PAS A PAS** — Permet de cadencer la lecture image par image

87 **Bouton RALENTI** — Permet de décomposer une action au ralenti

89~90 **Bouton REPETITION** — Permet de répéter la lecture d'une, plusieurs ou de toutes les plages du disque

Bouton ARRÊT

Mise en place des piles de la télécommande

- 1** Retirez le couvercle du compartiment des piles dans le sens de la flèche.
- 2** Insérez les piles en respectant les repères de polarité.
- 3** Refermez le couvercle du compartiment à piles.



Note

- Retirez les piles du compartiments si l'appareil reste inutilisé pendant une période prolongée.
- Après avoir appuyé sur le bouton TV, les boutons relatifs au DVD deviennent sans effet. Appuyez sur le bouton DVD.

Télécommande

Boutons utilisables avec le lecteur DVD

- 39** **Sélecteur AUDIO**
Permet de sélectionner une langue de doublage pendant la lecture d'un disque DVD
- 40** **Sélecteur SOUS TITRES**
Permet de sélectionner la langue du sous-titrage pendant la lecture d'un disque DVD
- 88** **Bouton AFFICHAGE**
Permet d'afficher les informations concernant la lecture du disque en cours.
- 41** **Sélecteur ANGLE**
Permet de modifier l'angle visuel de l'image
- 85~86** **Bouton CHAPITRE**
Permet de rechercher les chapitres
- 43~50** **Bouton MENU**
Permet l'affichage du menu du disque DVD
- 37~38** **Bouton TITRE**
Permet de choisir le (ou les) titre(s) (ou films) disponible(s) sur le disque
- 37~68** **Bouton DIRECTIONS**
Lorsque vous êtes dans le menu, utilisez ces boutons pour atteindre la position de votre choix
- 37~68** **Bouton VALIDATION**
Pour valider la position d'un réglage
- 46~68** **Bouton RETOUR**
Pour retourner au menu précédent
- 42** **Bouton SOUS-TITRES**
Active et efface l'affichage des sous-titres

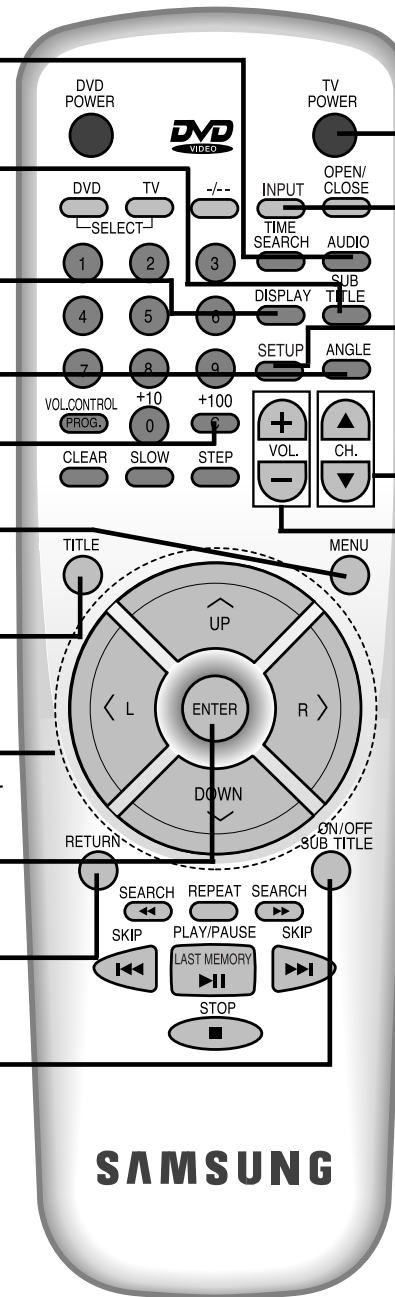

Boutons pour TV

- Bouton -/--**
Pour saisir un numéro de programme à deux chiffres
Exemple : Pour saisir le programme 12, appuyez sur -/-- suivi par les boutons numériques 1 et 2.
- 24** **Bouton de mise sous tension du TV**
- 24** **Sélecteur d'ENTRÉE**
Permet de sélectionner le mode TV ou VIDEO (DVD)
- 51~68** **Bouton CONFIGURATION**
- 77~78** **Permet l'affichage du menu de configuration du DVD**
- Bouton de sélection des CHAINES TV**
- Bouton de réglage du VOLUME TV**
Permet d'augmenter ou de diminuer le volume sonore sur le téléviseur.

Votre télécommande ne fonctionne pas correctement ?

1. Vérifiez les polarités \oplus \ominus des piles
2. Vérifiez l'absence de fuites au niveau des piles.
3. Vérifiez l'absence d'obstacles devant le détecteur de la télécommande.
4. Vérifiez l'absence de lumière fluorescente à proximité.



Note • L'apparition du signal "!!" lorsque vous appuyez sur un bouton signifie que la fonction désirée n'est pas disponible sur le lecteur ou sur le disque.

Avant l'utilisation

Utilisation de la télécommande pour commander un téléviseur

La télécommande peut piloter non seulement les téléviseurs Samsung mais aussi d'autres marques.

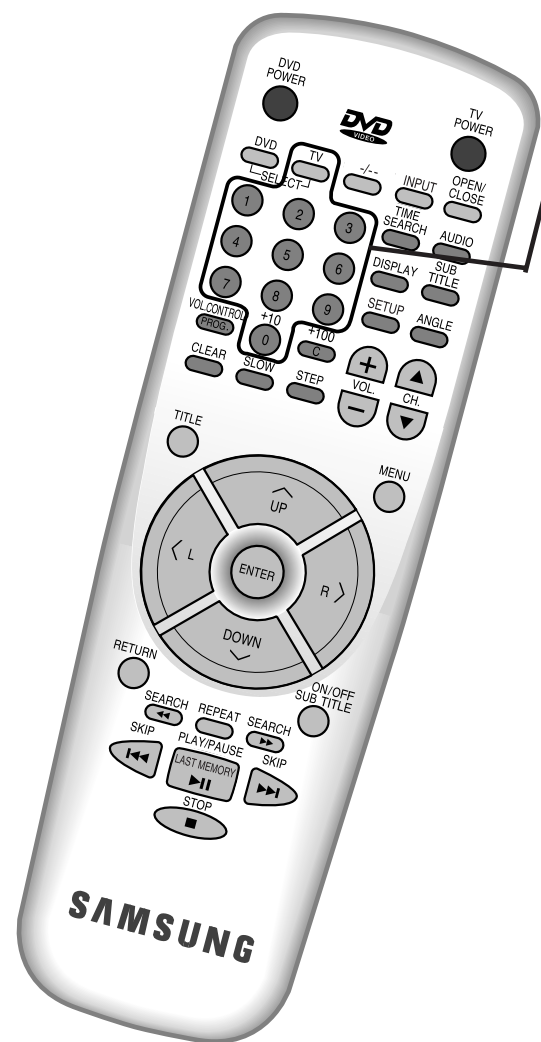

Ex1) Pour piloter un TV SAMSUNG

● Maintenez appuyé la touche TV puis appuyer sur 0 1 successivement.

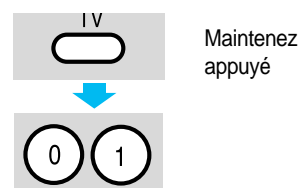

Ex2) Pour piloter un TV PANASONIC

● Maintenez appuyé la touche TV puis appuyer sur 0 8 successivement.

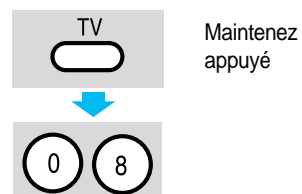

Pour activer le lecteur DVD pendant que vous regardez le téléviseur.

● Appuyez sur le bouton DVD ensuite choisissez la fonction que vous désirez.



AVANT L'UTILISATION

Programmation de la télécommande pour le téléviseur

Pour piloter un téléviseur compatible (voir liste ci-dessous)

Pour programmer la télécommande de votre lecteur DVD pour piloter un téléviseur de marque définie :

- 1 Allumez le téléviseur et dirigez la télécommande dans sa direction.
- 2 Appuyez sur le bouton TV et maintenez-le enfoncé, appuyez ensuite successivement sur les boutons correspondant au code de votre marque de téléviseur répertorié dans le tableau qui suit. Lorsque le téléviseur répond au code, en passant à la chaîne suivante, la programmation a abouti. La télécommande peut alors commander votre TV.
Note : Tous les téléviseurs des marques citées ci-dessous ne sont pas compatibles avec cette télécommande.

Tableau des codes de marque de téléviseurs

Marque de téléviseur	Code de la marque
SAMSUNG	01 - 02 - 03 - 04 - 05 - 06
GRUNDIG	09 - 17 - 21
PANASONIC	08 - 23 - 24 - 25 - 26 - 27
PHILIPS	02 - 20 - 22
SONY	15 - 16
TOSHIBA	07 - 16 - 17 - 18 - 19 - 21
THOMSON	13 - 14 - 24
LOEWE	02
SABA	13 - 14 - 22 - 23 - 24
AKAI	09 - 23



Note ● Si plusieurs codes codes sont indiqués pour la marque de votre téléviseur, essayez-les jusqu'à trouver celui qui fonctionne.

Avant l'utilisation

Sélecteur du Système TV

Ce sélecteur de système vous permet de lire des disques NTSC ou PAL en fonction du standard de votre TV (PAL/SECAM 50Hz ou NTSC) et cela grâce à un transcodeur numérique intégré.

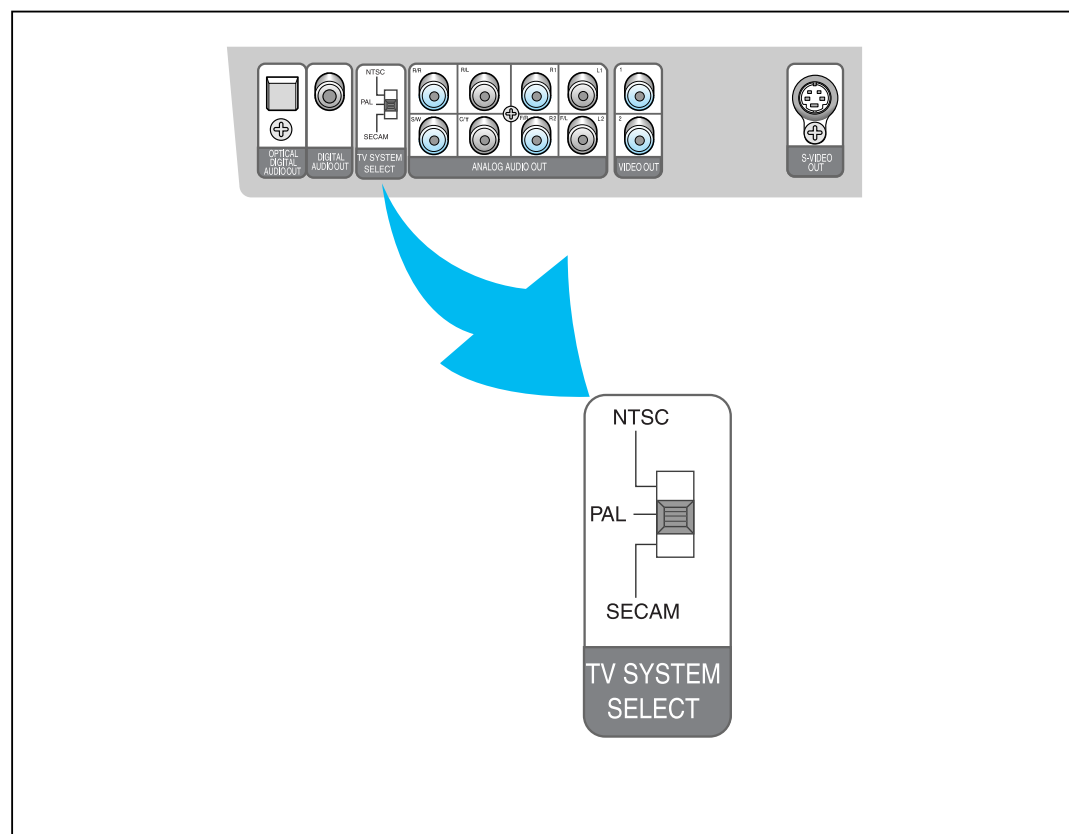
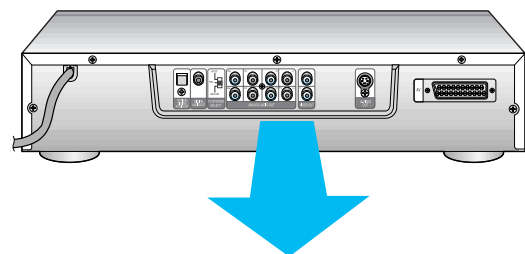

- Notes**
- Le lecteur ne peut pas lire un disque au standard PAL sur un téléviseur NTSC.
 - Si le sélecteur de système n'est pas correctement réglé en fonction du standard de votre TV, les images risquent être déformées.
 - Il est recommandé de régler le sélecteur de système durant le mode STOP.

1 Si vous utilisez un TV PAL

Vous devez régler le sélecteur de système TV sur PAL

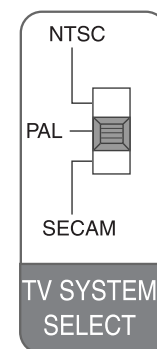

2 Si vous utilisez un TV NTSC

Vous devez régler le sélecteur de système TV sur NTSC (si DVD NTSC)

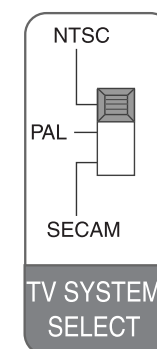

3 Si vous utilisez un TV SECAM

Vous devez régler le sélecteur de système TV sur SECAM

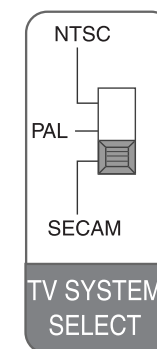

DVD

Possibilités du sélecteur de système TV

TV \ DISQUE	PAL	NTSC	SECAM
DVD/VIDEO-CD au standard NTSC			
DVD/VIDEO-CD au standard PAL			

Préparer votre lecteur

Pour obtenir les meilleures performances de votre appareil, lisez attentivement les paragraphes suivants qui expliquent comment le connecter au téléviseur ou à un moniteur et quelle fonction choisir après la mise sous tension.



AVANT L'UTILISATION

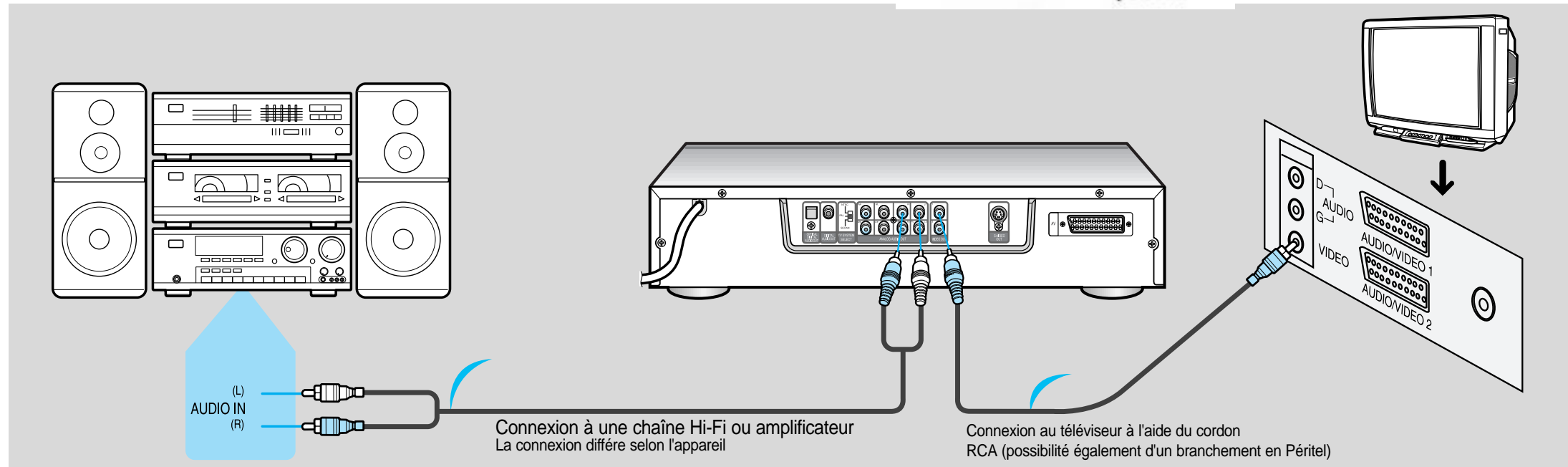

Connectez le TV ainsi que la source audio au lecteur selon le schéma ci-dessus

Reportez-vous aux pages 28-30 pour de plus amples informations sur la connexion (y compris AC-3 & MPEG).

Caractéristiques de la sortie son du lecteur DVD 907

SORTIE	DISQUE	DVD		VIDEO-CD	CD
		AC-3 (5+1)	MPEG (5+1)		
Sortie Audio Analogique	2 Canaux (R1 + L1)	48/96KHz Echantillonnage	48/96KHz Echantillonnage	44.1KHz Echantillonnage	44.1KHz Echantillonnage
	5 + 1 Canaux (R/R, R/L C/T, S/W, F/R, F/L)	48KHz Echantillonnage	-	-	-
Sortie Audio Numérique Coaxiale		48KHz Echantillonnage	48KHz Echantillonnage	44.1KHz Echantillonnage	44.1KHz Echantillonnage
Sortie Audio Numérique Optique		48KHz Echantillonnage	48KHz Echantillonnage	44.1KHz Echantillonnage	44.1KHz Echantillonnage

Les prises de sortie audio numérique coaxiale ou optique ne permettent pas de délivrer le son d'un disque DVD échantillonné à 96KHz.

1 Mise sous tension du lecteur DVD

Appuyez sur le bouton "POWER"
●L'appareil est mis sous tension et l'indicateur "STANDBY" s'éteint.

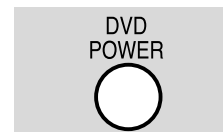

Note Fonction AUTO POWER OFF

●Cet appareil est doté d'un mécanisme de mise hors tension automatique. Lorsque vous laissez l'appareil en mode STOP pendant 30 minutes sans activer aucune de ses fonctions, l'appareil est mis hors tension automatiquement.

2 Mise sous tension du TV & Sélection de la source

Appuyez sur le bouton "POWER TV" puis sur "INPUT" (ENTRÉE) pour sélectionner la fonction ENTRÉE VIDEO
Note : Assurez-vous que vous avez correctement programmé la télécommande pour piloter votre TV

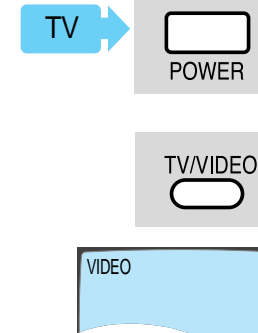

3 Mise sous tension de l'amplificateur & sélection de la source

Appuyez sur le bouton "POWER" de l'amplificateur et sélectionnez la source que vous désirez.
●Exemple : Entrée CD, CDV ou AUX.

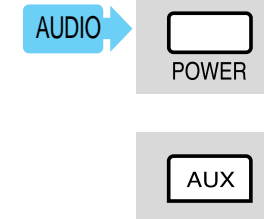

CONNEXIONS

Connexions

Le présent chapitre vous indique comment connecter le lecteur DVD à un téléviseur (ou moniteur) et à un système d'amplification audio.

Assurez-vous que la prise secteur du lecteur DVD ainsi que celle des autres appareils ont bien été débranchées.



Connexion à un Téléviseur équipé de prises RCA

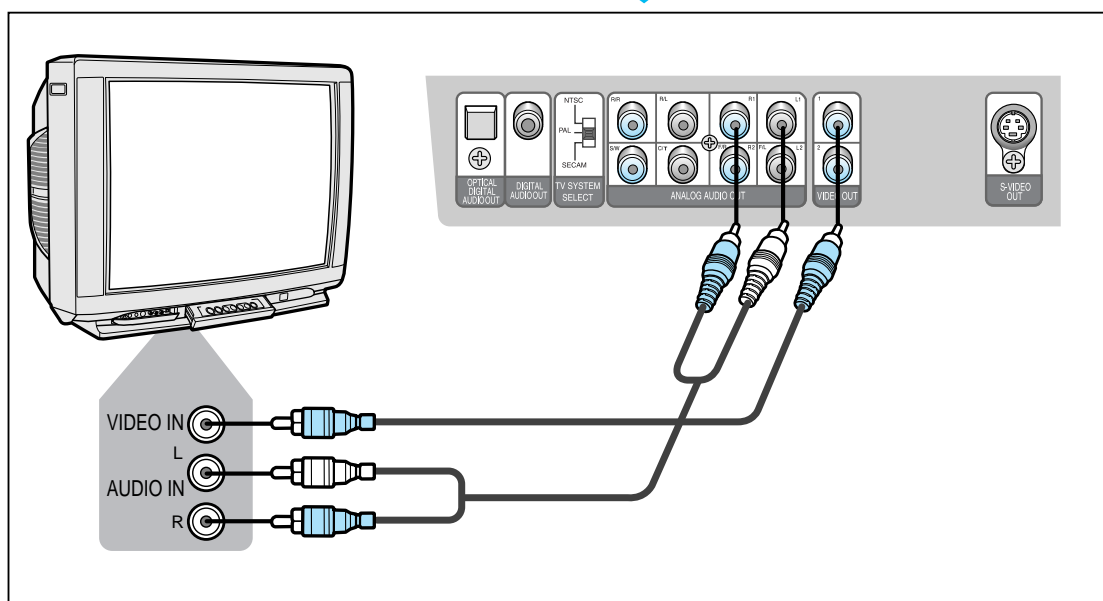
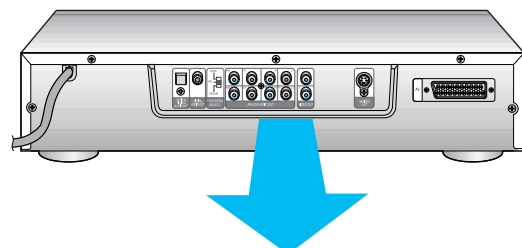

Connexion à une chaîne Hi-Fi en utilisant le cordon RCA fourni

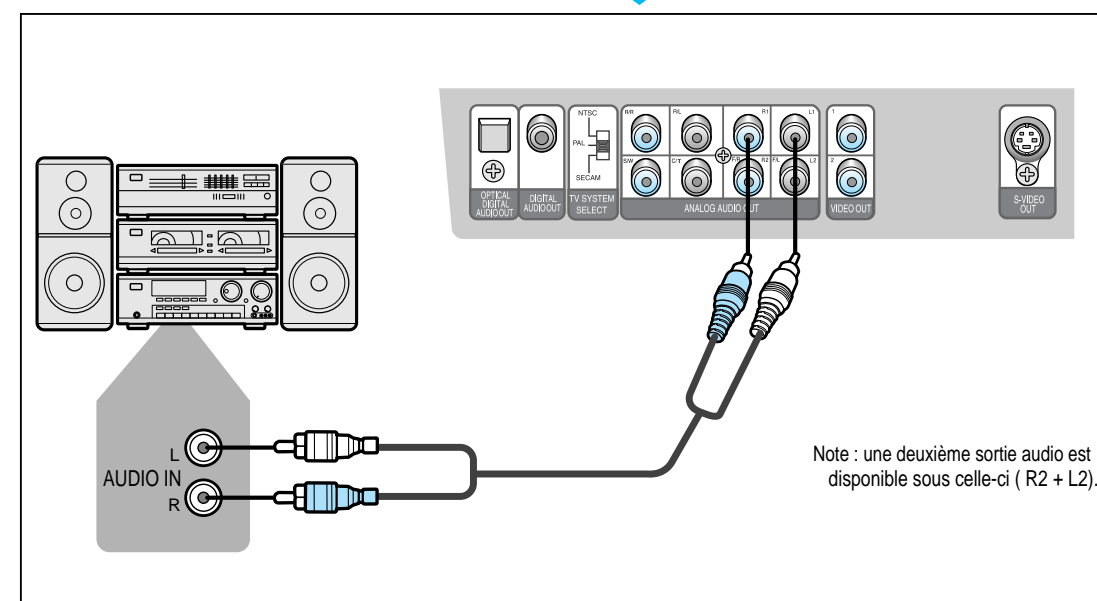
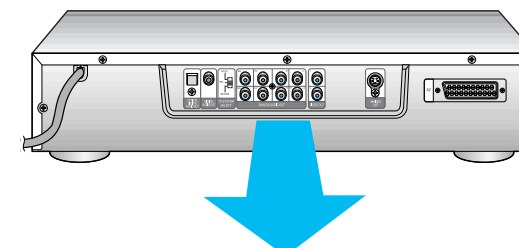

CONNEXIONS

Comment utiliser le téléviseur

1 Mettez le téléviseur sous tension

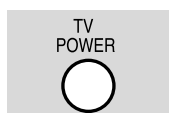

2 Réglez le bouton "INPUT" sur la position Vidéo

●Une indication du signal d'entrée peut s'afficher selon le téléviseur.



Note

●Assurez-vous que vous avez correctement programmé la télécommande pour piloter votre TV.

Comment utiliser la chaîne Audio

1 Mettez la chaîne sous tension.

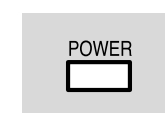

2 Sur la chaîne, choisissez la source "AUX" ou "CD".

●La sélection des sources "CD" ou "AUX" dépend de la source sonore que vous utilisez.



Note

●Assurez-vous que vous avez correctement sélectionné le mode de sortie audio et vidéo par le menu de configuration "SET UP" avant d'utiliser votre lecteur DVD. Consultez les pages 49-50.

Connexions selon les applications

Les pages ci-après vous présentent les différentes possibilités de connexion en fonction de l'application souhaitée.

Connexions à un TV possédant une entrée S-VIDEO et Audio séparée

*Connectez à un téléviseur possédant une entrée S-VIDEO

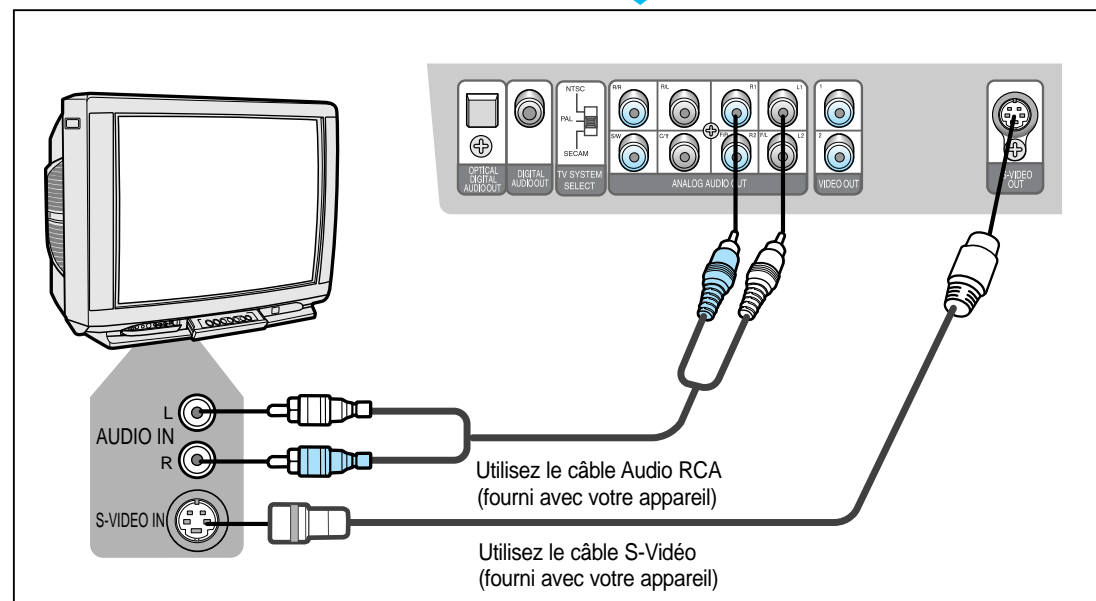
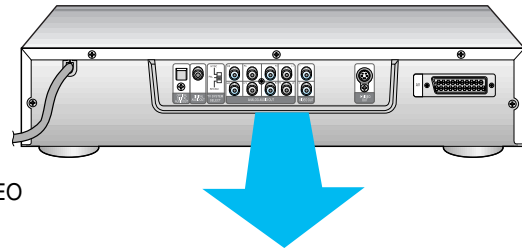

Comment utiliser le téléviseur

- 1 Mettez le téléviseur en marche.**
- 2 Sélectionnez le mode S-VIDEO par le bouton "INPUT"**
 - "S-VIDEO" apparaîtra selon le mode d'affichage de chaque téléviseur.

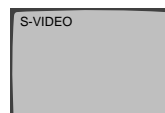
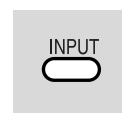
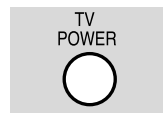

Connexion à un téléviseur en Péritel

* Connectez à un téléviseur possédant une prise Péritel.

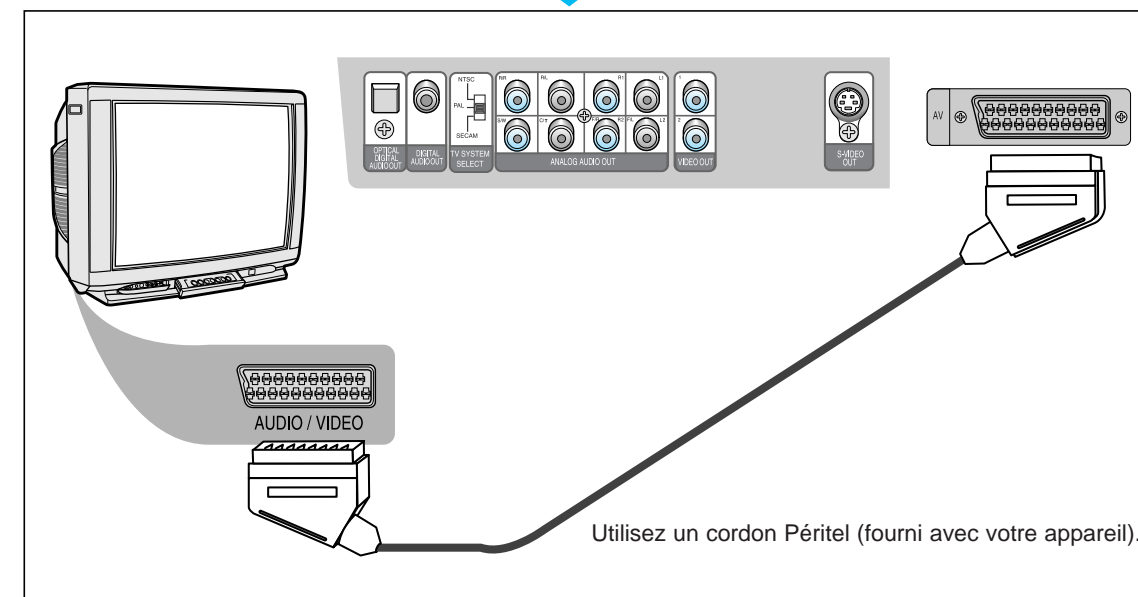
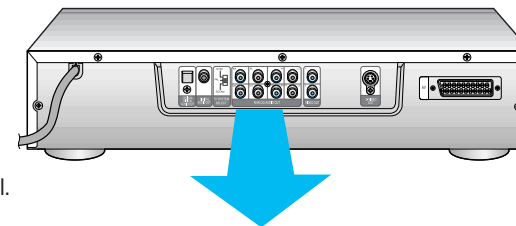

Comment utiliser le TV

- 1 Mettez le TV en marche**
- 2 Sélectionnez le mode VIDEO par le bouton "INPUT"**
 - L'indication VIDEO apparaît.

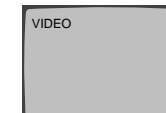
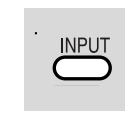
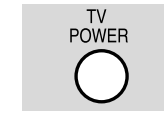

Connexions selon les applications

Connexion à un amplificateur 2 canaux

* Connexion à un amplificateur stéréo (2 canaux) et à un TV en S-VIDEO.

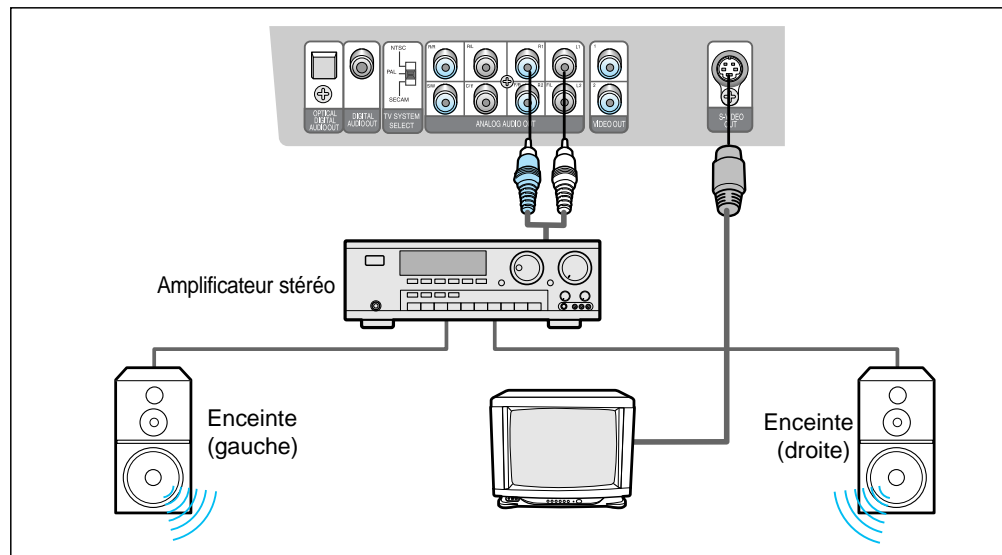

Note

● Assurez-vous que vous avez correctement sélectionné le mode de sortie audio et vidéo par le menu de configuration "SETUP" avant d'utiliser votre lecteur DVD. Consultez les pages 51-52.

Connexion à un Ampli. Dolby Pro-Logic

* Il est indispensable de raccorder une des deux sorties numérique ou bien la sortie son analogique gauche/droite à un amplificateur équipé en Dolby Pro-Logic.
* Les deux sorties son numérique fournissent un même signal, seule la prise de raccordement est différente.

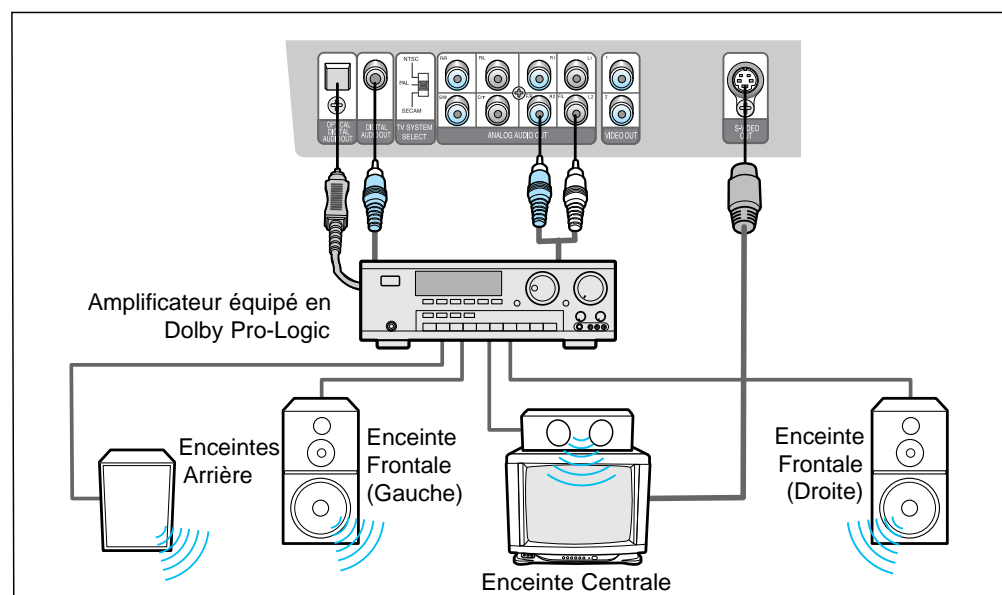

Connexion en AC-3 (5+1) & S-Vidéo

Dolby fabriqué sous licence de Dolby Laboratories Licensing Corporation. Dolby, AC-3 et le symbole Double-D sont des marques déposées de Dolby Laboratories Licensing Corporation. Copyright 1992 "Dolby Laboratories". Tout droit réservé.

* Utilisation des sorties décodeur AC-3 intégrés (connexion à un amplificateur compatible AC-3) et TV en S-VIDEO

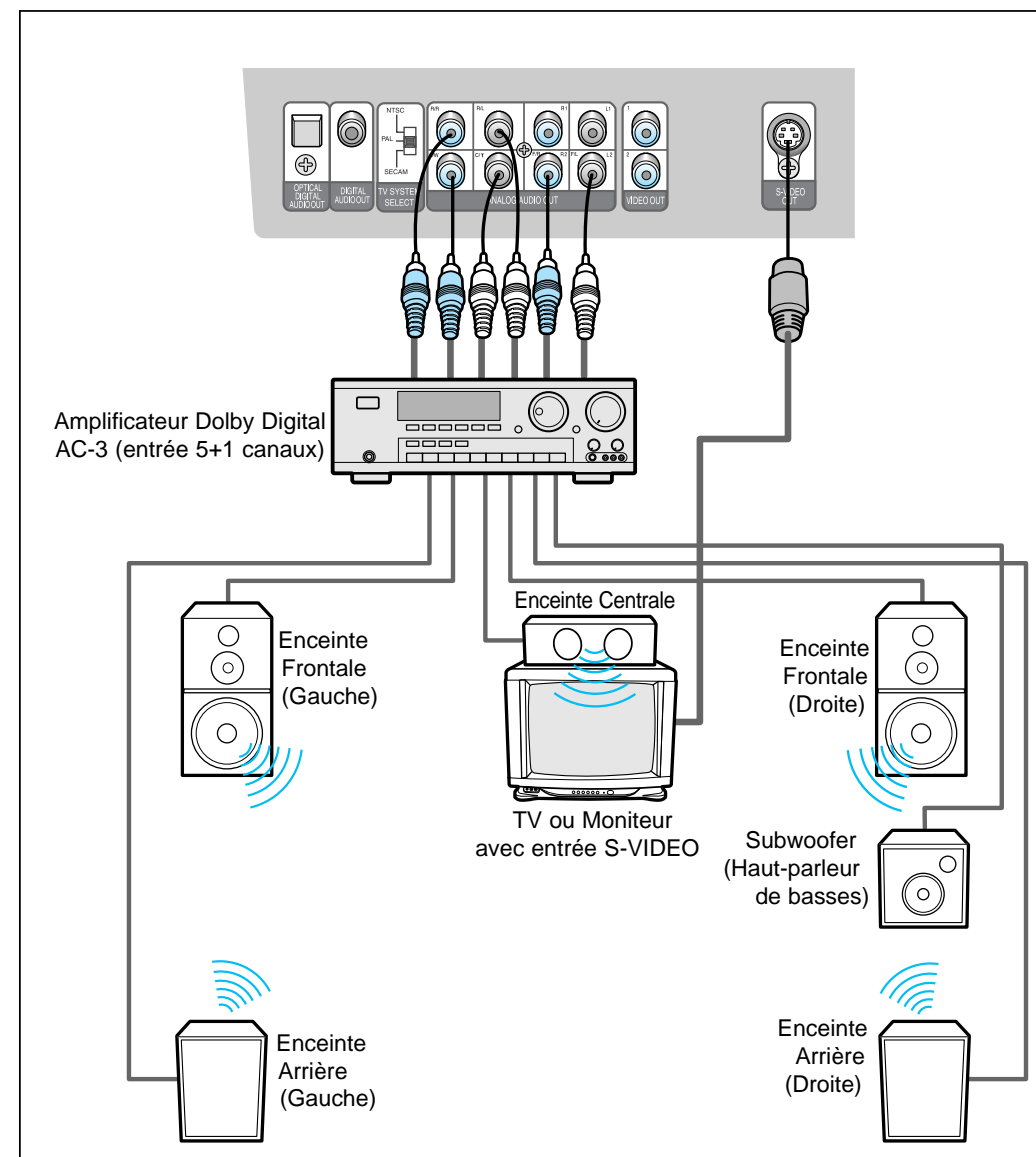

Note

● Assurez-vous que vous avez correctement sélectionné le mode de sortie audio et vidéo par le menu de configuration "SETUP" avant d'utiliser votre lecteur DVD. Consultez les pages 47-48.

Connexions selon les applications

Connexion en numérique à un amplificateur avec décodeur Dolby Digital (AC-3)

Connexion en Dolby Digital AC-3 :

- * Il est indispensable de raccorder une des deux sorties son numérique ou bien la sortie son analogique gauche/droite à un amplificateur équipé d'un décodeur Dolby Digital (AC-3, 5+1).
- * Les deux sorties son numérique fournissent un même signal, seule la prise de raccordement est différente.

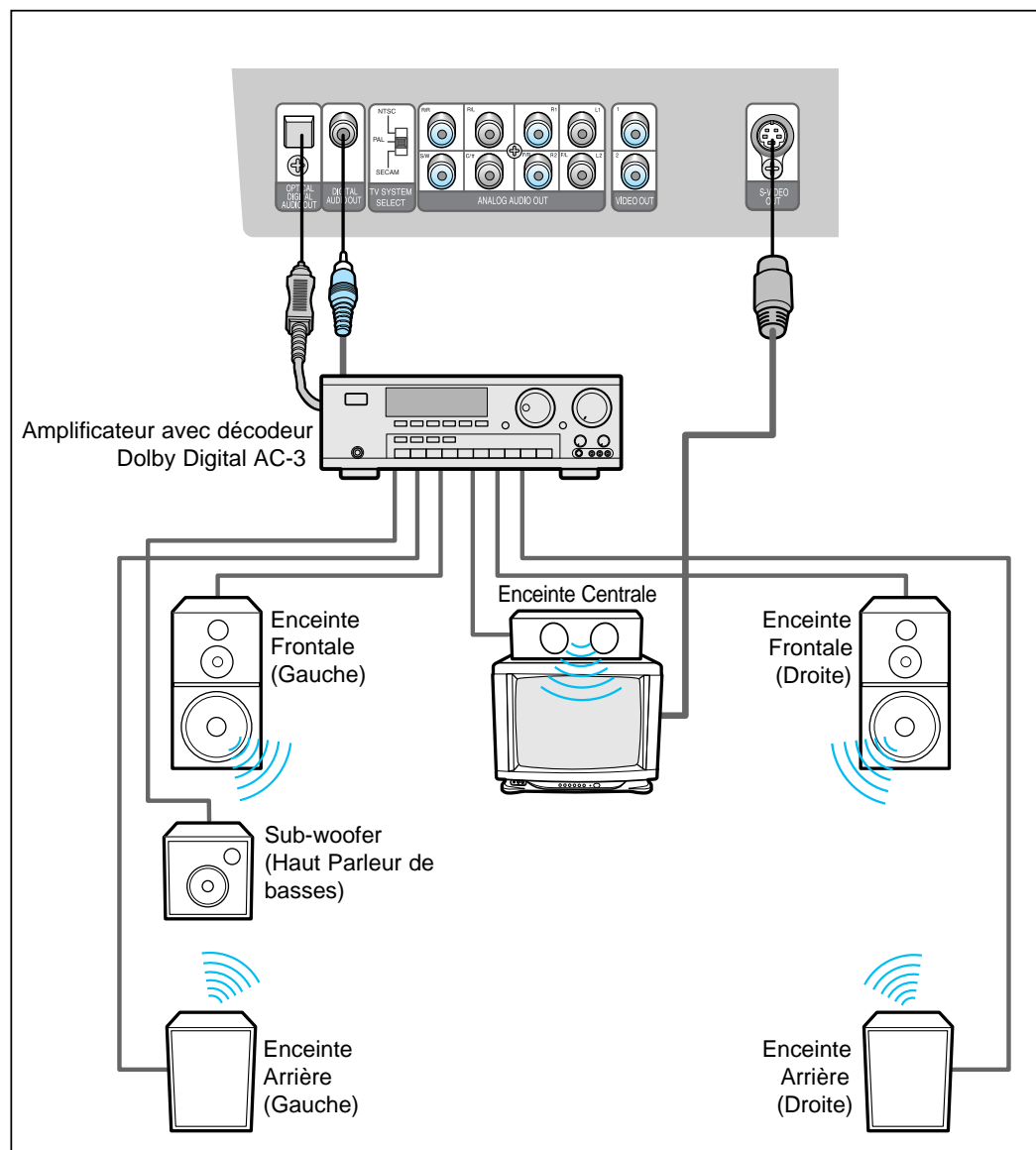

Connexion en numérique à un amplificateur avec décodeur MPEG 2

- * Il est indispensable de raccorder une des deux sorties son numérique (optique ou coaxiale) à un amplificateur équipé d'un décodeur MPEG 2.
- * Les deux sorties son numérique fournissent un même signal, seule la prise de raccordement est différente.

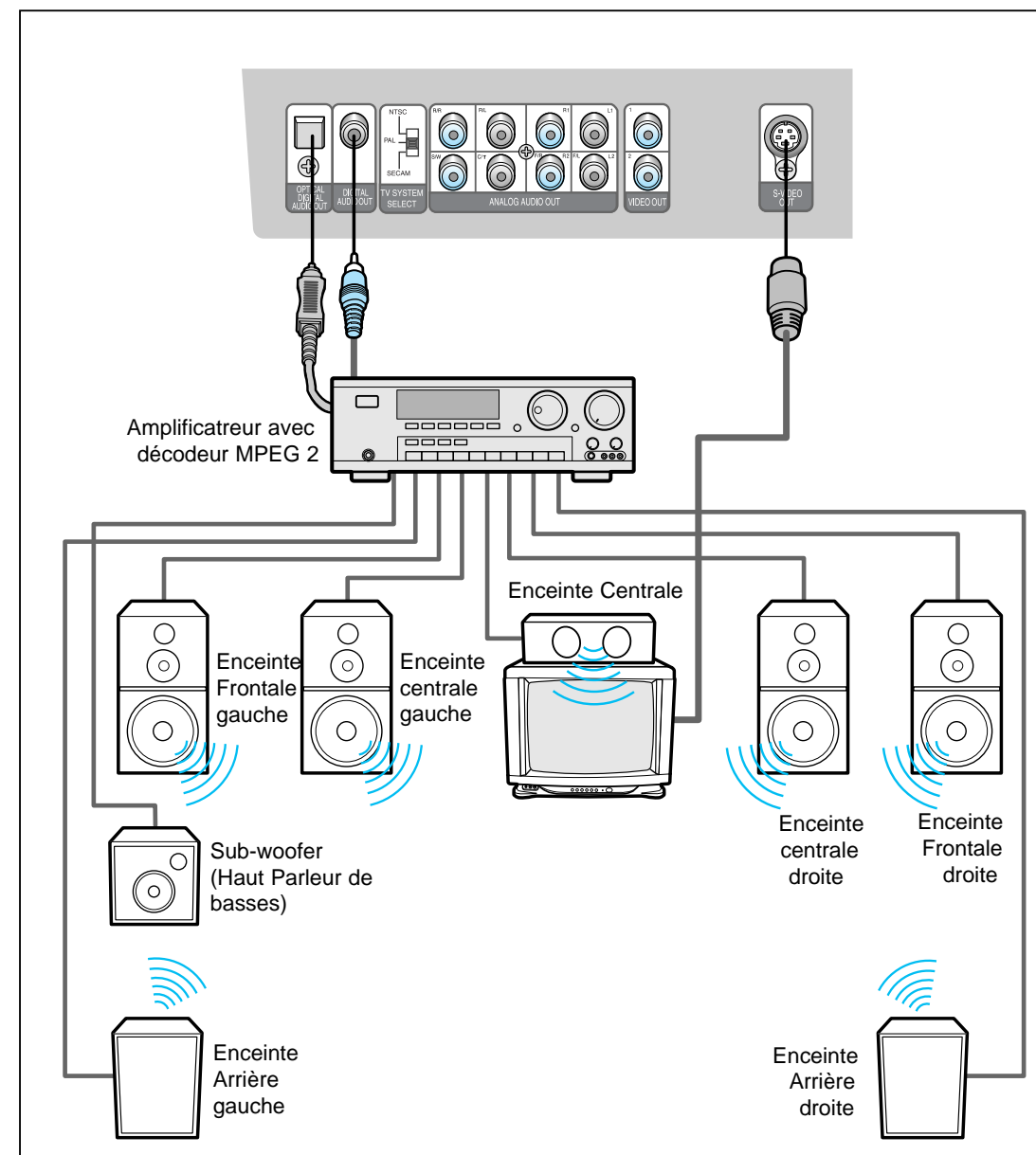

Note

● Assurez-vous que vous avez correctement sélectionné le mode de sortie audio et vidéo par le menu de configuration "SET UP" avant d'utiliser votre lecteur DVD. Consultez les pages 49-50.

LECTURE
DVD

Lecture d'un DVD



Caractéristiques du disque DVD :

Le disque DVD offre une excellente qualité sonore et visuelle grâce aux systèmes vidéo MPEG 2 et audio numérique AC-3, MPEG ou PCM qu'il intègre. Le DVD recrée chez vous l'ambiance d'une salle de cinéma.

- Le disque DVD monoface/simple couche contient jusqu'à 135 minutes de son et d'images.
- Vous pouvez aisément paramétrer votre appareil avec les différents Menus à l'écran.

DVD

LOGO DES
DISQUES DVD

Le code régional de lecture de cet appareil est 2

Cet appareil permet seulement la lecture des disques D.V.D ayant le même code régional que l'appareil  ou bien des disques ne possédant pas de codage. Veuillez vérifier avant de lancer la lecture que le lecteur de DVD et que le disque possèdent bien le même code régional de protection.



Lecture d'un DVD

Lecture d'un disque DVD

Allumez votre téléviseur ainsi que l'amplificateur.
 Vous pouvez avoir accès aux fonctions spécifiques des disques DVD à condition qu'elles soient disponibles sur le disque lu.



Sélection TV/AUDIO

Pour sélectionner le mode Vidéo appuyez sur le bouton "TV/VIDEO" du téléviseur.

- Le mode Vidéo peut être affiché comme une entrée vidéo.

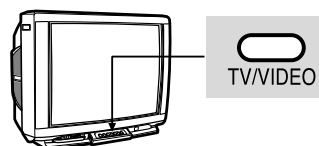

Sur votre amplificateur sélectionnez la source Audio CD, DVD ou AUX.

- Les amplificateurs diffèrent selon les modèles, veuillez consulter son mode d'emploi afin de connaître la source appropriée.

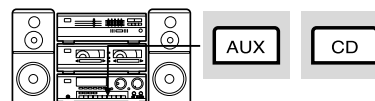

Comment lire un DVD :

1 Appuyez sur le bouton "POWER" puis sur le bouton "OPEN/CLOSE"

- L'appareil est mis sous tension, le voyant "STANDBY" s'éteint et le plateau s'ouvre

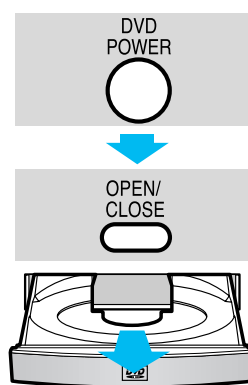

2 Mise en place d'un disque DVD

- Posez le disque sur le plateau, face imprimée vers le haut.



3 Appuyez sur le bouton "PLAY/PAUSE"

- Le plateau se referme et la lecture commence.



DVD

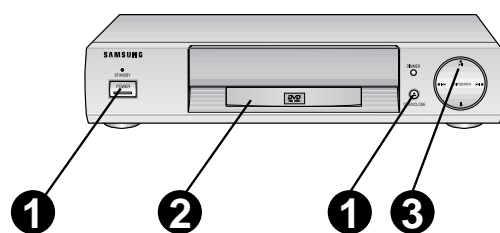

Pour interrompre la lecture

Appuyez sur le bouton "PLAY/PAUSE"

- La lecture s'arrête et le son est coupé.
- Pour reprendre, appuyez de nouveau sur le bouton "PLAY/PAUSE"

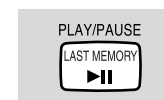

Pour arrêter la lecture

Appuyez sur le bouton "STOP"



Pour enlever le disque

Appuyez sur le bouton "OPEN/CLOSE"

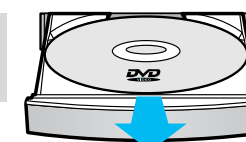
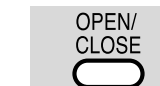

- Note**
- Lorsque vous interrompez la lecture en appuyant sur le bouton STOP, le lecteur mémorise la position de l'arrêt (Fonction RESUME). Appuyez de nouveau sur le bouton PLAY, le temps de lecture écoulé s'affichera à partir de ce moment. Si vous ouvrez le plateau ou appuyez de nouveau sur le bouton STOP, vous annulez la fonction RESUME.
 - La mise hors tension suivie d'une mise sous tension du lecteur n'annule pas la fonction.
 - Si vous laissez le lecteur sur PAUSE pendant 30 minutes en mode lecture ou Menu, celui-ci s'arrêtera automatiquement.

Lecture
d'un
DVD

Changement de Titre pendant la Lecture

Si le disque comprend deux titres, vous pouvez écouter l'un ou l'autre à l'aide de cette fonction.

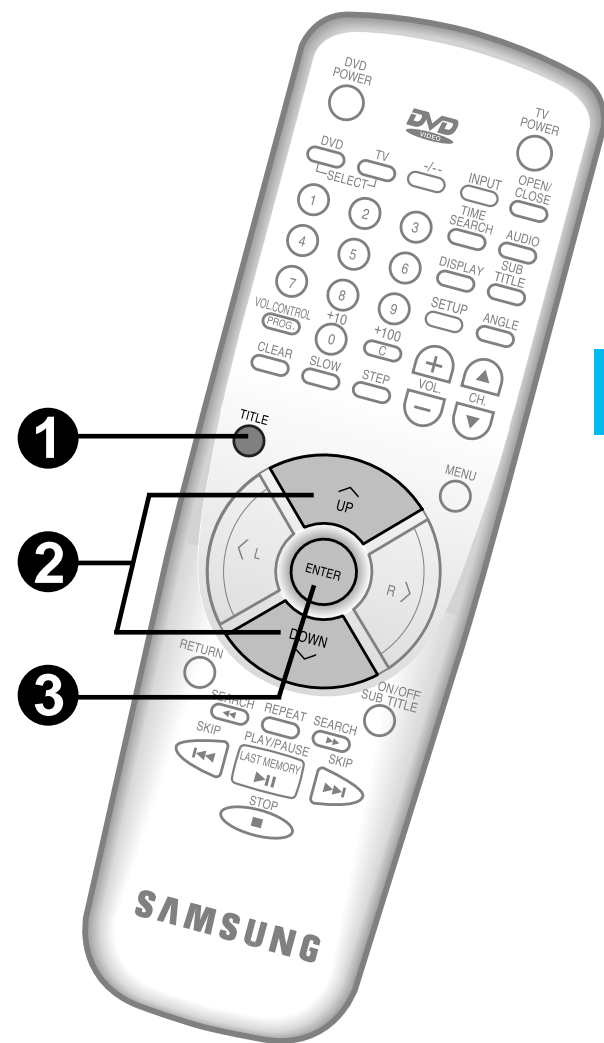

1 Appuyez sur le bouton titre TITLE.

- Vous pouvez voir le menu des titres enregistrés sur le disque (si disponible)

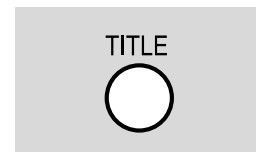

2 Déplacez-vous entre les titres à l'aide des boutons "UP" ou "DOWN"

ex) Vous désirez visionner le film "Love Story"

- Appuyez sur les boutons "UP" ou "DOWN" jusqu'à ce que le titre sélectionné soit en surbrillance.

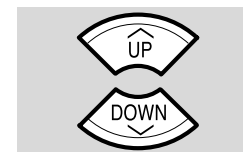

3 Validez votre choix en appuyant sur le bouton "ENTER".

- La lecture du titre sélectionné démarre.

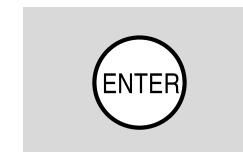

Qu'est ce qu'un titre ? :

Le terme titre désigne le film, chaque titre est composé de plusieurs chapitres ou séquences.



J'ai appuyé sur le bouton "TITRE" aucun écran ne s'affiche :

Il est possible que le disque ne répertorie pas de menu titres et qu'il ne contient qu'un seul film.

Lecture d'un DVD

Changement de la langue de doublage

Vous pouvez sélectionner la langue de doublage sonore de votre choix et cela d'une façon rapide et simple à l'aide du bouton "AUDIO".
L'affichage du menu peut être différent en fonction du disque. Si le disque contient un menu crypté, le bouton "MENU" vous permet d'y accéder.

43~44



Appuyez sur le bouton "AUDIO" :

- Les langues : ENGLISH, FRENCH, SPANISH se succèdent dans l'ordre.

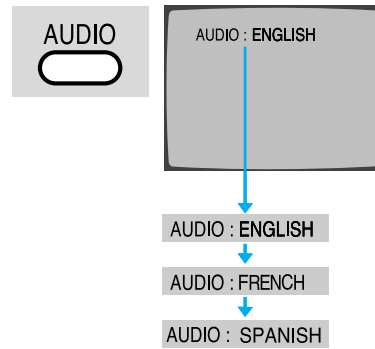

Note : Seules les langues cryptées sur le disque seront disponibles.
● Si la langue apparaît en abréviation, consultez la liste des langues pages 105-106

Comment maintenir une seule langue pour toute lecture de disque DVD ? :

53~54 Consultez la méthode de configuration de la langue d'écoute.

Lecture d'un DVD

Changement de la langue de sous-titrage

Vous pouvez facilement sélectionner la langue de sous-titrage à l'aide du bouton "SUBTITLE". La sélection s'opère à l'aide du bouton Menu à condition que le disque contienne un menu crypté.

45~46



Appuyez sur le bouton "SUBTITLE" :

- Les langues : ENGLISH, FRENCH, SPANISH se succèdent dans l'ordre.

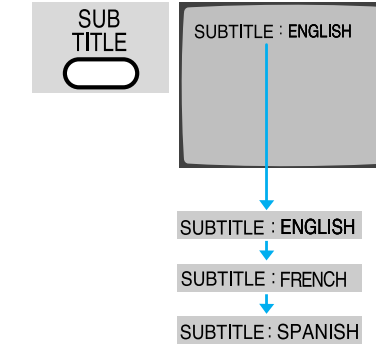

Note : Les langues disponibles sont celles cryptées sur le disque.
● Si la langue apparaît en abréviation, consultez la liste des langues pages 105-106.

Note ● Appuyez sur la touche ON/OFF SUBTITLE pour annuler ou pour activer l'affichage des sous-titres

Comment définir une seule langue de sous-titrage pour toute lecture de disque DVD ? :

Veillez consulter les pages 55-56 pour de plus amples informations.



Lecture d'un DVD

Changement de l'angle visuel

Vous pouvez visionner une image sous des angles différents à l'aide du bouton "ANGLE".

47~48

Note : Vérifiez la présence à l'écran du symbole d'angle visuel. 



Si le symbole apparaît, appuyez sur le bouton "ANGLE"

- A l'appui du bouton, les chiffres 1→2→3→4... sont sélectionnés successivement et l'angle de vue change.

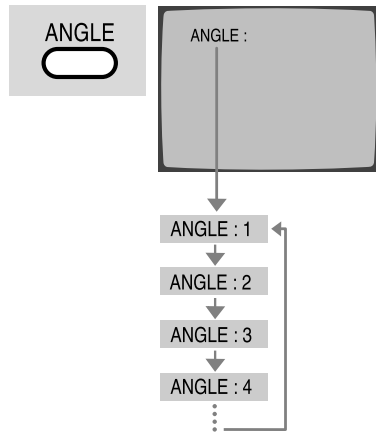

Note

- Cette fonction n'est disponible que sur les disques disposant de plusieurs angles visuels cryptés.



Note

- Certains boutons sont bloqués pendant les écrans à plusieurs angles.

Lecture d'un DVD

Comment sélectionner les sous-titres

Si vous désirez voir les sous-titres en même temps que le film, suivez les étapes suivantes :



Appuyez sur le bouton "ON/OFF SUB TITLE" :

- Si vous appuyez sur le bouton "ON/OFF SUB TITLE" lorsque les sous-titres ne sont pas affichés, l'indication "SUBTITLE : ON" (Sous-titres Marche) apparaîtra dans le coin gauche de l'écran.
- Si vous désirez retirer l'affichage des sous-titres, appuyez sur le bouton "SUBTITLE" jusqu'à ce que l'indication "SUB TITLE OFF" apparaisse.



DVD

MENU DVD

Contrôle du Menu à l'écran

Chaque disque DVD répertorie plusieurs menus et chaque menu affiché à l'écran est différent des autres.

Vous ne pouvez visionner le Menu sur l'écran que lorsque le disque DVD est en lecture.
Les exemples d'affichage ci-après sont donnés à titre d'exemple car pour chaque disque DVD le contenu et la présentation peuvent être différents.

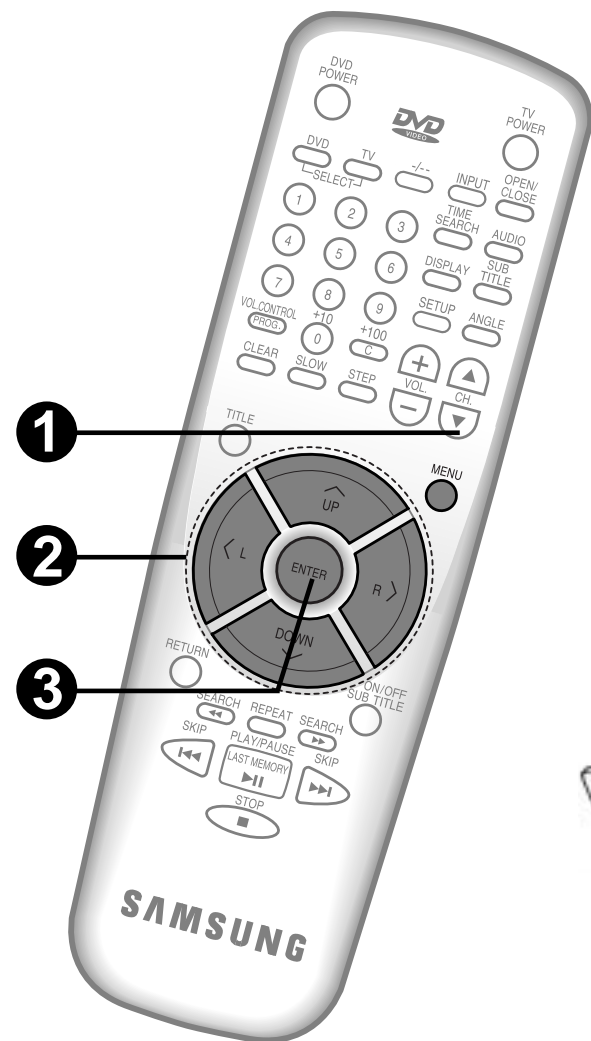

Affichez le MENU

- 1 Appuyez sur le bouton "MENU" lorsque vous êtes en mode lecture.

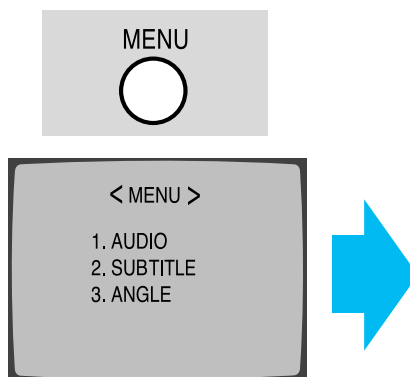

Note •Seuls les Menus disponibles sur le disque s'affichent.

Pour annuler l'écran de Menu :

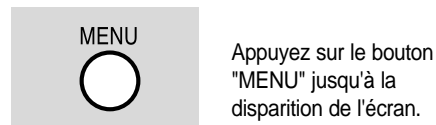

Note •Sur certains disques la pression sur le bouton MENU ne fait pas disparaître l'affichage à l'écran. Reportez-vous aux indications à l'écran du disque DVD pour annuler l'affichage.

Se déplacer dans le MENU

- 2 Appuyez sur les boutons "UP" ou "DOWN".

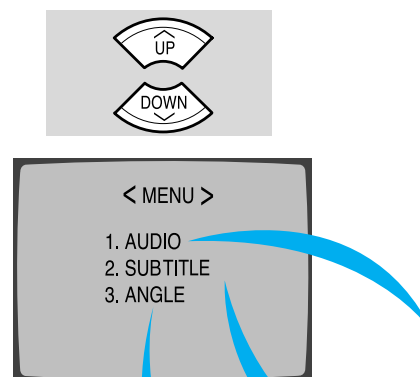

Lorsque l'écran Menu suivant s'affiche :
•Appuyez sur le bouton (L ou R) pour vous déplacer vers la gauche ou vers la droite.



Sélectionnez un MENU

- 3 Après avoir effectué votre sélection, appuyez sur le bouton "ENTER"



43-44

Sélection de la langue d'écoute (doublage)

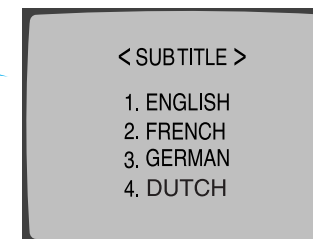

45-46

Sélection de la langue de sous-titre

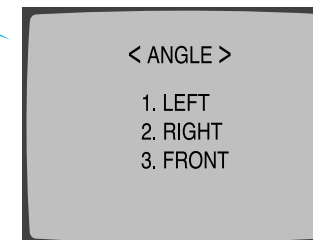

47-48

Sélection de l'angle visuel



**MENU
DVD**

Menu répertorié dans le disque

Sélection de la langue d'écoute

Vous pouvez sélectionner une des langues répertoriées dans le disque à l'aide du bouton "MENU".

Selon le disque, le menu qui s'affiche sur l'écran est différent.

Les exemples d'affichage ci-après sont donnés à titre d'exemple car pour chaque disque DVD le contenu, la langue et la présentation peuvent être différents.

Ex) Vous désirez le français comme langue d'écoute :

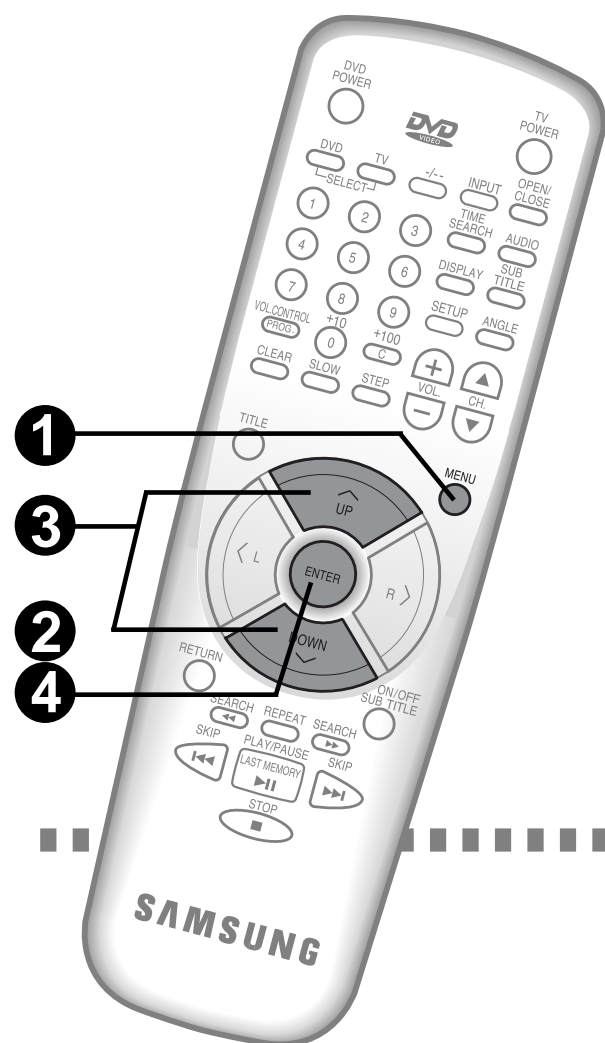

1 Appuyez sur le bouton "MENU" lorsque vous êtes en mode lecture.

MENU

2 Appuyez sur le bouton "ENTER".

ENTER

< MENU >
1. AUDIO
2. SUBTITLE
3. ANGLE

< AUDIO >
1. ENGLISH
2. FRENCH
3. GERMAN
4. DUTCH

Note ● Vous bénéficiez de cette fonction uniquement si le disque dispose de ces langues.

3 Appuyez sur les boutons "UP" ou "DOWN" pour sélectionner "FRENCH"

UP
DOWN

< AUDIO >
1. ENGLISH
2. FRENCH
3. GERMAN
4. DUTCH

4 Appuyez sur le bouton "ENTER".

● Vous écouterez le film en FRANÇAIS

ENTER



Pour retourner au menu initial

Appuyez sur le bouton "RETURN".
● L'action n'aura aucun effet si le disque ne comprend qu'un seul menu.

RETURN

< MENU >
1. AUDIO
2. SUBTITLE
3. ANGLE



Note ● Un disque DVD peut contenir jusqu'à 8 langues différentes

**MENU
DVD**

Menu répertorié dans le disque

Sélection de la langue de sous-titrage

Vous pouvez sélectionner la langue que vous désirez pour les sous-titres parmi celles disponibles sur le disque.

Les exemples d'affichage ci-après sont donnés à titre d'exemple car pour chaque disque DVD le contenu et la présentation peuvent être différents.

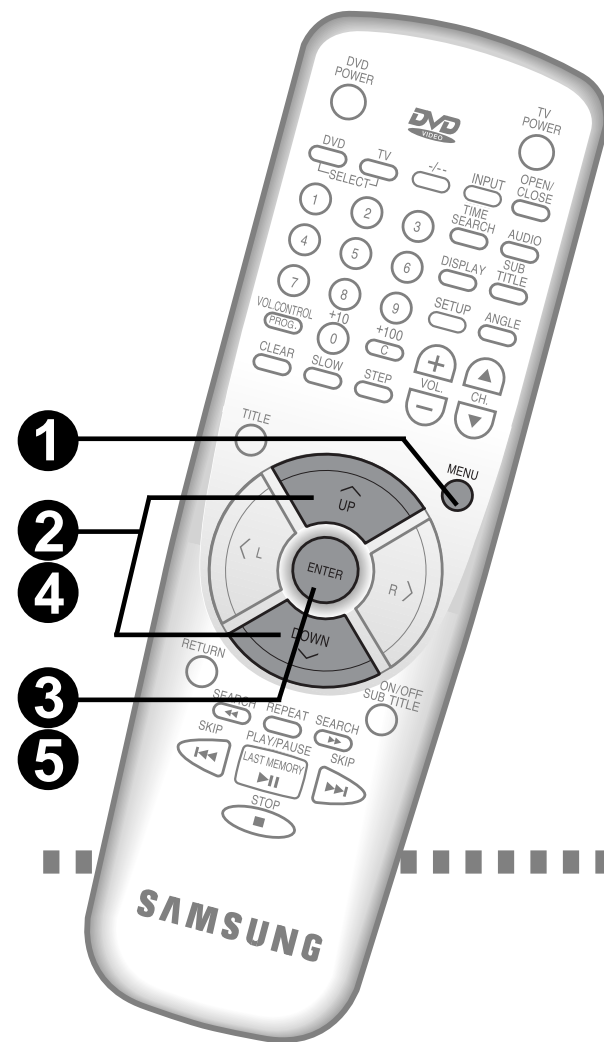

Ex) Pour sélectionner le français en langue de sous-titre

- 1 Vous êtes en mode lecture, appuyez sur le bouton "MENU".

< MENU >
 1. AUDIO
 2. SUBTITLE
 3. ANGLE
- 2 Appuyez sur les boutons "UP" ou "DOWN" pour sélectionner "SUBTITLE".



< MENU >
 1. AUDIO
 2. SUBTITLE
 3. ANGLE
- 3 Validez votre choix en appuyant sur "ENTER".

< SUBTITLE >
 1. ENGLISH
 2. FRENCH
 3. GERMAN
 4. SPANISH

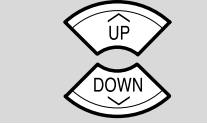

- 4 Utilisez les boutons "UP ou DOWN", pour sélectionner FRENCH (Français).

< MENU >
 1. ENGLISH
 2. FRENCH
 3. GERMAN
 4. SPANISH

- 5 Validez votre choix en appuyant sur "ENTER".
 - La langue de sous-titre sera le français (FRENCH).



Si vous désirez revenir au menu initial :

Appuyez sur le bouton "RETURN".

● Cette fonction ne sera active que s'il existe plusieurs choix sur le disque.



< MENU >
 1. AUDIO
 2. SUBTITLE
 3. ANGLE



Note ● Un DVD peut contenir jusqu'à 32 langues différentes.

**MENU
DVD**

Menu répertorié dans le disque

Sélection de l'angle visuel de l'écran

Lorsqu'une scène est enregistrée sous plusieurs angles, vous pouvez la visionner sous des angles différents.

Lorsque le disque DVD est enregistré avec plusieurs angles visuels, le symbole  figure sur la pochette.

Ex) Comment choisir une vue de face "FRONT"

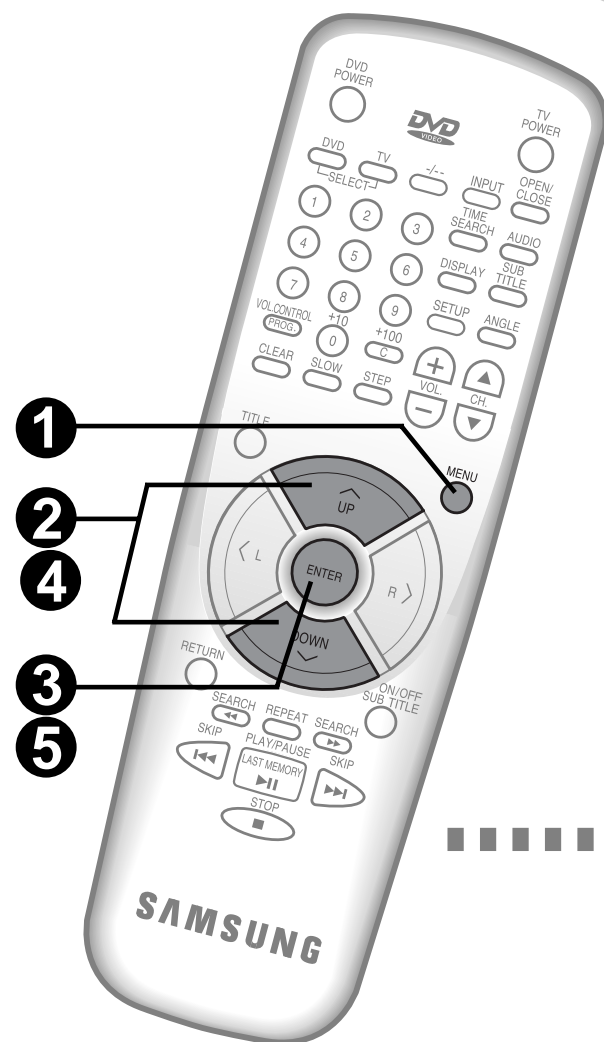

1 Vous êtes en mode lecture, appuyez sur le bouton "MENU".

MENU

2 Utilisez les boutons "UP/DOWN" pour sélectionner "ANGLE".

UP
DOWN

3 Validez votre choix en appuyant sur "ENTER".

ENTER

4 Pour vous déplacer sur les différents choix, utilisez les boutons "UP" ou "DOWN".

UP
DOWN

< ANGLE >

1. LEFT
2. RIGHT
3. FRONT

5 Validez votre choix en appuyant sur "ENTER".

ENTER

< MENU >

1. AUDIO
2. SUBTITLE
3. ANGLE



Pour revenir au menu initial :

Appuyez sur le bouton "RETURN".

• Cette fonction ne sera disponible que lorsque le disque comporte plusieurs menus.

MENU

< MENU >

1. AUDIO
2. SUBTITLE
3. ANGLE



Note • Les angles visuels de l'écran diffèrent selon la méthode d'enregistrement du disque.

**MENU
DVD**

Personnalisation du menu Configuration

Cette fonction vous aide à personnaliser ou modifier les paramètres du menu configuration. Une fois ces réglages effectués, ils seront mémorisés par le lecteur DVD et appliqués à chaque fois que vous le mettez en marche.

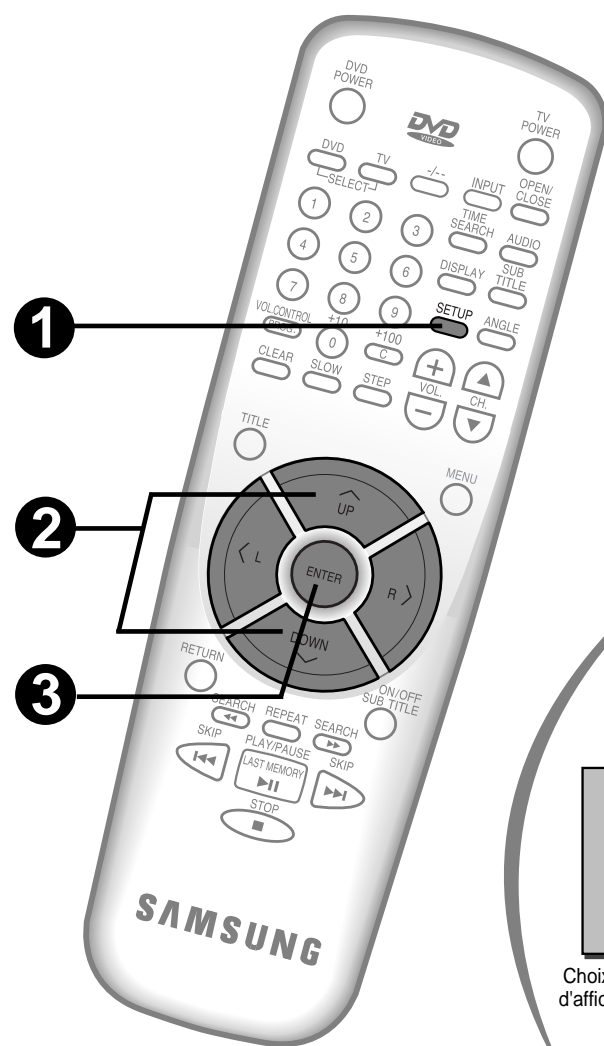

Comment accéder au menu Configuration

1 Vous êtes en mode "STOP" appuyez sur le bouton "SET UP".

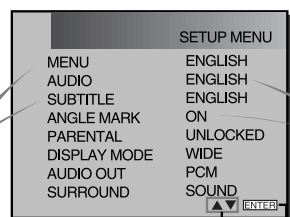

Utilisation des boutons "UP" & "DOWN" pour se déplacer dans le MENU
Utilisation du bouton "ENTER" pour accéder à un MENU.

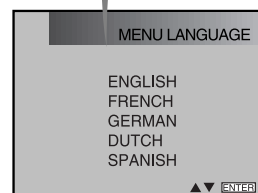

Choix de la langue d'affichage du menu. **51-52**



Choix de la langue d'écoute **53-54**

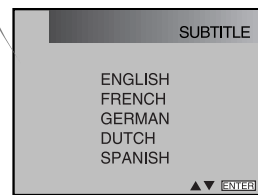

Choix de la langue de sous-titrage **55-56**

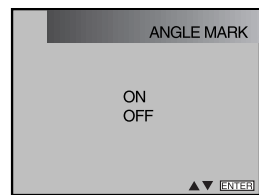

Affichage de l'angle visuel **57-58**

Pour se déplacer dans le menu SET UP

2 Appuyez sur le bouton UP ou DOWN.

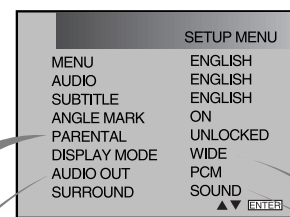
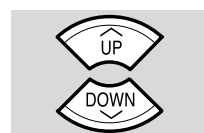

Configuration du contrôle parental **59-60**

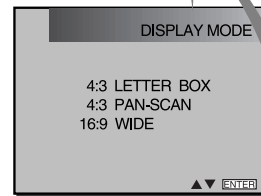

Configuration du format de l'écran **61-62**

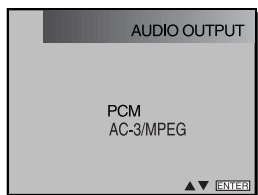

Réglage de la SORTIE AUDIO **63-65**

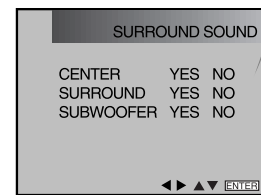

Réglage du SON SURROUND **65-66**

Pour valider un réglage

3 Appuyez sur le bouton ENTER.



Pour sortir de l'écran Configuration après avoir défini les différents choix :



Appuyez sur le bouton "SET UP".

DVD



Note • Certains types de disques n'autorisent pas la sélection du menu Configuration "SET UP".

DVD Configur-ation

Configuration de la langue d'affichage du menu

Cet écran vous permet de choisir la langue de menu que vous désirez, à condition qu'elle soit disponible sur le disque. Appuyez sur le bouton "TITLE" ou "MENU". Le menu sera alors affiché dans la langue de votre choix.



Ex) Configuration en Français (FRENCH)

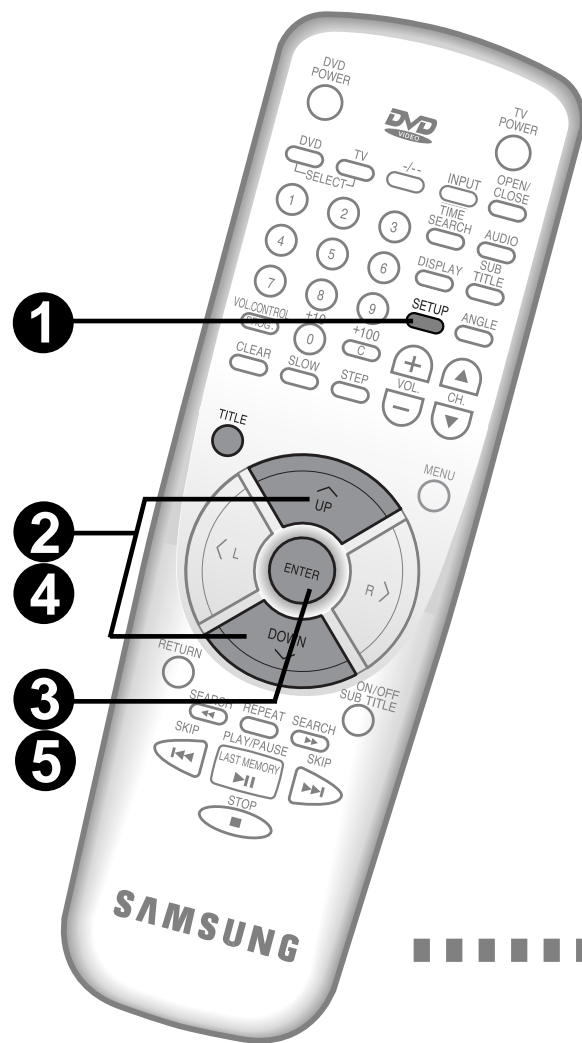

- Appuyez sur le bouton SETUP lorsque vous êtes en mode Stop.

SETUP MENU	
MENU	ENGLISH
AUDIO	ENGLISH
SUBTITLE	ENGLISH
ANGLE MARK	ON
PARENTAL	UNLOCKED
DISPLAYMODE	WIDE
AUDIOOUT	PCM
SURROUND	SOUND
- Utilisez les boutons "UP/DOWN" pour sélectionner Menu.

SETUP MENU	
MENU	ENGLISH
AUDIO	ENGLISH
SUBTITLE	ENGLISH
ANGLE MARK	ON
PARENTAL	UNLOCKED
DISPLAYMODE	WIDE
AUDIOOUT	PCM
SURROUND	SOUND
- Validez votre choix en appuyant sur "ENTER"



AUDIO LANGUAGE	
ENGLISH	
FRENCH	
GERMAN	
DUTCH	
SPANISH	

4 Sélectionnez "FRENCH" à l'aide des boutons "UP" ou "DOWN".



AUDIO LANGUAGE	
ENGLISH	
FRENCH	
GERMAN	
DUTCH	
SPANISH	

5 Appuyez sur le bouton "ENTER"



SETUP MENU	
MENU	FRENCH
AUDIO	ENGLISH
SUBTITLE	ENGLISH
ANGLE MARK	ON
PARENTAL	UNLOCKED
DISPLAYMODE	WIDE
AUDIOOUT	PCM
SURROUND	SOUND

Appuyez sur le bouton "TITLE"
 •L'affichage du menu en français est maintenant sélectionné et le menu de Configuration, réapparaît à l'écran.
 •Le titre s'affiche dans la langue choisie ainsi que les intitulés des titres enregistrés sur le disque.

Note •Cette fonction est possible uniquement si plusieurs titres sont enregistrés sur le disque et que celui-ci possède un affichage en plusieurs langues.

Pour quitter, appuyez sur le bouton "SETUP"



Note •Cette fonction ne sera active que lorsque la langue de menu que vous avez sélectionnée se trouve sur le disque.

Pour revenir à l'écran Menu pendant le réglage :

Appuyez sur le bouton RETURN.



SETUP MENU	
MENU	ENGLISH
AUDIO	ENGLISH
SUBTITLE	ENGLISH
ANGLE MARK	ON
PARENTAL	UNLOCKED
DISPLAYMODE	WIDE
AUDIOOUT	PCM
SURROUND	SOUND

DVD Configur-ation

Configuration de la langue d'écoute

Si vous déterminez la langue d'écoute à l'avance, votre choix sera mémorisé. Il s'appliquera sur tous les films que vous regarderez ultérieurement. Vous n'aurez plus besoin de redéfinir la langue d'écoute chaque fois que vous visionnez un nouveau film.



Ex) Configuration de la langue d'écoute (doublage) en Français (FRENCH)

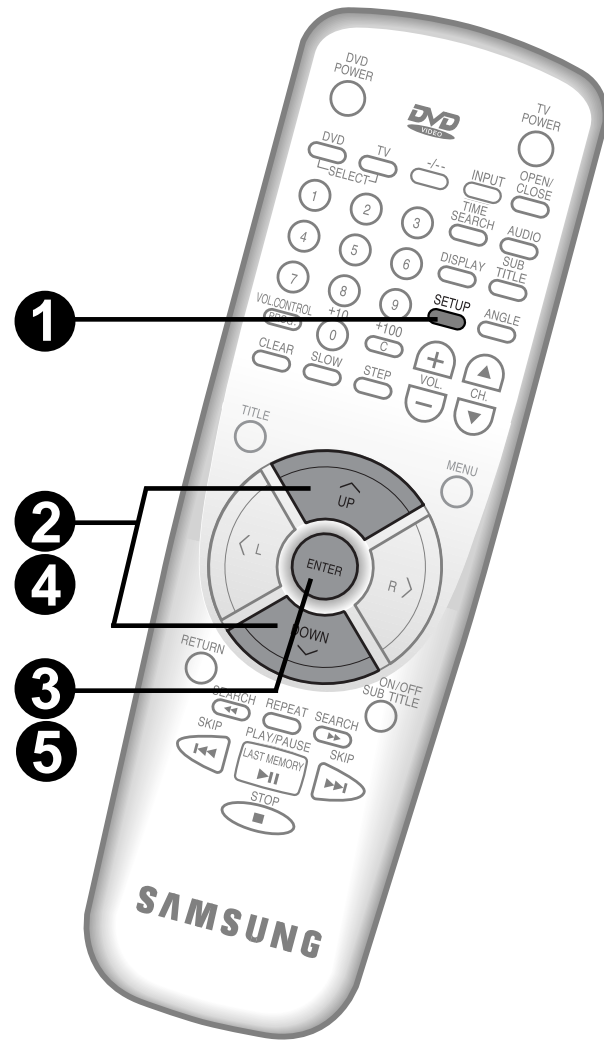

1 Vous êtes en mode STOP, appuyez sur le bouton "SETUP"

2 Sélectionnez Audio à l'aide des boutons "UP" ou "DOWN"

3 Validez votre choix en appuyant sur "ENTER".

4 A l'aide des boutons "UP" ou "DOWN", sélectionnez FRENCH (Français)

5 Appuyez sur "ENTER" pour valider votre choix

• Le doublage en français est maintenant sélectionné et le menu de Configuration réapparaît à l'écran.

Pour quitter, appuyez sur le bouton "SET UP".



Note • Vous bénéficiez de cette fonction uniquement si la langue que vous avez choisie est disponible sur le disque.

Pour retourner au menu configuration :
Appuyez sur le bouton "RETURN"

RETURN

DVD Configuration

Configuration de la langue de sous-titrage

Si vous avez défini une langue de sous-titrage à l'avance, ce choix s'appliquera à chaque nouveau film que vous visionnez.



Ex) Configuration de la langue de sous-titrage en Français (FRENCH)

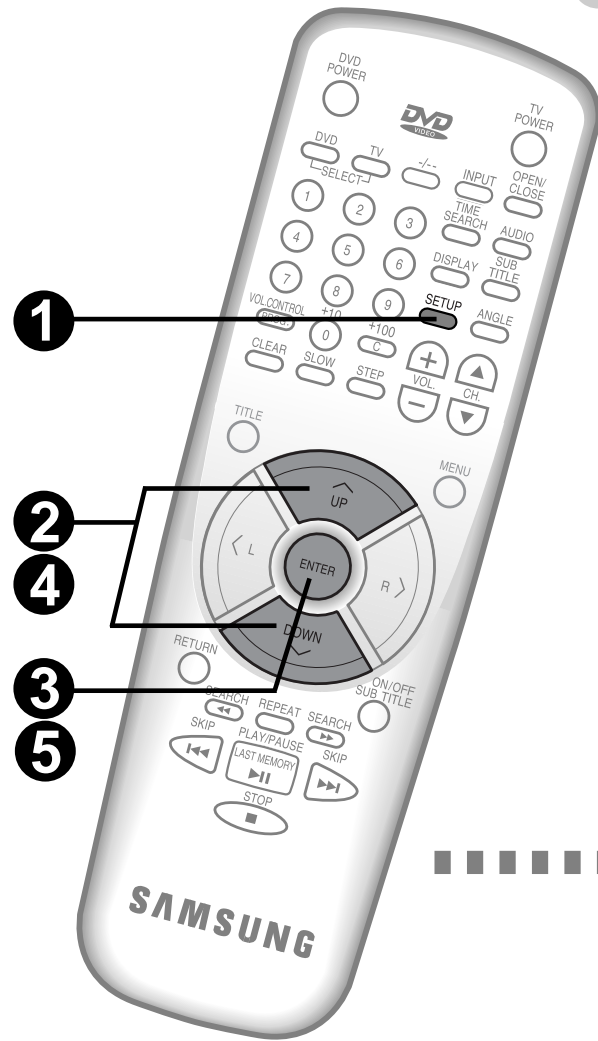

- 1 Appuyez sur le bouton "SET UP" lorsque vous êtes en mode Stop.
- 2 Déplacez-vous à l'aide des boutons "UP" ou "DOWN" pour sélectionner Menu.
- 3 Validez votre choix en appuyant sur "ENTER"

- 4 A l'aide des boutons "UP" ou "DOWN", sélectionnez FRENCH (Français)

- 5 Appuyez sur le bouton "ENTER"

•Le sous-titrage en français est maintenant sélectionné et le menu de configuration réapparaît à l'écran.

Pour quitter, appuyez sur le bouton "SETUP"



Note • Cette fonction ne sera active que lorsque la langue de menu que vous avez sélectionnée se trouve sur le disque.

Pour revenir à l'écran Menu pendant le réglage :

Appuyez sur le bouton "RETURN".



Affichage du symbole de l'angle visuel de l'écran

A l'aide de cette fonction, vous pouvez visionner les scènes d'un film sous des angles différents.

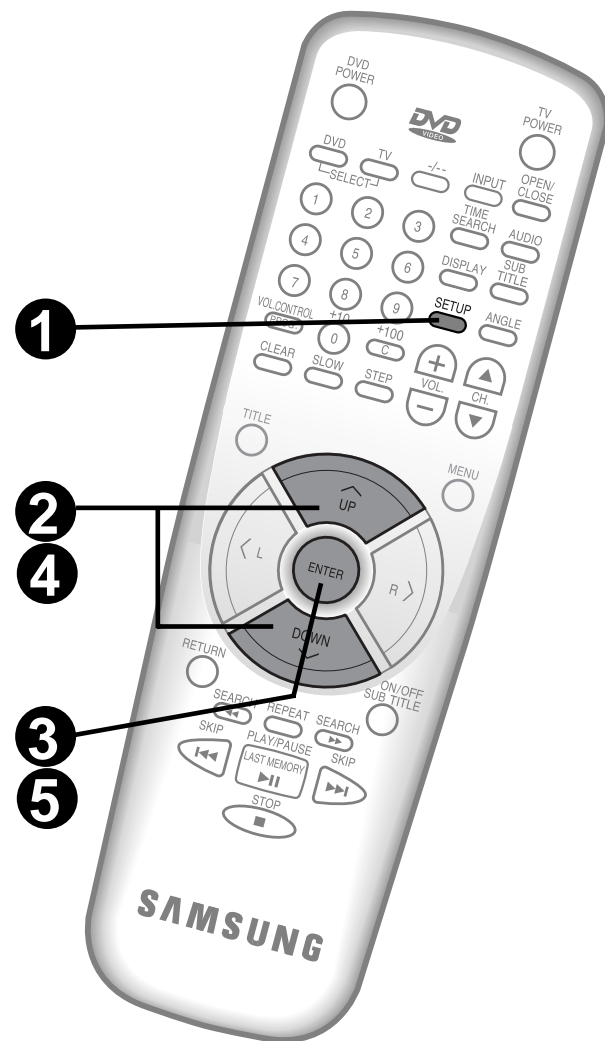

Configuration du marquage de l'angle visuel à l'écran

1 Appuyez sur le bouton SET UP lorsque vous êtes en mode Stop.

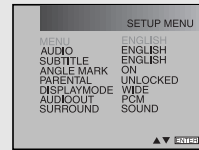

2 Utilisez les boutons "UP" ou "DOWN" pour sélectionner "ANGLE MARK". Vérifiez que l'angle visuel est activé (sur "ON").

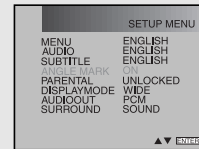

3 Si la fonction n'est pas activée, appuyez sur le bouton ENTER.



4 Appuyez sur le bouton UP ou DOWN pour sélectionner "ON".

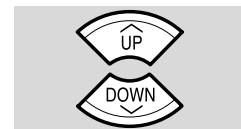

5 Appuyez sur "ENTER".

● "ON" est sélectionné et l'écran affiche le menu de Configuration SET UP.

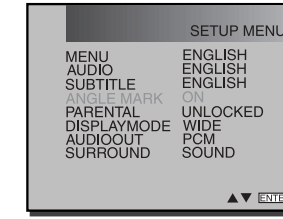

Pour quitter le menu, appuyez sur le bouton "SET UP".



UNE FOIS LE RÉGLAGE EFFECTUÉ COMME EXPLIQUÉ PRÉCÉDEMMENT

● Vous pouvez modifier l'angle de l'écran à l'aide des boutons "ANGLE" ou "MENU" à condition que le disque soit enregistré avec plusieurs angles.

41,49-50

● En activant la fonction sur "ON", le symbole  s'affiche dans le coin supérieur droit de l'écran, ce qui signifie que vous pouvez changer l'angle visuel pendant la lecture du disque à condition que celui-ci soit enregistré sous plusieurs angles.

Pour revenir à l'écran Menu pendant le réglage :

Appuyez sur le bouton RETURN.

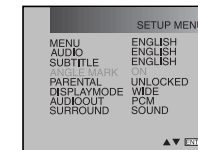

CONFIGURATION DU DVD

Comment régler le contrôle Parental

La fonction de contrôle parental permet à l'utilisateur de préréglager un niveau de verrouillage interdisant aux enfants de regarder des programmes qui ne leur seraient pas destinés. Les disques DVD équipés du contrôle parental possèdent jusqu'à 8 niveaux de protection. Par exemple : le niveau 1 est le plus restrictif et est autorisé aux jeunes enfants. Seuls les disques encodés avec le niveau de protection 1 peuvent être lus lorsque le lecteur est réglé sur le niveau 1. Le niveau 8 est le moins restrictif et est réservé aux adultes. Tous les disques avec contrôle parental peuvent être lus lorsque l'appareil est réglé sur ce niveau.

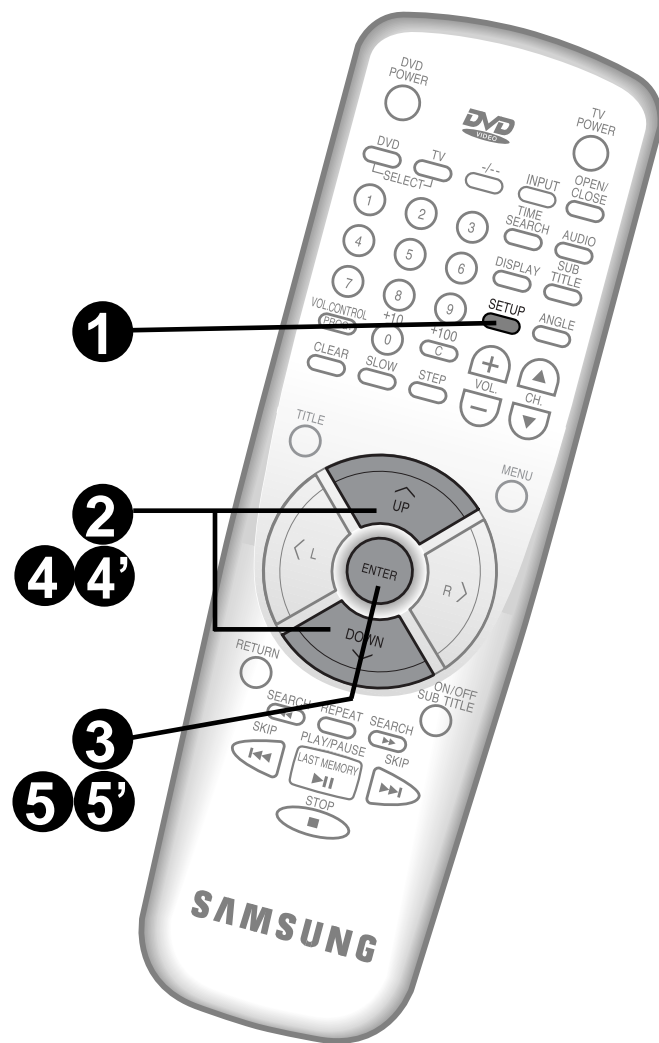

Comment retourner au menu de configuration pendant un réglage :

Appuyez sur le bouton "RETURN".

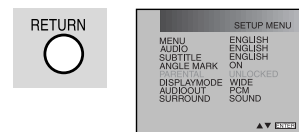

1 Vous êtes en mode Stop, appuyez sur le bouton "SET UP"

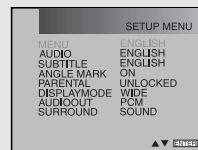

2 Appuyez sur le bouton UP ou DOWN pour sélectionner PARENTAL.

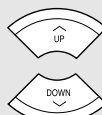

3 Appuyez sur ENTER puis entrez le code secret à l'aide des boutons 0-9.

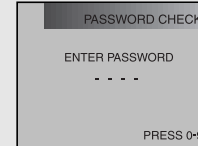

● Lorsque le code secret a été entré, le menu ci-contre apparaît.

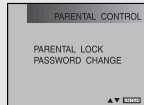

● Lorsqu'un code secret erroné a été entré, le menu ci-contre apparaît.



Après quelques instants, le menu "ENTER PASSWORD" (entrer code secret) réapparaît à l'écran.

(Lorsque le code secret a été entré et que vous désirez modifier le niveau de protection parental)

Ex : Réglage au niveau de protection 6

4 Déplacez-vous sur PARENTAL LOCK en utilisant les boutons UP/DOWN puis validez en appuyant sur ENTER

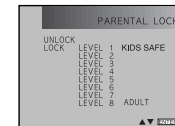

5 Déplacez-vous sur le niveau 6 en utilisant les boutons UP/DOWN puis validez en appuyant sur ENTER



● Lorsque le lecteur est réglé sur ce niveau, les disques avec un niveau de protection supérieur à 6, ne pourront être lus.



Notes La fonction de contrôle parental est compatible uniquement avec les niveaux de protection encodés sur les disques.
 ● Si vous avez oublié votre code secret, affichez le menu "ENTER PASSWORD" puis appuyez 3 fois de suite sur le bouton CLEAR.
 ● Le code secret programmé en usine de votre appareil est le : "1111"

(Lorsque le code secret a été entré et que vous désirez le modifier)

Note : PASSWORD CHANGE = Modifier le code secret

4' Déplacez-vous sur PASSWORD CHANGE en utilisant les boutons UP/DOWN puis validez en appuyant sur ENTER

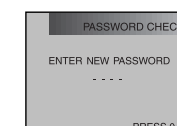

5' Entrez le nouveau code secret

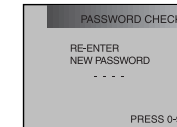

● Après avoir entré le nouveau code secret, entrez-le à nouveau afin de vérifier que celui-ci fonctionne correctement.

Lorsque le code secret que vous venez d'entrer ne coïncide pas avec l'ancien, le message suivant apparaît (Code secret incorrect)

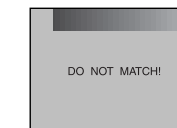

Après quelques instants, le menu 'RE-ENTER NEW PASSWORD' (entrez à nouveau le code) réapparaît.



CONFIGURATION DU DVD

Configuration du format de l'écran

Le DVD fournit un écran au format 16:9 ou 4:3 et il vous est possible de choisir le format de l'écran souhaité en fonction du type de votre téléviseur.



CONFIGURATION EN FONCTION DE L'ÉCRAN TV

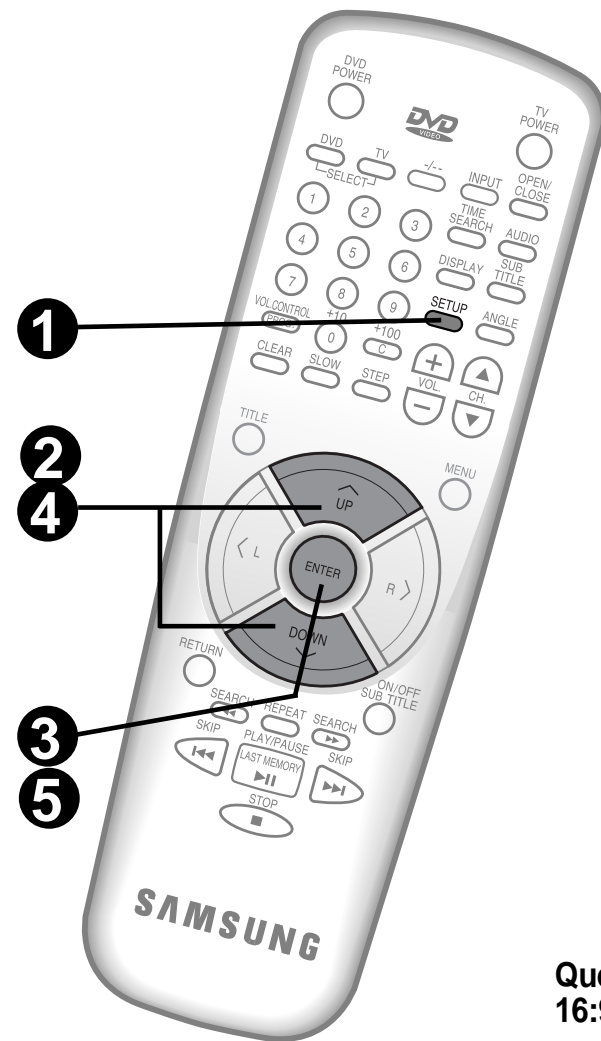

Ex) Configuration de l'écran en mode 16:9

- 1 Vous êtes en mode "STOP", appuyez sur le bouton "SET UP"
- 2 Appuyez sur le bouton UP ou DOWN pour sélectionner l'option TV TYPE (Format Écran)
- 3 Appuyez sur le bouton "ENTER" pour valider votre choix

- 4 Appuyez sur le bouton UP ou DOWN pour sélectionner le format 16:9

- 5 Validez votre choix en appuyant sur le bouton "ENTER"



Que signifie les formats 16:9 et 4:3 ? :

● Il s'agit des formats d'écran. Le format TV standard est 4:3. Le format 16:9 correspond au format cinémascope utilisé dans les salles de cinéma. Si vous disposez d'un TV 16:9, choisissez l'option "16:9 WIDE" (16:9 LARGE).

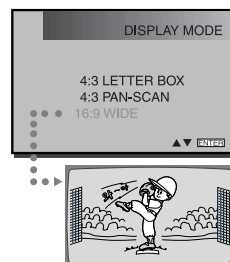

A quel moment pouvez-vous sélectionner "4:3 LETTER BOX" ?

● Vous pouvez sélectionner cette fonction lorsque vous désirez regarder un film en format 16:9 enregistré sur un DVD. Dans ce cas, un bandeau noir, en haut et en bas de l'écran, apparaîtra. Cette fonction est disponible uniquement sur les TV au format 4:3.

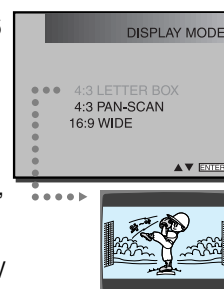

A quel moment pouvez-vous sélectionner "4:3 PAN-SCAN" ?

● Votre téléviseur est au format standard 4:3 et vous désirez supprimer les bandeaux noirs, choisissez l'option "4:3 PAN-SCAN".

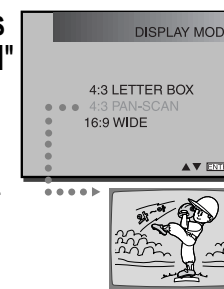

Note ● Certains types de disques n'autorisent pas la sélection du type de téléviseur.

CONFIGURATION DU DVD

Configuration de la sortie audio

Vous pouvez configurer la sortie audio de votre appareil de façon à délivrer des données numériques en DOLBY DIGITAL AC-3 ou MPEG 2 à un amplificateur pouvant exploiter ces informations audio. Ce réglage est possible à partir du menu de Configuration "SET UP".
Si vous ne disposez pas d'un amplificateur DOLBY DIGITAL AC-3 ou MPEG 2, sélectionnez l'option "PCM" dans le menu de configuration "SET UP".

Ex) Configuration de la sortie audio en "AC-3/MPEG"

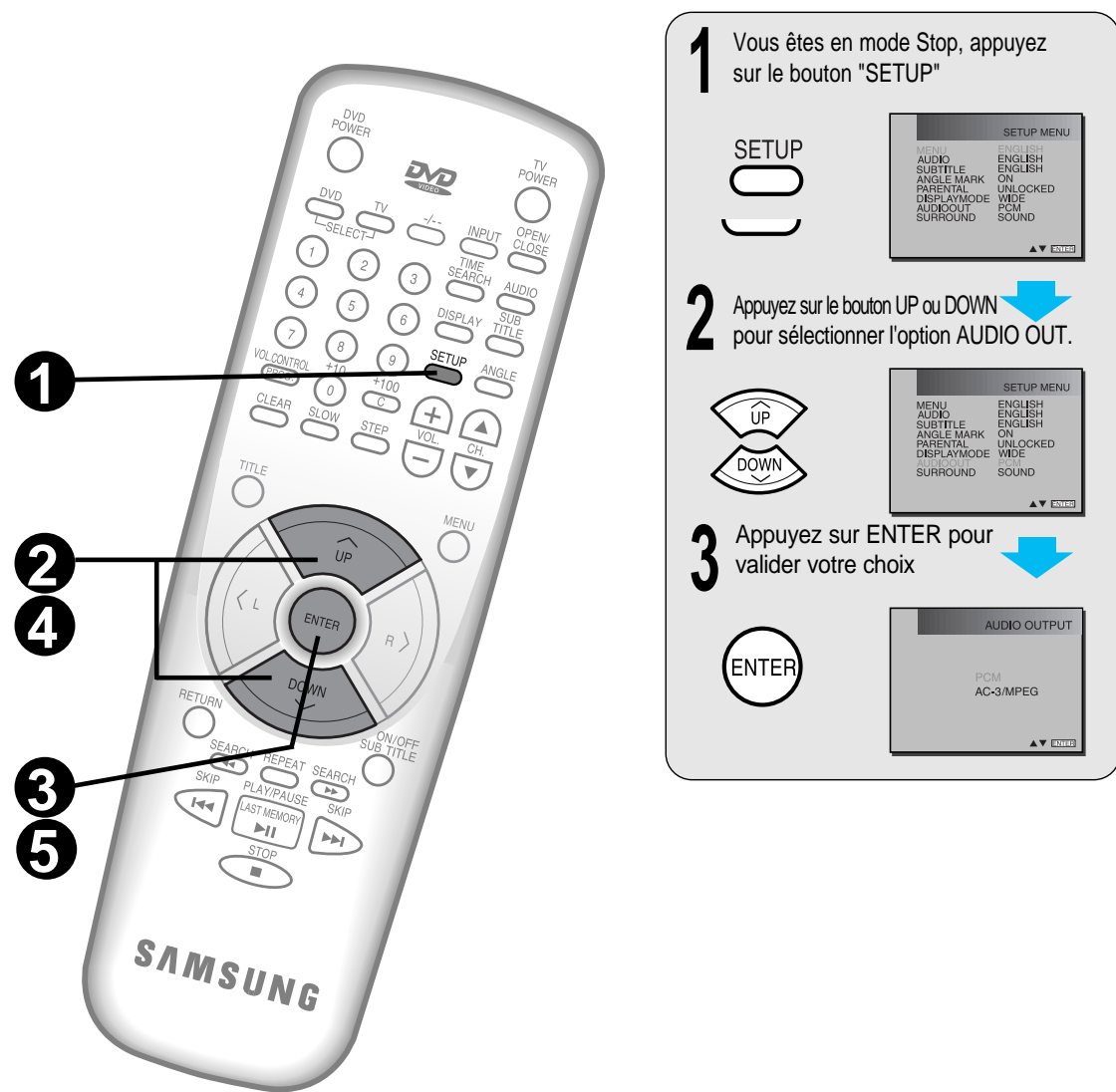

1 Vous êtes en mode Stop, appuyez sur le bouton "SETUP"

2 Appuyez sur le bouton UP ou DOWN pour sélectionner l'option AUDIO OUT.

3 Appuyez sur ENTER pour valider votre choix

4 Appuyez sur le bouton UP ou DOWN pour sélectionner "AC-3/MPEG"

5 Appuyez sur le bouton "ENTER"

● Le mode audio "AC-3/MPEG" est maintenant sélectionné et le menu de Configuration réapparaît à l'écran.

Pour quitter le menu, appuyez sur le bouton "SETUP"



Note

- Si vous avez configuré la sortie audio sur PCM, elle basculera automatiquement sur AC-3/MPEG lorsque vous sélectionnerez dans le mode SURROUND SOUND l'option "YES" pour vos enceintes CENTER (Centrale) SURROUND et SUBWOOFER (basse) (Voir page 66).
- Si vous avez configuré la sortie audio sur PCM, les sorties CENTER et SURROUND seront automatiquement désactivées "NO" dans le menu SURROUND SOUND.
- Pour les DVD, les sons échantillonnés à 96KHz ne sont pas diffusés par la prise de sortie audio numérique optique de l'appareil.

Pour retourner au menu de configuration "SET UP" pendant le réglage :
Appuyez sur le bouton "RETURN"



CONFIGURATION DU DVD

Configuration du mode sonore SURROUND

Vous pouvez transformer un son analogique en mode "Surround" ou "Stéréo" et cela à partir du menu de configuration "SET UP".
Si vous avez sélectionné la sortie son en mode Surround, vous devez ensuite définir la configuration de votre système d'enceintes afin d'obtenir un son Surround le mieux approprié à vos enceintes.

Exemple de configuration d'un système d'enceintes Surround dépourvu de haut parleur central.

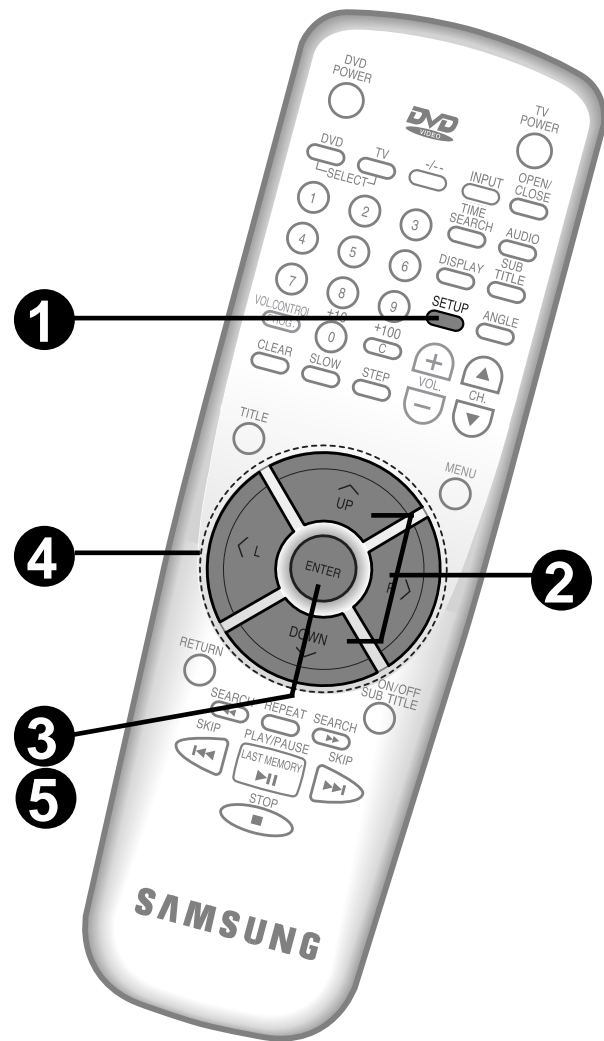

1 Vous êtes en mode Stop, appuyez sur le bouton "SETUP".

2 Sélectionnez SURROUND SOUND à l'aide des boutons "UP" ou "DOWN".

3 Appuyez sur ENTER pour valider votre choix.

4 Sélectionnez l'option "CENTER : YES" (enceinte centrale : Oui à l'aide des boutons "UP, DOWN, LEFT ou RIGHT").

5 Appuyez sur ENTER.

● Le mode "ENCEINTE CENTRALE : OUI" est maintenant sélectionné et le menu de configuration, réapparaît à l'écran.

Pour quitter le menu, appuyez sur le bouton "SET UP".

Contrôle du niveau de sortie AC-3 :

Lorsqu'un disque encodé en mode DOLBY DIGITAL (5+1) est lu, le volume sonore de la sortie analogique du décodeur AC-3 peut être contrôlée pour chaque canal.

1. Appuyez sur le bouton VOL.CONTROL durant la lecture.



2. Appuyez sur les boutons UP ou DOWN pour vous positionner sur le canal que vous désirez modifier. Modifiez le niveau de sortie à l'aide des boutons LEFT ou RIGHT.



Note

- Bien que vous ayez configuré la sortie sonore analogique comme Surround, seule la sortie sonore analogique stéréo sera disponible pour une utilisation d'un appareil stéréo.
- Si vous disposez uniquement de haut-parleurs avant gauche et droit, vous devez choisir "NO" pour le haut-parleur central, Surround et SubWoofer.
- Si vous disposez de haut-parleurs avant gauche, avant droit et central, vous devez choisir "YES" pour le haut-parleur central uniquement.
- Si vous disposez de haut-parleurs avant gauche, avant droit, central et Surround vous devez choisir "YES" pour le haut-parleur central et surround seulement.
- Si vous disposez de l'ensemble de haut-parleurs AC-3 / MPEG, choisissez "YES" pour les haut-parleurs Centre, Surround et Subwoofer (basse).
- Aucun son central n'est produit si le haut-parleur central n'est pas connecté à la sortie CENTER.

Pour retourner au menu de configuration "SET UP" pendant le réglage :

Appuyez sur le bouton "RETURN".



CD
VIDÉO

Lecture d'un disque CD-Vidéo

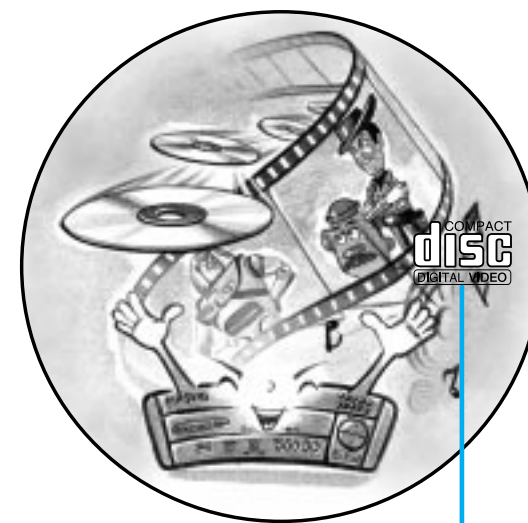

COMPACT
disc
DIGITAL VIDEO
LOGO DES DISQUES
CD-VIDEO

Caractéristiques d'un disque CD-Vidéo

- Le CD-Vidéo est un disque pouvant contenir jusqu'à 74 minutes de musiques et d'images (films, documentaires, concerts, etc...)
- Codé à l'aide du standard de compression numérique MPEG version 1.1 ou 2.0, le CD-Vidéo offre une qualité d'image supérieure au standard VHS et un son identique à celui d'un disque compact audio.

CD-VIDÉO



CD
VIDÉO

Lecture d'un CD-VIDÉO

Allumez le téléviseur ainsi que la source sonore.



Sélection du mode "TV/VIDEO"

Pour sélectionner le mode Vidéo, appuyez sur le bouton TV/VIDEO du téléviseur.

- La sélection du mode vidéo peut correspondre sur certains modèles de TV au bouton "INPUT", "AV" ou "ENTRÉE".

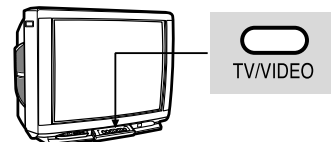

Sélectionnez la source sonore externe "AUX" ou "CD" à partir de votre amplificateur.

- Il existe de nombreux types d'amplificateurs. Veuillez consulter le mode d'emploi de votre appareil pour connaître son utilisation.

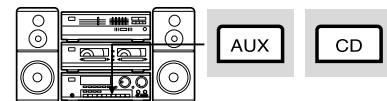

Comment lire un CD-Vidéo

1 Appuyez sur le bouton "POWER" puis sur le bouton "OPEN/CLOSE".

- L'appareil est mis sous tension et le plateau s'ouvre et le voyant "STANDBY" s'éteint.

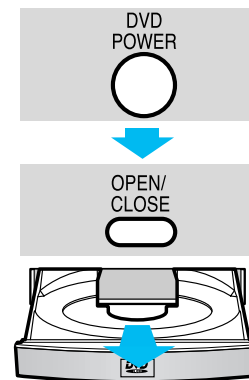

2 Posez le Vidéo-CD

- Installez le disque sur le plateau, face imprimée vers le haut.



3 Appuyez sur le bouton "PLAY/PAUSE"

- Le plateau se referme et la lecture démarre.

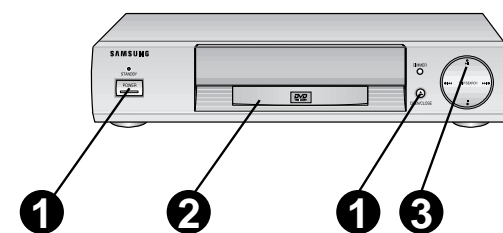

Désirez-vous arrêter la lecture ? :



- Appuyez sur le bouton "STOP" ou "OPEN/CLOSE"
- Si vous appuyez sur le bouton "OPEN/CLOSE" la lecture s'arrête et le plateau s'ouvre.

Désirez-vous interrompre momentanément la lecture ? :



- Appuyez sur le bouton "PLAY/PAUSE" :
- L'écran devient fixe et le son est interrompu.
- Pour reprendre la lecture :
- Appuyez de nouveau sur le bouton "PLAY/PAUSE".



- Note**
- Lorsque vous interrompez la lecture en appuyant sur le bouton STOP, le lecteur enregistre la position de l'arrêt (fonction RESUME). Appuyez de nouveau sur PLAY, le temps de lecture écoulé s'affichera à partir de ce moment. Si vous ouvrez le plateau ou appuyez de nouveau sur STOP, vous annulez la fonction RESUME.
 - La mise hors tension suivie d'une mise sous tension du lecteur n'annule pas la fonction.
 - Si l'appareil reste en mode PAUSE pendant une lecture ou bien pendant l'affichage du Menu, un système d'arrêt automatique s'activera après un délai de 30 minutes.
 - La fonction RESUME ne fonctionne pas pendant la lecture de disque CD-VIDÉO version 2.0.

CD-VIDÉO



Utilisation des fonctions du MENU

Fonction disponible uniquement sur les disques CD-VIDEO enregistrés avec la version MPEG 2.0

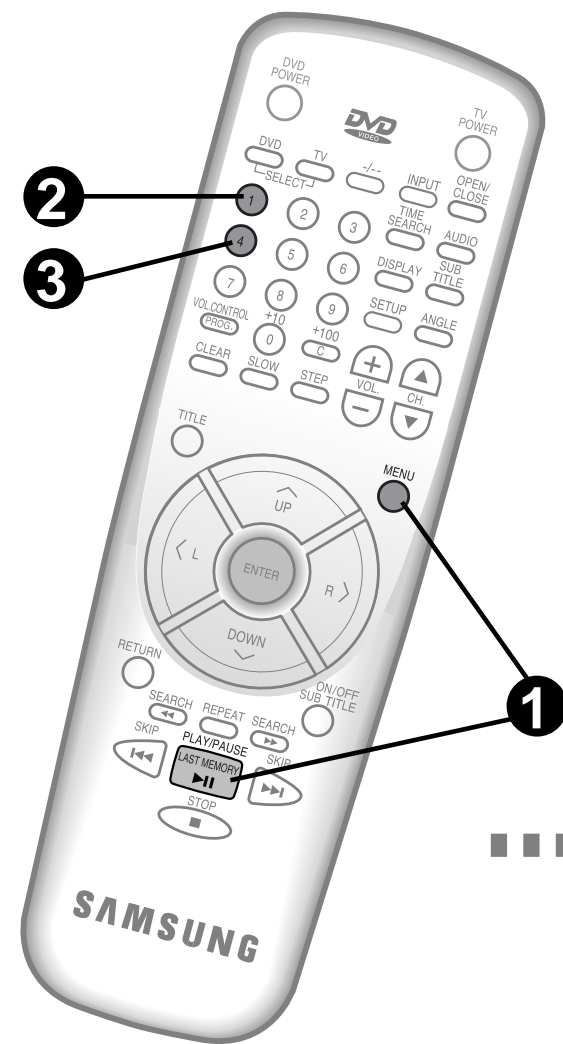

1 Appuyez sur les boutons "MENU" ou "PLAY/PAUSE"

- Le menu ne s'affiche pas pour les disques version 1.1, en revanche les fonctions de lecture sont accessibles.
- Le menu est disponible pour les disques version 2.0 uniquement.
- Lors de la lecture d'un CD-VIDEO, version 2.0, l'indication "2.0" apparaît à l'écran sur un fond bleu. Exemple d'affichage d'un CD-VIDEO version 2.

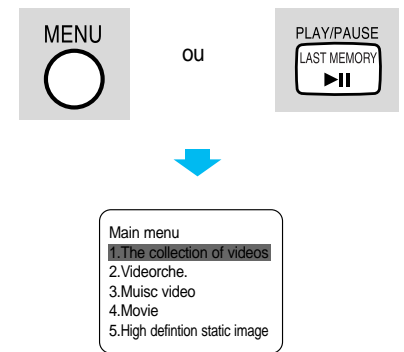

2 Sélectionnez une option du menu en appuyant sur la touche correspondante.

- Exemple : Vous avez sélectionné l'option n°1 : "Collection vidéo" (The collection of videos).

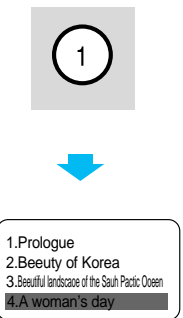

3 Sélectionnez une option du menu en appuyant sur la touche correspondante.

- Ex) Voici l'image qui correspond au choix n°4 : "La journée de la femme"

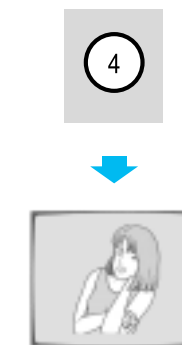

Pour retourner au menu précédent :

- Appuyez sur le RETURN bouton
- Si vous avez sélectionné un menu par erreur ou que vous désirez en choisir un autre, appuyez sur le bouton "RETURN".
- Appuyez sur le >>> bouton, le menu suivant s'affiche.
- Appuyez sur le <<< bouton, le menu précédent s'affiche.



Note pendant le mode menu :

- Les fonctions PROGRAM, REPEAT et SELECTED SEARCH ne sont pas disponibles.

DVD
Configur-
ation

Fonction de recherche par aperçu

La fonction DISC VIEW permet l'accès direct à un morceau de musique ou à un passage vidéo spécifique.

La fonction TRACK VIEW (aperçu des plages) est utilisé pour afficher une vue du début de chaque plage et le nombre de vue est égale au nombre de plages du disque.

La fonction INDEX VIEW (aperçu des index) est utilisé pour diviser en 9 vues égales, la plage en cours de lecture.

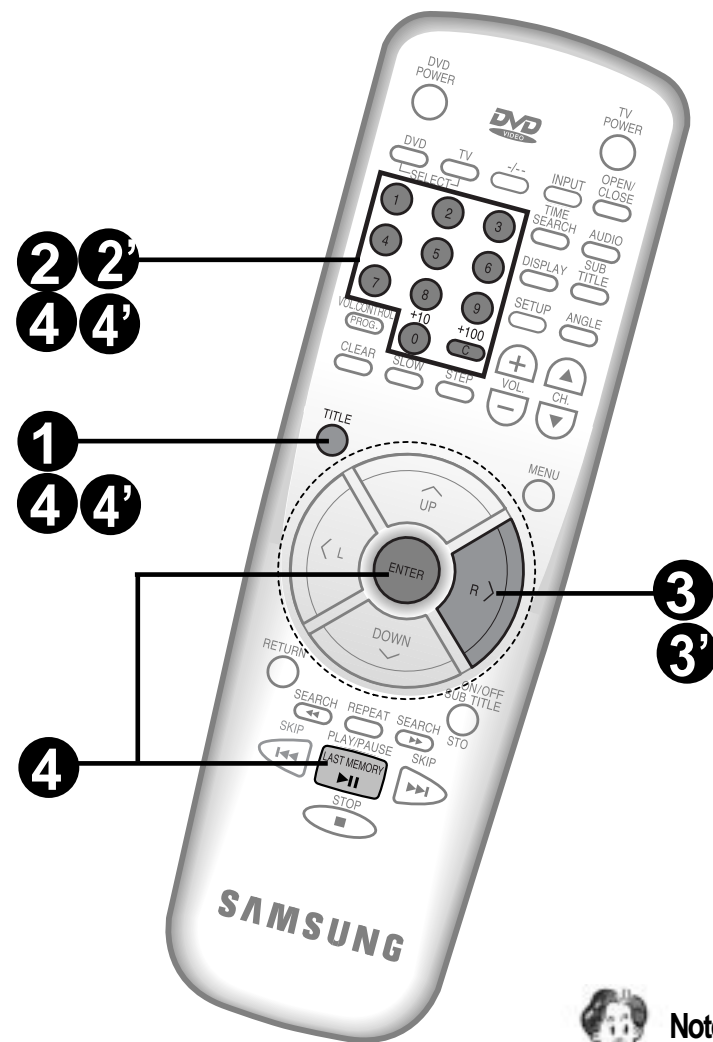

Note • Cette fonction est utilisable avec les VIDEO-CD version 1.1 & 2.0 et le menu de configuration non affiché.

1 Appuyez sur le bouton TITLE

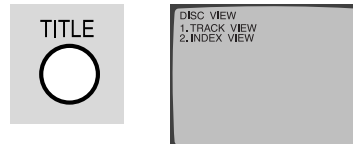

2 Appuyez sur le bouton numérique 1 pour sélectionner TRACK VIEW.

- Si le disque comporte une seule plage, le nombre d'aperçu des plages sera également de 1.
Ex) le disque comporte 11 plages.

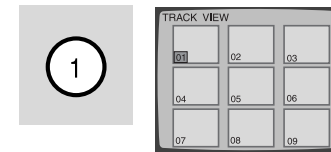

3 Déplacez vous sur la vue désirée à l'aide des boutons UP/DOWN et LEFT/RIGHT.

- Vous pouvez voir les 2 dernières vues en appuyant sur le bouton SKIP.
Ex) Pour sélectionner la dernière vue.

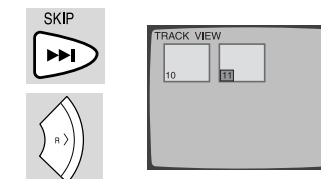

4 Appuyez sur le bouton ENTER, PLAY ou TITLE.

- Vous pouvez également sélectionner et lire directement la vue désirée en pressant un bouton numérique.



2' Appuyez sur le bouton numérique 2 pour sélectionner INDEX VIEW.

- 9 vues sont présentes avec le son.

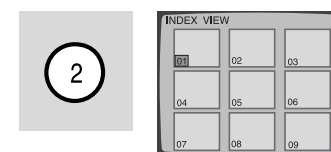

3' Déplacez vous sur la vue désirée à l'aide des boutons UP/DOWN et LEFT/RIGHT.

- Ex) Pour sélectionner la troisième vue.

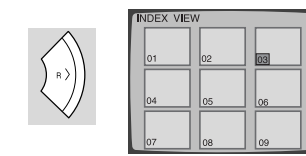

4' Appuyez sur le bouton ENTER, PLAY ou TITLE.

- Vous pouvez également sélectionner et lire directement la vue désirée en pressant le bouton numérique approprié.



VIDEO CD

CD

Lecture de CD



COMPACT
disc
DIGITAL AUDIO
LOGO DES DISQUES
AUDIO

Caractéristiques des CD audio

Les disques compacts ou CD sont les plus répandus, ils offrent un son clair et sont faciles à entretenir

- Le disque Compact se décline en deux diamètres : 12cm (jusqu'à 74 minutes de programme musical) et 8cm (jusqu'à 20 minutes).
- Un Disque Compact bien entretenu conserve sa même qualité sonore lecture après lecture. Le présent appareil ne permet pas la lecture de disques CD-R (Disque Compact Enregistrable).



CD

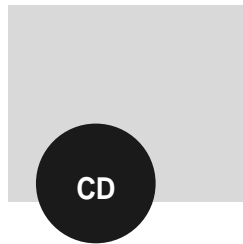

Lecture d'un CD

Allumez le lecteur DVD ainsi que l'amplificateur en appuyant sur la touche "POWER" (Marche).



Sélectionnez la source sonore "AUX" ou "CD" à partir de votre amplificateur.

- Les modèles d'amplificateur sont nombreux, veuillez consulter le mode d'emploi de votre appareil.

1 Après avoir appuyé sur le bouton POWER, appuyez sur le bouton OPEN/CLOSE de votre lecteur.

- L'appareil est sous tension, le plateau s'ouvre et le voyant STANDBY s'éteint.

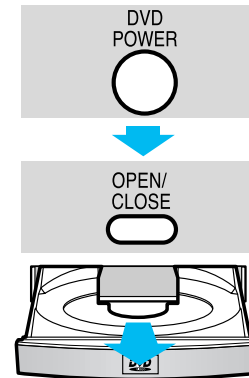

2 Posez le CD

- Installez le disque sur le plateau, face imprimée vers le haut.



3 Appuyez sur le bouton PLAY/PAUSE

- Le plateau se referme et la lecture démarre.

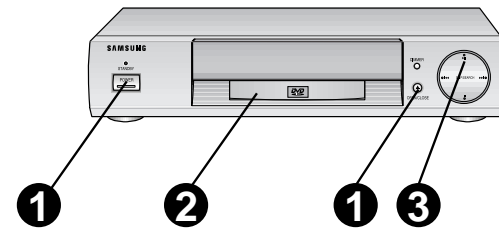
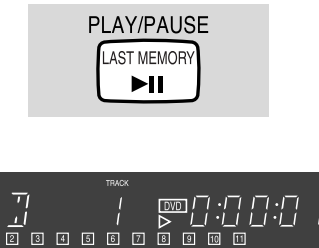

Désirez-vous arrêter la lecture ? :

- ON/OFF SUB TITLE** Appuyez sur le bouton "STOP" puis sur "OPEN/CLOSE".
- STOP** Si vous appuyez sur OPEN/CLOSE, la lecture s'arrête et le plateau s'ouvre.

Désirez-vous interrompre momentanément la lecture ? :

- PLAY/PAUSE** Appuyez sur le bouton PLAY/PAUSE
- Pour reprendre la lecture Appuyez de nouveau sur le bouton PLAY/PAUSE.



Note

- Lorsque vous interrompez la lecture en appuyant sur le bouton STOP, le lecteur enregistre la position de l'arrêt (fonction RESUME). Appuyez de nouveau sur le bouton PLAY, le temps de lecture écoulé s'affichera à partir de ce moment. Si vous ouvrez le plateau ou appuyez de nouveau sur STOP, vous annulez la fonction RESUME.
- Si l'appareil reste en mode PAUSE pendant une lecture ou l'affichage du Menu, un système d'arrêt automatique s'activera au bout de 30 minutes.

FONCTIONS
DE BASE

FONCTIONS DE BASE



FONCTIONS
DE BASE

Recherche et saut

Vous pouvez, sans arrêter la lecture, exécuter une recherche rapide sur une plage ou un titre ou encore utiliser la fonction de "saut" (SKIP) pour passer à la sélection suivante.

Recherche sur une piste ou titre :

Appuyez sur le bouton SEARCH.

- Si vous appuyez une fois (x2 pour DVD, x4 pour CD et Vidéo CD) sur le bouton **▶▶**, le lecteur lira le disque en mode lecture rapide. Appuyez deux (x4 pour DVD, x8 pour CD et Vidéo CD) ou trois (x8 pour DVD) fois, le lecteur le lira, la scène encore plus rapidement.

Lors de la lecture d'un disque DVD, l'appareil passe au chapitre suivant et affiche le temps de la lecture écoulé. Appuyez sur le bouton **◀◀** pour inverser le sens de la recherche. Lors de la lecture d'un disque DVD, l'appareil se positionne au début du chapitre en cours et affiche le temps de lecture écoulé.

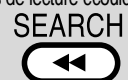

Pour revenir à une vitesse de lecture normale

- Appuyez de nouveau sur le bouton PLAY/PAUSE.



Si vous désirez sauter des plages :

Appuyez sur le bouton SKIP.

- Si vous appuyez sur le bouton **▶▶** pendant la lecture d'un DVD, le séquence suivant sera lue. Si vous appuyez sur **▶▶** la lecture passera au début du séquence en cours. Si vous appuyez à nouveau sur cette touche, la lecture reprendra à la plage précédente.
- Si vous appuyez sur le bouton **▶▶** pendant la lecture d'un CD-Vidéo, la lecture s'arrête et reprend à partir de la plage suivante. Si vous appuyez sur **◀◀**, la lecture passera au début de la plage en cours. Si vous appuyez à nouveau sur cette touche, la lecture reprendra à la plage précédente.



Recherche à l'aide du bouton principal du DVD

- La fonction SKIP ou SEARCH sera activée selon la durée de pression sur la touche SKIP/SEARCH.



Si vous maintenez la touche pressée pendant plus de **3 secondes** la fonction SEARCH (recherche visuelle) sera activée. Répétez la procédure pour augmenter la vitesse de recherche.



Si vous maintenez la touche pressée pendant **moins de 3 secondes** (appui bref) la fonction SKIP (Saut) sera activée.



- Note**
- Le son est interrompu pendant la fonction de saut de plage ou de recherche rapide.
 - Pour changer le titre sur un DVD, appuyez sur le bouton de titre TITLE.

Fonctions
de base

Recherche par le compteur ou par le numéro de la séquence

Vous pouvez pendant la lecture d'un disque, rechercher une séquence ou une plage musicale. Le chapitre ci-dessous, vous présente une manière facile et rapide pour exécuter une recherche.

Pour accéder à un passage précis sur le disque :

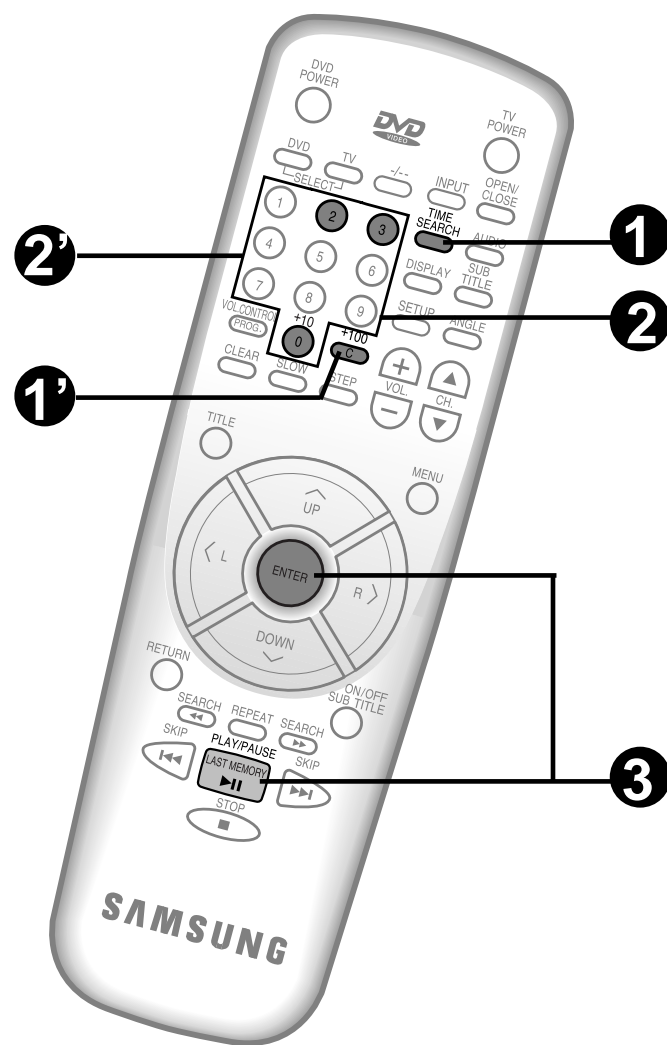

1 Appuyez sur le bouton TIME SEARCH.

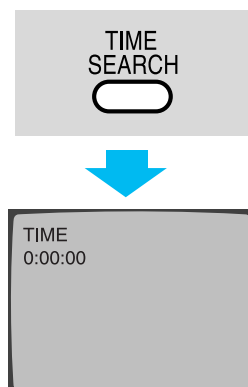

Ex) Pour rechercher une séquence située à 2' 30" du début de la troisième plage.

2 Entrer la position du passage

●Entrez 2, 3, 0 pour 2 minutes, 30 secondes à l'aide des boutons numériques.

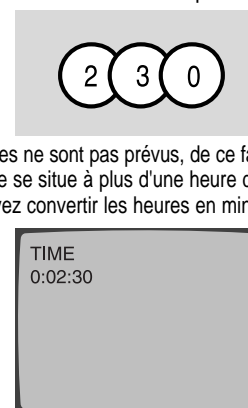

Les heures ne sont pas prévus, de ce fait, si la séquence se situe à plus d'une heure de lecture, vous devez convertir les heures en minutes.

3 Appuyez sur le bouton PLAY/PAUSE.

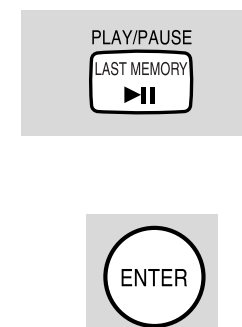

En cas d'erreur :

Appuyez sur le bouton CLEAR
●Le compteur revient à 00:00 et vous pouvez saisir de nouveau la valeur de la position exacte.



A noter :

●La fonction de recherche par le compteur n'est valable que sur la plage en cours de lecture. Si vous entrez une valeur plus grande que celle de la plage, la recherche se déplacera sur la plage suivante.

Pour rechercher une séquence à l'aide de son numéro :

1' Appuyez sur le bouton "C" pour sélectionner le numéro de la séquence.

● Le symbole "CHAPTER" clignote dans l'afficheur.

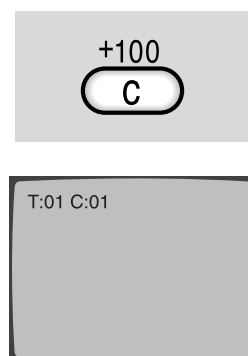

Ex) Pour atteindre la séquence N°3

2' Appuyez sur la chiffre correspondant au numéro de la séquence (Chapter).

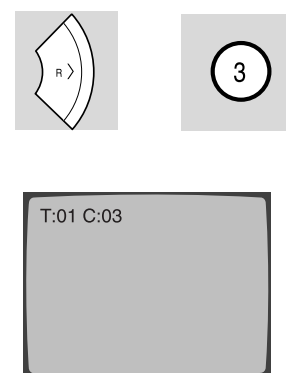

Si le numéro de la séquence est supérieur à 10 :

●Appuyez sur le bouton "0/+10" puis entrez le deuxième chiffre dans un délai de moins de 3 secondes.

●Si vous désirez la séquence n°27, appuyez sur "0/+10" 2 fois puis sur 7.

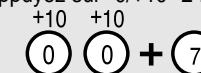

En cas d'erreur :

●Entrez de nouveau les chiffres corrects.



Note ●La fonction "TIME SEARCH" ne fonctionne pas avec les disques DVD et CD VIDEO version 2.0.

Que signifie "Chapter"

●"Chapter" désigne l'unité de division du film en d'autres thèmes, la séquence. Le terme n'est pas universellement utilisé. Les producteurs de disques peuvent utiliser des termes différents.

FONCTIONS DE BASE

Ralenti variable et arrêt sur image

Les paragraphes suivants détaillent la procédure à suivre pour utiliser pleinement les fonctions de ralenti variable ou d'arrêt sur image. Ces fonctions ne s'appliquent que dans le sens de lecture normale (vers l'avant).

Pour une lecture en mode ralenti variable

Appuyez plusieurs fois sur le bouton SLOW

- Cette fonction vous offre le choix entre les ralentis 1/2, 1/4 ou 1/8 de la vitesse normale.

SLOW

Si vous désirez retourner à la vitesse normale

Appuyez sur le bouton PLAY/PAUSE.

PLAY/PAUSE
LAST MEMORY

Pour un arrêt sur image (trame par trame)

Appuyez sur le bouton STEP.

- Vous pouvez visionner les images une par une à chaque appui sur ce bouton.
- Le son est coupé pendant l'arrêt sur image.

STEP

Si vous désirez retourner au mode normal

Appuyez sur le bouton PLAY/PAUSE.

PLAY/PAUSE
LAST MEMORY

Note ● La fonction de lecture au ralenti ne fonctionne pas avec un CD audio.

FONCTIONS DE BASE

Fonction d'affichage

Le bouton DISPLAY vous permet de faire apparaître à l'écran le nombre de piste d'un disque, leur durée, les pistes restant à lire ainsi que le temps résiduel sur un disque CD-VIDEO et les informations cryptées pour les DVD comme les titres, chapitres, son, doublage sonore et sous-titrage.

Pour les disques CD-VIDEO :

- 1 Appuyez sur le bouton DISPLAY
- 2 Appuyez à nouveau sur le bouton DISPLAY
- 3 Appuyez une nouvelle fois sur le bouton DISPLAY pour effacer toute indication à l'écran.

● La piste en cours de lecture, le temps, le nombre total de pistes ainsi que le temps de lecture s'affichent.

DISPLAY

01 0:00:40
15 0:43:10 TOTAL

● La piste en cours, le temps, les pistes restant ainsi que le temps résiduel s'affichent.

DISPLAY

01 0:00:14
15 0:42:56 REMAIN

DISPLAY

Pour les disques DVD :

- Appuyez une fois sur le bouton DISPLAY
- Appuyez une deuxième fois sur le bouton DISPLAY
- Appuyez une troisième fois sur le bouton DISPLAY

● L'affichage de la langue de doublage et de sous-titre ainsi que l'affichage ou non des sous-titres apparaissent.

DISPLAY

AUDIO : ENGLISH
SUBTITLE : ENGLISH
SUBTITLE MODE : ON

● L'affichage du numéro du titre ainsi que le numéro du chapitre apparaissent avec le compteur de temps.

DISPLAY

Titre le titre et le numéro de chapitre.
→ counter Compteur
T:2 C:2 00:40:40

● L'affichage disparaît.

DISPLAY

Fonctions de base

Lecture répétée

Cette fonction vous permet de relire une page, un titre ou le disque en entier.

Fonctionnement pour les CD audio & CD-Vidéo

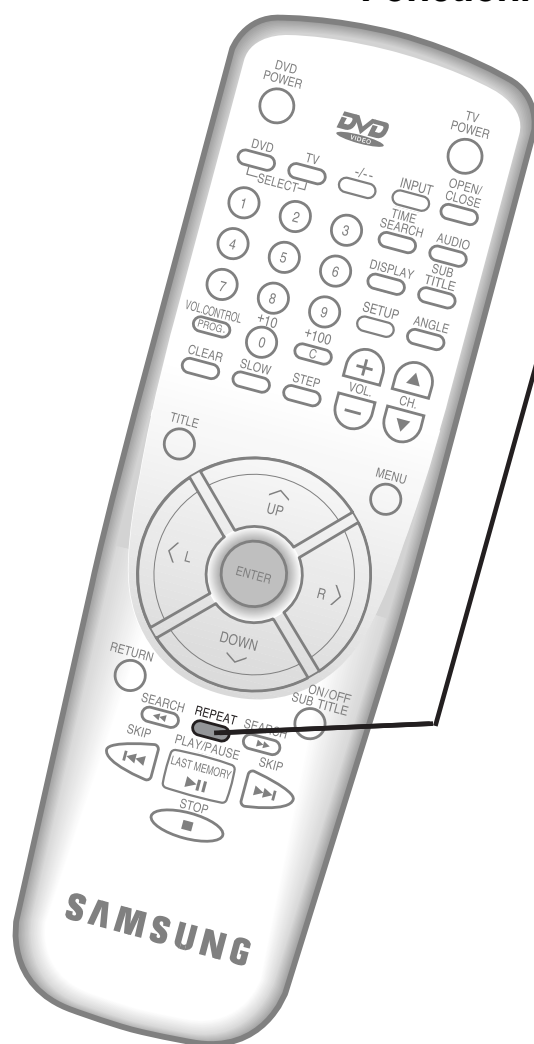

Pour relire un morceau ou une page

Appuyez sur le bouton "REPEAT" pour afficher l'indication "TRACK REPEAT".
 ● Lorsque vous maintenez le bouton REPEAT appuyé, les choix TRACK REPEAT → ALL REPEAT → REPEAT OFF se succèdent dans l'ordre

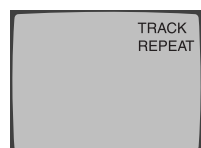

Pour relire le disque en entier

Appuyez sur le bouton "REPEAT" pour sélectionner l'indication "ALL REPEAT".
 ● Lorsque vous maintenez le bouton "REPEAT" appuyé les choix TRACK REPEAT → ALL REPEAT → NO DISPLAY se suivent.

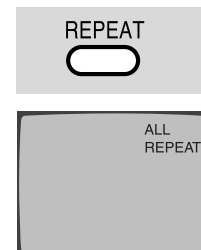

Pour quitter la fonction lecture répétée

Appuyez sur le bouton "REPEAT" jusqu'à l'apparition de l'indication REPEAT OFF.

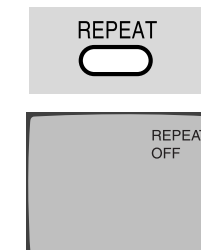

Fonctionnement pour les DVD

Pour répéter la lecture du chapitre

Appuyez une fois sur le bouton "REPEAT" pour afficher "CHAPTER REPEAT".

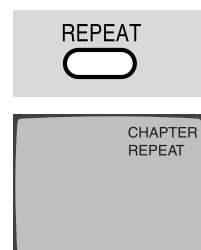

Pour répéter le titre

Appuyez une deuxième fois sur le bouton "REPEAT" pour afficher "TITLE REPEAT".

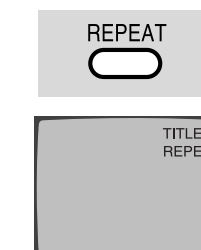

Pour quitter la fonction lecture répétée

Appuyez sur le bouton REPEAT jusqu'à l'apparition de l'indication REPEAT OFF.

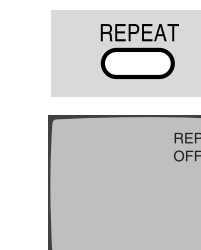

Note ● Le lecteur DVD répète la lecture d'un chapitre ou d'un titre. Les lecteurs CD ou Vidéo CD répètent la lecture du disque en entier ou d'une page.
 ● La fonction lecture répétée (Repeat) est disponible seulement sur certains types de disques.

Programmation d'un ordre de lecture

Ex) Pour programmer la lecture des pistes 5, 7 & 11 dans l'ordre.

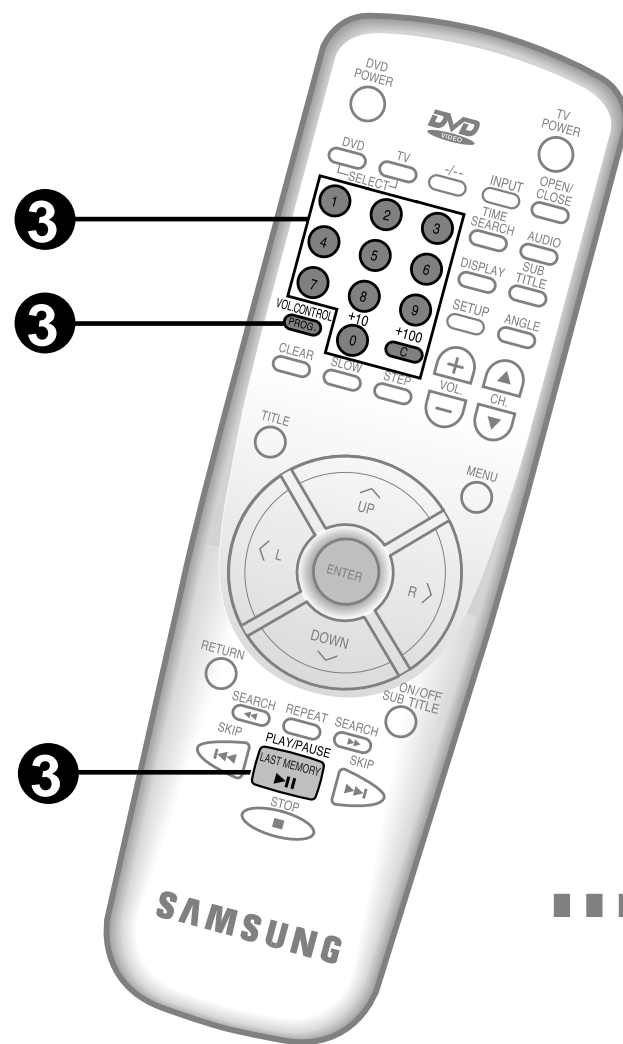

1 Appuyez sur le bouton PROGRAM lorsque vous êtes en mode Stop.

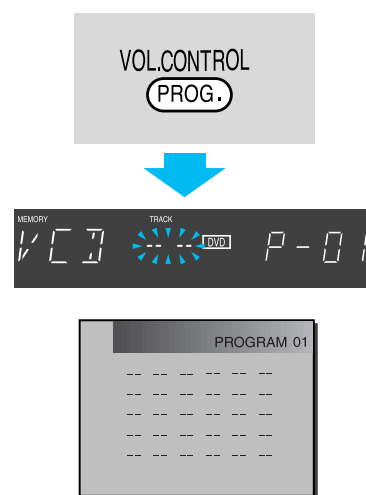

2 Sélectionnez la piste de votre choix.

- Appuyez sur les boutons 5→7→11 dans l'ordre.
- Lorsque vous appuyez sur le bouton, le numéro du programme est automatiquement sélectionné.

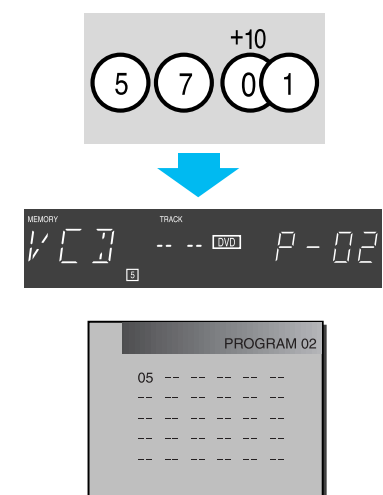

3 Appuyez sur le bouton PLAY/PAUSE.

- Le disque sera lu dans l'ordre programmé.

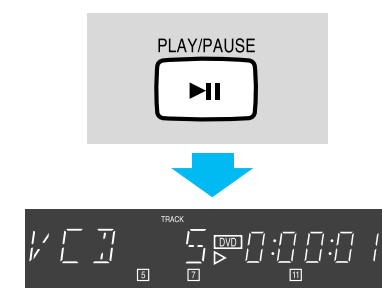

ANNULATION Si vous désirez annuler la programmation
● Appuyez deux fois sur le bouton "STOP"

Note ● La programmation par titre est possible pour les DVD à condition qu'au moins 2 titres soient présents sur le disque.

Si vous désirez corriger une plage : Appuyez sur le bouton PROGRAM en mode STOP puis :

En cas d'erreur pendant la programmation :

Appuyez sur le bouton CLEAR.
● Les pistes programmées disparaissent successivement.



1 Appuyez sur le bouton ON/OFF SUB TITLE.

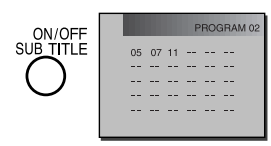

2 Appuyez plusieurs fois jusqu'à l'apparition du numéro de la plage que vous désirez supprimer. Le numéro clignote.

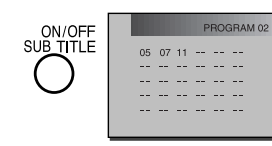

3 Entrez le numéro de la nouvelle plage qui remplacera celle que vous désirez supprimer.

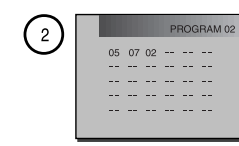

FONCTIONS DE BASE

Lecture à partir de la dernière position

Cette fonction permet de reprendre une lecture à partir de la dernière position avant l'arrêt.



Appuyez sur le bouton LAST MEMORY

- La lecture reprend là où vous l'avez arrêté lors de la dernière utilisation.

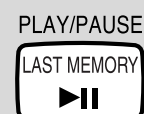

- Note**
- L'ouverture du plateau supprime la dernière position mémorisée.
 - La dernière position mémorisée reste valide après la mise hors tension du lecteur sans ouverture du plateau.

CONSEILS & ASSISTANCE

Avant de contacter le service après-vente

Avant de contacter le service après-vente, il convient d'effectuer quelques petites vérifications. De nombreux problèmes peuvent être résolus en suivant attentivement les instructions fournies dans ce manuel d'utilisation.









Avant toute demande d'assistance

Lisez attentivement le manuel d'utilisation

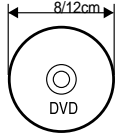
Si le problème persiste, contactez un Centre de maintenance Samsung agréé.

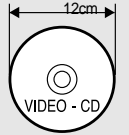
CONSEILS & ASSISTANCE

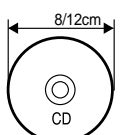
Caractéristiques et type de disque

Type de disque	Durée de lecture et logo	Caractéristiques DVD
DVD 	135 minutes Audio/Vidéo 	<ul style="list-style-type: none"> Grâce au système AC-3 & MPEG en sortie sur 5+1 canaux, les disques DVD offrent un son dynamique de grande qualité recréant un son comme au cinéma. Le disque DVD peut contenir en outre jusqu'à 8 langues de doublage et 32 sous-titres.
VIDEO-CD 	74 minutes Audio/Vidéo 	<ul style="list-style-type: none"> Un disque CD-Vidéo permet jusqu'à 74 minutes de lecture sur un disque de 12 cm. Qualité vidéo supérieure au système VHS avec un son de la qualité d'un CD audio et une technologie de compression numérique MPEG.
CD 	12cm : 74 minutes Audio 8cm : 20 minutes Audio 	<ul style="list-style-type: none"> Les disques vinyles classiques sont enregistrés avec un signal analogique d'ou d'importante distorsion. Un disque Compact est enregistré avec un signal numérique offrant une qualité irréprochable avec moins de distorsion et sans risque d'usure ou de détérioration

● Cet appareil ne fonctionne pas avec les disques de type CD-G, CD-ROM & CD-I (sauf vidéo).

Protection contre copie vidéo :

- Une protection contre d'éventuelle copie est présente sur certains disques et peut affecter la clarté de l'image lorsque vous connectez le lecteur à un magnétoscope. Afin d'éviter toute distorsion vidéo, le lecteur doit être raccordé directement à un système vidéo (TV, Moniteur ou retroprojecteur).
- Ce produit intègre une technologie de protection de copie protégée par des brevets U.S et autres droits propres. L'utilisation de cette technologie de protection contre toute copie doit être autorisée par Macrovision et dans une utilisation domestique ou payante seulement sauf avis contraire autorisé par Macrovision. Démontage et modification sont formellement interdits.

Entretien et rangement

Pour une utilisation optimale, veuillez suivre les instructions qui suivent.

Entretien

Nettoyage du lecteur

- N'utilisez pas de produits chimiques volatils, ni détergents.
- Nettoyez à l'aide d'un chiffon sec.



Nettoyage de la télécommande

- Veillez à ne pas introduire de liquide dans la télécommande



Nettoyage du disque

- Pour nettoyer le disque, utilisez un chiffon doux non pelucheux et essuyez en ligne droite du centre vers l'extérieur.



CONDENSATION D'HUMIDITÉ :

- Si l'appareil est transporté d'un lieu froid et humide vers un endroit chaud et sec, de l'eau peut se condenser sur la lentille de lecture laser. Si une telle éventualité se présente, le lecteur ne pourra pas fonctionner correctement. Il est alors nécessaire de retirer le disque et de placer l'appareil dans une pièce à température ambiante pendant 2 heures environ, jusqu'à ce que l'humidité s'évapore.







Dépistage des pannes

Les fonctions propres à votre lecteur DVD dépendent essentiellement du disque qui est lu. Lorsqu'une fonction décrite dans le manuel ne fonctionne pas correctement, il est très probable que le disque en est la cause. Nous vous recommandons de bien lire le manuel avant d'utiliser l'appareil. Afin de vous aider dans l'utilisation de l'appareil, nous avons listé quelques astuces qui vous permettront de résoudre certains problèmes. Toutefois si le problème persiste, adressez au service après-vente Samsung le plus proche de chez vous.

Rangement des disques

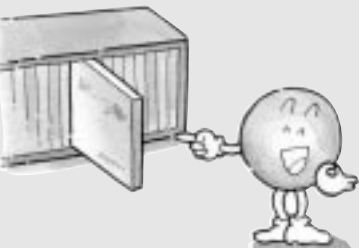
Les disques DVD et CD-Vidéo sont très fragiles, manipulez-les avec précaution car les données enregistrées sont très sensibles aux conditions atmosphériques et aux chocs.

<p>Ne les exposez pas directement au soleil.</p> 	<p>Gardez les dans un endroit bien aéré.</p> 
<p>Rangez les verticalement.</p> 	<p>Rangez les dans un étui propre</p> 

Problèmes	Solutions	Manuel
La télécommande ne fonctionne pas	<ul style="list-style-type: none"> ●Vérifiez le bouton SELECT de la télécommande puis essayer d'autres boutons ●Vérifiez les piles. ●Dirigez l'émetteur de la télécommande en direction du récepteur de l'appareil. 	p.15
Aucune lecture possible	<ul style="list-style-type: none"> ●Vérifiez que le disque est installé correctement sur le plateau (face imprimé). ●Vérifiez le code régional de protection du disque DVD. ●Ce lecteur ne permet pas lecture de CD-ROM, DVD-ROM, etc... Installez uniquement un disque DVD, VIDEO-CD ou un CD audio. 	p.34,70,78 p.91
Aucun son en mode AC-3 (5+1 canaux)	<ul style="list-style-type: none"> ●Le mode AC-3 (5+1 canaux) est reproduit uniquement dans les cas suivants : 1) Le lecteur DVD est connecté à un amplificateur compatible en AC-3. Le disque a été encodé en AC-3 (5+1 canaux). ●Vérifiez que le disque que vous désirez lire possède bien l'indication "Dolby Digital AC-3" (5+1 canaux) inscrite sur sa pochette. ●Vérifiez que le mode SORTIE AUDIO a bien été réglé sur AC-3/MPEG. ●Vérifiez la connexion et la configuration de votre système audio. 	p.23~30 p.63~66 p.91~92
Les fonctions de doublage son et de sous-titres ne fonctionnent pas.	<ul style="list-style-type: none"> ●Les fonctions de doublage son et de sous-titres ne sont disponibles que si le disque a été encodé en multi-langue et sous-titres. 	p.37~38 p.51~56
La fonction Multi-Angle ne fonctionne pas.	<ul style="list-style-type: none"> ●La fonction de Multi-angle dépend de l'encodage du disque. L'indication "MA" apparaît à l'écran lorsque la sélection Multi-Angle est possible. Cette fonction apparaît également sur la pochette. 	p.39 p.57~58
Le menu du disque n'apparaît pas.	<ul style="list-style-type: none"> ●Assurez-vous que le disque possède bien un menu de présentation. 	p.41~42
La lecture diffère des réglages du menu de configuration "SET UP".	<ul style="list-style-type: none"> ●Les fonctions pré-réglées dans le menu de configuration fonctionnent uniquement selon l'encodage du disque DVD. 	p.49~66
Le format de l'écran ne peut pas être changé.	<ul style="list-style-type: none"> ●Votre disque DVD possède qu'un seul format écran. 	p.61~62
Le code secret du contrôle parental a été oublié.	<ul style="list-style-type: none"> ●Appuyez trois fois de suite sur le bouton CLEAR lorsque le menu "ENTER PASSWORD" (Entrer Code secret) apparaît à l'écran. 	p.59~60
Si vous rencontrez d'autres problèmes	<ul style="list-style-type: none"> ●Ouvrez le manuel à la page de la table des matières (page 1-2) puis reportez-vous à la page correspondante à votre problème et effectuez une nouvelle fois la procédure . ●Si le problème rencontré ne peut pas être corrigé, contactez le service après-vente Samsung le plus proche de chez vous ou contactez notre service consommateurs au 01 48 63 21 00. 	

● **DÉCODEUR DOLBY DIGITAL AC-3 INTÉGRÉ (5+1 Canaux de sortie) & SON MPEG 2 AUDIO**

Le décodeur AC-3 intégré à votre appareil permet de décoder les données audio numériques codées en Dolby Digital sur certains disques DVD. Les données audio ainsi décodées sont diffusées par le lecteur sur 6 sorties canaux audio séparées, vous offrant une ambiance acoustique proche de celle d'une salle de spectacle (une fois le lecteur raccordé à un amplificateur compatible ou équipé en Dolby AC-3). Pour profiter pleinement de la qualité sonore AC-3 sur 5 + 1 canaux, il est nécessaire de raccorder les sorties AC-3 du lecteur DVD aux entrées d'un amplificateur disposant ou acceptant de la fonction AC-3 (décodeur AC-3 intégré).

● **ANGLE**

Certains disques DVD contiennent des scènes filmées sous plusieurs angles de prise de vue (la même scène est prise de face, gauche, droite, etc...). Le bouton ANGLE peut être utilisé avec ce type de disques pour visionner la scène sous différents angles.

● **NUMÉRO DE CHAPITRE**

Ces numéros sont présents sur le DVD. Un titre est divisé en plusieurs sections ou scènes, chaque section porte un numéro. Les différentes sections du titre peuvent être facilement repérées et rapidement recherchées à l'aide de ces numéros.

● **DVD**

"Digital Video Disc" ou "Digital Versatile Disc" (à usage multiple), ce terme désigne un disque optique de très haute densité, sur lequel ont été enregistré des sons et des images de très haute qualité grâce aux signaux numériques. Le DVD renvoie également à une nouvelle technologie de compression des images (MPEG II) et une technologie d'enregistrement haute densité. La structure du DVD consiste en la superposition de deux disques extrêmement fins, d'une épaisseur de 0.6mm chacun. Cette superposition ouvre la perspective pour une lecture double face de durée plus importante.

● **SORTIE NUMÉRIQUE OPTIQUE**

Le son qui est lu par le lecteur est converti en impulsion électrique qui sont ensuite transférées à d'autres appareils, tel qu'un amplificateur et cela via un câble standard. Afin d'éviter tout risque de perte due aux câbles, il est possible de raccorder votre lecteur à un amplificateur via un cordon fibre optique (à condition que votre amplificateur dispose d'une entrée optique).

● **PCM**

C'est l'abréviation de "Pulse Code Modulation", résultat de la conversion analogique/numérique d'un signal, elle désigne plus généralement le son numérique stéréo.

● **CONTRÔLE DE LA LECTURE (PBC)**

Il s'agit d'un menu écran enregistré sur le CD-Vidéo (version 2.0). Ce menu est un système interactif qui permet de sélectionner directement à partir de l'écran du téléviseur, les scènes ou informations qui seront visualisées ultérieurement.

● **NUMÉRO DE RÉGION**

Les lecteurs DVD ainsi que les disques DVD sont programmés avec des numéros de régions. Si vous êtes dans une région définie et que vous voulez lire un disque avec un lecteur portant un numéro de région différent, la lecture sera impossible (le message NOT AVAILABLE s'affiche).

La région de lecture de votre DVD est 2. Pour information, le numéro de région attribué à la chine est le 6, le numéro 1 est réservé aux États-unis, le numéro 2 est attribué à l'Europe et au Japon.

En fonction du lieu d'achat, ces numéros peuvent être différents.

● **SOUS-TITRAGE**

Le sous-titrage consiste à faire apparaître au bas l'écran, les dialogues du film que vous regardez dans la langue de votre choix, Cette fonction est disponible sur les DVD et vous pouvez choisir une des 32 langues disponibles en sous-titrage (disponible selon le disque DVD).

● **NUMÉRO DE TITRE**

Ces numéros sont enregistrés sur les DVD. Lorsqu'un disque contient un ou deux films, ceux-ci portent des numéros tel que : Titre 1, titre 2, etc...

● **TEMPS ÉCOULÉ**

Ce terme désigne le temps de lecture écoulé depuis le début du disque ou du titre. Vous pouvez l'utiliser pour atteindre rapidement une scène que vous désirez visualiser (cette fonction n'est pas disponible sur certains disques).

● **NUMÉRO DE PISTE**

Ce sont des numéros attribués aux pistes enregistrées sur un CD-Vidéo ou CD audio. Ils permettent d'atteindre rapidement une piste définie.

● **CD-VIDEO**

Il s'agit d'un disque compact permettant la lecture de film ou de concert avec une résolution d'image supérieure au système VHS et avec un son de qualité d'un CD audio. Ce lecteur autorise la lecture de disque CD-Vidéo avec contrôle de la lecture (sur version 2.0).

Caractéristiques Techniques

Les descriptions, dessins, présentations, références et caractéristiques contenus dans ce mode d'emploi sont données à titre d'information et sans engagement.

Soucieux de la qualité de ses produits, Samsung se réserve le droit d'effectuer des modifications sans préavis. Dessins non contractuels.

Modèle DVD-907

GÉNÉRALE	Consommation	23W
	Poids	4.4kg
	Dimensions	(L) 420 x (P) 339 x (H) 120 mm
	Température	Fonctionnement de : +5°C~35°C
	Humidité ambiante	10%~75%
TYPE DES DISQUES	DVD (Disque Versatile Numérique)	Vitesse de lecture : 3.49 m/sec Durée de lecture approximative (disque monoface à une couche) : 135mn
	CD : 12cm (Disque Compact)	Vitesse de lecture : 1.2-1.4 m/sec Temps maximum de lecture : 74 minutes
	CD : 8cm (Disque Compact)	Diamètre : 8cm Vitesse de lecture : 1.2-1.4 /sec Temps maximum de lecture : 20 minutes
	CD-VIDEO : 12cm (Disque Vidéo Numérique)	Vitesse de lecture : 1.2-1.4m/sec Temps maximum de lecture : 74 minutes (Vidéo + audio)
SORTIE VIDÉO		2 composites : 1.0Vp-p Y (Rouge) : 0.714Vp-p Pr (Vert) : 0.714Vp-p Pb (Bleu) : 0.714Vp-p
	S-Vidéo 75	Signal de luminance : 1Vp-p Signal de couleur : 0.286Vp-p
SORTIE AUDIO	2 + 2 canaux	L1 / L2 - R1 / R2
	5+1 canaux	F/L, F/R, R/L, R/R, C/T, S/W
	Niveau de sortie	Analogique : 2Vms (1KHz) Numérique : 1.15Vp-p
	Réponse en fréquence	DVD audio : 48KHz (échantillonnage 4Hz-22KHz) : 96KHz (échantillonnage 4Hz-44KHz) CD audio : 44KHz (échantillonnage 4Hz-22KHz)
	* Rapport S/B	106dB
	*Gamme dynamique	96dB
	DHT	0.003%
Pleurage et scintillement	Non mesurable	Spécifications nominales

Sorties audio numérique Fibre optique & RCA

Langues de doublage et de sous-titrage

Un disque DVD peut contenir 8 langues maximum en doublage et 32 langues en sous-titrage. Ces langues sont représentées par des abréviations listées dans le tableau ci-dessous. Veuillez consulter ce tableau pour choisir la langue que vous désirez.

TABLEAU DES LANGUES ET DE LEURS ABRÉVIATIONS

Abréviation	Langue
A aa	Afar
ab	Abkhazian
af	Afrikaans
a m	Ameharic
ar	Arabic
as	Assamese
ay	Aymara
az	Azerbaijani
B ba	Bashkir
be	Byelorussian
bg	Bulgarian
bh	Bihari
bi	Bislama
bn	Bengali, Bangla
bo	Tibetan
br	Breton
C ca	Catalan
co	Corsican
cs	Czech
cy	Welsh
D da	Danish
de	German
dz	Bhutani
E el	Greek
en	English
eo	Esperanto
es	Spanish
et	Estonian
eu	Basque

Abréviation	Langue
F fa	Persian
fi	Finnish
fj	Fiji
fo	Faroese
fr	French
fy	Frisian
G ga	Irish
gd	Scots Gaelic
gl	Galician
gn	Guarani
gu	Gujarati
H ha	Hauza
hi	Hindi
hr	Croatian
hu	Hungarian
hy	Armenian
I ia	Interlingua
ie	Interlingue
ik	Inupiak
in	Indonesian
is	Icelandic
it	Italian
iw	Hebrew
J ja	Japanese
ji	Yiddish
jw	Javanese
K ka	Georgian
kk	Kazakh
kl	Greenlandic
k m	Cambodian

Abréviation	Langue
K kn	Kannda
ko	Korean
ks	Kashmiri
ku	Kurdish
ky	Kirghiz
L la	Latin
ln	Lingala
lo	Laothian
lt	Lithuanian
lv	Latvian, Lettish
M m g	Malagasy
mi	Maori
m k	Macedonian
ml	Malayalam
m n	Mongolian
m o	Moldavian
m r	Marathi
m s	Malay
m t	Maltese
m y	Burmese
N na	Nauru
ne	Nepali
nl	Dutch
no	Norwegian
O oc	Occitan
o m	(Afan) Oromo
or	Oriya
P pa	Panjabi
pl	Polish
ps	Pashto, Pushto
pt	Portuguese

Abréviation	Langue
Q qu	Quechua
r m	Rhaeto-Romance
R rn	Kirundi
ro	Rumanian
ru	Russian
rw	Kinyarwanda
S sa	Sanskrit
sd	Sindhi
sg	Sangho
sh	Serbo-Croatian
si	Singhalese
sk	Slovak
sl	Slovenian
s m	Samoan
sn	Shona
so	Somali
sq	Albanian
sr	Serbian
ss	Siswati
st	Sesotho
su	Sundanese
sv	Swedish
sw	Swahili
T ta	Tamil
te	Telegu
tg	Tajik
th	Thai
ti	Tigrinya

Abréviation	Langue
T tk	Turkmen
tl	Tagalog
tn	Setswana
to	Tsonga
tr	Turkish
ts	Tsonga
tt	Tatar
tw	Twi
U uk	Ukrainian
ur	Urdu
uz	Uzbek
V vi	Vietnamese
vo	Volapük
W wo	Wolof
xh	Xhosa
S yo	Yoruba
Z zh	Chinese
zu	Zulu