

VP-DX200(i)  
VP-DX205(i)  
VP-DX2050  
VP-DX210(i)

# Caméscope DVD manuel d'utilisation



imaginez toutes les possibilités

Nous vous remercions d'avoir choisi ce produit Samsung.  
Pour bénéficier d'un service plus complet, veuillez enregistrer votre  
produit à l'adresse  
[www.samsung.com/global/register](http://www.samsung.com/global/register)

**SAMSUNG**

# principales caractéristiques de votre caméscope DVD

## Caméscope DVD 8cm

Enregistrement au format DVD-VIDEO sur disques DVD-RW/-R/-R DL (double couche) 8cm. La compatibilité avec une grande variété de types de disques autorise une facilité d'utilisation et une simplicité spécifiques au support DVD.

## Enregistrement vidéo au format DVD

Le format d'enregistrement DVD en MPEG2 (SD) fournit une photo numérique et une qualité de son comparables à celles d'un mini-DV, mais sur DVD. La lecture de ces DVD est un véritable jeu d'enfant (selon l'appareil de lecture utilisé). Après sa finalisation sur le caméscope, le disque est reproductible sur la plupart des lecteurs DVD (SD) et des ordinateurs.

## Large écran LCD 2,7 po, format 16/9e (112 000 pixels)

Un large écran LCD 2,7 pouces, 16/9e présente une excellente netteté de visionnement avec une résolution améliorée. L'afficheur à cristaux liquides de 112 000 pixels pivote sur 270 degrés et offre des angles de visionnement multiples permettant de fournir des images nettes et détaillées, adaptées à la surveillance et la reproduction. Son format grand écran 16/9e facilite considérablement la prise de vue et la composition d'images.



## Capture d'images à des distances imperceptibles à l'œil nu

;Zoom optique motorisé 34x (VP-DX200(i)/DX205(i)/DX2050 uniquement) ou 26x (VP-DX210(i) uniquement), intelli-zoom 42x (VP-DX200(i)/DX205(i)/DX2050 uniquement) ou intelli-zoom 30x (VP-DX210(i) uniquement) et zoom numérique 2200x.

Extrêmement performants, les objectifs grands angles de Samsung autorisent un cadrage large d'objets rapprochés sans sacrifier à la qualité de l'image. De plus, l'interpolation du zoom numérique permet de réaliser des prises de vue très rapprochées qui sont plus nettes et moins déformées qu'avec les anciens zooms numériques.



## Réduction de bruit avancée et stabilisateur d'image

Doté de la technologie de réduction de bruit 3 D développée par Samsung, ce caméscope peut supprimer le bruit vidéo tout en préservant la bordure et la trame de l'image originale. Il est également équipé d'une puissante technologie de stabilisation d'image anti-vibration qui neutralise efficacement l'effet du moindre mouvement de la main pour produire un enregistrement stabilisé.

## Finalisation rapide

Sur ce caméscope, la finalisation de disque est à portée de main. Il suffit en effet d'appuyer sur la touche **FINALIZE** de l'appareil. Ceci simplifie la procédure qui vous permet de lire le disque sur d'autres périphériques numériques.

## Mise au point automatique de la Détection visages

Votre caméscope détecte le visage d'un sujet et en règle automatiquement la luminosité et la qualité d'image sur les conditions optimales, ce qui offre des enregistrements beaucoup plus vivants.

## Enregistrement souple sur disque DVD ou sur carte mémoire (VP-DX205(i)/DX2050/DX210(i) uniquement)

Vous pouvez stocker l'enregistrement sur un disque DVD ou une carte mémoire. La vidéo DVD en mode d'enregistrement MPEG-2 est reproductible sur la plupart des lecteurs DVD et des ordinateurs. Les vidéos stockées sur carte mémoire sont plus simples et rapides à partager, grâce au format d'enregistrement H.264 qui réalise un codage de vidéo haute qualité extrêmement performant avec moins de capacité. Grâce au codec haute performance H.264, le partage de vos films devient plus rapide et aisé.

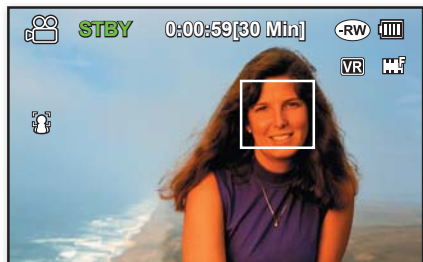

## Enregistrement par intervalle (VP-DX205(i)/DX2050/DX210(i) uniquement)

La fonction Enreg. par interv. offre une capture de trame sélective à intervalle fixe, de sorte que vous puissiez voir les effets de la condensation d'un enregistrement à long terme en scènes raccourcies. Imaginez un passage de nuages ou un lever du soleil sur l'eau. Utilisez cette fonction pour différents besoins d'enregistrement, tels que la réalisation de vidéo pédagogiques, artistiques ou documentaires.aking.

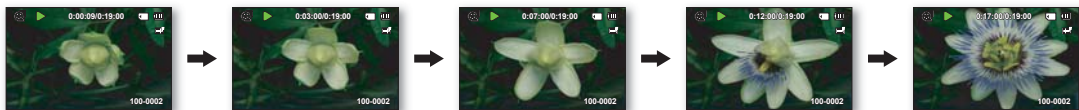

## Enregistrement de photo sur carte mémoire (VP-DX205(i)/DX2050/DX210(i) uniquement)

Capturez des images figées directement sur une carte mémoire. Ceci facilite le transfert des données vers un ordinateur aux fins de la diffusion par courrier électronique, de l'impression ou du partage avec d'autres appareils compatibles.

# principales caractéristiques de votre caméscope DVD

## Affichage d'images enregistrées sur une carte mémoire sur un ordinateur (VP-DX205(i)/DX2050/DX210(i) uniquement)

Vous pouvez afficher vos enregistrements sur ordinateur en reliant le caméscope et l'ordinateur à l'aide d'un câble USD. Sur un ordinateur Windows, vous avez la possibilité d'appliquer à vos enregistrements les fonctions simples et passionnantes de l'application de lecture CyberLink MediaShow4.

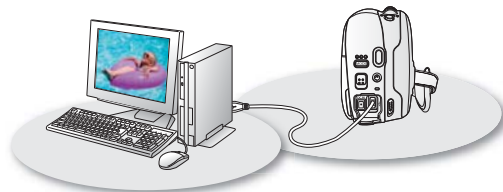

## Voice Plus

Vous pouvez également ajouter un commentaire à une vidéo préenregistrée en branchant le caméscope à une télévision. La combinaison judicieuse de votre voix et de la vidéo améliore la présentation de l'enregistrement.



### Élimination des batteries de ce produit

(Applicable aux pays de l'Union européenne et aux autres pays européens dans lesquels des systèmes de collecte sélective sont mis en place.)

Le symbole sur la batterie, le manuel ou l'emballage indique que les batteries de ce produit ne doivent pas être éliminées en fin de vie avec les autres déchets ménagers. L'indication éventuelle des symboles chimiques Hg, Cd ou Pb signifie que la batterie contient des quantités de mercure, de cadmium ou de plomb supérieures aux niveaux de référence stipulés dans la directive CE 2006/66. Si les batteries ne sont pas correctement éliminées, ces substances peuvent porter préjudice à la santé humaine ou à l'environnement.

Afin de protéger les ressources naturelles et d'encourager la réutilisation du matériel, veuillez à séparer les batteries des autres types de déchets et à les recycler via votre système local de collecte gratuite des batteries.



### Comment éliminer ce produit





#### (déchets d'équipements électriques et électroniques)

(Applicable dans les pays de l'Union Européen et aux autres pays européens disposant de systèmes de collecte sélective)

Ce symbole sur le produit ou sa documentation indique qu'il ne doit pas être éliminé en fin de vie avec les autres déchets ménagers. L'élimination incontrôlée des déchets pouvant porter préjudice à l'environnement ou à la santé humaine, veuillez le séparer des autres types de déchets et le recycler de façon responsable. Vous favoriserez ainsi la réutilisation durable des ressources matérielles. Les particuliers sont invités à contacter le distributeur leur ayant vendu le produit ou à se renseigner auprès de leur mairie pour savoir où et comment ils peuvent se débarrasser de ce produit afin qu'il soit recyclé en respectant l'environnement. Les entreprises sont invitées à contacter leurs fournisseurs et à consulter les conditions de leur contrat de vente. Ce produit ne doit pas être éliminé avec les autres déchets commerciaux.

# consignes de sécurité

Description des icônes et symboles contenus dans ce manuel :

|  |  |
|--|--|
| <br>AVERTISSEMENT | Signale un risque de mort ou d'accident corporel grave.  |
| <br>ATTENTION     | Signale un risque potentiel d'accident corporel ou de dommage matériel.  |
| <br>ATTENTION     | Pour limiter les risques d'incendie, d'explosion, de décharge électrique ou d'accident corporel lors de l'utilisation de votre caméscope, respectez les consignes de sécurité élémentaires suivantes : |
|                   | Signale des astuces ou des pages de référence susceptibles de vous aider à faire fonctionner le caméscope DVD.   |

Ces symboles d'avertissement sont insérés à ces endroits afin de prévenir les accidents corporels pour soi et les autres. Veillez à les respecter scrupuleusement. Après avoir lu cette section, conservez-la dans un endroit sûr pour vous y référer ultérieurement.

## précautions

### Avertissement !

- Le caméscope doit toujours être branché sur une prise murale secteur avec un connecteur de mise à la terre.
- Les piles ne doivent pas être exposées à une source de chaleur excessive, notamment aux rayons directs du soleil ou aux flammes.

### Attention

Il existe un risque d'explosion lié au remplacement incorrect des piles.  
Les piles doivent être remplacées par des piles de même type ou de type équivalent.

Pour déconnecter l'appareil de la tension secteur, il suffit de débrancher la fiche de la prise murale.  
Par conséquent, celle-ci doit être facilement accessible.

**PRODUIT LASER DE CLASSE 1**  
**QLUOKAN 1 LASER LAITE**  
**KLASS 1 LASER APPARAT**  
**PRODUCTO LASER CLASE 1**

# informations importantes relatives à l'utilisation du produit

## AVANT D'UTILISER LE CAMESCOPE

---

- **Ce caméscope enregistre la vidéo au format MPEG2 en mode Enregistrement DISQUE, au format H.264 en mode Enregistrement vidéo sur carte (VP-DX205(i)/DX2050/DX210(i) uniquement) et en mode Résolution standard (SD-VIDEO).**
- **Notez que ce caméscope DVD n'est pas compatible avec d'autres formats vidéo numériques.**
- **Avant d'enregistrer une vidéo importante, procédez à un test d'enregistrement.**  
Reproduisez votre essai d'enregistrement afin de vérifier que les données vidéo et audio ont été correctement enregistrées.
- **Les contenus enregistrés ne font l'objet d'aucun dédommagement :**
  - Samsung ne saurait être tenu responsable des dommages survenus à la suite de l'échec de reproduction d'un enregistrement en raison d'une défaillance du caméscope DVD ou de la carte mémoire. Samsung n'est aucunement responsable de vos enregistrements vidéo ou audio.
  - Les données d'enregistrement peuvent se perdre en raison, notamment, d'une mauvaise manipulation du caméscope DVD ou de la carte mémoire. Samsung n'assume aucune responsabilité et n'offre aucune compensation pour les dégâts occasionés par la perte de données enregistrées.
- **Faites une copie de sauvegarde de vos données enregistrées les plus importantes.**  
Protégez toutes vos données enregistrées importantes en copiant les fichiers concernés sur ordinateur. Nous vous recommandons également de copier ces fichiers depuis votre ordinateur vers un autre support d'enregistrement à des fins de stockage. Reportez-vous au guide d'installation relatif à l'installation du logiciel et aux connecteurs USB.
- **Droits d'auteur: Notez que le caméscope DVD est réservé au seul usage personnel.**  
Les données enregistrées sur la carte du caméscope DVD à l'aide d'autres supports ou périphériques numériques/analogiques sont protégées par la loi sur le droit d'auteur et ne sauraient être utilisées sans l'autorisation du propriétaire du droit concerné, sauf pour usage personnel. Même lorsque vous enregistrez, pour votre usage personnel, un événement tel qu'un spectacle, une performance ou une exposition, nous vous recommandons d'obtenir préalablement une autorisation pour ce faire.

## A PROPOS DE CE MANUEL D'UTILISATION

---

Nous vous remercions d'avoir acheté ce caméscope Samsung. Veuillez lire soigneusement ce manuel d'utilisation avant d'utiliser le caméscope et conservez-le à portée de main pour vous y référer ultérieurement. En cas de dysfonctionnement de votre caméscope, reportez-vous à la section Dépannage. ➔ page 122

- **Le présent manuel d'utilisation couvre les modèles VP-DX200(i)/DX205(i)/DX2050/DX210(i).** Notez que les modèles dont les noms comportent un « i » sont dotés d'une fonction « Analogue In » (Entrée analogique). Les systèmes VP-DX205(i)/DX2050/DX210(i) disposent de deux supports de stockage, d'un disque et d'une carte. Bien que les modèles VP-DX200(i)/DX205(i)/DX2050/DX210(i) soient différents du point de vue de leur apparence externe, ils fonctionnent néanmoins de manière similaire.

- Les illustrations utilisées dans ce manuel d'utilisation sont celles du VP-DX205(i).
- Les affichages présentés dans le présent manuel peuvent ne pas correspondre à celles que vous voyez sur l'écran LCD.
- La conception et les spécifications du caméscope et d'autres accessoires peuvent changer sans préavis.
- Les termes suivants sont utilisés dans ce manuel :
  - Le terme « Scène » fait référence à l'unité de vidéo qui démarre lorsque vous appuyez sur la touche Marche/Arrêt de l'enregistrement pour lancer l'enregistrement et s'interrompt dès que vous appuyez à nouveau sur cette touche.
  - Les termes « photo » et « image figée » sont utilisés de manière interchangeable, avec la même signification.
- Ce manuel d'utilisation couvre la gamme complète des caméscopes VP-DX000, y compris les versions avec et sans entrée AV (Analogique) des mêmes modèles.

## ) MARQUES APPOSEES EN REGARD DES TITRES

- **Certaines fonctions de ce caméscope DVD sont indisponibles en cas d'utilisation de carte mémoire ou de disque.**  
Reportez-vous aux marques apparaissant à droite, au-dessus des différentes fonctions, afin de déterminer si les cartes mémoire ou les disques sont compatibles avec la fonctionnalité concernée. Aidez-vous de ces marques pour identifier les fonctions et les opérations compatibles avec les cartes mémoire et les disques que vous utilisez.

## REMARQUES CONCERNANT LA MARQUE DE COMMERCE

- Les noms commerciaux et les marques déposées mentionnés dans ce manuel ou toute autre documentation fournie avec votre produit Samsung sont la propriété de leurs détenteurs respectifs.
  - SD et le logo SDHC sont des marques de commerce.
  - Microsoft<sup>®</sup>, Windows<sup>®</sup>, Windows Vista<sup>®</sup> et DirectX<sup>®</sup> sont des marques déposées ou des marques de commerce de Microsoft Corporation aux Etats-Unis et/ou dans d'autres pays.
  - Intel<sup>®</sup>, Core™ et Pentium<sup>®</sup> sont des marques déposées ou des marques de commerce de Intel Corporation aux Etats-Unis et/ou dans d'autres pays.
  - Macintosh et Mac OS sont des marques déposées ou des marques de commerce de Apple Inc. aux Etats-Unis et/ou dans d'autres pays.
  - Tous les autres noms de produit mentionnés dans le présent document sont susceptibles d'être des noms commerciaux ou des marques déposées appartenant à leurs propriétaires respectifs.
- En outre, les symboles "TM" et "R" n'apparaissent pas systématiquement dans ce manuel.



- Fabriqué sous licence de Dolby Laboratories.
- "Dolby" et le symbole du Double disque sont des marques de commerce de Dolby Laboratories.

Certaines portions de ce logiciel sont sous copyright<sup>®</sup> 2006 The Free Type Project. Site Web : <http://www.freetype.org>.  
Tous droits réservés.

# précautions d'utilisation

Les précautions de sécurité illustrées ci-dessous sont destinées à prévenir les dommages corporels et matériels. Veuillez tenir compte de toutes les instructions fournies.

**AVERTISSEMENT**  
Indique un risque potentiel de blessure corporelle grave ou de mort.

 Action interdite.

 Ne pas toucher au produit.



 Débrancher de la source d'alimentation.



**ATTENTION**  
Indique un risque potentiel de dommage corporel ou matériel.

 Ne pas démonter le produit.



 Précaution à respecter en permanence.

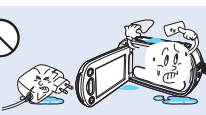

## AVERTISSEMENT

  
  
Ne surchargez pas les prises ou les rallonges afin d'éviter tout risque de surchauffe ou d'incendie.



  
  
L'utilisation du caméscope à une température supérieure à 60 °C peut provoquer un incendie. La conservation du bloc-piles à haute température peut entraîner une explosion.

  
  
Évitez de laisser pénétrer dans le caméscope ou l'adaptateur CA de l'eau, des pièces métalliques ou des matières inflammables, au risque de provoquer un incendie.

  
  
Pas de sable ni de poussière ! Le sable fin et la poussière qui pénètrent dans le caméscope ou l'adaptateur CA risquent de provoquer des dysfonctionnements ou des défaillances matérielles.

  
  
Prenez garde à l'huile ! L'huile qui s'infiltrerait dans le caméscope ou l'adaptateur CA risque de provoquer des décharges électriques, des dysfonctionnements ou des défaillances.

  
  
N'exposez pas l'écran LCD à la lumière directe du soleil. Cela pourrait provoquer des blessures aux yeux ou le dysfonctionnement de certaines pièces internes du produit.

  
  
Évitez de tirer sur le cordon d'alimentation pour le plier ou d'endommager l'adaptateur CA en appliquant dessus un objet lourd. Cela risque de provoquer un incendie ou une décharge électrique.

  
  
Ne débranchez pas l'adaptateur CA en tirant sur son cordon d'alimentation, au risque d'endommager ce dernier.





N'utilisez pas l'adaptateur CA si son cordon ou ses fils sont endommagés, fendus ou cassés. Cela pourrait provoquer un incendie ou une décharge électrique.



Ne branchez pas l'adaptateur CA à moins de l'avoir complètement introduit sans laisser aucune partie de ses fiches exposées.



Ne jetez pas le bloc-piles au feu au risque de provoquer une explosion.

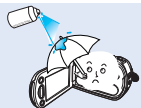

N'utilisez pas de liquide de nettoyage ou des produits chimiques de ce type. Ne pulvérisez pas de nettoyant en aérosol directement sur le caméscope.



Gardez le caméscope à l'abri de l'eau lors de son utilisation à proximité de la mer ou d'une piscine ou par temps de pluie. Cela risque de provoquer le dysfonctionnement de l'appareil ou une décharge électrique.



Veillez à garder la pile au lithium et la carte mémoire hors de portée des enfants. Si la pile au lithium ou la carte mémoire viennent à être avalées par un enfant, consultez immédiatement un médecin.



N'essayez pas de démonter, de réparer ou de manipuler le caméscope ou l'adaptateur CA pour éviter tout risque d'incendie ou de décharge électrique.

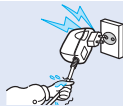

Évitez de brancher ou de débrancher le cordon d'alimentation avec des mains mouillées, au risque de provoquer une décharge électrique.



Laissez le cordon d'alimentation débranché lorsque vous n'utilisez pas l'appareil ou par temps d'orage afin d'empêcher les risques d'incendie.



Lorsque vous nettoyez l'adaptateur CA, débranchez le cordon d'alimentation afin d'éviter tout risque de dysfonctionnement ou de décharge électrique.



Si le caméscope émet des sons, des odeurs ou des volutes de fumée inhabituels, débranchez immédiatement le cordon d'alimentation et sollicitez l'assistance du centre de service technique Samsung. Cela risque de provoquer un incendie ou des blessures corporelles.

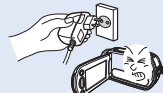

Si le caméscope ne fonctionne pas correctement, détachez immédiatement l'adaptateur CA ou le bloc-piles du caméscope pour éviter tout risque d'incendie ou de blessure.

# précautions d'utilisation

## ATTENTION

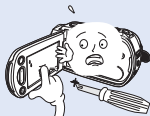

N'appliquez pas de pression excessive sur l'écran LCD, ne lui assénez pas de coup et ne l'entaillez pas avec un objet acéré. Si vous appuyez sur la surface de l'écran LCD, vous risquez d'entraîner une déformation de l'image.

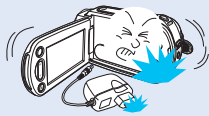

Évitez de faire tomber le caméscope, le bloc-piles, l'adaptateur CA ainsi que d'autres accessoires et veillez à ne pas soumettre ces éléments à de fortes vibrations ou à un impact violent, sous peine de provoquer un dysfonctionnement ou des blessures corporelles.

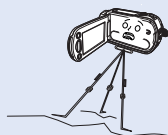

N'utilisez pas le caméscope sur un trépied (non fourni) dans des endroits soumis à de fortes vibrations ou à un impact violent.



N'utilisez pas le caméscope dans un endroit exposé à la lumière directe du soleil ou à proximité d'une source de chaleur, au risque de raccourcir la plage de fonctionnement de la télécommande à rayon infrarouge.



N'exposez pas le caméscope au sable ou à l'eau lorsque vous l'utilisez à la plage ou à la piscine ou par temps de pluie. Cela pourrait entraîner un dysfonctionnement ou une décharge électrique..

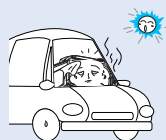

Évitez de laisser trop longtemps le caméscope dans un véhicule fermé où la température est très élevée.



Évitez d'exposer le caméscope à la suie ou à la vapeur. La suie épaisse et la vapeur condensée endommagent l'étui du caméscope et provoquent le dysfonctionnement de l'appareil.



N'utilisez pas le caméscope dans un environnement exposé aux gaz d'échappement produits par les moteurs à essence ou au diesel ou soumis à des gaz corrosifs tels que le sulfure d'hydrogène, au risque de corroder les bornes internes et externes de l'appareil et d'entraver son bon fonctionnement.



Évitez d'exposer le caméscope aux pesticides. Toute infiltration de pesticide dans l'appareil peut entraîner son dysfonctionnement. Avant d'utiliser un pesticide, éloignez le caméscope et recouvrez-le d'une feuille de vinyle.

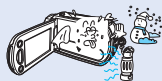

Ne soumettez pas le caméscope à de brusques changements de température et ne l'utilisez pas dans un environnement humide. L'appareil court le risque de subir un dysfonctionnement ou une décharge électrique lorsqu'il est utilisé en plein air par temps d'orage..

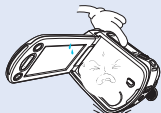

Ne déposez pas le caméscope avec son écran LCD déployé face au sol.



Ne nettoyez pas le corps du caméscope avec du benzène ou un solvant. Le revêtement extérieur de l'appareil risque en effet de s'écailler et la surface de l'étui de se dégrader.

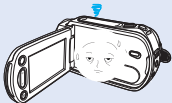

Rabattez l'écran LCD lorsque vous n'utilisez pas le caméscope.



Ne saisissez pas le caméscope par l'écran LCD pour le soulever. Le viseur ou l'écran LCD risquent de se détacher et le caméscope peut tomber.

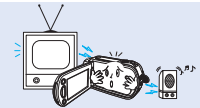

N'utilisez jamais le caméscope à proximité d'un téléviseur ou d'une radio. Cela peut induire des interférences au niveau de l'affichage sur le moniteur ou de la diffusion radio.



N'utilisez jamais le caméscope à proximité de puissantes ondes magnétiques ou radio, comme par exemple près de haut-parleurs ou de gros moteurs. Cela peut provoquer des interférences au niveau des données vidéo et audio en cours d'enregistrement.



N'utilisez que des accessoires agréés par Samsung. L'utilisation de produits de fabricants tiers peut provoquer des risques de surchauffe, d'incendie, d'explosion, de décharge électrique ou de blessures corporelles causés par le dysfonctionnement de l'appareil.

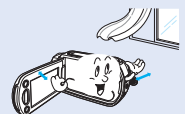

Placez le caméscope sur une surface stable dans un espace suffisant pour ne pas obstruer les orifices de ventilation de l'appareil.



Conservez vos données importantes sur un support distinct. Samsung n'est pas responsable des pertes de données.

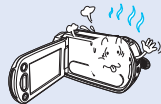

N'utilisez pas le caméscope de manière prolongée à des fins de surveillance ou dans le cadre d'une activité commerciale.

# table des matières

---

## **FAMILIARISEZ-VOUS AVEC VOTRE CAMÉSCOPE DVD**

|  |    |
|--|----|
| Accessoires fournis avec votre caméscope DVD | 14 |
| Identification des pièces                    | 15 |

## **PRÉPARATIFS**

|  |    |
|--|----|
| Telecommande (VP-DX205(i)/DX2050/DX210(i) uniquement)                            | 18 |
| Installation de la pile bouton<br>(VP-DX205(i)/DX2050/DX210(i) uniquement)       | 19 |
| Comment tenir le caméscope DVD   | 19 |
| Chargement du bloc-piles   | 20 |
| Fonctionnement de base du caméscope DVD  | 26 |
| Temoins d'écran  | 27 |
| Manipulations à effectuer avant l'enregistrement                                 | 32 |
| Reglage initial : fuseau horaire, date et heure, langue<br>d'affichage à l'écran | 36 |

## **MODE DISQUE : ENREGISTREMENT/ LECTURE**

|  |    |
|--|----|
| Selection du support de stockage<br>(VP-DX205(i)/DX2050/DX210(i) uniquement) | 38 |
| Insertion et retrait de disque   | 38 |
| Durée d'enregistrement   | 40 |
| Enregistrement de vidéo sur disque   | 41 |
| Enregistrement facile pour les débutants (mode EASY Q)                       | 43 |
| Zoom   | 44 |
| Lecture vidéo sur disque   | 45 |

## **MODE DISQUE : MONTAGE VIDÉO**

|                       |    |
|-----------------------|----|
| Suppression d'images  | 48 |
| Division d'un fichier | 49 |
| Liste de lecture      | 51 |

## **MODE DISQUE : GEST. DISQUE**

|                                    |    |
|------------------------------------|----|
| Final. disque                      | 55 |
| Lecture directe du disque finalise | 56 |
| Non fin. disque                    | 57 |
| Formatage d'un disque              | 58 |
| Informations relatives aux disques | 58 |

## **MODE CARTE : ENREGISTREMENT/LECTURE (VP-DX205(i)/DX2050/DX210(i) uniquement)**

|  |    |
|--|----|
| Modification du mode opérationnel          | 59 |
| Insertion et éjection d'une carte mémoire  | 60 |
| Selection d'une carte mémoire adéquate     | 61 |
| Durée d'enregistrement et nombre d'images  | 63 |
| Enregistrement vidéo sur une carte mémoire | 64 |
| Prise de photo sur une carte mémoire       | 65 |
| Lecture vidéo sur carte mémoire            | 66 |
| Visionnage des photos                      | 67 |

## **MODE CARTE : GESTION DE FICHIERS** **(VP-DX205(i)/DX2050/DX210(i) uniquement) 68**

|   |    |
|---|----|
| Protection contre la suppression accidentelle | 68 |
| Suppression d'images                          | 69 |

## **UTILISATION DES ÉLÉMENTS DE MENU 70**

|                                   |    |
|-----------------------------------|----|
| Manipulation des menus            | 70 |
| Elements de menu                  | 72 |
| Elements du menu d'enregistrement | 74 |
| Elements du menu de lecture       | 90 |
| Reglage des elements de menu      | 90 |

## **IMPRESSION D'IMAGES PHOTOS** **(VP-DX205(i)/DX2050/DX210(i) uniquement) 100**

|                                      |     |
|--------------------------------------|-----|
| Impression en direct avec pictbridge | 100 |
|--------------------------------------|-----|

## **CONNEXION AUX PÉRIPHÉRIQUES AV 102**

|   |     |
|---|-----|
| Connexion a un televiseur   | 102 |
| Copie sonore des images sur un magnetoscope ou un lecteur DVD/HDD   | 104 |
| Utilisation de voice plus   | 105 |
| Enregistrement (copie) d'un programme TV ou de contenus externes sur un disque (VP-DX200i/DX205i/DX210i uniquement) | 106 |

## **UTILISATION AVEC UN ORDINATEUR WINDOWS** **(VP-DX205(i)/DX2050/DX210(i) uniquement) 107**

|   |     |
|---|-----|
| Verification de votre type d'ordinateur | 107 |
| Configuration systeme                   | 108 |

|  |     |
|--|-----|
| Installation de CyberLink MediaShow4 (Pour Windows uniquement) | 109 |
| Raccordement du cable USB                                      | 111 |
| Affichage du contenu du support de stockage                    | 112 |
| Ransfert de videos (ou de photos) a votre ordinateur           | 114 |
| Lecture de vos enregistrements sous windows                    | 114 |

## **UTILISATION AVEC UN ORDINATEUR MACINTOSH** **(VP-DX205(i)/DX2050/DX210(i) uniquement) 116**

|  |     |
|--|-----|
| Configuration systeme                          | 116 |
| Transfert de photos du camscope a l'ordinateur | 116 |

## **ENTRETIEN ET INFORMATIONS** **SUPPLÉMENTAIRES 117**

|  |     |
|--|-----|
| Entretien                                | 117 |
| Informations supplementaires             | 118 |
| Utilisation du camscope DVD à l'étranger | 121 |

## **DÉPANNAGE 122**

## **CARACTÉRISTIQUES TECHNIQUES 131**

# guide de démarrage rapide

Ce guide de démarrage rapide vous présente le mode de fonctionnement et les fonctionnalités de base de votre caméscope.

Réportez-vous aux pages de référence pour plus de détails.

## ENREGISTREMENT DE VIDEO SUR UN DISQUE DVD

### VOUS POUVEZ ENREGISTRER DES VIDEOS SUR UN DISQUE DVD.

Les vidéos stockées sur disque sont enregistrées au format MPEG2 qui est approprié au visionnage de ces données sur la plupart des lecteurs DVD et des ordinateurs. A présent vous pouvez pleinement profiter de votre caméscope !

## ETAPE1 : Sélection d'un disque DVD approprié

Votre caméscope utilise uniquement les trois types suivants de minidisques DVD 8 cm : DVD-R, DVD-R DL et DVD-RW. Renseignez-vous sur les différences entre ces disques puis sélectionnez le disque qui convient le mieux à vos besoins.

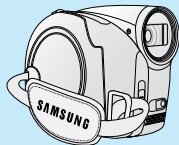

### DIFFERENCES ENTRE LES DISQUES DVD

- DVD -R : idéal en termes de compatibilité mais NE vous permet PAS de modifier ou de supprimer les enregistrements.
- DVD-R DL : idéal en termes de durée d'enregistrement mais NE vous permet PAS de modifier ou de supprimer les enregistrements.
- DVD-RW : idéal en termes de réutilisation mais NE vous permet PAS de modifier ou de supprimer les enregistrements.

### Format d'enregistrement des disques DVD-RW

Lorsque vous introduisez un disque DVD-RW vierge pour la première fois dans le caméscope, ce dernier affiche automatiquement l'écran d'initialisation sur lequel vous pouvez sélectionner le format d'enregistrement adéquat.

- **Mode vidéo :** Once finalised, you can play the disc recorded in this mode on most DVD players. Une fois finalisé, le disque enregistré peut être reproduit sous ce mode sur la plupart des lecteurs/enregistreurs DVD présentant la compatibilité la mieux adaptée. Cependant, ces enregistrements ne sont pas modifiables.
- **Mode VR :** Vous pouvez facilement modifier et supprimer les enregistrements sur le caméscope, mais la lecture de ce format n'est possible que sur un enregistreur DVD compatible avec les disques DVD-RW en mode VR.



Les disques DVD-R et DVD-R DL ne sont enregistrables qu'en mode VIDEO uniquement.

## SELECTION DU DISQUE LE MIEUX ADAPTE A VOS BESOINS

Souhaitez-vous supprimer ou modifier des vidéos sur le caméscope DVD ?

OUI

NON

Voulez-vous réutiliser le disque après formatage ?

OUI

NON

Lors d'un enregistrement prolongé

DVD-RW

DVD-RW

DVD-R DL

DVD-R

VR

VIDEO



- Sélectionnez le format d'enregistrement et formatez le disque sur votre caméscope.
- Il est impossible d'enregistrer des photos sur un disque DVD.

# guide de démarrage rapide

## ETAPE2 : Enregistrement vidéo sur disque



### AVANT DE DEBUTER L'ENREGISTREMENT

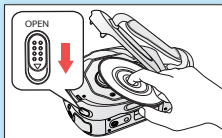

Insérez un disque  
↳ page 38

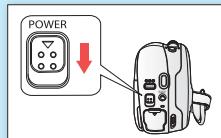

Mettez le caméscope  
sous tension ↳ page 26

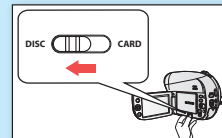

Réglez le mode de  
stockage sur **DISC** (VP-  
DX205(i)/DX2050/DX210(i)  
uniquement) ↳ page 26

### POUR ENREGISTRER DES VIDEOS

1. Appuyez sur la touche **MODE** pour sélectionner le mode **Enregistrement** (📹).
2. Pointez le caméscope sur le sujet.
  - Vérifiez que le sélecteur d'**Ouverture/fermeture de l'objectif** est spécifié sur la position d'ouverture (☺).
3. Appuyez sur la touche **Marche/Arrêt de l'enregistrement** pour lancer l'enregistrement.
  - En cours d'enregistrement, le temps d'enregistrement écoulé et [●] s'affichent sur l'écran LCD.
4. Appuyez à nouveau sur la touche **Marche/Arrêt de l'enregistrement** pour arrêter l'enregistrement.

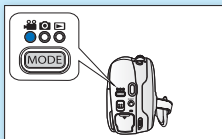



## ETAPE3: Lecture de vidéo sur disque



1. Appuyez sur la touche **MODE** pour sélectionner le mode **Lecture** (▶).
2. Réglez le mode de lecture souhaité.
  - Appuyez sur la touche **MENU**. Déplacez le **Levier de commande** vers le haut ou le bas pour sélectionner « **Play Mode** » (**Mode lect**) → « **Video** » (**Vidéo**) ou « **Playlist** » (**List lect**) puis appuyez sur le **Levier de commande**.
  - L'index des vignettes du mode de lecture sélectionné apparaît.
3. Servez-vous du **Levier de commande** pour sélectionner le clip vidéo souhaité, puis appuyez sur le **Levier de commande**.
  - Vous pouvez régler le volume audio à l'aide du levier zoom (**W/T**).

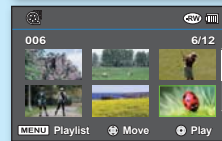
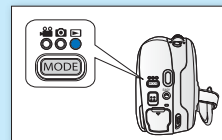

## ETAPE4 : Affichage sur d'autres périphériques externes



### PREMIEREMENT, FINALISER LE DISQUE !

Pour lire le disque enregistré sur votre caméscope sur d'autres périphériques externes, il faut d'abord finaliser le disque en question. → page 55

1. Vous pouvez finaliser le disque en appuyant simplement sur la touche **FINALIZE** de votre caméscope.

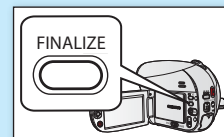

# guide de démarrage rapide

## CARACTERISTIQUES D'UN DISQUE FINALISE PAR TYPE DE DISQUE



A l'instar de tout DVD vendu dans le commerce, ce disque peut être lu sur la plupart des appareils DVD après sa finalisation.



Aucun enregistrement ne peut y être ajouté, même en cas d'espace disponible restant.



A l'instar de tout DVD vendu dans le commerce, ce disque peut être lu sur la plupart des appareils DVD après sa finalisation.



Aucun enregistrement ne peut y être ajouté, même en cas d'espace disponible restant.



A l'instar de tout DVD vendu dans le commerce, ce disque peut être lu sur la plupart des appareils DVD après sa finalisation.



Aucun enregistrement ne peut y être ajouté, même en cas d'espace disponible restant.



Le disque est reproductible sur un périphérique compatible avec les DVD-RW en mode VR.



Il est possible d'y ajouter des vidéos mais après annulation de la finalisation.

### AFFICHAGE SUR UN LECTEUR DVD

1. Mettez votre lecteur DVD sous tension.
2. Insérez le disque finalisé dans le tiroir du lecteur DVD.
3. Sélectionnez la scène que vous souhaitez lire.



### AFFICHAGE SUR UN ORDINATEUR DOTE D'UN LECTEUR DVD

1. Mettez votre ordinateur sous tension.
2. Insérez le disque finalisé dans le tiroir du lecteur DVD de votre ordinateur.
3. Exécutez l'application de lecture DVD.
  - L'application de lecture DVD peut ne pas s'exécuter automatiquement. Dans ce cas, lancez l'application en navigant dans le menu démarrer.

### AFFICHAGE SUR UN TELEVISEUR

1. Connectez le caméscope à un téléviseur. ↪ page 102
2. Mettez le caméscope et le téléviseur sous tension.
3. Lancez la lecture vidéo.



# ENREGISTREMENT VIDEO OU PHOTO SUR CARTE MEMOIRE (VP-DX205(i)/DX2050/DX210(i) UNIQUEMENT)

## VOUS POUVEZ ENREGISTRER DES VIDEOS OU DES PHOTOS SUR UNE CARTE MEMOIRE.

Les vidéos stockées sur une carte mémoire sont enregistrées au format H.264, parfaitement adapté à la diffusion par courrier électronique et au partage de vos données avec vos amis et les membres de votre famille. Vous pouvez aussi prendre des photos directement sur une carte mémoire.

### SUPPORTS APPROPRIES POUR VOTRE CAMÉSCOPE

Vous pouvez sélectionner le mode de stockage de votre choix afin d'enregistrer vos vidéos et photos séparément. Pour enregistrer des vidéos, vous avez la possibilité de sélectionner un disque ou une carte mémoire. Pour prendre des photos, sélectionnez la carte mémoire. A présent vous pouvez pleinement profiter de votre caméscope !

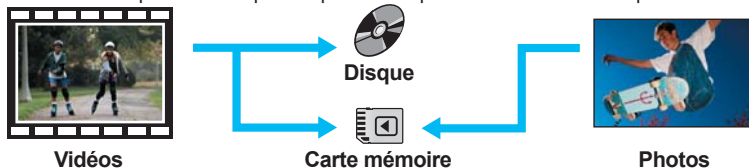

 Vous pouvez enregistrer ou lire vos données sur le support de stockage sélectionné. Lorsque vous enregistrez ou lisez les images sur d'autres supports de stockage, il faut à nouveau sélectionner le support concerné.

## ETAPE1 : Sélection d'une carte mémoire appropriée

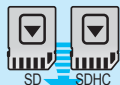

Vous pouvez utiliser les cartes mémoire SDHC (SD haute capacité) disponibles dans le commerce ou les cartes mémoire SD proposées avec ce caméscope. Utilisez une carte mémoire appropriée.



Assurez-vous d'initialiser toutes les cartes mémoire avant de les utiliser sur ce caméscope.

# guide de démarrage rapide

## ETAPE2 : Enregistrement vidéo sur carte mémoire



### AVANT DE DEBUTER L'ENREGISTREMENT

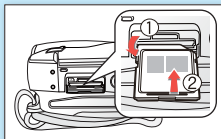

Insérez une carte mémoire ↪ page 60

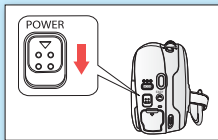

Mettez le caméscope sous tension ↪ page 26

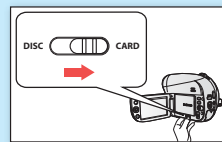

Réglez le mode Stockage sur **CARD** ↪ page 26

### POUR ENREGISTRER DES VIDEOS

1. Appuyez sur la touche **MODE** pour sélectionner le mode **Enregistrement vidéo** (📹).
2. Pointez le caméscope sur le sujet.
  - Vérifiez que le sélecteur d'**Ouverture/fermeture de l'objectif** est spécifié sur la position d'ouverture (☺).
3. Appuyez sur touche **Marche/Arrêt de l'enregistrement** pour lancer l'enregistrement.
  - En cours d'enregistrement, le temps d'enregistrement écoulé et [●] s'affichent sur l'écran LCD.
4. Appuyez à nouveau sur la touche **Marche/Arrêt de l'enregistrement** pour arrêter l'enregistrement.

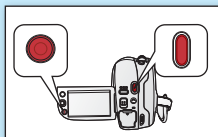
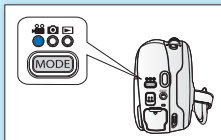

## POUR PRENDRE DES PHOTOS

1. Appuyez sur la touche **MODE** pour sélectionner le mode **Enregistrement photo** (📷).
2. Pointez le caméscope sur le sujet.
  - Vérifiez que le sélecteur d'**Ouverture/fermeture de l'objectif** est spécifié sur la position d'ouverture (☺).
3. Appuyez sur la touche **PHOTO** pour prendre vos photos.

 Vous ne pouvez prendre de photos que sur une carte mémoire. En effet, les disques DVD ne prennent pas en charge la prise de photos.

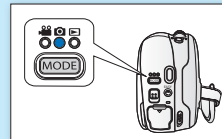

## ETAPE3 : Lecture vidéo ou photo sur carte mémoire



1. Appuyez sur la touche **MODE** pour sélectionner le mode **Lecture** (▶).
2. Réglez le mode de lecture souhaité.
  - Appuyez sur la touche **MENU**. Déplacez le **Levier de commande** vers le haut ou le bas pour sélectionner « **Play Mode** » (Mode lect) → « **Video** » (Vidéo) ou « **Playlist** » (List lect) puis appuyez sur le **Levier de commande**.
  - L'index des vignettes du mode de lecture sélectionné apparaît.
3. Servez-vous du **Levier de commande** pour sélectionner la vidéo ou la photo souhaitée, puis appuyez sur le **Levier de commande**.
  - En cours de lecture vidéo, vous pouvez régler le volume audio à l'aide du levier zoom (**W/T**).

 Vous ne pouvez prendre de photos que sur une carte mémoire. En effet, les disques DVD ne prennent pas en charge la prise de photos.

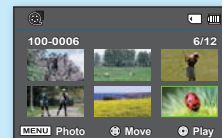
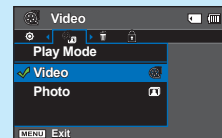

# guide de démarrage rapide

## ETAPE 4 : Affichage sur d'autres périphériques externes



### AFFICHAGE DE VIDEO OU DE PHOTO SUR UN TELEVISEUR

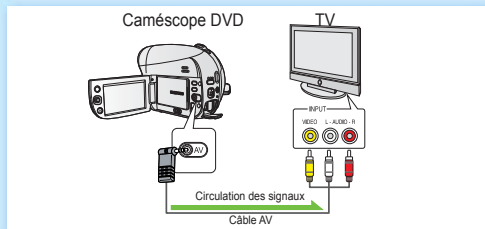

Vous pouvez afficher les vidéos ou les photos enregistrées sur votre caméscope sur le téléviseur connecté.

1. Connectez le caméscope à un téléviseur.  
→ page 102
2. Mettez le caméscope et le téléviseur sous tension.
3. Lancez la lecture de vidéo ou de photo.



### AFFICHAGE DE VIDEO OU DE PHOTO SUR UN ORDINATEUR

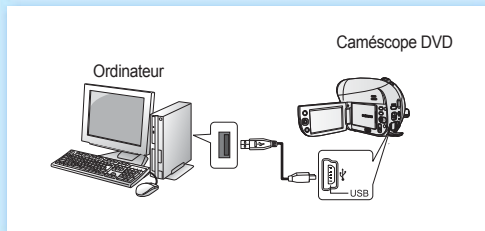



- Cette fonction est disponible en mode **Lecture vidéo/photo sur CARTE**.
1. Raccordez le caméscope à votre ordinateur à l'aide d'un câble USB.
  2. Transférez des vidéos ou des photos sur un ordinateur.
    - Sélectionnez un dossier/fichier à copier, puis effectuez un glisser-déposer dans le dossier de destination sur votre ordinateur.
  3. Lisez les vidéos ou les photos sur l'ordinateur.
    - Sur un ordinateur Windows, vous pouvez utiliser l'application CyberLink MediaShow4 pour lire les enregistrements. Pour lancer CyberLink MediaShow4, consultez la page suivante.



## SIMPLE ET AMUSANT A LA FOIS !

### PROFITEZ DES DIFFERENTES FONCTIONS DE CYBERLINK MEDIASHOW4 SOUS WINDOWS !

1. Installez le CD du logiciel (CyberLink MediaShow4) fourni sur un ordinateur Windows.
    - Chargez le CD du logiciel sur l'ordinateur. L'écran de configuration apparaît.
    - Continuez à suivre les messages qui s'affichent à l'écran jusqu'à ce que le message « Setup Complete » (Configuration terminée) s'affiche.
  2. Raccordez le caméscope à l'ordinateur à l'aide d'un câble USB.
    - Transférez des vidéos ou des photos sur un ordinateur. Sélectionnez un dossier/fichier à copier, puis effectuez un glisser-déposer dans le dossier de destination sur votre ordinateur.
  3. Exécutez CyberLink MediaShow4 en double-cliquant sur l'icône  du bureau.
    - Entrez en mode vidéo ou photo.
    - Les vidéos ou les photos stockées sur les disques durs de votre ordinateur s'affichent à l'écran.
  4. Sélectionnez le dossier ou le fichier de votre choix dans le menu « Library » (Bibliothèque).
    - Les vignettes vidéo ou photo apparaissent sur l'écran de droite.
  5. Double-cliquez sur l'enregistrement que vous souhaitez lire.
    - La lecture démarre et les commandes de lecture apparaissent.
  6. Pour charger vos enregistrements sur YouTube, cliquez sur l'icône de raccourci de YouTube dans l'onglet « Share » (Partager).
    - La boîte de dialogue de connexion ou de souscription apparaît.
    - Connectez-vous au site Web de YouTube et chargez-y vos enregistrements.
-  • L'application CyberLink MediaShow4 n'est pas compatible Macintosh. Sur un ordinateur Macintosh, vous pouvez transférer les données en connectant le câble USB. Pour lire ou modifier les vidéos sur Macintosh, vous avez la possibilité d'installer et d'utiliser les applications QuickTime Playe (v7.5.5 ou ultérieure) ou iMovie (non fournies).
- L'accès au contenu de YouTube peut être limité selon l'environnement d'accès à Internet dont vous disposez.

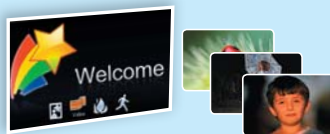

# familiarisez-vous avec votre caméscope DVD

## ACCESSOIRES FOURNIS AVEC VOTRE CAMESCOPE DVD

Votre nouveau caméscope DVD est distribué avec les accessoires répertoriés ci-après. Si vous constatez l'absence d'un élément dans l'emballage, vous contacterez le Centre d'assistance à la clientèle de Samsung.

☞ L'apparence des articles varie selon le modèle utilisé.



**Bloc-piles**  
(1A-BP80WA)



**Adaptateur CA**  
(type AA-E9)



**Câble AV**



**Câble USB**  
(VP-DX205(i)/DX2050/  
DX210(i) uniquement)



**Manuel d'utilisation (CD)**

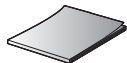

**Guide de démarrage  
rapide**



**Pile bouton pour  
télécommande**  
(VP-DX205(i)/DX2050/  
DX210(i) uniquement)



**Télécommande**  
(VP-DX205(i)/DX2050/  
DX210(i) uniquement)



**CD du logiciel**  
(VP-DX205(i)/DX2050/  
DX210(i) uniquement)



**8cm DVD Disque**  
(Option)



**Etui (option)**

-  Le contenu peut varier en fonction du lieu de vente de l'appareil.
- Les pièces et les accessoires sont disponibles chez votre revendeur Samsung le plus proche. Pour acquérir ceci, contactez votre revendeur Samsung le plus proche.
- Aucune carte mémoire n'est incluse. Reportez-vous à la page 61 pour obtenir les détails concernant les cartes mémoire compatibles avec votre caméscope.
- Votre caméscope est fourni avec un manuel d'utilisation sur CD et un guide de démarrage rapide (imprimé). Pour obtenir des instructions plus détaillées, reportez-vous au manuel d'utilisation (PDF) contenu sur le CD.



## IDENTIFICATION DES PIÈCES

Vue avant et de droite

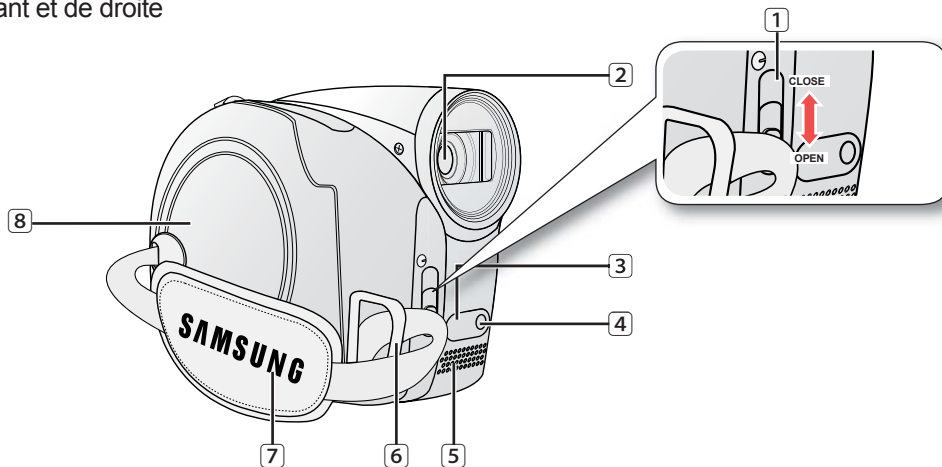

1 Interrupteur d'ouverture/fermeture de l'objectif

2 Objectif

3 Télécapteur (VP-DX205(i)/DX2050/DX210(i) uniquement)

4 Eclair. (VP-DX205(i)/DX2050/DX210(i) uniquement)

5 Microphone intégré

6 Crochet de dragonne

7 Dragonne

8 Couverture d'objectif



Les illustrations reproduites dans ce manuel d'utilisation sont tirées du modèle VP-DX205(i).

# familiarisez-vous avec votre caméscope DVD

## IDENTIFICATION DES PIÈCES

Vue de gauche et dessous

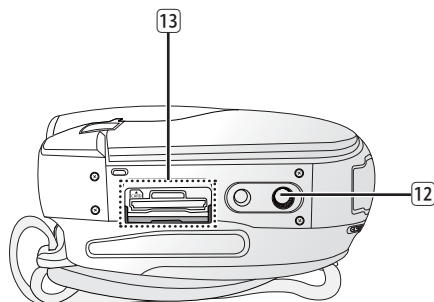
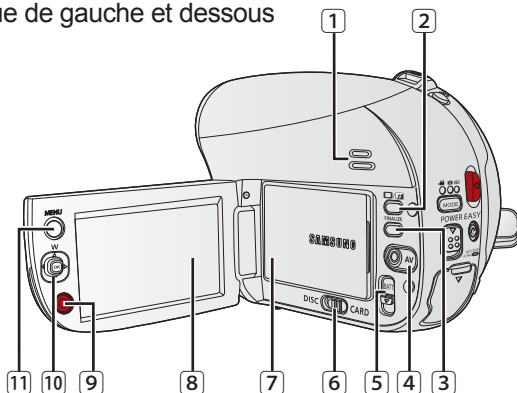

1 Haut-parleur intégré

2 Touche  (Display/LCD enhancer)

3 Touche **FINALIZE**

4 Prise **AV**

5 Sélecteur **BATT** de déverrouillage du bloc-piles

6 Sélecteur mode stockage (**DISC/CARD**) (modèles VP-DX205(i)/DX2050/DX210(i) uniquement)

7 Bloc-piles

8 Ecran LCD

9 Touche de démar./arrêt de l'enregistrement

10 Levier de commande (**▲/▼/◀/▶/OK, W/T**)

11 Touche **MENU**

12 Emplacement pour trépied

13 Compartiment de la carte mémoire (VP-DX205(i)/DX2050/DX210(i) uniquement)



Les illustrations reproduites dans ce manuel d'utilisation sont tirées du modèle VP-DX205(i).

## IDENTIFICATION DES PIÈCES

Vue arrière et dessus

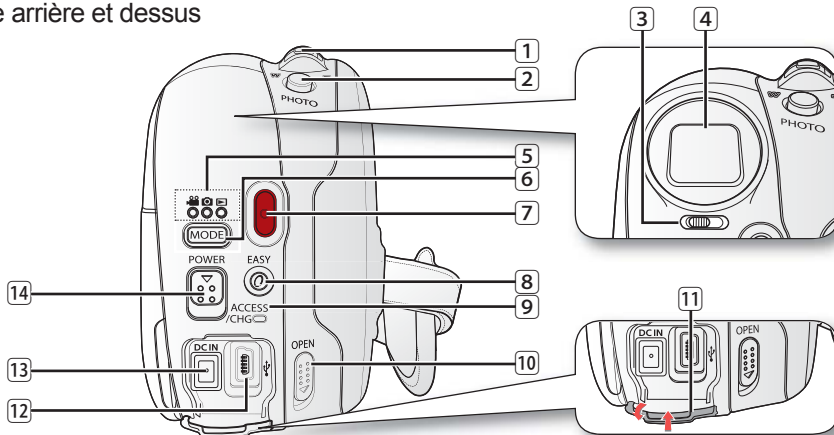

- 1 Levier zoom (**W/T**)/Réglage du volume sonore
- 2 Touche **PHOTO** (VP-DX205(i)/DX2050/DX210(i) uniquement)
- 3 Bouton de réglage de la mise au point (VP-DX210(i) uniquement)
- 4 Viseur (VP-DX210(i) uniquement)
- 5 témoin Mode (Enregistrement vidéo (📹)/ Enregistrement photo (📷)) (VP-DX205(i)/DX2050/DX210(i) uniquement)/Lecture (▶)
- 6 Touche **MODE**
- 7 Touche de démar./arrêt de l'enregistrement

- 8 Touche **EASY Q**
- 9 Témoin **ACCESS/CHG**
- 10 Sélecteur du compartiment à disque **OUVERT**
- 11 Cache-prise
- 12 Prise USB (VP-DX205(i)/DX2050/DX210(i) uniquement)
- 13 Prise **DC IN**
- 14 Interrupteur **POWER**



Les illustrations reproduites dans ce manuel d'utilisation sont tirées du modèle VP-DX205(i).

# préparatifs

Cette section présente les informations nécessaires à la compréhension du principe de fonctionnement du caméscope DVD, telles que l'utilisation des accessoires fournis, les modalités de chargement du bloc-piles, la configuration du mode opératoire et la mise en service initiale.

## TELECOMMANDE (VP-DX205(i)/DX2050/DX210(i) uniquement)

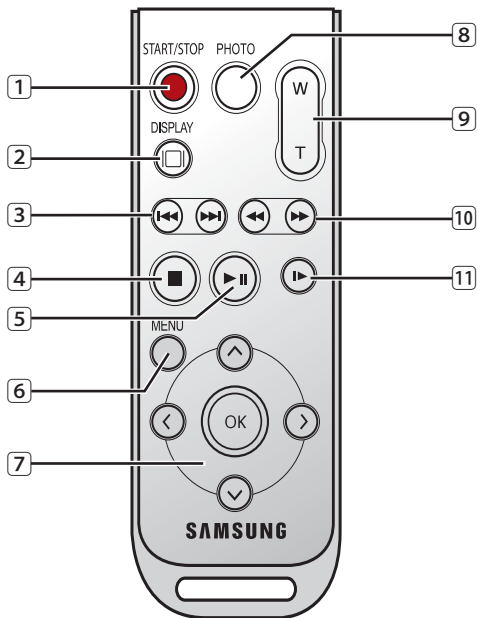

1 Touche de (démar./arrêt de l'enregistrement )

**START/STOP**

2 Touche **DISPLAY** (□|)

3 Touche Sauter (↔/↔)

4 Touche d'arrêt (■)

5 Touche Lecture/Pause (⏮)

6 Touche **MENU**

7 Touches de contrôle (⏪/⏩/⏴/⏵/⏶)

8 Touche **PHOTO**

9 Touche Zoom (**W/T**)

10 Touche Rechercher (↔/↔)

11 Touche Lecture lente (⏮)



Les touches de la télécommande ont la même fonction que celles du caméscope DVD.

## INSTALLATION DE LA PILE BOUTON (VP-DX205(i)/DX2050/DX210(i) uniquement)

### Installation de la pile bouton dans la télécommande

1. Ouvrez le support de piles en le faisant tourner avec votre ongle ou à l'aide d'une pièce de monnaie dans le sens inverse des aiguilles d'une montre (tel qu'indiqué par le repère (⊙)). Le support de piles s'ouvre.
2. Insérez la pile dans le support à piles en orientant sa borne positive (+) vers le bas puis appuyez fermement dessus jusqu'à ce que vous entendiez un déclic signalant sa mise en place.
3. Remplacez le support de piles dans la télécommande, suivant (○) le repère (⊙) indiqué sur la télécommande, puis tournez le support de piles dans le sens des aiguilles d'une montre pour le verrouiller en place.

### Précautions relatives à la pile bouton

- Il existe un risque d'explosion lié au remplacement incorrect de la pile bouton. Les piles doivent être remplacées par des piles de même type ou de type équivalent.
- Ne manipulez pas la pile avec des pincettes ou des outils métalliques. Cela risque de provoquer un court-circuit.
- La pile ne doit être ni rechargée ni démontée ni chauffée ou immergée dans l'eau pour éviter les risques d'explosion.

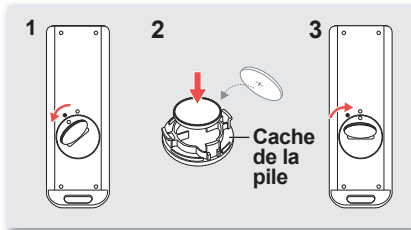

**Conservez la pile bouton hors de portée des enfants. En cas d'ingestion de la pile, consultez immédiatement un médecin.**

## COMMENT TENIR LE CAMESCOPE DVD

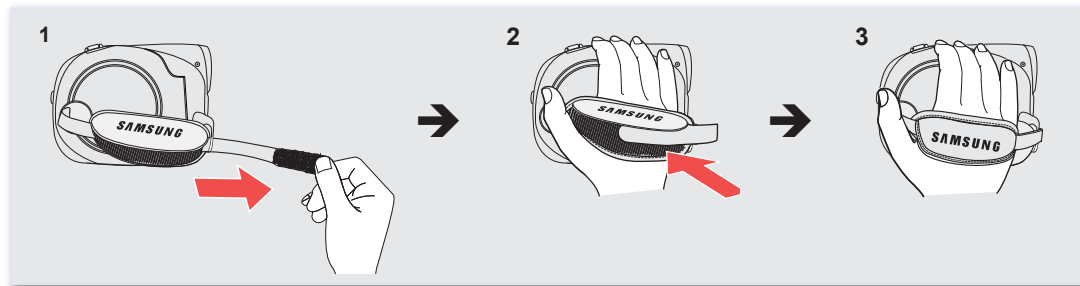

# préparatifs

## CHARGEMENT DU BLOC-PILES

- Vous pouvez brancher votre caméscope DVD sur deux types de source d'alimentation.
- N'utilisez pas les adaptateurs d'alimentation fournis avec d'autres appareils.
  - Le bloc-piles: pour l'enregistrement en extérieur.
  - L'adaptateur secteur: pour l'enregistrement en intérieur.

### Chargement du bloc-piles

Assurez-vous de charger le bloc-piles avant d'utiliser le caméscope DVD.

#### Installation du bloc-piles dans le caméscope DVD

1. Ouvrez l'écran LCD avec le doigt et déployez-le d'un angle de 90 degrés.
2. Placez le bloc-piles dans son compartiment et poussez-le tel qu'indiqué sur l'illustration jusqu'à ce que vous entendiez un déclic.

#### Retrait du bloc-piles du caméscope DVD

1. Ouvrez l'écran LCD avec le doigt et déployez-le d'un angle de 90 degrés.
2. Faites glisser le sélecteur **BATT** de déverrouillage du bloc-piles dans la direction indiquée sur l'illustration et retirez le bloc-piles.



AVERTISSEMENT

Insérez le bloc-piles en respectant l'orientation indiquée sur l'illustration. Lorsque le bloc-piles est mal inséré, cela peut entraîner le dysfonctionnement du caméscope DVD et du bloc-piles.



- Nous vous recommandons de vous procurer un ou plusieurs blocs-piles supplémentaires pour une utilisation continue de votre caméscope DVD.
- Des modules de blocs-piles sont disponibles chez votre distributeur Samsung local.
- Si vous n'avez pas l'intention d'utiliser le caméscope DVD pendant un certain temps, retirez-en le bloc-piles.

Utilisez toujours des bloc-piles approuvés par Samsung. Ne choisissez pas de bloc-piles issus d'autres fabricants.

Autrement, vous exposez l'appareil à un risque de surchauffe, d'incendie ou d'explosion. Samsung ne saurait être tenu responsable en cas de problème lié à l'utilisation de piles non agréées.

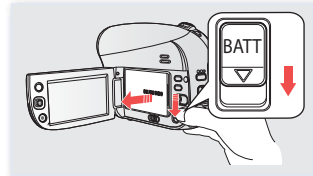
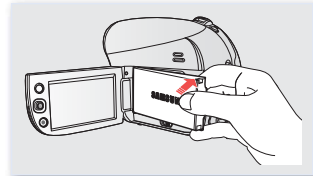
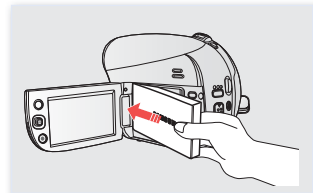

## A propos des blocs-piles

- Le bloc-piles doit être rechargé à une température comprise entre 0 et 40°C (32 et 104°F). Cependant, lorsqu'il est exposé à des températures froides (en dessous de 0°C (32°F)), sa durée de service est réduite et il peut cesser de fonctionner. Si cela se produit, vous placerez le bloc-piles dans votre poche ou dans un endroit chaud et protégé pendant quelques minutes avant de le remettre dans le caméscope DVD.
- Ne placez pas le bloc-piles près d'une source de chaleur (flamme ou appareil de chauffage).
- Le bloc-piles ne doit être ni démonté ni forcé ni exposé à une source de chaleur.
- Evitez de provoquer un court-circuit sur les bornes du bloc-piles. Des fuites, des dégagements de chaleur, des surchauffes ou des incendies peuvent en résulter.

## Entretien du bloc-piles

- La durée d'enregistrement dépend des conditions de température et d'utilisation.
- La durée d'enregistrement est sensiblement réduite lorsqu'il fait froid. Les durées d'enregistrement en continu citées dans le manuel d'utilisation ont été établies à l'aide d'un bloc-piles complètement chargé fonctionnant à 25°C (77°F). Etant donné la variation des conditions de température et d'utilisation, la durée d'enregistrement en continu correspondant à la charge restante du bloc-piles peut différer des valeurs indiquées dans le manuel.
- Nous vous conseillons donc d'utiliser le bloc-piles d'origine, disponible chez tous les détaillants Samsung. Lorsque la batterie arrive en fin de vie, adressez-vous à votre revendeur le plus proche. Les bloc-piles doivent être traités comme des déchets chimiques.
- Assurez-vous que le bloc-piles est complètement chargé avant de commencer un enregistrement.
- Les cellules internes du bloc-piles pourront s'abîmer si celui-ci est complètement déchargé. Les piles risquent de présenter des fuites lorsqu'elles sont complètement déchargées.
- Retirez le bloc-piles du caméscope lorsque celui-ci n'est pas utilisé. Si le bloc-piles est laissé dans son logement, il continuera de se décharger, même lorsque le caméscope DVD est éteint.
- En cas d'absence de fonctionnement pendant 3 minutes en mode **VEILLE** ou en affichage vignette, l'écran LCD se désactive automatiquement (mode veille) à des fins d'économie d'énergie. Si aucune opération n'intervient dans les 3 minutes suivantes, le caméscope s'éteindra complètement. Toute manipulation effectuée en mode veille fait revenir le caméscope sur le mode précédent. Cette fonction ne sera opérationnelle que si le réglage « **Auto Power Off** » (**Arrêt auto**) est spécifié sur « **6 Min.** » (**6 min.**). → page 96
- Assurez-vous que le bloc-piles est correctement inséré. Ne laissez jamais tomber le bloc-piles ; vous risquez de l'endommager.

## A propos de l'autonomie du bloc-piles

L'autonomie du bloc-piles diminue avec le temps et une utilisation répétée.

Lorsque son autonomie entre les charges diminue de façon importante, il est probablement grand temps de le remplacer.

La durée de vie de chaque bloc-piles est affectée par les conditions de stockage, de fonctionnement et d'environnement.

# préparatifs

## Chargement du bloc-piles

- Utilisez uniquement un bloc-piles de type IA-BP80WA.
  - Il se peut que le bloc-piles soit déjà faiblement chargé au moment de l'achat.
- Faites glisser l'interrupteur **POWER** vers le bas pour mettre l'appareil hors tension.
  - Déployez l'écran LCD et installez le bloc-piles dans le caméscope DVD. ↪ page 20
  - Ouvrez le cache-prise.
  - Branchez l'adaptateur CA sur la prise DC IN du caméscope DVD.

- Branchez le cordon d'alimentation CA sur une prise murale.
  - Le témoin orange **ACCESS/CHG** (en cours de chargement) s'allume et le chargement débute.

Le témoin vert **ACCESS/CHG** (en cours de chargement) lorsque le bloc-piles est complètement chargé.

- Une fois le chargement terminé, débranchez l'adaptateur CA de la prise DC IN du caméscope DVD.
  - Si le bloc-piles est laissé sur le caméscope DVD, il continuera de se décharger, même lorsque le caméscope DVD est éteint. Par conséquent, nous vous recommandons de retirer le bloc-piles du caméscope DVD.

## Témoin de charge

La couleur du témoin **ACCESS/CHG** (charge) indique l'état de charge et l'état de l'accès au disque.



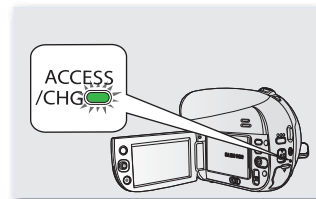
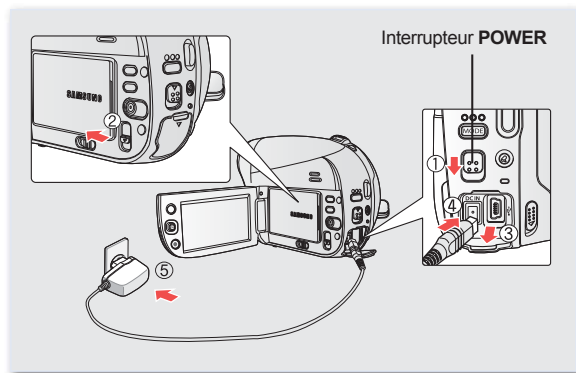



| Etat de charge                | Charge    |                 |                    | Accès                 |
|-------------------------------|-----------|-----------------|--------------------|-----------------------|
|                               | En charge | Charge complète | Erreur             | Accès disque en cours |
| Couleur de la diode lumineuse | (orange)  | (vert)          | (rouge clignotant) | (vert clignotant)     |





## Affichage du niveau de charge du bloc-piles

L'affichage du niveau de charge du bloc-piles indique la quantité d'énergie disponible dans le module.

| Témoin du niveau de charge du bloc-piles  | Etat   | Message                                      |
|---|--|--|
|  | Charge complète  | -  |
|  | Taux d'utilisation de 25 % à 50 %  | -  |
|  | Taux d'utilisation de 50 % à 60 %  | -  |
|  | Taux d'utilisation de 60 % à 80 %  | -  |
|  | Taux d'utilisation de 80 % à 99 %  | -  |
|  | Bloc-piles épuisé (le témoin de charge clignote) : l'appareil est sur le point de s'éteindre. Changez le bloc-piles aussi vite que possible. | -  |
| -   | (Le témoin clignote) : l'appareil va s'éteindre automatiquement au bout de 3 secondes.   | <b>« Low Battery »<br/>(Batterie faible)</b> |



 Les chiffres ci-dessus sont calculés pour un bloc-piles complètement chargé à une température de fonctionnement normale.

Une faible température ambiante peut avoir un impact sur la durée d'utilisation du bloc-piles.

# préparatifs

Temps de charge, d'enregistrement et de lecture avec un bloc-piles complètement chargé (sans utilisation de zoom, etc.)

Les durées approximatives avec un bloc-piles complètement chargé vous sont fournies à des fins de référence :

| Stockage                | Disque DVD   |  |
|-------------------------|--|--|
| Durée de charge         | Env. 1 heure 50min   |  |
| Quality (Qualité)       | Durée d'enregistrement en continu  | Durée de lecture   |
| Fine (Supérieure)       | Env. 100min. (VP-DX200(i)/DX205(i)/DX2050 uniquement), Env. 90min. (VP-DX210(i) uniquement)  | Env. 120min. (VP-DX200(i)/DX205(i)/DX2050 uniquement), Env. 110min. (VP-DX210(i) uniquement) |
| Stockage                | Carte mémoire (VP-DX205(i)/DX2050/DX210(i) uniquement)                                       |  |
| Durée de charge         | Env. 1 heure 50min   |  |
| Resolution (Résolution) | Durée d'enregistrement en continu  | Durée de lecture   |
| TV Fine (TV Supérieur)  | Env. 140min. (VP-DX200(i)/DX205(i)/DX2050 uniquement), Env. 130min. (VP-DX210(i) uniquement) | Env. 180min. (VP-DX200(i)/DX205(i)/DX2050 uniquement), Env. 170min. (VP-DX210(i) uniquement) |

- Les durées ci-dessus sont calculées en mode Fine (Supérieure)/TV Fine (TV Supérieur). Elles peuvent varier selon les utilisateurs et les réglages de qualité/résolution sélectionnés.
- La durée n'apparaît qu'à titre indicatif. Les valeurs ci-dessus ont été mesurées par Samsung dans des conditions d'essai et peuvent varier en fonction de vos conditions d'utilisation réelles.
- La durée de charge varie en fonction du niveau de charge restant.
- Les chiffres ci-dessus sont basés sur le modèle VP-DX205(i).
- Nous vous recommandons d'utiliser l'adaptateur CA en cas d'exécution de la fonction Enr par interv.

## Temps d'enregistrement en continu (sans zoom)

Les durées d'enregistrement en continu affichées dans le tableau démontrent la durée d'enregistrement disponible pour un caméscope DVD en mode d'enregistrement et sans utilisation d'aucune autre fonction après le lancement de l'enregistrement. Dans les conditions d'enregistrement réelles, le bloc-piles peut s'épuiser 2 ou 3 fois plus rapidement que la durée de référence puisque les fonctions d'enregistrement, de démarrage et d'arrêt, de zoom et de lecture sont exécutées toutes en même temps. Prévoyez que la durée d'enregistrement avec un bloc-piles complètement chargé varie entre la moitié et le tiers des valeurs affichées dans le tableau. Il convient donc de disposer d'un nombre suffisant de blocs-piles à portée de la main pour toute la durée de l'enregistrement sur le caméscope DVD. Notez que le bloc-piles s'épuise plus rapidement dans un environnement froid.

## Utilisation du caméscope DVD avec l'adaptateur CA

Nous vous recommandons d'utiliser l'adaptateur CA pour alimenter le caméscope DVD à partir d'une prise murale afin de configurer les réglages, finaliser un disque, reproduire ou monter des images ou encore utiliser l'appareil à l'intérieur. ➔ Page 22



- Veuillez à utiliser l'adaptateur CA fourni pour alimenter le caméscope DVD. L'utilisation d'un autre type d'adaptateur CA peut provoquer un incendie ou une décharge électrique.
- L'adaptateur CA peut être utilisé dans tous les pays. Une fiche d'adaptation CA est toutefois requise dans certaines régions. Pour en acquérir une, adressez-vous à votre distributeur Samsung local.



- Avant de retirer la source d'alimentation, veillez à ce que le caméscope DVD soit hors tension. Le non respect de cette procédure peut provoquer une défaillance du caméscope DVD.
- Branchez l'adaptateur CA sur une prise murale à proximité. Débranchez immédiatement l'adaptateur CA de la prise murale en cas de défaillance au cours de l'utilisation du caméscope DVD.
- Evitez de brancher l'adaptateur CA dans un espace étroit, en le coinçant par exemple entre le mur et un meuble.

## A propos de la charge de la batterie intégrée rechargeable

La batterie rechargeable intégrée à votre caméscope conserve les réglages initiaux (par ex., date et heure) après la mise hors tension de l'appareil. Elle est automatiquement chargée à la mise sous tension du caméscope.



- La batterie intégrée sera complètement déchargée si vous n'utilisez pas le caméscope pendant une période prolongée sans mettre l'appareil hors tension. Dans ce cas, vous perdrez vos précédents réglages de date et d'heure et devrez les régler à nouveau.
- Plus longue la durée d'utilisation de la batterie intégrée et plus celle-ci perd en capacité.
- Lorsque la batterie intégrée est totalement déchargée, vous devez contacter le centre de service technique Samsung le plus proche.

# préparatifs





## FONCTIONNEMENT DE BASE DU CAMÉSCOPE DVD

### Mise sous/hors tension du caméscope DVD

Mettez l'appareil sous ou hors tension en faisant glisser l'interrupteur **POWER** vers le bas.

### Sélection des modes de fonctionnement

- Spécifiez le mode de fonctionnement en réglant le sélecteur du **mode stockage** (VP-DX205(i)/DX2050/DX210(i) uniquement) et la touche **MODE** avant de procéder à l'enregistrement ou d'exécuter une fonction quelconque.
- Réglez le sélecteur du **mode stockage** sur **DISC** ou **CARD**. (VP-DX205(i)/DX2050/DX210(i) uniquement)
  - Appuyez sur la touche **MODE** pour spécifier le mode Enregistrement vidéo (📹), Enregistrement photo (📷) ou Lecture (▶).  
Each press of the **MODE** button toggles between the (📹) → (📷) → (▶) indicator.

| Modes de fonctionnement                    | Témoin  | Descriptions   |
|--|---|--|
| Mode <b>Enregistrement DISQUE</b>          |  | Pour enregistrer des vidéos sur un disque DVD  |
| Mode <b>Enregistrement vidéo sur CARTE</b> |  | Pour enregistrer des vidéos sur une carte mémoire (VP-DX205(i)/DX2050/DX210(i) uniquement) |
| Mode <b>Enregistrement vidéo sur CARTE</b> |  | Pour enregistrer des photos sur une carte mémoire (VP-DX205(i)/DX2050/DX210(i) uniquement) |
| Mode <b>Lecture DISQUE</b>                 |  | Pour lire des vidéos sur un disque DVD   |
| Mode <b>Lecture vidéo/photo sur CARTE</b>  |  | Pour lire des vidéos/photos sur une carte mémoire (VP-DX205(i)/DX2050/DX210(i) uniquement) |

 Lorsque vous allumez le caméscope DVD, sa fonction d'auto-diagnostic s'active et un message peut s'afficher en conséquence. Dans ce cas, reportez-vous aux indicateurs et messages d'avertissement (pages 122~124) afin de prendre les mesures correctives appropriées.

### Première mise en service de ce caméscope

- Si vous utilisez le caméscope DVD pour la première fois ou si vous le réinitialisez, l'écran relatif au fuseau horaire s'affichera au démarrage. Sélectionnez votre emplacement géographique et spécifiez la date et l'heure. → page 36 Si vous ne réglez pas la date et l'heure, l'écran relatif au fuseau horaire apparaîtra à chaque fois que vous allumerez le caméscope.

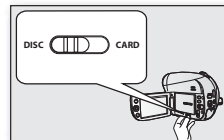
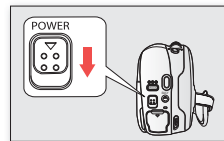
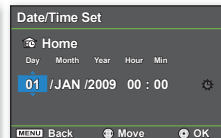
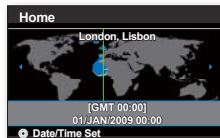

(VP-DX205(i)/DX2050/DX210(i) uniquement)

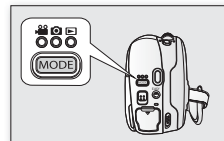

## TEMOINS D'ECRAN

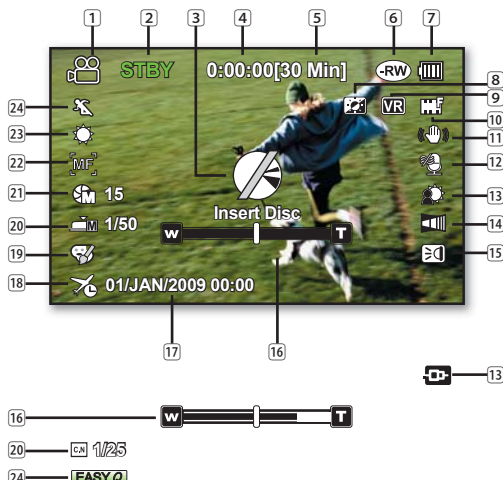

- Ces indicateurs d'affichage à l'écran sont basés sur le disque DVD-RW.
- L'écran ci-dessus est donné à titre d'exemple : il est différent de celui qui s'affiche réellement sur l'appareil.
- Les fonctions qui ne sont pas suivies de l'astérisque \* ne sont pas conservées en mémoire lorsque vous éteignez puis rallumez à nouveau votre caméscope DVD.
- Pour une amélioration des performances, les indications et l'ordre d'affichage sont susceptibles d'être modifiés sans préavis.

## Mode Enregistrement DISQUE

Enregistrement vidéo sur disque

- |    |  |
|----|--|
| 1  | Mode d'enregistrement vidéo  |
| 2  | Mode de fonctionnement (STBY (veille) ou ● (enregistrement))   |
| 3  | Témoins d'avertissement et messages  |
| 4  | Minuterie (durée d'enregistrement vidéo)   |
| 5  | Durée restante   |
| 6  | Support de stockage (type de disque)   |
| 7  | Info bloc-piles (niveau de charge)   |
| 8  | Optimisateur LCD*  |
| 9  | Type de format de disque   |
| 10 | Qualité vidéo  |
| 11 | Anti vibr.(HDS)  |
| 12 | Supp. Vent   |
| 13 | Contre jour/AV Input(VP-DX200i/DX205i/DX210i uniquement)   |
| 14 | Attén.*  |
| 15 | Eclair.*(VP-DX205(i)/DX2050/DX210(i) uniquement)   |
| 16 | Témoin de Optical Zoom (Zoom optique) ou Intelli-Zoom (Intelli-Zoom)/Témoin de Digital Zoom (Zoom numérique) |
| 17 | Date/Heure   |
| 18 | Fuseau Horaire   |
| 19 | Effet numér.   |
| 20 | Obtur. manuel*/C. Nite*  |
| 21 | Exposition manu.*  |
| 22 | Mise au point (Manu., Déteç visages)*  |
| 23 | Bal. blancs  |
| 24 | iSCENE/EASY Q*   |

# préparatifs

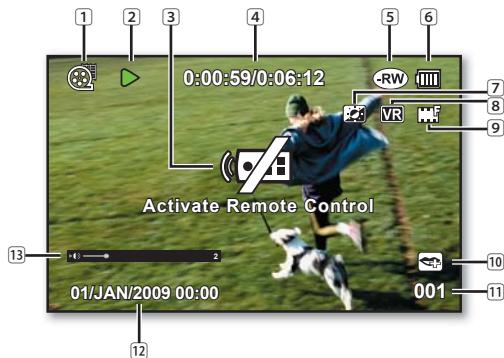

## Mode Lecture DISQUE

Lecture vidéo sur disque

- 1 Mode de lecture vidéo
- 2 Etat de fonctionnement (lecture/pause)
- 3 Témoins d'avertissement et messages
- 4 Code de minuterie (temps écoulé/durée d'enregistrement totale)
- 5 Support de stockage (type de disque)
- 6 Info bloc-piles (niveau de charge)
- 7 Optimisateur LCD\*
- 8 Form. Disq.
- 9 Qualité vidéo
- 10 Voice Plus
- 11 N° de chapitre .
- 12 Date/Heure
- 13 Réglage du volume sonore

## Mode Enregistrement photo sur CARTE

Enregistrement photo sur carte mémoire

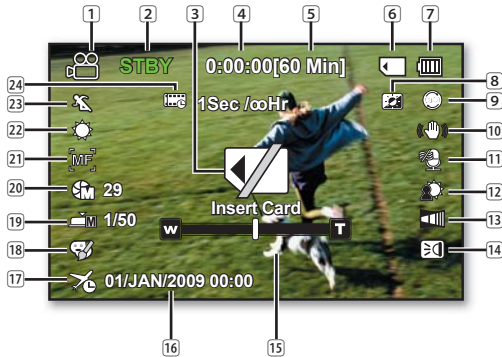

19 — 1/25

23 — EASY Q



- L'enregistrement et la lecture sur carte mémoire ne sont disponibles que sur les modèles VP-DX205(i)/DX2050/DX210(i).
- Les témoins d'affichage à l'écran sont basés sur une capacité de mémoire de 2 Go (carte mémoire SDHC).

- 1 Mode Enregistrement vidéo
- 2 Mode de fonctionnement (STBY (veille) ou ● (enregistrement))
- 3 Témoins d'avertissement et messages
- 4 Minuterie (durée d'enregistrement vidéo)
- 5 Durée restante
- 6 Support de stockage (carte mémoire)
- 7 Info bloc-piles (niveau de charge)
- 8 Optimisateur LCD\*
- 9 Résolution
- 10 Stabilisation(HDIS)
- 11 Coupe vent
- 12 Contre jour
- 13 Fondu\*
- 14 Éclair.\*
- 15 Témoin de Optical Zoom (Zoom optique) ou Intelli-Zoom/Témoin de Digital Zoom (Zoom numérique)
- 16 Date/Heure
- 17 Fuseau Horaire
- 18 Effet numérique
- 19 Obturateur manuel\*/ C. Nite\*
- 20 Exposition manuelle\*
- 21 Mise au point (Manu., Délect visages)\*
- 22 Bal. blancs
- 23 iSCENE/EASY Q\*
- 24 Enreg. par interv.\*

# préparatifs

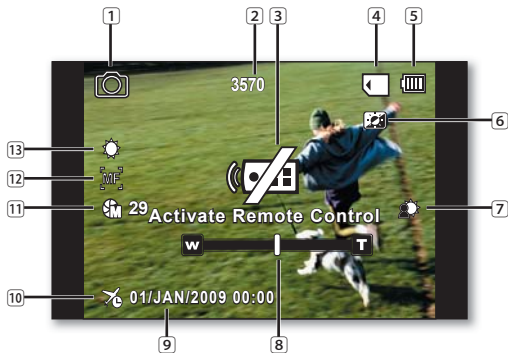

## Mode Enregistrement photo sur CARTE

Enregistrement photo sur carte mémoire

- 1 Mode Enregistrement photo
- 2 Compteur de photos (nombre total de photos enregistrables)
- 3 Témoins d'avertissement et messages
- 4 Support de stockage (carte mémoire)
- 5 Info bloc-piles (niveau de charge)
- 6 Optimisateur LCD\*
- 7 Contre jour
- 8 Position du zoom
- 9 Date/Heure
- 10 Fuseau Horaire
- 11 Exposition manu.\*
- 12 MAP manuelle\*
- 13 Bal. blancs



- L'enregistrement et la lecture sur carte mémoire ne sont disponibles que sur les modèles VP-DX205(i)/DX2050/DX210(i).
- Le nombre total de photos enregistrables est calculé en fonction de l'espace disponible sur le support de stockage. De menus modifications au niveau de l'espace mémoire disponible restant n'entraînent aucun changement du décompte de photos après enregistrement.



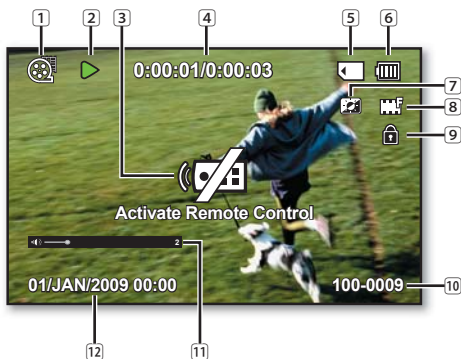

## Mode Lecture vidéo sur CARTE

Lecture vidéo sur carte mémoire

- |    |  |
|----|--|
| 1  | Mode de lecture vidéo  |
| 2  | Etat de fonctionnement (lecture/pause)                         |
| 3  | Témoins d'avertissement et messages                            |
| 4  | Code de minuterie (Temps écoulé/durée d'enregistrement totale) |
| 5  | Support de stockage (carte mémoire)                            |
| 6  | Info bloc-piles (niveau de charge)                             |
| 7  | Optimisateur LCD*  |
| 8  | Résolution   |
| 9  | Protection contre l'effacement                                 |
| 10 | Nom de fichier (nom de dossier-fichier)                        |
| 11 | Réglage du volume sonore                                       |
| 12 | Date/Heure   |

## Mode Lecture photo sur CARTE

PLecture photo sur carte mémoire

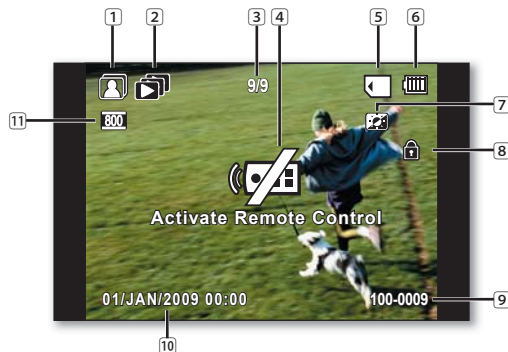

- |    |  |
|----|--|
| 1  | Mode de visionnement de photos   |
| 2  | Diaporama  |
| 3  | Compteur d'images (image actuellement affichée/nombre total d'images enregistrées) |
| 4  | Témoins d'avertissement et messages  |
| 5  | Support de stockage (carte mémoire)  |
| 6  | Info bloc-piles (niveau de charge)   |
| 7  | Optimisateur LCD*  |
| 8  | Protection contre l'effacement   |
| 9  | Nom de fichier (nom de dossier-fichier)  |
| 10 | Date/Heure   |
| 11 | Résolution de photo  |



L'enregistrement et la lecture sur carte mémoire ne sont disponibles que sur les modèles VP-DX205(i)/DX2050/DX210(i).

# préparatifs

## MANIPULATIONS A EFFECTUER AVANT L'ENREGISTREMENT

Utilisation de la touche  (DISPLAY/LCD enhancer)

**Pour modifier le mode d'affichage des informations ;**

Vous avez la possibilité de naviguer entre les différents modes d'affichage des informations à l'écran .

**Faites glisser l'interrupteur POWER vers le bas pour mettre l'appareil sous tension, puis appuyez sur la touche  (Display/LCD enhancer).**

Les pressions successives sur la touche permettent de basculer entre l'état d'activation/désactivation de la fonction OSD (Affichage à l'écran).

- **Mode affichage complet** : toutes les information apparaissent à l'écran.
- **Mode affichage minimal** : seul le témoin d'état de fonctionnement apparaît à l'écran.

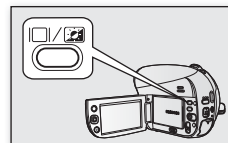

 Si le caméscope DVD doit vous avertir d'une erreur, un message s'affichera en conséquence.



**Pour améliorer le contraste de l'écran LCD ;**

Vous pouvez obtenir un affichage clair et lumineux sur l'écran LCD.

Cet effet s'applique également en extérieur avec une lumière du jour intense.

1. Appuyez longuement sur la touche  (**Display/LCD enhancer**).
  - Le témoin de réglage () de l'écran LCD apparaît et l'écran s'illumine.
2. Pour annuler cette fonction, appuyez longuement à nouveau sur la touche **Optimisateur LCD**() .

-  • La fonction Optimisateur LCD n'affecte pas la qualité de l'image enregistrée.
- Lorsque l'Optimisateur LCD fonctionne à faible illumination, il est possible que des bandes s'affichent à l'écran. Il ne s'agit pas d'un dysfonctionnement.
- L'utilisation de la fonction Optimisateur LCD peut entraîner des distorsions de couleur à l'é



## Réglage de l'écran LCD

1. Ouvrez l'écran LCD avec le doigt et déployez-le d'un angle de 90 degrés.
2. Faites-le pivoter sur le meilleur angle d'enregistrement ou de lecture possible.



AVERTISSEMENT

Évitez de soulever le caméscope DVD par l'écran LCD.



- Une rotation excessive peut endommager l'intérieur de la charnière reliant l'écran LCD au caméscope DVD.
- Reportez-vous en page 95 pour ajuster la luminosité et le contraste de l'écran LCD.

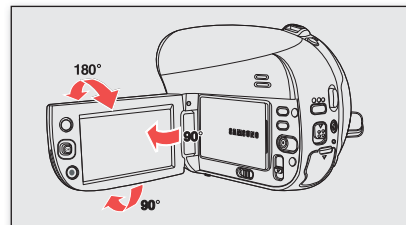

## Utilisation du levier de commande

**Servez-vous du levier de commande pour les fonctions de lecture, de pause, d'avance rapide et de rembobinage sur vos enregistrements. Vous pouvez également l'utiliser à des fins de navigation (▲, ▼, ◀, ▶) et pour sélectionner les vidéos/photos ou les éléments de menu de votre choix.**

| Touche | Description  |
|--------|--|
|        | <ul style="list-style-type: none"><li>• Déplacement vers la gauche</li><li>• Mode <b>Lecture DISQUE</b>, <b>Lecture vidéo/photo sur CARTE</b> : fichier précédent</li></ul>  |
|        | <ul style="list-style-type: none"><li>• Déplacement vers la droite</li><li>• Mode <b>Lecture DISQUE</b>, <b>Lecture vidéo/photo sur CARTE</b> : fichier suivant</li></ul>  |
|        | <ul style="list-style-type: none"><li>• Déplacement vers le haut</li><li>• Mode <b>Enregistrement DISQUE</b>, <b>Enregistrement vidéo/photo sur CARTE</b> : zoom Wide</li></ul>  |
|        | <ul style="list-style-type: none"><li>• Déplacement vers le bas</li><li>• Mode <b>Enregistrement DISQUE</b>, <b>Enregistrement vidéo/photo sur CARTE</b> : zoom Tele</li><li>• Mode <b>Lecture DISQUE</b>, <b>Lecture vidéo sur CARTE</b> : arrêt et retour en mode d'affichage vignette</li><li>• Mode <b>Lecture photo sur CARTE</b> : retour en mode d'affichage vignette</li></ul> |
|        | <ul style="list-style-type: none"><li>• Sélectionner</li><li>• Accéder au menu de raccourcis ou quitter</li><li>• Mode <b>Lecture DISQUE</b>, <b>Lecture vidéo/photo sur CARTE</b> : lecture/pause</li></ul>   |

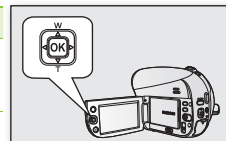

# préparatifs

## Utilisation de la touche MENU

1. Sélectionnez le mode de fonctionnement souhaité en appuyant sur la touche **MODE**.
2. Appuyez sur la touche **MENU**.
3. Déplacez le **Levier de commande** (▲/▼/◀/▶) respectivement vers les directions haut/bas/gauche/droite afin de sélectionner l'élément de menu souhaité, puis appuyez sur le **Levier de commande** pour valider votre choix.
4. Appuyez sur la touche **MENU** pour terminer le réglage.



La touche **MENU** et le **Levier de commande** ne fonctionnent pas en mode EASY Q.

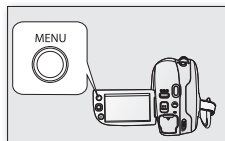









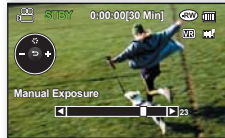









## Utilisation du menu de raccourcis (guide OK)

Le menu de raccourcis (Guide OK) représente les fonctions les plus fréquemment consultées dans le mode sélectionné.

### ❖ Exemple : Réglage de l'exposition en mode Enregistrement DISQUE via le menu de raccourcis (Guide OK)

1. Appuyez sur le **Levier de commande** en mode **VEILLE**.
    - Le menu de raccourcis (Guide OK) s'affiche.
  2. Déplacez le **Levier de commande** vers le haut.
    - Ceci affiche le menu guide **Expo. auto** dans lequel vous pouvez appuyer sur le **Levier de commande** pour paramétrer l'exposition automatique.
  3. Déplacez le **Levier de commande** à nouveau vers le haut.
    - Ceci affiche le menu guide **Exposition manuelle doté** d'une barre de commande manuelle qui vous permet de régler la valeur de votre choix en déplaçant le **Levier de commande** vers la gauche ou la droite.
  4. Appuyez sur le **Levier de commande** pour confirmer votre sélection.
    - Le témoin de l'Exposition manuelle (☞) s'affiche à l'écran.
    - Appuyez sur le **Levier de commande** pour quitter le menu de raccourcis.
    - Lorsque vous réglez l'Exposition manuelle, le mode iSCENE est automatiquement spécifié sur « **Manual** » (**Manuel**).
- Le menu de raccourcis (guide OK) est inaccessible en mode EASY Q.
- Le déplacement du **Levier de commande** vers le haut pour chaque menu entraîne le basculement entre les réglages « **Auto** » (**Automatique**) et « **Manual** » (**Manuel**).
- Avant de sélectionner un élément de menu, spécifiez d'abord le mode approprié.



| Touche  | Mode Enregistrement vidéo(  )   | Mode Enregistrement photo (  ) (VP-DX205(i)/DX2050/DX210(i) uniquement)            | Mode Lecture(  )   |
|---|--|---|--|
|  | <ul style="list-style-type: none"> <li>- Accès au menu de raccourcis</li> <li>- Confirmation de la sélection</li> <li>- Sortie du menu de raccourcis</li> </ul>            |   | <ul style="list-style-type: none"> <li>- Affichage du menu de raccourcis (guide OK)</li> <li>- Lecture/Pause</li> </ul>    |
|  | <b>Exposition</b> <ul style="list-style-type: none"> <li>- Automatique</li> <li>- Manuel</li> </ul>  |   |  |
|  | <b>Mise au point</b> <ul style="list-style-type: none"> <li>- Automatique</li> <li>- Détection visage</li> <li>- Manuel</li> </ul>   |   | Retour sur l'index des vignettes   |
|  | <b>Obturbateur</b> <ul style="list-style-type: none"> <li>- Automatique</li> <li>- Manuel</li> </ul>   |    | <ul style="list-style-type: none"> <li>- <b>Vitesse de Recherche en cours de lecture RPS</b> (Recherche en lecture arrière) : x2→x4→x8→x16</li> <li>- <b>Saut de lecture précédent</b></li> <li>- <b>Lecture arrière image par image</b> (mode <b>Lecture DISQUE</b> uniquement)</li> <li>- <b>Lecture arrière au ralenti</b> (mode <b>Lecture DISQUE</b> uniquement) (Vitesse de lecture au ralenti : (x1/2→1)</li> </ul> |
|  | <b>Fondu</b> <ul style="list-style-type: none"> <li>- Arrêt</li> <li>- Fondu en ouverture</li> <li>- Fondu en fermeture</li> <li>- Fondu en ouverture-fermeture</li> </ul> |    | <ul style="list-style-type: none"> <li>- Vitesse de <b>Recherche en cours de lecture FPS</b> (Recherche en lecture avant) : x2→x4→x8→x16</li> <li>- <b>Saut de lecture suivant</b></li> <li>- <b>Lecture avant image par image</b> (mode <b>Lecture DISQUE</b> uniquement)</li> <li>- <b>Lecture avant au ralenti</b> : la vidéo est exécutée en lecture avant à la vitesse 1/2x.</li> </ul>                               |

# préparatifs

## Utilisation du viseur (VP-DX210(i) uniquement)

Le viseur vous permet de visionner les photos correctement lorsque les images semblent de mauvaise qualité à l'écran LCD.

Le viseur fonctionne lorsque l'écran LCD est rabattu.

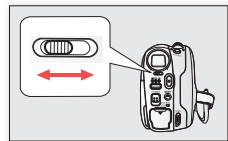

## Pour régler la mise au point

Le bouton de mise au point du viseur permet aux personnes ayant des problèmes de vue de voir les images plus avec plus de netteté.

1. Rabattez l'écran LCD.

2. Utilisez le bouton de mise au point du viseur pour régler la netteté de l'image.

 Ne regardez pas le soleil ni aucune source de lumière intense dans le viseur pendant une période prolongée : vous risqueriez de subir des lésions oculaires temporaires ou permanentes.

## REGLAGE INITIAL : FUSEAU HORAIRE, DATE ET HEURE, LANGUE D’AFFICHAGE A L’ECRAN

- Le réglage initial est disponible pour tous les modes opératoires. ↪ Page 26
- Pour lire les menus et messages dans votre langue préférée, configurez la langue d’affichage à l’écran en conséquence. Si vous souhaitez stocker les réglages de date et d’heure durant l’enregistrement, il faudra configurer les paramètres de fuseau horaire et de date/heure.

## Réglage du fuseau horaire et de la date/heure pour la première fois

Réglez la date et l’heure correspondant à votre zone locale à la première mise sous tension du caméscope.

1. Faites glisser l’interrupteur **POWER** vers le bas pour éteindre l’appareil.
  - L’écran (« **Home** » (**Local**)) qui s’affiche indique le fuseau horaire calculé en fonction de celui de Lisbonne et de Londres.
  - Vous pouvez également régler le fuseau horaire actuel depuis le menu « **Settings** » (**Réglage**)  
↪ page 92~93
2. Sélectionnez votre zone locale sur la carte en déplaçant le **Levier de commande** vers la gauche ou la droite, puis appuyez sur le **Levier de commande**.
  - L’écran de réglage date/heure apparaît.
3. Réglez le jour en actionnant le Levier de commande vers le haut ou le bas, puis déplacez le Levier de commande vers la gauche ou la droite.

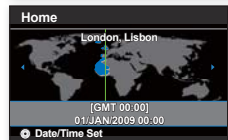
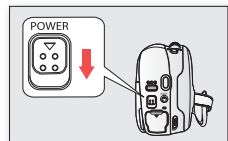

- Réglez le mois, l'année, l'heure et la minute de la même manière, puis déplacez le curseur vers la gauche ou la droite.
  - Il est possible de régler l'année jusqu'en 2037, en fonction de l'élément concerné sur l'écran « **Home** » (**Local**).
- Sélectionnez l'heure d'été (☼) en déplaçant le **Levier de commande** vers le haut ou le bas.
  - La sélection de (☼) avance l'heure d'une unité.
- Vérifiez que l'horloge est correctement réglée puis appuyez sur le **Levier de commande**.
  - L'horloge démarre.

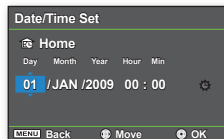

-  • **A propos de la charge de la batterie intégrée rechargeable**  
La batterie rechargeable intégrée est automatiquement chargée à la mise sous tension du caméscope. Utilisez votre caméscope après avoir chargé la batterie intégrée rechargeable. Si celle-ci n'est pas chargée, les données d'entrée ne seront pas sauvegardées et le réglage de la date/l'heure s'affichera à l'écran sous la forme suivante : "01/JAN/2009 00:00" (lorsque l'affichage "**Date/Time Display**" (**Aff. date/heure**) est défini sur "**On**" (**Marche**)).
- Une fois le réglage effectué, la date et l'heure sont automatiquement enregistrées dans une zone du support de stockage réservée à ce type de données.

## Activation/désactivation de l'horodatage

Pour activer ou désactiver l'horodatage, accédez au menu et modifiez le mode date/heure. ➔ page 94

## Simple réglage de l'heure par décalage horaire

Vous pouvez facilement régler l'horloge conformément à l'heure locale en spécifiant un décalage horaire lors de l'utilisation de votre caméscope à l'étranger. Sélectionnez « **Time Zone** » (**Fuseau Horaire**) sur le menu, puis réglez le décalage horaire. ➔ page 92~93

## Choix de la langue d'affichage à l'écran

Vous pouvez choisir la langue d'affichage des menus et des messages.

- Appuyez sur la touche **MENU**.
  - Le menu apparaît.
- Déplacez le **levier de commande** vers la droite ou la gauche pour sélectionner « **Settings** » (**Réglage**).
  - L'écran du menu de réglage apparaît.
  - Reportez-vous à la section « To use Settings menus » (Pour utiliser les menus Réglage) afin d'accéder au mode « **Settings** » (**Réglage**). ➔ page 71
- Déplacez le **levier de commande** vers le haut ou le bas pour sélectionner « **Language** », puis appuyez sur le **levier de commande**.
- Déplacez le **levier de commande** vers le haut ou le bas pour sélectionner la langue souhaitée puis appuyez sur le **levier de commande**.
- Pour quitter, appuyez sur la touche **MENU**.

-  • Le réglage de la langue est conservé même en l'absence de bloc-piles ou d'alimentation CA.
- L'option « **Language** » peut être modifiée sans préavis.

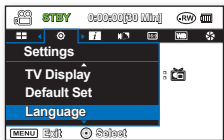

# mode disque : enregistrement/lecture

## **SELECTION DU SUPPORT DE STOCKAGE (VP-DX205(i)/DX2050/DX210(i) uniquement)**

Il est possible d'enregistrer des vidéos et des images photos sur le support de stockage souhaité (disque DVD ou carte mémoire.) Vous devez donc sélectionner le support de stockage avant de lancer un enregistrement ou d'effectuer une lecture. Notez qu'il est impossible d'enregistrer les images photos sur un disque DVD. Vous ne pouvez enregistrer que des vidéos sur un disque DVD.

### Sélection du support de stockage

- Réglez le sélecteur du **mode stockage** sur **DISC** ou **CARD**. (**DISC ↔ CARD**)
  - Mode **Enregistrement DISQUE** : Pour enregistrer une vidéo sur un disque DVD. ↪ page 41
  - Mode **Enregistrement vidéo/photo sur CARTE** : Pour enregistrer des vidéos ou des photos sur une carte mémoire. ↪ pages 64-65

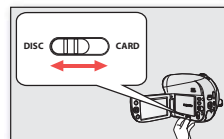

## **INSERTION ET RETRAIT DE DISQUE**

- Lorsque vous insérez un disque ou fermez le couvercle du compartiment à disques, veillez à ne pas appliquer de force excessive, sous peine de provoquer une défaillance de l'appareil.
- Vous ne pouvez pas ouvrir le compartiment à disque pendant le chargement.
- **Vous pouvez utiliser un disque neuf DVD -RW, DVD-R, ou DVD-R DL (double couche) de 8cm pour l'enregistrement vidéo.**
- **Les photos ne peuvent pas être enregistrées sur un disque DVD. Vous ne pouvez enregistrer que des vidéos sur un disque DVD.**

### Insertion de disque

1. Faites coulisser le sélecteur **OPEN** dans la direction de la flèche.
  - Le couvercle du compartiment à disque s'ouvre partiellement.
2. Ouvrez doucement et complètement le couvercle à la main.
3. Poussez le disque dans le compartiment jusqu'à ce que vous entendiez un déclic.
  - La surface d'enregistrement du disque doit être positionnée face à l'intérieur du caméscope DVD.
  - Evitez de toucher l'objectif du capteur.
4. Poussez doucement le couvercle du compartiment pour le fermer.
  - Une fois inséré, le disque est reconnu et le témoin **ACCESS/CHG** clignote. Ne débranchez pas l'appareil pendant ce temps. Ne le secouez pas et ne lui appliquez aucune pression, sous peine de provoquer une défaillance de l'appareil.
  - Spécifiez le **sélecteur du mode** de stockage sur **DISC**. (VP-DX205(i)/DX2050/DX210(i) uniquement)

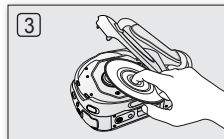
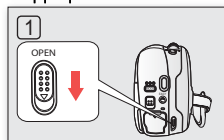



- Dégagez la dragonne afin qu'elle n'empiète pas sur l'insertion ou l'éjection du disque.
- Le couvercle du compartiment peut être ouvert lorsque l'appareil est branché sur un adaptateur CA ou le bloc-piles, même s'il est éteint.



pickup lens

### Attention

Ce produit utilise un rayon laser. L'utilisation des commandes, les réglages ou l'exécution de procédures autres que celles précisées ci-dessus risquent d'entraîner une exposition dangereuse aux radiations. N'ouvrez pas les couvercles et ne regardez pas à l'intérieur de l'appareil lorsque le mécanisme de verrouillage est endommagé.

### Avertissement

Prenez garde à ne pas endommager le mécanisme de verrouillage.

## Utilisation d'un nouveau disque : formatage d'un disque vierge

Il peut s'avérer nécessaire de formater un disque neuf lors de son insertion.

La reconnaissance du disque commence.

**Pour un disque DVD-R/-R DL:** le formatage est lancé automatiquement.

**Pour un disque DVD-RW:** le menu de formatage vous est proposé. Sélectionnez le format d'enregistrement : mode Vidéo ou VR.

Formatez le disque à l'aide du menu « **Disc Format** » (**Form. Disq.**) lorsque vous souhaitez recommencer l'opération de formatage. ↪ page 58

Différences  
entre les  
modes Vidéo  
et VR

Vidéo (mode vidéo) : Si le disque a été finalisé, vous serez en mesure de le reproduire sur la plupart des lecteurs/graveurs/unités DVD.

VR (mode VR) : Vous pouvez éditer un disque sur un caméscope DVD, mais la lecture n'est possible que sur un graveur DVD prenant en charge le mode VR.

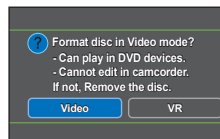

<When a DVD-RW disc is formatted.>

Reportez-vous à la page 8 pour finaliser la compatibilité du disque.

# mode disque : enregistrement/lecture

## Retrait d'un disque

1. Faites glisser le sélecteur **OPEN** dans la direction de la flèche.
  - Le couvercle du compartiment à disque s'ouvre partiellement.
2. Ouvrez complètement le couvercle à la main, avec grand soin.
3. Retirez le disque.
  - Tout en appuyant sur le centre du fuseau du disque, prenez celui-ci par les bords et retirez-le.
4. Poussez doucement le couvercle du compartiment pour le fermer.

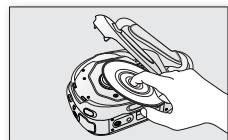

- Les fonctions de finalisation et de formatage sont indisponibles sur un faible niveau de batterie sous ( ). → page 23
- Utilisez l'adaptateur secteur AC pour finaliser/formater un disque DVD.
- Vous ne pouvez pas ouvrir le compartiment à disque pendant le chargement. Attendez la fin du chargement de disque pour ce faire.
- N'actionnez pas l'interrupteur **POWER** et ne retirez pas le disque auquel vous tentez d'accéder, car cela pourrait endommager le disque ou corrompre ses données.
- Il sera impossible de procéder à l'enregistrement si le couvercle du compartiment du disque est ouvert. Une icône et un message s'affichent indiquant l'impossibilité d'enregistrer tant que le couvercle est ouvert.

## DUREE D'ENREGISTREMENT

### Durée d'enregistrement des images vidéo

| Stockage            | DVD-RW/-R    | DVD-R DL      |
|---------------------|--------------|---------------|
| Capacité            | 1,4 Mo       | 2,6 Mo        |
| Qualité de la vidéo |              |               |
| Super Fine (Extra)  | Env. 20 min. | Env. 37 min.  |
| Fine (Supérieure)   | Env. 30 min. | Env. 56 min.  |
| Normal              | Env. 60 min. | Env. 112 min. |



- Les valeurs ci-dessus ont été mesurées par Samsung dans des conditions de test d'enregistrement standard et peuvent varier en fonction des conditions d'utilisation réelles.
- Le caméscope DVD offre trois options de qualité d'enregistrement vidéo : « **Super Fine** » (Extra) « **Fine** » (Supérieure) et « **Normal** ».
- Plus la qualité est élevée, plus la capacité mémoire utilisée est importante.
- Le taux de compression augmente avec des réglages de moindre qualité. Plus le taux de compression est élevé, plus la durée d'enregistrement augmente. Cependant, la qualité de la vidéo est dans ce cas bien moindre.
- Le caméscope DVD ne peut pas lire les fichiers vidéo enregistrés sur un autre appareil.

## ENREGISTREMENT DE VIDEO SUR DISQUE

- Cette fonction est disponible en mode **Enregistrement DISQUE**. ↪ page 26
  - Vous pouvez enregistrer une vidéo à l'aide de la télécommande. (VP-DX205(i)/DX2050/DX210(i) uniquement) ↪ page 18
  - Ce caméscope DVD est doté de deux touches de **démar./arrêt de l'enregistrement**. La première est située à l'arrière du caméscope et la deuxième sur le panneau LCD. Choisissez la touche **marche/arrêt d'enregistrement** qui vous convient le mieux.
1. Mettez le caméscope DVD sous tension.
    - Branchez votre caméscope DVD sur une source d'alimentation. (Bloc-piles ou adaptateur secteur CA.)
    - Faites glisser l'interrupteur **POWER** vers le bas pour allumer le caméscope DVD.
    - **Réglez le sélecteur du mode stockage sur DISC.** (VP-DX205(i)/DX2050/DX210(i) **uniquement**) ↪ page 38
  2. Réglez la mise au point du sujet sur l'écran LCD. (Objectif et LCD)
    - Réglez le sélecteur **d'ouverture/fermeture** de l'objectif sur la position d'ouverture (∞). ↪ page 15
  3. Appuyez sur la touche de **démar./arrêt de l'enregistrement**.
    - Le témoin (●) d'enregistrement s'affiche et l'enregistrement peut débuter.
    - Appuyez à nouveau sur la touche de **démar./arrêt de l'enregistrement** pour arrêter l'enregistrement.
  4. Eteignez le caméscope DVD à la fin l'enregistrement.

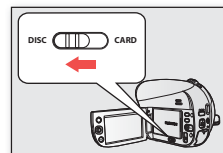

(VP-DX205(i)/DX2050/DX210(i)  
**uniquement**)

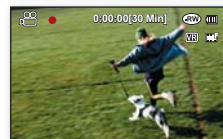
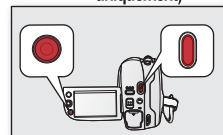

# mode disque : enregistrement/lecture

---



- La taille de l'image vidéo enregistrée est de 720 X 576.
- Retirez le bloc-piles à la fin de l'enregistrement afin d'éviter toute consommation inutile d'énergie.
- Affichage des informations à l'écran : reportez-vous à la page 27~28.
- Durée d'enregistrement approximative : reportez-vous à la page 40.
- Le son est enregistré depuis le microphone stéréo intégré, situé à l'avant du caméscope DVD. Par conséquent, veillez à ce que le microphone ne soit pas bloqué.
- Avant d'enregistrer une vidéo importante, faites un essai afin d'éviter tout problème d'enregistrement vidéo ou audio.
- Fonctions disponibles pour l'enregistrement de vidéos : reportez-vous aux ↗pages 74~89
- N'actionnez pas l'interrupteur POWER et ne retirez pas le disque auquel vous tentez d'accéder, car cela pourrait endommager le disque ou corrompre ses données.
- Si vous réglez le support média sur DVD, vous pourrez créer jusqu'à 250 vidéo (chapitres) sur disque DVD-R/-R DL/-RW.
- Il est impossible de procéder à l'enregistrement lorsque le couvercle du compartiment à disque est ouvert. Une icône et un message s'affichent indiquant l'impossibilité d'enregistrer pendant que le couvercle du compartiment à disque est ouvert.
- Si vous appuyez sur la touche **Démar./arrêt de l'enregistrement** alors qu'une opération de menu est en cours, le caméscope DVD débutera l'enregistrement.
- **Si vous mettez le caméscope DVD hors tension durant l'enregistrement, vous devrez le rallumer en ayant au préalable inséré le support de stockage La réparation du support de stockage sera automatiquement exécutée avec un message.** Ne mettez pas l'appareil hors tension et ne retirez pas le support de stockage lorsque le caméscope est en train de récupérer ses données, car cela risque d'endommager les données ou le support de stockage. La récupération des données s'effectue normalement en quelques minutes mais cette tâche nécessite parfois davantage de temps. Utilisez l'adaptateur CA lors de la récupération de données.
- Appuyez sur le bouton **Marche/Arrêt de l'enregistrement** en mode vignette pour passer du mode opérationnel en mode VEILLE.

## ENREGISTREMENT FACILE POUR LES DEBUTANTS (MODE EASY Q)

- Cette fonction est disponible en mode **Enregistrement DISQUE/Enregistrement vidéo sur CARTE**. ↪ page 26
  - La fonction EASY Q règle automatiquement la plupart des réglages du caméscope DVD, ce qui vous évite de devoir effectuer les réglages détaillés.
1. Faites glisser l'interrupteur **POWER** vers le bas pour allumer l'appareil.
  2. Appuyez sur la touche **EASY Q**.
    - Lorsque vous appuyez sur la touche EASY Q, la plupart des fonctions se désactivent et les fonctions suivantes sont réglées sur « **Auto** » (**Automatique**). (« **Exposure** » (**Exposition**), « **Focus** » (**Mise au point**), « **Shutter** » (**Obturbateur**), etc.)
    - Les témoins **EASY Q** et Anti vibr.(HDIS) () apparaissent à l'écran au même moment.
  3. Pour enregistrer des images vidéo, appuyez sur la touche **démar./arrêt de l'enregistrement**.

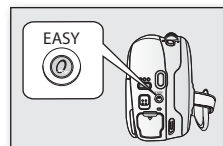

### Pour annuler le mode EASY Q

Appuyez sur la touche **EASY Q** une nouvelle fois.

- Les témoins (**EASY Q** et Anti vibr.(HDIS) () disparaissent simultanément de l'écran.
- La plupart des réglages reviennent sur les valeurs définies avant l'activation du mode EASY Q.
- Il est impossible d'annuler le mode EASY Q en cours d'enregistrement.



### • Touches indisponibles durant l'opération EASY Q.

Les commandes suivantes sont indisponibles du fait du réglage automatique des éléments.

Le message correspondant (« **Release the EASY Q** » (**Désactivez Easy Q**)) pourra s'afficher si vous tentez d'effectuer des opérations indisponibles.

- Touche **MENU**, **levier de commande**.
- Relâchez la fonction EASY Q pour ajouter des effets ou des réglages aux images.
- Les réglages du mode EASY Q sont relâchés lorsque le caméscope DVD est désactivé.
- Vous pouvez sélectionner directement le mode iSCENE en appuyant sur la touche **EASY Q** pendant 3 secondes. ↪ page 74

# mode disque : enregistrement/lecture

## ZOOM

La fonction zoom sert à réaliser des enregistrements en gros plan ou en grand angle. Ce caméscope vous permet d'effectuer vos enregistrements à l'aide d'un zoom optique motorisé 34x (VP-DX200(i)/DX205(i)/DX2050 uniquement) ou 26x (VP-DX210(i) uniquement), d'un intelli-zoom 42x (VP-DX200(i)/DX205(i)/DX2050 uniquement) ou d'un intelli-zoom 30x (VP-DX210(i) uniquement) et d'un zoom numérique 2200x.

- Le levier zoom est situé sur la partie supérieure du caméscope.
- Vous pouvez également utiliser la fonction de zoom en déplaçant le **levier de commande (W/T)** vers le haut ou le bas.

### Zoom avant

Faites glisser le levier zoom vers le **T** (téléphoto).

### Zoom arrière

Faites glisser le levier zoom vers le **W** (grand-angle).

- L'agrandissement zoom de plus de 34x (VP-DX200(i)/DX205(i)/DX2050 uniquement) ou 26x (VP-DX210(i) uniquement) s'effectue à l'aide d'un traitement numérique ; il est donc appelé zoom numérique. Le zoom numérique est possible jusqu'à 2200x.

Réglez le « **Zoom Type** » (**Type zoom**) sur la valeur souhaitée. ➔ page 86





En mode Enregistrement vidéo, vous pouvez régler le zoom numérique jusqu'à 2200x.

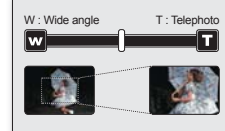
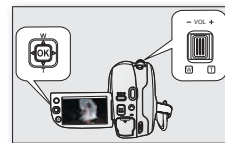

- Si vous actionnez le levier zoom (**W/T**) durant l'enregistrement, le son de ce dernier pourra être enregistré également.
- La distance minimale possible à respecter entre le caméscope et le sujet sans perdre la netteté de la mise au point est d'environ 1 cm (0,39 po) en grand angle et 90 cm (près de 35.43 po) en téléphoto.
- La mise au point sera modifiée si vous utilisez le zoom une fois que celle-ci a été effectuée. Dans ce cas, il convient d'exécuter une mise au point automatique ou d'appliquer un zoom pour saisir la scène souhaitée avant de régler la mise au point manuellement. ➔ page 79
- Le zoom optique et l'intelli-zoom préservent la qualité de la vidéo. Par contre, la qualité des images peut être altérée lors de l'utilisation du zoom numérique.



## LECTURE VIDEO SUR DISQUE

- Cette fonction est disponible en mode **Lecture DISQUE**. ↪ page 26
  - Vous pouvez basculer en mode **Lecture** (  ) en utilisant la touche **MODE** .
  - L'index des vignettes vous permet de trouver rapidement un enregistrement vidéo.
  - Servez-vous des touches de lecture de la télécommande. (VP-DX205(i)/DX2050/DX210(i) uniquement) ↪ page 18
1. Faites glisser l'interrupteur **POWER** vers le bas afin de mettre l'appareil sous tension puis ouvrez l'écran LCD.
    - Réglez le sélecteur du **mode Stockage** sur **DISC**. (VP-DX205(i)/DX2050/DX210(i) uniquement) ↪ page 38
    - Réglez la luminosité de l'écran LCD. ↪ page 95
  2. Appuyez sur la touche **MODE** pour spécifier le mode **Lecture** (  ).
    - Sur un disque DVD-RW (mode VR), vous pouvez régler le mode de lecture actuel sur Vidéo. Appuyez sur la touche **MENU** et servez-vous du **Levier de commande** pour sélectionner « **Play Mode** » (**Mode lect**) → « **Video** » (**Vidéo**). ↪ page 52
    - L'index des vignettes apparaît. La vignette en surbrillance indique le dernier fichier créé ou lu.
  3. Déplacez le **levier de commande** pour sélectionner l'image vidéo souhaitée puis appuyez sur le **levier de commande**.
    - Le fichier sélectionné s'affiche à l'écran et il est lu automatiquement.
    - Pour arrêter la lecture, déplacez le **levier de commande** vers le bas.
-  Appuyez sur la touche  (**Display/LCD enhancer**) pour basculer entre les états d'activation/désactivation de la fonction OSD (Affichage à l'écran).
- L'image peut prendre quelque temps à apparaître en fonction de la taille de la vidéo de lecture.
  - Les vidéos montées sur ordinateur peuvent ne pas s'afficher lisiblement sur ce caméscope DVD.
  - Les vidéos enregistrées sur un autre caméscope peuvent ne pas se reproduire correctement sur le caméscope DVD.

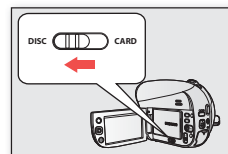

(VP-DX205(i)/DX2050/DX210(i) uniquement)

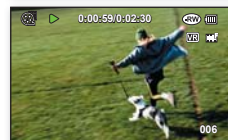
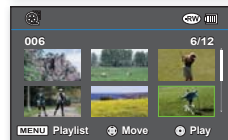
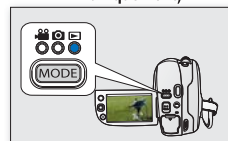

# mode disque : enregistrement/lecture

## Réglage du volume

- Vous pouvez contrôler le volume sonore en cours de lecture à l'aide du levier zoom.
- Le haut-parleur intégré vous permet d'entendre les sons enregistrés.
- Il est possible de régler le niveau sonore entre 0 et 10.

 Si vous rabattez l'écran LCD en cours de lecture, vous n'entendrez plus aucun son en provenance du haut-parleur.

## Opérations de lecture diverses

### Lecture/Pause/Arrêt (▶/⏸)

- Les fonctions de lecture et de pause sont activées en alternance lorsque vous appuyez sur le **levier de commande**.
  - Déplacez le **levier de commande** vers le bas pour arrêter la lecture.
  - Vous pouvez effectuer la même opération à l'aide de la télécommande (⏪/⏩).
- (VP-DX205(i)/DX2050/DX210(i) uniquement)

### Recherche en cours de lecture (◀◀/▶▶)

- Déplacez le **levier de commande** vers la droite ou la gauche tout en maintenant enfoncé durant la lecture.
    - Vitesse RPS (Recherche en lecture arrière) : x2 → x4 → x8 → x16 → x2
    - Vitesse FPS (Recherche en lecture avant) : x2 → x4 → x8 → x16 → x2
  - Pour reprendre la lecture normale, appuyez sur le **levier de commande**.
  - Vous pouvez effectuer la même opération à l'aide de la télécommande (◀/▶).
- (VP-DX205(i)/DX2050/DX210(i) uniquement)

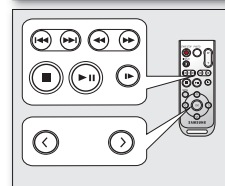
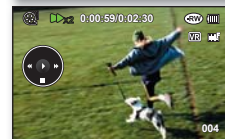
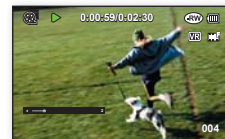

(VP-DX205(i)/DX2050/  
DX210(i) uniquement)



## Saut de lecture (⏮/⏭)

- Déplacez le **levier de commande** vers la droite ou la gauche durant la lecture.
  - Si vous déplacez le **levier de commande** vers la gauche dans les 3 secondes qui suivent le lancement de l'image, l'image précédente sera reproduite.
  - Si vous déplacez le **levier de commande** vers la gauche dans les 3 secondes qui suivent le lancement de l'image, l'image en cours sera relancée depuis le début.
  - Si vous déplacez le **levier de commande** vers la droite, l'image qui suit sera reproduite.
- Vous pouvez effectuer la même opération à l'aide de la télécommande (⏮/⏭) (VP-DX205(i)/DX2050/DX210(i) uniquement)

## Lecture image par image (⏪/⏩)

- Déplacez le **Levier de commande** vers la droite en cours de pause de lecture.
  - Le déplacement du **Levier de commande** vers la droite et la gauche fait avancer la lecture image par image de manière répétée, respectivement en avant et en arrière.
  - Pour revenir en mode de lecture normale, il suffit d'appuyer sur le **Levier de commande**.

## Lecture lente (⏪/⏩)

- Pour interrompre la lecture, appuyez d'abord sur le **Levier de commande**, puis déplacez le **Levier de commande** vers la droite ou la gauche et maintenez-le-y. La vidéo est exécutée en lecture avant ou arrière à la vitesse 1/2x.
- Pour reprendre la lecture normale, appuyez sur le **levier de commande**.
- Vous pouvez effectuer la même opération à l'aide de la télécommande (⏪/⏩). (VP-DX205(i)/DX2050/DX210(i) uniquement)
- Lorsque vous appuyez sur les touches (◀) ou (▶) sur la télécommande durant la lecture lente, la reproduction s'effectue lentement soit vers l'avant soit à l'arrière. (VP-DX205(i)/DX2050/DX210(i) uniquement)

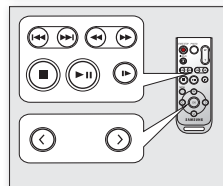
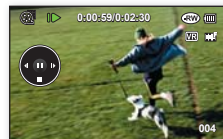
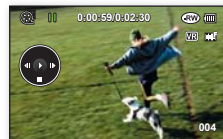
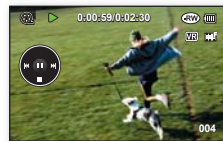

(VP-DX205(i)/DX2050/  
DX210(i) uniquement)

# mode disque : montage vidéo

## SUPPRESSION D'IMAGES



- Cette fonction est disponible en mode **Lecture DISQUE**. ↪ page 26
  - Vous pouvez supprimer les images vidéo indésirables enregistrées sur le disque.
  - Cette fonction est opérationnelle uniquement sur un disque DVD-RW (mode VR).
  - Une image supprimée ne peut pas être récupérée.
1. Faites glisser l'interrupteur **POWER** vers le bas pour allumer l'appareil.
    - Réglez le sélecteur du **mode stockage** sur **DISC**. (VP-DX205(i)/DX2050/DX210(i) uniquement) ↪ page 38
  2. Appuyez sur la touche **MODE** pour spécifier le mode **Lecture** ( ).
    - Lorsque vous utilisez un disque DVD-RW, vous pouvez changer le mode de lecture actuel en appuyant sur la touche **MENU**. Déplacez le **Levier de commande** vers le haut ou le bas pour sélectionner « **Video** » (**Vidéo**) ou « **Playlist** » (**List lect**) puis appuyez sur le **Levier de commande**.
    - L'index des vignettes apparaît.
  3. Appuyez sur la touche **MENU**.
  4. Déplacez le **levier de commande** vers la droite ou la gauche pour sélectionner « **Delete** » (**Suppr.**).
  5. Déplacez le **levier de commande** vers le haut ou le bas pour sélectionner l'option souhaitée (« **Select Files** » (**Sélection fichier**) ou « **All Files** » (**Tous les fichiers**), puis appuyez sur le **levier de commande**.
    - « **Select Files** » (**Sélection fichier**): supprime les images individuelles.
      - Pour supprimer une image individuelle, servez-vous du **levier de commande** afin de désélectionner l'image à supprimer. Le témoin ( ) s'affiche sur les images sélectionnées. Appuyez sur le **levier de commande** afin de basculer entre les états d'affichage du témoin signalant les vignettes sélectionnées pour la suppression (le témoin ( ) s'affiche sur l'image) et de suppression de l'affichage (le témoin ( ) est retiré de l'image).
      - Appuyez sur la touche **MENU** puis allez à l'étape 6.
    - « **All Files** » (**Tous les fichiers**): supprime toutes les vidéos.
  6. Le message concernant l'option sélectionnée apparaît. Déplacez le **levier de commande** vers la droite ou la gauche pour sélectionner « **Yes** » (**Oui**), puis appuyez sur le **levier de commande**.
    - A la fin de l'opération, les images sélectionnées sont supprimées. (Par voie de conséquence, les fichiers supprimés disparaissent aussi de la liste de lecture. ↪ page 54

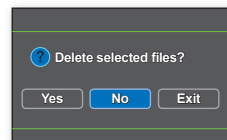
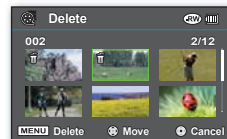
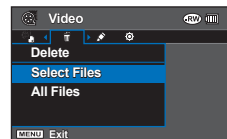
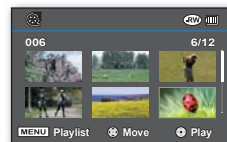

## DIVISION D'UN FICHER



- Cette fonction est disponible en mode **Lecture DISQUE**. ↪ page 26
  - Vous pouvez diviser une vidéo en autant de séquences que vous le souhaitez et en supprimer une section que vous jugez indésirable.
1. Appuyez sur la touche **MODE** pour spécifier le mode **Lecture** ( ).
    - Réglez le sélecteur du **mode Stockage** sur **DISC**. (VP-DX205(i)/DX2050/DX210(i) uniquement) ↪ page 38
    - L'index des vignettes apparaît.
  2. Appuyez sur la touche **MENU**.
  3. Déplacez le **Levier de commande** vers la gauche ou la droite pour sélectionner « **Edit** » (**Modification**).
  4. Appuyez sur le **Levier de commande** pour sélectionner « **Divide** » (**Divise**).
  5. Déplacez le **Levier de commande** vers la gauche, la droite, le haut ou le bas pour sélectionner le clip de vidéo souhaité, puis appuyez sur le **Levier de commande**.
    - La vidéo sélectionnée s'affiche à l'écran en mode pause.
  6. Appuyez sur le **Levier de commande** pour lire la vidéo.
    - Vous pouvez rechercher un point de division en déplaçant le **Levier de commande** ( / / ).
    - La recherche et la lecture au ralenti sont utiles lors de la désignation de points de division.
  7. Appuyez sur le **Levier de commande** pour interrompre la lecture au point de division, puis appuyez sur la touche **MENU**.
    - Le message « **Divide a file at this point?** » (**Diviser le fichier ici ?**) apparaît.
  8. Déplacez le **Levier de commande** vers la gauche ou la droite pour sélectionner « **Yes** » (Oui), puis appuyez sur le **Levier de commande**.
    - La vidéo sélectionnée est divisée en deux fichiers vidéo.
    - Vous pouvez continuer à diviser une scène après les premières 3 secondes du début de lecture ou avant les 3 dernières secondes de la fin de lecture.

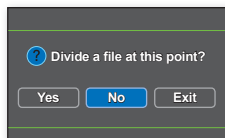
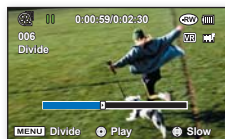
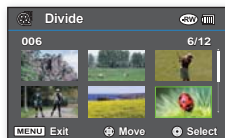
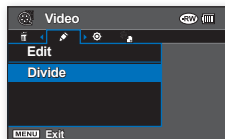

# mode disque : montage vidéo

---

-  • Pour supprimer une section indésirable au sein d'une vidéo, commencez par diviser le fichier vidéo concerné, puis supprimez la partie jugée inutile.
- La première et la deuxième scènes d'une vidéo divisée s'affichent côte à côte à la place du clip vidéo original.
- Il est impossible de diviser une vidéo de moins de 3 secondes.
- Les images vidéo originales ne seront pas conservées.
- **Impossibilité de diviser la vidéo :**
  - Vous ne pouvez pas modifier ou supprimer des vidéos sur un disque qui a été enregistré sur un autre périphérique numérique.
  - Vous ne pourrez pas diviser une vidéo s'il existe déjà 250 vidéos sur le disque.
  - Une vidéo (chapitre) peut être divisée en 99 vidéos (chapitres).

## LISTE DE LECTURE



### Qu'est-ce qu'une liste de lecture ?

- Vous pouvez créer une liste de lecture sur le même disque en réunissant vos scènes favorites à partir de vos images vidéos enregistrées. Lorsque vous créez ou supprimez une liste de lecture, l'image vidéo originale n'est pas effacée. L'ajout ou la suppression de vidéos d'une liste de lecture n'affecte pas la vidéo originale.
- Cette fonction est opérationnelle uniquement sur un disque DVD-RW (mode VR).  
Nous vous conseillons de formater le DVD-RW en mode VR avant d'effectuer un enregistrement. ➔ page 58

**Exemple :** Vous avez enregistré plusieurs scènes sur un DVD. Vous souhaitez sauvegarder l'enregistrement original, mais vous voulez aussi créer un condensé regroupant toutes vos scènes préférées.

Le cas échéant, vous pouvez créer une liste de lecture en sélectionnant vos scènes favorites, tout en gardant intact l'enregistrement d'origine.

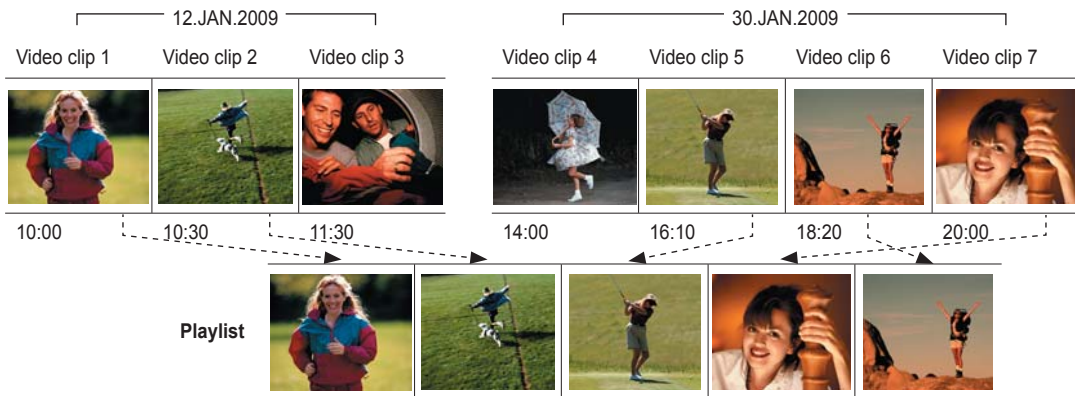

# mode disque : montage vidéo

## Création d'une liste de lecture

- Cette fonction est disponible en mode **Lecture DISQUE**. ↪ page 26
  - Spécifiez le sélecteur du **mode stockage** sur **DISC**. (VP-DX205(i)/DX2050/DX210(i) uniquement) ↪ page 38
  - Vous avez la possibilité de créer une liste de lecture en regroupant vos images préférées à partir de vos vidéos.
  - Vous ne pouvez créer qu'une seule liste de lecture.
1. Réglez le mode de lecture actuel sur List lect.
    - Appuyez sur la touche **MENU**. Déplacez le **Levier de commande** pour sélectionner « **Play Mode** » (**Mode lect**) → « **Playlist** » (**List lect**) puis appuyez sur le **Levier de commande**.
    - L'index des vignettes de la liste de lecture apparaît.
  2. Appuyez sur la touche **MENU**, puis déplacez le **levier de commande** à droite ou à gauche pour sélectionner « **Edit** » (**Modif.**).
  3. Déplacez le **levier de commande** vers le haut ou le bas pour sélectionner « **Add** » (**Ajout.**), puis appuyez sur le **levier de commande**.
  4. Servez-vous du **levier de commande** pour sélectionner les images vidéo à ajouter à la liste de lecture.
    - Le témoin (✓) s'affiche sur les images vidéo sélectionnées.
    - Appuyez sur le **levier de commande** pour basculer entre les états d'affichage du témoin signalant les vignettes sélectionnées pour la création d'une liste de lecture (le témoin (✓) apparaît sur l'image dans ce cas) ou de suppression de l'affichage de témoin (le témoin (✓) est alors retiré de l'image).
  5. Appuyez sur la touche **MENU** pour ajouter les fichiers sélectionnés.
    - Le message « **Add selected files to Playlist?** » (**Ajout. fch sélect. à liste de lect?**) s'affiche.
  6. Déplacez le **levier de commande** vers la droite ou la gauche pour sélectionner « **Yes** » (**Oui**), puis appuyez sur le **levier de commande**.
    - Les fichiers sélectionnés sont ajoutés à la liste de lecture.
    - Vous reproduisez une liste de lecture de la même manière qu'une image vidéo. ↪ page 46-47
-  • Si l'espace libre sur le disque est insuffisant, vous devrez supprimer les images vidéo inutiles.
- Vous pouvez inclure jusqu'à 250 images vidéo sur une liste de lecture.
  - Le compteur qui s'affiche lors de l'exécution de la liste indique le décompte total de celle-ci.
  - Pour retourner en mode vignette vidéo, appuyez sur la touche **MENU** et servez-vous du **Levier de commande** pour sélectionner « **Play Mode** » (**Mode lect**) → « **Video** » (**Vidéo**).

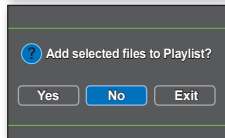
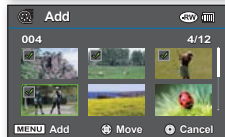
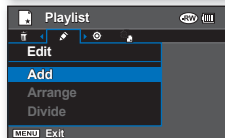
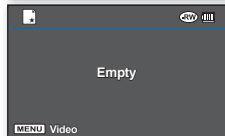
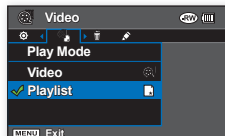

## Classement de l'ordre des images vidéo au sein d'une liste de lecture

- Cette fonction est disponible en mode **Lecture DISQUE**. → page 26
- Spécifiez le sélecteur du **mode stockage** sur **DISC**. (VP-DX205(i)/DX2050/DX210(i) uniquement) → page 38
- Vous pouvez classer les images vidéo au sein d'une liste de lecture en les déplaçant sur la position de votre choix.

1. Réglez le mode de lecture actuel sur List lect.
  - Appuyez sur la touche **MENU**. Déplacez le **Levier de commande** pour sélectionner « **Play Mode** » (**Mode lect**) → « **Playlist** » (**List lect**) puis appuyez sur le **Levier de commande**.
  - L'index des vignettes de la liste de lecture apparaît.
2. Appuyez sur la touche **MENU**, puis déplacez le **levier de commande** à droite ou à gauche pour sélectionner « **Edit** » (**Modif.**).
3. Déplacez le **levier de commande** vers le haut ou le bas pour sélectionner « **Arrange** » (**Classer**), puis appuyez sur le **levier de commande**.
4. Servez-vous du **levier de commande** pour sélectionner l'image vidéo à classer.
  - Le témoin (✓) s'affiche sur les images vidéo sélectionnées.
  - Appuyez sur le **levier de commande** pour basculer entre les états d'affichage du témoin signalant les vignettes sélectionnées pour la création d'une liste de lecture (le témoin (✓) apparaît sur l'image dans ce cas) ou de suppression de l'affichage de témoin (le témoin (✓) est alors retiré de l'image).
  - Une barre s'affiche également à côté de l'image vidéo sélectionnée.
5. Déplacez le **levier de commande** pour sélectionner la position souhaitée, puis appuyez sur le **levier de commande**.
  - Le fichier sélectionné est classé dans la position souhaitée.
6. Pour exécuter ceci, appuyez sur la touche **MENU**.
  - Le message « **Arrange selected file in this order?** » (**Organiser fch sélect. ds cet ordre?**) apparaît.
7. Déplacez le **levier de commande** vers la droite ou la gauche pour sélectionner « **Yes** » (**Oui**), puis appuyez sur le **levier de commande**.
  - Le fichier sélectionné est classé dans la position choisie.
  - Lorsque vous sélectionnez « **No** » (**Non**), vous retournez à l'affichage de vignette vidéo.

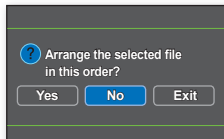
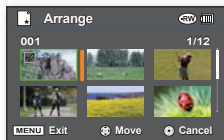
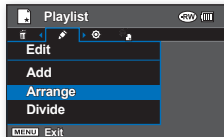
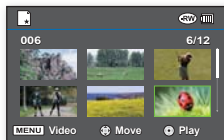

# mode disque : montage vidéo

## Suppression d'image vidéo d'une liste de lecture

- Cette fonction est disponible en mode **Lecture DISQUE**. ↪ page 26
- Spécifiez le sélecteur du **mode stockage** sur **DISC**. (VP-DX205(i)/DX2050/DX210(i) uniquement) ↪ page 38
- Vous pouvez supprimer les images vidéos inutiles d'une liste de lecture.

1. Réglez le mode de lecture actuel sur List lect.
  - Appuyez sur la touche **MENU**. Déplacez le **Levier de commande** pour sélectionner « **Play Mode** » (**Mode lect**) → « **Playlist** » (**List lect**) puis appuyez sur le **Levier de commande**.
  - L'index des vignettes de la liste de lecture apparaît.
2. Appuyez sur la touche **MENU**, puis déplacez le **levier de commande** à droite ou à gauche pour sélectionner « **Delete** » (**Suppr**).
3. Déplacez le **Levier de commande** vers le haut ou le bas afin de sélectionner l'option souhaitée (« **Select Files** » (**Sélection fichier**) ou « **All Files** » (**Tous les fichiers**) puis appuyez sur le **Levier de commande**.
  - « **Select Files** » (**Sélection fichier**) : supprime une image individuelle.
    - Pour supprimer une image individuelle, servez-vous du **Levier de commande** afin de sélectionner l'image à supprimer.
    - Le témoin (🗑️) s'affiche sur les images vidéo sélectionnées.
    - Appuyez sur le **levier de commande** pour basculer entre les états d'affichage du témoin signalant les vignettes sélectionnées pour être supprimées d'une liste de lecture (le témoin (🗑️) apparaît sur l'image dans ce cas) ou de suppression de l'affichage de témoin (le témoin (🗑️) est alors retiré de l'image).
    - Appuyez sur la touche **MENU** puis allez à l'étape 4.
  - « **All Files** » (**Tous les fichiers**) : supprime toutes les images.
4. Le message correspondant à l'option sélectionnée apparaît. Déplacez le **levier de commande** vers la droite ou la gauche pour sélectionner « **Yes** » (**Oui**), puis appuyez sur le **levier de commande**.
  - Les fichiers sélectionnés sont supprimés.
  - Lorsque vous sélectionnez « **No** » (**Non**), vous retournez sur l'affichage vignette vidéo.



Pour retourner en mode vignette vidéo, appuyez sur la touche **MENU** et servez-vous du **Levier de commande** pour sélectionner « **Play Mode** » (**Mode lect**) → « **Video** » (**Vidéo**).

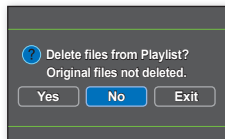
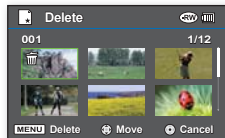
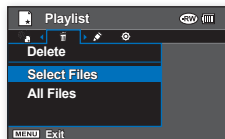
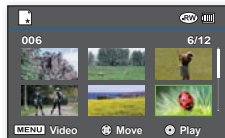



# mode disque : gest. disque

## FINAL. DISQUE

- Cette fonction est disponible en mode **Enregistrement DISQUE/Lecture DISQUE**.
  - Si vous souhaitez lire le contenu d'un disque DVD-RW/-R/-R DL sur un autre lecteur/graveur DVD, vous devrez finaliser le disque. La charge restante du bloc-piles doit être suffisante pour terminer la finalisation. Si vous utilisez l'adaptateur CA, assurez-vous que la prise est correctement branchée. Une coupure d'alimentation en cours de finalisation peut affecter la lecture du disque.
1. Faites glisser l'interrupteur **POWER** vers le bas pour allumer l'appareil. ↪ page 26
  2. Réglez le sélecteur du **mode stockage** sur **DISC**. (VP-DX205(i)/DX2050/DX210(i) uniquement) ↪ page 38
  3. Appuyez sur la touche **MENU** puis déplacez le **levier de commande** vers la droite ou la gauche pour sélectionner « **Settings.** » (Réglage).
  4. Déplacez **levier de commande** vers le haut ou le bas pour sélectionner « **Disc Finalise** » (Final. Disque), puis appuyez sur le **levier de commande**.
    - \* Vous pouvez tout simplement finaliser le disque à l'aide de la touche **FINALIZE** du caméscope DVD.
  5. Le message « **DVD needs to be finalised for use in other DVD players or recorders. No additional recording is possible after finalising.** » (Finalisation du DVD pour une utilisation sur d'autres appareils. **Aucun enregistrement possible après la finalis.**) s'affiche. Déplacez le **levier de commande** vers la droite ou la gauche pour sélectionner « **Next** » (Suivant), puis appuyez sur le **levier de commande**.
    - \* Les informations relatives au disque s'affichent.
  6. Déplacez **levier de commande** vers la droite ou la gauche pour sélectionner « **Execute** », (Exécuter), puis appuyez sur le **levier de commande**.
    - \* Le message « **Finalise the disc?** » (Finaliser disque?) apparaît.
  7. Déplacez le **levier de commande** vers la droite ou la gauche pour sélectionner « **Yes** » (Oui), puis appuyez sur le **levier de commande**.
    - \* Le message indiquant la finalisation du disque apparaît.



Durant la finalisation, veillez à protéger le caméscope DVD contre les chocs et les vibrations. Ceci risque en effet de provoquer des dysfonctionnements.



- La fonction de finalisation est indisponible lorsque le niveau de charge est faible (🔋).
- L'élément de menu « **Disc Finalise** » (Final. Disque) sera grisé si aucune donnée n'est enregistrée sur le disque.
- Une fois finalisées, les images vidéos et les listes de lecture ne peuvent être ni supprimées ni modifiées.
- Le délai requis pour la finalisation varie selon le type de disque utilisé.
- Reportez-vous à l'apage 8 pour les détails sur la compatibilité des disques finalisés.
- La lecture n'est pas garantie sur tous les lecteurs/graveurs DVD. Pour plus de détails sur la compatibilité, reportez-vous au manuel d'utilisation de votre lecteur/graveur DVD.
- Une fois le disque DVD-R/-R DL finalisé, il est impossible de le réenregistrer sur le caméscope DVD.
- Vous ne pouvez pas procéder à un enregistrement supplémentaire sur le disque DVD-RW sans annuler sa finalisation une fois qu'il a été finalisé.

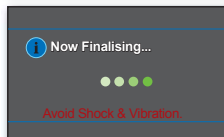
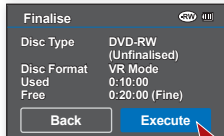
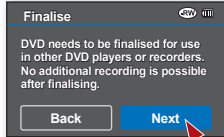
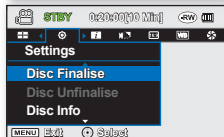
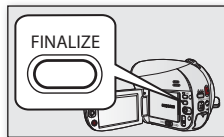

# mode disque : gest. disque

## LECTURE DIRECTE DU DISQUE FINALISE

Une fois que l'enregistrement est terminé, vous pouvez finaliser le disque pour sa lecture directe sur un ordinateur ou un lecteur/enregistreur DVD. ↪ page 55

### Lecture d'un disque finalisé sur un ordinateur doté d'un lecteur DVD

Le DVD peut être lu sur un ordinateur doté d'un support DVD en cours d'exécution (lecteur DVD).

1. Mettez votre ordinateur sous tension.
2. Insérez le disque finalisé dans le tiroir du lecteur DVD de votre ordinateur.
  - L'application logicielle de lecture DVD est lancée et le disque s'exécute.
  - Si l'application de lecture de DVD ne démarre pas directement, il faudra l'exécuter à l'aide du menu de démarrage.



- Utilisez un lecteur de DVD compatible avec les disques 8 cm.
- Les fichiers enregistrés sur DVD peuvent ne pas être lus dans « Windows Media Player ».
- Les données vidéo ou audio peuvent s'interrompre ou sauter lorsque vous lisez un disque DVD sur votre ordinateur. Si cela se produit, il faudra copier les données sur votre disque dur.
- Les vidéos d'un disque DVD ne peuvent être ni lues ni modifiées à l'aide du logiciel CyberLink MediaShow4 fourni. Ce logiciel fourni prend en charge les enregistrements d'une carte mémoire uniquement. (VP-DX205(i)/DX2050/DX210(i) uniquement)
- Pour lire le disque sur un ordinateur, il faut disposer d'un logiciel de lecture DVD installé et opérationnel. Pour lire un DVD-R DL, il faut aussi avoir un lecteur DVD capable de lire les disques DVD bicouche.

### Lecture d'un disque finalisé sur un lecteur/graveur DVD

#### Lecture d'un disque

Il est possible de lire un disque DVD-R/-RW (mode vidéo)/-R DL finalisé sur un lecteur/graveur DVD. La lecture n'est pas garantie sur tous les lecteurs/graveurs DVD. Reportez-vous au guide d'utilisation de votre lecteur/graveur DVD pour plus de détails sur la compatibilité des disques.



- Reportez-vous en page 8 pour les détails sur la compatibilité des disques finalisés.
1. Allumez le lecteur/graveur de DVD.
  2. Insérez le DVD finalisé dans le tiroir du lecteur/graveur DVD.  
Celui-ci peut lancer la lecture automatiquement, sinon, appuyez sur la touche de lecture.  
Pour plus de détails sur la lecture de DVD, reportez-vous au manuel d'utilisation de votre lecteur/graveur DVD.

### Pour lire les disques DVD-RW enregistrés au format VR :

Un disque DVD-RW finalisé au format VR peut être lu sur un graveur DVD le prenant en charge.

## NON FIN. DISQUE



- Cette fonction est disponible en mode **Enregistrement DISQUE/Lecture DISQUE**. ↪ page 26
  - Vous pouvez annuler la finalisation d'un disque DVD-RW finalisé au format VR ou vidéo pour ajouter un enregistrement. Assurez-vous que le bloc-piles est suffisamment chargé pour annuler la finalisation. Si vous utilisez l'adaptateur CA, assurez-vous que la prise est branchée correctement.
1. Faites glisser l'interrupteur **POWER** vers le bas pour mettre l'appareil sous tension. ↪ page 26
  2. Réglez le sélecteur du **mode stockage** sur **DISC**. (VP-DX205(i)/DX2050/DX210(i) uniquement)  
↪ page 38
  3. Appuyez sur la touche **MENU**, puis déplacez le **levier de commande** à droite ou à gauche pour sélectionner « **Settings.** » (**Réglage**).
  4. Déplacez le **levier de commande** vers le haut ou le bas pour sélectionner « **Disc Unfinalise** » (**Non fin. disque**), puis appuyez sur le **levier de commande**.
    - Vous pouvez tout simplement finaliser le disque à l'aide de la touche **FINALIZE** du caméscope DVD.
    - Les informations relatives au disque s'affichent.
  5. Déplacez le **levier de commande** pour sélectionner « **Execute** » (**Exécuter**), puis appuyez sur le **levier de commande**.
    - Pour quitter, servez-vous du **levier de commande** afin de sélectionner « **Back** » (**Retour**), puis appuyez sur le **levier de commande**.
  6. Le message « **Make the disc recordable?** » (**Rendre l'enreg. possible ?**) apparaît. Déplacez le **levier de commande** vers la droite ou la gauche pour sélectionner « **Yes** » (**Oui**) puis appuyez sur le **levier de commande**.
    - Le message indiquant l'annulation de la finalisation en cours apparaît et l'annulation du disque devient effective.

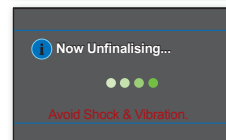
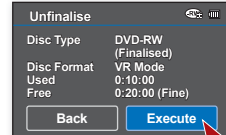
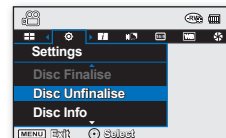

- La fonction d'annulation de la finalisation sera indisponible si le niveau de charge est faible (🔋).
- Durant l'annulation de la finalisation, veillez à protéger le caméscope DVD contre les chocs et les vibrations. Ceci peut provoquer une défaillance technique.

# mode disque : gest. disque

## FORMATAGE D'UN DISQUE

- Cette fonction est disponible en mode **Enregistrement DISQUE/Lecture DISQUE** → page 26
  - Vous pouvez formater un disque enregistré en vue de sa réutilisation. Le formatage supprime toutes les données du disque.
1. Faites glisser l'interrupteur **POWER** vers le bas pour mettre l'appareil sous tension. → page 26
  2. Réglez le sélecteur du **mode stockage** sur **DISC**. (VP-DX205(i)/DX2050/DX210(i) uniquement) → page 38
  3. Appuyez sur la touche **MENU**, puis déplacez le **levier de commande** à droite ou à gauche pour sélectionner «**Settings.**» (**Réglage**).
  4. Déplacez le **levier de commande** vers le haut ou le bas pour sélectionner «**Disc Format**» (**Form. Disq.**), puis appuyez sur le **levier de commande**.
    - Lors de l'insertion d'un disque DVD-RW neuf, déplacez le **levier de commande** vers la droite ou la gauche pour sélectionner «**Video**» ou «**VR**» selon le mode d'utilisation choisi pour le disque, puis appuyez sur le **levier de commande**.
-  • La fonction de formatage sera indisponible si le niveau de charge est faible (🔋).
- Le formatage supprime tout le contenu enregistré sur le disque. Prenez soin de ne pas supprimer vos données par erreur.
  - N'éteignez pas l'appareil durant l'opération de formatage. Cela risque d'altérer les données enregistrées sur le disque.
  - Assurez-vous d'utiliser l'adaptateur de courant CA pour formater un disque afin d'éviter que le caméscope DVD ne s'éteigne en cours d'opération.
  - Reportez-vous aux pages 120~121 pour les détails sur le type de format de disque.

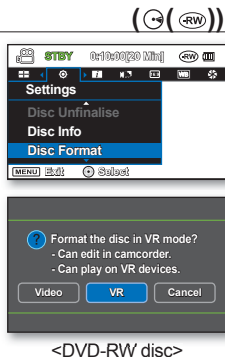

## INFORMATIONS RELATIVES AUX DISQUES

- Cette fonction est disponible en mode **Enregistrement DISQUE/Lecture DISQUE**. → page 26
  - Elle affiche les informations liées au disque, telles que le type, le format, l'espace disponible etc.
- REMARQUE:** Assurez-vous d'avoir inséré un disque dans l'appareil. → page 38
1. Faites glisser l'interrupteur **POWER** vers le bas pour mettre l'appareil sous tension. → page 26
  2. Réglez le sélecteur du **mode stockage** sur **DISC**. (VP-DX205(i)/DX2050/DX210(i) uniquement) → page 38
  3. Appuyez sur la touche **MENU**, puis déplacez le **levier de commande** à droite ou à gauche pour sélectionner «**Settings.**» (**Réglage**).
  4. Déplacez le **levier de commande** vers le haut ou le bas pour sélectionner «**Disc Info**» (**Info disque**), puis appuyez sur le **levier de commande**.
    - «**Disc Type**» (**Type disque**), «**Disc Format**» (**Form. Disq.**), «**Used**» (**Util.**) et «**Free**» (**Lib.**) s'affichent.
-  • Les informations relatives au disque varient selon le type de disque utilisé.

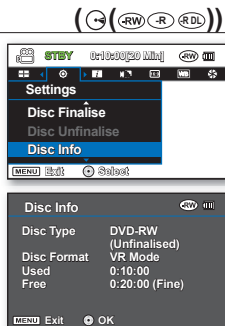

# mode carte : enregistrement/lecture (VP-DX205(i)/DX2050/DX210(i) uniquement)

En utilisant une carte mémoire, vous pouvez enregistrer et lire des vidéos et des photos à condition de sélectionner les modes opérationnels adéquats.

## MODIFICATION DU MODE OPERATIONNEL



- Appuyez sur la touche MODE pour passer tour à tour en mode opérationnel **Enregistrement vidéo sur carte** (📹), **Enregistrement photo sur carte** (📷) et **Lecture vidéo/photo sur CARTE** (▶)
- Les enregistrements seront stockés en mode d'affichage de vignette vidéo ou photo selon le mode d'enregistrement sélectionné.
- Pour basculer entre les vignettes vidéo et photo en mode **Lecture vidéo/photo sur CARTE**, appuyez sur la touche **MENU** et servez-vous du **Levier de commande** pour sélectionner « **Play Mode** » (Mode lect) → « **Video** » (Vidéo) ou « **Photo** » (Photo).  
Le réglage du menu Mode lect est disponible uniquement en mode d'affichage vignette.

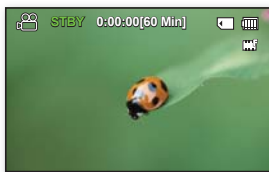
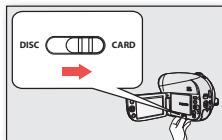
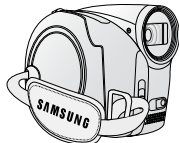

<Mode Enregistrement vidéo sur CARTE>

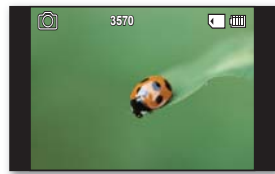

<Mode Enregistrement photo sur CARTE>

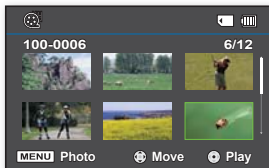

<Mode Lecture vidéo sur CARTE>

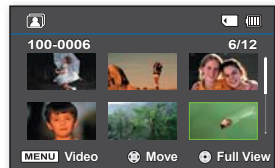

<Mode Lecture photo sur CARTE>

# mode carte : enregistrement/lecture (VP-DX205(i)/DX2050/DX210(i) uniquement)

## INSERTION ET EJECTION D'UNE CARTE MEMOIRE



- Ce caméscope DVD dispose d'un logement multi-cartes permettant l'utilisation des cartes SD (Secure Digital).
  - La compatibilité des cartes mémoire varie selon le fabricant et le type de la carte concernée.

### Insertion d'une carte mémoire

1. Ouvrez le compartiment à carte mémoire.
2. Insérez la carte mémoire dans son logement jusqu'à ce que vous entendiez un léger déclic.
  - Assurez-vous que la partie sur laquelle est apposée l'étiquette est orientée vers le haut et que le caméscope est positionné tel qu'indiqué dans l'illustration.
3. Fermez le compartiment à carte mémoire.

### Ejection de la carte mémoire

1. Ouvrez le compartiment à carte mémoire.
2. Poussez légèrement la carte mémoire vers l'intérieur jusqu'à ce qu'elle s'éjecte automatiquement.
3. Retirez la carte mémoire de son logement et refermez-en le couvercle.

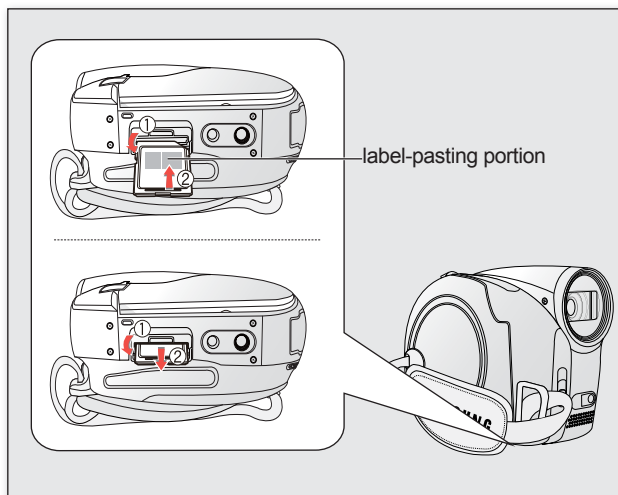

## SELECTION D'UNE CARTE MEMOIRE ADEQUATE

Une carte mémoire est un support de stockage portable compact, dont la capacité en données dépasse celle d'une disquette.

- **Vous pouvez utiliser des cartes de type SDHC et SD.** (Si nécessaire, achetez une carte mémoire séparément.)
  - Vous pouvez également recourir à une carte mémoire SD, mais il est recommandé d'utiliser des cartes mémoire SDHC avec ce caméscope. (Les cartes mémoire SD dépassant 2 Go de capacité sont incompatibles avec ce caméscope.)
- **Sur ce caméscope, vous pouvez utiliser des cartes mémoire (SDHC) dotées des capacités suivantes : 512 Mo ~ 16 Go**
- **Supports d'enregistrement compatibles**
  - Nous garantissons le fonctionnement des supports de stockage ci-après avec ce caméscope. Par contre, l'utilisation d'autres types de cartes n'est pas garantie. Il vous appartient donc d'acquiescer de telles cartes avec prudence.
- **Cartes mémoires SDHC ou SD :** fabriquées par Panasonic et TOSHIBA.

L'utilisation d'autres types de support peut entraîner un mauvais enregistrement ou occasionner la perte de données déjà enregistrées. Pour l'enregistrement vidéo, optez pour une carte mémoire prenant en charge une vitesse d'écriture plus rapide (au moins 2 Mo/s).

### Carte mémoire SD

- La carte mémoire SD comporte un sélecteur de protection en écriture mécanique. Le réglage du sélecteur permet d'éviter la suppression accidentelle des fichiers enregistrés sur la carte mémoire SD. Pour autoriser l'écriture sur la carte, déplacez le sélecteur vers le haut, en direction des bornes. Pour spécifier la protection en écriture, déplacez le sélecteur vers le bas.

### Carte mémoire SDHC

- La carte mémoire SDHC est conforme à la nouvelle spécification SD Ver.2.00.
- Celle-ci a été établie par la SD Card Association pour parvenir à une capacité dépassant les 2 Go.
- La carte mémoire SDHC comporte un sélecteur mécanique de protection en écriture. Le réglage du sélecteur permet d'éviter la suppression accidentelle des fichiers enregistrés sur la carte mémoire SDHC. Pour autoriser l'écriture sur la carte, déplacez le sélecteur vers le haut, en direction des bornes. Pour empêcher l'écriture sur la carte, déplacez le sélecteur vers le bas.
- En raison de son système d'attribution de fichiers et ses caractéristiques physiques, la carte mémoire SDHC ne peut pas être utilisée sur les périphériques hôtes compatibles SD actuels. La carte mémoire SDHC est exploitable uniquement sur les périphériques hôtes compatibles portant le logo SDHC, apposé sur le matériel ou le manuel d'utilisation.

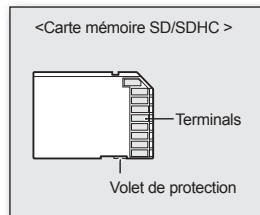

<Cartes mémoire utilisables>

### Précautions communes aux cartes mémoire

- Il est impossible de récupérer les données altérées. Nous vous conseillons d'enregistrer une copie de sauvegarde de vos données importantes sur le disque dur de votre ordinateur.
- La mise hors tension de l'appareil ou le retrait de la carte mémoire en cours d'opération (formatage, suppression, enregistrement et lecture) peuvent entraîner une perte de données.
- Si vous changez le nom d'un fichier ou d'un dossier stocké sur une carte mémoire via un ordinateur, le caméscope pourra ne pas reconnaître le fichier modifié.

# mode carte : enregistrement/lecture (VP-DX205(i)/DX2050/DX210(i) uniquement)

## Manipulation de la carte mémoire

- Pour ne pas risquer de perdre des données, nous vous conseillons d'éteindre l'appareil avant d'insérer ou de retirer la carte mémoire.
- L'utilisation, sur ce caméscope, de cartes mémoire formatées sur d'autres appareils n'est pas garantie. Il est important de formater votre carte mémoire sur le caméscope DVD.
- Il est impératif de formater les cartes mémoire sur ce caméscope DVD avant de les utiliser.
- S'il est impossible d'exploiter une carte mémoire déjà utilisée sur un autre dispositif, formatez celle-ci sur votre caméscope DVD. Notez que le formatage supprime toutes les informations contenues sur la carte mémoire.
- Toute carte mémoire dispose d'une durée de vie propre. S'il devient impossible d'enregistrer de nouvelles données, vous devrez acheter une nouvelle carte mémoire.
- Ne pliez pas la carte mémoire, ne la faites pas tomber et ne lui appliquez aucun impact puissant.
- Ne l'utilisez pas et ne la stockez pas dans un endroit chaud, humide ou poussiéreux.
- Évitez que des substances étrangères ne se déposent sur les bornes de la carte mémoire. Utilisez un chiffon doux et sec pour nettoyer la surface.
- N'ajoutez pas d'étiquette supplémentaire sur la carte mémoire.
- Veillez à garder la carte mémoire hors de portée des enfants, qui pourraient autrement l'avaler.

## Remarques concernant l'utilisation de l'appareil

- Samsung ne saurait être tenu responsable en cas de pertes de données dues à une utilisation non conforme.
- Pour éviter tout risque de perte des données, rangez la carte mémoire dans un boîtier de protection, à l'abri des manipulations et de l'électricité statique.
- Au bout d'un certain temps d'utilisation, la carte mémoire chauffe. Ceci est normal, il ne s'agit pas là d'un dysfonctionnement.
- Les fichiers d'images photo enregistrées sur une carte mémoire à l'aide du caméscope DVD sont conformes aux normes universelles « DCF (Design rule for Camera File system) » établies par la JEITA (Japan Electronics and Information Technology Industries Association).
- DCF est un format de fichiers photo intégrés pour les caméras numériques :  
les fichiers d'images sont compatibles avec tous les dispositifs numériques conformes au format DCF.

**Le caméscope DVD prend en charge les cartes SD et SDHC pour le stockage de données.**

**Le débit de stockage varie selon le fabricant et le système de production.**

- **Système cellule à niveau simple SLC (Single Level Cell) : activé pour une vitesse d'écriture plus rapide.**

- **Système à niveaux multiples MLC (Multi Level Cell) : prend uniquement en charge les vitesses d'écriture plus lentes.**

**Pour obtenir les meilleurs résultats, nous vous recommandons d'utiliser une carte mémoire pouvant gérer une vitesse d'écriture plus rapide.**

**Une carte mémoire à vitesse d'écriture lente peut présenter des difficultés d'utilisation lors de l'enregistrement d'une vidéo, au niveau du stockage de la vidéo sur la carte. Il est même possible de perdre les données de la vidéo en cours d'enregistrement.**

**Dans le but de conserver le moindre bout d'enregistrement effectué, le caméscope DVD stocke le film de force sur la carte mémoire et affiche une mise en garde: « Low speed card. Please record a lower Resolution. » (Vitesse écriture carte lente. Sélectionnez qualité enregistrement inférieur.)**



## DUREE D'ENREGISTREMENT ET NOMBRE D'IMAGES

### Durée d'enregistrement des images vidéo

| Stockage                         | Carte mémoire (SD/SDHC) |              |               |               |               |               |
|----------------------------------|-------------------------|--------------|---------------|---------------|---------------|---------------|
|                                  | Capacité                | 1GB          | 2GB           | 4GB           | 8GB           | 16GB          |
| Qualité vidéo                    |                         |              |               |               |               |               |
| TV Super Fine (TV élevé)         |                         | Env. 23 min. | Env. 47 min.  | Env. 95 min.  | Env. 190 min. | Env. 380 min. |
| TV Fine TV (Supérieur)           |                         | Env. 30 min. | Env. 60 min.  | Env. 120 min. | Env. 240 min. | Env. 480 min. |
| TV Normal                        |                         | Env. 38 min. | Env. 77 min.  | Env. 155 min. | Env. 310 min. | Env. 620 min. |
| Web & Mobile<br>(Web & portable) |                         | Env. 57 min. | Env. 115 min. | Env. 230 min. | Env. 460 min. | Env. 920 min. |

### Nombre d'images photo enregistrables

| Stockage                         | Carte mémoire(SD/SDHC) |           |           |           |            |            |
|----------------------------------|------------------------|-----------|-----------|-----------|------------|------------|
|                                  | Capacité               | 1GB       | 2GB       | 4GB       | 8GB        | 16GB       |
| Photo Quality<br>(Qualité Photo) |                        |           |           |           |            |            |
| TV élevé                         |                        | Env. 1760 | Env. 3570 | Env. 7140 | Env. 14290 | Env. 28570 |

La capacité de la carte formatée peut être moindre puisque son micrologiciel en utilise une partie.



- Les valeurs ci-dessus ont été mesurées par Samsung dans des conditions d'essai d'enregistrement standard et peuvent varier en fonction des conditions de test et d'utilisation.
- Votre caméscope offre quatre options de résolution pour les enregistrements vidéo : « **TV Super Fine** » (**TV élevé**), « **TV Fine** » (**TV Supérieur**), « **TV Normal** », (**TV Normal**) « **Web & Mobile** » (**Web & portable**). Pour une même scène, un réglage de plus haute résolution conserve l'image de meilleure qualité, dotée du volume le plus important de données selon l'ordre suivant : « **TV Super Fine** » (**TV élevé**), « **TV Fine** » (**TV Supérieur**), « **TV Normal** », (**TV Normal**) « **Web & Mobile** » (**Web & portable**).
- Le taux de compression augmente avec la diminution de la résolution, dans l'ordre suivant : « **TV Super Fine** » (**TV élevé**), « **TV Fine** » (**TV Supérieur**), « **TV Normal** » (**TV Normal**), « **Web & Mobile** » (**Web & portable**). Plus le taux de compression est important, plus la résolution de l'image est détériorée et la durée d'enregistrement rallongée.
- Le taux de compression s'adapte automatiquement à l'image enregistrée et la durée de l'enregistrement peut varier en conséquence.
- Vous pouvez utiliser sur votre caméscope des cartes SDHC ou SD.** La compatibilité des cartes mémoire varie selon le fabricant et le type de la carte concernée.
- Il est impossible de garantir le bon fonctionnement des cartes mémoire non formatées sur ce caméscope. Il vaut mieux dans ce cas en exécuter le formatage directement sur le caméscope.
- Afin de faciliter l'enregistrement vidéo, il est recommandé d'utiliser une carte mémoire prenant en charge une vitesse d'écriture plus rapide. (Vitesse d'écriture : 2 Mo/sec minimum). Si vous utilisez une carte mémoire à vitesse d'écriture lente, l'enregistrement pourra s'interrompre et l'appareil afficher le message suivant : « **Low speed card. Please record a lower Resolution.** » (Vitesse écriture carte lente. Sélectionnez qualité enregistrement inférieur.).
- Le caméscope gère le fonctionnement de cartes mémoires d'une capacité allant jusqu'à **16 Go** pour l'enregistrement et la lecture.
- Il est possible que les cartes mémoire d'une capacité supérieure à **16 Go** ne fonctionnent pas correctement.
- La carte mémoire utilisée pour stocker des vidéos peut créer une zone non inscriptible, ce qui entraîne une réduction de la durée d'enregistrement et libère de l'espace mémoire.
- La taille maximale d'un clip vidéo (H.264/AVC) enregistrable en une seule fois ne peut pas dépasser 1,8 Go.
- Vous pouvez stocker jusqu'à 9 999 vidéos (ou photos) sur une seule carte mémoire à l'aide de ce caméscope.
- Le caméscope ne peut pas lire les images vidéo (ou photo) enregistrées sur un autre appareil.

# mode carte : enregistrement/lecture (VP-DX205(i)/DX2050/DX210(i) uniquement)

## ENREGISTREMENT VIDEO SUR UNE CARTE MEMOIRE



- Cette fonction est disponible en mode **Enregistrement vidéo sur CARTE**. ↪ page 26
  - Vous pouvez enregistrer une vidéo à l'aide de la télécommande. ↪ page 18
  - Ce caméscope DVD est doté de deux touches **de démar./arrêt de l'enregistrement**. La première est située à l'arrière du caméscope et la deuxième sur le panneau LCD. Choisissez la touche **démar./arrêt de l'enregistrement** qui vous convient le mieux.
1. Mettez le caméscope DVD sous tension.
    - Branchez votre caméscope DVD sur une source d'alimentation. (Bloc-piles ou adaptateur secteur CA)
    - Faites glisser l'interrupteur **POWER** vers le bas pour allumer le caméscope DVD.
    - Réglez le sélecteur de **mode stockage** sur **CARD**. ↪ page 38
  2. Réglez la mise au point du sujet sur l'écran LCD. (Objectif et LCD)
    - Réglez le sélecteur **d'ouverture/fermeture de l'objectif** sur la position d'ouverture (⊙). ↪ page 15
  3. Appuyez sur la touche **de démar./arrêt de l'enregistrement**.
    - Le témoin d'enregistrement (●) s'affiche et l'enregistrement peut débuter.
    - Appuyez à nouveau sur la touche **marche/arrêt de l'enregistrement** pour interrompre l'enregistrement.
  4. Eteignez le caméscope DVD à la fin l'enregistrement.
- 
- Vous pouvez utiliser la fonction zoom en cours d'enregistrement. ↪ page 44
  - You can select the resolution of videos to be recorded. ↪ page 87
  - Affichage des informations à l'écran. ↪ page 29
  - Retirez le bloc-piles à la fin de l'enregistrement afin d'éviter toute consommation inutile d'énergie.
  - Durée d'enregistrement approximative. ↪ page 63
  - Différentes fonctions disponibles lors des enregistrements vidéo. ↪ pages 74~89
  - Lorsqu'il est difficile d'effectuer la mise au point automatique, il convient d'utiliser la fonction de mise au point manuelle. ↪ page 80
  - Durant l'enregistrement, certaines opérations liées aux touches sont indisponibles. (touche **MODE**, touche **MENU**, etc.)
  - Le son est enregistré à l'aide du microphone stéréo intégré, situé à l'avant du caméscope. Par conséquent, veillez à ce que le microphone ne soit pas obstrué.
  - Avant d'enregistrer un clip vidéo important, faites un essai préalable afin d'éviter tout problème d'enregistrement audio ou vidéo.
  - Lors de l'enregistrement, n'insérez pas et n'éjectez pas la carte mémoire car le bruit émis risque d'être enregistré.

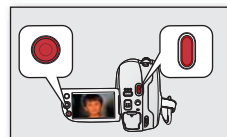
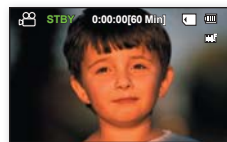

-  N'actionnez pas l'interrupteur marche/arrêt et ne retirez pas la carte mémoire lorsque le système accède au support de stockage. Ceci peut occasionner des dommages au support de stockage ou en altérer les données.
- Y'il est impossible d'utiliser une carte mémoire verrouillée pour l'enregistrement. Un message s'affiche, indiquant que la fonction d'enregistrement n'est pas disponible en raison du verrouillage.
- Notez qu'une coupure de courant survenue durant un enregistrement à la suite du débranchement de la prise CC ou de l'épuisement de la batterie risque de corrompre le fichier.
- Appuyez sur le bouton **Marche/Arrêt de l'enregistrement** en mode vignette vidéo ou photo durant la lecture de photo pour passer en mode VEILLE.

## PRISE DE PHOTO SUR UNE CARTE MEMOIRE

- Cette fonction est disponible en mode **Enregistrement photo sur CARTE**. → page 26
  - Réglez le sélecteur **de mode stockage** sur **CARD** avant de procéder à l'enregistrement sur carte mémoire.
- Faites glisser l'interrupteur **POWER** vers le bas pour allumer le caméscope DVD.
    - Réglez le sélecteur de **mode stockage** sur **CARD**. → page 38
    - Appuyez sur la touche **MODE** pour sélectionner le mode **Enregistrement photo sur CARTE**.
    - Dans le cas suivant, vous pouvez simplement utiliser la touche **PHOTO** pour changer de mode :  
() → () or () → ()
  - Réglez la mise au point du sujet sur l'écran LCD. (Objectif et LCD)
    - Réglez le sélecteur **d'ouverture/fermeture de l'objectif** sur la position d'ouverture (Z). → page 15
    - Vous pouvez obtenir un gros plan du sujet à l'aide de la fonction zoom. → page 44
  - Appuyez sur la touche **PHOTO** pour prendre la photo.
    - La photo a été saisie avec un bruit d'obturateur. → **L'écran passe brièvement en revue l'image enregistrée (1 seconde)**. → Retourne en mode VEILLE.
    - Vous ne pouvez pas procéder à un nouvel enregistrement tant que l'enregistrement de l'image photo sur la carte mémoire est en cours.

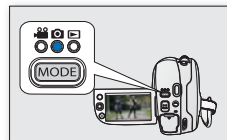

-  Le nombre d'images photos qu'il est possible de stocker dépend de la qualité et de la taille de l'image. → page 63
- L'image photo est prise selon le rapport 4:3 sur la carte mémoire.
- Les données audio ne seront pas enregistrées avec l'image photo sur la carte mémoire.
- Veillez vérifier le réglage de l'onglet de protection sur la carte mémoire avant d'effectuer l'enregistrement. L'enregistrement risquera de ne pas s'activer si l'onglet est verrouillé.
- en cas de difficulté de mise au point, servez-vous de la fonction de prise au point manuelle. → page 80
- N'actionnez pas l'interrupteur **POWER** et ne retirez pas la carte mémoire lorsque le système est en cours d'accès à la carte de stockage, sous peine d'endommager le support de stockage ou d'altérer les données.
- Les images photo réelles sont plus larges qu'elles n'apparaissent à l'écran ACL.
- La taille des photos enregistrées est de 800X600 (VP-DX205(i)/DX2050 uniquement) ou 1152x864 (VP-DX210(i) uniquement).
- Appuyez sur le bouton **PHOTO** en mode de lecture vidéo ou photo ou en mode de vignette vidéo ou photo pour passer en mode VEILLE.





(Visualisation de photo)  
Français\_65

# mode carte : enregistrement/lecture (VP-DX205(i)/DX2050/DX210(i) uniquement)

## LECTURE VIDEO SUR CARTE MEMOIRE



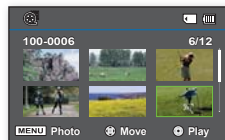
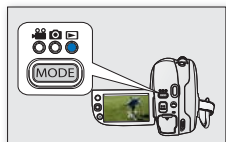

- Cette fonction est disponible en mode Enregistrement **Lecture vidéo sur CARTE**. ↪ page 26
  - Pour basculer en mode **lecture**, il suffit d'appuyer sur la touche **MODE**.
  - L'index des vignettes vous permet de trouver rapidement une image vidéo.
  - Servez-vous des touches relatives à la lecture sur la télécommande. ↪ page 18
- Faites glisser l'interrupteur **POWER** vers le bas afin de mettre l'appareil sous tension puis ouvrez l'écran LCD.
    - Réglez le sélecteur de **mode stockage** sur **CARD**.
    - Réglez la luminosité des couleurs de l'écran LCD. ↪ page 95
  - Appuyez sur la touche **MODE** pour sélectionner le mode **Lecture** (▶).
  - Réglez le mode Lecture sur Vidéo.
    - Appuyez sur la touche **MENU**. Servez-vous du **Levier de commande** pour sélectionner « **Play Mode** » (**Mode lect**) → « **Video** » (**Vidéo**).  
Le réglage du menu Mode lect est disponible uniquement en mode d'affichage vignette.
    - L'index des vignettes apparaît. La vignette en surbrillance indique le dernier fichier créé ou lu.
  - Servez-vous du **levier de commande** pour sélectionner l'image vidéo souhaitée puis appuyez sur le **levier de commande**.
    - Le fichier sélectionné s'affiche à l'écran et il est lu automatiquement.
    - Le menu de raccourcis relatif à la lecture s'affiche pendant un certain temps.
    - Vous pouvez lire la vidéo sélectionnée de différentes manières. ↪ pages 46~47
    - Pour arrêter la lecture et retourner sur l'index des vignettes, déplacez le **Levier de commande** vers le bas.
-  Vous pouvez contrôler le volume sonore en cours de lecture à l'aide du levier zoom. ↪ page 46
- Appuyez sur  /  (**Display/LCD enhancer**) pour basculer entre les états d'activation/désactivation de la fonction OSD (Affichage à l'écran).
  - L'image peut prendre quelque temps à apparaître, en fonction de la taille de la vidéo de lecture.
  - Les vidéos montées sur ordinateur peuvent ne pas s'afficher lisiblement sur ce caméscope DVD.
  - Les vidéos enregistrées sur un autre caméscope peuvent ne pas se reproduire correctement sur le caméscope DVD.



## VISIONNAGE DES PHOTOS



- Cette fonction est disponible en mode **Lecture photo sur CARTE**. ↪ page 26
  - Vous pouvez reproduire et visualiser les images photos enregistrées sur la carte mémoire.
1. Faites glisser l'interrupteur **POWER** vers le bas afin de mettre l'appareil sous tension puis ouvrez l'écran LCD.
    - Réglez le sélecteur de **mode stockage** sur **CARD**. ↪ page 38
    - Réglez la luminosité des couleurs de l'écran LCD. ↪ page 95
  2. Appuyez sur la touche **MODE** pour sélectionner le mode **Lecture** (📷).
  3. Réglez le mode de lecture actuel sur Photo.
    - Appuyez sur la touche **MENU** et servez-vous du **Levier de commande** pour sélectionner « **Play Mode** » (**Mode lect**) → « **Photo** » (**Photo**). Le réglage du menu Mode lect est disponible uniquement en mode d'affichage vignette.
    - L'index des vignettes de photos s'ouvre.
  4. Servez-vous du **levier de commande** pour sélectionner l'image photo souhaitée, puis appuyez sur le **levier de commande**.
    - Le menu de raccourcis relatif à la lecture s'affiche pendant un certain temps.
    - Pour afficher la photo précédente/suivante, déplacez le **Levier de commande** vers la gauche ou la droite.
    - Pour retourner sur l'index des vignettes, déplacez le **Levier de commande** vers le bas.
-  • Toutes les icônes disparaissent ou apparaissent lorsque vous appuyez sur la touche  (**Display/LCD enhancer**) sur le caméscope.
- La durée de chargement varie en fonction de la taille des images.
  - Les photos créées sur d'autres appareils ne peuvent pas être lues sur ce caméscope.

### Réglez la fonction diaporama en affichage continu.

1. Appuyez sur la touche **MENU** en mode d'affichage d'image unique.
2. Déplacez le **levier de commande** vers la droite ou la gauche pour sélectionner « **Slide Show** » → « **Start** » (**Début**) puis appuyez sur le **levier de commande**.
  - Le témoin (📷) s'affiche. Le diaporama commence à partir de l'image actuellement affichée.
  - Toutes les images se reproduisent consécutivement durant 2 à 3 secondes chacune.
  - Pour quitter le diaporama, déplacez le **levier de commande** vers le bas puis appuyez sur la touche **MENU**.

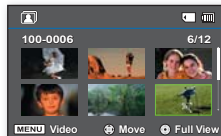
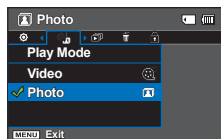

# mode carte : enregistrement/lecture (VP-DX205(i)/DX2050/DX210(i) uniquement)

## PROTECTION CONTRE LA SUPPRESSION ACCIDENTELLE



- Cette fonction est disponible en mode **Lecture vidéo/photo sur CARTE** → page 26
  - Vous pouvez protéger les images importantes contre la suppression accidentelle.
  - Si vous lancez le formatage, tous les fichiers y compris les fichiers protégés seront effacés.
1. Faites glisser l'interrupteur **POWER** vers le bas pour mettre l'appareil sous tension.
    - Réglez le sélecteur du **mode stockage** sur **CARD**. → page 38
  2. Appuyez sur la touche **MODE** pour spécifier le mode **Lecture** (📷).
  3. Réglez le mode de lecture souhaité.
    - Appuyez sur la touche **MENU**. Servez-vous du **Levier de commande** pour sélectionner « **Play Mode** » (**Mode lect**) → « **Video** » (**Vidéo**) ou « **Photo** » (**Photo**) puis appuyez sur le **Levier de commande**.  
Le réglage du menu Mode lect est disponible uniquement en mode d'affichage vignette.
    - L'index des vignettes sélectionné apparaît.
  4. Servez-vous du **levier de commande** pour sélectionner l'image à protéger, appuyez sur la touche **MENU**.
  5. Déplacez le **levier de commande** vers la droite ou la gauche pour sélectionner « **Protect** » (**Protéger**).
  6. Déplacez le **Levier de commande** vers le haut ou le bas afin de sélectionner l'option souhaitée (« **Select Files** » (**Sélection fichier**), « **All On** » (**Activer tout**), « **All Off** » (**Désactiver tout**) puis appuyez sur le **Levier de commande**.
    - « **Select Files** » (**Sélection fichier**) : protège une image individuelle.
      - Pour protéger une image individuelle, servez-vous du **Levier de commande** afin de sélectionner l'image à protéger.  
Le témoin (🔒) s'affiche sur les images sélectionnées.  
Appuyez sur le **Levier de commande** pour basculer entre les états d'affichage du témoin signalant les vignettes sélectionnées pour la protection (le témoin (🔒) apparaît sur l'image dans ce cas) ou de suppression de l'affichage de témoin (le témoin (🔒) est alors retiré de l'image). Appuyez sur la touche **MENU** puis allez à l'étape 7.
    - « **All On** » (**Activer tout**) : protège toutes les images.
    - « **All Off** » (**Désactiver tout**) : annule la protection de toutes les images protégées.
  7. Le message correspondant à l'option sélectionnée apparaît. Déplacez le **Levier de commande** vers la droite ou la gauche pour sélectionner « **Yes** » (**Oui**), puis appuyez sur le **Levier de commande**.
    - A la fin de l'opération, les images sélectionnées sont protégées.
-  Cette fonction est opérationnelle à l'identique en mode d'affichage de l'image complète (image unique affichée à l'écran). (Images photo uniquement)
- Les images protégées s'affichent avec le témoin (🔒).
  - Si l'onglet de protection en écriture de la carte mémoire est verrouillé, vous ne pourrez pas activer la protection de l'image. → page 31

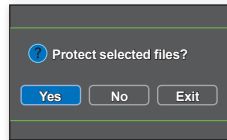
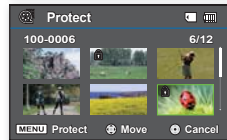
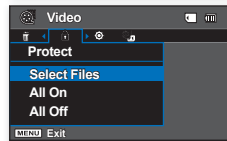
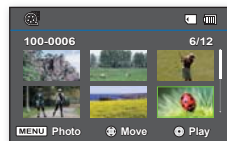

## SUPPRESSION D'IMAGES



- Cette fonction est disponible en mode **Lecture vidéo/photo sur CARTE**. ↪ page 26
  - Vous pouvez supprimer les images vidéo indésirables enregistrées sur la carte mémoire.
  - Si vous souhaitez supprimer des images protégées, vous devrez tout d'abord désactiver la protection de l'image.
  - Une image supprimée ne peut pas être récupérée.
1. Faites glisser l'interrupteur **POWER** vers le bas pour allumer l'appareil.
    - Réglez le sélecteur de **mode stockage** sur **CARD**. ↪ page 38
  2. Appuyez sur la touche **MODE** pour spécifier le mode **Lecture** (📷).
  3. Réglez le mode de lecture souhaité.
    - Appuyez sur la touche **MENU**. Servez-vous du **Levier de commande** pour sélectionner « **Play Mode** » (**Mode lect**) → « **Vidéo** » (**Vidéo**) ou « **Photo** » puis appuyez sur le **Levier de commande**.  
Le réglage du menu Mode lect est disponible uniquement en mode d'affichage vignette.
    - L'index des vignettes sélectionné apparaît.
  4. Utilisez le **levier de commande** pour sélectionner l'image à supprimer, puis appuyez sur la touche **MENU**.
  5. Déplacez le **levier de commande** vers la droite ou la gauche pour sélectionner « **Delete** » (**Suppr.**).
  6. Déplacez le **levier de commande** vers le haut ou le bas pour sélectionner l'option souhaitée (« **Select Files** » (**Sélection fichier**) ou « **All Files** » (**Tous les fichiers**)), puis appuyez sur le **levier de commande**.
    - « **Select Files** » (**Sélection fichier**) : supprime une image individuelle.
      - Pour supprimer une image individuelle, servez-vous du **Levier de commande** afin de sélectionner l'image à supprimer.  
Le témoin (🗑️) s'affiche sur les images sélectionnées.  
Appuyez sur le **Levier de commande** pour basculer entre les états d'affichage du témoin signalant les vignettes sélectionnées pour la suppression (le témoin (🗑️) apparaît sur l'image dans ce cas) ou de suppression de l'affichage de témoin (le témoin (🗑️) est alors retiré de l'image). Appuyez sur la touche **MENU** puis allez à l'étape 7.
    - « **All Files** » (**Tous les fichiers**) : supprime toutes les images.
  7. Le message concernant l'option sélectionnée apparaît. Déplacez le **levier de commande** vers la droite ou la gauche pour sélectionner « **Yes** » (**Oui**), puis appuyez sur le **levier de commande**.
    - A la fin de l'opération, les images sélectionnées sont supprimées.

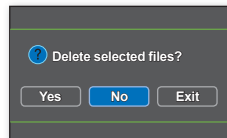
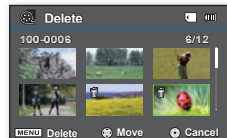
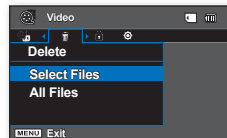
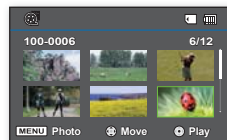

- Cette fonction est opérationnelle à l'identique en mode d'affichage de l'image complète (image unique affichée à l'écran). (Images photo uniquement)
- Activez la protection d'image pour protéger vos images importantes contre la suppression. ↪ page 68
- Une image protégée ne peut pas être supprimée. Vous devez libérer la fonction de protection afin de supprimer une image. ↪ page 68

# utilisation des éléments de menu

## MANIPULATION DES MENUS

- ❖ Suivez les instructions ci-après pour utiliser chacun des éléments de menu présentés sur cette page.

Exemple : réglage de la Mise au point en mode **Enregistrement DISQUE**.

### Utilisation de la touche **MENU**

1. Faites glisser l'interrupteur **POWER** vers le bas pour mettre l'appareil sous tension.
2. Sélectionnez le support de stockage approprié. ↪ page 38 (VP-DX205(i)/DX2050/DX210(i) uniquement)
  - Menus du mode **Enregistrement DISQUE** : Réglez le sélecteur du **mode stockage** sur **DISC**.
3. Sélectionnez le mode opérationnel approprié.
  - Menus du mode **Enregistrement DISQUE** :  
Appuyez sur la touche **MODE** pour régler le mode **Enregistrement** (📷).
4. Appuyez sur la touche **MENU**.
5. Déplacez le **levier de commande** vers la droite ou la gauche pour sélectionner « **Focus** » (**Mise pt**).
6. Déplacez le **levier de commande** vers le haut ou le bas afin de sélectionner la position souhaitée, puis appuyez sur le **levier de commande**.
  - Déplacez le **levier de commande** vers la droite ou la gauche pour régler la mise au point manuellement.
7. Pour quitter, appuyez sur la touche **MENU**.



- Les éléments accessibles par le menu varient en fonction du mode opérationnel. Avant de sélectionner un élément de menu, spécifiez d'abord le mode approprié. ↪ page 26
- Sélectionnez un élément de menu afin d'en afficher le témoin correspondant. Cependant, dans certains cas, il arrive que le témoin de l'option de menu sélectionnée ne s'affiche pas à l'écran. Par exemple, le réglage de l'option « **Auto** » (**Auto**) (dans les menus **iSCENE** (**iSCENE**) **White Balance** (**Balance des blancs**), **Exposure** (**Exposition**), **Shutter** (**Obturbateur**) ou **Focus** (**Mise au point**), etc.) n'entraîne pas l'affichage de témoin.

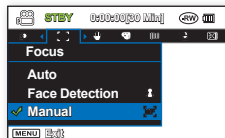
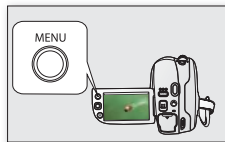



## Pour utiliser les menus Réglage

Vous pouvez personnaliser les réglages du caméscope à l'aide de la touche **MENU**.

1. Sous le mode opérationnel sélectionné, appuyez sur la touche **MENU**.
2. Déplacez le **Levier de commande** vers la gauche ou la droite pour sélectionner « **Settings** » (**Réglage**).
3. Déplacez le **Levier de commande** vers le haut ou le bas pour sélectionner l'élément de menu souhaité, puis appuyez sur le **Levier de commande**.
  - Pour quitter, appuyez sur la touche **MENU**.



- Certains éléments peuvent être grisés, selon le mode sélectionné et le type de stockage utilisé (VP-DX205(i)/DX2050/DX210(i) uniquement).
- En cas d'absence de support de stockage inséré, les éléments de menu tels que « **Disc Format** » (**Form. Disq.**), « **Card Info** » (**Information carte**), etc. sont grisés.
- Les éléments accessibles par le menu varient en fonction du mode opérationnel.

## Utilisation du levier de commande

Vous pouvez naviguer entre les éléments de menu et accéder au menu Raccourcis. → page 35

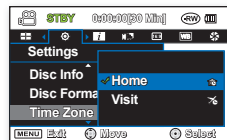
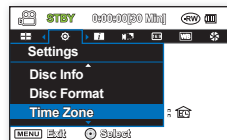
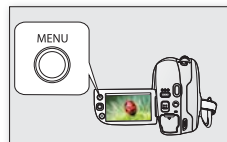

## Astuces liées à l'utilisation des touches !

- a. Touche **MENU** : permet d'accéder à un menu et de quitter celui-ci.
- b. **Levier de commande** : sert à se déplacer vers le haut, le bas, la droite et la gauche.
- c. **Levier de commande (OK)** : sélectionne ou valide un menu.

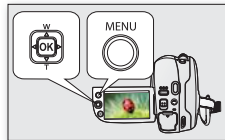

# utilisation des éléments de menu

## ELEMENTS DE MENU

- Les éléments accessibles par le menu varient en fonction du mode de fonctionnement.
- Reportez-vous à la page correspondante pour les détails du fonctionnement.

### Éléments du menu d'enregistrement

| Mode de fonctionnement   | Enregistrement DISQUE | Enregistrement vidéo sur CARTE | Lecture photo sur CARTE | Valeur par défaut         | Page  |
|--|-----------------------|--------------------------------|-------------------------|---------------------------|-------|
| iSCENE   | ●                     | ●                              | X                       | Auto                      | 74    |
| Quality (Qualité)  | ●                     | X                              | X                       | Fine (Supérieure)         | 82    |
| Resolution (Résolution)<br>(VP-DX205(i)/DX2050/DX210(i)<br>uniquement)         | X                     | ●                              | X                       | TV Fine<br>(TV Supérieur) | 87    |
| 16:9 Wide (16:9)   | ●                     | ●                              | X                       | On (Activé)               | 82    |
| White Balance<br>(Bal. blancs)   | ●                     | ●                              | ●                       | Auto                      | 75~76 |
| Exposure (Exposition)  | ●                     | ●                              | ●                       | Auto                      | 76~77 |
| Shutter (obturateur)   | ●                     | ●                              | X                       | Auto                      | 81    |
| C. Nite  | ●                     | ●                              | X                       | Off (Désactivé)           | 84    |
| Back Light (Contre jour)   | ●                     | ●                              | ●                       | Off (Désactivé)           | 83    |
| Focus (Mise pt)  | ●                     | ●                              | ●                       | Auto                      | 79~80 |
| Anti-Shake(HDIS)<br>(Anti vibr.(HDIS))   | ●                     | ●                              | X                       | Off (Désactivé)           | 77    |
| Digital Effect<br>(Effet numér.)   | ●                     | ●                              | X                       | Off (Désactivé)           | 78    |
| Fader (Attén.)   | ●                     | ●                              | X                       | Off (Désactivé)           | 85    |
| Wind Cut (Supp. Vent)  | ●                     | ●                              | X                       | Off (Désactivé)           | 83    |
| Light (Eclair.) (VP-DX205(i)/DX2050/<br>DX210(i) uniquement)                   | ●                     | ●                              | X                       | Off (Désactivé)           | 85    |
| Zoom Type (Type zoom)  | ●                     | ●                              | X                       | Intelli-Zoom              | 86    |
| Time Lapse REC (Enr par interv)<br>(VP-DX205(i)/DX2050/DX210(i)<br>uniquement) | X                     | ●                              | X                       | Off (Désactivé)           | 88~89 |
| Guideline (Viseur)   | ●                     | ●                              | ●                       | Off (Désactivé)           | 86    |
| Settings (Réglage)   | ●                     | ●                              | ●                       | -                         | 90~99 |

● : possible, X : impossible



- Certains éléments n'apparaissent pas pour certains types de support de stockage. (VP-DX205(i)/DX2050/DX210(i) uniquement)
- Certaines fonctions du menu ne peuvent pas être activées simultanément. Il est impossible de sélectionner les éléments de menu en gris. Pour le dépannage, reportez-vous aux exemples de combinaisons inopérantes de fonctions et d'éléments de menu. → page 130
- Les modes **Enregistrement vidéo sur CARTE** et **Enregistrement photo sur CARTE** sont disponibles sur les modèles VP-DX205(i)/DX2050/DX210(i) uniquement.

## Éléments du menu de lecture

| Mode de fonctionnement | Lecture DISQUE | Enregistrement vidéo sur CARTE | Lecture photo sur CARTE. | Page   |
|------------------------|----------------|--------------------------------|--------------------------|--------|
| Play Mode (Mode lect)  | ●              | ●                              | ●                        | 90     |
| Slide Show (Diaporama) | X              | X                              | ●                        | 67     |
| Delete (Suppr)         | ●              | ●                              | ●                        | 48, 69 |
| Edit (Modification)    | ●              | X                              | X                        | 48-50  |
| Protect (Protéger)     | X              | ●                              | ●                        | 68     |
| Settings (Réglage)     | ●              | ●                              | ●                        | 90-99  |

● : possible, X : impossible

## Éléments du menu Settings (Réglages)

| Mode de fonctionnement  | Record |       |       | Lect |       |       | Valeur par défaut           | Page  |
|---|--------|-------|-------|------|-------|-------|-----------------------------|-------|
|   | DISC   | CARTE |       | DISC | CARTE |       |                             |       |
|   |        | Vidéo | Photo |      |       | Vidéo | Photo                       |       |
| Disc Finalise (Final. Disque)   | ●      | X     | X     | ●    | X     | X     | -                           | 55    |
| Disc Unfinalise (Non fin. disque)                                       | ●      | X     | X     | ●    | X     | X     | -                           | 57    |
| Disc Info (Info disque)   | ●      | X     | X     | ●    | X     | X     | -                           | 58    |
| Disc Format (Form. Disq.)   | ●      | X     | X     | ●    | X     | X     | -                           | 58    |
| Card Info (Information carte) (VP-DX205(i)/DX2050/DX210(i) uniquement)  | X      | ●     | ●     | X    | ●     | ●     | -                           | 90    |
| Card Format (Format carte) (VP-DX205(i)/DX2050/DX210(i) uniquement)     | X      | ●     | ●     | X    | ●     | ●     | -                           | 91    |
| File No. (N° fichier) (VP-DX205(i)/DX2050/DX210(i) uniquement)          | X      | ●     | ●     | X    | ●     | ●     | Series (Séries)             | 91    |
| Time Zone (Fuseau Horaire)  | ●      | ●     | ●     | ●    | ●     | ●     | Home (Local)                | 92-93 |
| Date/Time Set (Régl date/heure)   | ●      | ●     | ●     | ●    | ●     | ●     | 01/JAN/2009 00:00           | 93    |
| Date Type (Type date)   | ●      | ●     | ●     | ●    | ●     | ●     | 01/JAN/2009                 | 93    |
| Time Type (Typ heure)   | ●      | ●     | ●     | ●    | ●     | ●     | 24Hr (24 h)                 | 94    |
| Date/Time Display (Aff. date/heure)                                     | ●      | ●     | ●     | ●    | ●     | ●     | Off                         | 94    |
| LCD Brightness (Luminosité LCD)   | ●      | ●     | ●     | X    | X     | X     | 0                           | 95    |
| LCD Colour (Couleur LCD)  | ●      | ●     | ●     | X    | X     | X     | 0                           | 95    |
| Menu Colour (Coul. menu)  | ●      | ●     | ●     | ●    | ●     | ●     | Midnight Blue (Bleu nuit)   | 98    |
| Transparency (Transparent)  | ●      | ●     | ●     | X    | X     | X     | 20%                         | 98    |
| Beep Sound (Signal sonore)  | ●      | ●     | ●     | ●    | ●     | ●     | On (Marche)                 | 95    |
| Shutter Sound (Son obturateur) (VP-DX205(i)/DX2050/DX210(i) uniquement) | X      | ●     | ●     | X    | ●     | ●     | On (Marche)                 | 96    |
| Auto Power Off (Arrêt automatique)                                      | ●      | ●     | ●     | ●    | ●     | ●     | 6 Min                       | 96    |
| Remote (Télécommande) (VP-DX205(i)/DX2050/DX210(i) uniquement)          | ●      | ●     | ●     | ●    | ●     | ●     | On (Marche)                 | 97    |
| USB Connect (Conn. USB) (VP-DX205(i)/DX2050/DX210(i) uniquement)        | X      | ●     | ●     | X    | ●     | ●     | Mass Storage (Mémoire aux.) | 97    |
| AV In/Out (Ent./Sort. Av) (VP-DX200/DX205/DX210 uniquement)             | ●      | X     | X     | X    | X     | X     | Out (Fermeture)             | 98    |
| TV Display (Affichage TV)   | ●      | ●     | ●     | X    | X     | X     | On (Marche)                 | 97    |
| Default Set (Réglage défaut)  | ●      | ●     | ●     | ●    | ●     | ●     | -                           | 98    |
| Language  | ●      | ●     | ●     | ●    | ●     | ●     | -                           | 99    |
| Demo (Démon)  | ●      | ●     | X     | X    | X     | X     | On (Marche)                 | 99    |



Les modes **Lecture vidéo sur CARTE** et **Lecture photo sur CARTE** sont disponibles sur les modèles VP-DX205(i)/DX2050/DX210(i) uniquement.

# utilisation des éléments de menu









## ELEMENTS DU MENU D'ENREGISTREMENT

Vous pouvez configurer les éléments du menu pour l'enregistrement.

### iSCENE

Cette fonction est disponible en mode **Enregistrement DISQUE/Enregistrement vidéo sur CARTE**. → page 26

Le caméscope DVD règle automatiquement la vitesse de l'obturateur et du diaphragme pour un enregistrement optimal en fonction de l'illumination du sujet. Vous pouvez aussi préciser l'un des six modes disponibles selon les conditions, l'environnement de l'enregistrement ou le but de la prise de vidéo.

| Réglages                           | Sommaire   | Affichage à l'écran   |
|------------------------------------|--|---|
| <b>Auto (Automatique)</b>          | <ul style="list-style-type: none"><li>- Equilibrage automatique entre le sujet et l'arrière-plan.</li><li>- A utiliser dans des conditions normales.</li><li>- La vitesse de l'obturateur s'ajuste automatiquement en fonction de la scène.</li></ul>  | <b>Aucun</b>  |
| <b>Sports (Sport)</b>              | <ul style="list-style-type: none"><li>- Permet de saisir des personnes ou des objets se déplaçant rapidement. L'exploitation du mode Sports sous une lumière fluorescente peut provoquer un scintillement de l'image. Dans ce cas, utilisez le mode d'enregistrement Auto.</li></ul>   |  |
| <b>Portrait</b>                    | <ul style="list-style-type: none"><li>- Permet que la personne ou le sujet apparaisse sur un arrière plan adouci en créant un champ peu profond.</li><li>- Le mode portrait est plus efficace en extérieur.</li></ul>  |  |
| <b>Spotlight (Contre-jour)</b>     | <ul style="list-style-type: none"><li>- Prévient la surexposition du visage du sujet, lorsqu'une forte luminosité frappe celui-ci (au cours d'un mariage ou sur scène par exemple).</li></ul>  |  |
| <b>Beach (Plage)</b>               | <ul style="list-style-type: none"><li>- Lorsque vous effectuez des prises de vue au bord de la mer ou en bordure de lac par exemple, le bleu de l'eau est capté avec netteté.</li></ul>  |  |
| <b>Snow (Neige)</b>                | <ul style="list-style-type: none"><li>- Lorsque vous effectuez un enregistrement sur fond de décor enneigé qui colore l'écran tout en blanc, ce réglage évite la déformation des couleurs et favorise un enregistrement net des images.</li></ul>  |  |
| <b>High Speed (Vitesse élevée)</b> | <ul style="list-style-type: none"><li>- Réduit les flous lorsque vous enregistrez des sujets qui se déplacent rapidement comme sur un terrain de golf ou de tennis.</li></ul>  |  |
| <b>Food (Nouriture)</b>            | <ul style="list-style-type: none"><li>- Enregistrement d'objets en gros plan avec saturation élevée.</li></ul>   |  |
| <b>Waterfall (Chute eau)</b>       | <ul style="list-style-type: none"><li>- Enregistrement de chutes d'eau avec gerbes ou de fontaines où l'eau coule doucement.</li></ul>   |  |
| <b>Manual (Manuel)</b>             | <ul style="list-style-type: none"><li>- Les réglages nécessaires à la prise de vue sont automatiquement ajustés mais vous avez également la possibilité de spécifier manuellement les valeurs d'exposition, de vitesse d'obturateur, etc., en fonction de vos besoins. Vous pouvez aussi régler les fonctions de prise de vue de votre choix en utilisant les menus.</li></ul> |  |







- Vous pouvez consulter le mode « **iSCENE** » grâce à l'affichage des informations à l'écran. Cependant, rien n'apparaît en mode « **Auto** ».
- Cette fonction doit être spécifiée sur le réglage « **Auto** » en mode **EASY Q**.
- En mode **iSCENE**, la régle de l'exposition « **Manuel** » (**Manuel**) donne la priorité à l'exposition.
- Vous pouvez directement sélectionner le mode **iSCENE** en appuyant sur la touche **EASY Q** pendant 3 secondes.



## White Balance (Bal. blancs)

Cette fonction est disponible en mode **Enregistrement DISQUE/Enregistrement vidéo sur CARTE/Enregistrement photo sur CARTE**. ↪ page 26

Le caméscope DVD règle automatiquement la couleur du sujet. Modifiez l'équilibre des blancs en fonction des conditions d'enregistrement.

| Réglages                       | Sommaire   | Affichage à l'écran   |
|--------------------------------|--|---|
| <b>Auto</b>                    | Ce mode est généralement utilisé pour contrôler automatiquement l'équilibre des blancs.  | <b>Aucun</b>  |
| <b>Daylight (Jour)</b>         | Ceci contrôle l'équilibre des blancs selon l'ambiance en extérieur ou en intérieur, particulièrement pour les gros plans et lorsque le sujet est d'une couleur dominante . |  |
| <b>Cloudy (Nuageux)</b>        | Cette option est utilisée pour les enregistrements par temps nuageux.  |  |
| <b>Fluorescent</b>             | Cette option est utilisée pour les enregistrements à la lumière fluorescente blanche.  |  |
| <b>Tungsten (Tungstène)</b>    | Cette option est utilisée pour les conditions de lumière au tungstène de moins de 3 200 k.   |  |
| <b>Custom WB (Per bal blc)</b> | Ceci vous permet de régler manuellement l'équilibre des blancs pour correspondre à la source de lumière ou à l'atmosphère ambiante.  |  |

### Réglage manuel de l'équilibre des blancs

- Déplacez le **levier de commande** vers le haut ou le bas pour sélectionner « **Custom WB** » (**Per bal blc**), puis appuyez sur le **levier de commande**.  
Le témoin () et le message « **Set White Balance** » (**Réglage de la balance des blancs**) s'affichent.
- Cadrez un objet blanc tel une feuille de papier afin qu'il recouvre complètement l'écran. Servez-vous d'un objet non transparent.
  - Si l'objet qui remplit l'écran n'est pas mis au point, vous en corrigerez la mise au point à l'aide de l'option « **Manual Focus** » (**MAP manuelle**) ↪ page 80
  - Appuyez sur la touche **MENU** pour annuler cette action.
- Appuyez sur le **levier de commande**.
  - Le réglage relatif à l'équilibre des blancs s'applique et () le témoin s'affiche.

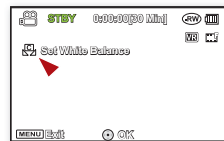
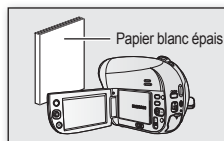

# utilisation des éléments de menu



- La prise de vue d'un sujet peut se faire, en intérieur, dans des conditions de lumière diverses (lumière naturelle, fluorescente, chandelles, etc.). Puisque la température de la couleur change en fonction de la source de lumière, la teinte du sujet varie selon les réglages de l'équilibre des blancs. Utilisez cette fonction pour obtenir des résultats plus naturels.
- Nous vous conseillons de définir le réglage « **Zoom Type: Optical Zoom** » (**Type zoom:Zoom optique**) : « **Off** » (**Désactivé**) (→page 86) avant d'ajuster l'équilibre des blancs.
- N'utilisez pas un objet de couleur pour régler l'équilibre des blancs : il vous sera impossible d'obtenir la teinte appropriée de cette façon.
- Cette fonction doit être spécifiée sur le réglage « **Auto** » en mode EASY Q.
- Modifiez le réglage de l'équilibre des blancs en cas de changement des conditions d'éclairage.
- Lors d'un enregistrement en extérieur dans des conditions normales, un basculement vers le mode Auto peut permettre d'obtenir de meilleurs résultats.

## Exposure (Exposition)

Cette fonction est disponible uniquement en mode **Enregistrement DISQUE/Enregistrement vidéo sur CARTE/Enregistrement photo sur CARTE**. →page 26

En temps normal, le caméscope DVD règle automatiquement la durée d'exposition. Vous pouvez aussi spécifier la durée d'exposition en fonction des conditions d'enregistrement.

| Réglages               | Sommaire   | Affichage à l'écran |
|------------------------|--|---------------------|
| <b>Auto</b>            | Cette option ajuste automatiquement la luminosité de l'image en fonction des conditions de lumière ambiante.                       | <b>Aucun</b>        |
| <b>Manual (Manuel)</b> | Ceci permet de régler manuellement la luminosité de l'image. Ajustez la luminosité lorsque le sujet est trop clair ou trop sombre. |                     |

### Réglage manuel de la durée d'exposition :

Lorsque vous réglez manuellement la durée d'exposition, le réglage par défaut apparaît comme la valeur réglée automatiquement en fonction des conditions de lumière ambiante.

- Déplacez le **levier de commande** vers la droite ou la gauche pour régler l'exposition tout en visionnant l'image sur l'écran LCD.
  - L'exposition peut être réglée sur une valeur comprise entre « **00** » et « **29** ».
- Appuyez sur le **levier de commande**.
- Pour quitter, appuyez sur le **levier de commande** à plusieurs reprises jusqu'à faire disparaître le guide OK.
  - Le réglage d'exposition manuelle est appliqué et le témoin s'affiche.

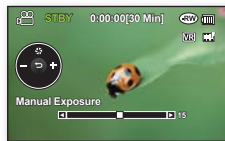

### Nous vous conseillons d'utiliser l'exposition manuelle dans les situations décrites ci-après :

- Pour les prises de vue en contre-jour ou lorsque l'arrière-plan est trop clair.
- Pour les prises de vue sur un arrière-plan réfléchissant, comme une plage ou une pente de ski.
- Lorsque l'arrière-plan est trop sombre ou le sujet illuminé.



- Si vous modifiez manuellement la valeur d'exposition après avoir sélectionné la fonction "iSCENE" les modifications manuelles s'appliqueront en premier lieu.
- Cette fonction doit être spécifiée sur le réglage « **Auto** » en mode EASY Q.

### Anti-Shake(HDIS) (Anti vibr.(HDIS))

Cette fonction est disponible en mode **Enregistrement DISQUE/Enregistrement vidéo sur CARTE**. ➔ page 26

Corrige le flou de l'image lorsque vous utilisez le zoom pour enregistrer un sujet grossi.

| Réglages               | Sommaire   | Affichage à l'écran |
|------------------------|--|---------------------|
| <b>Off (Désactivé)</b> | Désactive la fonction.   | <b>Aucun</b>        |
| <b>On (Activé)</b>     | Compense l'instabilité des images provoquée par les tremblements de la caméra, surtout dans les conditions de grossissement extrême. |                     |











- Le mode EASY Q règle automatiquement l'option « **Anti-Shake(HDIS)** » (**Anti vibr.(HDIS)**) sur « **On** » (**Activé**).
- Lorsque le réglage « **Anti-Shake(HDIS)** » (**Anti vibr.(HDIS)**) est spécifié sur « **On** » (**Activé**), vous percevez une légère différence entre le mouvement réel et le mouvement à l'écran.
- Les gros tremblements de caméra risquent de ne pas être entièrement corrigés lorsque l'option « **Anti-Shake(HDIS)** » (**Anti vibr.(HDIS)**) est spécifiée sur « **On** » (**Activé**). Tenez fermement le caméscope DVD avec les deux mains.
- Il vous est recommandé de spécifier « **Anti-Shake(HDIS)** » (**Anti vibr.(HDIS)**) sur « **Off** » (**Désactivé**) lorsque vous utilisez le caméscope DVD sur un trépied (non fourni).
- Lorsque vous enregistrez des photos avec un grossissement de 34x (VP-DX200(i)/DX205(i)/DX2050 uniquement) ou 26x (VP-DX210(i) uniquement) ou davantage et que le réglage « **Anti-Shake(HDIS)** » (**Anti vibr.(HDIS)**) est spécifié sur « **On** » (**Activé**) dans les emplacements sombres, les images consécutives peuvent s'en trouver soulignées. Dans ce cas, nous vous recommandons de recourir à un trépied (non fourni) et de désactiver l'option « **Anti-Shake(HDIS)** » (**Anti vibr.(HDIS)**) en la réglant sur « **Off** » (**Désactivé**).

# utilisation des éléments de menu

## Digital Effect (Effet numér.)

Cette fonction est disponible en mode **Enregistrement DISQUE/Enregistrement vidéo sur CARTE**. ↗ page 26

La fonction d'effets numériques vous permet d'apporter une touche personnelle créative à vos enregistrements. Sélectionnez l'effet numérique correspondant au type d'image que vous voulez enregistrer ainsi que l'effet que vous souhaitez créer. Il existe 10 options d'effets numériques.

| Réglages                              | Sommaire   | Affichage à l'écran   |
|---------------------------------------|--|---|
| <b>Off (Désactivé)</b>                | Désactive la fonction.   | <b>Aucun</b>  |
| ① <b>BLK&amp;WHT (Noir&amp;Blanc)</b> | Ce mode transforme les images couleur en images noir et blanc. |  |
| ② <b>Sepia (Sépia)</b>                | Ce mode confère aux images une coloration brun-rougeâtre.      |  |
| ③ <b>Negative (Négatif)</b>           | Ce mode inverse les couleurs, et crée une image en négatif.    |  |
| ④ <b>Art</b>                          | Ce mode donne aux images un aspect grossier.                   |  |
| ⑤ <b>Emboss (Relief)</b>              | Ce mode crée un effet 3D (relief).                             |  |
| ⑥ <b>Mosaic (Mosaïque)</b>            | Ce mode découpe les images en mosaïque.                        |  |
| ⑦ <b>Mirror (Miroir)</b>              | Ce mode scinde l'image en deux par un effet miroir.            |  |
| ⑧ <b>Pastel</b>                       | Ce mode applique un effet de pastel à l'image.                 |  |
| ⑨ <b>Cosmetic (Cosmétique)</b>        | Ce mode permet de corriger les imperfections du visage.        |  |
| ⑩ <b>Stepprinting (Effet stonbo)</b>  | Technique d'enregistrement de l'image par segments.            |  |

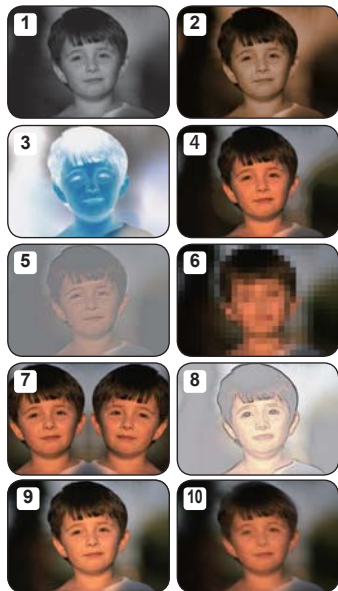



- Vous ne pouvez pas activer les options « **Mosaic** » (Mosaïque), « **Mirror** » (Miroir) et « **Stepprinting** » (Effet stonbo) en mode « **16:9 Wide** » (16:9), « **Anti-Shake(HDIS)** » (Stabilisation(HDIS)) ou « **C.Nite** » (C.Nite).
- Cette fonction doit être réglée sur « **Off** » (Désactivé) en mode EASY Q.
- L'option « **Zoom Type** » (Type de zoom) est indisponible en mode « **Mosaic** » (Mosaïque), « **Mirror** » (Miroir) ou « **Stepprinting** » (Effet stonbo).



## Focus (Mise pt)

Cette fonction est disponible en mode **Enregistrement DISQUE/Enregistrement vidéo sur CARTE**. ➔ page 26

En temps normal, le caméscope DVD effectue une mise au point automatique sur un sujet (auto focus). La mise au point automatique s'active dès la mise sous tension du caméscope. Vous pouvez aussi effectuer une mise au point manuelle sur un sujet en fonction des conditions d'enregistrement.

| Réglages                              | Sommaire  | Affichage à l'écran   |
|---------------------------------------|---|---|
| <b>Auto</b>                           | Il est préférable, dans la plupart des cas, d'utiliser la mise au point automatique car elle vous permet de vous concentrer sur la partie créative de votre enregistrement. | Aucun   |
| <b>Face Detection (Déteç visages)</b> | Ceci permet d'effectuer un enregistrement dans des conditions optimales grâce à la détection automatique des visages.   |  |
| <b>Manual (Manuel)</b>                | La mise au point manuelle peut s'avérer être nécessaire dans certaines conditions qui rendent la mise au point automatique difficile ou non fiable.                         |  |



### Détection visages

Cette fonction détecte et reconnaît toute forme apparentée à un visage et effectue automatiquement la mise au point et les réglages de couleur et d'exposition appropriés. Elle spécifie également les conditions d'enregistrement optimales pour le visage détecté.

1. Déplacez le **levier de commande** vers le haut ou le bas pour sélectionner « **Face Detection** » (**Déteç visages**), puis appuyez sur le **Levier de commande**.

- Détection d'un visage et affichage d'un cadre sur celui-ci. L'image du visage détecté est automatiquement optimisée.



- Le témoin Déteç visages () et le témoin Cadre Déteç visages () ne sont pas enregistrés.
- Si vous cadrez le visage d'une personne tout en ajustant la fonction Déteç visages, vous obtiendrez le réglage automatique de la mise au point et de l'exposition sur les valeurs optimales.
- L'option Déteç. visages peut être inopérante selon les conditions de prise de vue. Par exemple, l'option Cadre Déteç visages pourra apparaître lors du cadrage d'une forme apparentée à un visage même si le sujet n'est pas réellement un visage humain. Dans ce cas, désactivez la fonction Déteç visages.
- Les visages peuvent être indétectables dans les cas suivants :
  - Visages tronqués, ne faisant pas face à l'objectif ou partiellement exposés.  
(Par exemple, il pourra s'agir d'un profil ou d'un visage de personne portant des lunettes de soleil.)
  - Visages extrêmement lumineux ou sombres
  - Visage apparaissant à taille réduite sur l'écran.
  - Sujet trop mobile.
- L'option Déteç. visages ne s'utilise pas avec les fonctions suivantes : « **EASY Q** » (**EASY Q**), « **iSCENE** » (**iSCENE**), « **Manual Shutter** » (**Obturbateur manuel**), « **Manual Exposure** » (**Exposition manuelle**), « **Digital Effect** » (**Effet numérique**), « **C.Nite** » (**C.Nite**), « **Web&Mobile** » (**Web & portable**) (VP-DX205(i)/DX2050/DX210(i) uniquement).

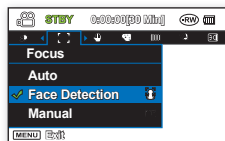

# utilisation des éléments de menu

## Mise au point manuelle en cours d'enregistrement

Le caméscope DVD peut effectuer une mise au point automatique sur un sujet depuis un gros plan jusqu'à l'infini.

Cependant, il est possible de ne pas pouvoir obtenir la mise au point adéquate en fonction des conditions d'enregistrement. Dans ce cas, utilisez le mode de mise au point manuelle.

1. Déplacez le **levier de commande** vers le haut ou le bas pour sélectionner « **Manual** » (**Manuel**), puis appuyez sur le **levier de commande**.
  - Le témoin de réglage de la mise au point manuelle apparaît.
2. Déplacez le **levier de commande** vers la droite ou la gauche afin de sélectionner le témoin souhaité pour régler la mise au point, puis appuyez sur le **levier de commande**.

### Mise au point sur un sujet éloigné

Pour effectuer la mise au point sur un sujet éloigné, déplacez le **levier de commande** vers le témoin (M).

### Mise au point sur un sujet rapproché

Pour effectuer la mise au point sur un sujet rapproché, déplacez le **levier de commande** vers le témoin (M).

- L'icône rapprochée ou éloignée (M/M) apparaît entre les témoins lorsque la mise au point est terminée. La valeur ajustée s'applique tout de suite après le déplacement du **levier de commande** vers la droite ou la gauche afin de régler la mise au point.
- Le réglage de mise au point manuel est alors appliqué et le témoin (M/M) s'affiche.

**Dans les situations suivantes, il est possible que vous obteniez de meilleurs résultats en faisant la mise au point manuellement :**

- Une image comportant plusieurs objets, certains proches du caméscope DVD, d'autres plus éloignés.
- Un sujet enveloppé par le brouillard ou se détachant sur un fond enneigé.
- Une surface brillante ou reluisante comme celle d'une carrosserie de voiture.
- Un sujet ou un objet se déplaçant de manière constante et rapide, tel un sportif ou une foule.



- Vous pouvez facilement régler la mise au point en utilisant la touche de menus Raccourcis. ➔ page 35
- La mise au point manuelle est réglée sur un point situé dans la scène cadrée alors que la mise au point automatique se fait directement au centre du cadre.
- En mode EASY Q, la mise au point est automatiquement réglée sur « **Auto** » (**Automatique**).
- Avant d'effectuer la mise au point manuelle, il convient de cadrer votre scène en utilisant le zoom. L'utilisation du zoom après la mise au point requiert une nouvelle mise au point.
- Avant d'effectuer la mise au point manuelle, assurez-vous que la fonction « **Intelli-Zoom** » ou « **Digital Zoom** » (**Zoom numérique**) est désactivée. Si la fonction « **Intelli-Zoom** » ou « **Digital Zoom** » (**Zoom numérique**) est activée, la mise au point manuelle ne se fera pas avec précision. Réglez l'option « **Zoom Type** » (**Type de zoom**) sur « **Optical Zoom** » (**Zoom optique**) ➔ page 86



<Sujet rapproché>



<Sujet éloigné>

## Shutter (obturateur)

Cette fonction est disponible en mode **Enregistrement DISQUE/Enregistrement vidéo sur CARTE**. ↗ page 26

Le caméscope DVD règle automatiquement la vitesse de l'obturateur selon la brillance du sujet. Vous pouvez aussi la régler selon les conditions de la scène.

| Réglages        | Sommaire  | Affichage à l'écran   |
|-----------------|---|---|
| Auto            | Le caméscope DVD règle automatiquement la valeur appropriée de l'ouverture de l'obturateur.                   | Aucun   |
| Manual (Manuel) | La vitesse de l'obturateur peut être réglée sur 1/50, 1/120, 1/250, 1/500, 1/1000, 1/2000, 1/4000 ou 1/10000. |  |

### Réglage manuel de la vitesse de l'obturateur

Vous pouvez régler manuellement la vitesse de l'obturateur. Une vitesse rapide de l'obturateur peut figer le mouvement d'un sujet se déplaçant rapidement. Par contre, une vitesse plus lente rend le sujet flou en donnant une impression de mouvement.

- Déplacez le **levier de commande** vers le haut ou le bas pour sélectionner le réglage « **Manual** » (**Manuel**) puis appuyez sur le **levier de commande**.
  - Les témoins de réglage manuel de la vitesse de l'obturateur apparaissent.
- Déplacez le **levier de commande** vers la droite ou la gauche pour sélectionner le témoin permettant de régler la vitesse de l'obturateur, puis appuyez sur le **levier de commande**.
  - La valeur ajustée s'applique tout de suite après le déplacement du **levier de commande** vers la droite ou la gauche afin de régler la vitesse de l'obturateur.
  - Le réglage manuel de la vitesse de l'obturateur est appliqué et le témoin ( 1/XX) s'affiche.

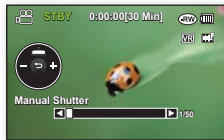

### Valeurs recommandées pour la vitesse de l'obturateur en fonction du type d'enregistrement

| Vitesse de l'obturateur | Conditions  |
|-------------------------|---|
| 1/50                    | La vitesse de l'obturateur est réglée sur 1/50 de seconde. Les bandes noires apparaissant à l'écran du téléviseur deviennent plus minces.   |
| 1/120                   | La vitesse de l'obturateur est fixée sur 1/120 secondes pour les sports en salle tel que le basketball. Le scintillement qui se produit sous les lumières fluorescentes ou aux vapeurs de mercure est réduit. |
| 1/250, 1/500, 1/1000    | Trains ou voitures en mouvement ou tout autre véhicule se déplaçant rapidement tels que les wagonnets de montagnes russes.  |
| 1/2000, 1/4000, 1/10000 | Sports de plein air comme le golf ou le tennis.   |

# utilisation des éléments de menu



- Nous vous conseillons d'utiliser un trépied pour les prises de vue à basse vitesse d'obturateur.
- Si vous modifiez manuellement la vitesse de l'obturateur après avoir sélectionné le mode **ISCENE**, les modifications manuelles s'appliqueront en priorité.
- L'image peut paraître moins lisse lorsque la vitesse de l'obturateur est élevée.
- Dans le cas suivant, cette fonction ne peut pas être utilisée : EASY Q, C.Nite.
- Lorsque vous enregistrez à des vitesses d'obturateur de 1/1000 ou plus, assurez-vous que l'objectif n'est pas en plein soleil.
- Une valeur élevée de la vitesse d'obturateur autorise la prise de vue d'un sujet se déplaçant rapidement en une image unique et nette.
- La vitesse de l'obturateur peut être également réglée via le menu de Raccourcis. ➔ page 35

## 16:9 Wide (16:9)

Cette fonction est disponible en mode **Enregistrement DISQUE/Enregistrement vidéo sur CARTE**. ➔ page 26

L'image vidéo est capturée au format 16:9 ou 4:3, en fonction du rapport souhaité. Réglez le rapport adéquat en fonction du format de votre TV.

| Réglages               | Sommaire   | Affichage à l'écran |
|------------------------|--|---------------------|
| <b>Off (Désactivé)</b> | Enregistre les images en mode plein écran sur un moniteur TV au format 4:3.  | Aucun               |
| <b>On (Activé)</b>     | Enregistre les images en mode plein écran sur un moniteur TV au format 16:9. | Aucun               |



- En mode « **16:9 Wide** » (16:9), vous ne pouvez pas utiliser les options « **Mosaic** » (Mosaïque), « **Mirror** » (Miroir) et « **Stepprinting** » (Effet strobobo) (Digital Effect) (Effet numérique).
- Mode 16:9 Wide est indisponible lorsque la résolution est réglée sur « **Web & Mobile** » (Web & portable).

## Quality (Qualité)

Cette fonction est disponible en mode **Enregistrement DISQUE**. ➔ page 26

Vous pouvez choisir la qualité des vidéos à enregistrer. Le caméscope DVD peut enregistrer en mode SF (Super Fine (Extra)), F (Fine (Supérieure)) et N (Normal (Normale)). Le mode Fine est réglé à l'usine par défaut.

| Réglages                  | Sommaire   | Affichage à l'écran |
|---------------------------|--|---------------------|
| <b>Super Fine (Extra)</b> | Enregistre les vidéos avec des images de qualité extra.      |                     |
| <b>Fine (Supérieure)</b>  | Enregistre les vidéos avec des images de qualité supérieure. |                     |
| <b>Normal</b>             | Enregistre les vidéos avec des images de qualité normale.    |                     |



- Les images enregistrées sont encodées à débit binaire variable (VBR). VBR est un système d'encodage qui permet de régler automatiquement le débit binaire selon l'image enregistrée.

## Wind Cut (Supp. Vent)

Cette fonction est disponible en mode **Enregistrement DISQUE/Enregistrement vidéo sur CARTE** ↪ page 26

Il est possible de réduire le bruit du vent lorsque vous enregistrez à l'aide du microphone intégré.

Si le réglage « **Wind Cut** » (**Supp. Vent**) est spécifié sur « **On** » (**Activé**), les composants basse fréquence du son captés par le microphone seront coupés durant l'enregistrement : cela améliore l'audition des sons et des voix durant la reproduction.

- Utilisez la fonction Wind Cut lorsque vous effectuez des enregistrements dans des endroits exposés au vent tels qu'une plage.

| Réglages               | Sommaire   | Affichage à l'écran   |
|------------------------|--|---|
| <b>Off (Désactivé)</b> | Désactive la fonction.   | <b>Aucun</b>  |
| <b>On (Activé)</b>     | Minimise le bruit du vent ou tout autre type de bruit durant l'enregistrement. |  |



- Assurez-vous que le réglage « **Wind Cut** » (**Supp. Vent**) est spécifié sur « **Off** » (**Désactivé**) lorsque vous souhaitez que le microphone soit aussi sensible que possible.
- La fonction Coupe vent fonctionne avec le microphone intégré.

## Back Light (Contre jour)

Cette fonction est disponible en mode **Enregistrement DISQUE/Enregistrement vidéo sur CARTE/Enregistrement photo sur CARTE**. ↪ page 26

Cette fonction compense la luminosité des prises à contre-jour lorsque le sujet est illuminé par derrière pour éviter qu'il ne soit trop sombre.

| Réglages               | Sommaire   | Affichage à l'écran   |
|------------------------|--|---|
| <b>Off (Désactivé)</b> | Désactive la fonction.   | <b>Aucun</b>  |
| <b>On (Activé)</b>     | - Compensation de contre-jour activée.<br>- La compensation de contre-jour illumine rapidement le sujet. |  |

### Un contre-jour se produit lorsque le sujet est plus sombre que l'arrière-plan :

- Le sujet se trouve devant une fenêtre.
- Le sujet faisant l'objet de l'enregistrement porte des vêtements blancs ou brillants et est placé devant un arrière-plan lumineux, son visage étant trop sombre pour en distinguer les traits.
- Le sujet est en extérieur par temps couvert.
- Les sources lumineuses sont trop fortes.
- Le sujet se trouve devant un arrière-plan enneigé.



Cette fonction doit être spécifiée sur le réglage « **Off** » (**Désactivé**) en mode EASY Q.

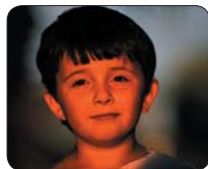

<Rétroéclairage désactivé>





<Rétroéclairage activé>

# utilisation des éléments de menu

## C. Nite

Cette fonction est disponible en mode **Enregistrement DISQUE/Enregistrement vidéo sur CARTE**. ↪ page 26  
Vous pouvez faire apparaître le sujet enregistré au ralenti en contrôlant la vitesse de l'obturateur ou obtenir une image plus lumineuse dans les endroits sombres sans aucune concession au niveau des couleurs.

| Réglages               | Sommaire   | Affichage à l'écran   |
|------------------------|--|---|
| <b>Off (Désactivé)</b> | Désactive la fonction.   | <b>Aucun</b>  |
| <b>Auto</b>            | Règle automatiquement la luminosité de l'image.                          |  |
| <b>1/25</b>            | Enregistre une image encore plus claire que l'originale, déjà lumineuse. |  |
| <b>1/13</b>            | Enregistre une image plus claire même dans un endroit sombre.            |  |



- WSi vous utilisez C.Nite, la mise au point s'effectuera lentement et des points blancs pourront s'afficher à l'écran ; cela n'est pas une défaillance.
- La fonction C.Nite function est indisponible avec les fonctions suivantes : « **iScene: Manuel**, » (**iScene: Manuel**), « **Shutter: Manuel**, » (**Obturateur: Manuel**), « **Exposure: Manuel**, » (**Exposition: Manuel**), « **Zoom Type: Intelli-Zoom, Digital Zoom** » (**Type zoom: Intelli-Zoom, Zoom numérique**), « **Digital Effect: Mosaic, Mirror, Stepprinting**, » (**Effet numérique: Mosaïque, Miroir, Effet stronbo,**) « **Face Detection** » (**Délect visages**), « **Back Light**. » (**Contre jour**).
- Le réglage C.Nite est indisponible lorsque les fonctions suivantes sont utilisées : « **Anti-Shake(HDIS)** » (**Stabilisation(HDIS)**), « **iSCENE** » (**iSCENE**) (à l'exception de « **Manuel** » (**Manuel**)).
- Cette fonction doit être spécifiée sur le réglage « **Off** » (**Désactivé**) en mode EASY Q.

## Light (Éclair.) (VP-DX205(i)/DX2050/DX210(i) uniquement)

Cette fonction est disponible en mode **Enregistrement DISQUE/Enregistrement vidéo sur CARTE**. ↗ page 26  
 Vous pouvez enregistrer des images plus lumineuses dans un endroit sombre.

| Réglages               | Sommaire  | Affichage à l'écran   |
|------------------------|---|---|
| <b>Off (Désactivé)</b> | Enregistre une image sans lumière.  | <b>Aucun</b>  |
| <b>On (Activé)</b>     | Enregistre une image plus claire dans un endroit sombre sans rien sacrifier aux couleurs. |  |



ATTENTION

- La diode lumineuse peut devenir très chaude. Ne la touchez pas pendant l'enregistrement ou juste après son extinction car des blessures graves pourraient en résulter.
- Ne remettez pas le caméscope DVD dans son étui tout de suite après utilisation de la lampe car celle-ci demeure extrêmement chaude pendant un certain temps.
- Ne l'utilisez pas à proximité de matières inflammables ou explosives.
- La lampe vous permet d'effectuer des enregistrements d'un sujet dans des endroits sombres.
- La lampe ne s'allume ni ne s'éteint en cours d'enregistrement.
- La portée de la lampe est limitée. (2 m maximum).
- Cette fonction doit être spécifiée sur le réglage « **Off** » (**Désactivé**) en mode EASY Q.



## Fader (Attén.)

Cette fonction est disponible en mode **Enregistrement DISQUE/Enregistrement vidéo sur CARTE** ↗ page 26

Vous pouvez donner à votre enregistrement un aspect professionnel en utilisant des effets spéciaux comme l'ouverture ou la fermeture en fondu au début ou à la fin d'une séquence.

| Réglages                     | Sommaire   | Affichage à l'écran   |
|------------------------------|--|---|
| <b>Off (Désactivé)</b>       | Désactive la fonction.   | <b>Aucun</b>  |
| <b>In (Ouverture)</b>        | Appuyez sur la touche <b>Marche/Arrêt de l'enregistrement</b> lorsque l'option « <b>Fader</b> » ( <b>Fondu</b> ) est réglée sur « <b>In</b> » ( <b>Ouverture</b> ).<br>L'enregistrement débute par un écran noir sur lequel viennent s'inscrire l'image et le son en ouverture par fondu.        |  |
| <b>Out (Fermeture)</b>       | Appuyez sur la touche <b>Marche/Arrêt de l'enregistrement</b> lorsque l'option « <b>Fader</b> » ( <b>Fondu</b> ) est réglée sur « <b>Out</b> » ( <b>Fermeture</b> ).<br>L'enregistrement s'arrête avec la fermeture en fondu de l'image et du son.   |  |
| <b>In-Out (Ouvert-Fermé)</b> | Appuyez sur la touche <b>Marche/Arrêt de l'enregistrement</b> lorsque l'option « <b>Fader</b> » ( <b>Fondu</b> ) est réglée sur « <b>In-Out</b> » ( <b>Ouvert-Fermé</b> ).<br>L'enregistrement débute par un écran noir sur lequel viennent s'inscrire l'image et le son en ouverture par fondu. |  |

Ouverture en fondu (env. 3 s)



fermeture en fondu (env. 3 s)





- Cette fonction doit être spécifiée sur le réglage « **Off** » (**Désactivé**) en mode EASY Q.

# utilisation des éléments de menu

## Guideline (Repère)

- Cette fonction est disponible en mode **Enregistrement DISQUE/Enregistrement vidéo sur CARTE/Enregistrement photo sur CARTE**. ↗ page 26
- La section des consignes affiche un certain motif sur l'écran LCD, de sorte que vous puissiez régler la composition d'images tout en enregistrant des images vidéo ou des photos.
- Le caméscope DVD fournit 3 sortes de consignes.

| Réglages                          | Réglages  | Affichage à l'écran   |
|-----------------------------------|---|---|
| <b>Off (Désactivé)</b>            | Désactive la fonction.  | <b>Aucun</b>  |
| <b>Cross (Grille1)</b>            | Enregistre le sujet placé au centre comme la composition d'enregistrement la plus générique.  |  |
| <b>Grid (Grille2)</b>             | Enregistre le sujet au sein d'une composition horizontale ou verticale ou avec gros plan.   |  |
| <b>Safety Zone (Zone de séc.)</b> | Enregistre le sujet au sein d'une zone de sécurité qui le protège contre toute coupure au montage en 4:3 à gauche et droite et 2.35:1 pour le haut et le bas. |  |



- En plaçant le sujet sur le point de fondu de la consigne, vous créez une composition équilibrée.
- Il est impossible d'enregistrer des consignes sur les images en cours d'enregistrement.

## Zoom Type (Type zoom)

- Cette fonction est disponible en mode **Enregistrement DISQUE/Enregistrement vidéo sur CARTE**. ↗ page 26
- Le caméscope offre trois types de zoom différents, à savoir, zoom optique, zoom intelligent et zoom numérique, lors de l'enregistrement de vidéos.



Le côté droit de la barre indique le facteur de zoom numérique. La zone de zoom apparaît lorsque vous sélectionnez le niveau de zoom.

| Réglages  | Sommaire  | Affichage à l'écran |
|---|---|---------------------|
| <b>Optical Zoom (Zoom optique)</b>                        | La portée du zoom est limitée au ratio d'agrandissement optique de la lentille.<br>Il est possible d'exécuter un zoom optique de 34x (VP-DX200(i)/DX205(i)/DX2050 uniquement) ou 26x (VP-DX210(i) uniquement).  | <b>Aucun</b>        |
| <b>Intelli-Zoom (intelligent zoom) (Zoom intelligent)</b> | - Le caméscope effectue un zoom sur la largeur totale du capteur d'image pour augmenter la portée du zoom sans détériorer la qualité de l'image.<br>- Il est possible d'exécuter un zoom intelligent de 42x (VP-DX200(i)/DX205(i)/DX2050 uniquement) ou 30x (VP-DX210(i) uniquement). | <b>Aucun</b>        |







| Réglages                                | Sommaire   | Affichage à l'écran |
|---|--|---------------------|
| <b>Digital Zoom</b><br>(Zoom numérique) | <ul style="list-style-type: none"> <li>- Lorsque cette option est sélectionnée, le caméscope bascule automatiquement sur le zoom numérique lorsque vous effectuez un zoom au-delà de la portée autorisée pour le zoom optique ou le zoom intelligent. Le zoom numérique traite l'image numériquement de sorte que la qualité de l'image se détériore au fur et à mesure que vous accentuez le gros plan.</li> <li>- Le zoom numérique est possible jusqu'à 2200x.</li> </ul> | Aucun               |

- La qualité de l'image peut s'altérer selon le coefficient de zoom appliqué au sujet.
- Poussé au maximum, le zoom peut donner une image de moindre qualité.
- L'Intelli-zoom est indisponible lors de l'utilisation des réglages suivants : « **16:9 Wide:Off** » (**16:9 : Arrêt**), « **Resolution: Web & Mobile** » (**Résolution : Web & portable**) et « **C.Nite** » (**C.Nite**). En cas d'utilisation de ces fonctions, le réglage « **Intelli-Zoom** » (**Intelli-zoom**) bascule automatiquement sur « **Optical Zoom** » (**Zoom optique**) pour préserver la qualité de l'image.
- Le zoom optique et l'intelli-zoom préservent la qualité de la vidéo. Par contre, la qualité des images peut être altérée lors de l'utilisation du zoom numérique.
- La portée de zoom varie selon le format de la vidéo.

## Résolution (VP-DX205(i)/DX2050/DX210(i) uniquement) ( )

Cette fonction est disponible en mode **Enregistrement vidéo sur CARTE**. ↪ page 26

Vous pouvez choisir la résolution d'une vidéo à enregistrer sur carte mémoire. Ce caméscope peut effectuer des enregistrements en modes « **TV Super Fine** » (**TV élevé**), « **TV Fine** » (**TV Supérieur**) (valeur par défaut), « **TV Normal** », (**TV Normal**) et « **Web & Mobile** » (**Web & portable**).

| Réglages                                    | Réglages   | Affichage à l'écran   |
|---|--|---|
| <b>TV Super Fine</b><br>(TV élevé)          | Vidéos enregistrées selon une résolution de 720x576 (50i) en une qualité d'image élevée.   |  |
| <b>TV Fine</b><br>(TV Supérieur)            | Vidéos enregistrées selon une résolution de 720x576 (50i) en une qualité d'image élevée.   |  |
| <b>TV Normal</b>                            | Vidéos enregistrées selon une résolution de 720x576 (50i) en une qualité d'image normale.  |  |
| <b>Web &amp; Mobile</b><br>(Web & portable) | Vidéos enregistrées selon une résolution de 640x480 en une qualité d'image normale.<br>Ce réglage prend en charge l'affichage sur ordinateur en une résolution optimale.<br>Ceci est peut-être également la meilleure option pour le visionnage sur les périphériques mobiles. |  |

- Vous pouvez enregistrer une scène selon quatre niveaux de résolution différents : « **TV Super Fine** » (**TV élevé**), « **TV Fine** » (**TV Supérieur**), « **TV Normal** », « **Web & Mobile** » (**Web & portable**). Cependant, plus la résolution est meilleure, plus grande la capacité en mémoire utilisée.
- La durée d'enregistrement d'une vidéo dépend de sa résolution. ↪ page 63
- C'est le format 4:3 qui s'applique au mode d'enregistrement « **Web & Mobile** » (**Web & portable**).

# utilisation des éléments de menu

Enr par interv (VP-DX205(i)/DX2050/DX210(i) uniquement) (  )

Cette fonction est disponible en mode **Enregistrement vidéo sur CARTE**. ↗ page 26

Les images sont automatiquement filmées à intervalle fixe puis stockées sur le support de stockage.

| Réglages               | Sommaire  | Affichage à l'écran   |
|------------------------|---|---|
| <b>Off (Désactivé)</b> | Désactive la fonction.  | <b>Aucun</b>  |
| <b>On (Marche)</b>     | <ul style="list-style-type: none"><li>- Intervalle d'enregistrement (« <b>Sec</b> » (<b>sec.</b>)) : les images du sujet sont capturées selon l'intervalle sélectionné ;<br/>01→03→05→10→15→30 secondes</li><li>- Durée d'enregistrement totale (« <b>Hr</b> » (<b>heure</b>)) : durée totale depuis du début à la fin de l'enregistrement ;<br/>24→48→72→ ∞ heure(s)</li></ul> |  |

## Réglage du mode Enregistrement par intervalle :

Pour enregistrer en mode Enregistrement par intervalle, il faut régler l'intervalle d'enregistrement et la durée totale d'enregistrement dans le menu.

- Appuyez sur la touche **MENU**.
  - Déplacez le **Levier de commande** vers la gauche ou la droite pour sélectionner « **Time Lapse REC** » (**Enreg. par interv.**).
  - Déplacez le **Levier de commande** vers le haut ou le bas afin de sélectionner « **On** » (**Marche**) puis appuyez sur le **Levier de commande**.
    - Les éléments correspondants à l'intervalle d'enregistrement et à la durée totale d'enregistrement sont mis en surbrillance. (« **Sec** » (**sec.**) : secondes, « **Hr** » (**heure**) : heures)
  - Spécifiez l'intervalle d'enregistrement souhaité (« **Sec** » (**sec.**)) en déplaçant le **Levier de commande** vers le haut ou le bas.
  - Déplacez le **Levier de commande** vers la droite pour régler la durée d'enregistrement totale « **Hr** » (**heure**) de la même manière.
    - Lorsque vous effectuez les réglages préalables (intervalle d'enregistrement et durée d'enregistrement totale), la durée approximative de l'enregistrement par intervalle s'affiche sur l'écran de menus.
  - Appuyez sur le **Levier de commande** pour terminer le réglage puis appuyez sur la touche **MENU** afin de quitter le menu.
  - Une fois que vous avez réglé le mode Enregistrement par intervalle, appuyez sur la touche **Marche/Arrêt de l'enregistrement**.
    - L'Enregistrement par intervalle démarre.
    - En cours d'exécution, la lecture affiche 25 images par seconde. (Le son est coupé.)
- Par exemple, si l'intervalle d'enregistrement est de « **30** » secondes et la durée totale de l'enregistrement de « **24** » heures, les images seront automatiquement saisies et sauvegardées sur un support de stockage toutes les 30 secondes pendant 24 heures. (Après 24 heures d'enregistrement, la lecture d'un enregistrement de 24 heures dure environ 1 minute et 55 secondes.)

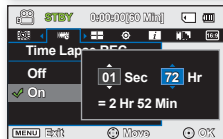
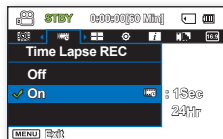

## Exemple d'Enregistrement par intervalle

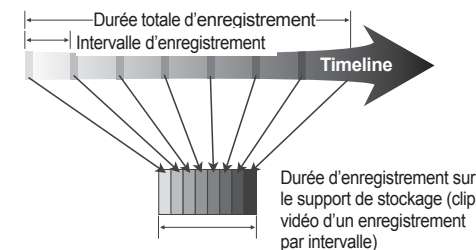

La fonction Enregistrement par intervalle enregistre les images cadre par cadre selon l'intervalle prédéfini sur la durée totale de l'enregistrement afin de produire une vidéo à enregistrement par intervalle.

La fonction Enregistrement par intervalle est utile dans les cas suivants :

- Fleurs en pleine floraison
- Mue d'insecte
- Nuages défilant dans le ciel



- Le mode Enregistrement par intervalle est désactivé à la fin de l'enregistrement. Pour démarrer un nouvel enregistrement par intervalle, il faut répéter les étapes 1-7.
- Un clip vidéo d'1 seconde est composé de 25 images filmées en juxtaposition. La durée minimale d'une vidéo susceptible d'être enregistrée sur le caméscope étant d'une seconde, le réglage Intervalle définit la durée requise pour l'Enregistrement par intervalle. Par exemple, si vous spécifiez un intervalle de « **30 Sec** » (**30 sec.**), l'Enregistrement par intervalle devra être de 13 minutes au moins pour obtenir un enregistrement vidéo d'1 seconde minimum (25 images).
- Une fois que l'enregistrement par intervalle est terminé pour la durée totale d'enregistrement, l'appareil bascule en mode veille.
- Pour arrêter l'Enregistrement par intervalle, appuyez sur la touche **Marche/Arrêt de l'enregistrement**.
- L'Enregistrement par intervalle ne prend pas en charge l'entrée de son. (enregistrement muet)
- Dès que la taille de l'enregistrement vidéo sur la mémoire de stockage atteint 1,8 Go, un nouveau fichier d'enregistrement est automatiquement lancé.
- Lorsque le bloc-piles se décharge durant l'Enregistrement par intervalle, les données enregistrées jusqu'alors sont sauvegardées et l'appareil bascule en mode veille. Au bout d'un moment, un message d'avertissement concernant le bloc-piles déchargé s'affiche puis l'appareil est automatiquement désactivé.
- Lorsque l'espace mémoire sur le support de stockage est insuffisant pour l'Enregistrement par intervalle, l'appareil passe en mode veille après avoir sauvegardé l'enregistrement pour la durée maximale autorisée.
- Nous vous recommandons d'utiliser l'adaptateur CA lors de l'exécution de la fonction Enregistrement par intervalle.

# utilisation des éléments de menu

## ELEMENTS DU MENU DE LECTURE

### Mode Lecture

- Cette fonction est disponible en mode **Lecture DISQUE/Lecture vidéo sur CARTE/Lecture photo sur CARTE**. ↪ page 26
- Sélectionnez cet élément de menu pour afficher l'index de vignettes du mode de lecture souhaité.

| Réglages   | Sommaire  | Affichage à l'écran |
|--|---|---------------------|
| <b>Video (Vidéo)</b>                                     | Affiche l'index des vignettes vidéo enregistrées sur disque ou sur carte mémoire.   | -                   |
| <b>Playlist (List lect)</b><br>(⏪ (RW) VR)               | Affiche l'index des vignettes de votre liste de lecture. Vous ne pouvez créer de liste de lecture que sur un disque DVD-RW (mode VR). ↪ page 52 | -                   |
| <b>Photo</b><br>(VP-DX205(i)/DX2050/DX210(i) uniquement) | Affiche l'index des vignettes photo prises sur une carte mémoire.   | -                   |

## REGLAGE DES ELEMENTS DE MENU

Vous pouvez régler la date et l'heure, la langue d'affichage, la sortie vidéo et les paramètres d'affichage du caméscope DVD.

### Card Info (Information carte) (VP-DX205(i)/DX2050/DX210(i) uniquement) (📄)

- Cette fonction est disponible en mode **Enregistrement vidéo sur CARTE/Enregistrement photo sur CARTE/Lecture vidéo sur CARTE/Lecture photo sur CARTE**. ↪ page 26
- Affiche les informations relatives à la carte, telles que l'espace utilisé, l'espace disponible.



- Les informations relatives à la carte peuvent apparaître, selon le type de la carte concernée.

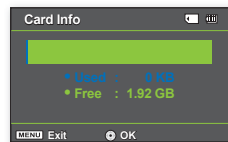

## Card Format (Format carte) (VP-DX205(i)/DX2050/DX210(i) uniquement) (📄)

- Cette fonction est disponible en mode **Enregistrement vidéo sur CARTE/Enregistrement photo sur CARTE/ Lecture vidéo sur CARTE/Lecture photo sur CARTE.** ↪ page 26
- Supprime l'ensemble des fichiers et des options stockés sur la carte mémoire, notamment les fichiers protégés.



- Si vous exécutez la fonction de formatage, tous les fichiers seront complètement supprimés et les fichiers effacés non récupérables.
- N'éteignez pas l'appareil pendant le formatage.
- Il est impossible de formater une carte mémoire dont l'onglet de protection est verrouillé. ↪ page 61

## File No. (N° fichier) (VP-DX205(i)/DX2050/DX210(i) uniquement)

- Cette fonction est disponible en mode **Enregistrement vidéo sur CARTE/Enregistrement photo sur CARTE/ Lecture vidéo sur CARTE/Lecture photo sur CARTE.** ↪ page 26
- Les numéros de fichier sont attribués aux fichiers enregistrés selon l'ordre dans lequel ceux-ci ont été enregistrés.

| Réglages                     | Sommaire   | Affichage à l'écran |
|------------------------------|--|---------------------|
| <b>Series (Série)</b>        | Attribue les numéros de fichiers de la séquence même si la carte mémoire est remplacée, à la suite d'un formatage ou de la suppression de tous les fichiers. Le numéro de fichier est réinitialisé à la création d'un nouveau fichier. | <b>Aucun</b>        |
| <b>Reset (Réinitialiser)</b> | Réinitialise le numéro de fichier à 0001 même à la suite d'un formatage, d'une suppression de tous les fichiers ou à l'insertion d'une nouvelle carte mémoire.   | <b>Aucun</b>        |



- Lorsque vous réglez « **File No.** » (**N° fichier**) sur « **Series** » (**Séries**), chaque fichier se voit attribuer un numéro différent afin d'éviter toute duplication de nom de fichier. Cela vous sera fort commode si vous souhaitez gérer vos fichiers sur ordinateur.

# utilisation des éléments de menu

## Time Zone (Fuseau Horaire)

- Cette fonction est disponible dans tous les modes opérationnels.
- Vous pouvez aisément régler l'horloge sur l'heure locale afin d'utiliser votre caméscope au gré de vos déplacements.

| Réglages              | Sommaire   | Affichage à l'écran   |
|-----------------------|--|---|
| <b>Home (Local)</b>   | L'horloge utilisée dépend de votre réglage du menu « <b>Date/Time Set</b> » ( <b>Régl date/heure</b> ). Sélectionnez ceci lorsque vous utilisez le caméscope pour la première fois ou que vous redéfinissez l'horloge sur le réglage de date et d'heure de votre ville.                        | -   |
| <b>Visit (Visite)</b> | Lorsque vous visitez un lieu situé dans un fuseau horaire différent du vôtre, ceci vous permet d'appliquer l'heure locale sans changer le réglage de l'heure en vigueur dans votre ville d'origine. L'horloge se réajuste en fonction du décalage horaire indiqué entre les deux emplacements. |  |

## Réglage de l'horloge sur l'heure locale (« Visit » (Visite))

Au cours de vos voyages, vous pouvez facilement adapter l'horloge au fuseau horaire de la région que vous visitez.

1. Déplacez le **Levier de commande** vers le haut ou le bas pour sélectionner « **Time Zone** » (**Fuseau Horaire**) en mode « **Settings** » (**Réglage**), puis appuyez sur le **Levier de commande**.
2. Sélectionnez « **Visit** » (**Visite**) en déplaçant le **Levier de commande** vers le haut ou le bas, puis appuyez sur le **Levier de commande**.
  - La carte des fuseaux horaires apparaît.
3. Sélectionnez votre zone locale sur la carte en déplaçant le **Levier de commande** vers la gauche ou la droite, puis appuyez sur le **Levier de commande**.
  - L'horloge est réglée sur le fuseau horaire de la région que vous visitez.
  - Le témoin (🕒) s'affiche à l'écran.



Vous pouvez spécifier la date et l'heure dans l'option « **Date/Time set** » (**Régl date/heure**) à partir du menu « **Setting** » (**Réglage**). ➔ page 93

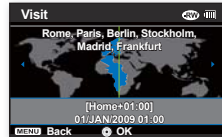
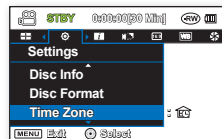

## Villes sélectionnées pour déterminer le fuseau horaire

| Villes  | Villes  |
|---|---|
| Londres, Lisbonne                                 | Adelaïde  |
| Rome, Paris, Berlin, Stockholm, Madrid, Frankfurt | Guam, Sydney, Brisbane                              |
| Athènes, Helsinki, Caire, Ankara,                 | Iles Salomon  |
| Moscou, Riyad                                     | Wellington, Fiji                                    |
| Téhéran   | Samoa, Midway                                       |
| Abu Dhabi, Muscat                                 | Honolulu, Hawaii, Tahiti                            |
| Kaboul  | Alaska  |
| Tashkent, Karachi                                 | LA, San Francisco, Vancouver, Seattle               |
| Calcutta, New Delhi                               | Denver, Phoenix, Salt Lake City                     |
| Almaty, Katmandu                                  | Chicago, Dallas, Houston, Mexico City               |
| Dacca   | New York, Miami, Washington D.C., Montréal, Atlanta |
| Yangon  | Caracas, Santiago                                   |
| Bangkok   | Buenos Aires, Brasilia, Sao Paulo                   |
| Hong Kong, Pékin, Taipei, Singapour, Manila       | Fernando de Noronha                                 |
| Séoul, Tokyo, Pyongyang                           | Açores, Cap-Vert                                    |

## Date/Time Set (Régl. Horloge)

- Cette fonction est disponible dans tous les modes opérationnels.
- Règle la date et l'heure en cours de sorte que ces informations soient correctement enregistrées. → page 36~37

## Date Type (Type date)

- Cette fonction est disponible dans tous les modes opérationnels.
- Vous pouvez choisir le format d'affichage de la date.

| Réglages           | Sommaire   | Affichage à l'écran |
|--------------------|--|---------------------|
| <b>2009/01/01</b>  | La date s'affiché au format année/mois (deux chiffres)/jour. | <b>2009/01/01</b>   |
| <b>JAN/01/2009</b> | La date s'affiche au format mois/jour/année.                 | <b>JAN/01/2009</b>  |
| <b>01/JAN/2009</b> | La date s'affiche au format mois/jour/année.                 | <b>01/JAN/2009</b>  |
| <b>01/01/2009</b>  | La date s'affiché au format année/mois (deux chiffres)/jour. | <b>01/01/2009</b>   |

# utilisation des éléments de menu

## Time Type (Typ heure)

- Cette fonction est disponible dans tous les modes opérationnels.
- Vous pouvez choisir le format d'affichage de l'heure.

| Réglages | Réglages                                  | Affichage à l'écran |
|----------|---|---------------------|
| 12 H     | L'heure s'affiche au format de 12 heures. | 12:00 AM            |
| 24 H     | L'heure s'affiche au format de 24 heures. | 00:00               |

## Date/Time Display (Aff. date/heure)

- Cette fonction est disponible dans tous les modes opérationnels.
- Vous pouvez régler l'affichage de la date et l'heure sur l'écran LCD.
- Avant d'utiliser la fonction « **Date/Time Display** » (**Aff. date/heure**), vous devez régler la date et l'heure. → page 93

| Réglages                  | Réglages  | Affichage à l'écran |
|---------------------------|---|---------------------|
| Off<br>(Désactivé)        | La date et l'heure en cours ne s'affichent pas. | Aucun               |
| Date                      | Affiche la date actuelle.                       | 01/JAN/2009         |
| Time (Heure)              | Affiche l'heure actuelle.                       | 00:00               |
| Date&Time<br>(Date&Heure) | Affiche la date et l'heure actuelles.           | 01/JAN/2009 00:00   |



- Le format de date/heure est « **01/JAN/2009 00:00** » dans les conditions suivantes :
  - L'enregistrement vidéo (ou photo) a été effectué avant de spécifier le Réglage date/heure du caméscope.
  - La batterie rechargeable intégrée est faible ou épuisée.
- Cette fonction dépend du réglage « **Date Type** » (**Type date**).



## LCD Brightness (Luminosité LCD)

- Cette fonction est disponible en mode **Enregistrement DISQUE/Enregistrement vidéo sur CARTE/Enregistrement photo sur CARTE.** → page 26
- Vous pouvez régler la luminosité de l'écran LCD pour compenser l'éclairage ambiant.
- Le déplacement du **levier de commande** vers la droite illumine l'écran alors que son déplacement vers la gauche assombrit celui-ci.



- Un écran LCD très lumineux consomme davantage d'énergie.
- Vous pouvez régler la luminosité de l'écran LCD de -15 à 15 lorsque l'éclairage ambiant est trop fort et que la vision de l'écran est ardue.
- La luminosité de l'écran LCD n'affecte en rien celle des images enregistrées.



## LCD Colour (Couleur LCD)

- Cette fonction est disponible en mode **Enregistrement DISQUE/Enregistrement vidéo sur CARTE/Enregistrement photo sur CARTE.** → page 26
- Vous pouvez varier la nuance des couleurs à l'écran grâce à une variété d'options de couleurs proposées, en ajustant le pourcentage du rouge et du bleu au sein d'une couleur.



- Lorsque vous réglez la plage des couleurs rouge et bleu, plus les chiffres sont élevés plus l'écran LCD est lumineux.
- Vous pouvez régler la couleur de l'écran LCD (rouge/bleu) sur une valeur comprise entre -15 et +15, à l'aide du **Levier de commande**. (▲, ▼, ◀, ▶)
- Le réglage des couleurs de l'écran LCD n'affecte pas les enregistrements.
- Après avoir réglé les couleurs de l'écran LCD, appuyez sur le **Levier de commande** pour appliquer le réglage.



## Beep Sound (Signal sonore)

- Cette fonction est disponible dans tous les modes opérationnels.
- Vous pouvez activer ou désactiver le signal sonore.

| Réglages           | Sommaire  | Affichage à l'écran |
|--------------------|---|---------------------|
| <b>Off (Arrêt)</b> | Désactive le signal sonore.   | <b>Aucun</b>        |
| <b>On (Marche)</b> | Lorsque cette fonction est activée, un bip sonore retentit chaque fois que vous appuyez sur une touche. | <b>Aucun</b>        |



- Le signal sonore est désactivé pendant l'enregistrement de vidéos.
- Lorsque le signal sonore est désactivé, la commande d'activation/désactivation du son l'est aussi.
- Si vous insérez une prise AV dans le caméscope, le bip sonore sera automatiquement désactivé.

# utilisation des éléments de menu

Shutter Sound (Son obturateur) (VP-DX205(i)/DX2050/DX210(i) uniquement) ( )

- Cette fonction est disponible en mode **Enregistrement vidéo sur CARTE/Enregistrement photo sur CARTE/Lecture vidéo sur CARTE/Lecture photo sur CARTE.** → page 26
- Vous pouvez activer ou désactiver le son de l'obturateur.

| Réglages    | Sommaire   | Affichage à l'écran |
|-------------|--|---------------------|
| Off (Arrêt) | Désactive le son de l'obturateur.  | Aucun               |
| On (Marche) | Lorsque la fonction est activée, le son de l'obturateur se fait entendre à chaque fois que vous appuyez sur la touche <b>PHOTO</b> . | Aucun               |

## Auto Power Off (Arrêt auto)

- Cette fonction est disponible dans tous les modes opérationnels, uniquement lorsque l'alimentation est fournie depuis le bloc-piles.
- Vous pouvez régler le caméscope DVD pour qu'il s'éteigne automatiquement dès qu'il reste inutilisé pendant plus de 6 minutes en mode STBY (VLLE) et l'index des vignettes.

| Réglages       | Sommaire  | Affichage à l'écran |
|----------------|---|---------------------|
| Off (Arrêt)    | - Le caméscope DVD ne s'éteint pas automatiquement.<br>- Le caméscope ne désactive pas l'écran LCD, même après 3 minutes d'inactivité au niveau des touches.  | Aucun               |
| 6 Min (6 min.) | - En cas d'absence de fonctionnement pendant 3 minutes en mode <b>VEILLE</b> ou en affichage vignette, l'écran LCD se désactive automatiquement (mode veille) à des fins d'économie d'énergie. Si aucune opération n'intervient dans les 3 minutes suivantes, le caméscope s'éteindra complètement. | Aucun               |

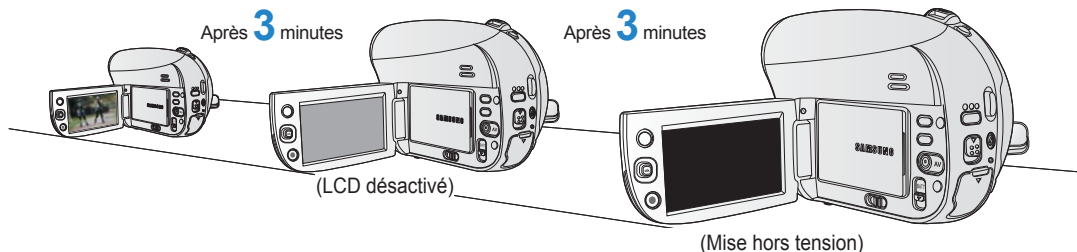



Le menu « **Auto Power Off** » (**Arrêt automatique**) est grisé et non sélectionnable dans les cas suivants :

- Lorsqu'un câble USB est branché.
- Lorsque le caméscope est connecté à l'adaptateur secteur CA.

## Remote (Télécommande) (VP-DX205(i)/DX2050/DX210(i) uniquement)

- Cette fonction est disponible dans tous les modes opérationnels.
- Cette fonction vous permet d'activer ou de désactiver la télécommande en vue de l'utiliser avec le caméscope DVD.

| Réglages               | Sommaire   | Affichage à l'écran |
|------------------------|--|---------------------|
| <b>Off (Désactivé)</b> | Désactive la fonction.<br>- Le témoin (🔴) s'affiche lorsque vous utilisez la télécommande. | <b>Aucun</b>        |
| <b>On (Activé)</b>     | Permet de contrôler le caméscope DVD à l'aide de la télécommande.                          | <b>Aucun</b>        |

## TV Display (Affichage TV)

- Cette fonction est disponible en mode **Enregistrement DISQUE/Enregistrement vidéo sur CARTE/Enregistrement photo sur CARTE**. →page 26
- La fonction d'affichage du téléviseur est disponible en mode d'enregistrement et de lecture.
- Vous pouvez sélectionner le chemin de sortie de l'affichage à l'écran. Cela vous permet de régler l'affichage à l'écran pour le visionnage de film à l'aide du viseur, l'écran LCD ou un téléviseur périphérique.

| Réglages               | Sommaire   | Affichage à l'écran |
|------------------------|--|---------------------|
| <b>Off (Désactivé)</b> | L'affichage à l'écran apparaît sur l'écran LCD et dans le viseur uniquement.                     | <b>Aucun</b>        |
| <b>On (Activé)</b>     | L'affichage à l'écran apparaît sur l'écran LCD, dans le viseur et sur le moniteur de télévision. | <b>Aucun</b>        |



Seul le modèle VP-DX210(i) est doté d'un viseur.

## USB Connect (Conn. USB) (VP-DX205(i)/DX2050/DX210(i) uniquement)

- Cette fonction est disponible en mode **Enregistrement vidéo sur CARTE/Enregistrement photo sur CARTE/Lecture vidéo sur CARTE/Lecture photo sur CARTE**. →page 26
- A l'aide du câble USB, vous pouvez relier votre caméscope à un ordinateur ou une imprimante.
- Vous avez la possibilité de copier vos vidéos et vos photos depuis la carte mémoire sur un ordinateur et d'imprimer les photos.

| Réglages                           | Sommaire   | Affichage à l'écran |
|------------------------------------|--|---------------------|
| <b>Mass Storage (Mémoire aux.)</b> | Connectez le caméscope à un ordinateur afin de l'utiliser comme un périphérique de mémoire auxiliaire. | <b>Aucun</b>        |
| <b>PictBridge</b>                  | Raccordement à une imprimante  | <b>Aucun</b>        |

# utilisation des éléments de menu

## AV In/Out (Ent./Sort. AV) (VP-DX200i/DX205i/DX210i uniquement)

- Cette fonction est disponible en mode **Enregistrement DISQUE**. ↪ page 26
- Vous pouvez enregistrer des signaux à partir de sources externes. De la même façon, vous pouvez envoyer vos vidéos vers des périphériques externes à des fins d'enregistrement ou de lecture.

| Réglages            | Sommaire   | Affichage à l'écran   |
|---------------------|--|---|
| <b>In (Ent.)</b>    | Enregistre le contenu d'un périphérique externe sur le caméscope.          |  |
| <b>Out (Sortie)</b> | Copie ou reproduit le contenu de ce caméscope sur le périphérique externe. | <b>Aucun</b>  |

## Default Set (Rég. par déf.)

- Cette fonction est disponible dans tous les modes opérationnels.
- Vous pouvez réinitialiser les réglages du caméscope DVD sur leurs valeurs respectives par défaut, telles que spécifiées en usine.
- La réinitialisation du caméscope DVD sur ses valeurs par défaut n'affecte pas les images enregistrées.

## Menu Colour (Coul. menu)

- Cette fonction est disponible dans tous les modes opérationnels.
- Vous pouvez sélectionner la couleur de menu de votre choix pour afficher le menu.  
« **Midnight Blue** » (Bleu nuit) → « **Lovely Pink** » (Rose tendre) → « **Mystic Purple** » (Violet mystique) → « **Sunny Orange** » → « **Oasis Green** » (Vert oasis)

## Transparency (Transparent)

- Cette fonction est disponible en mode **Enregistrement DISQUE/Enregistrement vidéo sur CARTE/Enregistrement photo sur CARTE**. ↪ page 26
- Vous pouvez sélectionner la transparence de votre choix pour afficher le menu.  
« **0%** » → « **20%** » → « **40%** » → « **60%** »

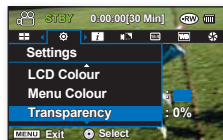

<Transparency 0%>



<Transparency 60%>

## Language

- Cette fonction est disponible dans tous les modes opérationnels.
- Vous pouvez choisir la langue d'affichage de votre choix pour les menus et les messages.

« English » → « 한국어 » → « Français » → « Deutsch » → « Italiano » → « Español » → « Portugês » → « Nederlands » → « Svenska » → « Suomi » → « Norsk » → « Dansk » → « Polski » → « Čeština » → « Slovensky » → « Magyar » → « Română » → « Български » → « Ελληνικά » → « Srpski » → « Hrvatski » → « Українська » → « Русский » → « 中文 » → « ไทย » → « Türkçe » → « ايراني » → « العربية » → « IsiZulu »



- Les options « **Language** » peuvent être modifiées sans préavis.

## Demo (Démo)

- Cette fonction est disponible en mode **Enregistrement DISQUE/Enregistrement vidéo sur CARTE**. ↪ page 26
- La démonstration vous montre automatiquement les principales fonctions de votre caméscope DVD afin que vous puissiez les maîtriser plus facilement.

| Réglages               | Sommaire  | Affichage à l'écran |
|------------------------|---|---------------------|
| <b>Off (Désactivé)</b> | Désactive la fonction.  | <b>Aucun</b>        |
| <b>On (Activé)</b>     | Active le mode démonstration et en affiche les différentes fonctionnalités. | <b>Aucun</b>        |



- La démonstration est lancée dans les cas suivants :
  - Immédiatement après le réglage de « **Demo** » (**démo**) est spécifié sur « **On** » (**Activé**).
  - Avec la fonction « **Auto power off** » (**Arrêt automatique**) spécifiée sur « **Off** » (**Arrêt**), au bout de 6 minutes d'inactivité en mode VEILLE.
  - La démonstration s'arrête temporairement lorsque vous appuyez sur d'autres touches (**MENU, levier de commande, touche de démar./arrêt de l'enregistrement, etc.**).
- Appuyez sur la touche **MENU** et maintenez-la enfoncée en mode VEILLE pour exécuter immédiatement la fonction Démonstration.

# impression d'images photos (VP-DX205(i)/DX2050/DX210(i) uniquement)

Vous pouvez imprimer les photos en connectant le caméscope à l'imprimante PictBridge.

## IMPRESSION EN DIRECT AVEC PICTBRIDGE



- Cette fonction est disponible en mode **Enregistrement vidéo sur CARTE/Enregistrement photo sur CARTE/Lecture vidéo sur CARTE/Lecture photo sur CARTE.** ↪ page 26
- Si votre imprimante prend en charge le format PictBridge, vous pourrez facilement imprimer vos photos en raccordant votre caméscope directement à l'imprimante à l'aide du câble USB.

**REMARQUE :** Après avoir sélectionné l'élément « **PictBridge** » dans le menu, raccordez le câble USB.

1. Réglez le sélecteur de **mode stockage** sur **CARD**.
2. Spécifiez le réglage « **USB Connect** » (**Conn. USB**) sur « **PictBridge**. » ↪ page 97
  - Appuyez sur la touche **MENU**. → Servez-vous du **levier de commande** pour sélectionner « **Settings** » (**Réglage**) → « **USB Connect** » (**Conn. USB**) → « **PictBridge** »
3. Raccordez votre caméscope DVD à l'imprimante en utilisant le câble USB fourni.
4. Mettez votre imprimante sous tension.
  - L'écran du menu PictBridge apparaît automatiquement après un bref instant.
  - Pour afficher l'image photo précédente/suivante, déplacez le **Levier de commande** respectivement vers la gauche ou la droite.
5. Appuyez sur la touche **MENU**. Servez-vous du **Levier de commande** pour sélectionner « **Print** » (**Impression**) → « **Start** » (**Démarrer**) puis appuyez sur le **Levier de commande** pour imprimer.
  - L'image photo sélectionnée sera imprimée.
  - Pour arrêter l'impression après le démarrage de l'imprimante, appuyez sur la touche **MENU**.

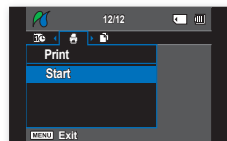
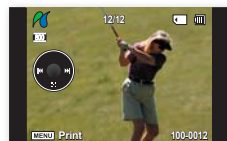
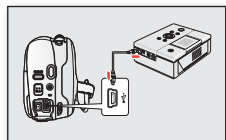
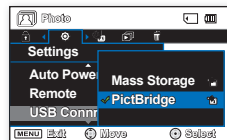

## Définition du nombre de copies à imprimer

1. Appuyez sur la touche **MENU**.
2. Déplacez le **levier de commande** vers la droite ou la gauche, pour sélectionner « **Copies** », puis déplacez le **levier de commande** vers le haut ou le bas afin de sélectionner le nombre de copies.
  - Pour quitter, appuyez sur la touche **MENU**.
  - Si l'image est déplacée sur l'emplacement précédent ou suivant, le numéro de copié est réinitialisé.

## Réglage de l'option d'impression de l'horodatage

Déplacez le **levier de commande** vers la droite ou la gauche pour sélectionner « **Date/Time** » (**Date/Heure**), puis déplacez le **levier de commande** vers le haut ou le bas pour sélectionner l'option souhaitée. Pour quitter, appuyez sur la touche **MENU**.



- Si le caméscope ne reconnaît pas l'imprimante, ou pour imprimer à nouveau, suite à une impression directe avec PictBridge, retirez le câble USB, sélectionnez « **PictBridge** » dans le menu à nouveau, puis raccordez le câble.
- Si le menu « **USB Connect** » (**Conn. USB**) est défini sur « **Mass Storage** » (**Mémoire aux.**), il sera impossible de raccorder une imprimante compatible PictBridge au caméscope DVD à l'aide du câble USB. Il arrive parfois que le caméscope DVD ne se connecte pas à l'imprimante. Cela dépend du fabricant de l'imprimante. Si la connexion est refusée, vous débranchez le câble USB, éteignez l'imprimante et la rallumerez à nouveau. Raccordez ensuite le câble USB puis réglez le caméscope DVD sur « **Pictbridge** ».
- L'option de la date et l'heure peut ne pas être prise en charge sur toutes les imprimantes. Renseignez-vous auprès du fabricant de votre imprimante. Il sera impossible de paramétrer le menu « **Date/Time** » (**Date/Heure**) si l'imprimante ne prend pas en charge cette option.
- PictBridge™ est une marque déposée de CIPA (Camera & Imaging Products Association), une norme de transfert d'image développée par Canon, Fuji, HP, Olympus, Seiko Epson et Sony.
- Utilisez le câble USB fourni avec le caméscope DVD.
- Utilisez l'adaptateur CA de votre caméscope DVD pendant l'impression directe PictBridge. Si vous éteignez votre caméscope DVD pendant l'impression, vous risquez d'altérer les données de votre support de stockage.
- Il est impossible d'imprimer des images vidéos.
- Vous pouvez paramétrer différentes options d'impression en fonction de l'imprimante. Reportez-vous au guide d'utilisation de l'imprimante pour plus de détails.
- Ne débranchez jamais le câble USB ni ne retirez la carte mémoire pendant l'impression.
- Vous ne pouvez peut-être pas imprimer des photos prises sur un autre appareil
- Si le caméscope est désactivé lorsque vous utilisez la fonction PictBridge, le réglage « **USB Connect** » (**USB connecté**) reviendra sur « **Mass Storage** » (**Mémoire aux.**). Veillez à garder le caméscope sous tension lorsque vous le reliez à une imprimante.

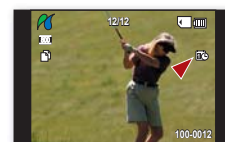
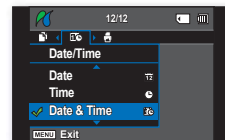
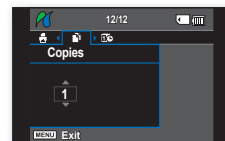

# connexion aux périphériques AV

Vous pouvez visionner les vidéos et les images photos enregistrées (VP-DX205(i)/DX2050/DX210(i) uniquement) sur grand écran en raccordant le caméscope DVD à un téléviseur.

## CONNEXION A UN TELEVISEUR

- Cette fonction est disponible en mode **Lecture DISQUE/Lecture vidéo sur CARTE/ Lecture photo sur CARTE**. ↪ page 26
- Le téléviseur doit être compatible avec la norme PAL pour vous permettre de visionner vos enregistrements. ↪ page 121
- Nous vous conseillons d'utiliser l'adaptateur CA pour alimenter le caméscope DVD.

**Utilisez le câble AV fourni pour raccorder le caméscope DVD au téléviseur comme suit :**

1. Branchez l'extrémité du câble AV doté d'une fiche unique sur la prise AV du caméscope DVD.
2. Branchez l'autre extrémité sur le téléviseur via les prises vidéo (jaune) et audio gauche (blanche)/ droite (rouge).





- Pour plus de détails sur les connexions, reportez-vous au manuel d'utilisateur de votre téléviseur.
- Veillez à ce que le volume du téléviseur soit spécifié sur le niveau minimum avant d'effectuer le raccordement : cet oubli peut provoquer un ronronnement provenant des haut-parleurs du téléviseur.
- Connectez avec soin les câbles d'entrée et de sortie aux prises correspondantes de l'appareil utilisé avec le caméscope DVD.
- **Assurez-vous de régler l'option « AV In/Out » (Ent./Sort. AV) sur « Out » (Sortie) avant de brancher l'appareil à un périphérique externe. (VP-DX200i/DX205i/DX210i uniquement)**

### Visionnage sur un écran de télévision

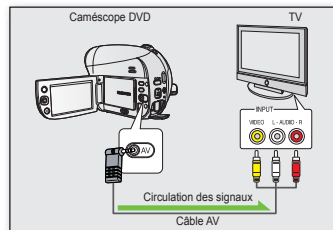





1. Allumez le téléviseur et réglez le sélecteur d'entrée sur la connexion d'entrée utilisée par le caméscope DVD.
  - Ceci est souvent appelé « ligne ». Reportez-vous au guide d'utilisation du téléviseur pour plus de détails sur la sélection de la source.
2. Allumez le caméscope DVD.
  - Faites glisser l'interrupteur **POWER** vers le bas, puis ouvrez l'écran LCD.
  - Réglez le support de stockage approprié. (VP-DX205(i)/DX2050/DX210(i) uniquement) ↪ page 38
  - Appuyez sur **MODE** pour sélectionner le mode **Lecture** (  ). ↪ page 26
  - Appuyez sur la touche **MENU** et servez-vous du **Levier de commande** pour régler l'option « **Play Mode** » (**Mode lect**) du menu. ↪ page 45
  - L'image du caméscope apparaît à l'écran du téléviseur.
3. Effectuez la lecture.
  - Vous pouvez lire, enregistrer ou configurer le menu tout en regardant l'écran du téléviseur.





- Réglez le volume sonore du téléviseur.
- La télécommande vous sera utile pour manipuler le caméscope DVD tout en visionnant une image à l'écran du téléviseur. (VP-DX205(i)/DX2050/DX210(i) uniquement)
- Si seule l'entrée audio mono est disponible sur le périphérique connecté (TV, etc.), vous utiliserez la prise blanche du câble audio (Audio L).
- Si vous tentez de lire une vidéo protégée contre la copie, aucune image n'apparaîtra à l'écran du téléviseur.
- Lorsque l'option « **TV Display** » (**Affichage TV**) est réglée sur « **Off** » (**Désactivé**), l'affichage à l'écran OSD n'apparaît plus à l'écran du poste de télévision. ➔ page 97
- L'information enregistrée par le caméscope DVD apparaît sur le moniteur de télévision. Appuyez sur la touche  /  (**Display/LCD enhancer**) pour changer l'état de l'écran. ➔ page 32
- La proximité du caméscope DVD avec d'autres périphériques ou son niveau sonore élevé risquent parfois de provoquer une réaction acoustique ou un ronronnement. Dans ce cas, il faut veiller à garder le caméscope DVD raisonnablement éloigné des périphériques connectés.

#### L'image s'affiche en fonction du format de l'écran du téléviseur

| Format d'enregistrement   | Téléviseur grand écran<br>(16:9)  | Téléviseur 4:3   |
|---|---|--|
| Les images enregistrées au format 16:9<br>(16:9 Wide (16:9) : On (Activé))    |  |  |
| Les images enregistrées au format 4:3<br>(16:9 Wide (16:9) : Off (Désactivé)) |  |  |
| Images photos (VP-DX205(i)/DX2050/DX210(i) uniquement)                        |  |  |

- Reportez-vous à la page 82 pour le réglage « **16:9 Wide** » (16:9).

# connexion aux périphériques AV

## COPIE SONORE DES IMAGES SUR UN MAGNETOSCOPE OU UN LECTEUR DVD/HDD

Cette fonction est disponible en mode **Lecture DISQUE/Lecture vidéo sur CARTE/ Lecture photo sur CARTE**. ↪ page 26

Il vous est possible de copier des images lues sur le caméscope DVD vers d' autre appareils comme les magnétoscopes ou les graveurs DVD/HDD. Utilisez le câble AV (compris) pour raccorder le caméscope DVD à un autre appareil vidéo tel qu'illustré dans la figure ci-après :

1. Faites glisser l'interrupteur **POWER** vers le bas pour mettre l'appareil sous tension puis ouvrez l'écran LCD. ↪ page 26
  - Réglez le support de stockage approprié. (VP-DX205(i)/DX2050/ DX210(i) uniquement) ↪ page 38
2. Appuyez sur **MODE** pour sélectionner le mode **Lecture** (▶).
3. Appuyez sur la touche **MENU** et servez-vous du **Levier de commande** pour régler l'option « **Play Mode** » (**Mode lect**) du menu.
4. Servez-vous du **levier de commande** pour sélectionner l'image enregistrée (copiée) dans l'index des vignettes, puis appuyez sur le **levier de commande**.
5. Appuyez sur la touche d'enregistrement de l'appareil raccordé.
  - Le caméscope DVD débute la lecture et l'appareil enregistreur démarre la copie.



- Reportez vous au chapitre « Montage » pour créer une liste de lecture en sélectionnant les scènes souhaitées parmi celles qui sont enregistrées sur le caméscope DVD. ↪ pages 52-54
- Le haut-parleur reproduit les sons audio. Un volume trop élevé peut provoquer des parasites sur l'image copiée.
- Ayez toujours recours à l'adaptateur CA branché sur une prise murale lorsque vous utilisez le caméscope DVD raccordé à un autre appareil afin de prévenir les coupures d'énergie du bloc-piles pendant l'enregistrement.
- Assurez-vous de régler l'option « **AV In/Out** » (**Ent./Sort. AV**) sur « **Out** » (**Sortie**) avant de brancher l'appareil à un périphérique externe. (VP-DX200i/DX205i/DX210i uniquement)
- Prenez garde à ne pas déconnecter le câble AV accidentellement en faisant glisser l'interrupteur **OPEN**.

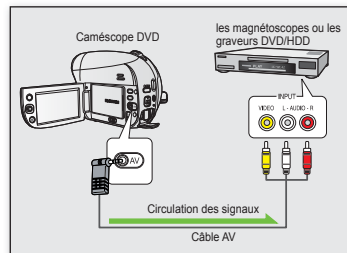

## UTILISATION DE VOICE PLUS

- Cette fonction est disponible en mode **Lecture DISQUE**. ↪ page 26
  - Cette fonction vous permet d'intégrer votre narration à un disque préenregistré à l'aide du microphone du caméscope DVD.
  - Si vous souhaitez dupliquer un DVD sur d'autres périphériques AV (graveur DVD, magnétoscope), vous pourrez copier le son de votre voix provenant du microphone interne du caméscope DVD sur un périphérique AV, au lieu de copier les signaux audio sur un disque préenregistré.
1. Connectez le caméscope DVD à votre périphérique AV via le câble AV.
  2. Réglez le sélecteur de **mode stockage** sur **DISC**. (VP-DX205(i)/DX2050/DX210(i) uniquement) ↪ page 38
  3. Insérez le disque que vous souhaitez lire dans le caméscope DVD.
  4. Appuyez sur **MODE** pour sélectionner le mode **Lecture** (▶). ↪ page 26
  5. Appuyez sur la touche **MENU** et servez-vous du **Levier de commande** pour régler l'option « **Play Mode** » (**Mode lect**) du menu. ↪ page 45
  6. Servez-vous du **levier de commande** pour sélectionner l'image souhaitée.
  7. Appuyez sur la touche de **démar./arrêt de l'enregistrement** sur le point souhaité durant la lecture.
    - L'icône de Voice Plus (🗣️) s'affiche et « **Voice +** » clignote pendant quelque temps.
    - C'est le son du microphone interne sera copié sur un périphérique AV raccordé plutôt que le son du disque préenregistré.
  8. Pour annuler, appuyez à nouveau sur la touche de **démar./arrêt de l'enregistrement**.

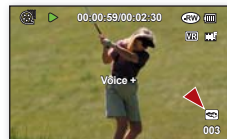
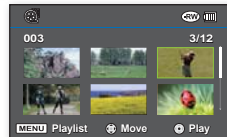
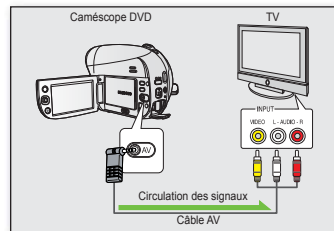

- Voice Plus n'est disponible que lorsque le câble AV est raccordé. Lorsqu'un câble USB est connecté, la fonction Voice Plus risque de ne pas fonctionner normalement. (VP-DX205(i)/DX2050/DX210(i) uniquement)
- Si vous procédez à des opérations de type arrêt, lecture, pause; retour ou avance rapide alors que la fonction Voice Plus est en cours d'exécution, celle-ci sera désactivée.
- Lorsque la fonction Voice Plus est exécutée, les touches **MENU** ou **PHOTO** sont inopérantes.
- La fonction Voice Plus n'affecte pas le son d'origine sur le disque enregistré.
- Lorsque la fonction Voice Plus est utilisée, le son est transféré du microphone intégré du caméscope DVD vers le dispositif AV raccordé. Veillez donc à ce que le microphone ne soit ni couvert ni bloqué d'aucune façon.
- Réglez le volume sonore du dispositif externe raccordé. (TV, système audio etc.)
- Une réaction acoustique risque de se produire lorsque le caméscope est placé à l'arrière du haut-parleur sur un périphérique externe.
- Baissez le volume du périphérique externe et conservez le caméscope à une distance raisonnablement éloignée.
- Assurez-vous de régler l'option « **AV In/Out** » (**Ent./Sort. AV**) sur « **Out** » (**Sortie**) avant de brancher l'appareil à un périphérique externe. (VP-DX200i/DX205i/DX210i uniquement)

# connexion aux périphériques AV

## ENREGISTREMENT (COPIE) D'UN PROGRAMME TV OU DE CONTENUS EXTERNES SUR UN DISQUE (VP-DX200i/DX205i/DX210i UNIQUEMENT)

- Cette fonction est disponible en mode **Enregistrement DISQUE**. ↪ page 26
- Connectez votre caméscope DVD à votre magnéto-scope ou téléviseur à l'aide d'une prise AV/S pour enregistrer un programme télévisé ou copier une cassette VHS sur un disque.
- Veillez à régler « **AV In/Out** » (**Ent./Sort. AV**) sur « **In** » (**Ent.**) avant la connexion à un périphérique externe. ↪ page 98
- **Les modèles dont le nom est suivi du suffixe « i » sont équipés d'une entrée AV (analogique).**

### Enregistrement (Copie) vers un disque

1. Connectez le caméscope DVD à votre magnéto-scope, lecteur DVD/HDD ou téléviseur via un câble AV.
  - Connectez le câble AV à la prise de sortie de votre magnéto-scope, lecteur DVD/HDD ou téléviseur.
2. Insérez un disque vierge dans votre caméscope DVD.
  - Veuillez vous référer aux pages 38~39 pour la sélection et le formatage de disques.
3. Réglez l'entrée AV.  
Appuyez sur la touche **MENU**. Servez-vous du **Levier de commande** pour sélectionner « **Settings** » (**Réglage**) → « **AV In/Out** » (**Ent./Sort. AV**) → « **In** » (**Ent.**), puis appuyez sur le **Levier de commande**.

### Enregistrement à partir d'un magnéto-scope ou d'un graveur/enregistreur DVD/HDD

1. Insérez la bande à lire dans votre magnéto-scope ou graveur/enregistreur DVD/HDD.
  - Suspendez la lecture au point de départ.
2. Lancez la copie en appuyant sur la touche de **démar./arrêt de l'enregistrement** sur votre caméscope DVD.
3. Appuyez sur la touche de lecture sur votre magnéto-scope ou graveur/enregistreur DVD/HDD pour reproduire la bande.

### Enregistrement depuis un téléviseur

1. Sélectionnez une chaîne de télévision à enregistrer.
2. Lancez l'enregistrement en appuyant sur la touche de **démar./arrêt de l'enregistrement** sur votre caméscope DVD.

### A la fin de l'enregistrement (copie) :

Appuyez sur la touche de **démar./arrêt de l'enregistrement** sur votre caméscope DVD pour arrêter l'enregistrement (la copie).



- Si vous faites fonctionner le caméscope DVD relié en connexion avec un autre DVD, vous devrez toujours raccorder le caméscope DVD à une prise secteur CA à l'aide d'un adaptateur CA.
- Ce caméscope DVD ne peut enregistrer les cassettes vidéo protégées par le droit d'auteur comme celles de Macrovision ou les signaux de télévision instables.

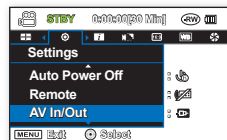
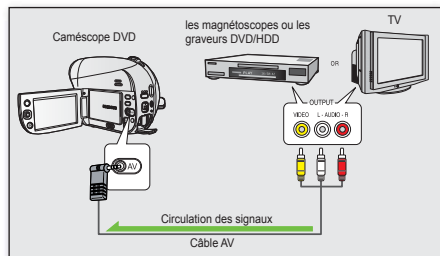

# utilisation avec un ordinateur Windows (VP-DX205(i)/DX2050/DX210(i) uniquement)

Ce chapitre décrit la connexion du caméscope à un ordinateur à l'aide du câble USB. Lisez ce chapitre avec attention afin de vous éviter d'avoir à vous soucier de la manipulation de deux périphériques en même temps.

## VERIFICATION DE VOTRE TYPE D'ORDINATEUR



Pour afficher vos enregistrements sur un ordinateur, vous devez d'abord vérifier votre type d'ordinateur. Vous pourrez ensuite exécuter les étapes suivantes en fonction du type d'ordinateur dont vous disposez.



### Utilisation sous Windows

Installez le CD du logiciel fourni, « CyberLink MediaShow 4 » sur Windows. ↗ page 109  
Reportez-vous au manuel d'installation du logiciel.



Raccordez votre caméscope à l'ordinateur à l'aide d'un câble USB.  
↗ pages 111~114



Lisez des vidéos et des photos sur votre ordinateur à l'aide de l'application CyberLink MediaShow4  
↗ pages 114~115



Téléchargez des vidéos sur YouTube.  
↗ page 115

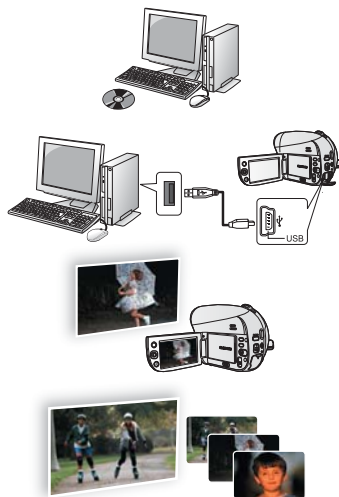

### Utilisation sous Macintosh

Le CD du logiciel CyberLink MediaShow4 fourni n'est pas compatible Macintosh.  
Pour lire ou modifier les vidéos sur Macintosh, vous avez la possibilité d'installer et d'utiliser les applications QuickTime Playe (v7.5.5 ou ultérieure) ou iMovie (non fournies).



Vous pouvez transférer les données à un ordinateur Macintosh à l'aide d'un câble USB. ↗ page 116



Pour lire ou modifier les vidéos sur Macintosh, vous avez la possibilité d'installer et d'utiliser les applications QuickTime Playe (v7.5.5 ou ultérieure) ou iMovie (non fournies).

# connexion à un ordinateur (VP-DX205(i)/DX2050/DX210(i) uniquement)

## CONFIGURATION SYSTEME



L'utilisation de l'application CyberLink MediaShow4 nécessite les exigences suivantes.

|  |   |
|--|---|
| <b>CPU</b>                             | Intel® Pentium® 4 3,0 GHz minimum/AMD recommandé  |
| <b>OS<br/>(Système d'exploitation)</b> | Windows Vista ou XP (Windows XP Service Pack 2 ou supérieur) <ul style="list-style-type: none"><li>• Une installation standard est recommandée. Le fonctionnement n'est pas garanti en cas de mise à niveau des systèmes d'exploitation mentionnés ci-dessus.</li></ul>   |
| <b>RAM</b>                             | 512 Mo (1 Go minimum recommandé)  |
| <b>Résolution</b>                      | 800 x 600, couleur 16 bits ou plus  |
| <b>USB</b>                             | USB 2.0 à haut débit  |
| <b>VGA</b>                             | Processeur Intel® 945GM ou supérieur<br>Processeur NVIDIA Geforce 6600 ou supérieur<br>Processeur ATI Radeon X1600 ou supérieur <ul style="list-style-type: none"><li>• Sur un système graphique de faible performance, l'exécution de MediaShow4 risque de causer des erreurs ou d'empêcher l'application de certains effets graphiques.</li></ul> |
| <b>Divers</b>                          | Internet Explorer 5.5 ou version ultérieure DirectX 9.0 ou version ultérieure   |
| <b>Supports pris en charge</b>         | DVD+R/+RW, DVD-R/-RW<br>Pour les détails concernant les graveurs DVD/CD compatibles, consultez le site Web de CyberLink :<br><a href="http://www.gocyberlink.com/english/products/powerproducer/2_gold/comp_dvd_drives.jsp">http://www.gocyberlink.com/english/products/powerproducer/2_gold/comp_dvd_drives.jsp</a>                                |



- Les configurations système mentionnées ci-dessus sont recommandées. Cependant, il n'est pas garanti que les opérations soient effectuées correctement, même sur des systèmes répondant aux exigences requises.
- Sur un ordinateur plus lent que ce qui est recommandé, la lecture vidéo risque de sauter des images et de fonctionner de façon imprévue.
- Sous Windows XP/Vista, connectez-vous en tant qu'administrateur (administrateur de l'ordinateur ou utilisateur bénéficiant de privilèges équivalents) pour installer le logiciel.
- Vérifiez le support de stockage du caméscope avant de relier le câble USB.
- Toutes les autres appellations et marques appartiennent à leurs propriétaires respectifs.
- CyberLink MediaShow4 est optimisé pour les processeurs Intel Core 2 Duo, les processeurs prenant en charge MMX, SSE, 3DNow! et la technologie Intel HyperThreading.
- DirectX est nécessaire au bon fonctionnement de CyberLink MediaShow4 : il s'installe automatiquement avec le logiciel CyberLink MediaShow4.
- CyberLink MediaShow4 est disponible pour Windows uniquement.
- Ce caméscope ne peut servir de périphérique de stockage amovible que sur les ordinateurs exécutant les systèmes d'exploitation Macintosh (version OS 10.3 ou ultérieure) et Windows 2000.

## INSTALLATION DE CYBERLINK MEDIASHOW4 (POUR WINDOWS UNIQUEMENT)



CyberLink MediaShow4 est un logiciel facile à utiliser pour effectuer le montage des fichiers vidéo, notamment de types MPEG et AVI, des images figées et autres contenus afin de créer une vidéo.

En installant le logiciel CyberLink MediaShow4 sur votre ordinateur Windows, vous bénéficiez des avantages suivants à condition de relier votre caméscope à l'ordinateur via un câble USB.

- Affichage de fichiers vidéo et photo sur l'ordinateur. ➔ page 112
  - Facilité d'importation de données depuis le caméscope relié.
  - Gestion de fichiers amusante grâce à l'interface 3D extrêmement souple de MediaShow.
- Téléchargement direct sur YouTube. ➔ page 115
- Reportez-vous au manuel d'utilisation du logiciel (fichier PDF) pour les détails.

Une fois l'installation terminée, vous pouvez accéder au manuel d'utilisation du logiciel.

Sélectionnez « **Start** » → « **All Programs (Programs)** » → « **CyberLink MediaShow** » → « **MediaShow User's Guide** ».

### Avant de commencer :

Fermez toutes les applications en cours.

(Vérifiez dans la barre d'état qu'aucune autre application n'est en cours d'utilisation.)

1. Chargez le CD CyberLink MediaShow4 dans le lecteur de CD-ROM de l'ordinateur.
  - L'écran d'installation apparaît au bout de quelques secondes.  
Si l'écran d'installation ne s'affiche pas, double-cliquez sur l'icône du CD-ROM dans votre poste de travail.
  - Cliquez sur « Install Now » (Installer maintenant).
2. Sélectionnez la langue souhaitée et cliquez sur « OK » (OK).
3. L'écran « Installing CyberLink MediaShow 4.0... » (Installation de CyberLink MediaShow 4.0) apparaît.
  - Cliquez sur « Next » (Suivant).
4. L'écran « License Agreement » (Concession du droit d'utilisation du logiciel) apparaît.
  - Cliquez sur « Yes » (Oui).



## connexion à un ordinateur (VP-DX205(i)/DX2050/DX210(i) uniquement)

5. L'écran « Customer Information » (Informations destinées aux clients) apparaît.
  - Cliquez sur « Next » (Suivant).
6. L'écran « Choose Destination Location » (Choix de l'emplacement de destination) apparaît.
  - Sélectionnez l'emplacement de destination sur lequel vous voulez installer le logiciel.
  - Cliquez sur « Next » (Suivant).
7. Le message « Setup Complete » (Configuration terminée) apparaît.
  - Cliquez sur « Finish » (Terminer).
  - L'icône de « CyberLink MediaShow4 »  CyberLink MediaShow est créée sur le bureau.



-  • Si vous procédez à l'installation d'un logiciel déjà installé, le programme de désinstallation sera lancé. Dans ce cas, réinstallez le programme une fois la désinstallation terminée.
- Ce manuel couvre uniquement l'installation du logiciel et la connexion à l'ordinateur. Pour obtenir davantage d'informations sur le logiciel, consultez la section « Online help/Read me » (Aide en ligne/Lisez-moi) du CD de CyberLink MediaShow4.
- L'ordinateur doit être redémarré afin que l'application puisse fonctionner.



## RACCORDEMENT DU CÂBLE USB



- Cette fonction est disponible en mode **Enregistrement vidéo sur CARTE/Enregistrement photo sur CARTE/Lecture vidéo sur CARTE/Lecture photo sur CARTE.** ↪ page 26
  - Pour copier des fichiers vidéo et photo sur votre ordinateur, raccordez celui-ci à votre caméscope à l'aide d'un câble USB.
1. Réglez « **USB Connect** » (**Conn. USB**) sur « **Mass Storage** » (**Mémoire aux.**) ↪ page 97
    - Appuyez sur la touche **MENU**.  
Servez-vous du **Levier de commande** pour sélectionner « **Settings** » (**Réglage**) → « **USB Connect** » (**USB connecté**) → « **Mass Storage** » → (**Mémoire aux.**).
  2. Raccordez le caméscope DVD à l'ordinateur à l'aide d'un câble USB.

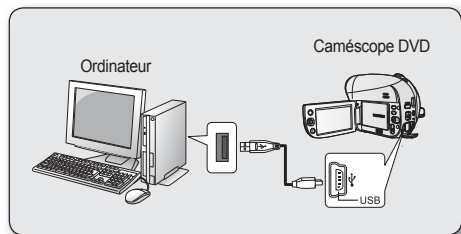

- Ne tentez pas de forcer l'insertion ou l'extraction d'un câble USB dans/ depuis une prise USB.
- Insérez un câble USB après avoir vérifié la validité de la correction.
- Nous recommandons la norme USB haute-vitesse (USB 2.0).

## Débranchement du câble USB

Après avoir terminé le transfert de données, vous devez débrancher le câble de la façon suivante :

1. Cliquez sur l'icône « de débranchement ou d'éjection du matériel » dans la barre des tâches.
2. Sélectionnez « USB Mass Storage Device » ou « USB Disk », puis cliquez sur « Stop. »
3. Cliquez sur « OK ».
4. Disconnect the USB cable from the camcorder and computer.



- Nous vous conseillons d'utiliser l'adaptateur CA comme source d'alimentation plutôt que le bloc-piles.
- Lorsque le câble USB est connecté, la mise sous/hors tension du caméscope provoque des dysfonctionnements sur l'ordinateur.
- Si vous déconnectez le câble USB de l'ordinateur ou du caméscope en cours de transfert des données, la transmission s'arrêtera et les données seront endommagées.
- Si vous branchez le câble USB sur un ordinateur par l'intermédiaire d'un hub USB ou si vous branchez simultanément le câble USB avec d'autres appareils USB, le caméscope pourra ne pas fonctionner correctement. Si cela se produit, retirez tous les appareils USB de l'ordinateur et reconnectez le caméscope.

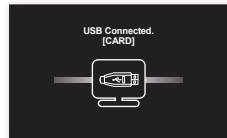

# connexion à un ordinateur (VP-DX205(i)/DX2050/DX210(i) uniquement)

## AFFICHAGE DU CONTENU DU SUPPORT DE STOCKAGE



- Vous pouvez transférer ou copier des fichiers sauvegardés sur la carte mémoire vers un ordinateur à l'aide d'un câble USB.
1. Faites glisser l'interrupteur **POWER** vers le bas pour mettre l'appareil sous tension puis régler le sélecteur du **mode stockage** sur **CARD**. ↪ pages 26, 38
    - Le disque amovible ne prend en charge que la carte mémoire (les DVD ne sont pas gérés).
  2. Raccordez le caméscope DVD à l'ordinateur à l'aide d'un câble USB. ↪ page 111
  3. **Si vous utilisez Windows® XP/Vista :**
    - La fenêtre « Removable Disk » (Disque amovible) apparaît à l'écran de l'ordinateur après un court moment.
    - Sélectionnez « Open folders to view files using Windows Explorer » (Ouvrir les dossiers avec Windows Explorer pour visionner les fichiers) puis cliquez sur « OK ».

### Si vous utilisez la version Windows® 2000 :

- a. Double-cliquez sur l'icône « My Computer » (Poste de travail) sur le bureau. L'icône « Removable Disk » (Disque amovible) représentant le support de stockage sur le caméscope DVD apparaît dans la fenêtre « My Computer » (Poste de travail).
  - b. Double-cliquez sur l'icône « Removable Disk » (Disque amovible).
4. Les dossiers du support de stockage apparaissent.
    - Certains types de fichiers sont stockés dans des dossiers différents.



- Si la fenêtre « Removable Disk » (Disque amovible) ne s'affiche pas, vérifiez la connexion (page 111) ou exécutez les étapes 1 et 2.
- Si la fenêtre « Removable Disk » (Disque amovible) n'apparaît pas, cliquez sur l'icône « My Computer » (Poste de travail) pour saisir « Removable Disk ».
- Assurez-vous d'insérer la carte mémoire dans le caméscope avant de brancher le câble USB. Si aucune carte mémoire n'est insérée ou si une carte mémoire non formatée est insérée, l'ordinateur ne reconnaîtra pas votre caméscope comme un support amovible.

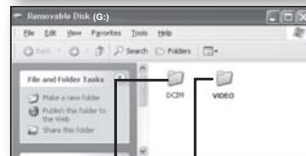
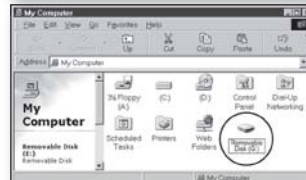
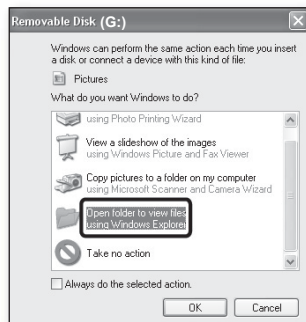

Photos Videos

## Organisation des dossiers et des fichiers du support de stockage

- La structure des dossiers et fichiers de la carte mémoire est comme suit :
- Evitez de modifier ou de supprimer le nom d'un dossier ou d'un fichier de façon arbitraire. Celui-ci pourrait devenir impossible à lire.
- L'attribution des noms de fichier est conforme à la règle DCF (Design rule for Camera File System).

### Fichiers vidéo (H.264) ①

Les noms d'images vidéo de qualité SD sont au format « SDV #####.MP4 » et ceux des images de vidéo Web au format « WEB #####.MP4 ». Le numéro de fichier est automatiquement augmenté lorsqu'un nouveau fichier vidéo est créé. Un même dossier peut contenir jusqu'à 9 999 fichiers. Au-delà de 9 999 fichiers, un nouveau dossier est créé.

### Fichier image photo ②

Comme pour les fichiers d'images vidéo, le numéro de fichier augmente automatiquement lorsqu'un nouveau fichier image est créé. Le nombre maximal de fichiers autorisé est le même que pour les fichiers d'image vidéo. Un nouveau dossier stocke les fichiers à partir de DCAM\_0001.JPG. Les noms de dossier se développent selon l'ordre 100PHOTO → 101PHOTO etc. Il est possible de créer jusqu'à 9 999 fichiers au sein d'un même dossier. Au-delà de 9 999 fichiers, un nouveau dossier est créé.

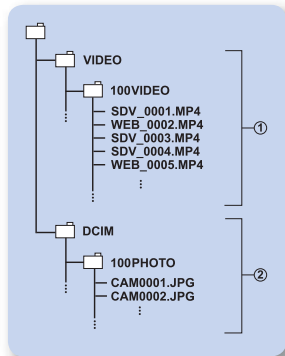

## Format d'image

### Vidéos stockées sur carte mémoire

- Les images sont compressées au **H.264/AVC (MPEG4 part 10/Advanced Video Coding)** L'extension de nom de fichier est « .MP4 ».
- La taille de l'image est 720X576 (50i) ou 640x480 (selon la résolution de l'option Web & portable).

### Photos stockées sur carte mémoire

- Les photos sont compressées au format JPEG (Joint Photographic Experts Group). L'extension de nom de fichier est « .JPG ».
- La taille de l'image est de 800X600 (VP-DX205(i)/DX2050 uniquement) ou 1152x864 (VP-DX210(i) uniquement).



- Après la création du 9999ème fichier dans le 999ème dossier (par ex., SDV\_9999.MP4 est créé dans le 999ème dossier VIDEO), il n'est plus possible de créer de nouveau dossier. Sauvegardez vos fichiers sur ordinateur et formatez la carte mémoire puis réinitialisez la numérotation des fichiers à partir du menu.
- Nous vous déconseillons d'utiliser l'ordinateur pour modifier le nom d'un fichier ou d'un dossier conservé sur le support de stockage. Si vous effectuez une telle modification, le caméscope risque de ne pas reconnaître les fichiers modifiés.
- Vous avez la possibilité d'utiliser votre caméscope comme une mémoire auxiliaire. Vous pouvez de ce fait stocker les données générales sur le support de stockage (carte mémoire) de votre caméscope.

# connexion à un ordinateur (VP-DX205(i)/DX2050/DX210(i) uniquement)

## TRANSFERT DE VIDEOS (OU DE PHOTOS) A VOTRE ORDINATEUR



Vous pouvez copier les images vidéo et photo sur votre ordinateur pour les lire.

1. Suivez la procédure décrite à la section "Affichage du contenu du support de stockage". ↪ pages 112~113
  - Les fichiers du support de stockage apparaissent.
2. Créez un nouveau dossier, saisissez son nom et double-cliquez sur celui-ci.
3. Sélectionnez le dossier à copier, puis effectuez-en un glisser-déposer dans le dossier de destination.
  - Le dossier est copié depuis la carte mémoire sur l'ordinateur.
  - Il ne faut ni déplacer ni renommer les dossiers et fichiers du caméscope après leur transfert.  
Si vous modifiez le nom de base d'un dossier ou d'un fichier, celui-ci ne sera plus reconnu par votre caméscope et ne pourra plus être lu.



## LECTURE DE VOS ENREGISTREMENTS SOUS WINDOWS



Vous pouvez utiliser l'application CyberLink MediaShow4 pour lire les vidéos et les photos enregistrées sur Windows. Pour lire ou modifier les vidéos sur Macintosh, vous avez la possibilité d'installer et d'utiliser les applications QuickTime Playe (v7.5.5 ou ultérieure) ou iMovie (non fournies).

### Lecture de vidéos (ou de photos)

Une fois que vous avez fini de transférer des vidéos ou des photos depuis le caméscope, vous pouvez lire les enregistrements de manière convenable à l'aide de l'application CyberLink MediaShow4. Avant de commencer la lecture, assurez-vous des réglages suivants :

- Vous avez installé CyberLink MediaShow4 sur votre ordinateur Windows. ↪ page 109
  - Les enregistrements du caméscope sont transférés aux disques durs de votre ordinateur via le câble USB. ↪ pages 111-114
1. Double cliquez sur l'icône ( CyberLink MediaShow ) (  ) sur votre bureau.
    - L'écran de menu du module correspondant apparaît.
  2. Entrez en mode Vidéo.
    - Pour afficher les photos, entrez en mode Photo.



3. Dans le menu « Library » (Bibliothèque), cliquez sur le dossier ou le fichier souhaité pour afficher vos enregistrements.
  - Les vignettes vidéo ou (photo) apparaissent à l'écran, selon la source sélectionnée.
4. Sélectionnez la vidéo (ou la photo) que vous souhaitez lire, puis cliquez sur l'icône « Play (▶) » .
  - La lecture démarre et les commandes de lecture apparaissent.
  - Vous pouvez également double-cliquer sur la vignette vidéo (ou photo) pour lancer la lecture.

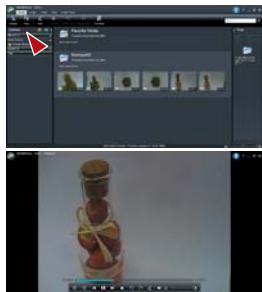

## ALLEZ PLUS VITE AVEC MEDIASHOW4 !

### Téléchargement direct sur YouTube

Partagez vos contenus avec le monde entier, en chargeant vos vidéos directement sur YouTube à l'aide d'un simple clic.

1. Sélectionnez la vignette vidéo de votre choix.
2. Cliquez sur l'icône de raccourci YouTube dans l'onglet « Share » (Partager).

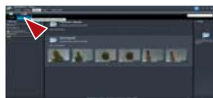

- La boîte de dialogue de connexion ou de souscription apparaît.
- Connectez-vous au site Web de YouTube et chargez-y vos contenus.

### Importation de support dans la bibliothèque

L'application CyberLink MediaShow4 détecte rapidement les vidéos (ou les photos) **sur le caméscope connecté** et peut vous aider à importer ces données sur les disques de votre ordinateur.



- YouTube est un site Web dédié au partage de vidéos. Les utilisateurs peuvent y télécharger, afficher et partager des clips vidéo personnalisés. Basé à San Bruno, en Californie, ce service fait appel à la technologie Adobe Flash pour afficher une grande variété de contenus vidéo générés par les utilisateurs, dont des clips vidéo, des téléinserts et des clips vidéo musicaux ainsi que des contenus amateur tels que des blogs vidéo ou des vidéos courtes originales.
- <http://www.youtube.com/>



L'accès au contenu de YouTube peut être limité selon l'environnement d'accès à Internet dont vous disposez.

# connexion à un ordinateur (VP-DX205(i)/DX2050/DX210(i) uniquement)

## CONFIGURATION SYSTEME



Vous pouvez transférer des données enregistrées sur un ordinateur en connectant le câble USB au caméscope. Pour lire ou modifier les vidéos sur Macintosh, vous avez la possibilité d'installer et d'utiliser les applications QuickTime Play (v7.5.5 ou ultérieure) ou iMovie (non fournies).

|                                       |  |
|---------------------------------------|--|
| <b>CPU</b>                            | Power PC G5 (1,8 G Hz ou supérieur), Intel Core Duo, Intel Core Solo |
| <b>OS</b><br>(Système d'exploitation) | MAC OS X c 10.4 ou ultérieure  |
| <b>RAM</b>                            | 64 Mo minimum  |
| <b>USB</b>                            | USB 2.0 à haut débit   |



- Même s'ils remplissent les exigences de configuration requise, certains ordinateurs ne peuvent pas être utilisés.
- Le périphérique USB utilisé doit avoir un pilote installé comme standard dans le système d'exploitation.
- Ce caméscope ne peut servir de périphérique de stockage amovible que sur les ordinateurs exécutant les systèmes d'exploitation Macintosh (version OS 10.3 ou ultérieure) et Windows 2000.

## TRANSFERT DE PHOTOS DU CAMESCOPE A L'ORDINATEUR



1. Raccordez le caméscope à votre ordinateur à l'aide du câble USB fourni.

2. Réglez « **USB Connect** » (**USB connecté**) sur « **Mass Storage** » (**Mémoire aux.**) ↪ page 97

- Appuyez sur la touche **MENU**. Servez-vous du **Levier de commande** pour sélectionner « **Settings** » (**Réglage**) → « **USB Connect** » (**USB connecté**) → « **Mass Storage** » (**Mémoire aux.**).

3. Double-cliquez sur l'icône « **NO\_NAME** » affichée sur le bureau.

- Les dossiers contenus sur le support de stockage s'affichent.
- Certains types de fichiers sont stockés dans différents dossiers. ↪ page 113

4. Faites un glisser-déposer des fichiers dans le dossier de destination (sur le disque dur de l'ordinateur).

- Pour déconnecter le câble USB de manière sécurisée, faites glisser l'icône « **NO\_NAME** » dans la Corbeille puis débranchez le câble USB.

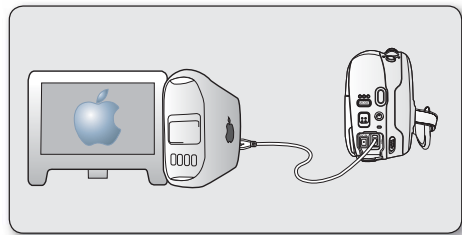

- Le CD du logiciel CyberLink MediaShow4 fourni n'est pas compatible Macintosh. Pour lire ou modifier les vidéos sur Macintosh, vous avez la possibilité d'installer et d'utiliser les applications QuickTime Play (v7.5.5 ou ultérieure) ou iMovie (non fournies).

# entretien et informations supplémentaires

---

## ENTRETIEN

---

Votre caméscope DVD est un appareil de conception et de fabrication supérieure. Prenez-en grand soin. Les recommandations qui suivent vous aideront à comprendre et à observer vos engagements envers la garantie et vous permettront de profiter du produit pendant plusieurs années.

- Pour préserver votre caméscope, éteignez le caméscope DVD avant de le ranger.
  - Retirez le bloc-piles et l'adaptateur CA. ↪ pages 20, 25
  - Retirez la carte mémoire et le disque DVD. ↪ pages 40, 60

### Précautions de rangement

- **Évitez de ranger le caméscope DVD dans un endroit où la température demeure élevée pendant longtemps** : La température à l'intérieur d'un véhicule ou dans le coffre de la voiture peut devenir très élevée en saison chaude. Si vous rangez le caméscope DVD dans un tel endroit, il risquera de mal fonctionner ou cela pourra endommager le boîtier. N'exposez pas le caméscope DVD à la lumière directe du soleil et ne le placez pas près d'un appareil de chauffage.
- **Évitez de ranger le caméscope DVD dans un endroit où le niveau d'humidité est élevé ou dans un endroit poussiéreux** : La poussière qui s'infiltré dans le caméscope DVD peut provoquer des dysfonctionnements de l'appareil. Un taux élevé d'humidité peut encourager la formation de moisissure sur l'objectif, rendant le caméscope DVD inopérant. Nous vous conseillons de mettre le caméscope DVD dans une boîte et d'y déposer un petit sachet de dessiccant avant de le ranger dans un placard.
- **Évitez de ranger le caméscope DVD dans un endroit sujet à de fortes ondes magnétiques ou à des vibrations intenses** : Cela peut provoquer une défaillance technique.
- **Retirez le bloc-piles du caméscope DVD et rangez-le dans un endroit frais et sec** : Si vous laissez le bloc-piles installé dans le caméscope ou si vous rangez celui-ci dans un endroit trop chaud, vous risquez d'en écourter la durée de vie.

### Nettoyage du caméscope DVD

- **Avant de procéder au nettoyage, désactivez le caméscope DVD et retirez-en le bloc-piles et l'adaptateur secteur.**  
**Pour nettoyer l'extérieur**  
Nettoyez avec un chiffon doux et sec. N'appuyez pas trop fort lors du nettoyage ; frottez doucement en surface.
  - N'utilisez jamais de benzène ou de solvant pour nettoyer le caméscope. La surface du boîtier peut peler ou se dégrader.**Pour nettoyer l'écran LCD**  
Nettoyez avec un chiffon doux et sec. Prenez garde à ne pas endommager l'écran.  
**Pour nettoyer les objectifs**  
Utilisez un soufflet d'air proposé en option pour éliminer les saletés et autres petits dépôts. N'essuyez pas l'objectif avec un chiffon ou avec vos doigts. Si nécessaire, utilisez un papier spécial pour le nettoyer.
  - Un objectif sale encourage la formation de moisissure.
  - Si l'objectif semble sombre, éteignez le caméscope DVD et attendez pendant une heure environ.

# entretien et informations supplémentaires

---

## Nettoyage et manipulation du disque

- Évitez de toucher la face de l'enregistrement (de couleur arc-en-ciel) du disque avec vos doigts. Les disques contaminés par les empreintes digitales ou les substances étrangères risquent de ne pas être correctement lus.
- Utilisez un chiffon doux et sec pour nettoyer le disque.
- Nettoyez-le doucement à partir du centre en allant vers les bords. Une opération de nettoyage en cercle ou trop intense égratigne le disque et provoque un dysfonctionnement de lecture.
- N'utilisez pas de benzène, de solvant, d'agent nettoyant, d'alcool ou d'aérosol antistatique pour nettoyer le disque. Cela peut provoquer une défaillance.
- Appuyez sur le fuseau central du boîtier pour en retirer le disque facilement.
- Manipulez les disques par les bords et le trou central pour éviter les empreintes digitales sur la face d'enregistrement.
- Ne pliez pas le disque et évitez de le chauffer.
- En cas de non utilisation des disques, rangez toujours ceux-ci à la verticale, dans leur boîtier en plastique.
- Rangez-les loin de la lumière directe du soleil, des réchauffeurs, de la moisissure ou de la poussière.

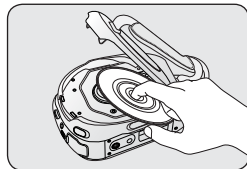
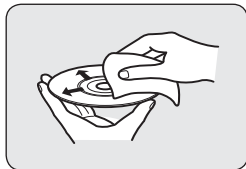

## INFORMATIONS SUPPLEMENTAIRES

---

### Support de stockage

- **Suivez avec soin les directives ci-après pour éviter l'altération ou la corruption de vos données d'enregistrement.**
  - Évitez de plier le support de stockage, ne le laissez pas tomber et ne le soumettez pas à des vibrations, des secousses ou à une pression forte.
  - Évitez de mouiller le support de stockage.
  - Évitez d'utiliser le support de stockage, de le remplacer ou de le ranger dans un endroit exposé à l'électricité statique ou aux bruits électriques.
  - Ne mettez jamais le caméscope hors tension ni n'en retirez le bloc-piles ou l'adaptateur CA pendant l'enregistrement, en cours de lecture ou lorsque vous tentez d'accéder au support de stockage par quelque autre moyen.
  - Gardez le support de stockage loin des objets qui produisent un champ magnétique ou électromagnétique puissant.
  - Évitez de ranger le support de stockage dans un endroit trop chaud ou trop humide.
  - Évitez d'en toucher les parties métalliques
- Copiez les fichiers enregistrés sur votre ordinateur. Samsung n'assume aucune responsabilité pour les pertes de données.
- Une défaillance peut entraîner un mauvais fonctionnement du support de stockage. Samsung n'offre aucune compensation pour la perte de contenu.
- Reportez-vous aux pages 38-40, 61-62 pour les détails.



## Ecran LCD

- **Évitez de ranger le caméscope DVD dans un endroit où la température demeure élevée pendant longtemps :**
- **Pour éviter les dommages à l'écran LCD**
  - Ne lui appliquez pas de pression excessive et évitez de le heurter contre d'autres objets.
  - Évitez de déposer le caméscope avec son écran LCD face vers le bas.
- **Pour prolonger la durée de vie du produit, évitez de le frotter avec un chiffon rugueux.**
- **L'utilisateur doit être averti des phénomènes suivants se rapportant au fonctionnement des écrans LCD. Il ne s'agit pas de défaillance.**
  - Lors de l'utilisation du caméscope, la surface entourant l'écran LCD peut s'échauffer.
  - Si vous laissez l'appareil sous tension sur une période prolongée de temps, le contour de l'écran LCD s'échauffera.

## Bloc-piles

### Si vous n'utilisez pas le caméscope DVD pendant une période prolongée :

Nous vous conseillons de charger complètement le bloc-piles une fois par an, de l'installer dans le caméscope DVD et de l'épuiser. Retirez-le ensuite et rangez-le à nouveau dans un endroit frais et sec.

Le bloc-piles compris est une batterie au lithium-ion. Lisez attentivement les consignes de sécurité qui suivent avant d'utiliser le bloc-piles, qu'il s'agisse de l'unité fournie ou d'un module proposé en option :

- **Pour éviter tout danger**
  - Ne le jetez pas au feu.
  - N'en court-circuitez pas les bornes. Transportez-le dans un sac en plastique.
  - Ne le démontez et ne le modifiez jamais.
  - Évitez de l'exposer à des températures dépassant les 60°C (140°F), il pourrait s'échauffer, exploser ou prendre feu.
- **Pour éviter les dommages et en prolonger la durée de vie**
  - Ne le soumettez pas à des chocs inutiles.
  - Chargez-le dans un endroit où la température se maintient dans les tolérances indiquées ci-après. Il s'agit d'une pile à réaction chimique: les températures basses risquent d'entraver la réaction chimique alors que les températures élevées peuvent en empêcher le chargement complet.
  - Rangez-le dans un endroit frais et sec. Une exposition prolongée à des températures élevées en augmente la décharge naturelle et en réduit la durée.
  - Retirez-le du chargeur ou de l'unité sous tension lorsque celle-ci n'est pas utilisée ; certains appareils consomment de l'énergie même lorsqu'ils sont éteints.



- Nous vous recommandons de n'utiliser avec le caméscope DVD que des bloc-piles **Samsung** authentiques. L'utilisation de bloc-piles génériques non fabriqués par **Samsung** peut provoquer une défaillance des circuits de chargement internes.
- Il est anormal pour un bloc-piles de s'échauffer après le chargement ou l'utilisation.

#### Spécifications de la plage de températures

Chargement : de 10°C à 35°C (50°F à 95°F)

Fonctionnement : de 0°C à 40°C (32°F à 104°F)

Stockage : -20°C à 50°C (-4°F à 122°F)

- Plus la température est basse, plus le chargement est long.
- **Reportez-vous aux pages 20-24 pour les détails.**

# entretien et informations supplémentaires

## Description des types de disque

| Types de disque  | DVD-R (8cm)   | DVD-R DL (8cm) | DVD-RW (8cm)              |        |
|--|---------------|----------------|---------------------------|--------|
|  | Video (Vidéo) | Video (Vidéo)  | VR (Enregistrement vidéo) | Vidéo  |
| Capacité   | 1,4 GB        | 2,6 GB         | 1,4 GB                    | 1,4 GB |
| Formatage d'un disque neuf ① ↖page 39                                      | Auto          | Auto           | ● ②                       |        |
| Enregistrement ↖page 41  | ●             | ●              | ●                         | ●      |
| Suppression ↖page 48   | X             | X              | ●                         | X      |
| Réenregistrement   | X             | X              | ●                         | ●      |
| Lecture sur un autre lecteur DVD ③ (Finalisation④) ↖page 56                | ●             | ●              | X                         | ●      |
| Lecture sur un autre lecteur DVD ③ ↖page 56                                | ●             | ●              | ●                         | ●      |
| Enregistrement supplémentaire aprèsfinalisation (Nonfinalisation) ↖page 57 | X             | X              | ●                         | ●      |
| Montage ↖page 52~54  | X             | X              | ●                         | X      |
| Réutilisation du disque par formatage ⑤ (Formatage) ↖page 58               | X             | X              | ●                         | ●      |

● : possible, X : impossible

① Vous devez formater un disque neuf avant d'effectuer des enregistrements dessus.

② Lorsque vous chargez un DVD-RW, vous devez le formater en mode Vidéo ou VR.

③ Nous ne pouvons pas vous garantir que vous serez en mesure de lire les données sur tous les caméscopes DVD, les lecteurs/enregistreurs DVD ou les ordinateurs de fabricants tiers. Pour obtenir des informations concernant la compatibilité de l'appareil que vous souhaitez utiliser, veuillez vous reporter au manuel d'utilisation de celui-ci.

- ④ Les disques doivent être finalisés avant qu'il ne soit possible de les jouer sur des lecteurs/graveurs DVD standard. Reportez-vous à la page 8 pour la compatibilité des disques finalisés.
- ⑤ Lorsque vous formatez un disque enregistré, les données enregistrées sur le disque sont supprimées et la capacité du disque rétablie. Vous pouvez ainsi réutiliser le disque.

## UTILISATION DU CAMÉSCOPE DVD À L'ÉTRANGER

---

- **Chaque pays ou région possède son propre système électrique et son codage couleur.**

- **Avant d'utiliser votre caméscope DVD à l'étranger, vérifiez les points suivants :**

- Sources d'alimentation

L'adaptateur secteur CA fourni est équipé d'un dispositif de sélection automatique de tension variant de 100 V à 240 V. Vous pouvez utiliser le caméscope dans n'importe quel pays ou quelle région, à l'aide de l'adaptateur secteur CA fourni avec l'appareil, dans la gamme située entre 100 Vca et 240 Vca, à 50/60 Hz. Utilisez si nécessaire une fiche d'adaptation CA achetée dans le commerce selon la forme des prises murales locales.

- A propos des systèmes de couleurs TV

Votre caméscope est un dispositif basé sur le système **PAL**.

Si vous souhaitez visionner vos enregistrements sur un téléviseur ou les copier sur un périphérique externe, celui-ci doit être un moniteur TV basé sur le système **PAL** ou un périphérique externe bénéficiant des prises audio/vidéo appropriées. Si tel n'est pas le cas, vous devrez peut-être utiliser une carte de transcodage vidéo distincte (convertisseur de format PAL-NTSC).

- **Pays et régions compatibles PAL**

Allemagne, Arabie Saoudite, Australie, Autriche, Belgique, Bulgarie, Chine, Communauté des Etats indépendants, Danemark, Egypte, Espagne, Finlande, France, Grande-Bretagne, Grèce, Hong Kong, Hongrie, Inde, Iran, Irak, Koweït, Libye, Malaisie, Maurice Mauritanie, Norvège, Pays-Bas, Roumanie, Singapour, République slovaque, République tchèque, Suède, Suisse, Syrie, Thaïlande, Tunisie, etc.

- **Pays et régions compatibles NTSC**



Amérique centrale, Bahamas, Canada, Corée, Etats-Unis d'Amérique, Japon, Mexique, Philippines, Taiwan, etc.

# dépannage







Avant de contacter le centre de service technique agréé Samsung, effectuez les vérifications élémentaires suivantes. Vous pourrez ainsi vous épargner un appel inutile.

## Témoins d'avertissement et messages

### Fonctionnement global

| Message                                  | Icône   | Donne les informations suivantes... | Opérations à effectuer  |
|--|---|-------------------------------------|---|
| Low Battery (Batt. faible)               |  | Le bloc-piles est presque épuisé.   | Remplacez par un bloc-piles chargé ou branchez l'adaptateur secteur. (Si l'adaptateur CA est branché pendant l'affichage du témoin « <b>Low Battery</b> » ( <b>Batterie faible</b> ), l'appareil s'éteindra et le bloc-piles sera mis sous charge.) |
| Cover is opened (Le boîtier est ouvert!) |  | Le couvercle est ouvert.            | Refermez le couvercle du compartiment.  |

### Disques

| Message  | Icône   | Donne les informations suivantes...  | Opérations à effectuer  |
|--|---|--|---|
| Insert Disc (Insér. disq)  |  | Aucun disque DVD n'est inséré dans le caméscope DVD.   | Insérez un disque.  |
| Disc Full (Disque plein!)  |  | Espace libre insuffisant.  | Changez de disque. Supprimez les images enregistrées. (Disque DVD-RW en mode VR uniquement)   |
| Finalised Disc (Disque finalisé!)  |  | Le disque est finalisé.  | Annulez la finalisation des disques DVD-RW pour enregistrer.  |
| Not Supported Disc (Disque non pr. en ch.)   |  | Ce disque n'est pas reconnu par le caméscope DVD. Le disque a été finalisé par un caméscope fabriqué par un fournisseur tiers.   | Les disques pris en charge sont comme suit : DVD-R, DVD-R DL, DVD-RW. Utilisez un disque neuf.  |
| Disc Error (Erreur disque)   |  | Le système de fichiers ne correspond pas au disque.<br>Ce disque est utilisé sur l'ordinateur.<br>Le disque est corrompu.        | Utilisez un disque neuf.  |
| Write Error (Err. écriture)  |  | Votre disque rencontre des problèmes d'écriture de données.<br>Le disque subit des chocs lorsque les vidéos y sont enregistrées. | Pour récupérer les données précédentes stockées sur votre disque, mettez l'appareil hors tension puis sous tension. Après la récupération des données, le système passe en mode <b>VEILLE</b> .<br>Si la récupération des données est infructueuse, le message « <b>Disc Error</b> » ( <b>Err. Disq</b> ) apparaîtra. |
| Chapter number is full. Cannot record video (Nb maxi chap. atteint. Enreg. vidéo impos. Imp. de diviser devant.) | -   | Si vous réglez le support média sur DVD, vous pourrez créer jusqu'à 250 vidéo (chapitres) sur disque DVD-R/R DL-RW.              | Changez de disque. Supprimez les images enregistrées. (Disque DVD-RW en mode VR uniquement)   |

| Message   | Icône | Donne les informations suivantes...   | Opérations à effectuer   |
|---|-------|---|--|
| Recovering Data...<br>Don't power off<br>(Récup. données...<br>Ne pas éteindre) |       | L'écriture du fichier ne s'effectuera pas correctement si vous éteignez brusquement l'appareil en cours d'enregistrement. Le message suivant s'affiche à l'allumage de l'appareil :<br>« <b>Recovering Data... Don't power off (Récup. données... Ne pas éteindre)</b> ». | Si le caméscope s'éteint en cours d'enregistrement, rallumez-le en y ayant préalablement inséré le disque : la réparation du disque est automatiquement exécutée.<br>N'éteignez pas le caméscope en cours de récupération de données. Exécutez les mesures suivantes pour ne pas endommager les données ou le support de stockage :<br>- Connectez l'adaptateur secteur<br>- Ne retirez pas le disque<br>- Ne retirez pas le bloc-piles<br>- Ne soumettez pas le caméscope DVD à de fortes vibrations ou à des impacts violents.<br>La récupération des données s'effectue en général en quelques minutes mais elle peut parfois s'avérer plus longue.<br>- La récupération des données peut ne pas aboutir en cas de coupure de courant ou lorsque les enregistrements provenant de caméscopes ou de graveurs DVD sont présents sur le support de stockage. |

### Cartes mémoire (VP-DX205(i)/DX2050/DX210(i) uniquement)

| Message                                       | Icône | Donne les informations suivantes...  | Opérations à effectuer   |
|---|-------|--|--|
| Insert Card<br>(Insér. carte)                 |       | Aucune carte mémoire n'est insérée dans le compartiment.   | Insérez une carte mémoire.<br>Utilisez un autre support de stockage. ↪ pages 38  |
| Card Full (C. pleine)                         |       | Espace libre insuffisant pour effectuer un enregistrement sur la carte mémoire.  | Supprimez les fichiers inutiles stockés sur la carte mémoire.<br>Utilisez un autre support de stockage. ↪ page 38  |
| Not Supported Card<br>(Carte non pr. en ch.)  |       | La carte mémoire n'est pas prise en charge sur ce caméscope.   | Changez la carte mémoire recommandée par nos soins. ↪ pages 61~62  |
| Card Error<br>(Erreur carte!)                 |       | La carte mémoire ou le contrôleur sont corrompus.  | Vous risquez d'endommager la carte mémoire.<br>Essayez une autre carte mémoire.  |
| Low speed card (Carte à vit. d'écrit. lente). |       | Le caméscope DVD ne peut pas enregistrer sur une carte à vitesse d'écriture lente.   | Utilisez la carte mémoire recommandée. ↪ pages 61~62   |
| Not formatted!<br>(Non formaté!)              |       | Le système de fichiers n'est pas adapté à la carte mémoire. La carte mémoire a été formatée sur un ordinateur. .<br>La carte mémoire doit être formatée.     | Formatez la carte mémoire. ↪ page 62   |
| Card Locked<br>(Mémoire protégée!)            |       | La carte mémoire est protégée en écriture.   | Libérez l'onglet de protection en écriture sur la carte mémoire.   |
| Write Error<br>(Erreur d'écriture )           |       | Votre carte mémoire rencontre des problèmes d'écriture de données. Votre carte mémoire subit des chocs lorsque les vidéos ou les photos y sont enregistrées. | Pour récupérer les données précédentes, le système passe en mode <b>VEILLE</b> . Si la récupération des données est infructueuse, le message « <b>Card Error</b> » ( <b>Erreur carte</b> ) apparaîtra. |

# dépannage

## PictBridge (VP-DX205(i)/DX2050/DX210(i) uniquement)

| Message                            | Donne les informations suivantes... | Opérations à effectuer   |
|------------------------------------|-------------------------------------|--|
| Read Error<br>(Err. lecture)       | Problèmes de fichier.               | Libérez la protection.   |
| Ink Error<br>(Err. encre)          | Problème de cartouche d'encre.      | <ul style="list-style-type: none"><li>• Vérifiez la cartouche d'encre.</li><li>• Remplacez la cartouche d'encre.</li></ul> |
| Paper Error<br>(Err. papier)       | Problèmes de papier.                | Vérifiez le papier chargé dans l'imprimante. S'il n'y en pas, insérez du papier.   |
| Print Error<br>(Erreur Imprimante) | Problèmes d'imprimante.             | Eteignez l'imprimante et rallumez-la.  |

Reportez-vous aussi au guide d'utilisation de l'imprimante.



ATTENTION

### **S'il comporte des signes de buée, mettez-le caméscope de côté pendant un certain temps.**

- Qu'est-ce que la buée ?

La buée se produit lorsque le caméscope DVD est déplacé dans un endroit où il est soumis à une grande différence de température par rapport à son emplacement précédent. L'humidité se condense sur ou à l'intérieur de l'objectif, l'objectif de réflexion et sur la surface du disque du caméscope DVD associés à la lecture. Si cela se produit, il vous sera temporairement impossible d'utiliser les fonctions d'enregistrement et de lecture du caméscope DVD. De plus, l'utilisation du caméscope en présence de buée peut entraîner une défaillance ou provoquer des dommages.

- Que faire ?

Eteignez l'appareil et retirez le bloc-piles. Laissez-le sécher dans un endroit sec pendant au moins une heure ou deux avant de l'utiliser à nouveau.

- Quant la buée se produit-elle ?

La buée se produit lorsque l'appareil est déplacé dans un endroit où la température est plus élevée que précédemment ou qu'il subit une hausse de température soudaine.

- Lorsque vous enregistrez en extérieur, en hiver et par température froide, pour l'utiliser ensuite à l'intérieur.
- Lorsque vous enregistrez en extérieur, par chaude température, après l'avoir utilisé à l'intérieur ou dans un automobile climatisé.

### **Il convient de prendre note de ces éléments avant d'envoyer votre caméscope DVD en réparation.**

- Si ces instructions ne résolvent pas votre problème, veuillez contacter le centre de service après-vente Samsung agréé le plus proche.
- En raison du problème, la mémoire interne nécessite peut-être d'être réinitialisée ou remplacée ; toutes les données seront supprimées.  
Veillez à sauvegarder vos données sur un ordinateur avant d'envoyer le caméscope à réparer.  
Samsung n'est pas tenu responsable des pertes de données.

- ☛ Si vous rencontrez des problèmes en cours d'utilisation de votre caméscope DVD, vérifiez ce qui suit avant de l'envoyer en réparation. Si ces instructions ne résolvent pas votre problème, veuillez contacter le centre de service après-vente Samsung agréé le plus proche.

## Symptômes et solutions

### Alimentation

| Problème                             | Explication/solution  |
|--------------------------------------|---|
| L'appareil s'éteint automatiquement. | <ul style="list-style-type: none"> <li>Is « <b>Auto Power Off</b> » (<b>Arrêt auto</b>) réglé sur « <b>6 Min</b> » (<b>6 min.</b>)? En l'absence d'activation de touche pendant 6 minutes en mode STBY, le caméscope DVD est automatiquement désactivé. Pour désactiver cette option, réglez « <b>Auto Power Off</b> » (<b>Arrêt auto</b>) sur « <b>Off</b> » (<b>Désactivé</b>). ↪page 96</li> <li>Le bloc-piles est presque épuisé. Chargez le bloc-piles ou remplacez-le. Connectez l'adaptateur secteur.</li> </ul> |
| Impossible d'éteindre l'appareil.    | <ul style="list-style-type: none"> <li>Retirez immédiatement le bloc-piles ou débranchez l'adaptateur CA. Rebranchez ensuite la source d'alimentation sur le caméscope avant de l'allumer.</li> </ul>   |
| Le bloc-piles s'épuise rapidement.   | <ul style="list-style-type: none"> <li>La température ambiante est trop basse.</li> <li>Le bloc-piles n'est pas complètement chargé. Rechargez-le.</li> <li>Le bloc-piles a atteint la fin de sa durée de vie et ne peut plus être chargé. Remplacez-le.</li> </ul>   |

### Ecrans

| Problème   | Explication/solution  |
|--|---|
| L'afficheur LCD est éteint.  | <ul style="list-style-type: none"> <li>Gardez-le éloigné de tout objet magnétique. Si vous approchez un matériau magnétique du côté gauche du caméscope DVD, l'écran LCD pourra s'éteindre ; il ne s'agit pas là d'une défaillance.</li> <li>En cas d'absence de fonctionnement pendant 3 minutes en mode <b>VEILLE</b> ou en affichage vignette, l'écran LCD se désactive automatiquement (mode veille) à des fins d'économie d'énergie. Si aucune opération n'intervient dans les 3 minutes suivantes, le caméscope s'éteindra complètement. Toute manipulation effectuée en mode veille fait revenir le caméscope sur le mode précédent. Cette fonction ne sera opérationnelle que si le réglage « <b>Auto Power Off</b> » (<b>Arrêt auto</b>) est spécifié sur « <b>6 Min.</b> » (<b>6 min.</b>). ↪page 96</li> </ul> |
| L'image dans le viseur est floue.(VP-DX210(i) uniquement)  | <ul style="list-style-type: none"> <li>L'objectif du viseur n'a pas été réglé.</li> <li>Ajustez la molette de commande du viseur jusqu'à ce que les voyants affichés sur le viseur parviennent à une mise au point nette.</li> </ul>  |
| L'écran LCD ou le moniteur du téléviseur affichent des images déformées ou comportent des barres respectivement dans leurs parties supérieure, inférieure, gauche et droite. | <ul style="list-style-type: none"> <li>Cela se produit lorsque vous enregistrez ou lisez une vidéo au format 16:9 sur un téléviseur au format 4:3 ou l'inverse. Reportez-vous aux caractéristiques de l'écran pour plus de détails.</li> </ul>  |
| Un témoin inconnu s'affiche à l'écran LCD.   | <ul style="list-style-type: none"> <li>Un témoin d'avertissement ou un message apparaît à l'écran. ↪pages 122~124</li> </ul>  |
| Une image rémanente reste affichée sur l'écran LCD.  | <ul style="list-style-type: none"> <li>Cela se produit lorsque vous débranchez l'adaptateur CA ou retirez le bloc-piles sans avoir éteint l'appareil au préalable.</li> </ul>   |
| L'écran LCD est noir, seuls les témoins sont affichés.   | <ul style="list-style-type: none"> <li>Vérifiez le cache-objectif. Ouvrez le cache-objectif si celui-ci est fermé.</li> </ul>   |

# dépannage

## Disques

| Problème                         | Explication/solution  |
|----------------------------------|---|
| Impossible de retirer le disque. | <ul style="list-style-type: none"><li>Le caméscope est mouillé ou humide à l'intérieur (buée). La température intérieure du caméscope est inhabituellement élevée. Eteignez le caméscope et laissez-le refroidir durant 1 heure dans un endroit frais et sec. ↪ page 117</li><li>La finalisation a été interrompue par la mise hors tension de votre caméscope. Mettez votre caméscope sous tension et retirez le disque à la fin de la finalisation uniquement. ↪ pages 55</li></ul> |
| Le disque n'est pas reconnu.     | <ul style="list-style-type: none"><li>Le disque est corrompu. Remplacez-le par un disque neuf.</li></ul>  |

## Cartes mémoire (VP-DX205(i)/DX2050/DX210(i) uniquement)

| Problème                                    | Explication/solution  |
|---|---|
| Le mode CARTE est inopérant.                | <ul style="list-style-type: none"><li>Insérez correctement une carte mémoire dans le caméscope. ↪ page 60</li><li>Si vous utilisez une carte mémoire formatée sur un ordinateur, reformatez-la sur le caméscope. ↪ page 91</li></ul>  |
| Impossible de supprimer l'image.            | <ul style="list-style-type: none"><li>Libérez l'onglet de protection de la carte mémoire (carte SD), s'il existe. ↪ page 61</li><li>Vous ne pouvez pas supprimer des images protégées par un autre périphérique. Annulez la protection de l'image sur cet appareil.</li></ul>                       |
| Impossible de formater la carte mémoire.    | <ul style="list-style-type: none"><li>Libérez l'onglet de protection en écriture de la carte mémoire (carte SD), s'il existe. ↪ page 61</li><li>Carte mémoire non prise en charge sur votre caméscope ou problème de carte.</li></ul>   |
| Le nom du fichier de données est incorrect. | <ul style="list-style-type: none"><li>Le fichier est possiblement altéré.</li><li>Le format du fichier n'est pas pris en charge par votre caméscope.</li><li>Seul le nom de fichier s'affichera lorsque la structure du répertoire est conforme aux normes internationales en la matière.</li></ul> |

## Enregistrement

| Problème   | Explication/solution  |
|--|---|
| Le fait d'appuyer sur la touche de <b>démar/arrêt de l'enregistrement</b> ne lance pas l'enregistrement. | <ul style="list-style-type: none"><li>Appuyez sur la touche <b>MODE</b> pour spécifier le mode STBY. (Ⓜ)</li><li>Espace mémoire insuffisant pour enregistrer sur le support de stockage.</li><li>Assurez-vous que la carte mémoire est insérée ou que l'onglet de protection n'est pas verrouillé. (VP-DX205(i)/DX2050/DX210(i) uniquement) ↪ page 61</li><li>Le caméscope est mouillé ou humide à l'intérieur (buée). Eteignez le caméscope et laissez-le dans un endroit frais et sec pendant une heure. ↪ page 117</li></ul> |



| Problème  | Explication/solution   |
|---|--|
| La durée d'enregistrement actuelle est moindre que la durée prévue.   | <ul style="list-style-type: none"> <li>• La durée d'enregistrement prévue est calculée selon certaines références.</li> <li>• Si vous enregistrez un objet en mouvement rapide, la durée d'enregistrement actuelle pourra diminuer.</li> </ul>   |
| L'enregistrement s'arrête automatiquement.  | <ul style="list-style-type: none"> <li>• La température intérieure du caméscope est inhabituellement basse. Gardez-le allumé et attendez qu'il se réchauffe.</li> <li>• Les enregistrements répétés et les suppressions fréquentes réduisent la performance du support destockage. Dans ce cas, reformatez votre support de stockage.</li> <li>• Si vous utilisez une carte mémoire à basse vitesse d'écriture, le caméscope arrêtera automatiquement l'enregistrement et affichera le message correspondant à l'écran LCD.</li> </ul> |
| Des lignes verticales apparaissent durant l'enregistrement d'un sujet fortement illuminé.   | <ul style="list-style-type: none"> <li>• Il ne s'agit pas d'une défaillance.</li> </ul>  |
| L'écran tourne au rouge ou au noir pendant quelques instants lorsqu'il est exposé à la lumière directe du soleil durant l'enregistrement                              | <ul style="list-style-type: none"> <li>• Il ne s'agit pas d'une défaillance.</li> </ul>  |
| L'horodatage n'apparaît pas en cours d'enregistrement.  | <ul style="list-style-type: none"> <li>• Le réglage « <b>Date/Time Display</b> » (<b>Aff. date/heure</b>) est réglé sur « <b>Off</b> » (<b>Désactivé</b>). Spécifiez le réglage « <b>Date/Time Display</b> » (<b>Aff. date/heure</b>) sur On (Activé).<br/> ↳page 94</li> </ul>  |
| Impossible d'enregistrer une image photo. (VP-DX205(i)/DX2050/DX210(i) uniquement)  | <ul style="list-style-type: none"> <li>• Réglez votre caméscope en mode <b>Enregistrement photo sur CARTE</b>. ↳page26</li> <li>• Libérez l'onglet de protection en écriture de la carte mémoire, s'il existe.</li> <li>• La carte mémoire est pleine. Utilisez une carte mémoire neuve ou formatez celle-ci. ↳pages 60~62<br/> Ou supprimez les images inutiles. ↳page 69</li> <li>• Vous n'arrivez pas à prendre des images photo sur un disque. Spécifiez le sélecteur <b>du mode stockage</b> sur <b>CARD</b>.</li> </ul>          |
| Il existe un intervalle entre le point où vous appuyez sur la touche <b>de démar./arrêt de l'enregistrement</b> et le point où l'enregistrement commence ou s'arrête. | <ul style="list-style-type: none"> <li>• Votre caméscope peut présenter un court intervalle entre le point où vous appuyez sur la touche <b>de démar./arrêt de l'enregistrement</b> et le point où l'enregistrement commence ou s'arrête réellement. Il ne s'agit pas d'une erreur.</li> </ul>   |

# dépannage

## Réglage de l'image en cours d'enregistrement

| Problème  | Explication/solution   |
|---|--|
| La mise au point ne se fait pas automatiquement.              | <ul style="list-style-type: none"><li>• Spécifiez le réglage « <b>Focus</b> » (<b>Mise pt</b>) sur « <b>Auto.</b> » ↪ page 79</li><li>• Les conditions d'enregistrement ne se prêtent pas à la mise au point automatique. Réglez la mise au point manuellement. ↪ page 80</li><li>• La surface de l'objectif est poussiéreuse. Nettoyez l'objectif et vérifiez la mise au point.</li></ul> |
| L'image apparaît trop claire, papillote ou change de couleur. | <ul style="list-style-type: none"><li>• Ceci peut se produire lorsque vous effectuez un enregistrement sous une lumière fluorescente ou sous une lampe au sodium ou au mercure. Annulez le réglage « <b>iSCENE</b> » pour éviter ou minimiser le phénomène. ↪ page 74</li></ul>  |
| L'équilibre de la couleur de l'image n'est pas naturelle.     | <ul style="list-style-type: none"><li>• Il est nécessaire de rectifier le réglage White balance (Bal. blancs). Réglez correctement la fonction « <b>White Balance</b> » (<b>Bal. blancs</b>). ↪ page 75</li></ul>  |

## Lecture sur le caméscope DVD

| Problème   | Explication/solution  |
|--|---|
| Appuyer sur la touche de lecture (Play/Pause) ne lance pas la lecture. | <ul style="list-style-type: none"><li>• Appuyez sur la touche <b>MODE</b> pour spécifier le mode Lecture (▶).</li><li>• Les enregistrements vidéo réalisés sur un autre appareil ne peuvent pas toujours se lire sur votre caméscope.</li><li>• Sélectionnez un support de stockage adéquat. (VP-DX205(i)/DX2050/DX210(i) uniquement) ↪ page 38</li><li>• Vérifiez la compatibilité de la cartemémoire. ↪ page 61</li></ul> |
| La fonction sauter ou recherche ne fonctionne pas convenablement.      | <ul style="list-style-type: none"><li>• Le caméscope ne fonctionnera pas convenablement si sa température interne est trop élevée. Mettez le caméscope hors tension puis sous tension un peu plus tard.</li></ul>   |

## Connexion/reproduction à l'aide d'autres périphériques (téléviseur, lecteur DVD, etc.)

| Problème  | Explication/solution  |
|---|---|
| Impossible de visionner l'image ou d'entendre le son sur l'appareil raccordé. | <ul style="list-style-type: none"><li>• Raccordez le câble AV à votre caméscope ou à l'appareil relié (téléviseur, graveur DVD, etc.). (Couleur/rouge)- droite, couleur/blanche- gauche)</li><li>• Le câble AV n'est pas correctement branché. Vérifiez que le câble de raccord est branché dans la prise adéquate. ↪ pages 102~103</li></ul> |

| Problème   | Explication/solution  |
|--|---|
| L'image est déformée sur un téléviseur au format 4:3.                  | <ul style="list-style-type: none"> <li>Cela se produit lorsque vous tentez de lire une image enregistrée au format grand écran 16:9 sur un téléviseur au format 4:3.<br/>Si vous souhaitez que l'image s'affiche correctement sur votre téléviseur, vérifiez le format de celui-ci et réglez le format d'écran (« 16:9 Wide » (16:9)) avant de débiter l'enregistrement. ➔ page 82</li> </ul> |
| Vous ne pouvez pas effectuer de copie correcte à l'aide d'un câble AV. | <ul style="list-style-type: none"> <li>Le câble AV n'est pas correctement relié. Veillez à ce que le câble AV soit connecté à la prise adéquate (prise d'entrée de l'appareil utilisé pour l'ajout de la bande son aux images provenant de votre caméscope). ➔ page 104</li> </ul>  |

### Connexion à un ordinateur (VP-DX205(i)/DX2050/DX210(i) uniquement)

| Problème   | Explication/solution  |
|--|---|
| L'ordinateur ne reconnaît pas le caméscope.  | <ul style="list-style-type: none"> <li>Déconnectez de l'ordinateur les périphériques USB autres que le clavier, la souris et le caméscope.</li> <li>Débranchez le câble USB entre l'ordinateur et le caméscope, redémarrez l'ordinateur, puis raccordez-les convenablement.</li> <li>Le transfert des données vers un ordinateur via le câble USB n'est disponible qu'en mode CARTE.</li> </ul>   |
| Impossible de lire correctement un fichier vidéo sur l'ordinateur.   | <ul style="list-style-type: none"> <li>Assurez-vous d'insérer le connecteur dans le bon sens, puis branchez fermement le câble USB dans la prise USB adéquate du caméscope.</li> <li>Débranchez le câble de l'ordinateur et du caméscope ; redémarrez l'ordinateur. Rebranchez-le convenablement.</li> <li>Les vidéos stockées sur carte mémoire peuvent être lues sur un ordinateur à l'aide du logiciel fourni. Le CD du logiciel CyberLink MediaShow4 fourni n'est pas compatible Macintosh.<br/>Pour lire ou modifier les vidéos sur Macintosh, vous avez la possibilité d'installer et d'utiliser les applications QuickTime Playe (v7.5.5 ou ultérieure) ou iMovie (non fournies).</li> </ul> |
| Les données d'image et de son générées sur le caméscope ne sont pas correctement reproduites sur l'ordinateur. | <ul style="list-style-type: none"> <li>La lecture vidéo ou le son peuvent s'interrompre momentanément pour des raisons liées à votre ordinateur. Cela n'affecte pas pour autant la vidéo ou le son copiés sur votre ordinateur.</li> <li>Si votre caméscope est raccordé à un ordinateur ne prenant pas en charge la fonction USB (USB2.0) à haut débit, la lecture de l'image ou du son pourra en être affectée. Les données d'image vidéo et de son copiés sur votre ordinateur n'en seront pas touchées.</li> </ul>  |
| L'écran de lecture s'interrompt ou l'image est déformée.   | <ul style="list-style-type: none"> <li>Vérifiez la configuration système avant d'effectuer une lecture vidéo. ➔ page 108</li> <li>Quittez toutes les applications qui s'exécutent actuellement sur l'ordinateur.</li> <li>Si vous tentez de lire une vidéo lorsque le caméscope est raccordé à un ordinateur, l'image pourra sembler moins lisse en raison de la vitesse du transfert.<br/>Copiez le fichier sur votre ordinateur, puis lancez la lecture.</li> </ul>   |

# dépannage

## Fonctionnement global

| Problème                             | Explication/solution  |
|--------------------------------------|---|
| La date et l'heure sont incorrectes. | <ul style="list-style-type: none"><li>La batterie intégrée sera complètement déchargée si vous n'utilisez pas le caméscope pendant une période prolongée sans mettre l'appareil hors tension. Dans ce cas, vous perdrez vos précédents réglages de date et d'heure et devrez les régler à nouveau.</li><li>Plus longue la durée d'utilisation de la batterie intégrée et plus celle-ci perd en capacité.</li><li>Lorsque la batterie intégrée est complètement déchargée, vous devez contacter le centre de service technique Samsung le plus proche.</li></ul> |

## Menu

| Problème   | Explication/solution   |                       |                                 |   |   |  |   |                                     |  |   |                |   |   |         |   |
|--|--|-----------------------|---------------------------------|---|---|--|---|-------------------------------------|--|---|----------------|---|---|---------|---|
| Les éléments de menu sont grisés.  | <ul style="list-style-type: none"><li>Il est impossible de sélectionner un élément estompé (grisé) dans le mode d'enregistrement/lecture actuellement sélectionné.</li><li>Certaines fonctions ne peuvent pas être activées simultanément. La liste ci-après vous offre des exemples de combinaisons de fonctions ou d'éléments de menu incompatibles.</li><li>Le menu ne peut pas être utilisé en mode EASY Q.</li><li>Le menu suivant ne peut pas être utilisé durant l'enregistrement :</li></ul>   |                       |                                 |   |   |  |   |                                     |  |   |                |   |   |         |   |
|  | <table border="1"><thead><tr><th>Impossible d'utiliser</th><th>En raison des réglages suivants</th></tr></thead><tbody><tr><td>Anti-Shake(HDIS)<br/>(Stabilisation(HDIS))</td><td>Resolution (Résolution): Web &amp; Mobile (Web &amp; portable)</td></tr><tr><td>Digital Effect (Effet numér.):<br/>Mirror (Miroir)/Mosaic<br/>(Mosaïque)/Stepprinting<br/>(Effet strobos)</td><td>16:9 Wide (16:9)<br/>Anti-Shake(HDIS)<br/>(Anti vibr.(HDIS))<br/>C. Nite, EASY Q</td></tr><tr><td>16:9 Wide (16:9)</td><td>Resolution (Résolution): Web &amp; Mobile (Web &amp; portable)</td></tr><tr><td>Back Light (Contre jour)</td><td>C.Nite, EASY Q</td></tr><tr><td>Fader (Fondu)</td><td>Time Lapse REC (Enreg. par interv.), EASY Q</td></tr></tbody></table>  | Impossible d'utiliser | En raison des réglages suivants | Anti-Shake(HDIS)<br>(Stabilisation(HDIS)) | Resolution (Résolution): Web & Mobile (Web & portable)  | Digital Effect (Effet numér.):<br>Mirror (Miroir)/Mosaic<br>(Mosaïque)/Stepprinting<br>(Effet strobos) | 16:9 Wide (16:9)<br>Anti-Shake(HDIS)<br>(Anti vibr.(HDIS))<br>C. Nite, EASY Q | 16:9 Wide (16:9)                    | Resolution (Résolution): Web & Mobile (Web & portable) | Back Light (Contre jour)                | C.Nite, EASY Q | Fader (Fondu)   | Time Lapse REC (Enreg. par interv.), EASY Q   |         |   |
| Impossible d'utiliser  | En raison des réglages suivants  |                       |                                 |   |   |  |   |                                     |  |   |                |   |   |         |   |
| Anti-Shake(HDIS)<br>(Stabilisation(HDIS))  | Resolution (Résolution): Web & Mobile (Web & portable)   |                       |                                 |   |   |  |   |                                     |  |   |                |   |   |         |   |
| Digital Effect (Effet numér.):<br>Mirror (Miroir)/Mosaic<br>(Mosaïque)/Stepprinting<br>(Effet strobos) | 16:9 Wide (16:9)<br>Anti-Shake(HDIS)<br>(Anti vibr.(HDIS))<br>C. Nite, EASY Q  |                       |                                 |   |   |  |   |                                     |  |   |                |   |   |         |   |
| 16:9 Wide (16:9)   | Resolution (Résolution): Web & Mobile (Web & portable)   |                       |                                 |   |   |  |   |                                     |  |   |                |   |   |         |   |
| Back Light (Contre jour)   | C.Nite, EASY Q   |                       |                                 |   |   |  |   |                                     |  |   |                |   |   |         |   |
| Fader (Fondu)  | Time Lapse REC (Enreg. par interv.), EASY Q  |                       |                                 |   |   |  |   |                                     |  |   |                |   |   |         |   |
|  | <table border="1"><thead><tr><th>Impossible d'utiliser</th><th>En raison des réglages suivants</th></tr></thead><tbody><tr><td>Intelli-Zoom</td><td>Digital Effect (Effet numér.): Mosaic (Mosaïque)/Mirror (Miroir)/Stepprinting (Effet strobos)<br/>C. Nite, EASY Q, 16:9 Wide (16:9): Off (Arrêt)</td></tr><tr><td>Digital Zoom<br/>(Zoom numér.)</td><td>Anti-Shake(HDIS )<br/>(Anti vibr.(HDIS))<br/>C. Nite EASY Q</td></tr><tr><td>Shutter (Manual)<br/>(Obtur. manuel)</td><td>C. Nite EASY Q</td></tr><tr><td>Exposure (Manual)<br/>(Exposition manu.)</td><td>C. Nite EASY Q</td></tr><tr><td>Focus: Face<br/>Detection(Mise au point:<br/>Déflect visages)</td><td>C. Nite, EASY Q, iSCENE,<br/>Digital Effect (Effet numér.): Mosaic<br/>(Mosaïque)/Mirror (Miroir)/Stepprinting<br/>(Effet strobos)</td></tr><tr><td>C. Nite</td><td>Anti-Shake(HDIS ) (Anti vibr.(HDIS)),<br/>iSCENE, EASY Q</td></tr></tbody></table> | Impossible d'utiliser | En raison des réglages suivants | Intelli-Zoom                              | Digital Effect (Effet numér.): Mosaic (Mosaïque)/Mirror (Miroir)/Stepprinting (Effet strobos)<br>C. Nite, EASY Q, 16:9 Wide (16:9): Off (Arrêt) | Digital Zoom<br>(Zoom numér.)  | Anti-Shake(HDIS )<br>(Anti vibr.(HDIS))<br>C. Nite EASY Q                     | Shutter (Manual)<br>(Obtur. manuel) | C. Nite EASY Q   | Exposure (Manual)<br>(Exposition manu.) | C. Nite EASY Q | Focus: Face<br>Detection(Mise au point:<br>Déflect visages) | C. Nite, EASY Q, iSCENE,<br>Digital Effect (Effet numér.): Mosaic<br>(Mosaïque)/Mirror (Miroir)/Stepprinting<br>(Effet strobos) | C. Nite | Anti-Shake(HDIS ) (Anti vibr.(HDIS)),<br>iSCENE, EASY Q |
| Impossible d'utiliser  | En raison des réglages suivants  |                       |                                 |   |   |  |   |                                     |  |   |                |   |   |         |   |
| Intelli-Zoom   | Digital Effect (Effet numér.): Mosaic (Mosaïque)/Mirror (Miroir)/Stepprinting (Effet strobos)<br>C. Nite, EASY Q, 16:9 Wide (16:9): Off (Arrêt)  |                       |                                 |   |   |  |   |                                     |  |   |                |   |   |         |   |
| Digital Zoom<br>(Zoom numér.)  | Anti-Shake(HDIS )<br>(Anti vibr.(HDIS))<br>C. Nite EASY Q  |                       |                                 |   |   |  |   |                                     |  |   |                |   |   |         |   |
| Shutter (Manual)<br>(Obtur. manuel)  | C. Nite EASY Q   |                       |                                 |   |   |  |   |                                     |  |   |                |   |   |         |   |
| Exposure (Manual)<br>(Exposition manu.)  | C. Nite EASY Q   |                       |                                 |   |   |  |   |                                     |  |   |                |   |   |         |   |
| Focus: Face<br>Detection(Mise au point:<br>Déflect visages)  | C. Nite, EASY Q, iSCENE,<br>Digital Effect (Effet numér.): Mosaic<br>(Mosaïque)/Mirror (Miroir)/Stepprinting<br>(Effet strobos)  |                       |                                 |   |   |  |   |                                     |  |   |                |   |   |         |   |
| C. Nite  | Anti-Shake(HDIS ) (Anti vibr.(HDIS)),<br>iSCENE, EASY Q  |                       |                                 |   |   |  |   |                                     |  |   |                |   |   |         |   |

# caractéristiques techniques

**NOM DU MODELE : VP-DX200, VP-DX205, VP-DX2050,VP-DX210, VP-DX200i, VP-DX205i VP-DX210i**

|  |  |
|--|--|
| <b>Système</b>   |  |
| <b>Signal vidéo</b>  | PAL  |
| <b>Format de compression de l'image</b>                      | MPEG-2 (basé sur disque), H.264(basé sur carte mémoire)  |
| <b>Dispositif d'image</b>                                    | CCD (Dispositif à couplage de charge) 800K pixels(VP-DX200(i)/DX205(i)/DX2050 uniquement)/1M pixels(VP-DX210(i) uniquement)  |
| <b>Objectif</b>  | VP-DX200(i)/DX205(i)/DX2050 : F1.6, 34x (Optical) (Optique), 42x (Intelligent) (Intelligent), 2200x (Digital) (Numérique) Objectif à zoom électronique<br>VP-DX210(i) : F1.6, 34x (Optical) (Optique), 30x (Intelligent) (Intelligent), 2200x (Digital) (Numérique) Objectif à zoom électronique |
| <b>Longueur focale</b>                                       | f=2.3-78.2mm(VP-DX200(i)/DX205(i)/DX2050 uniquement)/2.5-65mm(VP-DX210(i) uniquement)  |
| <b>Diamètre du filtre</b>                                    | Ø30.5  |
| <b>Ecran LCD/Viseur</b>                                      |  |
| <b>Taille/nombre de points</b>                               | Largeur 6,86 cm (2,7 po) 112 000   |
| <b>Méthode de l'écran LCD</b>                                | TFT LCD  |
| <b>Viseur (VP-DX210(i) uniquement)</b>                       | ColourLCD (Couleur LCD)  |
| <b>Connecteurs</b>   |  |
| <b>Sortie combinée (Composite)</b>                           | 1 Vc-à-c (75 Ω terminé)  |
| <b>Sortie audio</b>  | -7,5 dB (600 Ω terminé)  |
| <b>Sortie USB</b>  | Connecteur type mini B   |
| <b>Divers</b>  |  |
| <b>Source d'alimentation</b>                                 | 8,4 V CC, bloc-piles au lithium-ion 7,4 V  |
| <b>Type de source d'alimentation</b>                         | Bloc-piles au lithium-ion, alimentation secteur (100 V à 240 V) 50/60 Hz   |
| <b>Consommation d'énergie (enregistrement)</b>               | 3.0 W (VP-DX200(i)/DX205(i)/DX2050 uniquement), 3.2W (VP-DX210(i) uniquement)  |
| <b>Température de fonctionnement</b>                         | 0° à 40° C (32° à 104° F)  |
| <b>Température de stockage</b>                               | -20° à 60° C (-4° à 140° F)  |
| <b>Dimensionsexternes</b>                                    | Largeur 56.5 mm (2.22 po), Hauteur 91 mm (3.58 po), Longueur 121.5 mm (4.78 po)  |
| <b>Poids</b>   | 365 g (0.80 lb, 12.87 oz) (hors batterie lithium-ion)  |
| <b>Entrée microphone interne</b>                             | Microphone stéréo multidirectionnel  |
| <b>Télécommande (VP-DX205(i)/DX2050/DX210(i) uniquement)</b> | En intérieur: supérieur à 49 ft (15 m) (en ligne droite), en extérieur : environ16,4 ft (5 m) (en ligne droite)  |

- Cette conception et ces spécifications techniques sont susceptibles d'être modifiées sans préavis.

# pour contacter SAMSUNG dans le monde entier

Si vous avez des commentaires ou des questions concernant les produits Samsung, veuillez contacter notre centre de service à la clientèle SAMSUNG.

| Region               | Country                                  | Contact Centre ☎   | Web Site  |
|----------------------|--|--|---|
| North America        | CANADA                                   | 1-800-SAMSUNG(726-7864)                                    | <a href="http://www.samsung.com/ca">www.samsung.com/ca</a>  |
|                      | MEXICO                                   | 01-800-SAMSUNG(726-7864)                                   | <a href="http://www.samsung.com/mx">www.samsung.com/mx</a>  |
|                      | U.S.A                                    | 1-800-SAMSUNG(726-7864)                                    | <a href="http://www.samsung.com/usa">www.samsung.com/usa</a>  |
| Latin America        | ARGENTINE                                | 0800-333-3733  | <a href="http://www.samsung.com/ar">www.samsung.com/ar</a>  |
|                      | BRAZIL                                   | 0800-124-421, 4004-0000                                    | <a href="http://www.samsung.com/br">www.samsung.com/br</a>  |
|                      | CHILE                                    | 800-SAMSUNG(726-7864)                                      | <a href="http://www.samsung.com/cl">www.samsung.com/cl</a>  |
|                      | NICARAGUA                                | 00-1800-5077207  | <a href="http://www.samsung.com/nicar">www.samsung.com/nicar</a>  |
|                      | HONDURAS                                 | 800-7819287  | <a href="http://www.samsung.com/hn">www.samsung.com/hn</a>  |
|                      | COSTA RICA                               | 0-800-507-7287   | <a href="http://www.samsung.com/cr">www.samsung.com/cr</a>  |
|                      | ECUADOR                                  | 1-800-10-7267  | <a href="http://www.samsung.com/ec">www.samsung.com/ec</a>  |
|                      | EL SALVADOR                              | 800-6225   | <a href="http://www.samsung.com/sv">www.samsung.com/sv</a>  |
|                      | GUATEMALA                                | 1-800-299-0013   | <a href="http://www.samsung.com/gt">www.samsung.com/gt</a>  |
|                      | JAMAICA                                  | 1-800-234-7267   | <a href="http://www.samsung.com/jm">www.samsung.com/jm</a>  |
|                      | PANAMA                                   | 800-7207   | <a href="http://www.samsung.com/pa">www.samsung.com/pa</a>  |
| Europe               | PUERTO RICO                              | 1-800-682-3180   | <a href="http://www.samsung.com/pr">www.samsung.com/pr</a>  |
|                      | REP. DOMINICA                            | 1-800-751-2676   | <a href="http://www.samsung.com/dm">www.samsung.com/dm</a>  |
|                      | TRINIDAD & TOBAGO                        | 1-800-SAMSUNG(726-7864)                                    | <a href="http://www.samsung.com/tn">www.samsung.com/tn</a>  |
|                      | VENEZUELA                                | 0-800-100-5303   | <a href="http://www.samsung.com/ve">www.samsung.com/ve</a>  |
|                      | COLOMBIA                                 | 01-8000112112  | <a href="http://www.samsung.com.co">www.samsung.com.co</a>  |
|                      | BELGIUM                                  | 02 201 2418  | <a href="http://www.samsung.com/be">www.samsung.com/be</a> (Dutch)<br><a href="http://www.samsung.com/be_fr">www.samsung.com/be_fr</a> (French) |
|                      | CZECH REPUBLIC                           | 800-SAMSUNG(800-726786)                                    | <a href="http://www.samsung.com/cz">www.samsung.com/cz</a>  |
|                      | DENMARK                                  | 8-SAMSUNG(7267864)   | <a href="http://www.samsung.com/dk">www.samsung.com/dk</a>  |
|                      | FINLAND                                  | 35-6227-515  | <a href="http://www.samsung.com/fi">www.samsung.com/fi</a>  |
|                      | FRANCE                                   | 01 4863 0000   | <a href="http://www.samsung.com/fr">www.samsung.com/fr</a>  |
|                      | GERMANY                                  | 01805 - SAMSUNG(726-7864 € 0,14/Min)                       | <a href="http://www.samsung.de">www.samsung.de</a>  |
| HUNGARY              | 06-80-SAMSUNG(726-7864)                  | <a href="http://www.samsung.com/hu">www.samsung.com/hu</a> |   |
| ITALIA               | 800-SAMSUNG(726-7864)                    | <a href="http://www.samsung.com/it">www.samsung.com/it</a> |   |
| LUXEMBURG            | 02 261 03 710                            | <a href="http://www.samsung.com/lu">www.samsung.com/lu</a> |   |
| NETHERLANDS          | 0900-SAMSUNG (0900-7267864) (€ 0,10/min) | <a href="http://www.samsung.com/nl">www.samsung.com/nl</a> |   |
| NORWAY               | 3-SAMSUNG(7267864)                       | <a href="http://www.samsung.com/no">www.samsung.com/no</a> |   |
| Poland               | 0 801 1SAMSUNG(172678), 022-607-93-33    | <a href="http://www.samsung.com/pl">www.samsung.com/pl</a> |   |
| PORTUGAL             | 80020-SAMSUNG(726-7864)                  | <a href="http://www.samsung.com/pt">www.samsung.com/pt</a> |   |
| ROMANIA              | 0900-SAMSUNG(726-7864)                   | <a href="http://www.samsung.com/ro">www.samsung.com/ro</a> |   |
| SPAIN                | 902-1-SAMSUNG (902 172 678)              | <a href="http://www.samsung.com/es">www.samsung.com/es</a> |   |
| SWEDEN               | 075-SAMSUNG(726 78 64)                   | <a href="http://www.samsung.com/se">www.samsung.com/se</a> |   |
| UK                   | 0845-SAMSUNG (7267864)                   | <a href="http://www.samsung.com/uk">www.samsung.com/uk</a> |   |
| CIS                  | IRE                                      | 0818 717 100   | <a href="http://www.samsung.com/ie">www.samsung.com/ie</a>  |
|                      | AUSTRIA                                  | 0810-SAMSUNG(7267864, € 0,07/min)                          | <a href="http://www.samsung.com/at">www.samsung.com/at</a>  |
|                      | SWITZERLAND                              | 0848-SAMSUNG(7267864, CHF 0,08/min)                        | <a href="http://www.samsung.com/ch">www.samsung.com/ch</a>  |
|                      | Lietuvos Respublika                      | Informacijos linijos telefonas 800077777                   | <a href="http://www.samsung.lt">www.samsung.lt</a>  |
|                      | Lietuvos Respublika                      | Informacijos linijos telefonas 800077777                   | <a href="http://www.samsung.lt">www.samsung.lt</a>  |
|                      | Esti Vabariik                            | +372 8007267   | <a href="http://www.samsung.ee">www.samsung.ee</a>  |
|                      | RUSSIA                                   | 8-800-555-55-55  | <a href="http://www.samsung.ru">www.samsung.ru</a>  |
|                      | KAZAKHISTAN                              | 8-10-800-500-55-500  | <a href="http://www.samsung.com/kz_ru">www.samsung.com/kz_ru</a>  |
|                      | UZBEKISTAN                               | 8-10-800-500-55-500  | <a href="http://www.samsung.com/uz_ru">www.samsung.com/uz_ru</a>  |
|                      | KYRGYZSTAN                               | 00-800-500-55-500  |   |
|                      | TADJIKISTAN                              | 8-10-800-600-65-500  |   |
| UKRAINE              | 8-800-502-0000                           | <a href="http://www.samsung.ua">www.samsung.ua</a>         |   |
| Asia Pacific         | AUSTRALIA                                | 1300 382 603   | <a href="http://www.samsung.com/au">www.samsung.com/au</a>  |
|                      | NEW ZEALAND                              | 0800-SAMSUNG (0800-726-786)                                | <a href="http://www.samsung.com/nz">www.samsung.com/nz</a>  |
|                      | CHINA                                    | 800-810-5858, 400-810-5858, 010-6475-1880                  | <a href="http://www.samsung.com/cn">www.samsung.com/cn</a>  |
|                      | HONG KONG                                | 3088-8888  | <a href="http://www.samsung.com/hk">www.samsung.com/hk</a>  |
|                      | INDIA                                    | 022-2525-1600 110011, 1-800-3000-8282                      | <a href="http://www.samsung.com/in">www.samsung.com/in</a>  |
|                      | INDONESIA                                | 0800-173-8888  | <a href="http://www.samsung.com/id">www.samsung.com/id</a>  |
|                      | SINGAPORE                                | 1800-38-9299   | <a href="http://www.samsung.com/my">www.samsung.com/my</a>  |
|                      | PHILIPPINES                              | 1-800-10-SAMSUNG(726-7864)                                 | <a href="http://www.samsung.com/ph">www.samsung.com/ph</a>  |
|                      | SINGAPORE                                | 1-800-3-SAMSUNG(726-7864), 02-5805777                      | <a href="http://www.samsung.com/sg">www.samsung.com/sg</a>  |
|                      | THAILAND                                 | 1800-49-3232, 02-689-3232                                  | <a href="http://www.samsung.com/th">www.samsung.com/th</a>  |
|                      | TAIWAN                                   | 0800-329-999   | <a href="http://www.samsung.com/tw">www.samsung.com/tw</a>  |
| Middle East & Africa | TEL AVIV                                 | 800-248-880  | <a href="http://www.samsung.com/il">www.samsung.com/il</a>  |
|                      | TURKEY                                   | 444 77 11  | <a href="http://www.samsung.com/tr">www.samsung.com/tr</a>  |
|                      | SOUTH AFRICA                             | 0800-SAMSUNG(726-7864)                                     | <a href="http://www.samsung.com/za">www.samsung.com/za</a>  |
| U.A.E                | 800-SAMSUNG (726-7864), 8000-4726        | <a href="http://www.samsung.com/ae">www.samsung.com/ae</a> |   |



### **Conforme à la directive RoHS**

Notre produit est conforme à la directive RoHS relative à la "La limitation de l'utilisation de certaines substances dangereuses dans les composants électriques et électroniques". Nous n'utilisons pas les six matières dangereuses suivantes dans la fabrication de nos appareils : cadmium (Cd), plomb (Pb), mercure (Hg), chrome hexavalent (Cr+6), polybromodiphényles (PBB) et polybromodiphényléthers (PBDE).