



# Congélateur mode d'emploi

Français

imaginez les possibilités

Merci d'avoir acheté ce produit Samsung.  
Pour bénéficier d'une assistance technique plus  
complète, enregistrez votre produit sur :  
[www.samsung.com/register](http://www.samsung.com/register)

**SAMSUNG**

Appareil en pose libre

# fonctions de votre nouveau congélateur

---

## FONCTIONS PRINCIPALES DE VOTRE NOUVEAU CONGÉLATEUR

---

Votre congélateur Samsung est doté de diverses fonctions permettant de réduire la consommation d'énergie.

- **Module autonome ou complémentaire, au choix**

Vous pouvez associer le congélateur au réfrigérateur Samsung Twin dans une configuration Side-By-Side, ou l'utiliser seul.

- **Mode Power Freeze**

La fonction Power Freeze accélère le processus de congélation. C'est le moyen le plus rapide de congeler de l'eau, des aliments ou des boissons qui ne peuvent pas attendre.

- **Fonction Éco**

La fonction Éco règle la plage de températures de manière à faire des économies d'énergie et réduire ainsi votre facture d'électricité.

- **Alarme de porte**

Un avertisseur sonore vous prévient que la porte est restée entrouverte.

### Avis CE

Ce produit a été conçu en conformité avec la Directive relative aux basses tensions (2006/95/CE), la Directive de compatibilité électromagnétique (2004/108/CE) et la Directive d'écoconception (2009/125/CE) implémentée par la Réglementation CE N° 643/2009 de l'Union Européenne.

---



Veuillez noter les numéros de modèle et de série de votre réfrigérateur pour toute référence ultérieure. Ils sont indiqués sur la paroi gauche de l'appareil.

N° de modèle \_\_\_\_\_











N° de série \_\_\_\_\_

# consignes de sécurité

## CONSIGNES DE SÉCURITÉ

- Avant de mettre l'appareil en service, lisez attentivement ce mode d'emploi et conservez-le pour vous y référer ultérieurement.
- Utilisez cet appareil uniquement dans le but pour lequel il a été conçu, conformément aux instructions de ce mode d'emploi. Cet appareil ne doit pas être utilisé par des personnes (y compris des enfants) dont les capacités physiques, sensorielles ou mentales sont diminuées ou qui n'ont pas l'expérience ou les connaissances nécessaires, sauf si elles sont placées sous la surveillance d'une personne responsable de leur sécurité ou si cette personne leur a communiqué les instructions nécessaires pour utiliser le congélateur.
- Ce manuel étant commun à plusieurs modèles, les caractéristiques de votre congélateur peuvent légèrement différer de celles décrites dans le présent mode d'emploi.

### Précautions et symboles de sécurité importants :

 DANGER	Risques ou mauvaises manipulations pouvant provoquer <b>des blessures graves ou la mort.</b>
 ATTENTION	Risques ou mauvaises manipulations pouvant provoquer <b>des blessures légères ou des dommages matériels.</b>
	N'essayez RIEN.
	Ne démontez PAS.
	Ne touchez PAS.
	Suivez soigneusement les consignes.
	Débranchez la fiche d'alimentation de la prise secteur.
	Assurez-vous que la machine est mise à la terre pour empêcher les électrocutions.
	Contactez le centre technique pour une assistance.
	Remarque.

Ces pictogrammes visent à préserver les utilisateurs de l'appareil de tout risque de blessure.

Nous vous prions de respecter ces instructions.

Après les avoir lues attentivement, conservez-les pour pouvoir les consulter ultérieurement.

# consignes de sécurité

---



## CONSIGNES DE SÉCURITÉ IMPORTANTES POUR L'INSTALLATION

---



- N'installez pas le congélateur dans une pièce humide ou un endroit où il est susceptible d'entrer en contact avec l'eau.

- Un défaut d'isolation des composants électriques peut entraîner une électrocution ou un incendie.

- Ne placez pas l'appareil dans un endroit exposé au rayonnement direct du soleil ou à proximité d'une source de chaleur (cuisinière, radiateur, etc.).

- Ne reliez jamais la borne de terre de l'appareil à une conduite de gaz, une ligne téléphonique ou une tige de paratonnerre.

- Une mise à la terre incorrecte peut provoquer une électrocution.

- Ne branchez pas cet appareil sur une multiprise. Le congélateur doit toujours être branché sur une prise électrique individuelle délivrant une tension conforme à la valeur indiquée sur la plaque signalétique de l'appareil.

- Ainsi, votre appareil fonctionnera dans des conditions optimales et vous éviterez tout risque de surcharge des circuits électriques, de surchauffe des fils et donc, tout risque d'incendie.

- N'utilisez jamais un cordon présentant des craquelures ou des signes d'usure.

- Évitez de plier le cordon d'alimentation de manière excessive ou de le coincer sous un meuble lourd.

- Ne débranchez jamais le congélateur en tirant sur le cordon d'alimentation. Pour le débrancher correctement, tenez fermement la fiche d'alimentation et retirez-la de la prise secteur.

- Un cordon endommagé peut provoquer un court-circuit, un incendie et/ou une électrocution.

---



- Avant toute utilisation, veillez à installer et positionner correctement l'appareil, conformément aux instructions.

- Si la prise secteur est mal fixée au mur, ne branchez pas la fiche d'alimentation.
  - Vous risqueriez de vous électrocuter ou de provoquer un incendie.

- Connectez la fiche d'alimentation correctement avec le cordon vers le bas.
  - Si la fiche est connectée à l'envers, le fil peut être coupé et provoqué un incendie ou une électrocution.

- Lorsque vous déplacez l'appareil, veillez à ne pas écraser ou endommager le cordon d'alimentation.

- Vous pourriez provoquer un incendie.

- Assurez-vous que la fiche n'est pas écrasée ou n'a pas été endommagée en plaçant l'arrière de l'appareil trop près du mur.

- Stockez les emballages hors de la portée des enfants.

- Un enfant se mettant un emballage sur la tête risque de mourir par étouffement.

- Une fois l'appareil installé, la prise d'alimentation doit être facilement accessible.
- 



- Le congélateur doit être mis à la terre.

- Cette opération a pour but d'empêcher toute dissipation de puissance ou toute électrocution engendrée par une fuite de courant.



- S'il est endommagé, faites-le immédiatement remplacer par le fabricant ou un technicien qualifié.
- Le fusible du réfrigérateur doit être changé par un technicien ou un réparateur agréé.
  - Sinon, il existe un risque d'électrocution ou de blessure.



## ATTENTION CONSIGNES D'INSTALLATION

---



- La pièce doit présenter une surface plane suffisante pour y installer le congélateur.
  - Si l'appareil ne se trouve pas sur une surface plane, le système de refroidissement interne peut ne pas fonctionner correctement..
- Veillez à ne pas obstruer les orifices de ventilation internes et externes.
- Après l'installation, attendez deux heures avant d'utiliser l'appareil.



## DANGER CONSIGNES DE SÉCURITÉ IMPORTANTES POUR L'UTILISATION



---





- Si vos mains sont mouillées, essayez-les avant de raccorder l'appareil au secteur.
- Évitez de poser des objets sur le congélateur.
  - L'ouverture ou la fermeture de la porte pourrait provoquer la chute de ces objets, vous blesser et/ou endommager l'appareil.
- Évitez de poser un récipient rempli d'eau sur le congélateur.
  - En cas d'éclaboussures, vous pourriez vous électrocuter ou provoquer un incendie.
- Ne laissez pas les enfants jouer avec la porte. Ils risqueraient de se blesser.
- Ne laissez pas les enfants s'introduire dans le congélateur. Un enfant risque de se retrouver piégé.
- Ne passez pas vos doigts sous l'appareil.
  - Le rebord coupant pourrait vous blesser.
- Ne laissez pas les enfants monter sur le dessus du bac.
  - Il pourrait se casser et les faire glisser.
- Évitez d'entreposer une quantité trop importante d'aliments dans le congélateur.
  - L'ouverture de la porte pourrait provoquer la chute d'un produit susceptible de vous blesser ou d'endommager l'appareil.
- Si vos mains sont mouillées, essayez-les avant de toucher les parois internes du congélateur ou les produits qui y sont entreposés.
  - Des gelures pourraient se former.
- N'entreposez pas de substances volatiles ou inflammables dans le congélateur.
  - Le stockage de benzène, de solvant, d'alcool, d'éther, de GPL ou d'un autre produit similaire peut provoquer une explosion.
- N'entreposez pas de substances pharmaceutiques, d'équipements scientifiques ou de produits sensibles aux variations de température dans le congélateur.
  - Les produits nécessitant un contrôle strict de la température ne doivent pas être stockés dans cet appareil.
- Ne placez pas et n'utilisez pas d'appareils électriques à l'intérieur du congélateur, sauf si ces derniers sont recommandés par le fabricant.

# consignes de sécurité

---

-  • N'accélérez pas le processus de dégivrage à l'aide d'appareils ou de méthodes autres que ceux recommandés par le fabricant.
  - N'endommagez pas le circuit de réfrigération..
  -  • Ne tentez pas de démonter ou de réparer le congélateur.
    - Vous pourriez déclencher un incendie, provoquer un dysfonctionnement et/ou vous blesser.
- 

-  • Les enfants doivent être surveillés afin de s'assurer qu'ils ne jouent pas avec l'appareil.
  - Cet appareil a été conçu dans l'unique but de conserver des aliments dans un environnement domestique.
  - Si vous détectez une fuite de gaz, n'utilisez aucun objet susceptible de produire une flamme ou une étincelle. Aérez la pièce pendant plusieurs minutes.
  - Utilisez uniquement les DEL fournies par le fabricant ou des techniciens qualifiés.
- 

-  • Débranchez l'appareil avant de remplacer les ampoules intérieures du congélateur.
    - Dans le cas contraire, vous pourriez vous électrocuter.
- 

-  • Si vous détectez une odeur anormale ou de la fumée, débranchez immédiatement la fiche d'alimentation et contactez le centre technique Samsung Electronics le plus proche.
  - Si vous rencontrez des difficultés lors du remplacement de l'ampoule, contactez des techniciens qualifiés.
  - Si le produit est doté de DEL, ne tentez pas de démonter vous-même le cache de l'ampoule, ni la DEL.
    - Contactez les techniciens qualifiés les plus proches de chez vous.
- 



## ATTENTION CONSIGNES D'UTILISATION

---

-  • Ne recongelez jamais des aliments déjà décongelés.
  - Ne placez pas de boissons gazeuses ou pétillantes dans le congélateur. Ne placez pas de bouteilles ou de récipients en verre dans le congélateur.
    - En gelant, le verre peut se casser et provoquer des blessures.
- 

-  • Si l'appareil est débranché, attendez au minimum cinq minutes avant de le rebrancher.
- En cas d'inutilisation prolongée, videz le congélateur et débranchez la fiche d'alimentation.
  - Un problème d'isolation pourrait provoquer un incendie.
- Essuyez toute trace d'humidité à l'intérieur de l'appareil et laissez les portes ouvertes.
  - Vous éviterez ainsi l'apparition d'odeurs et de moisissures.
- Afin de garantir des performances optimales :
  - Ne plaquez pas les aliments contre les orifices situés au fond de l'appareil.

- Vous risqueriez d'empêcher la circulation de l'air dans le congélateur.
- Emballez les aliments correctement ou placez-les dans des récipients hermétiques avant de les mettre au congélateur.
  - Ne placez pas les aliments à congeler à côté d'aliments déjà congelés.
  - Respectez scrupuleusement les durées de conservation maximales et les dates de péremption de vos aliments congelés.
  - Si vous vous absentez pendant moins de trois semaines, il n'est pas nécessaire de débrancher l'appareil. Si vous vous absentez plus de trois semaines, videz le congélateur. Débranchez-le, nettoyez-le et essuyez-le.
  - Remplissez le réservoir, le bac à glaçons, les glaçons uniquement avec de l'eau potable.



- Si le congélateur venait à être mouillé, débranchez la fiche d'alimentation et contactez le centre technique Samsung Electronics le plus proche.



## CONSIGNES DE NETTOYAGE



- Évitez d'asperger directement de l'eau à l'intérieur ou à l'extérieur de l'appareil.
  - Vous risqueriez de vous électrocuter ou de provoquer un incendie.
- Ne vaporisez pas de gaz inflammable à proximité du congélateur.
  - Vous pourriez provoquer une explosion ou un incendie.



- Retirez la poussière et les corps étrangers des broches. Mais pour nettoyer la fiche d'alimentation, utilisez un chiffon sec et retirez la poussière et les corps étrangers présents dans les broches.
  - Vous risqueriez de vous électrocuter ou de provoquer un incendie.
- Ne vaporisez pas de produits nettoyants directement sur l'afficheur.
  - Les lettres imprimées sur l'afficheur peuvent disparaître.



- Débranchez l'appareil avant toute opération de nettoyage ou de réparation.



## CONSIGNES DE MISE AU REBUT



- Avant de vous débarrasser de cet appareil ou d'autres congélateurs, retirez les portes, les joints de portes et les mécanismes de fermeture afin d'éviter qu'un enfant ou un animal ne s'y retrouve enfermé. Les enfants doivent être surveillés afin de s'assurer qu'ils ne jouent pas avec l'appareil.
- Jetez l'emballage du produit en respectant les normes écologiques en vigueur.
- Laissez les clayettes en place pour empêcher les enfants de rentrer dans l'appareil. Avant la mise au rebut, vérifiez que les tuyaux situés à l'arrière de l'appareil sont en bon état.
- Selon le modèle, cet appareil peut utiliser du fluide frigorigène de type R600a ou R134a. Pour connaître le type de fluide utilisé, consultez l'étiquette apposée sur le compresseur, à l'arrière de l'appareil, ou la plaque signalétique située à l'intérieur du congélateur. Si l'appareil contient un gaz inflammable (fluide frigorigène R600a), contactez les autorités locales pour connaître la procédure de mise au rebut adaptée. Cet appareil contient également une mousse isolante en cyclopentane. Les gaz contenus dans le matériau isolant doivent être éliminés selon une procédure spécifique. Contactez les autorités locales pour connaître la procédure de mise au rebut adaptée à ce type de produit. Avant la mise au rebut, vérifiez que les tuyaux situés à l'arrière de l'appareil sont en bon état. L'ouverture des tuyaux doit s'effectuer dans un lieu aéré.

# consignes de sécurité

---



- Si le fluide frigorigène est de type R600a, sachez qu'il s'agit d'un gaz naturel écologique, mais également inflammable. Lors du transport et de l'installation de l'appareil, veillez à n'endommager aucune pièce du circuit de réfrigération.
- Toute fuite pourrait entraîner l'inflammation du fluide frigorigène ou provoquer des lésions oculaires. Si vous détectez une fuite, n'utilisez aucun objet susceptible de produire une flamme ou une étincelle. Aérez la pièce pendant plusieurs minutes.
- Pour éviter la formation d'un mélange gaz-air inflammable en cas de fuite du circuit de réfrigération, installez l'appareil dans une pièce dont le volume est adapté à la quantité de fluide frigorigène utilisée. Ne mettez jamais en service un appareil endommagé. En cas de doute, contactez votre revendeur. Prévoyez 1m<sup>3</sup> pour 8 g de fluide R600a. Cette information est indiquée sur la plaque signalétique située à l'intérieur de l'appareil.



## CONSEILS SUPPLÉMENTAIRES

---

- En cas de coupure de courant, contactez votre fournisseur d'électricité pour connaître la durée approximative de la panne.
  - En cas de coupure de courant inférieure à deux heures, la température de votre appareil restera inchangée. Vous devez néanmoins ouvrir les portes le moins souvent possible.
  - Si la coupure devait se prolonger au-delà de 24 heures, retirez tous les aliments congelés.
- Si la clé est fournie avec le congélateur, maintenez-la hors de la portée des enfants et éloignée de l'appareil.
- Il se peut que l'appareil fonctionne de manière anormale (décongélation éventuelle de son contenu ou température devenue trop élevée dans le congélateur) s'il est resté pendant une période prolongée au-dessous de la limite inférieure de la plage de températures pour laquelle il a été conçu.
- Votre appareil est équipé d'un système de dégivrage automatique, ce qui vous évite d'effectuer un dégivrage manuel.
- La hausse de température constatée durant le dégivrage est conforme aux normes ISO en vigueur. Pour éviter la décongélation des aliments pendant le dégivrage, emballez-les dans plusieurs couches de papier-journal.
- Toute hausse de température durant le dégivrage peut réduire la durée de conservation des aliments.

## HYGIÈNE DES ALIMENTS

---

- Nettoyez régulièrement l'intérieur du réfrigérateur à l'aide d'un détergent doux n'oxydant pas les parties métalliques (ex. : eau tiède additionnée de liquide pour vaisselle). Puis désinfectez les surfaces nettoyées à l'aide d'une solution aqueuse à base d'acide acétique ou d'acide citrique ou d'un désinfectant disponible dans le commerce et adapté aux dispositifs de refroidissement (avant de l'appliquer sur les parties métalliques, effectuez un test sur une partie non visible).
- Retirez les emballages (ex. : les cartons contenant les pots de yaourt) avant de ranger les aliments dans le réfrigérateur.
- Afin d'éviter que la température à l'intérieur du réfrigérateur ne soit trop élevée, laissez refroidir les aliments cuisinés à l'extérieur jusqu'à ce qu'ils soient à température ambiante. N'ouvrez pas inutilement la porte et ne la laissez pas ouverte plus longtemps que nécessaire. Placez les aliments de manière à permettre la circulation de l'air.
- Afin d'éviter la contamination des aliments entre eux, enroulez-les dans du film alimentaire ou stockez-les dans des boîtes hermétiques.
- Lors de la préparation de plats, touchez-les avec les mains propres uniquement. Avant de préparer un autre plat, lavez-vous les mains plusieurs fois. Lavez-vous les mains avant de manger également.
- Nettoyez vos ustensiles de cuisine (cuillères, planches à découper, couteaux, etc.) avant de les réutiliser.



# table des matières

---

<b>INSTALLATION DU CONGÉLATEUR</b>	10	Préparation de l'installation
	11	Inversion du sens d'ouverture de la porte du congélateur
	16	Mise à niveau du congélateur
	17	Installation du congélateur

10

<b>FONCTIONNEMENT DU CONGÉLATEUR</b>	18	Contrôle du panneau de commande
	18	Utilisation du panneau de commande
	20	Rangement des aliments
	21	Utilisation du bac FRESHER (refroidissement rapide)
	22	Fabrication de glace

18

<b>NETTOYAGE DU CONGÉLATEUR</b>	23	Retrait des éléments intérieurs
	24	Nettoyage du congélateur
	25	Entretien des pièces intérieures

23

<b>ANNEXE</b>	26	Dépannage
---------------	----	-----------

26

# installation du congélateur

## PRÉPARATION DE L'INSTALLATION

Félicitations ! Vous venez d'acquérir un congélateur Samsung. Nous espérons que ses fonctions innovantes répondront à toutes vos attentes.

- Avant toute utilisation, veuillez à installer et positionner correctement l'appareil, conformément aux instructions.
- Utilisez cet appareil uniquement dans le but pour lequel il a été conçu, conformément aux instructions de ce mode d'emploi.
- Toute réparation doit être effectuée par un professionnel qualifié.
- Jetez l'emballage du produit en respectant les normes écologiques en vigueur.



Débranchez l'appareil avant de remplacer les ampoules.

- Dans le cas contraire, vous pourriez vous électrocuter.

### Choix du lieu d'installation

- La pièce ne doit pas être exposée à la lumière directe du soleil.
- La surface au sol doit être plane.
- La pièce doit offrir un espace suffisant pour permettre d'ouvrir facilement la porte du congélateur.
- Prévoyez un espace suffisant à droite, à gauche, à l'arrière et en haut de l'appareil pour permettre à l'air de circuler. Si le congélateur est plein, le système de refroidissement interne peut être davantage sollicité.
- Assurez-vous de pouvoir déplacer l'appareil librement pour des besoins de maintenance et d'entretien.

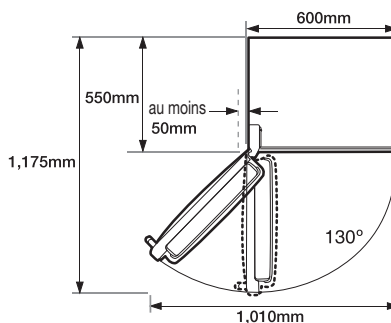
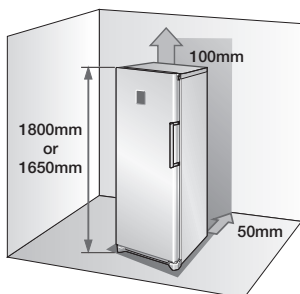

- En fonction des modèles, il se peut que la hauteur du produit varie.
- Prévoyez un espace suffisant tout autour de l'appareil lors de son installation. Vous réduirez ainsi sa consommation électrique.
- N'installez pas le congélateur dans une pièce où la température est inférieure à 10 °C.



Pendant l'installation, à l'occasion d'une réparation ou du nettoyage de l'arrière du congélateur, tirez et replacez l'appareil en le déplaçant sur une ligne droite. Assurez-vous que le plancher peut supporter le poids du congélateur plein.

# INVERSION DU SENS D'OUVERTURE DE LA PORTE DU CONGÉLATEUR



Avant de retourner la porte du congélateur, débranchez l'appareil.  
Si cette intervention est assurée par le service après-vente, elle n'est pas couverte par la garantie.

## Outils nécessaires (non fournis)

Tournevis Phillips (+)	Tournevis plat (-)	Clé à douille 10 mm pour les boulons	Clé à douille 8 mm (pour les boulons)	Clé (Pour l'axe de la charnière)	4mm Hex Wrench (for bottom hinge shaft)

1. Retirez les 2 vis sur le dessus du congélateur.

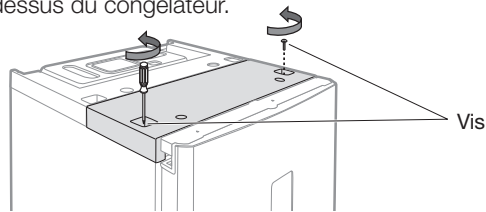

2. Retirez le capot en plastique et débranchez bien le fil qui y est relié. Vérifiez ensuite les éléments nécessaires pour retourner la porte.

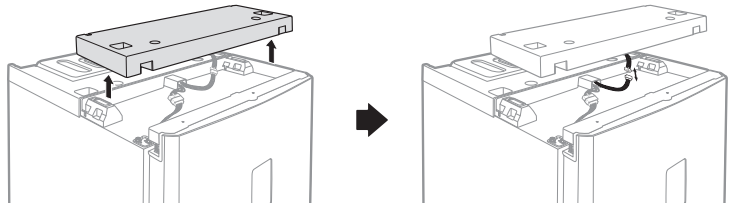

Veillez à ne pas endommager les câbles électriques lors du retrait du couvercle en plastique.

3. Débranchez le fil, puis retirez les 3 boulons.

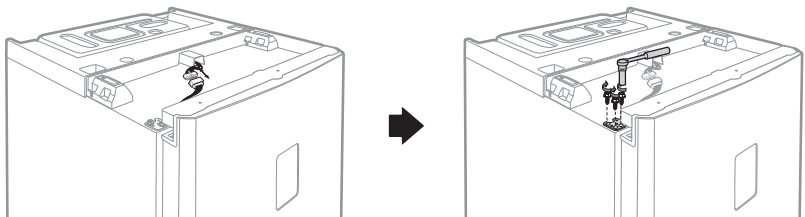



Assurez-vous que l'alimentation de votre congélateur est coupée avant de manipuler les câbles électriques.

# installation du congélateur

## INVERSION DU SENS D'OUVERTURE DE LA PORTE DU CONGÉLATEUR

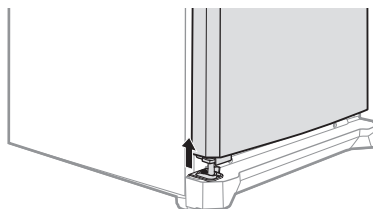
4. Dégagez la porte de la charnière inférieure en la soulevant doucement à la verticale.



**ATTENTION**  La porte du congélateur est lourde. Veillez à ne pas vous blesser lors du retrait de la porte du réfrigérateur.

5. Retirez la plinthe avant après avoir dévissé les 2 vis de fixation.

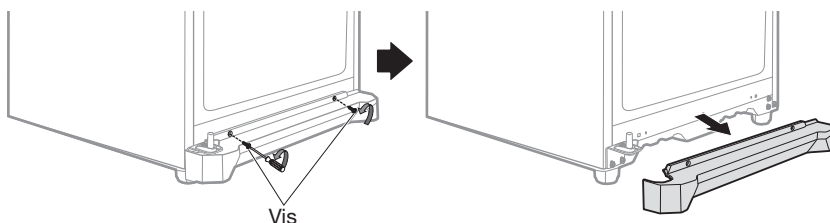

6. Dévissez les trois boulons qui maintiennent la charnière et les 3 boulons placés du côté droit, à l'endroit où vous allez fixer la charnière retirée.

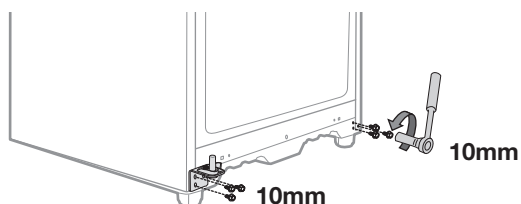

7. Dévissez le boulon pour retirer la pièce métallique. Retirez l'axe du battant à l'aide de la clé hexagonale, et fixez l'axe et la pièce métallique de l'autre côté.

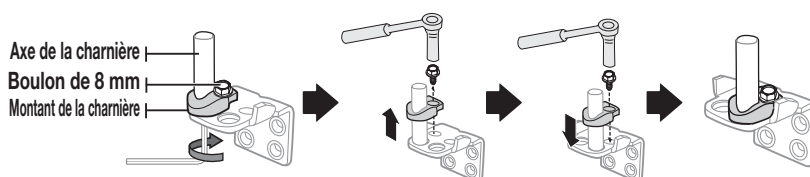

8. Fixez la charnière sur la partie inférieure droite du congélateur, à l'endroit où se trouvaient les boulons retirés à l'étape 6. Vissez les boulons sur la partie inférieure gauche du congélateur pour pouvoir les réutiliser en cas de besoin.

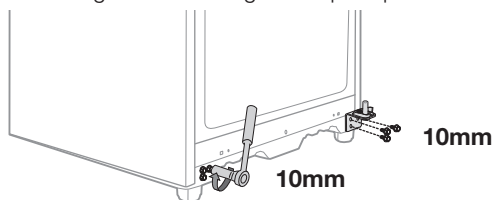

9. Retirez les vis placées sous la porte du congélateur, à gauche et à droite. Retirez les butées de porte du côté gauche pour les placer à droite.

Montant de la charnière

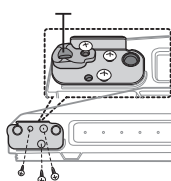

Montant de la charnière

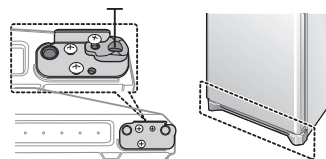

10. Retirez le cache sur le dessus de la porte du congélateur, pour changer les fils de côté.

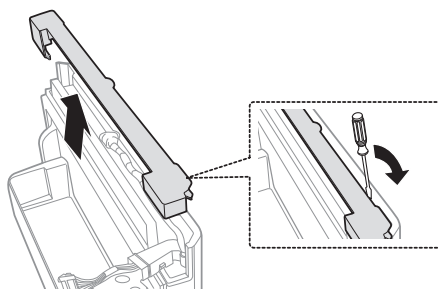

11. Retirez la charnière de la porte du congélateur. Retirez le capot de la charnière gauche et tirez les fils pour les sortir du capot.

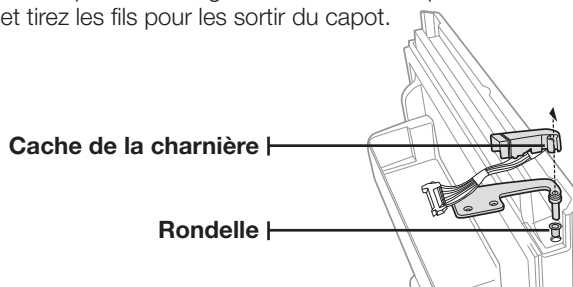

ATTENTION

Veillez à ne pas endommager les câbles électriques lors du retrait du couvercle de la charnière.

# installation du congélateur

## INVERSION DU SENS D'OUVERTURE DE LA PORTE DU CONGÉLATEUR

12. À l'aide de la clé, retirez l'axe du battant puis retournez la charnière et refixez son axe.

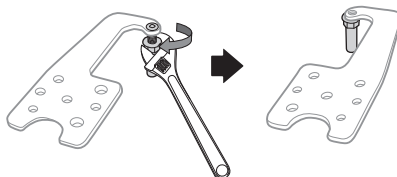

13. Remontez la charnière sur la porte du congélateur en suivant les étapes du point 11 dans l'ordre inverse. Utilisez bien le capot de charnière droite, que vous trouverez sous le capot de plastique retiré à l'étape 2. Après avoir remonté la charnière, les fils et le capot de charnière, remettez-les en place du côté gauche au côté droit.

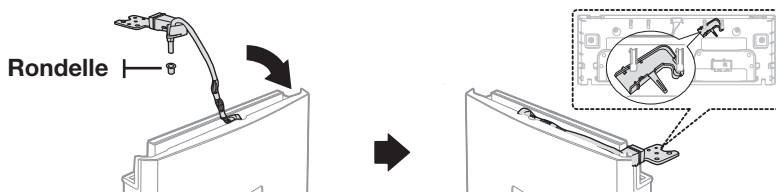

14. Après avoir inversé la charnière, remettez la protection des fils électriques en haut de la porte du congélateur.

La mention "Cover Wire Door R" peut figurer sur l'emballage

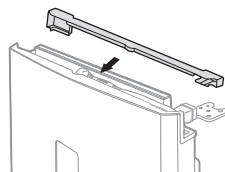

15. Retirez la poignée du côté droit, pour la placer à gauche. (Assurez-vous pour couvrir le côté droit avec les bonnets détachés.)

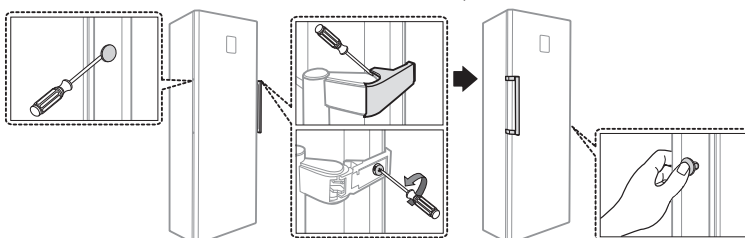

En fonction des modèles, il se peut que les poignées ne disposent pas de couvercle.

16. Fixez la plinthe avant et remettez doucement la porte du congélateur en place.

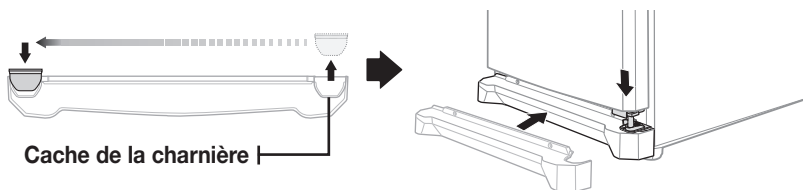

17. Serrez les 3 boulons, puis rebranchez les fils.

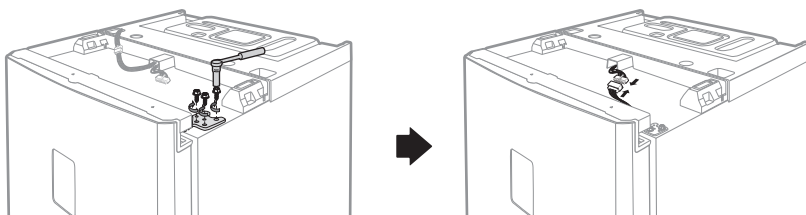

**DANGER**

Assurez-vous que l'alimentation de votre congélateur est coupée avant de manipuler les câbles électriques.

18. Branchez le fil sur le capot de plastique, puis remettez ce dernier en place.

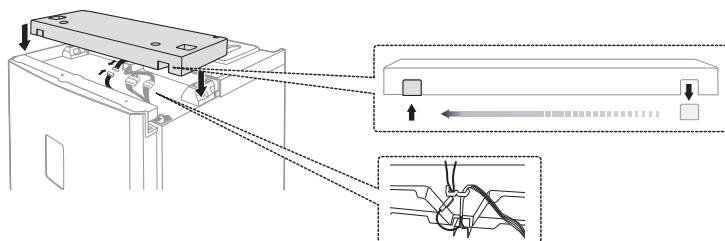

19. Serrez les 2 vis.

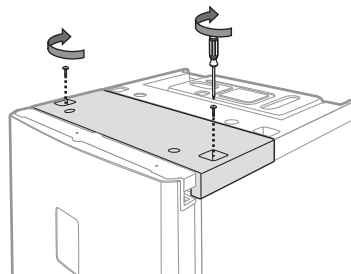

**ATTENTION**

- Après avoir inversé la porte, assurez-vous que le joint de porte en caoutchouc est correctement placé.
- En présence de bruit après l'inversion de la porte, mettez de l'huile sur le joint de porte.

# installation du congélateur

## MISE À NIVEAU DU CONGÉLATEUR

Si l'appareil penche légèrement en arrière, la porte s'ouvrira et se fermera plus facilement. Tournez les pieds dans le sens des aiguilles d'une montre pour lever l'appareil, et en sens inverse pour l'abaisser.

### Cas 1) L'appareil penche à gauche.

- Tournez le pied de réglage gauche dans le sens indiqué par la flèche jusqu'à ce que l'appareil soit parfaitement horizontal.

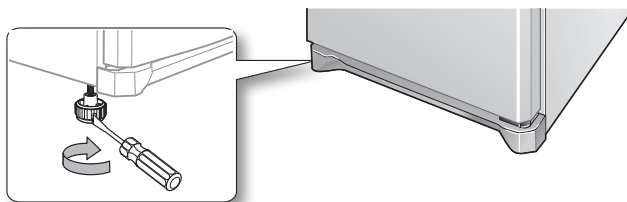

### Cas 2) L'appareil penche à droite.

- Tournez le pied de réglage droit dans le sens indiqué par la flèche jusqu'à ce que l'appareil soit parfaitement horizontal.

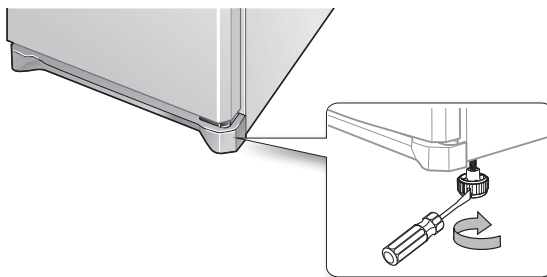



# INSTALLATION DU CONGÉLATEUR

Maintenant que votre nouveau congélateur est en place, vous pouvez le régler et découvrir toutes ses fonctions.

Lorsque vous aurez suivi les étapes ci-dessous, votre congélateur devrait être entièrement opérationnel.

Si ce n'est pas le cas, vérifiez l'alimentation électrique ou consultez la section Dépannage de ce mode d'emploi. Pour plus d'informations, contactez le service après-vente de votre revendeur Samsung.

1. Installez le congélateur dans une pièce appropriée, en prévoyant suffisamment d'espace tout autour de l'appareil. Reportez-vous aux instructions d'installation.
2. Après avoir raccordé le congélateur au secteur, assurez-vous que les ampoules s'allument à l'ouverture des portes.
3. Sélectionnez la température la plus basse et attendez une heure. Le congélateur doit être légèrement réfrigéré et le moteur doit tourner régulièrement en émettant un léger bourdonnement.
4. Plusieurs heures sont nécessaires à l'appareil pour atteindre sa température de fonctionnement normal. Lorsque la température est suffisamment basse, vous pouvez ranger vos aliments et vos boissons dans le congélateur.

## Conseils pour économiser de l'énergie

- Installez l'appareil dans un endroit sec et bien aéré. Veillez à ce qu'il ne soit pas exposé au rayonnement direct du soleil ou installé à proximité d'une source de chaleur (par exemple un radiateur).
- N'obstruez jamais les fentes ou les grilles de ventilation de l'appareil.
- Laissez refroidir les aliments chauds avant de les mettre dans le réfrigérateur.
- Placez les aliments congelés dans le réfrigérateur afin de les décongeler. Vous pourrez ainsi utiliser leur basse température pour refroidir des aliments présents dans le réfrigérateur.
- Lorsque vous manipulez des aliments dans le réfrigérateur, ne laissez pas la porte ouverte trop longtemps. Plus la durée d'ouverture est courte, moins la quantité de glace formée dans le congélateur est importante.
- Nettoyez régulièrement l'arrière de votre réfrigérateur. La poussière augmente sa consommation.
- Ne baissez pas inutilement la température intérieure.
- Vérifiez que le système d'évacuation de l'air à la base et à l'arrière du réfrigérateur n'est pas obstrué.
- Laissez un espace suffisant tout autour de l'appareil au moment de l'installation. Ceci vous permettra de réduire sa consommation d'énergie.

# fonctionnement du congélateur

## CONTRÔLE DU PANNEAU DE COMMANDE

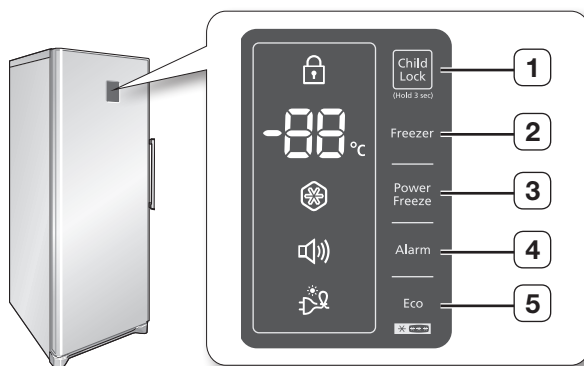

<b>1 CHILD LOCK</b>	La fonction Child Lock empêche les enfants d'appuyer sur les boutons du panneau de commande.
<b>2 CONGÉLATEUR</b>	La température du congélateur peut être réglée dans une plage de -14 °C à -24 °C.
<b>3 POWER FREEZE</b>	Réduit le délai de congélation des aliments placés dans le congélateur. Cette fonction est utile pour congeler rapidement des denrées périssables ou abaisser la température du congélateur si celle-ci est trop élevée (si vous avez laissé la porte ouverte, par exemple), ou encore pour fabriquer de la glace.
<b>4 ALARM</b>	L'alarme vous alertera si la porte du congélateur reste ouverte plus de 2 minutes. Pour la désactiver, appuyez à nouveau sur la touche <b>Alarm</b> .
<b>5 ECO</b>	La fonction Éco permet d'économiser l'énergie et de réduire votre facture d'électricité en réglant la température maximale à -18 °C au lieu de -24 °C.

 Chaque pression sur une touche s'accompagne d'un bref signal sonore.

## UTILISATION DU PANNEAU DE COMMANDE

### Child Lock

Appuyez sur la touche **Child Lock** durant 3 secondes pour activer la fonction de sécurité enfants.

L'indicateur de verrouillage s'allume et tous les boutons du panneau de commande sont désactivés.

Pour désactiver la sécurité, appuyez à nouveau sur la touche **Child Lock** durant 3 secondes.



## Congélateur

Appuyez sur la touche Freezer pour sélectionner la température choisie dans la plage entre -14 °C et -24 °C.

Par défaut, la température est réglée à -19 °C. Chaque pression sur la touche Freezer modifie la température en suivant l'ordre de la séquence ci-après, et l'indicateur affiche la température sélectionnée.

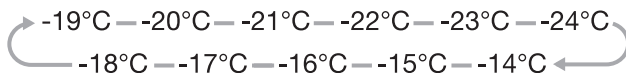

Une fois le réglage de la température terminé, l'indicateur affiche la température réelle à l'intérieur du congélateur.

## Power Freeze

Appuyez sur la touche **Power Freeze** pour activer le mode Power Freeze. L'indicateur Power Freeze s'allume et le délai nécessaire pour congeler les produits placés dans l'appareil diminue.



Cette fonction entraîne une surconsommation électrique. Vous devez activer cette fonction au minimum 24 heures avant de placer une grande quantité de denrées alimentaires dans le congélateur.

Pour désactiver le mode Power Freeze appuyez à nouveau sur la touche **Power Freeze** sur la touche.



Le mode Power Freeze ne peut pas être utilisé en même temps que la fonction Éco. Sélectionner la fonction Éco désactive automatiquement le mode Power Freeze.

## Alarm

### 1. Alarm

Appuyez sur la touche **Alarm** pour activer la fonction d'alarme. L'indicateur d'alarme s'allume et le congélateur vous alertera par un signal sonore si la porte reste ouverte plus de 2 minutes. Pour désactiver l'alarme, appuyez à nouveau sur la touche **Alarm**.

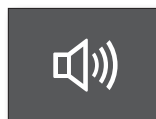

### 2. Affichage désactivé

En principe, l'affichage de la température est éteint, pour basculer entre le mode activé et le mode désactivé, appuyez sur le bouton d'alarme pendant 3 secondes.

## Fonction Éco

Appuyez sur la touche **Eco** pour activer la fonction Éco. L'indicateur de la fonction Éco s'allume et le congélateur limite la plage de réglage de la température entre -14 °C et -18 °C.



Si vous avez réglé la température à -19 °C ou plus bas, le congélateur la ramène automatiquement à -18 °C.



La fonction Éco ne peut pas être utilisée en même temps que le mode **Power Freeze**.

Sélectionner le mode Power Freeze désactive automatiquement la fonction Éco.

# fonctionnement du congélateur

## RANGEMENT DES ALIMENTS

Votre nouveau congélateur Samsung dispose de nombreux espaces de rangement et de multiples fonctions. Différents compartiments sont prévus afin que vos aliments conservent toute leur fraîcheur plus longtemps. Afin d'éviter la propagation des odeurs, n'oubliez pas de placer vos aliments dans des emballages aussi hermétiques que possible.

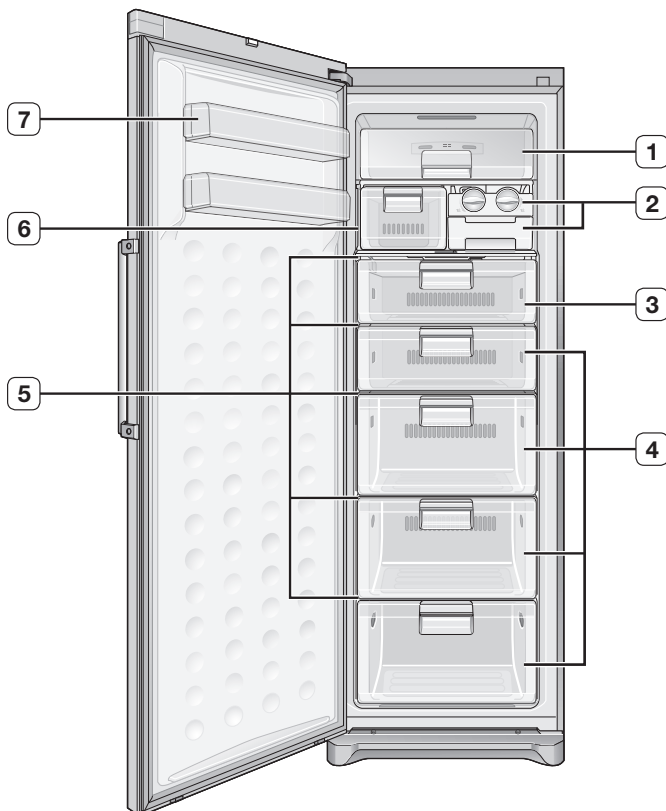

- Certaines caractéristiques peuvent être différentes - voire ne pas être proposées - selon les modèles.
- Pour gagner de la place, vous pouvez retirer la porte de la clayette supérieure **1**, l'appareil à glace Twist **2**, le bac Quick frost **3**, les trois premiers grands bacs **4** et le petit bac **6**. Cela n'affecte en rien les spécifications thermiques et mécaniques. Le volume indiqué pour le congélateur est calculé en retirant ces éléments.

<b>1</b> CLAYETTE SUPÉRIEURE	La clayette supérieure est équipée d'une porte basculante en plastique qui facilite le rangement et le retrait des aliments.
<b>2</b> BAC À GLAÇONS	Vous pouvez fabriquer des glaçons et les stocker dans le bac de récupération placé en-dessous.
<b>3</b> BAC FRESHER (refroidissement rapide)	Idéal pour ranger la viande et le poisson en évitant qu'ils gouttent. Ce compartiment peut aussi être utilisé pour conserver des aliments au frais pendant une plus longue durée.
<b>4</b> BAC EN PLASTIQUE	Permet de ranger de la viande ou des aliments secs. Il convient d'emballer soigneusement les aliments dans du papier aluminium ou tout autre matériau d'emballage ou récipient adapté.
<b>5</b> CLAYETTES DE SUPPORT	Elles servent de support aux bacs en plastique mais vous pouvez aussi les utiliser comme des clayettes classiques et placer des aliments directement dessus.
<b>6</b> PETIT BAC	Pour le rangement de petites quantités d'aliments emballés.
<b>7</b> BALCONNETS	Permettent de ranger de petits aliments congelés et emballés.



Soyez prudent lorsque vous rangez des bouteilles en verre contenant du liquide. Les bouteilles risquent d'exploser sous l'effet de la congélation des liquides.

## UTILISATION DU BAC FRESHER (REFROIDISSEMENT RAPIDE)



- Uniquement disponible sur certains.

Vous pouvez utiliser le compartiment de congélation (Fresher) pour conserver des aliments ou des boissons devant être congelés.

- Le levier placé sur le dessus du bac FRESHER permet de sélectionner le mode normal (FRESH) ou rapide (FRESHER).

<p><b>FRESH</b> </p> <p>Positionnez le levier sur FRESH pour utiliser le bac FRESHER comme n'importe lequel des autres bacs.</p>	
<p><b>FRESHER</b> </p> <p>Réglez la position de la manette dans le compartiment Fresher si vous souhaitez y conserver des aliments pendant une plus longue durée.</p>	

# fonctionnement du congélateur

## FABRICATION DE GLACE



- Certaines caractéristiques peuvent être différentes - voire ne pas être proposées - selon les modèles.

### Fabrication de glaçons

1. Pour retirer le bac à glaçons, tirez-le vers vous.
2. Remplissez d'eau jusqu'à la marque de niveau maximum située sur le bac.
3. Pour replacer le bac sur son support, poussez en le faisant glisser en veillant à ne pas renverser l'eau.
4. Attendez que les glaçons soient formés.

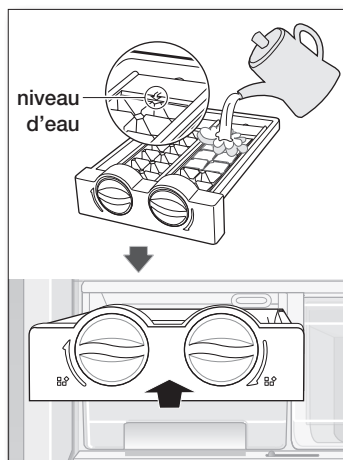

### Temps de congélation

Nous vous recommandons d'attendre environ une heure avec la température réglée sur Power Freeze.

### Récupération des glaçons

1. Assurez-vous que le bac de récupération des glaçons est correctement placé sous le bac à glaçons. Dans le cas contraire, remettez-le en place.
2. Tournez fermement l'un des leviers dans le sens des aiguilles d'une montre jusqu'à ce que le bac à glaçons se torde légèrement. Les glaçons tombent dans le bac de récupération.
3. Répétez l'étape 2 avec l'autre moitié du bac à glaçons si vous le souhaitez.
4. Pour sortir les glaçons, soulevez légèrement le bac et tirez-le vers vous.

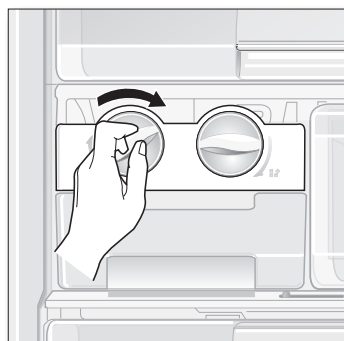

# nettoyage du congélateur

## RETRAIT DES ÉLÉMENTS INTÉRIEURS



En fonction des modèles, il se peut que certaines caractéristiques diffèrent et ne soient pas disponibles.

### Porte de la clayette supérieure

1. Appuyez sur le côté droit de la porte jusqu'à ce que la saillie de gauche sorte de sa rainure.
2. Lorsque les saillies des deux côtés sont sorties de leur rainure, tirez vers vous pour retirer la porte.

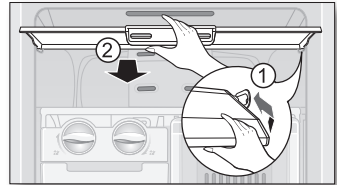

Assurez-vous de retirer le couvercle de l'étagère supérieure lors du montage ou du démontage de la tablette de verre.

### Bac à glaçons / bac de récupération des glaçons

Soulevez légèrement le bac et tirez-le vers vous.

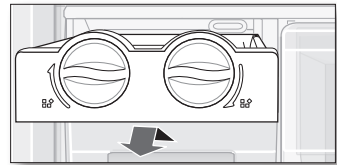

### Bacs

Tirez complètement les bacs, puis soulevez-les légèrement pour les sortir. (petit bac / bac Quick frost / bac en plastique)

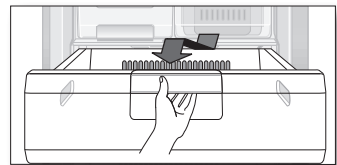

### Clayettes de support

Soulevez doucement les clayettes en les tenant à deux mains, puis tirez-les vers vous.

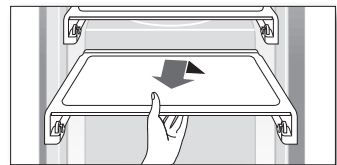

### Balconnets

Saisissez fermement le balconnet en le tenant à deux mains, puis soulevez-le doucement pour le retirer.



Pour optimiser la consommation d'énergie du réfrigérateur, laissez toujours les étagères, tiroirs et paniers dans leur position d'origine (voir page 20)

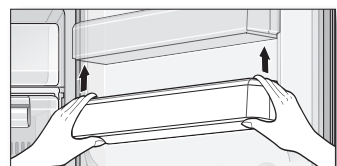

# nettoyage du congélateur

## NETTOYAGE DU CONGÉLATEUR

Le nettoyage régulier de votre congélateur Samsung vous permettra de prolonger sa durée de vie. En outre, vous empêcherez ainsi l'apparition d'odeurs et la prolifération de bactéries.

### Nettoyage de l'intérieur

Nettoyez les parois et les éléments intérieurs avec un détergent doux, puis essuyez-les à l'aide d'un chiffon sec et doux. Pour faciliter le nettoyage, vous pouvez retirer les bacs et les clayettes.

Essuyez-les soigneusement avant de les remettre en place.

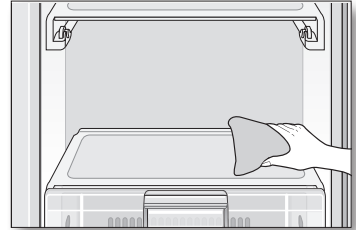

### Nettoyage de l'extérieur

Nettoyez le panneau de commande et l'afficheur à l'aide d'un chiffon propre.

Lors du nettoyage, ne vaporisez pas d'eau sur la surface du congélateur. Humidifiez simplement votre chiffon. Vous éviterez ainsi la propagation de moisissures sur la surface. Les portes, poignées et surfaces de l'appareil doivent être nettoyées à l'aide d'un détergent doux, puis essuyées avec un chiffon doux et sec.

Pour que votre réfrigérateur conserve son aspect d'origine, nous vous conseillons de lustrer l'extérieur une à deux fois par an.

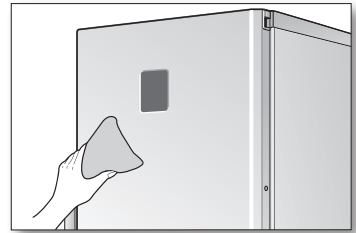

N'utilisez pas de benzène, de solvant ou de Clorox™ lors du nettoyage. Vous risqueriez d'endommager la surface de l'appareil ou de provoquer un incendie.

### Nettoyage à l'arrière du congélateur

Aspirez à l'arrière de l'appareil une à deux fois par an afin de prévenir l'accumulation de poussière et de saleté sur les cordons et les pièces apparentes.

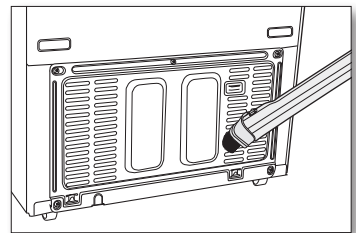

N'ôtez pas le capot arrière. Vous risqueriez de vous électrocuter.



## Nettoyage des joints de porte

Si les joints d'étanchéité sont encrassés, les portes risquent de ne pas se fermer correctement, entraînant une perte d'efficacité du congélateur.

Nettoyez-les régulièrement à l'aide d'un détergent doux et d'un chiffon humide. Puis, essuyez-les à l'aide d'un chiffon doux.

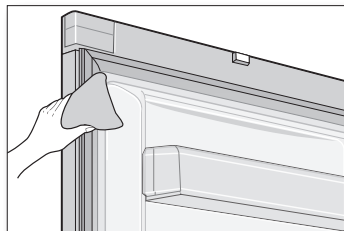

**DANGER**

- Ne projetez pas d'eau sur le congélateur lorsque celui-ci est raccordé au secteur. Vous risqueriez de vous électrocuter. N'utilisez jamais de benzène, de solvant ou de détergent pour voiture afin d'éviter tout risque d'incendie.
- Vous pouvez retirer le joint de porte en caoutchouc pour le nettoyer. Assurez-vous de bien replacer le joint de porte en caoutchouc pour que le congélateur fonctionne de manière efficace.

## REPLACEMENT DE L'AMPOULE



Pour le remplacement d'ampoules LED, veuillez contacter un réparateur agréé.

## DÉPANNAGE

PROBLÈME	SOLUTION
<b>L'appareil ne fonctionne pas du tout ou la température est trop élevée.</b>	<ul style="list-style-type: none"> <li>• Assurez-vous que la fiche d'alimentation est correctement branchée.</li> <li>• La température indiquée sur le panneau avant est-elle correctement réglée ?</li> <li>• L'appareil est-il directement exposé au soleil ou des sources de chaleur se trouvent-elles à proximité ?</li> <li>• L'arrière de l'appareil est-il placé trop près du mur ?</li> </ul>
<b>L'appareil émet des bruits inhabituels.</b>	<ul style="list-style-type: none"> <li>• Assurez-vous que le sol sur lequel l'appareil est installé est de niveau et stable.</li> <li>• L'arrière de l'appareil est-il placé trop près du mur ?</li> <li>• Des corps étrangers sont-ils tombés derrière ou sous l'appareil ?</li> <li>• Le bruit émis provient-il du compresseur placé dans l'appareil ?</li> <li>• L'appareil peut émettre des craquements ; ce bruit est normal. Il résulte de la dilatation ou de la contraction des différents accessoires.</li> </ul>
<b>Les angles avant et les côtés de l'appareil sont chauds. Des gouttelettes de condensation se forment.</b>	<ul style="list-style-type: none"> <li>• L'installation de tuyaux calorifugés dans les angles avant de l'appareil prévient ce phénomène. En cas de hausse de la température ambiante, cela peut s'avérer inefficace. Cependant, ce phénomène n'est pas anormal.</li> <li>• Dans un climat très humide, l'air humide entrant en contact avec la surface froide de l'appareil entraîne de la condensation sur les surfaces extérieures de l'appareil.</li> </ul>
<b>Vous entendez un bruit d'écoulement d'eau.</b>	<ul style="list-style-type: none"> <li>• Ce bruit est produit par le fluide frigorigène lorsqu'il refroidit l'intérieur de l'appareil.</li> </ul>
<b>L'intérieur de l'appareil dégage des odeurs.</b>	<ul style="list-style-type: none"> <li>• Le congélateur contient-il des aliments avariés ?</li> <li>• Placez les aliments qui dégagent une forte odeur, tels que le poisson, dans des emballages hermétiques.</li> <li>• Nettoyez régulièrement votre congélateur et jetez tout aliment avarié ou présentant des traces suspectes.</li> </ul>
<b>Les parois de l'appareil sont couvertes de givre.</b>	<ul style="list-style-type: none"> <li>• Les orifices de ventilation sont-ils obstrués par les aliments entreposés dans le réfrigérateur ?</li> <li>• Espacez le plus possible les aliments afin d'optimiser la ventilation.</li> <li>• La porte est-elle bien fermée ?</li> </ul>
<b>Des gouttelettes de condensation se forment sur les parois intérieures de l'appareil et les légumes.</b>	<ul style="list-style-type: none"> <li>• Vous avez placé des aliments à forte teneur en eau sans les couvrir ou vous avez laissé la porte longtemps ouverte.</li> <li>• Couvrez vos aliments ou placez-les dans des récipients hermétiques avant de les ranger.</li> </ul>

memo

---

## Limites de température ambiante

Ce réfrigérateur est conçu pour fonctionner dans les températures ambiantes correspondant à la classe de température indiquée sur la plaque signalétique de l'appareil.

Classe	Symbole	Plage de température ambiante (°C)
Tempérée élargie	SN	de +10 à +32
Tempérée	N	de +16 à +32
Subtropicale	ST	de +16 à +38
Tropicale	T	de +16 à +43

-  Les températures intérieures de l'appareil peuvent varier sous l'effet de facteurs tel que la pièce où il se trouve, la température ambiante et la fréquence d'ouverture de la porte. Ces facteurs peuvent être compensés en réglant une température appropriée.

### Français



#### **Les bons gestes de mise au rebut de ce produit (Déchets d'équipements électriques et électroniques)**

*(Applicable dans les pays de l'Union Européenne et dans d'autres pays européens pratiquant le tri sélectif)*

Ce symbole sur le produit, ses accessoires ou sa documentation indique que ni le produit, ni ses accessoires électroniques usagés (chargeur, casque audio, câble USB, etc.) ne peuvent être jetés avec les autres déchets ménagers. La mise au rebut incontrôlée des déchets présentant des risques environnementaux et de santé publique, veuillez séparer vos produits et accessoires usagés des autres déchets. Vous favoriserez ainsi le recyclage de la matière qui les compose dans le cadre d'un développement durable.

Les particuliers sont invités à contacter le magasin leur ayant vendu le produit ou à se renseigner auprès des autorités locales pour connaître les procédures et les points de collecte de ces produits en vue de leur recyclage.

Les entreprises et professionnels sont invités à contacter leurs fournisseurs et à consulter les conditions de leur contrat de vente. Ce produit et ses accessoires ne peuvent être jetés avec les autres déchets professionnels et commerciaux.

### Comment contacter Samsung dans le monde

Si vous avez des suggestions ou des questions concernant les produits Samsung, veuillez contacter le Service Consommateurs Samsung.

Samsung Service Consommateurs 66 rue des Vanesses

BP 50116 - Villepinte -95950 ROISSY cedex France

01 4863 0000

[www.samsung.com/fr](http://www.samsung.com/fr)



Afin de promouvoir le recyclage, ce présent manuel a été imprimé sur du papier recyclé.