

SAMSUNG

FOUR À MICRO-ONDES

Mode d'emploi et conseils de cuisson

CE271FN

Nutri-Ondes

C É R A M I Q U E - É M A I L

5 ANS DE GARANTIE*

*Voir les modalités de garantie incluses dans ce manuel

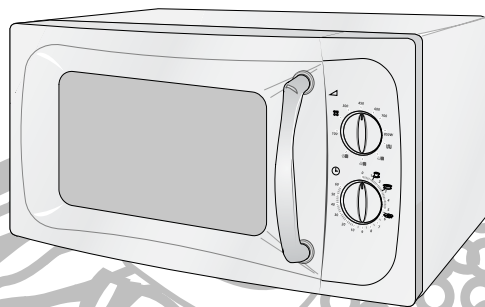

Aide-mémoire	2
Four	2
Panneau de commande	3
Accessoires	3
Utilisez ce mode d'emploi	4
Précautions d'emploi	5
Installez votre four à micro-ondes	6
Comment fonctionne un four à micro-ondes	7
Vérifiez que votre four fonctionne correctement	7
Problèmes et solutions	8
Cuisez et réchauffez un plat par micro-ondes	8
Niveaux de puissance	9
Arrêtez la cuisson	9
Ajustez le temps de cuisson	9
Décongelez un plat manuellement	10
Cuisez ou réchauffez un plat en mode instantané	10
Temps pour le réchauffage ou la cuisson en mode instantané	10
Choisissez la position de l'élément chauffant	11
Choisissez les accessoires	11
Cuisez un plat au grill	12
Combinez la cuisson aux micro-ondes et le grill	12
Guide des récipients	13
Conseils de cuisson	14
Nettoyez votre four à micro-ondes	21
Rangez ou réparez votre four à micro-ondes	22
Spécifications techniques	22

Aide-mémoire

Si vous souhaitez cuire un plat

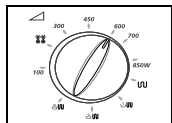

1. Mettez le plat dans le four.
Sélectionnez le niveau de puissance en tournant le bouton de sélection du niveau de puissance.

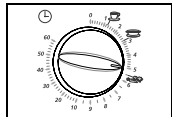

2. Choisissez le temps de cuisson en tournant le bouton de sélection du temps.

Si vous souhaitez décongeler un plat

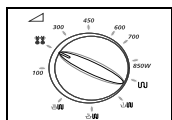

1. Positionnez le bouton de sélection du niveau de puissance sur ****** (180W).

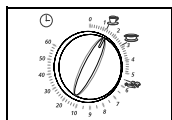

2. Choisissez le temps de décongélation en tournant le bouton de sélection du temps.

Si vous souhaitez augmenter ou diminuer le temps de cuisson

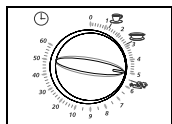

- Laissez le plat dans le four.
Ajustez le temps de cuisson en tournant le bouton de sélection du temps.

Si vous souhaitez griller un plat

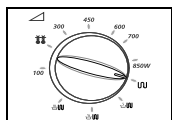

1. Positionnez le bouton de sélection du niveau de puissance sur l'icône gril (**UU**).

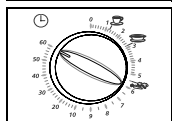

2. Réglez le temps de cuisson en tournant le bouton de sélection du temps.

Four

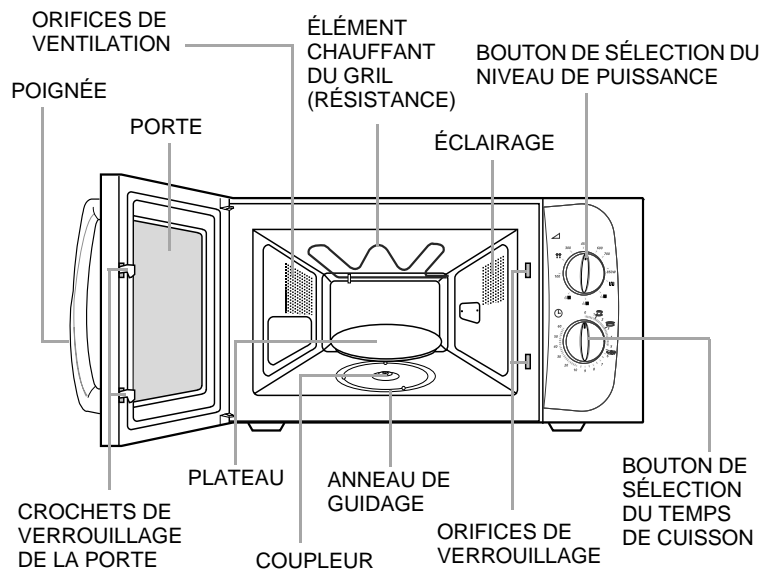

Panneau de commande

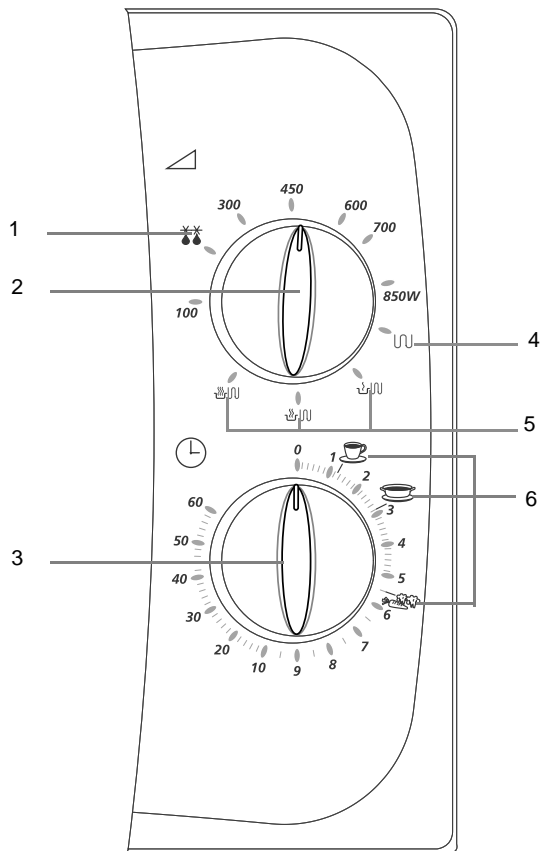

1. DÉCONGÉLATION
2. BOUTON DE SÉLECTION DU NIVEAU DE PUISSANCE
3. BOUTON DE SÉLECTION DU TEMPS DE CUISSON
4. MODE GRIL
5. MODE COMBINÉ (MICRO-ONDES + GRIL)
6. SÉLECTION DU MODE DE RÉCHAUFFAGE INSTANTANÉ

Accessoires

Selon le modèle de four à micro-ondes acheté, vous disposez de plusieurs accessoires utilisables de diverses manières.

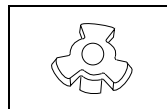

1. **Coupleur**, déjà placé sur l'axe du moteur situé au centre du plancher du four.
Objet le coupleur fait tourner le plateau.

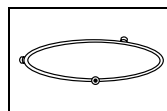

2. **Anneau de guidage**, à placer au centre du plancher du four.
Objet l'anneau de guidage supporte le plateau.

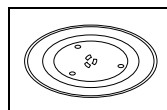

3. **Plateau**, à placer sur l'anneau de guidage en adaptant le centre sur le coupleur.
Objet ce plateau constitue la principale surface de cuisson ; il est facile de le retirer pour le nettoyer.

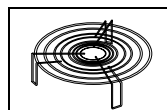

4. **Grille métallique**, à placer sur le plateau.
Objet la grille métallique peut être utilisée en mode gril et en mode combiné (micro-ondes + gril).



N'utilisez **JAMAIS** le four à micro-ondes sans l'anneau de guidage et le plateau.

Utilisez ce mode d'emploi

F Vous venez d'acquérir un four à micro-ondes SAMSUNG. Le mode d'emploi contient de nombreux conseils et instructions sur son utilisation :

- *précautions d'emploi,*
- *récipients et ustensiles recommandés,*
- *conseils utiles.*

À l'intérieur de la couverture, un aide-mémoire décrit les quatre opérations de base :

- *cuire un plat (avec votre four à micro-ondes),*
- *décongeler un plat,*
- *griller un plat,*
- *ajouter du temps de cuisson.*

Au début du mode d'emploi, vous trouverez les illustrations des modèles de four et plus particulièrement des panneaux de commande, pour vous permettre de mieux localiser les boutons.

Les instructions pas-à-pas emploient trois symboles :



Important



Remarque



Avertissement

PRÉCAUTIONS POUR ÉVITER L'EXPOSITION ÉVENTUELLE À UNE ÉNERGIE MICRO-ONDES EXCESSIVE

La non-observation des consignes de sécurité suivantes peut se traduire par une exposition dangereuse à l'énergie micro-ondes.

- N'essayez jamais d'utiliser le four avec la porte ouverte, d'intervenir sur les verrouillages de sécurité (crochets de la porte) ou d'obturer les orifices de sécurité.
- Ne placez aucun objet entre la porte du four et la face avant et ne laissez pas de résidus, de miettes, ou de produits nettoyants s'accumuler sur les joints d'étanchéité. Maintenez la porte et les joints d'étanchéité propres, en les essuyant, après usage, d'abord avec un chiffon humide et ensuite avec un chiffon sec et doux.
- Si le four est endommagé, ne l'utilisez pas tant qu'il n'a pas été réparé par un spécialiste micro-ondes formé par le fabricant.
Il est impératif que la porte du four ferme correctement et que les éléments suivants ne soient pas endommagés :
 - porte, joints de porte et joints d'étanchéité,
 - charnières de porte (cassées ou lâches),
 - cordon d'alimentation.
- Le four doit être réglé et réparé exclusivement par un technicien micro-ondes qualifié et formé par le fabricant.

Précautions d'emploi

PRÉCAUTIONS D'EMPLOI.

LISEZ ATTENTIVEMENT CE MANUEL ET CONSERVEZ-LE PRÉCIEUSEMENT POUR VOUS Y REPORTER ULTÉRIEUREMENT.

Avant de cuire des aliments ou des liquides dans votre four à micro-ondes, vous devez prendre les précautions suivantes.

1. N'utilisez **AUCUN** récipient ou ustensile métallique dans le four à micro-ondes:
 - plats métalliques,
 - assiettes avec décorations dorées ou argentées,
 - brochettes, fourchettes, etc.

Raison: ils provoquent des arcs électriques ou étincelles qui pourraient endommager les parois du four.
2. **NE** réchauffez **JAMAIS** :
 - des bocaux, bouteilles ou récipients fermés hermétiquement ou sous vide.
Exemple : petits pots pour bébé.
 - des aliments hermétiques.
Exemple : œufs, noix en coquille, tomates.

Raison: l'augmentation de la pression pourrait les faire exploser.

Astuce: retirez le couvercle et percez les peaux, sachets, etc.
3. **NE** faites **JAMAIS** fonctionner le four à vide.

Raison: cela pourrait endommager les parois du four.

Astuce: laissez un verre d'eau en permanence dans le four.
Si vous démarrez le four accidentellement, l'eau absorbera les micro-ondes.
4. Lorsque le four fonctionne à vide, l'alimentation électrique du four est automatiquement coupée par mesure de sécurité. Après une période d'attente d'environ 30 minutes, vous pouvez de nouveau faire fonctionner le four normalement.
5. **NE** couvrez **JAMAIS** les orifices de ventilation situés à l'arrière du four avec des torchons ou des papiers.

Raison: les torchons ou papiers pourraient prendre feu à cause de l'évacuation de l'air chaud.
6. Utilisez **TOUJOURS** des gants isolants pour retirer un plat du four.

Raison: certains plats absorbent les micro-ondes et il y a toujours un transfert de chaleur des aliments au plat. Les plats sont donc très chauds.
7. **NE** touchez **PAS** les éléments chauffants ni les parois intérieures du four.

Raison: malgré les apparences, ces parois peuvent vous brûler même après la cuisson. Ne mettez aucun produit inflammable en contact avec une zone intérieure du four. Laissez d'abord le four refroidir.

8. Pour réduire le risque de feu à l'intérieur du four :
 - n'y rangez aucun produit inflammable,
 - retirez les attaches métalliques des sacs en papier ou en plastique,
 - n'utilisez pas votre four à micro-ondes pour sécher des journaux,
 - en cas d'apparition de fumée, laissez la porte du four fermée et arrêtez le four ou débranchez-le de la prise électrique.
9. Faites **TOUJOURS** très attention lorsque vous chauffez des liquides ou des aliments pour bébé.
 - Attendez au moins 20 secondes après avoir arrêté le four, pour bien répartir la chaleur.
 - Remuez pendant la cuisson si nécessaire et **TOUJOURS** après.
 - Manipulez les récipients avec précaution après la cuisson. Vous risquez de vous brûler si le récipient est trop chaud.
 - Pour empêcher les liquides de continuer à monter en température longtemps après leur sortie du four et éviter ainsi de vous brûler, remuez avant, pendant et après la cuisson. Nous vous conseillons de laisser une cuillère en plastique dans les liquides pour permettre à la température de baisser plus rapidement et éviter les débordements.

Raison: lorsque vous réchauffez des liquides, l'ébullition peut être "à retardement" ce qui signifie qu'elle peut être atteinte une fois le récipient sorti du four. Vous risquez de vous ébouillanter par inattention.
 - Si vous vous ébouillantez :
 - * plongez la partie ébouillantée dans de l'eau froide pendant au moins dix minutes,
 - * couvrez avec un pansement sec et propre,
 - * n'appliquez aucune crème, huile ou lotion.
 - **NE** remplissez **JAMAIS** complètement le récipient. Choisissez un récipient évasé pour prévenir tout débordement de liquide. Des bouteilles à goulot étroit peuvent exploser en cas de surchauffe.
 - Vérifiez **TOUJOURS** la température du lait ou des aliments pour bébé avant de les servir.
 - **NE** chauffez **JAMAIS** un biberon avec la tétine, car il pourrait exploser en cas de surchauffe.
10. Veillez à ne pas endommager le cordon d'alimentation.
 - Ne plongez pas le cordon ou la fiche dans l'eau et tenez le cordon éloigné des surfaces chaudes.
 - N'utilisez pas l'appareil si le cordon ou la fiche est endommagé.
11. Quand vous ouvrez la porte du four, tenez-vous à une longueur de bras.

Raison: l'air chaud ou la vapeur libérée pourrait vous brûler.
12. Conservez l'intérieur du four propre.

Raison: des particules de nourriture ou des gouttes de graisse collées aux parois ou au plancher du four peuvent endommager sa peinture et réduire son efficacité.

Précautions d'emploi (suite)

13. Un "cliquettement" peut se faire entendre pendant le fonctionnement du four, et plus particulièrement pendant la décongélation.

Raison: ce bruit indique un changement de puissance. Ce phénomène est normal.

INSTRUCTIONS DE SÉCURITÉ IMPORTANTES

Pendant la cuisson, regardez de temps à autres dans le four lorsque les aliments sont réchauffés ou cuits dans des récipients jetables en plastique, papier ou autres matériaux combustibles.

IMPORTANT

NE permettez **JAMAIS** aux jeunes enfants d'utiliser le four à micro-ondes ou de jouer avec, et **NE** les laissez **PAS** sans surveillance à proximité du four en fonctionnement. Des objets pouvant attirer l'attention des enfants (bonbons, jouets, etc.) **NE** doivent **JAMAIS** être rangés à l'intérieur ou au-dessus du four.

ATTENTION !

Si la porte ou ses joints sont endommagés, vous ne devez pas utiliser le four tant qu'il n'a pas été réparé par une personne compétente.

ATTENTION !

Il est dangereux pour toute personne non compétente d'effectuer une opération d'entretien ou de réparation impliquant le retrait d'un couvercle servant de protection contre les micro-ondes.

ATTENTION !

Les liquides et autres aliments ne doivent pas être chauffés dans des récipients fermés étant donné les risques d'explosion.

ATTENTION !

Autorisez les enfants à utiliser le four sans surveillance uniquement lorsque des instructions appropriées ont été données pour que l'enfant le fasse en toute sécurité en comprenant les dangers d'une utilisation incorrecte.

Installez votre four à micro-ondes

Installez le four sur une surface plane, horizontale et suffisamment solide pour supporter le poids du four.

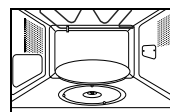
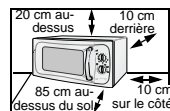

1. Prévoyez un dégagement d'au moins 10 cm autour du four et de 20 cm au-dessus pour faciliter la ventilation. Cet appareil doit être installé à une hauteur d'au moins 85 cm au-dessus du sol.
2. Retirez tout élément d'emballage de l'intérieur du four. Installez l'anneau de guidage et le plateau. Vérifiez que le plateau est correctement installé.
3. Installez le four à micro-ondes de façon à pouvoir accéder à la fiche d'alimentation.

- * N'obstruez **jamais** les orifices de ventilation, car le four risquerait de surchauffer et de s'arrêter automatiquement. Vous devrez alors attendre qu'il ait suffisamment refroidi pour le réutiliser.
- * Pour votre sécurité personnelle, cet appareil doit être branché sur une prise murale à 3 broches délivrant une tension de 230 volts CA, 50 Hz avec mise à la terre. Si le cordon d'alimentation de l'appareil est endommagé, contactez votre revendeur ou le service-après vente **SAMSUNG** le plus proche.
- * N'installez **pas** le four dans un environnement chaud ou humide, par exemple à côté d'un radiateur ou d'un four traditionnel.
- * Avant d'utiliser votre four pour la première fois, nettoyez les surfaces intérieures et les joints d'étanchéité à l'aide d'un chiffon humide.

Comment fonctionne un four à micro-ondes

Les micro-ondes sont des ondes électromagnétiques à haute fréquence, l'énergie dissipée permettant de cuire et de réchauffer des aliments sans altérer ni leur couleur ni leur forme.

À l'aide de votre four à micro-ondes, vous pouvez :

- décongeler,
- réchauffer ou cuire en mode instantané,
- cuire.

Principe de cuisson

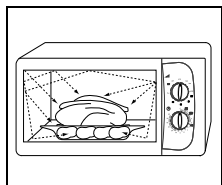

1. Les micro-ondes générées par le magnétron sont distribuées de façon homogène à l'aide du plateau tournant. De cette manière, les aliments cuisent uniformément.
2. Les micro-ondes sont absorbées par les aliments jusqu'à une profondeur d'environ 2,5 cm. La cuisson se poursuit ensuite par diffusion de la chaleur à l'intérieur des aliments.
3. Les temps de cuisson varient en fonction du récipient utilisé et des propriétés des aliments :
 - quantité et densité,
 - contenu en eau,
 - température initiale (ambiante ou réfrigérée).

Le centre des aliments étant cuit par diffusion de la chaleur, la cuisson se poursuit même lorsque les aliments sont sortis du four. Les temps de repos spécifiés dans les recettes et dans ce mode d'emploi doivent donc être respectés pour assurer :

- la cuisson homogène des aliments (jusqu'au centre),
- une température uniforme.

Vérifiez que votre four fonctionne correctement

La procédure suivante vous permet de vérifier à tout moment que votre four fonctionne correctement.

Mettez un verre d'eau sur le plateau.

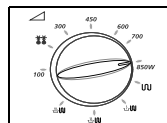

1. Sélectionnez la puissance de cuisson maximale en tournant le bouton de sélection du niveau de puissance.

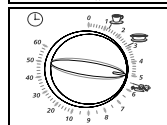

2. Réglez un temps de 4 à 5 minutes en tournant le bouton de sélection du temps de cuisson.



Le four doit être correctement raccordé au secteur. Le plateau doit être installé dans le four. Si vous sélectionnez un niveau de puissance autre que le maximum, il faudra plus longtemps pour faire bouillir l'eau.

Problèmes et solutions

F Si vous êtes confronté à l'un des problèmes énumérés ci-dessous, essayez les solutions correspondantes.

- ◆ Ces phénomènes sont normaux :
 - Condensation à l'intérieur du four.
 - Flux d'air autour de la porte et du four.
 - Réflexion de lumière autour de la porte et du four.
 - Vapeur s'échappant du pourtour de la porte et des orifices de ventilation.
 - ◆ Le four ne démarre pas lorsque vous tournez le bouton de sélection du temps de cuisson.
 - La porte est-elle bien fermée?
 - ◆ Les aliments ne sont pas du tout cuits.
 - Avez-vous sélectionné le temps de cuisson correctement?
 - La porte est-elle bien fermée?
 - L'alimentation secteur a-t-elle disjoncté ou le fusible a-t-il fondu à la suite d'une surcharge de votre prise électrique?
 - ◆ Les aliments sont trop ou pas assez cuits.
 - Avez-vous indiqué un temps de cuisson correct en fonction du type d'aliments?
 - Avez-vous choisi le niveau de puissance approprié?
 - ◆ Des étincelles et craquements se produisent à l'intérieur du four (arcs électriques).
 - Avez-vous utilisé un plat avec des décorations métalliques?
 - Avez-vous laissé une fourchette ou un autre ustensile métallique à l'intérieur du four?
 - Avez-vous mis du papier d'aluminium trop près des parois du four?
 - ◆ Le four provoque des interférences avec des radios ou téléviseurs.
 - Une légère interférence peut être provoquée sur un téléviseur ou une radio lorsque le four fonctionne. C'est normal. Pour remédier à ce problème, installez le four loin des téléviseurs, radios ou antennes.
- ✉ Si le problème ne peut être résolu à l'aide des instructions ci-dessus, contactez votre revendeur ou le service après-vente SAMSUNG le plus proche.

Cuisez et réchauffez un plat par micro-ondes

Suivez les instructions ci-dessous pour cuire ou réchauffer des aliments. Vérifiez **TOUJOURS** les réglages de cuisson avant de laisser les aliments cuire sans surveillance.

Posez le plat au centre du plateau, puis fermez la porte.

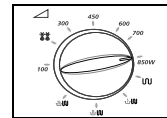

1. Sélectionnez la puissance de cuisson maximale en tournant le bouton de sélection du niveau de puissance. **(PUISSANCE DE CUISSON MAXIMALE: 850W)**

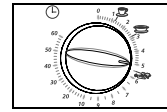

2. Indiquez le temps de cuisson en tournant le bouton de sélection approprié. **Résultat:** l'éclairage du four s'allume, le plateau commence à tourner et la cuisson démarre.



Ne mettez jamais le four en route lorsqu'il est vide.



Pour changer le niveau de puissance en cours de cuisson, tournez le bouton de sélection du niveau de puissance.

Niveaux de puissance

Vous pouvez choisir entre sept niveaux.

Niveau	Puissance	
	Micro-ondes	Gril
MAXIMUM	850 W	-
ELEVÉ	700 W	-
MOYEN ELEVÉ	600 W	-
MOYEN	450 W	-
MOYEN-BAS	300 W	-
DÉCONGÉLATION(**)	180 W	-
BAS/TIÈDE	100 W	-
GRIL	-	1100 W
SIMULT(↓↑)	300 W	1100 W
SIMULT(↓↓)	450 W	1100 W
SIMULT(↑↑)	600 W	1100 W

- ☒ Les temps de cuisson donnés dans ce mode d'emploi correspondent aux niveaux de puissance indiqués ci-dessus. Si vous sélectionnez un niveau de puissance plus élevé, le temps de cuisson sera plus court.
- ☒ En revanche, si vous sélectionnez un niveau de puissance moins élevé, le temps de cuisson sera plus long.

Arrêtez la cuisson

Vous pouvez arrêter la cuisson à tout moment afin d'examiner les aliments.

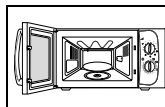

1. Pour arrêter la cuisson temporairement, ouvrez la porte.
Résultat: la cuisson s'arrête. Pour redémarrer la cuisson, refermez la porte.

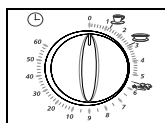

2. Pour arrêter la cuisson complètement, positionnez le bouton de sélection du temps de cuisson sur "0".

Ajustez le temps de cuisson

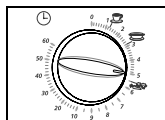

Ajustez le temps de cuisson restant en tournant le bouton de sélection du temps.

Décongelez un plat manuellement

F La décongélation manuelle vous permet de décongeler des aliments, tels que de la viande, de la volaille, du poisson, du pain ou des gâteaux.

Posez le plat congelé au centre du plateau, puis fermez la porte.

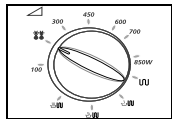

1. Positionnez le bouton de sélection du niveau de puissance sur ** (180W).

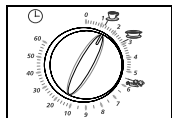

2. Réglez le temps de décongélation en tournant le bouton approprié.
Résultat: la décongélation commence.

 N'utilisez que des récipients garantis micro-ondes.

Cuisez ou réchauffez un plat en mode instantané

Posez le plat au centre du plateau, puis fermez la porte.

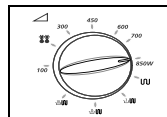

1. Sélectionnez la puissance de cuisson maximale en tournant le bouton de sélection du niveau de puissance.

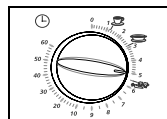



2. Sélectionnez l'icône de cuisson instantanée appropriée (boissons, soupe/sauce ou légumes frais) en tournant le bouton de sélection du temps de cuisson.

 N'utilisez que des récipients garantis micro-ondes.

Temps pour le réchauffage ou la cuisson en mode instantané

Voici quelques conseils et recommandations utiles pour cuire ou réchauffer des aliments avec le mode de cuisson instantané.

Icône	Aliment	Puissance	Quantité	Temps de cuisson	Temps de repos
	Boissons	850 W	150 ml	1 min 15 sec.	1 à 2 min.
	Soupe/Sauce (Réfrigérées)	850 W	200 à 250 ml	2 min 50 sec.	2 à 3 min.
	Légumes frais	850 W	300 à 350 g	5 min 30 sec.	3 min.

Choisissez la position de l'élément chauffant

L'élément chauffant (ou résistance) est utilisé lorsque la cuisson s'effectue à l'aide du gril. Vous avez le choix entre deux positions :

- *horizontale pour le mode gril ou le mode combiné micro-ondes + gril,*
- *oblique (inclinaison de 45°) pour le nettoyage.*

☞ Ne changez la position de l'élément chauffant que lorsqu'il est froid et ne forcez pas excessivement pour le mettre en position verticale.

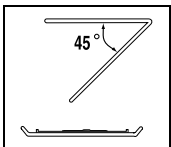
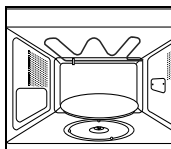

Pour mettre l'élément chauffant...	alors...
en position horizontale (mode gril ou mode combiné micro-ondes + gril),	<ul style="list-style-type: none">◆ tirez l'élément chauffant vers vous,◆ poussez-le vers le haut jusqu'à ce qu'il soit parallèle à la voûte du four.

Pour faciliter le nettoyage de la voûte du four, faites pivoter l'élément chauffant vers le bas à un angle de 45°.

Choisissez les accessoires

Utilisez des récipients garantis micro-ondes. N'utilisez pas de barquettes ou de plats en plastique, de gobelets en carton, de serviettes en papier, etc.

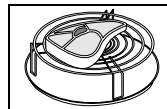

Si vous souhaitez sélectionner le mode combiné micro-ondes + gril, utilisez uniquement des plats garantis à la fois micro-ondes et four classique. Des récipients ou ustensiles métalliques pourraient endommager votre four.



Pour plus de renseignements sur les récipients et ustensiles garantis micro-ondes, reportez-vous à la section "Guide des récipients", page 13.

Cuisez un plat au grill

Le grill vous permet de chauffer et de faire dorer des aliments rapidement, sans utiliser les micro-ondes. À cet effet, une grille métallique est fournie avec le four.

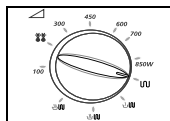

1. Préchauffez le grill à la température appropriée en positionnant le bouton de sélection du niveau de puissance sur l'icône grill (UU) et en sélectionnant le temps de préchauffe à l'aide du bouton de sélection du temps.

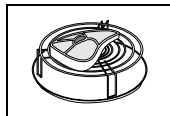

2. Ouvrez la porte et placez la nourriture sur la grille.

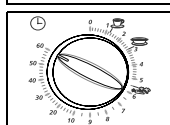

3. Réglez le temps de cuisson en tournant le bouton de sélection du temps (60 minutes, par exemple).
Résultat: la cuisson démarre.

☒ Ne vous inquiétez pas si l'élément chauffant s'allume et s'éteint par intermittence en mode grill. Cela permet d'éviter la surchauffe du four.

☞ Utilisez toujours des gants isolants car les plats sortant du four sont très chauds.

☞ Vérifiez que l'élément chauffant est en position horizontale.

Combinez la cuisson aux micro-ondes et le grill

Vous pouvez également combiner la cuisson aux micro-ondes et le grill pour cuire les aliments rapidement et les dorer en même temps.

- ☞ Utilisez TOUJOURS des récipients et ustensiles garantis à la fois four à micro-ondes et four classique.
- ☞ Les plats en verre ou en céramique sont les mieux adaptés à la cuisson en mode combiné, car ils facilitent la pénétration uniforme des micro-ondes dans les aliments.
- ☞ Utilisez TOUJOURS des gants isolants car les plats sortant du four sont très chauds.

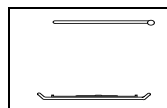

1. Assurez-vous que l'élément chauffant est en position horizontale. Pour plus de renseignements, reportez-vous à la page 11.

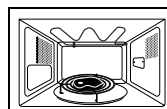

2. Ouvrez la porte du four en appuyant sur le bouton d'ouverture de la porte situé en bas à droite du panneau de commande. Placez les aliments sur la grille, puis posez cette dernière sur le plateau. Fermez la porte.

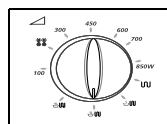

3. Sélectionnez le niveau de puissance approprié en tournant le bouton de sélection du niveau de puissance (1, 2, 3, 4, 5, 6, 7, 8, 9, 10, 11, 12, 13, 14, 15, 16, 17, 18, 19, 20, 21, 22, 23, 24, 25, 26, 27, 28, 29, 30, 31, 32, 33, 34, 35, 36, 37, 38, 39, 40, 41, 42, 43, 44, 45, 46, 47, 48, 49, 50, 51, 52, 53, 54, 55, 56, 57, 58, 59, 60, 61, 62, 63, 64, 65, 66, 67, 68, 69, 70, 71, 72, 73, 74, 75, 76, 77, 78, 79, 80, 81, 82, 83, 84, 85, 86, 87, 88, 89, 90, 91, 92, 93, 94, 95, 96, 97, 98, 99, 100).
Résultat: la cuisson démarre.

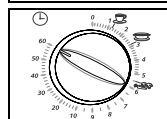

4. Réglez le temps de cuisson en tournant le bouton de sélection du temps (60 minutes, par exemple).
Résultat: la cuisson démarre.

☒ La puissance de cuisson maximale pour le mode combiné micro-ondes + grill est de 600 W.