

**LOGUECY
GROUP**

Micro-ondes électronique 30 litres

Manuel d'instruction

Model LY 1000DI-30C

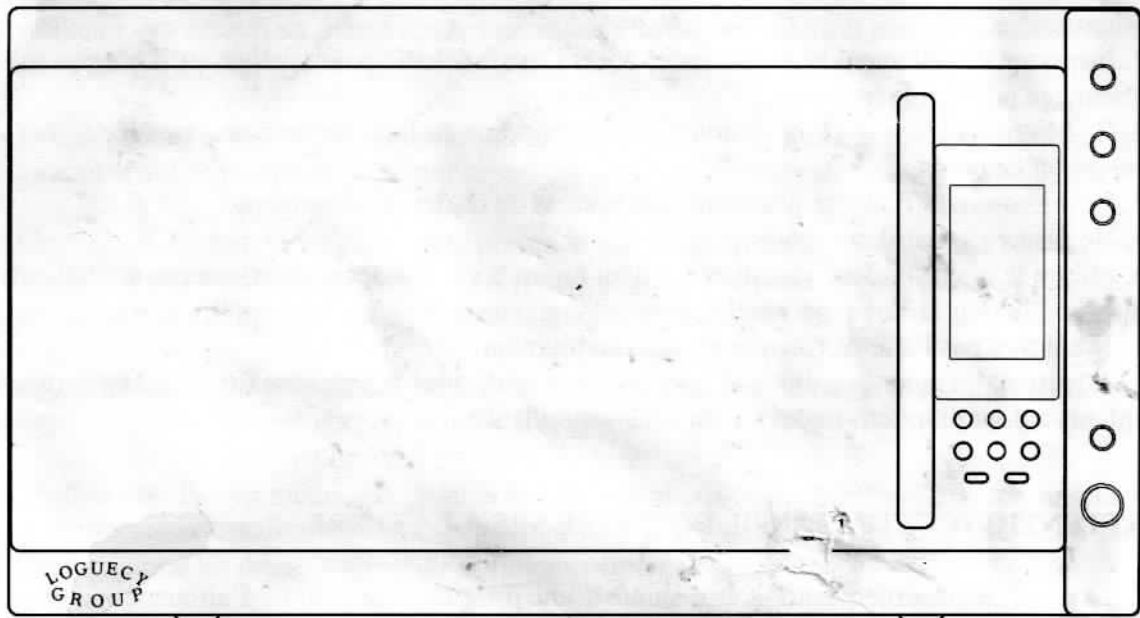

Lire soigneusement les Instructions pour bien profiter de votre micro-onde en toute sécurité

SPÉCIFICATIONS :

Volume : 30 litre

Cavité : Ino

Tension - Fre. - Puissance Consommée: 230V~50Hz - 1450 W

Puissance Micro ondes : 900W,

Puissance du gril : 1000 W

Convection : 1100W

Fonctionnement de Fréquence : 2 450MHZ

Dimensions extérieur: 520mm (L) X 530mm (P) X 300mm (H)

Dimensions de Cavité de Micro-ondes : 350mm (L) X 372mm (P) X 232mm (H)

Poids net : Approximativement 20kg

-2-INSTALLATION

1. Assurez-vous que tous les matériels d'emballage soient retirés de l'intérieur de la cavité du micro-ondes.
2. Inspecter visuellement le micro-ondes après l'avoir déballé pour vérifier qu'il n'a pas subi de dommage pendant le transport.
3. Ce Micro-ondes pèse 20 kg et doit être placé sur une surface horizontale assez forte pour supporter ce poids.
4. Le micro-ondes doit être placé loin des sources de chaleur et de vapeur.
5. Ne placer rien sur le micro-ondes.
6. Mettre le micro-ondes à une distance d'au moins 8 cm des deux murs latéraux et à 10 cm de distance du mur arrière pour assurer la ventilation correcte.
7. N'enlevez pas l'axe de rotation du plateau tournant.
8. Attention, lorsque vous mettez l'appareil en service pour la première fois, faire en sorte que les enfants autour du micro-ondes soient sous surveillance.

ATTENTION - CET APPAREIL DOIT ÊTRE MIS À LA TERRE.

1. La prise de raccordement doit être munie d'une prise de terre et le fil d'alimentation de l'appareil ne doit pas être tendu au maximum.
2. Ce micro-ondes exige une puissance d'alimentation de minimum 1.5 KVA.
Dans le cas où les caractéristiques de votre alimentation ne serait pas suffisante, consulter un électricien agréé.

ATTENTION: Le micro-ondes est protégé à l'intérieur par un fusible 250V, 10A.

IMPORTANT

Code de couleur des fils :

Vert-jaune : Terre

Bleu : Neutre

Brun : Phase

Bien vérifier que ce code de couleurs correspond scrupuleusement à celui de votre prise de raccordement mural.

Le fil de votre miro-ondes, de couleur vert-jaune, doit être connecté au terminal dans la prise murale qui est marquée du symbole de la terre et coloré également en vert-jaune.

Le fil qui est coloré en bleu, doit être connecté au terminal qui est marqué avec la lettre N ou coloré en noir.

Le fil qui est coloré en brun, doit être connecté au terminal qui est marqué avec la lettre L ou coloré en rouge.

INSTRUCTIONS DE SÉCURITÉ IMPORTANTES

- Attention : Lorsque l'appareil fonctionne en mode combiné, les enfants doivent être sous la surveillance des adultes en raison des températures élevées. (Seulement pour le modèle avec la fonction gril).
- Attention : Si la porte ou les joints d'étanchéité de la porte sont endommagés, le micro-ondes ne doit pas être utilisé jusqu'à ce qu'il soit réparé par une personne agréée;
- Attention : Il est dangereux pour toute personne non compétente, d'effectuer des réparations ou des modifications sur le micro-ondes. Ceci pourrait nuire à la protection des utilisateurs, de l'environnement et impliquerait la perte de la garantie.
- Attention : Les liquides et autres produits alimentaires ne doivent pas être chauffés dans des conteneurs scellés. Ils seraient susceptibles d'éclater.
- Attention : Ne pas permettre aux enfants d'utiliser le micro-ondes sans surveillance ou sans leur avoir donné les instructions nécessaires pour qu'ils soient capable de l'utiliser d'une façon sûre et en ayant compris les dangers d'une utilisation incorrecte.
- Utilisez seulement les ustensiles qui sont appropriés pour l'utilisation des micro-ondes.
- En chauffant l'alimentation dans des conteneurs en plastique ou en papier, surveiller le micro-ondes en raison de la possibilité d'inflammation.
- Si de la fumée est observée, éteindre ou déconnecter l'appareil et garder la porte fermée pour étouffer les flammes.

- Le chauffage au micro-ondes de boissons peut aboutir au bouillonnement à retardement du liquide. Faire en sorte que le récipient soit conçu pour.
- Le contenu de biberons et d'alimentation de bébé seront remués ou secoués et la température sera vérifiée avant d'être consommée afin d'éviter les brûlures.
- Les oeufs dans leur coquille et des oeufs durs entiers ne doivent pas être chauffés dans des micro-ondes car ils peuvent éclater, même après qu'ils soient sortis du micro-ondes.
- Nettoyer la surface de la porte, les joints d'étanchéité de la porte, la cavité du micro-ondes, seulement avec du savon doux, non abrasif, ou des détergents appliqués avec une éponge ou un tissu doux.
- Nettoyer régulièrement le micro-ondes et enlever les dépôts d'aliments.
- Le manque d'entretien peut provoquer la détérioration des protections de surface. Cela pourrait défavorablement affecter la vie de l'appareil et probablement détériorer la sécurité de l'appareil.
- Si le fil d'alimentation est endommagé, il doit être remplacé par le fabricant, son agent de service ou par des personnes qualifiées de façon à éviter tout danger.

INSTRUCTIONS DE SÉCURITÉ POUR L'UTILISATION GÉNÉRALE

Sont listés ci-dessous, comme pour tous les appareils, certaines règles de précaution à suivre pour vous assurer les meilleures performances de ce micro-ondes:

1. Ayez toujours le plateau de verre, le système de rouleau, l'axe de rotation en place lorsque vous faites fonctionner le micro-ondes.
2. **N'utiliser le micro-ondes que pour la préparation d'aliments.** Ne jamais utiliser le micro-ondes pour sécher des vêtements, du papier journal, ou d'autres articles non-alimentaires, ou pour stériliser des objets...
3. Ne pas faire fonctionner le micro-ondes à vide. Cela pourrait endommager le micro-ondes.
4. N'utiliser pas la cavité du micro-ondes comme stockage.
5. Ne pas faire cuire d'alimentation entourée par une membrane, comme des jaunes d'oeuf, des pommes de terre, des foies de volaille, etc sans d'abord les avoir percées plusieurs fois avec une fourchette.
6. N'insérez pas d'objet dans les événements ou ouvertures extérieures.
7. Ne pas démonter les pièces du micro-ondes comme les pieds, l'accouplement, des vis, etc.

8. Ne pas faire cuire d'aliment directement sur le plateau de verre. Mettre les aliments dans/sur les récipients de cuisine appropriés avant de les mettre dans le micro-ondes.

9. IMPORTANT : NE PAS LAISSER DANS VOTRE MICRO-ONDES LES USTENSILES DE CUISINE

Ne pas utiliser de casseroles en métal ou des plats avec des poignées en métal.

Ne rien utiliser avec du métal.

Ne pas utiliser de plats mélaminés car ils contiennent des matériaux qui absorbent l'énergie du micro-ondes. Cela peut casser le plat et ralentir la vitesse de cuisson.

Ne pas utiliser la Vaisselle Centura. Le verre n'est pas approprié pour l'utilisation du micro-ondes.

Ne pas cuisiner dans un conteneur ayant une ouverture limitée, comme une bouteille, celle-ci peut éclater si elle est chauffée dans un micro-ondes.

Ne pas utiliser de thermomètre conventionnel pour la viande et la pâtisserie.

Il y a des thermomètres disponibles spécifiquement pour la cuisine au micro-ondes. N'utiliser que ceux-ci.

10. Les ustensiles pour micro-ondes doivent être utilisés seulement conformément aux instructions du fabricant.

11. Ne pas essayer de faire frire des produits alimentaires dans ce micro-ondes.

12. Un micro-ondes sert à chauffer uniquement le liquide dans un conteneur plutôt que le conteneur lui-même. Attention, si le container est froid au toucher, le liquide ou les aliments peuvent être chauds et dégager de la vapeur lorsque débarrassé de leur couvercle.

13. Testez toujours la température des aliments cuisinés par vous-même particulièrement si vous chauffez ou faites cuire des aliments ou liquides pour des bébés. Il est recommandé de remuer le liquide avant de le consommer.

14. Pour les aliments contenant un mélange d'huile et d'eau, laissez pendant 30-60 secondes dans le micro-ondes après qu'il eut été éteint.

15. Lors de préparation d'alimentation/liquide comme par exemple des puddings, de la confiture,...se souvenir que ces aliments se réchauffent très rapidement. Lorsque vous faites cuire des produits alimentaires avec un haut contenu de gras ou de sucre ne pas utiliser de conteneurs en plastique.

16. Les ustensiles utilisés pour cuisiner peuvent devenir chaud par la transmission de la chaleur avec les aliments réchauffés. C'est particulièrement vrai si le container en plastique possède une poignée. Un gant peut être nécessaire pour attraper le container.

17. Réduire le risque de feu dans la cavité du micro-ondes :

(a) Ne pas faire cuire, de façon inconsidérée, d'aliments. Faire attention lorsque vous utilisez pour faire cuire vos aliments du papier, du plastique, ou d'autres matériels combustibles.

(b) Faire attention à la matière des fils d'attache de sacs avant de les mettre dans le micro-ondes.

PRESENTATION DU MICRO-ONDES

- (1) Système de fermeture
- (2) la Fenêtre du Micro-ondes
- (3) Ventilation du Micro-ondes

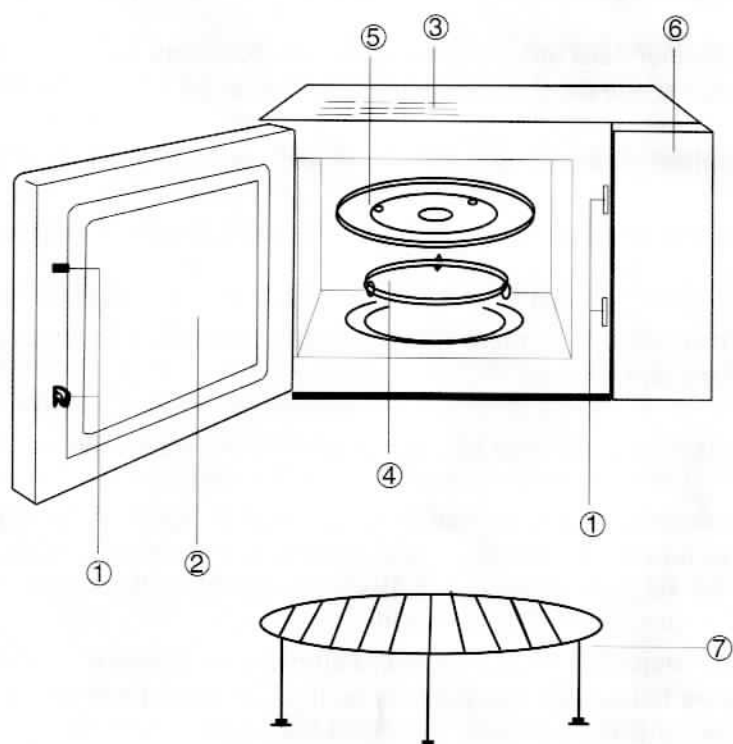

- (4) Anneau de Rouleaux
- (5) Plateau de Verre
- (6) Panneau de commande
- (7) Grille

PANNEAU DE COMMANDE

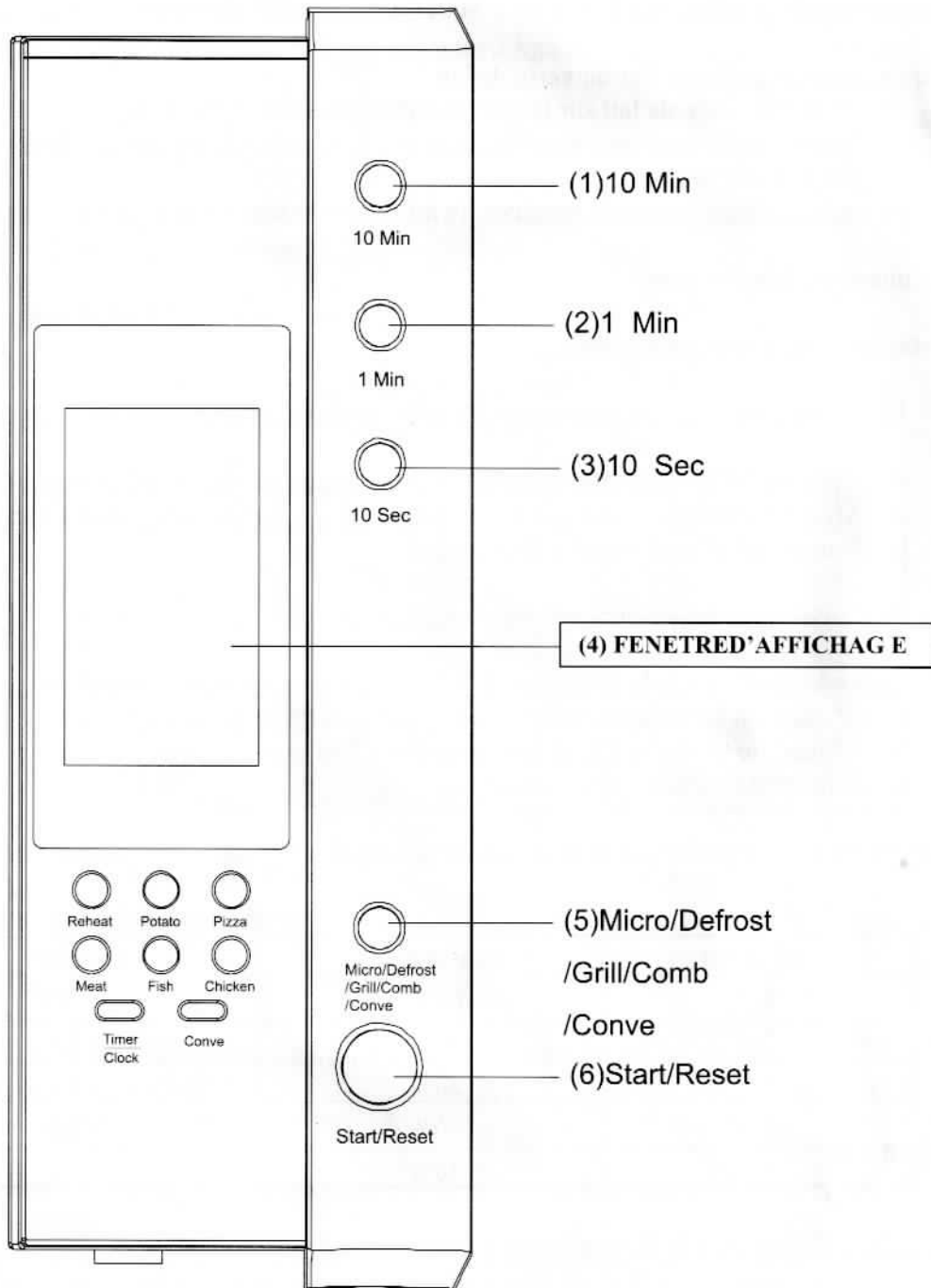

Instruction d'opération du micro-ondes

1) Bouton de cuisson

Par une simple pression sur le bouton « Start » vous pouvez démarrer le micro-ondes.

Par exemple pour réchauffer un verre de lait.

- a) Mettre un verre de lait sur le plateau tournant et fermer la porte,
- b) Pousser sur le bouton « Start/Reset », le micro-ondes démarrera à 100% de la puissance pendant une minute.
- c) Lorsque la cuisson sera terminée, le micro-ondes émettra 5 bips.

2. Cuisson au Micro-ondes

Cette fonction a deux possibilités.

- 1) Cuisson rapide par micro-ondes à 100% de puissance.

Exemple : cuire la nourriture à 100% de la puissance du micro-ondes pendant 5 minutes.

- a) Afficher le temps de cuisson à « 5 :00 » en poussant cinq fois sur « 1 min »,
- b) Pousser sur « Start » pour démarrer.

- 2) Cuisson par micro-ondes en mode manuel.

Exemple : Faire cuire la nourriture à 70% de puissance pendant 10 minutes.

- a) Pousser sur le bouton « Micro » puis choisir 70% de puissance.
- b) Afficher le chiffre « 10 :00 » poussant une fois sur « 10 min »,
- c) Pousser sur « Start » pour démarrer.

Il y a 5 niveaux de puissance et le temps maximum de cuisson du micro-ondes est de 60 minutes.

Touche du temps	Micro-ondes	Affichage
1	100%	P100
2	70%	P70
3	50%	P50
4	30%	P30
5	10%	P10

3. Décongélation automatique suivant le poids

Sélectionner le poids de la nourriture à décongeler, le micro-ondes vous aidera automatiquement à choisir la puissance et le temps pour la décongélation.

Exemple : Décongélation de 0,5 kg de viande congelée.

- a) Pousser sur « Defrost » pour sélectionner « DEF ».
- b) Entrer le poids en poussant sur le bouton « 1 min » (1kg) et le bouton « 10 sec » (0,1kg).
- c) Pousser sur « Start » pour démarrer.

Le poids de la nourriture congelée ne doit pas dépasser 2 kg.

4. Auto – Menu

Vous avez seulement besoin de choisir le poids et le type de nourriture le micro-ondes ajustera automatiquement la puissance et le temps.

Exemple : Cuisson Auto de 0,4 kg de poisson.

- a) Pousser « Fish » jusqu'à ce que l'affichage marque « 0,4 »
- b) Pousser sur « Start » pour démarrer.

kg

Poids / Menu Touche du temps	Reheat	Potato	Meat	Pizza	Fish	Chicken
	Réchauf	Patates	Viande	Pizza	Poisson	Poulet en
1	0.10	0.20	0.10	0.10	0.10	0.20
2	0.15	0.30	0.20	0.20	0.20	0.40
3	0.20	0.40	0.30	0.25	0.30	0.60
4	0.25	0.50	0.40	0.30	0.40	0.80
5	0.30	0.60	0.50	0.35	0.50	1.00
6	0.35	0.70	0.60	0.40	0.60	1.20
7	0.40	0.90	0.80	0.45	0.70	1.40
8	0.45	1.10	1.00	0.50	0.80	1.60
9	0.50	1.30	1.30	0.55	0.90	1.80
10	0.60	1.50	1.50	0.60	1.00	2.00

5.) Gril

Pour sélectionner cette fonction pousser sur « Grill » (le temps maximum est 60 minutes).

Possibilité 1 : Gril à 85% de puissance, afficher « G-1 ».

Exemple : Cuisson avec 20 minutes de grille.

- a) Pousser « Power/Grill » jusqu'à ce que l'affichage marque « G-1 ».
- b) Mettre le temps à « 20 :00 »
- c) Pousser sur « Start » pour démarrer.

Lorsque le gril est en fonction, la nourriture n'est pas chauffée le micro-ondes mais par la résistance chauffante.

Lorsque la fonction gril est activée, la cuisson se fait en deux étapes. Après la fin de la première étape, le micro-ondes s'arrête et émet deux bips pour vous indiquer que vous pouvez ouvrir le micro-ondes et retourner le mets puis refermer la porte et pousser sur le bouton « Start » pour relancer la deuxième étape. Si vous ne souhaitez pas retourner le met, le micro-ondes redémarrera après une pause d'une minute.

6.) Cuisson Combinée

Ce micro-ondes vous offre la possibilité de trois combinaisons de cuisson.

Première option : Convection + Micro-ondes (200°C par Convection + 50% micro-ondes) affichage « C-1 ». Ceci est idéal pour rôtir et pour la pâtisserie etc.

Deuxième option : Gril et Convection (50% gril + 210°C convection) affichage « C- 2 ». Pour dorer rapidement etc.

Troisième option : Gril et micro-ondes (50% gril + 50% gril) affichage « C-3 ». Pour griller rapidement etc.

Exemple : Cuisson avec l'option 3 pour 30 minutes.

- a) Pousser « Comb » pour sélectionner « C-3 »
- b) Mettre le temps de cuisson à 30 minutes.
- c) Pousser sur « Start » pour démarrer.

7.) Cuisson par convection

Ce micro-ondes peut être utilisé comme micro-ondes à convection et peut être programmé pour fixer la température de préchauffage. La température par défaut est fixée à 230°C. Vous pouvez si vous le souhaitez changer cette température en poussant sur le bouton « Conve ».

Par exemple : Pour mettre une température de préchauffage à 200°C.

- a) Appuyer sur « Micro/Conve » jusqu'à ce que « Convection » se mette à clignoter.
- b) Pousser sur « Conve » et mettre 200°C.
- c) Pousser sur « Start ».

Lorsque le préchauffage est fini, le micro-ondes émettra deux bips pour vous signaler que vous pouvez mettre votre plat dans le micro-ondes.

Fixer la température de convection désirée et démarrer la cuisson. Le temps de préchauffage le plus long possible est 30 minutes.

Exemple : Pour fixer le temps de préchauffage à 20 minutes et 200°C procéder comme suit,

- a) Pousser sur « Micro/Conve » pour choisir le mode cuisson par convection, pousser sur « Conve » pour choisir 200°C de température.
- b) Fixer le temps de cuisson à 20 minutes.
- c) Pousser le bouton « Start ».

8.) Horloge

Le micro-ondes possède une horloge de 24 heures.

Pour régler le temps procéder comme suit : Par exemple pour régler sur 4h30

- a) Pousser « Clock » l'écran clignotera, modifier l'heure avec le bouton « 1min » et « 10sec ».
- b) Pousser « Clock » de nouveau, ajuster les minutes avec la touche « 1min » et « 10sec ».
- c) Pousser « Clock » de nouveau et le temps sur l'horloge sera fixé.
- d) Si vous souhaitez changer l'heure répéter les instructions ci-dessus.

9.) Timer

Ceci vous permet de démarrer et d'arrêter le Micro-ondes au moment de votre choix.

Attention : L'horloge doit être paramétré avant le démarrage du micro-ondes.

Exemple : Il est 16 h 30 et vous voulez démarrer la cuisson à 18h 15 avec une puissance de 70% pendant 10 min.

- a) Pousser « Timer », mettre l'heure à 18h en poussant la touche « 1min » et « 10min », suivre la même procédure que pour le réglage de l'horloge,
- b) Pousser sur « Micro » pour sélectionner la puissance 70%.
- c) Mettre le temps de cuisson à 10 minutes.
- d) Pousser sur « Start » pour démarrer.

Si vous ne sélectionnez pas la puissance, ni le temps de cuisson et que vous poussiez directement sur la touche « Start », seule l'horloge du micro-ondes prendra en compte le changement d'horaire.

10.) La sécurité enfant.

Pour activer la sécurité enfant appuyer en même temps sur la touche « 1Min » et « 10Min », pendant 2 secondes.

11.) Démarrer et annulation (Start/Reset)

- a) En cours de fonctionnement si vous poussez sur le bouton Start/Reset, cela arrêtera l'opération.
- b) Si un programme avait été arrêté en cours d'exécution, en poussant sur la touche Start/Reset, cela effacera le programme précédent.

EN CAS DE PROBLEMES LORS DU DEMARRAGE VERIFIER :

1. Si le micro-ondes ne fonctionne pas du tout, si l'affichage n'apparaît pas ou si il s'éteint:
 - a) Assurez vous que le micro-ondes est branché sur une prise aux normes. Si ce n'est pas le cas, le brancher sur une prise conforme et attendre 10 secondes avant de le redémarrer.
 - b) Vérifier le fusible de la prise ou le disjoncteur principal. Si ceux-ci ne fonctionnent pas correctement, les faire remplacer par un électricien.
2. Si le micro-ondes ne donne pas toute sa puissance:
 - a) Contrôler si le minuteur est activé.
 - b) Vérifier que la porte soit bien fermée.

SI AUCUN DES CONSEILS DONNES CI-DESSUS NE RECTIFIE LA SITUATION, PRENDRE CONTACT AVEC VOTRE SERVICE APRES VENTE.

Remarque : L'appareil est défini uniquement pour la cuisson des aliments et pour une utilisation intérieure.

INTERFÉRENCES RADIO

Votre micro-ondes peut causer des interférences avec votre radio, TV, ou à des équipements semblables. Quand l'interférence se produit, elle peut être éliminée ou réduite par les procédures suivantes.

- a. Nettoyer la porte du micro-ondes.
- b. Placer la radio, la TV, etc aussi loin que possible de votre micro-ondes.
- c. Utiliser une antenne correctement installée pour votre radio, TV, afin d'obtenir un signal de réception fort.

SOINS A APPORTER A VOTRE MICRO-ONDES

1. Éteindre le micro-ondes et retirer la prise du micro-ondes avant de le nettoyer.
2. Garder l'intérieur du micro-ondes propre. Si des projections se font sur la paroi du micro-ondes, essuyez avec un tissu humide. Ne pas utiliser de détergent dur ou d'abrasifs.
3. La surface extérieure du micro-ondes doit être nettoyée avec un tissu humide. Pour éviter d'endommager les parties électriques intérieur du micro-ondes, ne pas permettre à l'eau de suinter dans les ouvertures de ventilation.
4. Ne pas laisser le Panneau de contrôle humide. Dans ces conditions l'essuyer avec un chiffon doux mais ne pas utiliser de détergents, ni d'abrasifs ou de vaporisateur.

5. Si la vapeur s'accumule à l'intérieur ou autour de la porte de micro-ondes, essuyez avec un chiffon doux. Cela peut arriver quand le micro-ondes fonctionne dans des conditions d'humidité importante ceci n'indique nullement une défaillance de l'appareil.
6. Il est de temps en temps nécessaire d'enlever le plateau de verre pour le nettoyage. Lavez le plateau dans l'eau mousseuse chaude ou dans un lave-vaisselle.
7. L'anneau de roulement et la surface de roulement du micro-ondes doivent être nettoyées régulièrement pour éviter le bruit de roulement. Essuyer simplement la surface de roulement du micro-ondes avec un détergent léger, rincer à l'eau et sécher. L'anneau de roulement peut être lavé dans l'eau mousseuse douce. La vapeur dégagée par la cuisson des aliments n'affecte en aucun cas la cavité du micro-ondes ou les rouleaux. Après nettoyage de la surface de roulement bien remettre en place le système de roulement.
8. Pour supprimer les mauvaises odeurs de votre micro-ondes, mettre du jus de citron et sa peau dans un bol et faire fonctionner le micro-ondes pendant 5 minutes, puis essuyer les débordements avec un tissu doux.
9. Quand il est nécessaire de remplacer la lumière de micro-ondes, consultez s'il vous plaît un revendeur pour la faire remplacer.