

TENSIONED HORIZON ELECTROL®

Écran de projection automatique électrique

Lors de la commande, veuillez faire les choix appropriés :

- 1 Sélectionnez la taille dans les tableaux en bas à droite.
- 2 Sélectionnez la surface de projection :
 - Da-Mat™
 - Da-Mat™ contrast élevé
 - Cinema Vision
 - Cinema Vision contrast élevé
 - Perléscent
 - Audio Vision
 - Audio Vision contrast élevé
 - Cinema Perf contrast élevé
 - Da-Text™ (arrière)
 - Dual Vision



- Écran à formats multiples (4 :3, 16 :9, 1,85 :1 et 2,35 :1).
- Formats de l'image pré-réglés.
- Le système de câble à guide d'onglet permet de maintenir l'écran plat.

SPÉCIFICATIONS SUGGÉRÉES :

_____ (H) x _____ (l), à fonctionnement électrique de 120 V (60 Hz) 2,4 A. Équipé de deux moteurs spécialement conçus montés dans deux rouleaux, à marche arrière rapide, lubrifiés à vie avec disjoncteur thermique automatique, engrenages intégrés, condensateur, commande par microprocesseur intégré et frein électrique pour éviter l'emballement. À équiper d'interrupteurs de fin de course pré-réglés et réglables pour arrêter automatiquement la surface de l'image en position « haute », « basse » et dans les trois positions intermédiaires. Le tube enrouleur de la toile est en métal rigide de 3-3/16 pouces de diamètre. Le tube enrouleur de masquage est en métal rigide de 3-3/16 pouces de diamètre. La toile de l'écran est en vinyle sans couture, ignifuge et résistant aux moisissures, Da-Mat™, Da-Mat™ contrast élevé, Cinema Vision, Cinema Vision contrast élevé, Cinema Perf contrast élevé, Perlé, Audio Vision, Audio Vision contrast élevé, Da-Text (arrière) or Dual Vision avec bordures de masquage noires standard. Chaque côté de la toile est équipé d'un système de câblage à guide à languette pour maintenir une tension latérale uniforme et maintenir l'écran plat. La toile de masquage permet de convertir l'écran en différents formats vidéo. La barre personnalisée est lestée pour maintenir la tension verticale de la surface de projection. Les extrémités de la barre en aluminium sont protégées par des bouchons en plastique renforcé. Le bas de la toile de masquage forme une poche contenant une barre en acier plate. Le carter est en bois et revêtu d'une couche d'apprêt noire prête à recevoir la couche de finition finale. À équiper d'un interrupteur de commande à six boutons avec couvercle. L'écran est homologué par Underwriters' Laboratories

Toutes les surfaces de projection sont sans couture. Les surfaces Audio Vision, Audio Vision contrast élevé et Cinema Perf contrast élevé sont disponibles en tailles jusqu'à 87 x 116 pouces en format Vidéo. Toutes les surfaces de projection sont standard avec un dos noir sauf les surfaces Da-Text et Dual Vision.

Schémas dimensionnels, schémas de câblage et instructions d'installation détaillés disponibles sur demande. Les spécifications sont sujettes à modification sans avis préalable.

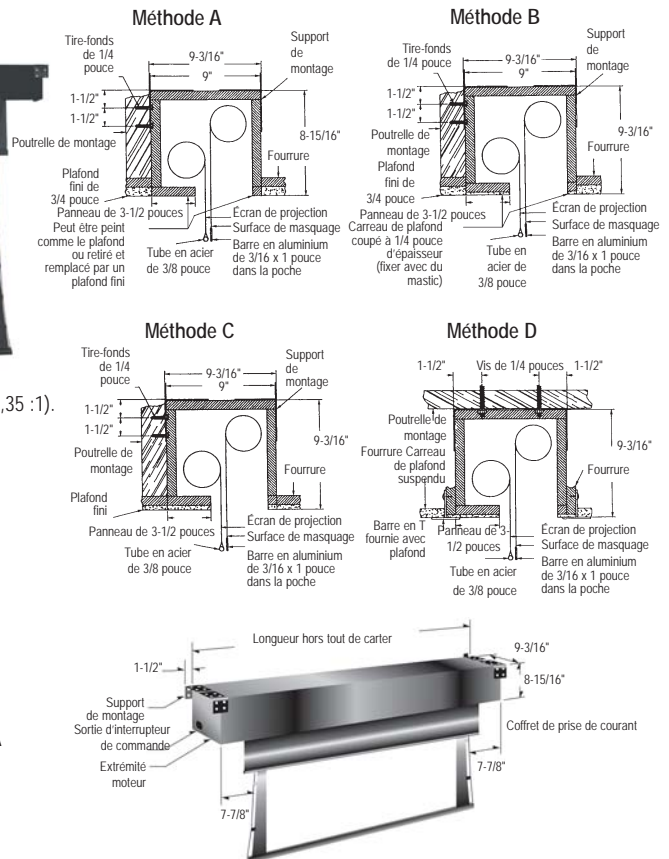

DIMENSIONS NTSC (1,33 :1) FORMAT D'IMAGE NATIF

NTSC H x l	HDTV H x l	Letterbox H x l	Cinémascopie H x l	Longueur hors tout du carter*	Poids à l'expédition approximatif en livres
43" x 57"	32" x 57"	31" x 57"	24" x 57"	79-3/4"	87
50" x 67"	38" x 67"	36" x 67"	29" x 67"	90-3/4"	101
60" x 80"	45" x 80"	43" x 80"	34" x 80"	104-3/4"	121
69" x 92"	52" x 92"	50" x 92"	39" x 92"	118-3/4"	138
87" x 116"	65" x 116"	63" x 116"	49-1/2" x 116"	145-3/4"	177
108" x 144"	81" x 144"	78" x 144"	61" x 144"	170-3/4"	198

DIMENSIONS HDTV (1,78 :1) FORMAT D'IMAGE NATIF

HDTV H x l	Letterbox H x l	Cinémascopie H x l	Longueur hors tout du carter*	Poids à l'expédition approximatif en livres
32" x 57"	31" x 57"	24" x 57"	78-3/4"	87
38" x 67"	36" x 67"	29" x 67"	89-3/4"	101
45" x 80"	43" x 80"	34" x 80"	103-3/4"	121
52" x 92"	50" x 92"	39" x 92"	115-3/4"	138
65" x 116"	63" x 116"	49.5" x 116"	141-3/4"	177
81" x 144"	78" x 144"	61" x 144"	167-3/4"	198

Longueur hors tout du carter ± 1/4 pouce.

*Ajouter 3 pouces à la longueur hors tout du carter pour les supports de montage.

Remarque : Tailles personnalisées disponibles sur demande. Toutes les tailles sont standard avec zone noire supplémentaire de 12 pouces en haut. La zone supplémentaire peut altérer les dimensions. Contactez Da-Lite pour les détails.