

NOTICE de FONCTIONNEMENT du PROJECTEUR TYPE L. 60 (à main ou à moteur) POUR FILMS DE 9^m|_m5

Le projecteur L. 60 est livré complet (à main ou à moteur) en ordre de marche, avec ampoule électrique, fil souple muni d'une prise de courant à broches, et la présente notice pour le fonctionnement et l'entretien.

L'appareil est livré avec ampoule n° 910, fonctionnant directement sur le courant. Cette ampoule existe pour courant de 115, 125 ou 220 volts, alternatif ou continu.

La motorisation du projecteur L. 60 à main est réalisable très facilement par l'amateur lui-même, sur demande du Nécessaire n° 940 pour 110/130 V. ou n° 950 pour 210/230 V. (pour courant alternatif seulement).

CONSEILS PRÉLIMINAIRES

AVANT TOUT : bien s'assurer que le voltage du secteur électrique correspond à 10 volts près à celui indiqué sur le culot de l'ampoule, et, pour appareil à moteur, que votre courant est bien ALTERNATIF 50 périodes, et compris entre les deux tensions gravées sur le moteur, sous l'appareil.

Faire l'obscurité complète dans la pièce où l'on opère; toute trace de lumière autre que celle émanant de l'objectif est nuisible à la clarté de la projection.

L'appareil devant conserver une immobilité absolue pendant le fonctionnement, il est indispensable que le meuble sur lequel on l'aura placé ait une stabilité parfaite afin d'éviter des vibrations qui, agrandies par le grossissement de la projection, produiraient un effet très désagréable sur l'écran.

La distance entre l'appareil et l'écran est variable. Elle dépend de la grandeur de la projection que l'on désire obtenir : plus on approche le projecteur de l'écran, plus la projection est claire, mais moins elle est grande, et inversement.

Nous conseillons un recul variant entre 3 mètres et 6 mètres environ de l'écran, selon que l'on désire obtenir des projections plus ou moins larges (0 m. 60 à 1 m.).

FONCTIONNEMENT DE L'APPAREIL

Pour réaliser une projection, à main ou à moteur, il y a lieu de procéder successivement comme suit :

1° Monter les bras porte-bobines.

L'appareil étant livré avec ses bras pliés, il y a lieu de procéder, avant tout, au montage de ces bras.

Le bras inférieur 825 est celui qui se trouve vers le mécanisme; le pencher vers le socle de l'appareil dans la position de 45° environ.

Le bras supérieur 824 doit avoir la position verticale. Maintenir les deux bras dans leur position respective et visser fortement le bouton à oreilles 827 de façon que les logements réservés à cet effet dans chacun des deux bras s'encastrent bien à fond les uns dans les autres.

Ne pas oublier, avant de poser les bobines, de placer la courroie 378 - en la croisant - sur la gorge de la poulie d'embobinage 834.

2° Monter les bobines porte-film sur l'appareil.

Relever la clavette 614 du bras supérieur de façon à pouvoir engager la bobine contenant le film. Bien tenir compte du sens de déroulement du film comme l'indique le schéma.

Verrouiller la bobine à l'aide de la clavette.

Placer ensuite la bobine vide sur l'axe du bras inférieur, en employant la même méthode.

3° Placer le film dans l'appareil.

Tirer sur le film de façon à en dégager 40 centimètres environ.

Le faire passer sur le galet du compensateur 962, puis sur le galet fixe 553. Dégager le presse-film 835 en tirant sa manette vers l'avant et l'enclencher en poussant vers le bas. Placer le film dans le couloir en l'introduisant par le côté, puis, déverrouiller le presse-film en inversant la manœuvre. (Bien suivre, pour ces opérations, les pointillés représentatifs du film sur le schéma).

S'assurer que le presse-film applique bien sur le film dans le couloir, et que les perforations sont bien placées dans les dents du tambour 786.

4° Monter le film sur l'embobinage.

Prendre le bout du film et suivre rigoureusement les pointillés du schéma, c'est-à-dire placer le film sur le rouleau libre du compensateur 961. Pour cette opération, *très importante*, amener le compensateur dans la position pointillée, placer le film sur le rouleau et laisser reprendre sa place primitive au compensateur 961. Le film doit se trouver appliqué par le rouleau libre du compensateur 961 sur les flancs du tambour 786. Bien vérifier cette position.

Faire passer ensuite le film sur le galet du compensateur 962 du bas, et accrocher le bout du film dans l'encoche de la bobine inférieure, en suivant toujours rigoureusement les pointillés du schéma.

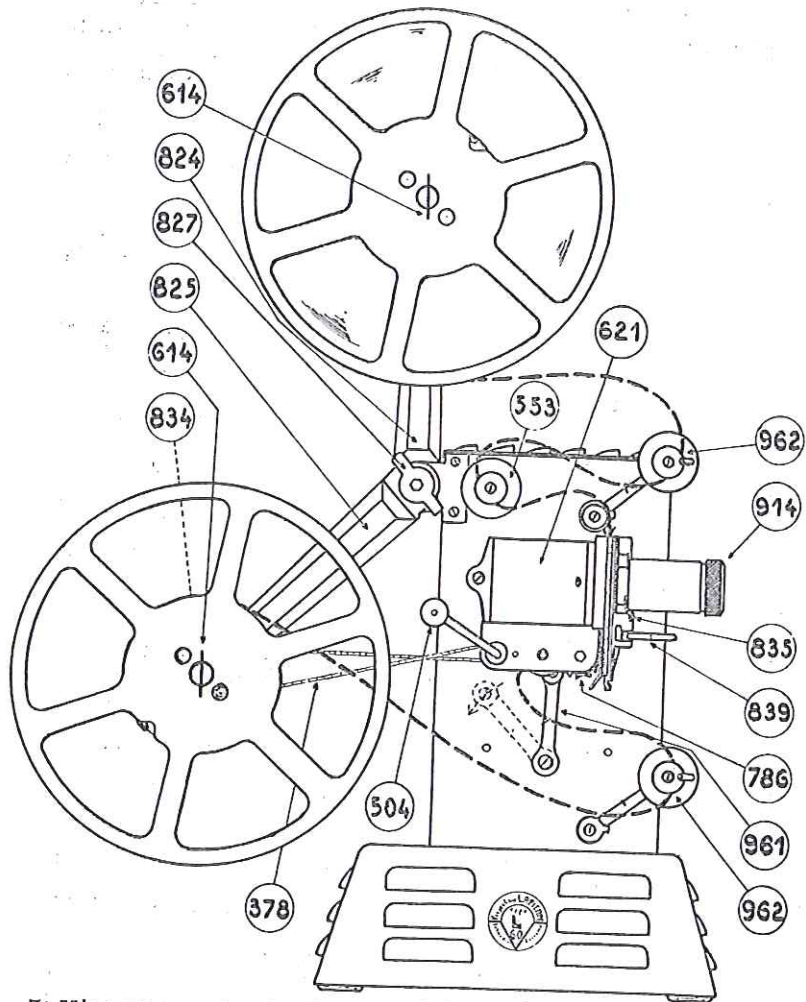

5° Mise en marche et mise au point de l'image.

Pour appareil à moteur : Il y a lieu, avant d'allumer l'ampoule et, par suite, mettre en marche l'appareil, de faire tourner le mécanisme au préalable à l'aide du bouton remplaçant la manivelle 504; ceci afin de contrôler si le dévidement du film est normal. Brancher ensuite et si l'appareil ne démarre pas, aider sa mise en route avec le bouton de manivelle, puis faire la mise au point de la projection sur les premières images en avançant ou reculant l'objectif 914. Ce réglage ne se fait qu'une fois par séance et ne change pas si la distance entre le projecteur et l'écran reste constante.

Si une perforation du film apparaît à la projection, cadrer l'image en agissant de haut en bas ou de bas en haut sur le levier 839.

L'appareil fonctionnant et si, malgré toutes les précautions prises, le film reste immobile dans l'appareil, c'est que les perforations du film n'ont pas été placées exactement sur les dents du tambour 786.

Pour appareil à main : La lampe et le système optique de ce projecteur étant assez puissants, certaines précautions doivent être prises dès l'allumage de la lampe.

a) Tout d'abord, allumer la lampe. La projection doit apparaître sur l'écran. Si elle n'apparaît pas, c'est qu'une des pales de l'obturateur est placée devant le faisceau lumineux. Faire avancer dans ce cas la manivelle 504 d'un quart de tour et, **immédiatement** après :

b) **Régler la mise au point de l'image.** En effet, contrairement à de nombreux appareils, et grâce à l'éclairage indirect adapté à ce projecteur, le film n'est pas brûlé en restant immobile. Mais, par contre, il a tendance, si son séjour à la lumière atteint 30 à 40 secondes, à se déformer très légèrement, ce qui, répété sur plusieurs vues consécutives, donnerait dans l'avenir un léger flou à la projection.

En conséquence, il faut régler la mise au point *rapidement* en avançant ou reculant l'objectif 914. Ce réglage ne se fait qu'une fois par séance et ne change pas si la distance entre le projecteur et l'écran reste constante.

Si une perforation du film apparaît à la projection, cadrer l'image en agissant de haut en bas ou de bas en haut sur le levier 839.

Aussitôt la mise au point achevée, mettre en marche l'appareil en tournant la manivelle 504 dans le sens des aiguilles d'une montre (ne jamais tourner à l'envers quand le film est dans l'appareil).

Commencer doucement, afin d'éviter la détérioration du film au cas où il aurait été mal placé; augmenter progressivement la vitesse jusqu'à ce que l'animation du sujet soit normale sur l'écran.

Au moment de la mise en marche, l'appareil offre une certaine résistance; elle est due au point mort de la came. Cette résistance disparaît dès que la vitesse normale de rotation est atteinte.

Si en tournant la manivelle, et malgré toutes les précautions prises, le film reste immobile dans l'appareil, c'est que les perforations du film n'ont pas été placées exactement sur les dents du tambour 786.

VUE A VUE : Très facilement réalisable sur l'appareil à main, il suffit, pour l'appareil à moteur, de débrancher un des fils électriques du moteur de l'une des bornes noires. On obtient la substitution des vues avec le bouton monté à la place de la manivelle.

VITESSE DE PROJECTION DE L'APPAREIL A MOTEUR.

Cette vitesse est réglable :

a) Une première fois, en changeant la courroie de gorge sur la poulie du moteur, ce qui donne une deuxième vitesse de projection;

b) Une seconde fois, en variant la tension de cette courroie par déplacement vertical du moteur dans ses boutonnières de fixation.

NOTA. — La vitesse de l'appareil dépend en grande partie de la tension de la courroie de transmission.

Il y a donc lieu d'en prendre grand soin et de ne pas la détendre inutilement.

ENTRETIEN DU PROJECTEUR

Avoir soin de graisser les organes mobiles : coussinets, engrenages, came, galets et, en règle générale, tous les axes.

Ne pas graisser abondamment afin d'éviter que l'huile atteigne les parties optiques.

N'employer qu'une *huile extra-fine* (demander notre flacon d'huile spéciale n° 81) et la déposer aux endroits convenables à l'aide d'un pinceau fin.

Les lentilles placées dans le corps de l'appareil et dans l'objectif, le miroir, le presse-film et le couloir doivent être très propres. Il faut donc les nettoyer de temps à autre.

Pour le miroir, dévisser la vis de fixation et sortir la pièce 621 en la tirant horizontalement vers la gauche. Le miroir apparait et peut être facilement nettoyé.

Pour les lentilles du condensateur, il suffit de soulever les languettes qui les maintiennent, après avoir démonté leur support, en dévissant les deux boulons de fixation. Bien remonter dans la même position.

Pour l'objectif, le sortir complètement de sa monture noire en le tirant, et nettoyer les faces externes, avant et arrière; les faces internes, étant totalement à l'abri de la poussière, n'ont pas à être nettoyées.

Pour le presse-film, le tirer parallèlement à lui-même puis le sortir totalement en l'amenant vers soi, bien le nettoyer avec un pinceau ou un chiffon fin, nettoyer le couloir et la fenêtre et replacer le presse-film en inversant la manœuvre.

REGLAGE DE LA LUMIERE : Si la lumière est mal répartie sur votre écran, ou si vous changez d'ampoule, il sera nécessaire de faire un réglage de cette dernière. Pour ce faire : allumer la lampe, dévisser légèrement les deux vis de son support, et opérer par tâtonnements jusqu'à obtention de la plus grande luminosité. Le filament de l'ampoule doit être presque perpendiculaire aux lentilles du condensateur.

Après avoir obtenu une lumière régulièrement répartie, bloquer les vis du support de lampe.

MOTORISATION DE L'APPAREIL A MAIN

Cette motorisation est réalisable directement avec moteur *alternatif*, 50 périodes, en 110/130 volts ou en 210/230 volts.

Le moteur est fourni en boîte, avec ses accessoires de montage et une notice spéciale pour la pose.

N° 940. — Nécessaire de motorisation alternatif en 110/130 volts.

N° 950. — Nécessaire de motorisation alternatif en 210/230 volts.

AMÉLIORATION DU RENDEMENT

Il est facile d'augmenter d'un tiers la luminosité de la projection en utilisant nos *écrans métallisés*.

Nous avons deux modèles d'écrans :

— L'écran à tendeurs, *très recommandée*, est équipé avec cadre démontable et pieds permettant sa pose sur une table.

N° 651. Dimensions utilisables : 80 × 58 cm.

N° 720. Dimensions utilisables : 125 × 95 cm.

— La coupe de toile métallisée livrée sur rouleau de carton. (toile à tendre soi-même).

N° 288. Dimensions utilisables : 60 × 40 cm.

N° 289. Dimensions utilisables : 80 × 60 cm.

N° 290. Dimensions utilisables : 125 × 95 cm.

Nous pouvons également fournir :

N° 329. Le matériel complet, en boîte, pour coller les films, comprenant : presse, colle, grattoirs, pinceau et mode d'emploi.

N° 314. Flacon de colle de rechange.

N° 601. Enrouleuse pour film 9 mm 5 (sans colleuse).

N° 602. Enrouleuse pour film 9 mm 5 (avec colleuse).

N° 960. *Mallette spéciale* pour projecteur L. 60 main ou moteur qui vous permettra des déplacements en emportant différents accessoires et plusieurs bobines de 100 mètres de film.

N° 782. Rembobinage adaptable sur le bras supérieur du projecteur.

N° 854. Objectif Sanerla X - 1:2 - F 30 - Ø extér.: 18, à pas de vis. Avec recul de 5 m : projection de 1 m. 10.

N° 964. Objectif Sanerla XV -, supérieur traité et bleuté, à pas de vis - 1:1,7 - F 24 - Ø extér.: 22. Avec recul de 5 m : projection de 1 m 60.

Si vous n'obtenez pas les résultats désirés, apportez votre appareil à nos magasins, accompagné d'un des films dont vous vous servez habituellement. Nous examinerons votre appareil, nous le réglerons s'il y a lieu et nous vous donnerons, si vous le désirez, quelques conseils supplémentaires.

Nos appareils peuvent se dérégler par une chute, une mauvaise manœuvre, une usure, etc.; *ne les démontez jamais* et ne les remettez pas entre les mains de n'importe qui, vous risqueriez de gros ennuis, et sans résultat. Nous vous conseillons de nous envoyer l'appareil par colis domicile (3 kg). Nos frais de réglage et de réparation sont minimes et nos pièces de rechange sont toutes d'un prix très abordable.

LAPIERRE-CINÉMA, 38, quai de Jemmapes, PARIS (10^e) - Tél. : BOT. 90-28

2089028