

Rapid 65

Electric

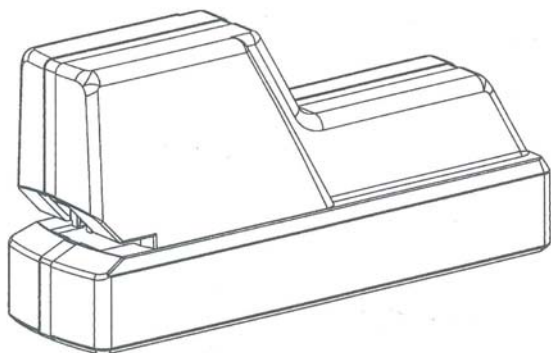

S Bruksanvisning

Läs och förstå bruksanvisningen innan apparaten används.

DK Brugervejledning

Læs brugervejledningen nøje igennem, inden du bruger apparatet.

SF Käyttöohje

Lue käyttöohje ja ymmärrä sen sisältö ennen kuin alat käyttää konetta.

D Bedienungsanweisung

Lesen Sie die Bedienungsanweisung sorgfältig durch und machen Sie sich mit dem Inhalt vertraut, bevor Sie die Maschine benutzen.

NL Gebruiksaanwijzing

Lees de gebruiksaanwijzing grondig door en vergewis u ervan dat u ze begrijpt voor u he apparaat in gebruik neemt.

GB Operator's manual

Read these instructions carefully and make sure you understand them before using the machine.

F Manuel d' utilisation

Lire attentivement et bien assimiler le manuel d' utilisation avant de se servir de la machine

E Manual para el usuario

Lea estas instrucciones minuciosamente y asegúrese de comprenderlas antes de usar la grapadora.

PT Manual do utilizador

Leia e compreenda o manual do utilizador antes de pôr o aparelho em funcionamento.

I Istruzioni per l'uso

Prima di usare la cucitrice, leggere attentamente queste istruzioni per l'uso e comprenderne il contenuto.

GR Οδηγιών χρήσεως

Μελετήστε και κατανοήστε τις οδηγίες χρήσεως πριν χρησιμοποιήσετε το μηχάνημα.

RUS Инструкция по эксплуатации

Перед работой с электрическим степлером внимательно прочитайте данную инструкцию и убедитесь, что она вам понятна.

Rapid

RAPID 65

Ekvivalent ljudnivå db(A) vid maximal kapacitet och slagstyrka
Equivalent noiselevel db(A) at maximum capacity and power.
Entsprechender Geräuschpegel db(A) bei maximaler Kapazität und Schlagstärke.
Au plus fort de l'utilisation niveau sonore maximum de ...
Equivalente nivel de ruido db(A) puesto en capacidad y fuerza maxima
Ekvivalentti äänentaso db(A) suurimmalla kapasiteetilla ja lyöntivoimalla
Эквивалентен уровень шума в db(A) при максимальнойности.

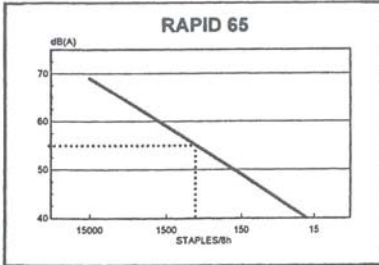

Ex. 570 klammer på 8 timmar ger 55db(A)
Ex. 570 staples per 8 hours give 55db(A)
Ex. (z.B.) 570 Klammern in 8 Stunden ergeben 55db(A)
Ex. 570 agrafes sur une période de 8 heures donnent 55 db(A)
Por ejemplo, 570 grapas por 8 horas da 55db(A)
Esim. 570 sinkilää 8 tunnissa saa aikaan 55db(A)
Например, степлирование 570 скобами в течение 8 часов создает шумовой фон в 55 db(A).

Ljudmätningar utförda enligt ISO 7779 med supplementförslag "Electrical staplers: Noise test code".

Noise measurements made according to ISO 7779 with supplement proposal "Electrical staplers: Noise test code".

Geräuschpegel-Messung entsprechend ISO 7779 mit ergänzendem Vorschlag "Elektrische Hefter: Geräuschtest Richtlinie".

Measure du bruit faite selon ISO 7779 avec possibilité de test supplémentaire: "Appareils électriques: Code "test bruit".

Medidas de ruido hechas segun ISO 7779 con propuesta suplementaria "Grapadoras Eléctricas: Código-examen de ruido".

Äänen mittaukset suoritettu ISO 7779:n sekä täydennysehdotuksen "sähkönitojat: Äänitestikoodi" mukkan.

Измерение шума сделано в соответствии с ISO 7779 и дополнением «Электрические степлеры: Код тестирования шума».

Gränsvärdet 70 dB(A) ekvivalent ljudnivå är ett krav i Tyskland för maximal ljudnivå i allmänna lokaler typ affärer, flygplatsincheckning, receptioner och liknande.

The 70 dB(A) equivalent noise level is a German requirement for maximum noise level in common areas such as shops, air port check in, receptions and other similar areas.

Der entsprechende Geräuschpegel von 70 dB (A) ist eine deutsche Anforderung für den maximalen Geräuschpegel in Gemeinschaftsräumen eie z.b. Kaufhäusern, Flugabfertigung, Rezeption und anderen ähnlichen Bereichen.

L'équivalent de niveau de bruit 70 dB(A) est une exigence allemande pour le niveau maximum de bruit autorisé dans les lieux publics tels que les boutiques, zone d'enregistrement, dans les aéroports, réceptions et autres endroits similaires.

El equivalente nivel de ruido de 70 dB (A) es un requerimiento de ruidos maximos impuesto por Alemania en areas publicas como tiendas, aeropuertos, recepciones y otras areas similares.

Raja-arvo 70 dB(A) ekvivalentti äänentaso on Saksassa korkein sallittu äänentaso yleisissä tiloissa, kuten myymälöissä, lentokenttien ilmoittautumistiloissa, vastaanotoissa ja muissa vastaavissa tiloissa.

Эквивалент уровня шума в 70 db является немецким стандартом для максимального уровня шума в общественных местах таких как, магазины, секции регистраций в аэропортах, в гостиницах и других шумных местах.

ENGLISH	2
DEUTSCH	4
FRANCAIS	6
ESPAÑOL	8
ITALIANO	10
NEDERLANDS	12
PORTUGUÊS	14
SVENSKA	16
DANSK	18
SUOMI	20
ΕΛΛΗΝΙΚΑ	22
РУССКИЙ	24

OPERATION INSTRUCTIONS

RAPID 65 ELECTRIC

for office use

Please read these instructions carefully before you use this machine. Keep fingers away from stapling mechanism.

USING ADAPTER

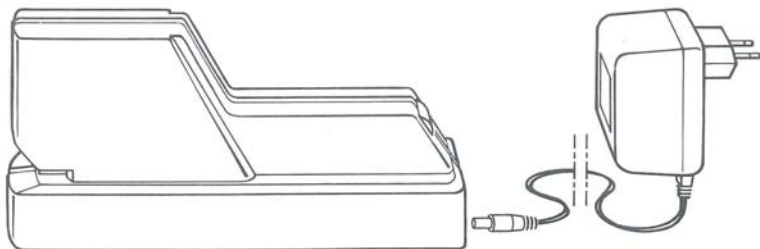

- Always use the original adapter (ADAPTER R65).
- When the adapter is used, the battery circuit is automatically disconnected (batteries are not needed).
- The batteries will not be charged by the adapter.

LOADING BATTERIES

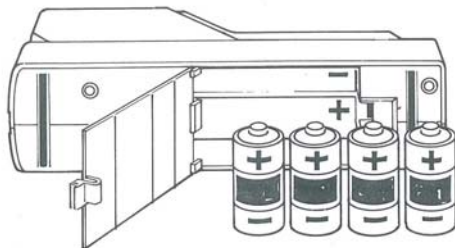

- Insert 4 1.5V LR14 "C" Alkaline batteries into the housing with correct polarities.
- Replace all 4 batteries in case of low power.
- Remove the batteries when not in use for a long time.
- If the adapter is always used, the batteries are not needed.

LOADING STAPLES

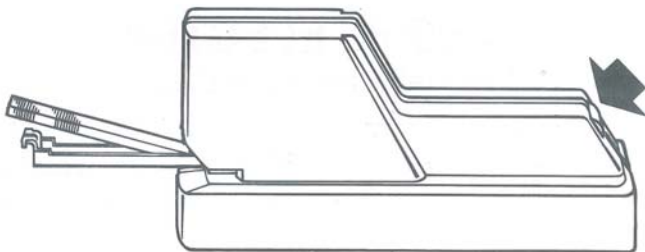

- Press the button on the rear end of the machine to release the magazine, then put the staples into the magazine.
- Avoid charging the magazine with small pieces of staple strips.
- Push back the magazine firmly until it locks into position.
- For best results always use standard staples.

STAPLE JAMMING

- If jamming occurs, the motor will reverse automatically. Release the magazine to remove the jammed staples.
- If, most unlikely, such a hard jamming occurs that the motor is not able to move after reversing, a timeout function will switch off to prevent from damage.
- After mechanical release, please take out the batteries or/and the adapter for one minute and then put them back again.

SPECIFICATIONS

Power:	1: 4 1.5V LR14''C'' Alkaline batteries (not included) 2: AC/DC adapter, ADAPTER R65
Battery life:	Min 5,000 staples/or 1 year-
Staple size:	Rapid 65/6, 26/6
Magazine capacity:	Max 210 staples (full-strip)
Stapling capacity:	20 sheets (80 g/m paper)
Stapling:	Flat clinch
Dimensions:	210 mm (L) 59 mm (W) 105 mm (H)
Weight:	Approx 300 grams (without batteries)

BEDIENUNGSANLEITUNG

RAPID 65 ELECTRIC

für Heftarbeiten im Büro

Wir möchten Sie bitten, diese Bedienungsanleitung vor Benutzung des Bürohefters durchzulesen und außerdem beim Heften vorsichtig zu arbeiten, damit Ihre Finger nicht in den Heftmechanismus geraten.

ANWENDUNG DES NETZADAPTERS

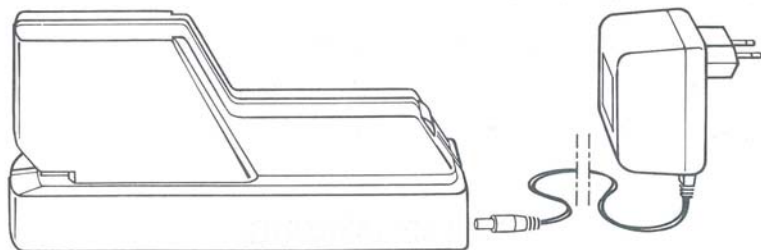

- Benutzen Sie ausschließlich den Original-Rapid-Adapter (Typ R65)
- Bei Anwendung des Adapters werden die Batterien automatisch weggeschaltet (da sie dann nicht gebraucht werden).
- Der Adapter dient nicht zur Ladung der Batterien.

LADEN DER BATTERIEN

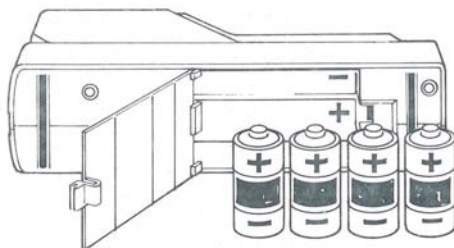

- 4 St. alkalische Batterien (1,5 V, LR14 "C") unten in das Gerät einlegen und dabei die Markierungen + und - beachten.
- Bei mangelnder Heftleistung alle 4 Batterien austauschen.
- Wenn der Hefter längere Zeit nicht benutzt wird, die Batterien herausnehmen.
- Wenn nur der Netzadapter zur Anwendung kommt, sind keine Batterien erforderlich.

LADEN DES KLAMMERMAGAZINS

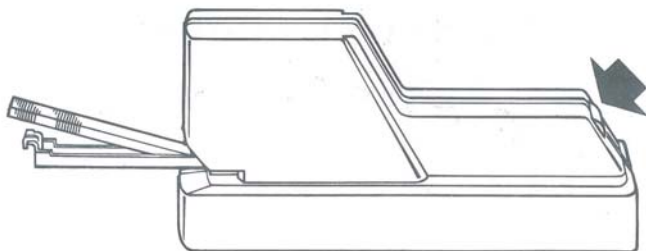

- Den Knopf an der Rückseite des Hefters drücken, um das Magazin zu öffnen. Danach die Klammern in das Magazin laden.
- Das Klammersmagazin nicht mit kleineren Teilen eines Klammersatzes laden.
- Das Magazin vorsichtig nach hinten drücken, bis es einrastet.
- Zur Erzielung eines einwandfreien Heftresultats immer Rapid 65/6-Klammern verwenden.

KLAMMERSTAU

- Bei einem Klammerstau nimmt der Motor automatisch wieder seine Startposition ein. Öffnen Sie nun das Magazin und nehmen Sie die Klammer heraus, die den Stau verursacht hat.
- Bei einem besonders hartnäckigen Klammerstau kann es geschehen, daß der Motor nicht in die Startposition zurückkehren kann. Er wird dann automatisch abgeschaltet.
- Nach Beseitigung der störenden Klammer die Batterien und/oder den Adapter mindestens eine Minute lang herausnehmen bzw. vom Netz trennen, bevor erneut mit dem Heften begonnen wird.

TECHNISCHE DATEN

Stromversorgung:	1: 4 St. alkalische Batterien (1,5 V, LR14 "C") -(nicht mitgeliefert) 2: Netzadapter (Typ R65)
Batterielebensdauer:	Mehr als 5.000 Heftvorgänge oder 1 Jahr
Klammern:	Rapid 65/6, 26/6
Fassungsvermögen des Magazins:	210 Klammern Rapid 65/6
Heftleistung:	20 Blatt Normalpapier (80 g/m ²)
Heftverfahren:	Flachklammerheftung
Abmessungen:	210 mm (Länge), 59 mm (Breite), 105 mm (Höhe)
Gewicht:	480 g ohne Batterien (Gewicht des Netzadapters 400 g)

NOTICE D'EMPLOI

RAPID 65 Electrique

pour utilisation dans les bureaux

Avant d'utiliser l'agrafeuse pour la première fois, veuillez lire le texte de la notice. Faites attention pour éviter que vos doigts ne se coincent dans le mécanisme d'agrafage.

UTILISATION D'ADAPTATEUR

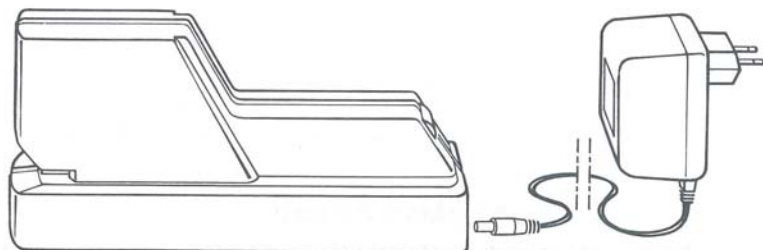

- N'utiliser qu'un adaptateur original Rapid (de type R65)
- Quand l'adaptateur s'utilise, les piles sont automatiquement déconnectées (elles ne sont pas nécessaires).
- Les piles ne sont pas chargées par l'adaptateur.

CHARGEMENT DE PILES

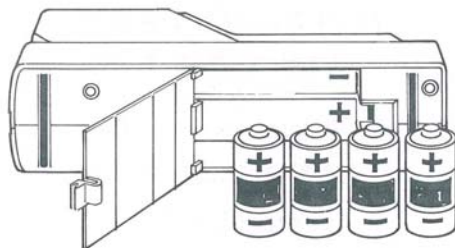

- Placer 4 piles alcalines de type 1,5V LR14 "C" au fond de l'appareil. Vérifier qu'elles sont correctement positionnées selon les repères + et -.
- Dans le cas d'une puissance insuffisante, changer toutes les 4 piles.
- Sortir les piles quand elles ne sont pas à utiliser pendant une longue période.
- Les piles ne sont pas nécessaires si seul l'adaptateur est utilisé.

CHARGEMENT D'AGRAFES

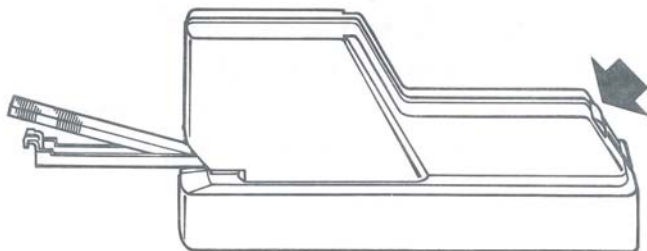

- Appuyer sur la touche au dos de l'appareil pour ouvrir le magasin. Placer les agrafes dans le magasin.
- Eviter de charger le magasin avec des petits bouts de bande d'agrafes.
- Repousser avec précaution le magasin jusqu'à ce qu'il se bloque en position fermée.
- Utiliser toujours des agrafes Rapid 65/6 pour un résultat optimal d'agrafage.

DANS LE CAS D'ENRAYAGE

- Dans le cas d'une agrafe coincée, le moteur revient automatiquement dans sa position de départ. Il est alors facile d'accéder au magasin.
- Dans le cas d'un enrayage si fort que le moteur ne peut pas revenir dans sa position de départ, une fonction automatique déconnectera le moteur pour empêcher son endommagement.
- Dégager l'agrafe coincée et sortir les piles et/ou l'adaptateur pendant au moins une minute avant de recommencer l'agrafage.

CARACTERISTIQUES TECHNIQUES

Alimentation:	1: 4 piles alcalines de 1,5V LR14 "C" (non incluses) 2: Adaptateur CA/CC (de type R65)
Durée de vie des piles:	Plus de 5000 agrafages ou 1 an
Type d'agrafes:	Rapid 65/6, 26/6
Contenance:	210 agrafes (une bande)
Capacité:	20 feuilles (papier de 80 gr/m ²)
Type d'agrafage:	Agrafage à plat
Dimensions :	210 mm (longueur), 59 mm (largeur), 105 mm (hauteur)
Poids:	480 grammes — sans les piles (poids de l'adaptateur 400 grammes)

INSTRUCCIONES DE EMPLEO

RAPID 65 ELECTRIC

para uso en oficinas

Lea estas instrucciones antes de usar la grapadora. Tenga cuidado para no pillarse los dedos en el mecanismo grapador.

USO DEL ADAPTADOR

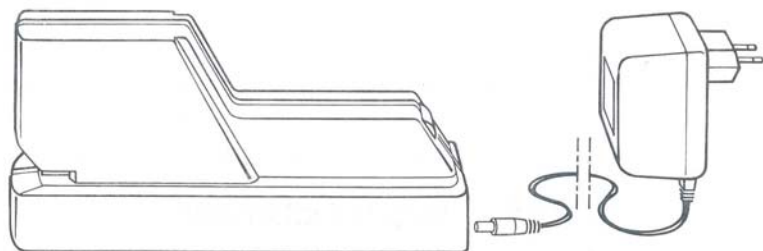

- Use solamente el adaptador original Rapid (tipo R65).
- Cuando se usa el adaptador, las pilas se desconectan automáticamente (entonces no se necesitan las pilas).
- El adaptador no carga las pilas.

CARGA DE LAS PILAS

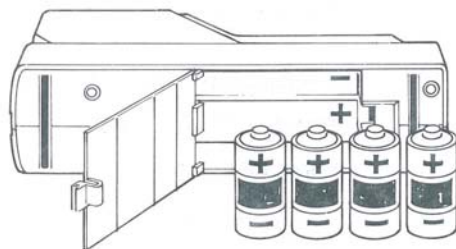

- Introduzca 4 pilas del tipo 1,5 V LR14" C" Alkaline en el fondo de la grapadora. Asegúrese de que están correctamente colocadas según marcas + y -.
- Si la potencia es demasiado baja, reemplace todas las pilas.
- Si no va a usar la grapadora durante largo tiempo, saque las pilas.
- No se necesitan las pilas cuando sólo se utiliza el adaptador.

CARGA DE GRAPAS

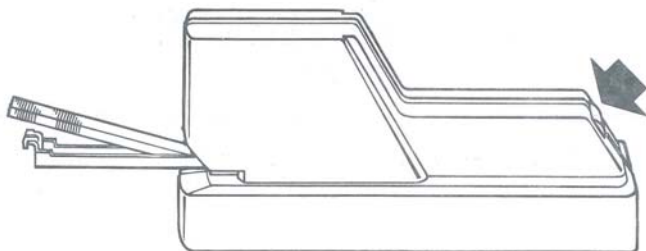

- Pulse el botón en la parte posterior de la grapadora para abrir el cargador. Seguidamente, introduzca las grapas en el cargador.
- Evite llenar el cargador con trozos pequeños de la tira de grapas.
- Presione con cuidado el cargador en su sitio, hasta que quede bloqueado en la posición cerrada.
- Use siempre grapas Rapide 65/6 para obtener el mejor resultado de grapado.

ATASCO DE GRAPAS

- Si se atasca una grapa, el motor regresará automáticamente a la posición de punto de partida. Abra el cargador y saque la grapa atascada.
- Si ocurre un atasco muy difícil, de forma que el motor no puede regresar a la posición de original, una función automática desconectará el motor para que éste no sufra daños.
- Después de desatascar una grapa, saque las pilas y/o el adaptador durante, como mínimo, un minuto antes de continuar grapando.

CARACTERISTICAS TECNICAS

Alimentación de corriente:	1: 4 pilas del tipo 1,5 V, LR14" C " Alkaline (no incluidas) 2: Adaptador de CA/CC (tipo R65)
Duración de las pilas:	Más de 5.000 grapados o un año
Dimensión de grapas:	Rapid 65/6, 26/6
Capacidad de carga:	210 grapas (tira completa)
Grosor de grapado:	Hasta 20 hojas de papel (papel de 75 g)
Tipo de grapado:	Cerrado en plano
Dimensiones:	210 mm (anchura), 59 mm (anchura), 105 mm (altura)
Peso:	480 g sin pilas (peso del adaptador 400 g)

ISTRUZIONI PER L'USO

RAPID 65 ELECTRIC

per ufficio

Si prega di leggere queste istruzioni prima di mettere in servizio la macchina. Fare attenzione in modo che le dita non restino impigliate nel meccanismo di cucitura.

USO DELL'ADAPTER

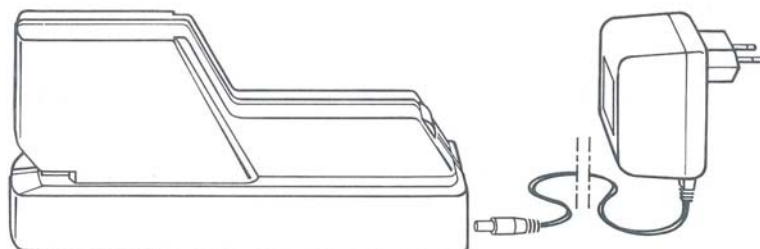

- Usare esclusivamente l'adapter originale Rapid (tipo R65).
- Quando si usa l'adapter, le batterie non sono necessarie e vengono scollegate automaticamente.
- L'adapter non ricarica le batterie.

CARICA DELLE BATTERIE

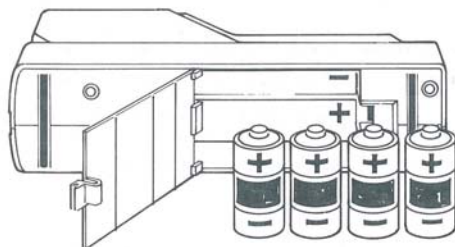

- Installare quattro batterie alcaline LR14 "C" da 1,5 V nel fondo della macchina. Controllare che la loro posizione sia corretta rispetto ai segni + e -.
- Se la potenza è insufficiente, sostituire tutte e quattro le batterie.
- Estrarre le batterie se esse devono restare inutilizzate per un periodo di tempo prolungato.
- Se si usa solo l'adapter, le batterie non sono necessarie.

CARICA DELLE GRAFFETTE

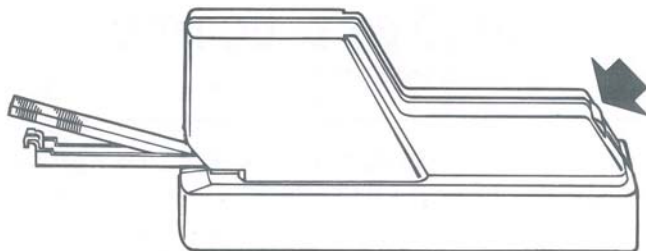

- Premere il pulsante sul retro della macchina per aprire il caricatore. Introdurre poi le graffette.
- Evitare di riempire il caricatore con colonne spezzettate di graffette.
- Premere piano il caricatore in modo che si blocchi in posizione di chiusura.
- Per ottenere il migliore risultato, usare sempre graffette Rapid 65/6.

GRAFFETTE INCASTRATE

- Se una graffetta s'incestra, il motore ritorna automaticamente alla posizione di partenza. Aprire il caricatore ed eliminare la graffetta incastrata.
- Se la graffetta si è incastrata in modo tale che il motore non può ritornare alla posizione di partenza, viene attivata una funzione automatica che disinserisce il motore per evitare che si danneggi.
- Dopo aver eliminato la graffetta, estrarre le batterie e/o l'adapter per almeno un minuto prima di continuare la cucitura.

DATI TECNICI

Alimentazione:	1: 4 batterie alcaline LR14" C" da 1,5 V (non incluse) 2: Adapter ca./c.c. (tipo R65)
Vita batterie:	Oltre 5.000 cuciture oppure 1 anno
Misura delle graffette:	Rapid 65/6, 26/6
Capacità del caricatore:	210 graffette (una colonna intera)
Capacità di cucitura:	20 cartelle (carta da 80 g/m ²)
Tipo di cucitura:	Piana
Dimensioni:	210 mm (lunghezza), 59 mm (larghezza), 105 mm (altezza)
Peso:	480 g, escluse batterie (400 g adattore ripiegato)

GEBRUIKSAANWIJZING

RAPID 65 ELECTRIC

voor kantoren e.d.

Neem deze gebruiksaanwijzing grondig door voor u de machine in gebruik neemt.
Wees voorzichtig zodat uw vingers niet vast komen te zitten in het niet-mechanisme.

GEBRUIK VAN DE ADAPTER

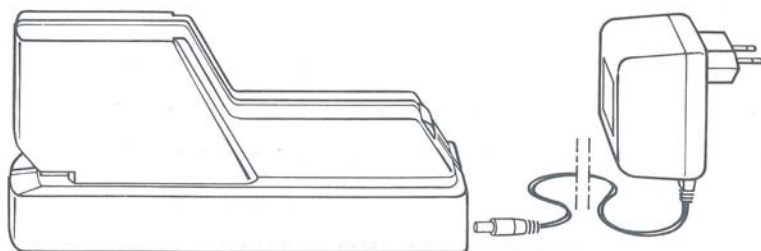

- Gebruik uitsluitend een originele Rapid adapter (type R65).
- Wanneer de adapter wordt gebruikt, worden de batterijen automatisch uitgeschakeld (de batterijen worden op dat moment niet gebruikt).
- De batterijen worden niet opgeladen door de adapter.

BATTERIJEN OPLADEN

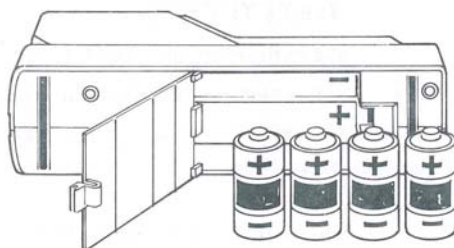

- Leg 4 1,5 V LR14 "C" Alkaline-batterijen op de bodem van de machine. Controleer of ze juist liggen volgende aanwijzingen + en -.
- Als het effect te laag is, moeten alle 4 de batterijen vervangen worden.
- Haal de batterijen uit de machine wanneer u die gedurende een langere periode niet gebruikt.
- U heeft geen batterijen nodig wanneer u de adapter gebruikt.

MACHINE LADEN MET NIETEN

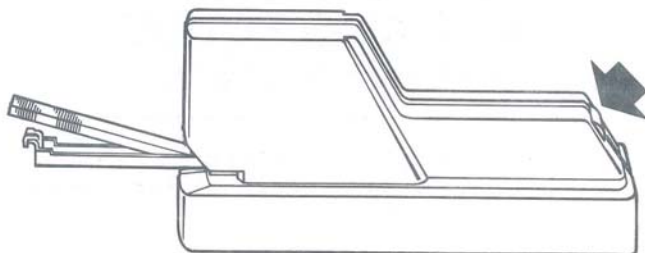

- Druk op de knop op de achterkant van de machine om het magazijn te openen. Laad daarna het magazijn met nieten.
- Laad het magazijn bij voorkeur met een hele stapel nieten, in plaats van met korte stukjes van de stapel.
- Druk het magazijn voorzichtig terug op zijn plaats tot het vastklikt.
- Gebruik altijd Rapid 65/6 nieten voor een zo goed mogelijk resultaat.

NIET GEBLOKKEERD

- Als er een niet geblokkeerd raakt, gaat de motor automatisch terug naar de beginpositie. Open het magazijn en verwijder de geblokkeerde niet.
- Als de niet zo ernstig geblokkeerd is dat de motor niet terug naar de beginpositie kan gaan, zorgt een automatische functie ervoor dat de motor wordt uitgeschakeld zodat hij niet wordt beschadigd.
- Wanneer u de geblokkeerde niet verwijderd heeft, moet u gedurende tenminste één minuut de adapter uitschakelen of de batterijen eruit halen, voor u verder gaat met nieten.

TECHNISCHE GEGEVENS

Stroomvoorziening:	1: 4 1,5V LR14" C" Alkaline-batterijen (niet meegeleverd) 2: AC/DC adapter (type 65)
Levensduur batterijen:	Meer dan 5.000 keer nieten of 1 jaar
Nietdimensie:	Rapid 65/6, 26/6
Laadcapaciteit:	210 nieten (één hele stapel)
Nietcapaciteit:	20 vellen (80 g/m ² papier)
Niettype:	Plat nieten
Dimensies:	210 mm (lengte), 59 mm (breedte), 105 mm (hoogte)
Gewicht:	480 gram exclusief batterijen (gewicht adapter 400 gram)

INSTRUÇÕES PARA O USO RAPID 65 ELECTRIC

para o uso em escritórios

Por favor, leia as presentes instruções antes de pôr a máquina a funcionar. Tome cuidado para que os seus dedos não se prendam no mecanismo de agrafar.

UTILIZAÇÃO COM O ADAPTADOR

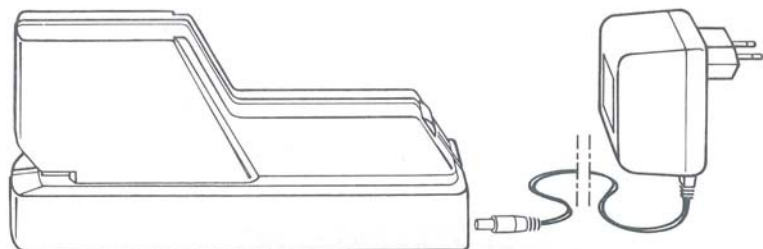

- Use somente o adaptador original Rapid (tipo R65).
- Ao se usar o adaptador, as baterias desligam-se automaticamente (nesse caso as baterias não são necessárias).
- As baterias não são carregadas pelo adaptador.

PARA FUNCIONAMENTO COM BATERIAS

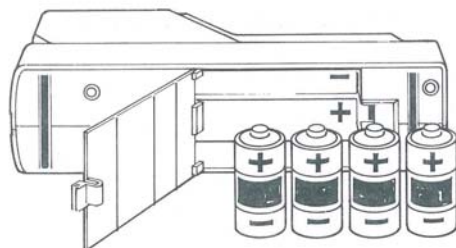

- Instale 4 baterias alcalinas de 1,5 V LR14 "C" na parte inferior da máquina. Verifique se estão na posição correcta, conforme as marcações + e -.
- Em caso da potência estar muito baixa, substitua todas as 4 baterias.
- Remova as baterias quando não usar a máquina por um longo espaço de tempo.
- As baterias não são necessárias caso só se utilize o adaptador.

CARGA DE AGRAFES

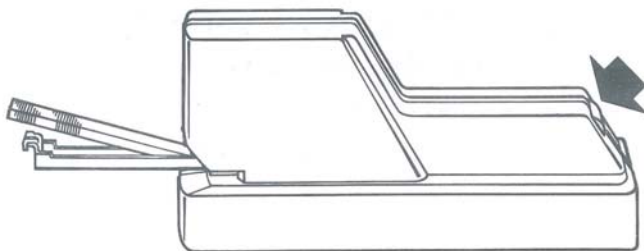

- Carregue no botão situado na parte de trás da máquina para abrir a câmara. Coloque em seguida os agramas na câmara.
- Evite carregar a câmara com várias e pequenas carreiras de agramas.
- Faça retornar a câmara, pressionando com cuidado até que esta se prenda na posição.
- Use sempre agramas Rapid 65/6 para obter o melhor resultado.

BLOQUEIO DE AGRAFES

- Se um agrafe ficar preso, o motor retornará automaticamente à posição inicial. Abra a câmara e remova o agrafe causador da obstrução.
- Caso ocorrer um bloqueio tão forte que impeça o motor de retornar à sua posição inicial, esse será desligado por um dispositivo automático para evitar que se danifique.
- Após a remoção do agrafe, retire as baterias e/ou o adaptador durante pelo menos um minuto antes de recomeçar a agrafar.

DADOS TÉCNICOS

Fonte de alimentação:	1: 4 baterias alcalinas 1,5 V LR14"C" (não incluídas) 2: Adaptador CA/CC (tipo R65)
Duração das baterias:	Mais de 5.000 agramas ou 1 ano
Dimensão dos agramas:	Rapid 65/6, 26/6
Capacidade de carga:	210 agramas (carreira completa)
Capacidade de agrafagem:	20 folhas (papel 80 g/m ²)
Tipo de agrafe:	Agrafagem plana
Dimensões:	210 mm (comprimento), 59 mm (largura), 105 mm (altura)
Peso:	480 gramas, sem baterias (peso do adaptador: 400 gramas)

BRUKSANVISNING

RAPID 65 ELECTRIC

för användning på kontor

Vänligen läs denna bruksanvisning innan maskinen tas i bruk. Var aktsam så att inte fingrar fastnar i häftmekanismen.

ANVÄNDNING AV ADAPTER

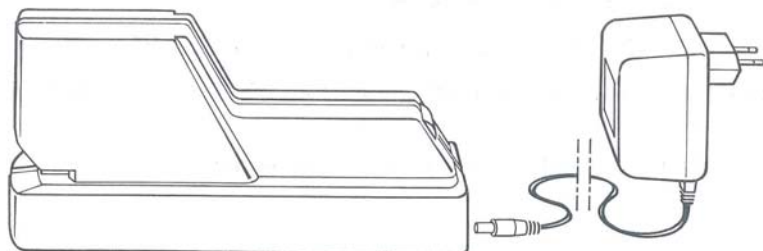

- Använd endast original Rapid adapter (typ R65).
- När adaptern används, kopplas batterierna automatiskt bort (batterierna behövs då inte).
- Batterierna laddas inte av adaptern.

LADDNING AV BATTERIER

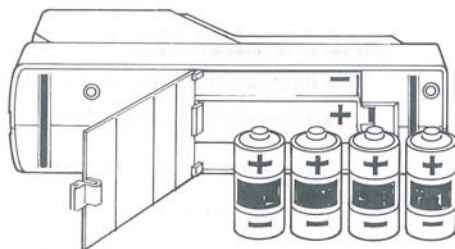

- Lägg i 4 st 1,5V LR14 "C" Alkaline i botten av maskinen. Notera att de ligger korrekt enligt markeringarna + och -.
- Vid för låg effekt, byt ut alla 4 batterierna.
- Plocka ur batterierna när de inte används under en lång tid.
- Batterierna är ej nödvändiga om bara adaptern används.

LADDNING AV KLAMMER

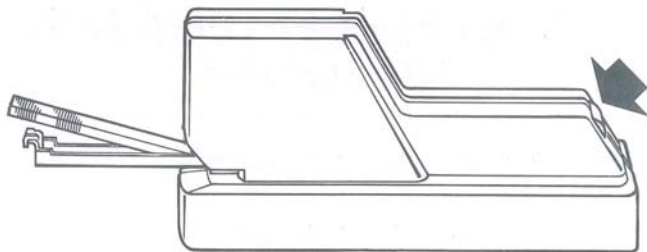

- Tryck på knappen på maskinens baksida för att öppna magasinet. Läg därefter klammer i magasinet.
- Undvik att ladda magasinet med små bitar av klammerstapeln.
- Tryck försiktigt tillbaka magasinet tills det låser i stängt läge.
- Använd alltid Rapid 65/6 klammer för bästa häftresultat.

KLAMMERBLOCKERING

- Om en klammer fastnar, kommer motorn att automatiskt återgå till ursprungsläge. Öppna magasinet och rensa bort den blockerande klammern.
- Om en så hård blockering inträffar, så att motorn inte kan återgå till ursprungsläge, kommer en automatisk funktion att slå av motorn för att denna inte skall skadas.
- Efter rensning av klammer, ta ut batterier och/eller adapter under minst en minut innan ny häftning görs.

TEKNISKA DATA

Strömförsörjning:	1: 4 st 1,5V LR14" C" Alkaline batterier (ej inkluderade) 2: AC/DC adapter (typ R65)
Livslängd batterier:	Mer än 5.000 häftningar eller 1 år
Klammerdimension:	Rapid 65/6, 26/6
Laddningskapacitet:	210 st klammer (hel stapel)
Häftningskapacitet:	20 ark (80 g/m ² papper)
Häfttyp:	Planhäftning
Dimensioner:	210 mm (längd), 59 mm (bredd), 105 mm (höjd)
Vikt:	480 gram exkl batterier (vikt adapter 400 gram)

BRUGSANVISNING

RAPID 65 EL-HÆFTEMASKINE

til brug på kontor

Venligst læs denne brugsvejledning, inden De tager el-hæfteren i brug.

BRUG AF ADAPTER

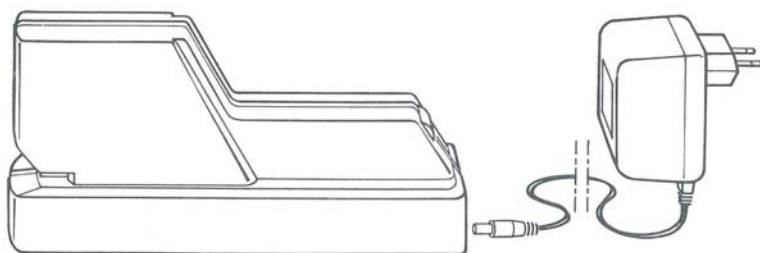

- Anvend kun den originale Rapid adapter (type R65).
- Når adapteren anvendes, kobles batterierne automatisk fra. Batterierne behøves da ikke.
- Ved brug af adapteren oplades batterierne ikke.

ISÆTNING AF BATTERIER

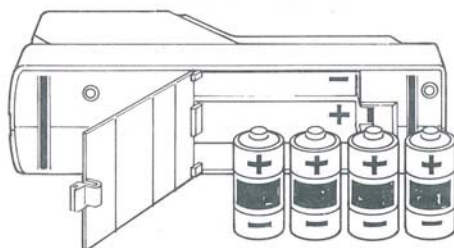

- Sæt 4 stk 1,5V LR14 "C" Alkaline batterier i bunden af el-hæfteren. Vær opmærksom på, at de ligger korrekt i henhold til + og -.
- Når det opstår for lav effekt, udskift da alle 4 batterier.
- Tag batterierne ud af el-hæfteren, hvis disse ikke skal anvendes i lang tid.
- Batterierne er ikke nødvendige, hvis el-hæfteren anvendes med adapter.

ILÆGNING AF HÆFTEKLAMMER

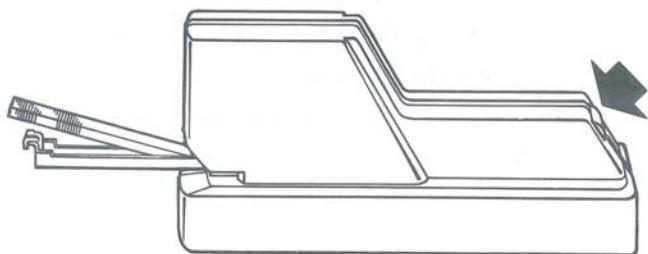

- Tryk på kontakten på el-hæfterens bagside for herved at åbne klammemagasinet. Læg derefter hæfteklammerne i magasinet.
- Undgå at lade magasinet med alt for små stykker af hæfteklammestrengen.
- Tryk forsigtigt magasinet tilbage til det låses fast.
- Anvend altid de originale Rapid 65/6 el-hæfteklammer.

BLOKERING AF HÆFTEKLAMMER

- Hvis en hæfteklamme sætter sig fast, vil motoren i Rapid 65 automatisk vende tilbage til udgangspunktet. Herefter kan magasinet nemt åbnes for fjernelse af hæfteklammen.
- Hvis der opstår en så hård blokering, at motoren ikke kan vende tilbage til udgangspunktet, da vil den indbyggede automatik slå motoren fra, således at denne ikke bliver beskadiget.
- Efter at klammerne er fjernet, anbefales det at tage batterierne ud eller fjerne adapteren i eet minut, før der hæftes på ny.

TEKNISKE DATA

Strømforsyning:	1: 4 stk 1,5V LR14" C" Alkaline batterier (medfølger ikke) 2: "D"-godkendt AC/DC adapter (type R65)
Batterilevetid:	Mere end 5.000 hæftninger eller 1 år
Klammetype:	Rapid 65/6, 26/6
Magasin:	210 stk hæfteklammer (en hel streng)
Hæftekapacitet:	20 ark papir (80 g)
Hæftetype:	Fladhæftning
Specifikationer:	Længde: 210 mm, Bredde: 59 mm, Højde: 105 mm
Vægt:	480 gram uden batterier. Adapter vejer 400 gram.

KÄYTTÖOHJE

RAPID 65 ELECTRIC

nitoja toimistokäyttöön

Lue käyttöohje ennen laitteen käyttöönottoa. Varo jättämästä sormia nitojamekaniismiin.

VERKKOLAITTEEN KÄYTTÖ

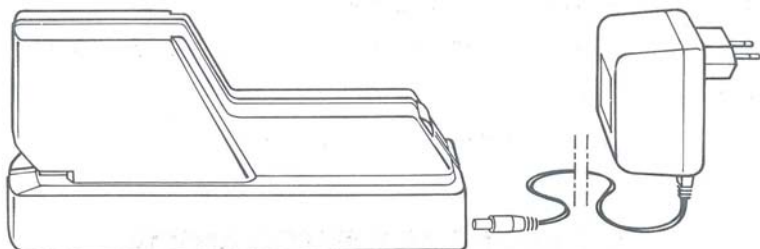

- Käytä ainoastaan alkuperäistä Rapid-verkkolaitetta (tyyppi R65).
- Verkkolaitetta käytettäessä paristot kytkeytyvät automaattisesti pois käytöstä (paristoja ei tällöin tarvita).
- Verkkolaite ei lataa paristoja.

PARISTOJEN LISÄÄMINEN

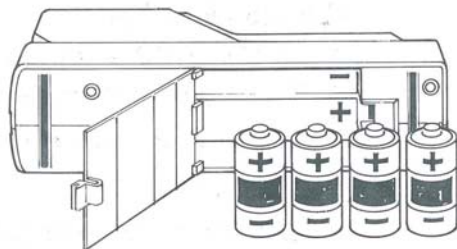

- Laita 4 kpl keskikokoisia 1,5 voltin LR14 "C"-paristoja laitteen alaosaan. Kiinnitä huomio paristojen napaisuusmerkintöihin + ja -.
- Jos nidontatehoa ei ole riittävästi, vaihda kaikki 4 paristoa.
- Poista paristot laitteesta, jos se on pitkään pois käytöstä.
- Paristoja ei tarvita käytettäessä laitetta ainoastaan verkkolaitteella.

NIITTIEŦ LISÄÄMINEN

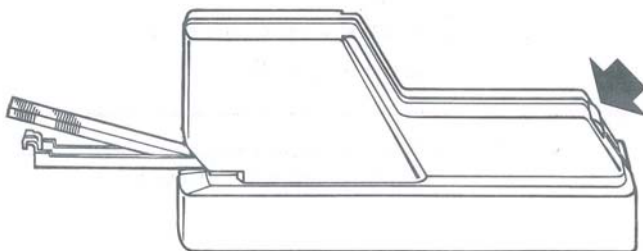

- Avaa säiliö painamalla nitojan takana olevaa nappia. Laita niitit säiliöön.
- Vältä täyttämästä säiliötä lyhyillä niittikamman palasilla.
- Työnnä säiliötä varovasti sisään, kunnes se lukittuu kiinni.
- Nidonta onnistuu parhaiten käyttämällä aina Rapid 65/6-niittejä.

NIITTIEŦ JUMIUTUMINEN

- Jos niitti jää jumiin, moottori palautuu automaattisesti takaisin lähtötilaansa. Avaa niittisäiliö ja poista juuttunut niitti.
- Jos niitti on jäänyt niin pahasti jumiin, ettei moottori pääse palautumaan lähtötilaansa, moottorin toiminta katkeaa automaattisesti lisävaurioiden välttämiseksi.
- Kun olet selvittänyt niittitukoksen, poista paristot tai irrota verkkolaite vähintään minuutiksi ennen kuin jatkat nitomista.

TEKNISET TIEDOT

Virtalähde:	1: 4 kpl 1,5 V LR14" C" alkaaliparistoa (eivät sisälly laitetoimitukseen)
	2: Verkkolaite (tyyppi R65)
Paristojen kestoikä:	Yli 5.000 nidontaa tai 1 vuosi
Niittikoko:	Rapid 65/6, 26/6
Niittisäiliön tilavuus:	210 kpl niittejä (koko kampa)
Nidontateho:	20 arkkia (80 g/m ²)
Nidontamenetelmä:	Tasonidonta
Mitat:	210 mm (pituus), 59 mm (leveys) 105 mm (korkeus)
Paino:	480 g ilman paristoja (verkkolaitteen paino 400 g)

ΟΔΗΓΙΕΣ ΧΡΗΣΕΩΣ

RAPID 65 ELECTRIC

για χρήση γραφείου

Σας παρακαλούμε να μελετήσετε τις παρακάτω οδηγίες χρήσεως πριν αρχίσετε τη χρήση της μηχανής. Προσέχετε μη μαγγώσουν τα δάκτυλά σας στο μηχανισμό συρραφής.

ΧΡΗΣΗ ΠΡΟΣΑΡΜΟΓΕΑ ΡΕΥΜΑΤΟΣ

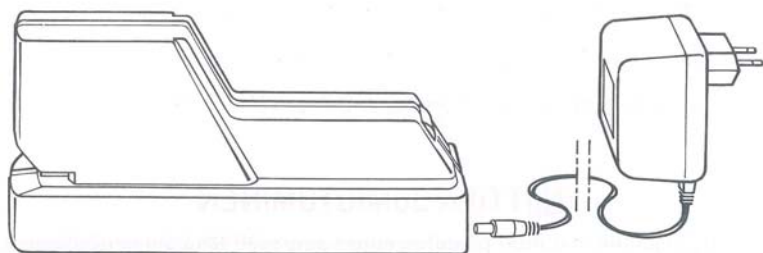

- Χρησιμοποιείτε μόνο γνήσιο προσαρμογέα Rapid (typ R65).
- Όταν χρησιμοποιείται ο προσαρμογέας, οι μπαταρίες αποσυνδέονται αυτόματα (οι μπαταρίες δεν χρειάζονται)
- Οι μπαταρίες δεν φορτίζονται από τον προσαρμογέα.

ΤΟΠΟΘΕΤΗΣΗ: ΜΠΑΤΑΡΙΕΣ

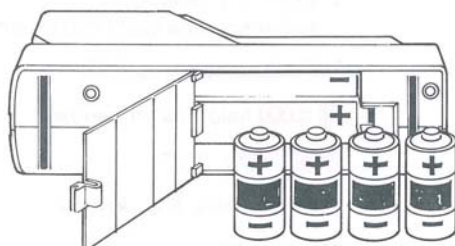

- Τοποθετήστε 4 τεμ. 1,5 V LR14 "C" Αλκαλικές μπαταρίες στη βάση του μηχανήματος. Φροντίστε να τοποθετηθούν σύμφωνα με τις ενδείξεις για + και -.
- Αν η απόδοση είναι χαμηλή, αντικαταστήστε όλες τις μπαταρίες.
- Βγάλτε τις μπαταρίες, αν το μηχάνημα δεν πρόκειται να χρησιμοποιηθεί για μεγάλο διάστημα.
- Οι μπαταρίες δεν χρειάζονται, όταν χρησιμοποιείτε τον προσαρμογέα ρεύματος.

ΤΟΠΟΘΕΤΗΣΗ: ΔΙΧΑΛΩΤΕΣ ΚΑΡΦΙΤΣΕΣ

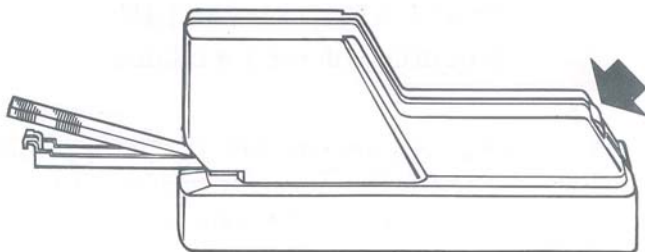

- Πιέστε το κουμπί στο πίσω μέρος του μηχανήματος και ανοίξτε τη θήκη. Τοποθετήστε τις διχαλωτές καρφίτσες.
- Αποφεύγετε να βάζετε μικρά κομμάτια με καρφίτσες.
- Με αργή κίνηση πιέστε την θήκη προς τη μηχανή και ασφαλίστε.
- Για καλύτερη απόδοση χρησιμοποιείτε πάντοτε διχαλωτές καρφίτσες Rapid 65/6.

ΑΝ ΜΑΓΓΩΣΑΝ ΟΙ ΚΑΡΦΙΤΣΕΣ

- Αν μάγγωσε κάποια καρφίτσα, τότε η μηχανή επιστρέφει στην αρχική της θέση. Ανοίξτε τη θήκη και αφαιρέστε την καρφίτσα που μάγγωσε.
- Αν το μάγγωμα είναι τόσο σκληρό, ώστε η μηχανή εμποδίζεται να επιστρέψει στην αρχική της θέση, τότε αυτόματα διακόπεται και η λειτουργία για να μην πάθει καμμία βλάβη η μηχανή.
- Αφού αφαιρέσετε τις καρφίτσες, βγάλτε τις μπαταρίες και/ή τον προσαρμογέα ρεύματος, το λιγότερο για ένα λεπτό, πριν ξαναρχίσετε το καρφίτσωμα.

ΤΕΧΝΙΚΑ ΣΤΟΙΧΕΙΑ

Ρεύμα:

1. 4 τεμ. 1,5V LR14 "C" Αλκαλικές μπαταρίες (αγοράζονται χωριστά)

2. Προσαρμογέας ρεύματος AC/AD (typ R65)

Όριο ζωής μπαταριών:

Έχουν ρεύμα για 5000 καρφίτσωματα ή 1 έτος.

Διαστάσεις καρφίτσων:

Rapid 65/6, 26/6

Χωρητικότητα θήκης:

210 διχαλωτές καρφίτσες (μια στήλη)

Καρφίτσώνει μέχρι:

20 φύλλα (χαρτί 80 g/m²)

Τύπος καρφίτσωματος:

Επίπεδο καρφίτσωμα.

Διαστάσεις:

Μήκος 210 χιλιοστά, Πλάτος 59 χιλιοστά, Ύψος 105 χιλιοστά

Βάρος:

480 γραμμάρια χωρίς μπαταρίες

(Βάρος προσαρμογέα: 400 γραμμάρια)

ИНСТРУКЦИЯ ПО ЭКСПЛУАТАЦИИ

RAPID 65 ЭЛЕКТРИЧЕСКИЙ

для использования в офисе

Пожалуйста, внимательно прочитайте эту инструкцию перед началом работы со степлером. Берегите пальцы от попадания в зону действия степлирующего механизма.

ИСПОЛЬЗОВАНИЕ АДАПТЕРА

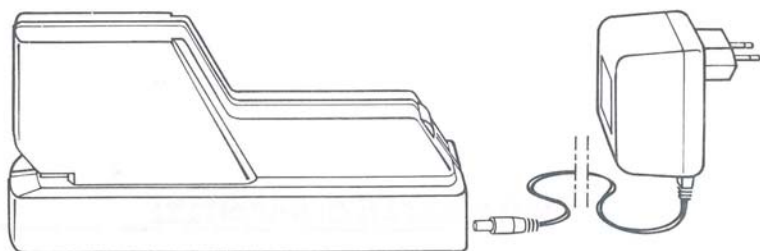

- Всегда используйте оригинальный адаптер (ADAPTER R65).
- При использовании адаптера батарейки автоматически отключаются (батарейки не нужны).
- Батарейки не заряжаются от адаптера.

ЗАГРУЗКА БАТАРЕЕК

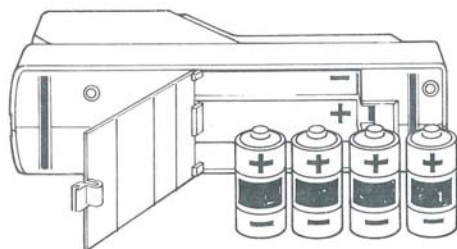

- Вставьте алкалиновые батарейки типа 41.5V LR14"С" в гнездо, соблюдая необходимую полярность.
- Замените все четыре батарейки при недостаточной мощности.
- Выньте батарейки, если вы не используете степлер в течение длительного времени.
- При постоянном использовании адаптера батарейки не нужны.

ЗАГРУЗКА СКОБ

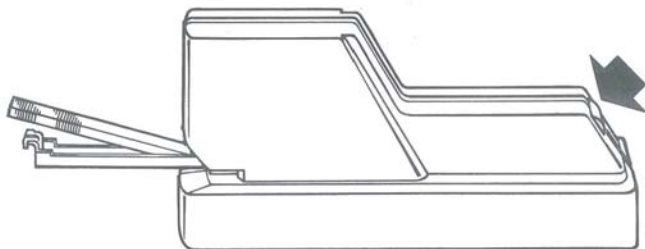

- Нажмите на кнопку на задней части корпуса степлера, чтобы открыть магазин. Загрузите скобы в магазин.
- Для загрузки магазина используйте полный стопель скоб.
- После загрузки нажмите на магазин до его установки в исходную позицию.
- Для идеального результата используйте только оригинальные скобы.

ЗАБИВАНИЕ СТЕПЛИРУЮЩЕГО МЕХАНИЗМА

- Если произошло забивание степлирующего механизма скобами, мотор автоматически остановится. Откройте магазин и удалите забившиеся скобы.
- Если происходит более серьезное забивание скобами механизма, когда мотор не в состоянии степлировать, сработает функция автоматического выключения машины, оберегающая ее от повреждения.
- После удаления забившихся скоб из магазина степлера, выньте батарейки и/или адаптер и через минуту установите их обратно.

ОПИСАНИЕ

Мощность:	1: 41.5V LR 14”С” Алкалиновые батарейки (не укомплектованы) 2: AC/DC адаптер, АДАПТЕР R65
Продолжительность действия батареек:	Минимум 5000 скоб или 1 год
Размер скоб:	Rapid 65/6, 26/6
Емкость магазина:	Максимум 210 скоб (полнозагрузочный)
Глубина степлирования:	20 листов (80 г/м бумаги)
Тип степлирования:	Втачку
Измерения:	210 мм (L) 59 мм (W) 105 мм (H)
Вес:	Около 300 гр (без батареек)

ISABERG RAPID AB
BOX 115
S-330 27 HESTRA
SWEDEN

198275-01