

# AIRMATE

## G40C

---

FRANCE, SPAIN, ITALY, PORTUGAL, POLAND

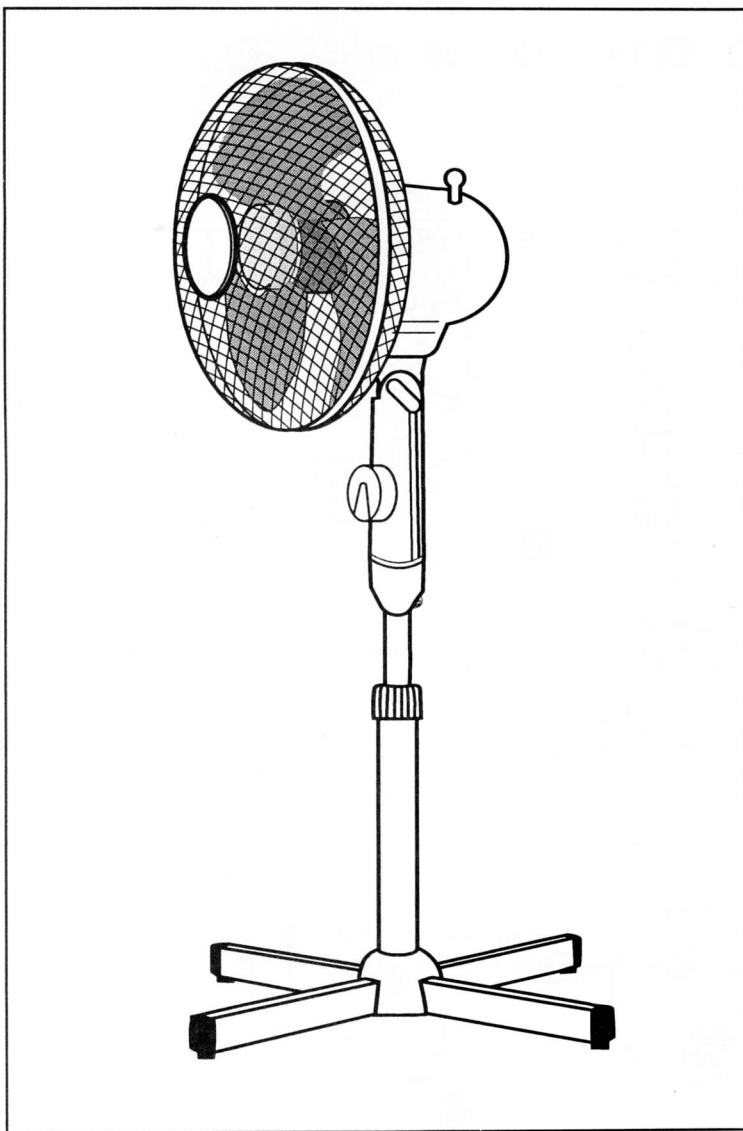

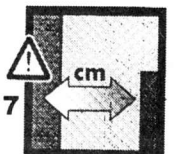
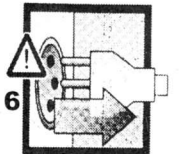
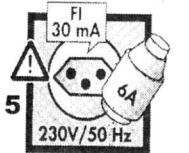
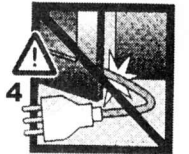
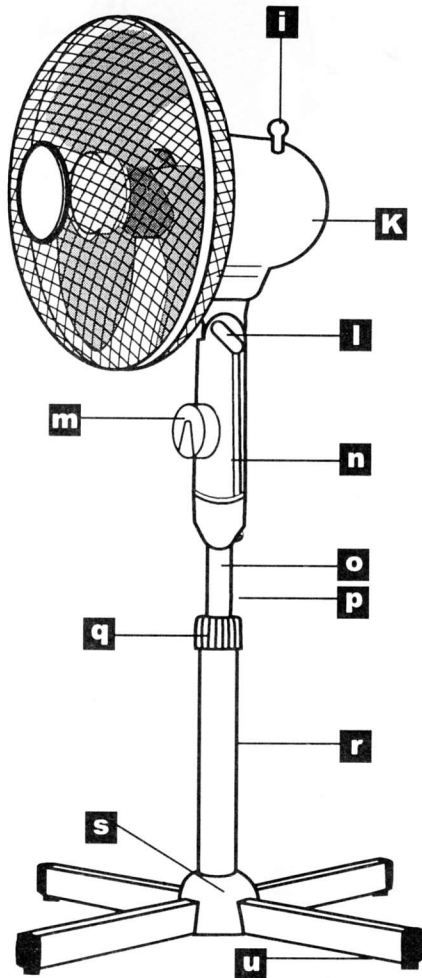
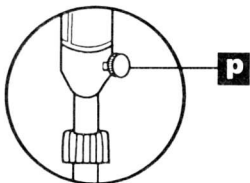
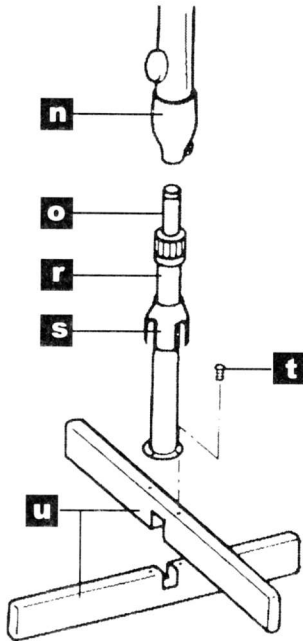
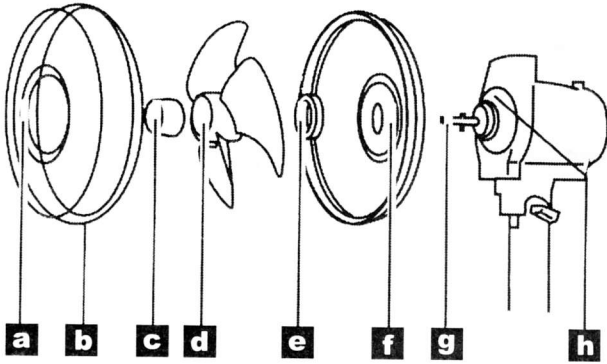

## Prise en main de l'appareil G40C

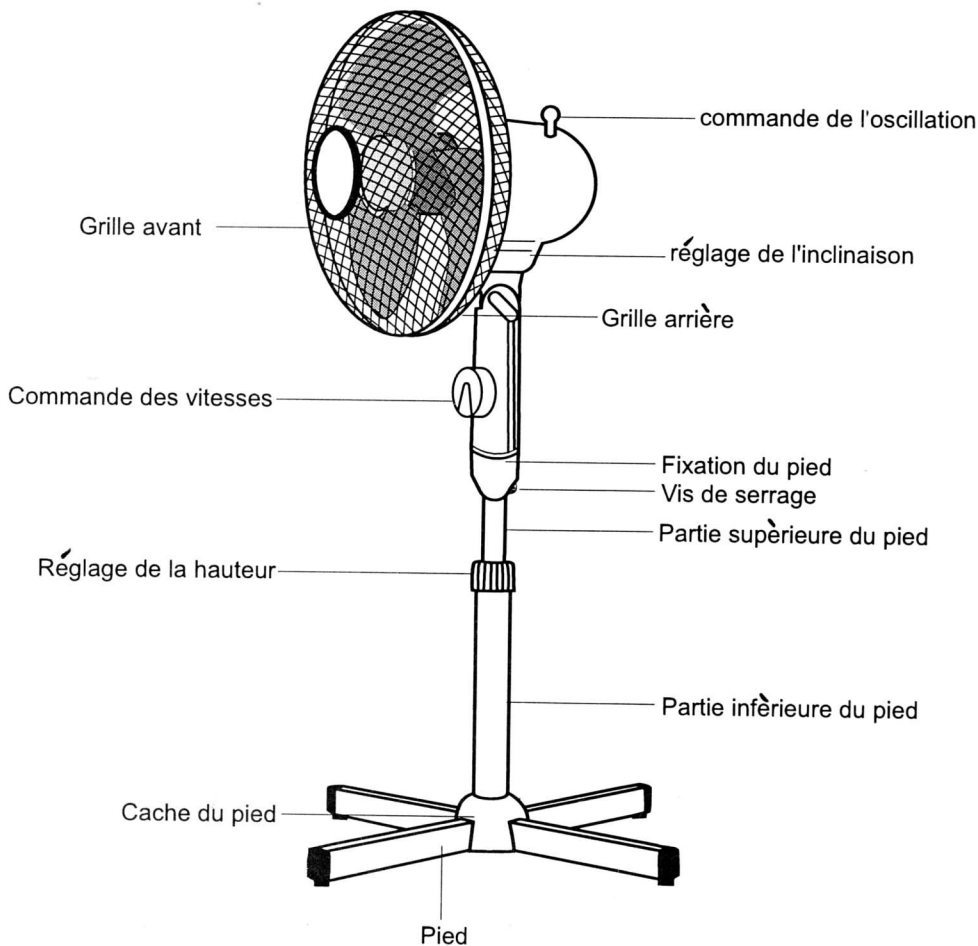

## Montage du ventilateur sur pied G40C

1. Assembler les 2 éléments de la base. Enlever les vis sur ces 2 éléments.
2. Positionner la partie inférieure du pied sur le pied et fixer la sur le pied à l'aide des vis.  
Contrôler que les vis soient bien serrer.
3. Abaisser le cache du pied.
4. Monter le corps de l'appareil sur le pied et serre l'écrou du réglage de la hauteur.

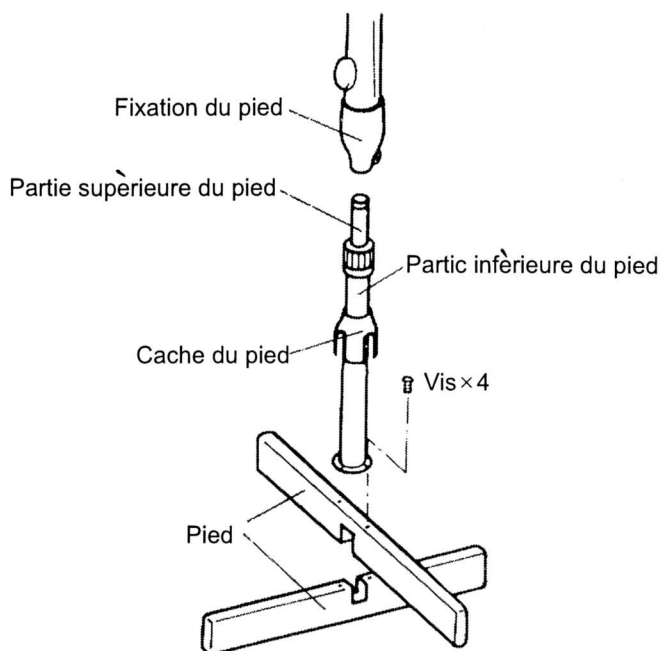

5. Dévisser les écrous de serrage de l'hélice et de la grille de l'axe du moteur de l'appareil.
6. Monter la grille arrière en positionnant correctement les tétons de position. Puis fixer la grille sur le corps de l'appareil à l'aide de l'écrou.
7. Monter l'hélice sur l'axe du moteur. Faire correspondre la fente à l'arrière de l'axe de l'hélice avec la clavette qui se trouve sur l'axe de sortie du moteur. Fixer l'hélice avec l'écrou de fixation. Cet écrou se serre en tournant dans le sens contraire des aiguilles d'une montre. Contrôler que l'hélice tourne librement en la faisant bouger à la main.
8. Ouvrir le clip de sécurité à la base de la grille avant en desserrant la vis. Placer le clip supérieur de la grille avant sur la partie supérieure de la grille arrière. Une fois le clip en position, serrer les deux grilles l'une contre l'autre en pressant le bord des grilles l'un contre l'autre. Fermer la sécurité à la base de la grille avant et resserrer sa vis.

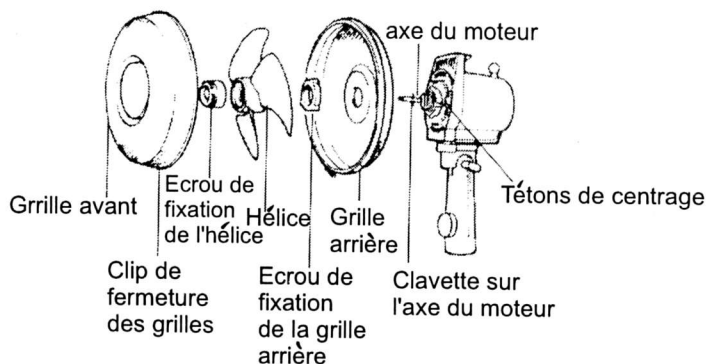

## Réglage de la hauteur

1. Desserrer l'écrou de serrage de l'axe du pied.
2. Régler la hauteur, puis serrer à nouveau l'écrou de serrage du pied.

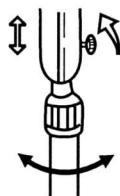

## Réglage du débit d'air

Tourner le bouton des vitesses selon vos besoins.

- Arrêt     
  Lente     
  Moyenne     
  Rapide



## Inclinaison

Le ventilateur sur pied a un système de réglage de l'inclinaison. Desserrer dans le sens contraire des aiguilles d'une montre, la molette qui se trouve sur le pied de l'appareil au dessous du corps de l'appareil. Incliner l'appareil dans la position voulue puis resserrer à nouveau la molette.

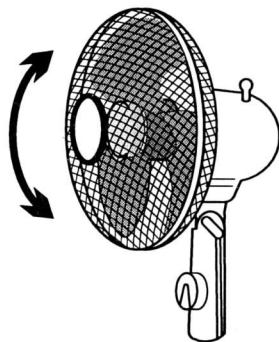

## Oscillation

La mise en route de l'oscillation se fait grâce à une commande située sur le haut du cache du moteur. Enfoncer la commande pour enclencher l'oscillation. Veiller à ce que les grilles ne touchent rien lors de l'oscillation.

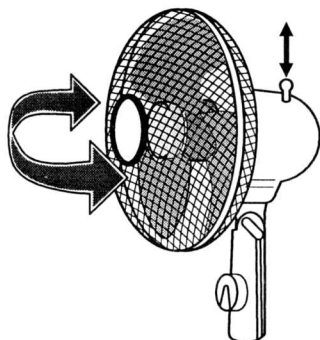

## Entretien

Débrancher l'appareil avant tout nettoyage ou entretien. On peut aussi le nettoyer avec un chiffon humide. Les grilles peuvent être nettoyées avec un chiffon humide ou une brosse douce. Le cache du moteur et le pied peuvent être nettoyés avec un chiffon humide.

Ne pas tremper l'appareil dans l'eau. Ne pas utiliser de détergeant trop puissant.

Si le câble d'alimentation est endommagé il doit être remplacé par le distributeur, son service après-vente ou une personne de qualification similaire afin d'éviter un danger.

## Important:

Ne pas utiliser le ventilateur dans une salle de bain, Assurer vous que l'endroit où se trouve l'appareil est bien plat.

Les enfants ne doivent pas jouer avec le ventilateur. Ne rien introduire à travers les grilles.  
Avant de déplacer l'appareil débrancher la prise.