

monster®

euromax®
euromax®

EZ2-S SUPERCLEAN

IMPORTANTE: Prima della messa in funzione iniziale leggere le istruzioni riportate in questo manuale e conservarlo con cura

La Euroflex srl declina tutte le responsabilità in caso di incidenti derivanti da un utilizzo di questo apparecchio non conforme alle presenti istruzioni d'uso.

Per ulteriori informazioni o nel caso di eventuali problemi che non vengono approfonditi o trattati in queste istruzioni, rivolgersi al Centro di assistenza tecnica più vicino a voi.

Distruggere eventuali sacchetti di plastica, poiché possono diventare un giocattolo pericoloso per i bambini!

www.euromax.tv

**MANUALE
D'ISTRUZIONI**
6811477.3 05/10

EZ2-S

**Pulitore a vapore
ITALIANO**



PRECAUZIONI DI SICUREZZA

- Questi apparecchi soddisfano le condizioni delle direttive europee 2004/108/CEE "compatibilità elettromagnetica" e 2006/95/CEE " Sicurezza dei prodotti elettrici". L'apparecchio riporta sulla targhetta identificativa il marchio CE.
- Il costruttore si riserva il diritto di apportare modifiche di progettazione e dotazione dell'apparecchio senza preavviso.
- Questo apparecchio è destinato esclusivamente all'uso domestico.
- Non aprire mai il tappo di sicurezza durante l'utilizzo dell'apparecchio.
- Non accendere mai l'apparecchio se il tubo del vapore presenta danni evidenti (crepe/tagli), se il cavo d'alimentazione è danneggiato o se si sospetta la presenza di danni non visibili (ad esempio in seguito ad una caduta).
- Collegare l'apparecchio solo dopo esservi assicurati che il voltaggio della rete elettrica corrisponda a quello indicato sulla targhetta dell'apparecchio.
- La presa di corrente deve essere dotata d'interruttore automatico a 16A e di una corretta messa a terra.
- Se si usano prolunghi elettriche, verificare che siano idonee all'impiego e da 16A. Vanno srotolate completamente prima dell'uso.
- L'apparecchio non deve essere utilizzato se fatto cadere, se vi sono segni di danni visibili o se perde.
- Nel caso in cui l'apparecchio risultasse danneggiato a seguito di un uso improprio, di una riparazione o manutenzione non conforme, il costruttore declina ogni responsabilità per eventuali danni a cose e persone.
- Le riparazioni devono essere effettuate esclusivamente da parte di personale autorizzato dall'azienda costruttrice. Gli apparecchi riparati da personale non autorizzato rappresentano un pericolo per chi li utilizza e annullano la garanzia.
- Il cavo d'alimentazione deve essere sostituito esclusivamente dal personale dei centri d'assistenza autorizzati dal costruttore.
- Non riporre l'apparecchio all'aperto.
- Non esporre l'apparecchio ad agenti atmosferici, all'umidità o a fonti di calore.
- Per pulire l'apparecchio utilizzare un panno asciutto o leggermente umido.
- Utilizzare esclusivamente gli accessori e i ricambi raccomandati dal fabbricante.
- Il vapore fuoriesce dall'apparecchio a temperature molto elevate. L'apparecchio e gli accessori possono scottare. Evitare di toccarli. Il simbolo del vapore (☁) (simbolo 5597 della IEC 60417-1) indica: Attenzione pericolo di scottature!
- Questo apparecchio non è adatto all'uso per persone (bambini compresi) con possibilità fisiche, sensitive o mentali ridotte, o con mancanza di esperienza e conoscenza, a meno che siano state date corrette istruzioni per l'uso dell'apparecchio da una persona responsabile della loro sicurezza.
- I bambini devono essere sorvegliati per accertarsi che non giochino con l'apparecchio.
- Dopo l'uso riporre il prodotto in un luogo sicuro e asciutto fuori dalla portata dei bambini.
- Non tirare il cavo, non usare il cavo per afferrare l'apparecchio, non schiacciare il cavo chiudendo la porta. Evitare il contatto del cavo con angoli o spigoli taglienti. Tenere il cavo lontano da superfici riscaldate.
- Le parti in tensione (interruttore, spina, componenti elettronici, ecc) non devono entrare a contatto con l'acqua.
- Prima d'ogni operazione di manutenzione, di pulizia nonché dopo l'utilizzo, staccare l'apparecchio dalla presa di corrente. Lasciare raffreddare l'unità vapore.
- Non lasciare l'apparecchio acceso incustodito. Staccare la spina se necessario assentarsi anche per pochi minuti.
- Svitare il tappo di sicurezza solo quando l'apparecchio è spento, privo di pressione e raffreddato.
- Utilizzare per il riempimento della caldaia esclusivamente acqua senza l'aggiunta d'additivi, profumi e sostanze chimiche di qualsiasi genere.
- Durante l'utilizzo si raccomanda di non capovolgere o inclinare l'apparecchio.
- Non dirigere il getto di vapore verso persone, animali e piante.
- Non dirigere il getto di vapore su elettrodomestici o apparecchiature elettriche in genere.
- Non inserire alcun oggetto nelle varie aperture e non utilizzare l'apparecchio con qualsiasi apertura bloccata.
- Non utilizzare il prodotto con mani bagnate o a piedi nudi.
- Non utilizzare l'apparecchio vicino a sostanze infiammabili e/o esplosive.

ATTENZIONE

QUESTO PRODOTTO È STATO PROGETTATO PER ESSERE IMPIEGATO **ESCLUSIVAMENTE CON CLEAN BLAST**.
NON UTILIZZARE altre soluzioni detergenti o agenti pulenti, rischiate di rovinare la macchina e annullare la garanzia.

PRECAUZIONI

- Non utilizzare la vostra lavapavimenti senza l'utilizzo del panno per tappeti o la slitta o panno incorporati alla macchina
- Non lasciare la vostra lavapavimenti in luoghi di superfici diverse per un determinato periodo di tempo
Utilizzare sempre il slitta di riposo ed assicurarsi che l'assemblaggio del manico della lavapavimenti sia nella posizione verticale quando l'apparecchio non è utilizzato - in questo modo la lavapavimenti si spegnerà
- Non smontare la lavapavimenti dopo che è stata montata. Questo potrebbe provocare dei danni all'apparecchio

CONTENUTO DELL' IMBALLO - DESCRIZIONE DEL PRODOTTO

(1) PULITORE A VAPORE PER PAVIMENTI

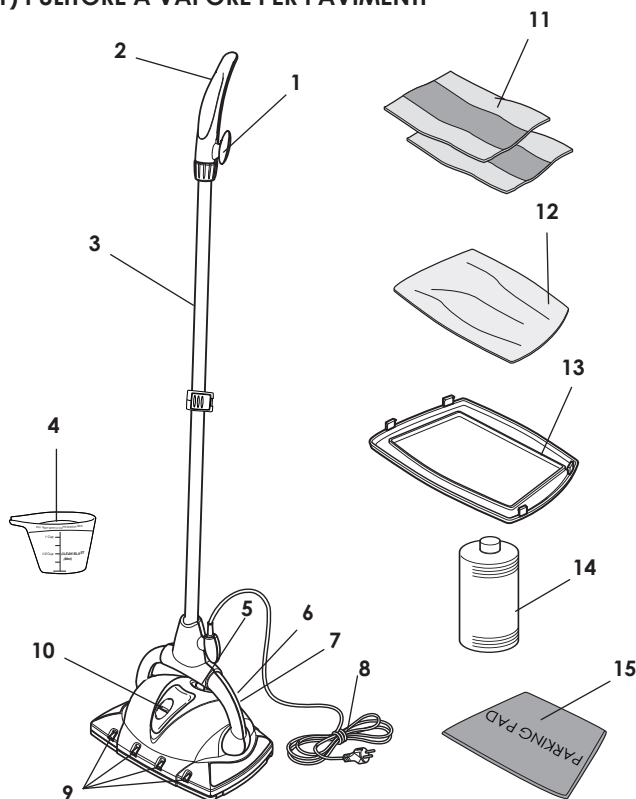

1. Avvolgicavo
2. Manico
3. Tubo metallico
4. Dosatore dell'acqua
5. Tappo della caldaia
6. Spia pronto vapore (verde)
7. Spia di accensione (arancio)
8. Cavo elettrico
9. Ugelli per il vapore
10. Chiusura serbatoio Clean Blast
11. Panno in microfibra per pavimenti
12. Panno in microfibra da usare con la slitta per tappeti
13. Slitta per tappeti
14. Bottiglia igienizzante
15. Parking pad

Prima dell'uso

Controllare il contenuto dell'imballo (pag 4). **IMPORTANTE:** SEGUIRE ATTENTAMENTE LE PRESENTI ISTRUZIONI!

A. Assemblaggio del manico

Dopo aver rimosso il gruppo del manico dal cartone:

- Allungare il manico (vedi sotto).

← Allungare il manico →

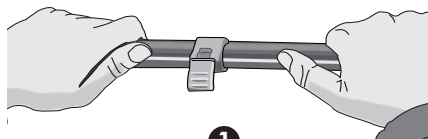

- Allungare il tubo fino alla posizione "Lock - I".

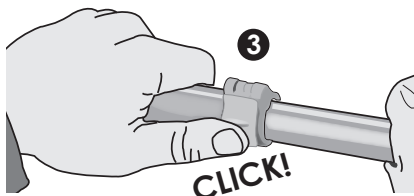
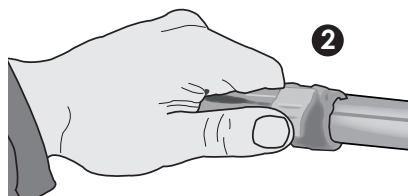
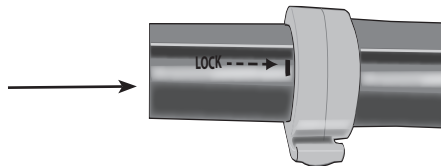

- Chiudere il connettore. Quando si sentirà un "click", il tubo rimane bloccato nella posizione corretta.



Posizione di "Massima estensione"

IMPORTANTE

Utilizzare il vapore frontale solamente con il tubo di estensione bloccato alla "massima estensione"

ASSICURARSI CHE IL TUBO SIA COMPLETAMENTE ESTESO E BLOCCATO CORRETTAMENTE PER OTTENERE UN'OTTIMA PRODUZIONE DI VAPORE.

Utilizzare il tubo prolunga in posizione chiusa solo con il telaio per tappeti (per pulire tappezzeria) o per riporre l'apparecchio

B. Collegare il Manico al Pulitore

- Rimuovere la vite autofilettante dalla parte inferiore del tubo del manico.
 - Inserire il manico assemblato nella base del pulitore. Allineare la freccia del manico con il segno della base (fig. A).
 - Una volta inserito, ruotare il manico in senso orario di 90° (Fig. B).
- Assicurarsi che la freccia del manico sia allineata con con la scritta Line/Lock nella basa del pulitore.

Fig. C

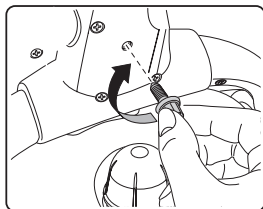

- Allineare il foro della vite nel gruppo del manico con l'apertura nell'alloggiamento del pulitore.

Fissare il gruppo del manico con la vite autofilettante tolta dalla parte inferiore del tubo del manico (Fig. C).

Fig. A

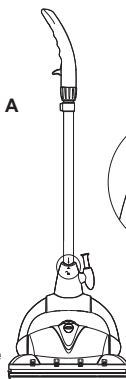
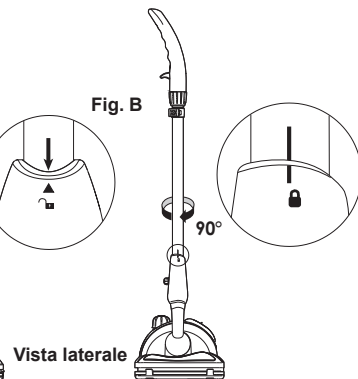

Fig. B



C. Fissare il panno per pavimenti o per tappeti

Fissare il panno per pavimenti e il panno per tappeti con la slitta per tappeti al pulitore a vapore.

ATTENZIONE:

Non utilizzare mai il pulitore a vapore senza il panno per pavimenti o il panno per tappeti con la slitta montata per evitare danni al pavimento.

FISSARE IL PANNO PER PAVIMENTI

Posizionare il panno sul pavimento con le strisce bianche rivolte verso l'alto. Tenere il pulitore a vapore sollevato di circa 5 cm rispetto al panno, centrarlo e appoggiarlo delicatamente sul panno.

Premere con forza per assicurare la perfetta aderenza del panno al pulitore.

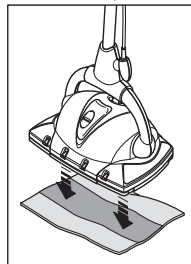

FISSARE IL PANNO PER TAPPETI ALLA SLITTA

Posizionare la slitta per tappeti sul pavimento con i ganci di fissaggio verso l'alto, centrare e posizionare il panno sulla slitta per tappeti con le strisce bianche rivolte verso l'alto. Tenere il pulitore a vapore sollevato di circa 5 cm rispetto al panno, centrarlo e appoggiarlo delicatamente sul panno. Premere con forza per assicurare la perfetta aderenza del panno al pulitore e assicurarsi che la slitta sia saldamente attaccata al pulitore.

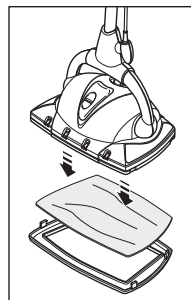

UTILIZZO SU PAVIMENTI IN LEGNO

Utilizzare esclusivamente su pavimenti in legno cerati

Controllare attentamente la quantità di vapore durante la pulizia, troppa acqua potrebbe causare danni

NOTA IMPORTANTE PER PAVIMENTAZIONI IN LINOLEUM

In alcuni pavimenti in linoleum il vapore può provocare sollevamenti o distacchi.

Provare SEMPRE su una piccola porzione nascosta del pavimento PRIMA di utilizzare il vapore, per evitare che il pavimento di linoleum si rovini.

D. Riempimento della caldaia con acqua

ATTENZIONE:

- Leggere attentamente le istruzioni prima di rimuovere il tappo di sicurezza della caldaia.
- Staccare sempre l'apparecchio dalla presa di corrente prima di riempire la caldaia.

IMPORTANTE

NON aggiungere detersivi, profumi, oli o altre sostanze chimiche.

Seguire le seguenti istruzioni per evitare che l'acqua fuoriesca.

- Prima di riempire l'apparecchio assicurarsi che non sia collegato alla presa di corrente e lasciato raffreddare per almeno 10 min. **prima di riempire il serbatoio**

- **Assicurarsi che l'impugnatura dell'apparecchio sia in posizione verticale di riposo.**

Girare il tappo di sicurezza in senso antiorario finché non viene rimosso.

IMPORTANTE

Per rabboccare la caldaia, seguire le istruzioni riportate nel passo 2D, "Rabbocco caldaia durante l'uso".

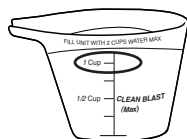
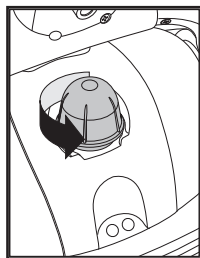

- Versare due dosatori di acqua (in dotazione) riempiti fino al segno "1 Cup".

Non far fuoriuscire l'acqua- Non inserire mai più di 2 dosatori di acqua

- Riavvitare, premendo, il tappo di sicurezza in senso orario. Il tempo di riscaldamento con acqua fredda è di circa 3-7 minuti. L'utilizzo dell'acqua calda riduce il tempo di riscaldamento.

NOTA: Il panno in microfibra può essere sostituito sia con il pulitore freddo che caldo.

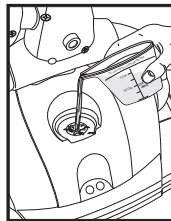

E. Sistema igienizzante

Questo pulitore a vapore EZ2 è dotato di una funzione unica, studiata per sanificare i vostri pavimenti non porosi (legno verniciato, piastrelle, marmo, granito, linoleum, etc.) La confezione include una bottiglia da 200 ml di "Clean Blast", uno speciale agente sanificante che eliminerà velocemente fino al 99,9% di germi e batteri - inclusi Novovirus, MRSA, E-Coli, Stafilococco, Salmonella e muffa nera. Assicuratevi di utilizzarlo come indicato.



AGGIUNGERE L'IGIENIZZANTE CLEAN BLAST

• Spostare verso l'alto il coperchio serbatoio dell'igienizzante (fig. "A").

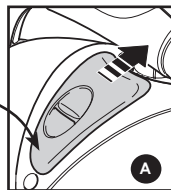

• Usare il dosatore acqua (in dotazione) per riempire il serbatoio del Clean Blast (Fig. "B" e "C"). Versare nel dosatore fino al segno "Clean Blast (Max)". Inclinare il pulitore all'indietro durante il riempimento del serbatoio. Fare attenzione a non far fuoriuscire la soluzione.

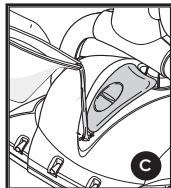
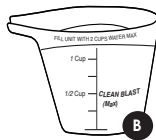

ATTENZIONE: È POSSIBILE RIEMPIRE IL SERBATOIO DELL'IGIENIZZANTE SIA CON IL PULITORE FREDDO CHE CALDO. NON RIEMPIRE MAI LA CALDAIA CON IL PULITORE A VAPORE CALDO.

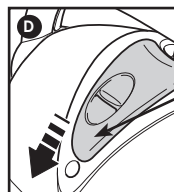

Chiedere il coperchio del serbatoio "Fig. D".

• vaporizzare l'igienizzante usando il grilletto sul manico "Fig. E".

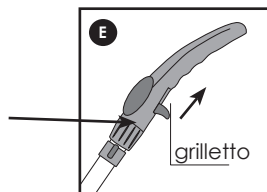

• L'igienizzante fouriesce solo dagli ugelli presenti nella parte anteriore del pulitore "Fig. F".

Attenzione: Utilizzare esclusivamente l'igienizzante CLEAN BLAST.

Il pulitore a vapore EZ2 è stato progettato per essere utilizzato solamente con la soluzione igienizzante Clean Blast. L'utilizzo di altre soluzioni potrebbe rovinare l'apparecchio e invalida la garanzia.

CONSIGLIO: è sufficiente utilizzare una piccola quantità di Clean Blast.

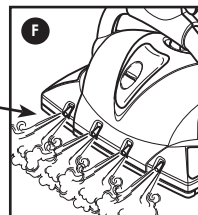

UTILIZZO DEL PULITORE A VAPORE

A. Usare il Parking Pad

IMPORTANTE

Il Parking Pad serve a fare in modo che non si rovini il pavimento quando il pulitore caldo rimane inutilizzato per più di qualche minuto. Posizionare SEMPRE il pulitore sul Parking Pad quando non viene utilizzato o durante il raffreddamento prima di riporlo dopo l'utilizzo.

Parking Pad può essere utilizzato sia con il pulitore freddo che caldo.

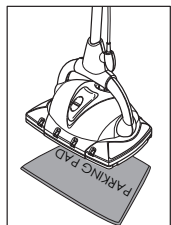

B. Avviare il pulitore

• Assicurarsi che la caldaia sia riempita con acqua, il tappo di sicurezza sia saldamente avviato e la soluzione Clen blast (se utilizzata) sia stata aggiunta nel serbatoio .

• Inserire la spina in una presa di corrente dotata di messa a terra (la spia arancione si illuminerà).

• **Assicurarsi che l'impugnatura dell'apparecchio sia in posizione verticale di riposo**

Attendere che la spia luminosa Pronto vapore (verde) si illumini.

• Con la caldaia piena e la spia verde illuminata il pulitore a vapore EZ2 è pronto per essere utilizzato.

- La temperatura del vapore all'uscita dall'ugello è tra 104 e 115°C (219 e 239°F)

- La temperatura si abbassa a 38°C (100°F) ad una distanza di 25cm (10') dall'ugello

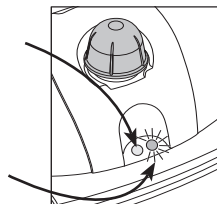

C. Utilizzo del pulitore a vapore

- Per iniziare a pulire utilizzando solamente il vapore (che fuoriesce dalla parte sottostante) e il panno per pavimenti basta tirare il manico all'indietro.
- Scoprirete che il vostro pulitore a vapore può facilmente pulire e rinfrescare la maggior partedelle superfici utilizzando solamente il vapore.*

NOTA: Può darsi che il pulitore eroghi un pò d'acqua. È normale

- Per erogare vapore e soluzione igienizzante dalla parte anteriore del pulitore tirare il grilletto nel manico.

PROMEMORIA

Il vapore frontale va utilizzato in modo intermittente, e non dovrebbe essere mai utilizzato in continuo. Il vapore frontale scioglierà lo sporco particolarmente difficile e aiuterà ad arrivare negli angoli e nelle zone più difficili da raggiungere.

La MASSIMA SANITIZZAZIONE sarà raggiunta quanto utilizzerete il vostro apparecchio con Clean Blast

NOTE: Con un utilizzo appropriato, la caldaia non necessita di essere ricaricata per 30 minuti.

- Per interrompere l'erogazione del vapore è sufficiente riportare l'impugnatura dell'apparecchio in posizione verticale di riposo.

Il pulitore smette di produrre vapore quando finisce l'acqua in caldaia. In questo caso, riempite con acqua (vedere punto D, "Riempimento caldaia durante l'uso") oppure scollegate, lasciate raffreddare e riponete l'apparecchio.

D. Riempimento caldaia durante l'uso

ATTENZIONE: Prima di aprire il tappo di sicurezza della caldaia scollegare l'apparecchio dalla presa di corrente e lasciarlo raffreddare per 10 min. Prestare attenzione quando si apre il tappo della caldaia, può scottare ed eventuali fuoriuscite di vapore caldo potrebbero provocare scottature. Se la caldaia è ancora calda, l'acqua potrebbe fuoriuscire provocando scottature.

- Scollegare l'apparecchio dalla presa di corrente.
- Tirare il grilletto del manico per rimuovere il vapore residuo dagli ugelli. Premere e ruotare lentamente il tappo in senso antiorario, ciò permetterà la fuoriuscita del vapore residuo.
- **Assicurarsi che l'apparecchio si sia raffreddato per almeno 10 min.**
- Versare due dosatori di acqua (in dotazione) riempiti fino al segno "1 Cup". Assicurarsi che l'impugnatura dell'apparecchio sia in posizione verticale di riposo.
- Riavvitare, premendo, il tappo di sicurezza in senso orario.
- Inserire la spina in una presa di corrente dotata di messa a terra.
- Utilizzare sempre acqua di rubinetto.
- Se l'acqua di rubinetto è troppo dura, utilizzare acqua distillata o demineralizzata.
- NON aggiungere detersivi, profumi, oli o altre sostanze chimiche.

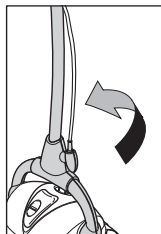
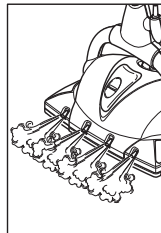
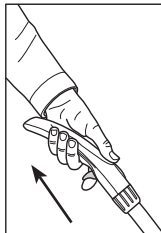
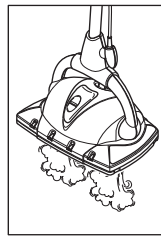
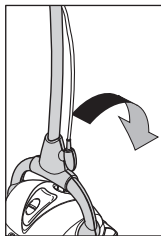

CLEANING AND RINSING FLOOR STEAMER

Se si utilizza regolarmente acqua distillata o demineralizzata non è necessaria nessuna pulizia della caldaia.

Risciacquare la caldaia

Raccomandiamo di risciacquare periodicamente la caldaia per prevenire l'accumulo di calcio e il deposito di sedimenti causati dalla durezza dell'acqua. Dopo 10-15 utilizzi, riempire a 3/4 la caldaia con acqua calda di rubinetto, agitare energicamente per parecchie volte e svuotare in una bacinella o in un lavello. Pulire la base del pulitore con un panno umido e lasciare asciugare.

NON RIEMPIRE MAI LA CALDAIA DIRETTAMENTE SOTTO IL RUBINETTO. Usare il dosatore in dotazione.

Pulizia della caldaia

Se si utilizza acqua di rubinetto raccomandiamo di pulire la caldaia ogni 3-4 mesi (a seconda dell'accumulo del calcare). Utilizzare un prodotto anticalcare per acque dure (facilmente reperibile in qualsiasi negozio di elettrodomestici).

- Rimuovere il tappo di sicurezza della caldaia.
- Seguire le istruzioni del prodotto utilizzato e riempire la caldaia con la quantità consigliata.
- Svuotare la caldaia dall'anticalcare e riempirla d'acqua. Sciacquare abbondantemente e svuotare la caldaia. Ripetere l'operazione fino a quando l'acqua che fuoriesce risulti pulita.
- Rimettere il tappo di sicurezza della caldaia e riportare l'apparecchio.

La pulizia della caldaia e del pulitore è di esclusiva responsabilità del proprietario dell'apparecchio e non è coperta dalla garanzia.

Dopo il riempimento della caldaia, prima di utilizzare l'apparecchio, rivolgere il primo getto di vapore verso il basso o dentro il lavandino per eliminare ogni residuo dalla caldaia. Qualora fuoriuscissero gocce d'acqua pulire con un panno. Il vostro pulitore è pronto per l'uso.

Cura e pulizia del panno in microfibra

I panni in microfibra sono utilizzabili centinaia di volte. Pulire regolarmente i panni, sia a mano (con sapone neutro ed acqua calda) o in lavatrice a ciclo delicato, acqua fredda. Non usare mai ammorbidenti o candeggina.

Raccomandiamo di asciugare i panni all'aria aperta per mantenere la massima efficacia per un lungo periodo.

Istruzioni per il lavaggio della Microfibra – ULTRA MICROFIBRE

90% Poliestere / 10% Polyamide
Lavare solo a mano
Asciugatura a tamburo a bassa temperatura o all'aria
No ammoniaca / No ammorbidenti

80% Poliestere / 20% Polyamide
Lavare solo a mano
Asciugatura a tamburo a bassa temperatura o all'aria
No ammoniaca / No ammorbidenti

Problema	Possibile causa	Soluzione
Non fuoriesce vapore dagli ugelli.	Errato montaggio del manico.	Contattare il Servizio di Assistenza per ricevere informazioni per risolvere il problema.
Il panno per pavimenti non aderisce perfettamente alla base del pulitore.	Non è stata applicata una pressione sufficiente quando è stato attaccato.	Posizionare il pulitore 5 cm sopra il panno. Premere con forza per assicurare la perfetta aderenza del panno al pulitore.
I panni sono troppo bagnati, perchè?	La caldaia è stata riempita troppo.	Lasciare in funzione fino allo smaltimento dell'acqua in eccesso. - OPPURE - Rimuovere l'acqua in eccesso.
	La spia verde "pronto vapore" non è illuminata.	Attendere che la spia verde "pronto vapore" si illumini.
Il vapore inumidisce troppo il pavimento.	Gli ugelli vapore sono usati troppo frequentemente.	Non utilizzare il vapore frontale in modo continuativo. Utilizzarlo solo per pulire lo sporco più ostinato o posti difficilmente raggiungibili.
La luce verde della spia pronto vapore sembra "sbiadita".	Illusione ottica	La luce verde appare sbiadita perchè vicina ad una luce arancione brillante.

DOMANDA IMPORTANTE:

Q: Devo utilizzare sempre il panno in microfibra quando uso il pulitore?

A: SÌ! Il è molto importante utilizzare SEMPRE il panno in microfibra. NON UTILIZZARE MAI il pulitore senza panno in microfibra o senza il panno tappeti con la slitta per tappeti.

SMALTIMENTO DELLE APPARECCHIATURE OBSOLETE

1. Quando su n prodotto è riportato il simbolo di un bidone della spazzatura sbarrato da una croce significa che il prodotto è coperto dalla Direttiva Europea 2002/96/EC.
2. Tutti i prodotti elettrici ed elettronici dovrebbero essere smaltiti separatamente rispetto alla raccolta differenziata municipale, mediante impianti di raccolta specifici designati dal governo o dalle autorità locali.
3. Il corretto smaltimento delle apparecchiature obsolete contribuisce a prevenire possibili conseguenze negative sulla salute umana e sull'ambiente.
4. Per informazioni più dettagliate sullo smaltimento delle apparecchiature obsolete, contattare il comune, il servizio di smaltimento rifiuti o il negozio in cui è stato acquistato il prodotto.



monster®

euroflex®

EZ2-S SUPERCLEAN

IMPORTANT: Before operating the unit for the first time, read these instructions carefully and keep them for future reference

Euroflex relieves itself of any liability for damages that shall be the result of improper use of the appliance, not in conformity with what's written in this instruction manual.

Please contact your closest technical support centre should you require further information or instructions not contained in this document.

Dispose of plastic packaging appropriately, as it may represent a potential hazard for children!

SAFETY WARNING

- This appliance complies with European Directives 2004/108/CEE regarding "electromagnetic compatibility" and 2006/95/CEE regarding "Electrical product safety". The appliance carries CE marking.
- The manufacturer reserves the right to make changes to the design and features of the appliance without notice.
- This appliance is solely for household use.
- Do not switch on the appliance if the steam pipe shows signs of damage (cracks/cuts), the power cable is damaged or if the appliance has been potentially subject to non-identifiable damage (e.g. the appliance has been dropped, etc.)
- Do not connect the appliance before having made sure that electrical voltage supply corresponds to the required voltage shown on the machine plate.
- The electric socket should be earthed and equipped with a 16A automatic circuit breaker.
- Any extension cables should be checked to ensure they are rated 16A and suitable for the appliance. Cables should be completely unwound prior to use.
- Prior to using the appliance, make sure the iron is securely connected to the ironing board steam valve. Failure to secure the connection could potentially lead to steam escaping, and the risk of scalding.
- Neither the appliance should be used if there are visible signs of damage or leakage.
- The manufacturer declines any responsibility for damage to persons or equipment, in the event that the equipment is damaged as a result of improper use, unauthorised repair or maintenance work.
- Repairs should be carried out solely by personnel authorised by the manufacturer. Equipment repaired by personnel who are not authorised to do so, represent a risk and, as such, are not covered by the warranty.
- The power cable should only be replaced by technical support personnel authorised by the manufacturer.
- Do not position the appliance externally.
- Do not expose the appliance to external atmospheric agents, damp or heat.
- Use a dry or slightly damp cloth to clean the appliance.
- Use solely manufacturer-recommended accessories or spare parts.
- The steam released from the appliance is extremely hot. Both appliance and accessory tools may scald. Avoid direct contact. The steam symbol  (symbol 5597 relative to IEC 60417-1) warns operators that there is the risk of scalding!
- This appliance is not suitable for children, the physically or mentally disabled, or persons without the necessary experience and know-how to handle the machine, unless they have been adequately trained by safety personnel.
- Keep out of the reach of children.
- Keep the appliance in a safe dry place out of the reach of children when not in use.
- Do not pull on the cable. Do not use the cable to move the appliance. Do not exert undue pressure on the cable (i.e. when closing a door). Avoid any contact with sharp edges and corners. Keep the cable away from hot surfaces.
- No parts connected to an electrical power supply (switch, plug, electronic components, etc) should be in contact with water.
- Disconnect the appliance from the power supply prior to any maintenance or cleaning operations. Allow the steam unit cooling system to cool down.
- Reservoir loading should only be carried out with water that is free of additives, perfumes, or any other chemical substances.
- Do not overturn or lean the appliance unduly to one side.
- Do not point the jet of steam in the direction of persons, animals or plants.
- Do not point the jet of steam in the direction of electrical or household appliances.
- Do not insert any object in the various openings and do not use the appliance if any opening is obstructed.
- Do not use the appliance with wet hands or bare footed.
- Do not use the appliance when close to flammable or explosive substances.

www.euroflex.tv

INSTRUCTION
MANUAL

6811477.3 05/10

EZ2-S

Steam Cleaner

ENGLISH



WARNING

THIS FLOOR STEAMER WAS DESIGNED TO USE **CLEAN BLAST** CLEANING SOLUTION **ONLY!**

DO NOT USE ANY OTHER SOLUTION OR CLEANING AGENT OR YOU WILL HARM THE STEAMER AND VOID THE WARRANTY.

CAUTIONS

- Do not use your Floor Steamer without a Hard Surface Pad or Carpet Glide & Pad attached to the system.
- Never leave your Floor Steamer in one spot on any surface for any period of time.
Always place on the Parking Pad and make sure the Floor Steamer Handle Assembly is in the fully upright position when not in use - this turns the Steamer Off.
- DO NOT disassemble Floor Steamer after assembly. This will cause damage.

ELECTRICAL CONNECTION (UK ONLY)

Warning: This appliance must be earthed.

The appliance must be connected to a 220-240 volts 50 cycle AC supply by means of a three pin socket, suitably earthed and should be protected by a 13 amp fuse in the plug.

The appliance is supplied with a rewirable 13 amp 3 pin plug fitted with a 13 amp fuse. Should the fuse require replacement, it must be replaced with a fuse rated at 13 amp and approved to BS1362.

If the mains plug is unsuitable for the socket outlet in your home or is removed for any other reason, then the cut off plug should be disposed of safely to prevent the hazard of electric shock. There is a danger of electric shock if the cut off plug is inserted into any 13 amp socket outlet.

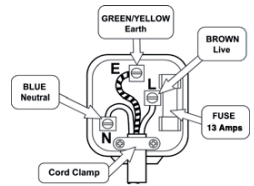

WHAT'S INSIDE? & PRODUCT DESCRIPTION

(1) FLOOR STEAMER

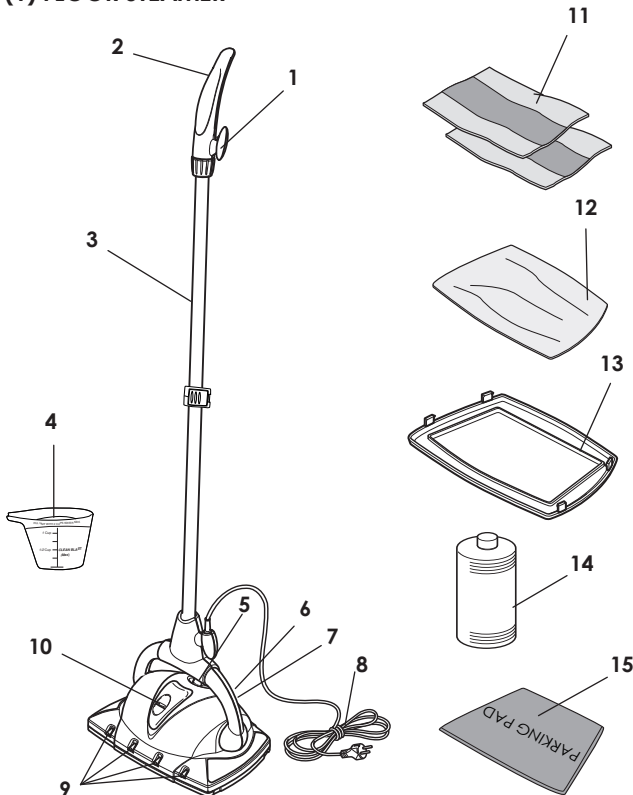

- 1 - Cord Winder
- 2 - Handle
- 3 - Metal Extension Tube
- 4 - Measuring Cup (pre-marked)
- 5 - Boiler Cap
- 6 - Steam Ready Indicator Light (green)
- 7 - Power Indicator Light (orange)
- 8 - Power Cord
- 9 - Steam Nozzles
- 10 - Clean Blast Tank Cover
- 11 - Hard Surface Floor Pad
- 12 - Carpet Floor Pad
- 13 - Carpet Glide
- 14 - Bottle of Clean Blast
- 15 - Parking Pad

ASSEMBLY OF PASTS & PREPARATION OF STEAMER

Before use

Make sure all parts are in the box (see pg 4). **IMPORTANT:** FOLLOW THESE INSTRUCTIONS CAREFULLY!

A. Assemble Handle

After removing Handle Assembly from carton:

- Pull Extension Tube apart (shown below).

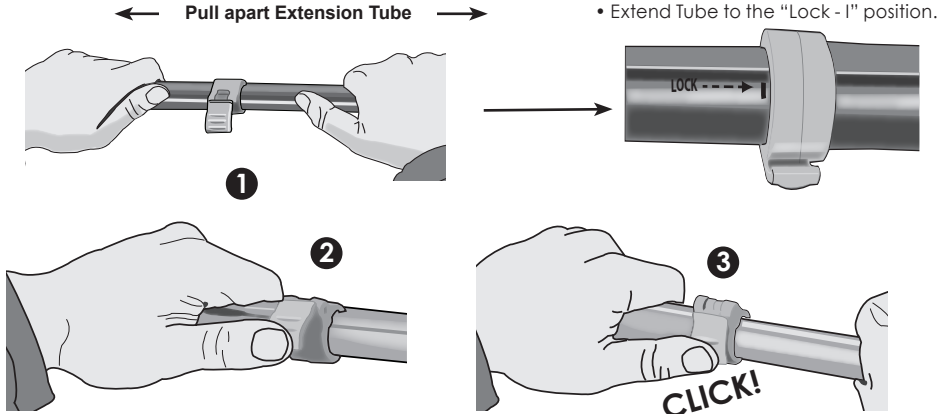

- Snap connector down. When a "click" is heard, the Tube is locked in position.



IMPORTANT

Frontal steam can only be generated when Extension Tube is in the "Maximum Extension" position.

BE SURE EXTENSION TUBE IS FULLY EXTENDED AND LOCKED IN PLACE FOR OPTIMAL STEAM OPERATION.

Use Extension Tube in Collapsed position only with the Carpet Glide (when cleaning upholstery) or when storing.

B. Attach Handle to Steamer

- Before starting, remove the self-tapping screw from the bottom of Extension Tube.
- Insert the Handle Assembly into the Floor Steamer Base. Align Arrow on Handle with Arrow on Base (as shown in Fig. A).
- Once inserted, twist Handle Assembly 90° clockwise (as shown in Fig. B). Be sure Arrow on the Handle is aligned with Line/Lock Icon on Base.

Fig. C

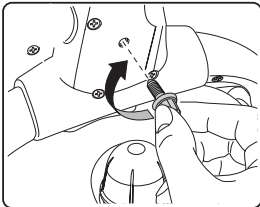

- Align the Handle Assembly screw hole with the opening in the steamer housing.

Secure the handle assembly with self-tapping screw which was removed from bottom of Extension Tube (as shown in Fig. C).

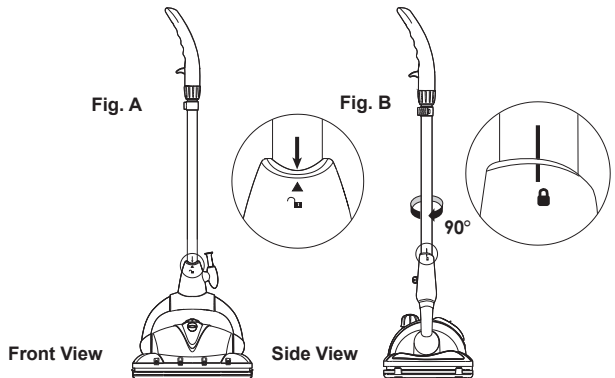

C. Attach Hard Surface Floor or Carpet Pad to Steamer

Affix either the Hard Surface Floor Pad or Carpet Glide with Carpet Pad to your Floor Steamer.

WARNING:

To prevent floor damage, ALWAYS attach either the HARD SURFACE FLOOR PAD or the CARPET GLIDE ACCESSORY with CARPET PAD when using your Floor Steamer. NEVER use without either of these attachments affixed to the machine.

ATTACHING HARD SURFACE FLOOR PAD

Place Floor Pad face down on the floor, wide side forward, with white hook and loop strips facing up. Hold Floor Steamer about 2" above Pad and gently place Floor Steamer onto the Pad. Firmly press down to assure Pad is securely adhered to the Floor Steamer.

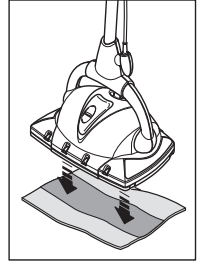

ATTACHING CARPET GLIDE WITH CARPET PAD

Place Carpet Glide face up on floor. Center and place Carpet Pad on top of Carpet Glide, wide side forward, with white hook and loop strips facing up. Hold Floor Steamer about 2" above Pad and gently place Floor Steamer onto the Pad. Firmly press down to assure Pad is adhered to the Floor Steamer and Carpet Glide is securely attached.

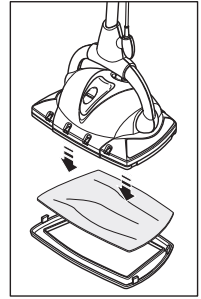

USE ON HARDWOOD FLOORS

For hardwood floors, use only on "sealed" hardwood surfaces. Carefully control the amount of steam used when cleaning, as too much water could cause damage.

IMPORTANT NOTE ABOUT LINOLEUM FLOORING

Steam can cause wax to be stripped from, and consequently damage, some varieties of linoleum flooring. ALWAYS test a small, inconspicuous portion of the floor BEFORE using steam to ensure that your linoleum floor does not have this issue.

D. Filling Boiler with Water

WARNINGS:

- Carefully read all instructions before removing Boiler Cap.
- Always unplug appliance before filling the Boiler.

IMPORTANT

Use tap water – distilled or demineralized water if tap water is too hard. DO NOT add detergents, perfumes, oils or other chemical substances.

Follow these instructions to avoid overfilling the Boiler.

- Be sure appliance is unplugged, and has cooled for at least 10 minutes before filling with water.
- Make sure Handle Assembly is in the upright "off" position.

Remove Boiler Cap by pressing it down and turning it counterclockwise.

IMPORTANT

If re-filling the Boiler while Steamer has been in use, be sure to allow Steamer to cool for at least 10 minutes and loosen Boiler Cap slowly to allow any excess steam to escape before completely removing Cap. (See step 2D, "Refilling Boiler During Use" for detailed instructions.)

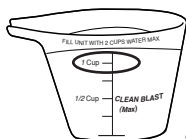
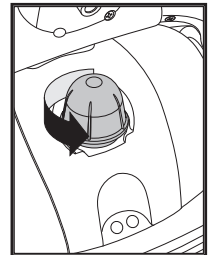

- Pour in two (2) cups of water using the Measuring Cup provided – fill cup to the "1 Cup" marking two times. Be careful not to overfill – NEVER add more than 2 cups of water.

- Replace Boiler Cap by pressing it down and turning it clockwise. If using cold water, heating time is about 3-7 minutes. If using warm water, heating time is reduced.

NOTE: You can change the microfiber pad when the unit is warm or hot.

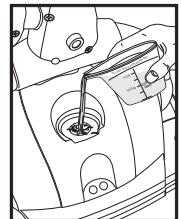

E. The Sanitizing System

This Monster EZ2 Superclean Steamer is equipped with a unique on-demand option designed to sanitize your non-porous hard floor surfaces (sealed wood, tile, marble, granite, linoleum, etc.). Included in this package is an 8 oz. bottle of "Clean Blast", a special sanitizing agent that will quickly kill up to 99,9% of germs and bacteria – including Norovirus, MRSA, E-coli, Staph, Salmonella and black mold. Be sure to use as directed.



ADDING CLEAN BLAST SANITIZER

- Push Clean Blast Tank Cover in the upward direction (as shown in "A") to reveal opening.

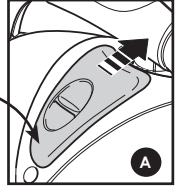

- Use provided Measuring Cup to fill the Clean Blast Tank (Figs. "B" and "C"). Pour Clean Blast into Measuring Cup up to the "Clean Blast (Max)" marking. We recommend tilting the Steamer back when filling the Clean Blast Tank. Be careful not to overfill.

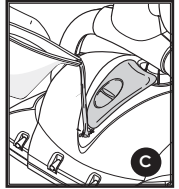

REMEMBER: YOU CAN FILL THE CLEAN BLAST TANK WHEN THE STEAMER IS ON AND HOT. BUT NEVER FILL THE BOILER TANK WHILE THE STEAMER IS HOT!

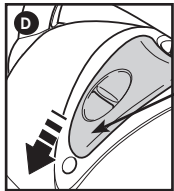

- Close the Clean Blast Tank Cover "D".

- You can now sanitize on demand by pulling back the Trigger on the Handle "E".

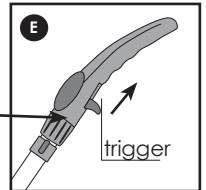

- The sanitizer is delivered to the surface only through the front ports of the EZ2 Steamer "F".

WARNING: Only use CLEAN BLAST sanitizer.

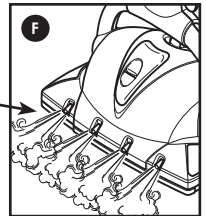

The EZ2 Steamer was designed to be used with Clean Blast only. Any other cleaning solution used may harm your Steamer and will void the warranty.

HINT: A little Clean Blast goes a long way – no need to soak your floor.

USING YOUR FLOOR STEAMER

A. Using the Parking Pad

IMPORTANT

The Parking Pad is provided to prevent floor damage that can result from leaving a hot steamer on the same spot for more than a few minutes. ALWAYS place Floor Steamer on the Parking Pad when not in use, or while it is cooling before storage.

You can use the Parking Pad if the Steamer is warm or hot.

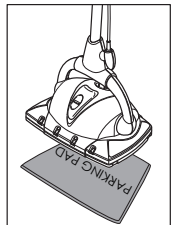

B. Starting the Appliance

- Be sure Boiler is filled with water, Boiler Cap is securely in place and Clean Blast (if using) has been added to Clean Blast Tank.

- Insert the plug into a 3-prong grounded electrical outlet (orange Power Indicator Light will illuminate).

- **Keep the handle in the upright "off" position.**

Wait until the (green) Steam Ready Indicator Light illuminates.

- Once Boiler is filled and the green Steam Ready Indicator Light illuminates, the EZ2 Floor Steamer is ready to clean.

- Steam temperature at the nozzle end is between 104°C / 219°F and 115°C / 239°F.

- Temperature lowers to 38°C / 100° F at a distance of 25cm / 10 in. from the nozzles.

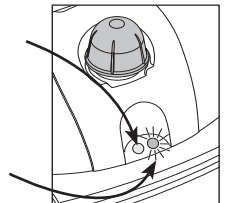

C. Using Floor Steamer

- To start cleaning using the bottom steam ports and a microfiberpad, simply pull the Handle downward. You will find that your Floor Steamer can easily clean and refresh most hard surfaces and floors using the underside steam alone.

NOTE: Some water may be emitted. This is normal.

- To emit steam or Clean Blast from the Steam Nozzles (at front of Steamer), pull the trigger on the Handle.

REMINDER

The Steam Nozzles are meant to be used in steam "bursts" and should never be used on a sustained basis. The Steam Nozzles will loosen especially difficult debris and will also assist in getting into hard to reach areas and corners.

MAXIMUM SANITIZATION will occur when your Steamer is being used with Clean Blast.

NOTE: Depending on the frequency of use of Steam Nozzles, your Boiler will not need to be refilled for up to 30 minutes.

- To stop steam, simply return Handle to the upright position.

The Floor Steamer will stop producing steam when the Boiler is empty. When this happens, refill with water per instructions (see step 2D, "Refilling Boiler During Use") or unplug and store unit.

D. Refilling Boiler During Use

WARNING: Let Steamer cool 10 minutes before opening Boiler Cap. Use care when opening Boiler Cap as it may still be hot and steam may escape, causing burns. If Boiler is still hot, water may spurt out during refilling which can also cause burns.

- Unplug appliance.
- Press trigger on the Handle to clear steam from Steam Nozzles.
- Press down on and slowly turn Boiler Cap counterclockwise. This will allow remaining steam to escape.
- Be sure Steamer has cooled 10 minutes before refilling with water.**
- Fill Boiler using Measuring Cup provided - two times using the "1 Cup" mark. Be sure Steamer Handle remains in the upright "off" position.
- Firmly push down and screw Boiler Cap back on by turning it clockwise.
- Insert plug into 3-prong electrical outlet.
- Always use tap water.
- If tap water is too hard, use distilled or demineralized water to avoid the risk of staining pale colored fabrics.
- Do not add detergents, perfumes, oils or other chemical substances.

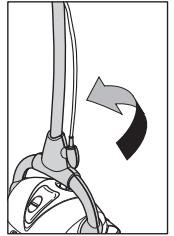
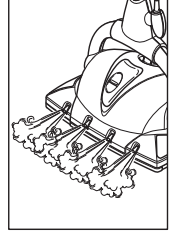
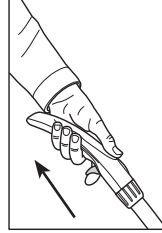
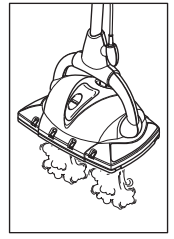
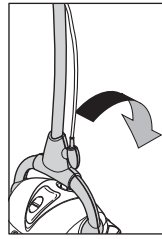

CLEANING AND RINSING FLOOR STEAMER

If distilled or demineralized water is regularly used there is no need to clean the Boiler.

Rinsing the Boiler

We recommend you periodically rinse the Floor Steamer to prevent the accumulation of calcium and sediment caused by hard water use. After 10 - 15 uses, fill the Boiler 3/4 full with hot tap water, shake several times and empty out into sink or bathtub. Wipe the Steamer base with a damp cloth and wipe dry.

NEVER HOLD THE STEAMER UNDER TAP TO FILL. Use Measuring Cup provided to fill.

Cleaning the Boiler

If you use tap water, we recommend cleaning the Boiler every 3-4 months (depending on mineral buildup). Use a Hard Water Mineral Remover (found in most hardware or small appliance stores).

- Remove Boiler Cap and empty water from Boiler into a sink.
- Follow manufacturer's instructions on cleaner package, and fill tank with specified amount of cleaner.
- Empty cleaner from Boiler and fill with water. Rinse thoroughly and empty from Boiler. Repeat until water in tank comes out clear.
- Replace Boiler Cap and store appliance properly.

Cleaning of Boiler and Steamer is the sole responsibility of appliance owner and is not covered by the product warranty.

Before first use after cleaning the Boiler, hold Steamer so it is facing downward and direct steam into a sink or standing shower to clear any leftover residue from Boiler. When clean drops of water appear, wipe clean with soft cloth. Your Steamer is ready for use.

Microfiber Pad Care & Cleaning

Your Microfiber Pads are designed for hundreds of uses. Clean Pads regularly, either by hand (using mild soap and warm water) or in your clothes washer on a delicate cycle, cool water. Never use fabric softener or bleach. We recommend letting Pads air dry to maintain maximum long term effectiveness.

Microfiber washing instructions – ULTRA MICROFIBRE

90% Polyester / 10% Polyamide
Hand wash only
Tumble dry low or air dry
No bleach / No fabric softener

80% Polyester / 20% Polyamide
Hand wash only
Tumble dry low or air dry
No bleach / No fabric softener

Issues	Possible Causes	Solutions
Steam is not coming out of the Steam Nozzles.	Improper Handle assembly.	Call Customer Service to receive instructions to correct the problem.
The Hard Surface Floor Pad is not adhering to Steamer.	No enough pressure was applied when attaching Pad.	Position Steamer about 2" above Pad and FIRMLY press it down onto the Pad.
The Cleaning Pads are getting soaked (too wet). Why?	Boiler is overfilled.	Let Steamer run until excess water ceases. -OR- Remove some water from Boiler.
	Green "Steam Ready Indicator Light" is not illuminated.	Wait for green "Steam Ready Indicator Light" to illuminate.
The steam seems to be making my floor too wet.	Steam Nozzles are being used too frequently.	Only use Steam Nozzles in short bursts for cleaning tougher stains or to clean hard to reach areas.
The green Steam Ready Indicator Light seems "dull".	Optical illusion.	Because the subtle green light is positioned next to the more vibrant orange light, it is naturally overpowered by the brighter color.

IMPORTANT QUESTION:

Q: Do I always need to use a Microfiber Pad when cleaning with my Steamer?

A. YES! It is critically important to ALWAYS use your Microfiber Pads. The Floor Steamer should NEVER be used without either a Hard Surface Floor Pad or Carpet Glide with Carpet Pad.

DISPOSAL OF YOUR OLD APPLIANCE

1. When this crossed-out bin symbol appears on a product it means that the product is covered by European Directive 2002/96/EC.
2. All electrical and electronic products should be disposed of separately from the municipal waste stream via specific collection facilities designated by the government or the local authorities.
3. Proper disposal of your old appliance will help prevent potential negative consequences for the environment and human health.
4. For more detailed information about disposal of your old appliance, please contact your municipality, the waste disposal service or the shop where you purchased the product.



monster®

euroflex®

EZ2-S SUPERCLEAN

IMPORTANT : Avant d'utiliser l'unité pour la première fois, veuillez lire attentivement ces instructions et conservez-les pour une consultation ultérieure

Euroflex ne sera en aucun cas responsable de dommages qui seraient causés par une utilisation incorrecte de l'appareil, et non conforme à ce qui est écrit dans ce manuel d'utilisation.

Veuillez contacter le centre d'assistance technique le plus proche de chez vous si vous avez besoin d'informations ou d'instructions supplémentaires non indiquées dans ce document.

Veuillez à jeter correctement l'emballage plastique, puisqu'il pourrait constituer un possible danger pour les enfants !



AVERTISSEMENTS DE SÉCURITÉ

- Ces appareils sont conformes aux conditions des directives européennes 2004/108/CEE "compatibilité électromagnétique" et 2006/95/CEE "Sécurité des produits électriques".
- La marque CE est présente sur la plaque signalétique apposée sur l'appareil.
- Le fabricant se réserve le droit d'apporter toutes les modifications de conception et d'amélioration de l'appareil sans préavis.
- Cet appareil est exclusivement destiné à un emploi domestique.
- Ne jamais ouvrir le bouchon de sécurité durant l'emploi de l'appareil.
- Ne jamais allumer l'appareil si le tuyau de la vapeur est endommagé (fissures/coupures), si le cordon d'alimentation est endommagé ou si l'on soupçonne la présence de dommages non visibles à l'œil nu (par exemple si l'appareil est tombé).
- Ne brancher l'appareil qu'après avoir vérifié la compatibilité du voltage du réseau électrique avec celui indiqué sur la plaque signalétique de l'appareil.
- La prise de courant doit être équipée d'un interrupteur automatique à 16A et d'une mise à la terre correcte.
- En cas d'utilisation de rallonges électriques, vérifier qu'elles sont de 16 A et appropriées à l'emploi. Les dérouler entièrement avant l'utilisation.
- L'appareil ne doit pas être utilisé en cas de chute, s'il ya des signes visibles de dommages ou s'il perd
- Au cas où l'appareil serait endommagé à la suite d'un usage impropre, d'une réparation ou d'un entretien non conforme, le fabricant décline toute responsabilité pour les éventuels dommages aux choses et aux personnes.
- Les réparations doivent exclusivement être effectuées par du personnel autorisé par la société constructrice. Les appareils réparés par du personnel non autorisé représentent un danger pour l'utilisateur et annulent la garantie.
- Le cordon d'alimentation doit être exclusivement remplacé par le personnel des centres d'assistance autorisés par le fabricant.
- Ne laissez pas l'appareil en plein air.
- N'exposez pas l'appareil aux agents atmosphériques, à l'humidité ou aux sources de chaleur.
- Pour nettoyer l'appareil, utilisez un chiffon sec ou légèrement humide
- Utilisez exclusivement les accessoires et pièces détachées recommandées par le fabricant.
- La vapeur sort de l'appareil à des températures très élevées. L'appareil et les accessoires peuvent brûler. Évitez de les toucher. Le symbole de la vapeur  (symbole 5597 de l'IEC 60417-1) indique : attention danger de brûlures !
- Cet appareil n'est pas approprié à l'emploi par des personnes (y compris les enfants) ayant des capacités physiques ou mentales réduites, ou avec un manque d'expérience et de connaissance, à moins que des instructions correctes d'emploi de l'appareil ne leur aient été fournies par une personne responsable de leur sécurité.
- Ne laissez pas les enfants sans surveillance et ne les laissez pas jouer avec l'appareil.
- Après l'emploi, rangez l'appareil dans un lieu sûr et sec, hors de la portée des enfants.
- Ne tirez pas le cordon, ne l'utilisez pas pour saisir l'appareil, n'écrasez pas le cordon en fermant la porte. Évitez que le cordon touche des arêtes ou angles tranchants. Ne le laissez pas à proximité de surfaces chaudes.
- Les pièces sous tension (interrupteur, fiche, composants électroniques etc.) ne doivent pas entrer en contact avec l'eau.
- Avant toute opération d'entretien, de nettoyage ainsi qu'après l'emploi, débranchez l'appareil. Laissez l'unité vapeur refroidir.
- Ne laissez pas l'appareil allumé sans surveillance. Détachez la fiche si vous devez vous absenter ne serait-ce que pendant quelques minutes.
- Dévissez le bouchon de sécurité uniquement lorsque l'appareil est éteint, sans pression et refroidi.
- Pour remplir la réserve, utilisez exclusivement de l'eau sans adjonction d'additifs, parfums et substances chimiques de quelque genre que ce soit.
- Durant l'emploi, nous vous recommandons de ne pas renverser ni incliner l'appareil.
- Ne dirigez pas le jet de vapeur vers des personnes, animaux et plantes.
- Ne dirigez pas le jet de vapeur vers des électroménagers ou équipements électriques en général.
- N'introduisez aucun objet dans les ouvertures et n'utilisez pas l'appareil lorsque des ouvertures sont obstruées.
- N'utilisez pas l'appareil avec les mains mouillées ou pieds nus.
- N'utilisez pas l'appareil près de substances inflammables et/ou explosives.

www.euroflex.tv
MANUEL
D'UTILISATION
6811477.3 05/10

EZ2-S

Nettoyeur Vapeur

FRANÇAIS



AVERTISSEMENT

CE NETTOYEUR VAPEUR POUR SOLS A ÉTÉ CONÇU POUR ÊTRE UTILISÉ **UNIQUEMENT** AVEC LE DÉTERGENT **CLEAN BLAST** ! **N'UTILISEZ AUCUN** AUTRE DÉTERGENT OU PRODUIT DE NETTOYAGE, SINON VOUS RISQUEZ D'ENDOMMAGER LE NETTOYEUR VAPEUR ET D'ANNULER LA GARANTIE.

ATTENTION

- *N'utilisez pas le Nettoyeur Vapeur pour sols sans une Bonnette pour surfaces dures ou une Bonnette et Patin pour tapis attachés au dispositif.*
- *Ne laissez jamais votre Nettoyeur vapeur pour sols immobilisé en un point pour une quelconque durée, et quelle que soit la surface.*

Placez-le toujours sur le Support de stationnement et assurez-vous que l'Ensemble du manche du Nettoyeur vapeur soit en position bien droite lorsque l'appareil n'est pas utilisé – ceci permet d'éteindre le nettoyeur.

- **NE DÉSASSEMBLEZ PAS** le Nettoyeur vapeur pour sols après l'avoir assemblé. Ceci l'endommagerait.

QUEL EST LE CONTENU ? & DESCRIPTION DU PRODUIT

(1) NETTOYEUR VAPEUR POUR SOLS

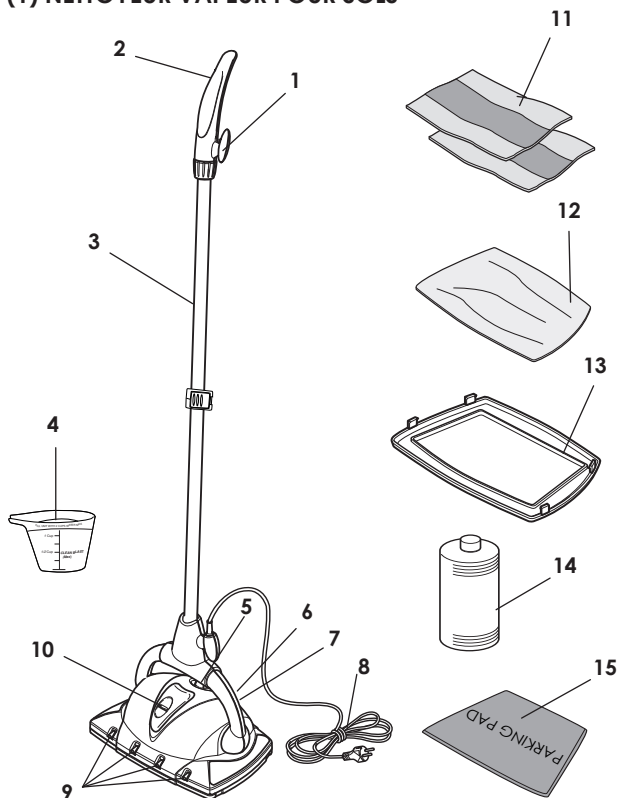

- 1 - Crochet d'Enroulement du Cordon
- 2 - Manche
- 3 - Tube d'Extension métallique
- 4 - Pot de Dosage (pré-gradué)
- 5 - Bouchon de la Chaudière
- 6 - Voyant lumineux pour Vapeur Prête (vert)
- 7 - Voyant lumineux de Mise sous tension (orange)
- 8 - Cordon d'Alimentation
- 9 - Gicleurs Vapeur
- 10 - Capot du Réservoir pour solution Clean Blast
- 11 - Bonnette pour sol à Surface dure
- 12 - Bonnette pour Tapis
- 13 - Patin pour Tapis
- 14 - Flaçon de solution Clean Blast
- 15 - Support de Stationnement de l'appareil

Avant utilisation

Assurez-vous que tous les éléments soient dans la boîte (voir p.4).

IMPORTANT : VEUILLEZ SUIVRE ATTENTIVEMENT CES INSTRUCTIONS !

A. Assembler le manche

Après avoir sorti l'ensemble du manche hors du carton d'emballage :

- Tirez vers l'extérieur le Tube d'extension (comme illustré ci-dessous).

← Tirez vers l'extérieur le Tube d'extension →

- Étirez le tube jusqu'à la position "Lock - I"

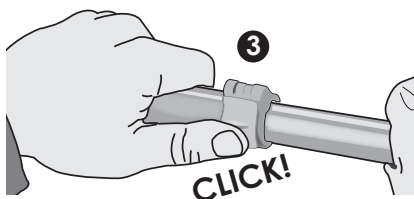
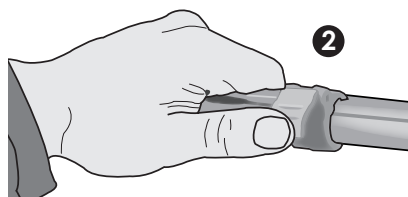
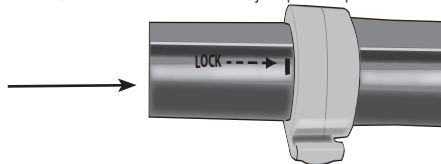
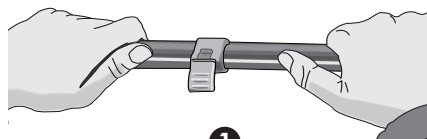

- Appuyez le connecteur vers le bas. Lorsque vous entendez un « clic », cela signifie que le tube est verrouillé dans la bonne position.



Position « Extension Maximale »

IMPORTANT

La vapeur frontale ne peut être produite que lorsque le Tube d'Extension est en position d'« Extension Maximale ». ASSUREZ-VOUS QUE LE TUBE D'EXTENSION SOIT COMPLÈTEMENT ÉTIRÉ ET VERROUILLÉ DANS LA BONNE POSITION POUR UNE UTILISATION OPTIMALE DE LA VAPEUR.

Utilisez le Tube d'Extension en position Rabattue uniquement en combinaison avec le Patin pour tapis (si vous nettoyez des tissus d'ameublement) ou lorsque vous rangez l'appareil.

B. Fixer le Manche sur le Nettoyeur vapeur

- Avant de commencer, retirez la vis auto taraudeuse du bas du Tube d'extension.
- Insérez l'Ensemble manche dans la base du nettoyeur vapeur pour sols. Alignez la Flèche indiquée sur le manche avec la flèche située sur la base (tel qu'illustré à la Fig. A).
- Une fois inséré, tournez l'ensemble manche de 90° dans le sens des aiguilles d'une montre (tel que montré à la Fig. B). Assurez-vous que la Flèche marquée sur le Manche soit alignée avec la Ligne/l'Icone Verrouillage sur la Base.

Fig. C

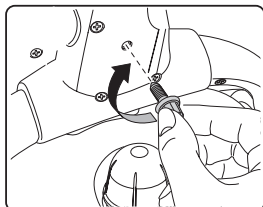

- Alignez le trou de vissage de l'Ensemble Manche avec l'ouverture sur le boîtier du nettoyeur vapeur.

Attachez bien l'ensemble manche avec la vis auto taraudeuse qui a été enlevée du bas du Tube d'extension (tel que montré à la Fig. C).

Fig. A

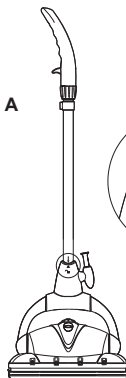
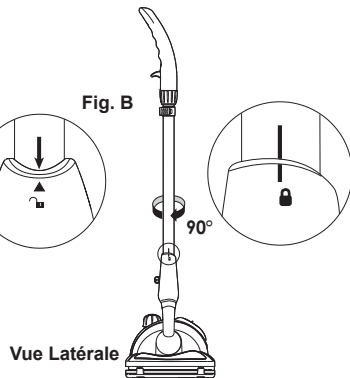

Fig. B



C. Attacher la Bonnette pour Surfaces dures ou pour Tapis sur le Nettoyeur Vapeur

Fixez soit la bonnette pour sols à surface dure, soit le patin joint à la bonnette pour tapis sur votre nettoyeur vapeur.

AVERTISSEMENT :

Pour éviter d'endommager vos sols, attachez TOUJOURS soit la BONNETTE POUR SOLS A SURFACE DURE soit LE PATIN POUR TAPIS avec LA BONNETTE TAPIS lorsque vous utilisez le Nettoyeur Vapeur. N'utilisez JAMAIS l'appareil sans y fixer l'un de ces accessoires.

FIXATION DE LA BONNETTE POUR SOLS A SURFACE DURE Placez la bonnette pour sols sur le sol avec sa face vers le bas, le côté large vers l'avant, avec le crochet blanc et les bandelettes vers le haut. Tenez le Nettoyeur vapeur à environ 2'' (5 cm) au-dessus de la Bonnette et placez doucement le Nettoyeur Vapeur sur la Bonnette. Appuyez fermement vers le bas pour assurer que la Bonnette adhère bien au Nettoyeur Vapeur.

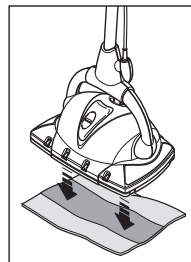

FIXATION DU PATIN TAPIS AVEC LA BONNETTE TAPIS

Placez le Patin Tapis sur le sol avec sa face vers le haut. Centrez et placez la Bonnette Tapis au-dessus du Patin Tapis, avec le côté large vers l'avant, et avec le crochet blanc et les bandelettes vers le haut. Tenez le Nettoyeur Vapeur à environ 2'' (5 cm) au-dessus de la Bonnette et placez doucement le Nettoyeur Vapeur sur la Bonnette. Appuyez fermement vers le bas afin d'assurer que la Bonnette adhère bien au Nettoyeur Vapeur et que le Patin Tapis soit bien fixé.

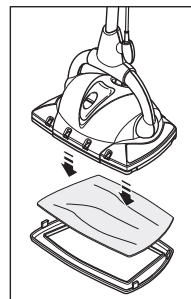

UTILISATION SUR DES PARQUETS EN BOIS DUR

Pour des parquets en bois dur, utilisez l'appareil uniquement sur des surfaces en bois dur "hermétiques".

Contrôlez soigneusement la quantité de vapeur utilisée lorsque vous nettoyez, car trop d'eau pourrait endommager le sol.

REMARQUE IMPORTANTE CONCERNANT LES REVÊTEMENTS DE SOL EN LINOLÉUM

Sur certains types de sols en linoléum, la vapeur peut décapier la cire du linoléum, et donc l'endommager. AVANT d'utiliser la vapeur, effectuez TOUJOURS un test sur une petite portion peu visible du sol, pour vous assurer que votre plancher en linoléum n'a pas ce type de problème.

D. Remplir la Chaudière avec de l'Eau

AVERTISSEMENT :

- Veuillez lire attentivement toutes les instructions avant de retirer le Bouchon de la Chaudière.
- Débranchez toujours l'appareil avant de remplir la Chaudière.

IMPORTANT

Utilisez de l'eau du robinet – ou de l'eau distillée ou déminéralisée si l'eau du robinet est trop dure.

N'Y AJOUTEZ PAS de détergents, de parfums, d'huiles ou d'autres substances chimiques.

Suivez les instructions suivantes pour éviter de trop remplir la Chaudière.

- Assurez-vous que l'appareil soit débranché, et qu'il ait refroidi durant au moins 10 minutes avant de le remplir avec de l'eau.
- Assurez-vous que l'Ensemble du Manche soit en position redressée "OFF".

Retirez le Bouchon de la Chaudière en pressant dessus et en le tournant dans le sens inverse des aiguilles d'une montre.

IMPORTANT

Si vous devez remettre de l'eau dans la Chaudière alors que le Nettoyeur a été utilisé, assurez-vous de laisser le Nettoyeur refroidir durant au moins 10 minutes et dévissez le Bouchon de la Chaudière lentement pour permettre à tout excès de vapeur de s'échapper avant de retirer le Bouchon complètement. (Voir étape 2D, "Remplir la Chaudière durant l'Utilisation", pour des instructions détaillées).

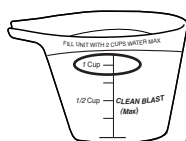
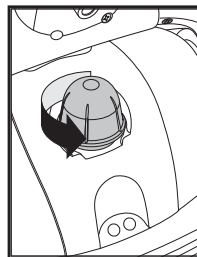

- Versez-y deux (2) pots d'eau en utilisant le Pot de Dosage fourni – remplissez deux fois le pot jusqu'au marquage "1 Cup".
Faites attention à ne pas trop remplir la chaudière – Ne versez JAMAIS plus de 2 pots d'eau.

- Remplacez le Bouchon de la Chaudière en pressant dessus et en le tournant dans le sens des aiguilles d'une montre. Si vous utilisez de l'eau froide, la durée de chauffage de l'eau est d'environ 3-7 minutes. Si vous utilisez de l'eau chaude, la durée de chauffage est réduite.

REMARQUE : Vous pouvez changer la bonnette en microfibres lorsque l'unité est chaude ou froide.

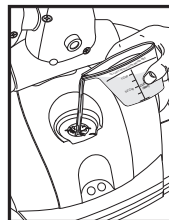

E. Le Système d'Assainissement

Ce Nettoyeur Vapeur Monster EZ2 Superclean est équipé d'une option unique à la demande permettant d'assainir vos sols à surface dure non-poreuse (bois hermétique, carrelages, marbre, granit, linoléum, etc.). Inclus dans ce paquet, vous trouverez un flacon de 8 oz. de "Clean Blast", un agent assainissant spécifique qui éliminera rapidement jusqu'à 99,9 % des germes et bactéries – y compris le Norovirus, MRSA, E-coli, Staph, Salmonelles et moisissure noire. Assurez-vous de l'utiliser selon les instructions.



POUR AJOUTER LE PRODUIT ASSAINISSANT CLEAN BLAST

• Poussez le Couvercle du Réservoir Clean Blast en position redressée (tel que montré sous "A") pour accéder à l'ouverture.

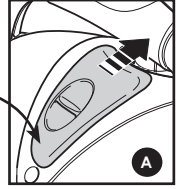

• Utilisez le Pot de Dosage fourni avec l'appareil pour remplir le Réservoir Clean Blast (Fig. "B" et "C"). Versez du produit Clean Blast dans le Pot de Dosage jusqu'au marquage "Clean Blast (Max)". Nous vous conseillons de pencher le Nettoyeur vapeur vers l'arrière lorsque vous remplissez le réservoir Clean Blast. Faites attention à ne pas le faire déborder.

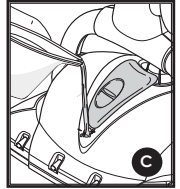

ATTENTION, N'OUBLIEZ PAS : VOUS POUVEZ REMPLIR LE RÉSERVOIR CLEAN BLAST LORSQUE LE NETTOYEUR EST ALLUMÉ ET CHAUD. MAIS NE REMPLISSEZ JAMAIS LE RÉSERVOIR DE LA CHAUDIÈRE LORSQUE LE NETTOYEUR VAPEUR EST CHAUD !

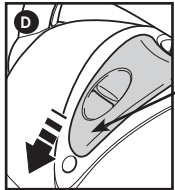

• Refermez le Couvercle du Réservoir Clean Blast "D".

• Vous pouvez désormais utiliser la fonction d'assainissement sur demande en tirant vers l'arrière la manette sur le Manche "E".

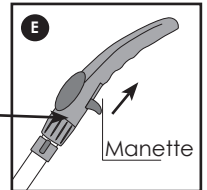

• Le produit assainissant est projeté sur la surface uniquement via les gicleurs avant du Nettoyeur Vapeur EZ2 ("F").

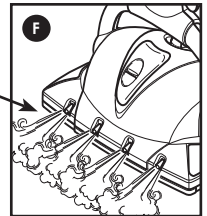

AVERTISSEMENT : Utilisez uniquement le produit assainissant CLEAN BLAST.

Le Nettoyeur Vapeur EZ2 a été conçu pour être utilisé uniquement avec Clean Blast. Toute autre solution nettoyante qui serait utilisée pourrait endommager votre Nettoyeur et annulerait la garantie.

CONSEIL : Une petite quantité de produit Clean Blast dure longtemps – il n'est pas nécessaire d'inonder votre sol avec ce produit.

UTILISATION DE VOTRE NETTOYEUR VAPEUR POUR SOLS

A. Utilisation du Support de stationnement

IMPORTANT

Le Support de Stationnement est fourni pour empêcher d'endommager le sol, ce qui peut arriver si on laisse un nettoyeur vapeur chaud sur un même point du sol durant plus de quelques minutes. Placez TOUJOURS le Nettoyeur Vapeur sur son Support de Stationnement lorsque vous ne l'utilisez pas, ou lorsqu'il est en train de refroidir avant de le ranger.

Vous pouvez utiliser le Support de Stationnement lorsque le Nettoyeur Vapeur est tiède ou chaud.

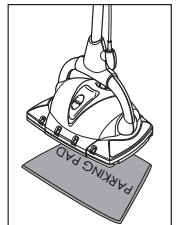

B. Mettre en marche l'Appareil

• Assurez-vous que la Chaudière est remplie d'eau, que le Bouchon de la Chaudière soit bien mis en place et que du produit Clean Blast (si en utilisation) a été ajouté au Réservoir Clean Blast.

• Branchez la fiche dans une prise électrique à 3 broches et mise à la terre (le Voyant Lumineux orange de Mise sous Tension s'allumera).

• **Maintenez le manche en position droite "off".**

Attendez que le Voyant Lumineux Vapeur Prête (vert) s'allume.

• Une fois que la Chaudière est remplie et que le Voyant Lumineux vert Vapeur Prête s'allume, cela signifie que le Nettoyeur Vapeur pour Sols EZ2 est prêt pour faire du nettoyage.

- La température de la vapeur qui sort des gicleurs est située entre 104°C / 219°F et 115°C / 239°F.

- Cette température diminue à 38°C / 100°F à une distance de 25 cm / 10 pouces des gicleurs.

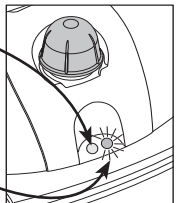

C. Utilisation du Nettoyeur Vapeur pour Sols

• Pour commencer à nettoyer en utilisant les orifices vapeur du dessous et une bonnette microfibras, tirez simplement le Manche vers le bas. Vous découvrirez que votre Nettoyeur Vapeur Sols peut facilement nettoyer et rafraîchir la plupart des surfaces dures et des planchers en utilisant uniquement la vapeur venant du dessous.

REMARQUE : Il est possible que de l'eau s'écoule. Ceci est normal.

• Pour faire sortir de la vapeur ou du Clean Blast hors des Gicleurs Vapeur (situés à l'avant du Nettoyeur Vapeur), tirez la manette qui est située sur le Manche.

RAPPEL

Les Gicleurs Vapeur sont prévus pour être utilisés par "jets ponctuels" de vapeur, et ne devraient jamais être utilisés en mode continu. Les Gicleurs Vapeur détacheront des saletés particulièrement tenaces et aideront aussi à atteindre des surfaces et recoins difficiles d'accès.

Vous obtiendrez un ASSAINISSEMENT MAXIMAL si vous utilisez votre Nettoyeur en combinaison avec le produit Clean Blast.

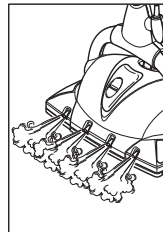
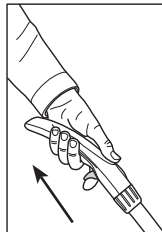
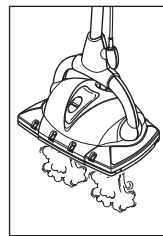
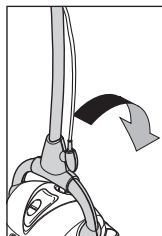

REMARQUE : Selon la fréquence d'utilisation des Gicleurs Vapeur, vous n'aurez pas besoin de remplir de nouveau la Chaudière avant une durée de 30 minutes.

• Pour stopper la vapeur, remettez simplement le Manche en position bien droite.

Le Nettoyeur Vapeur Sols arrêtera de produire de la vapeur lorsque sa Chaudière est vide. Lorsque cela se produit, remettez de l'eau en suivant les instructions (voir étape 2D, "Recharger la Chaudière durant Utilisation"), ou alors débranchez l'appareil et rangez-le.

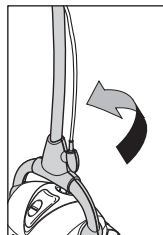

D. Recharger la Chaudière durant l'Utilisation

AVERTISSEMENT : Laissez refroidir le Nettoyeur durant 10 minutes avant d'ouvrir le Bouchon de la Chaudière. Soyez prudents lorsque vous dévissez le Bouchon de la Chaudière, car il pourrait être encore chaud et de la vapeur pourrait s'échapper, ce qui peut causer des brûlures. Si la Chaudière est encore chaude, de l'eau peut gicler dehors lorsque vous la rechargez, ce qui peut aussi provoquer des brûlures.

- Débranchez l'appareil.
- Pressez la manette sur le Manche pour évacuer la vapeur restante hors des Gicleurs Vapeur.
- Appuyez le Bouchon de la Chaudière vers le bas et tournez-le lentement dans le sens inverse des aiguilles d'une montre. Ceci permettra à la vapeur résiduelle de s'échapper.
- **Assurez-vous que le Nettoyeur ait refroidi durant 10 minutes avant de remettre de l'eau.**
- Remplissez la Chaudière en utilisant le Pot de Dosage fourni – deux fois, en respectant le marquage "1 Cup" (1 pot). Assurez-vous que le Manche du nettoyeur reste bien en position droite "off".
- Pressez fermement vers le bas le Bouchon de la Chaudière et revissez-le en place en le tournant dans le sens des aiguilles d'une montre.
- Branchez la fiche dans une prise électrique à 3 broches.
- Utilisez toujours de l'eau du robinet.
- Si l'eau du robinet est trop dure, utilisez de l'eau distillée ou déminéralisée pour éviter le risque de tacher des tissus de couleur pale.
- N'ajoutez pas de détergents, parfums, huiles ou autres substances chimiques.

NETTOYER ET RINCER LE NETTOYEUR VAPEUR SOLS

Si vous utilisez régulièrement de l'eau distillée ou déminéralisée, alors il n'est pas nécessaire de nettoyer la Chaudière.

Rincer la Chaudière

Nous vous conseillons de rincer périodiquement le Nettoyeur Vapeur Sols pour empêcher l'accumulation de calcaire et de sédiments causés par l'utilisation d'une eau dure. Après 10-15 utilisations, remplissez la Chaudière aux $\frac{3}{4}$ avec de l'eau chaude du robinet, secouez plusieurs fois et videz dans un évier ou une baignoire. Essuyez la base du Nettoyeur Vapeur avec un chiffon humide et séchez-le.

NE METTEZ JAMAIS LE NETTOYEUR VAPEUR SOUS LE ROBINET POUR LE REMPLIR.

Utilisez toujours le Pot de Dosage fourni.

Nettoyer la Chaudière

Si vous utilisez de l'eau du robinet, nous vous conseillons de nettoyer la Chaudière tous les 3-4 mois (en fonction de l'accumulation de calcaire). Utilisez un Produit Anticalcaire pour eau dure (en vente dans la plupart des magasins de petits appareils électroménagers).

- Retirez le Bouchon de la Chaudière et videz l'eau de la Chaudière dans un évier.
- Suivez les instructions du fabricant sur l'emballage du produit nettoyant, et remplissez le réservoir avec une quantité spécifique de produit nettoyant.
- Videz le produit nettoyant de la Chaudière et remplissez d'eau. Rincez soigneusement et videz l'eau de la Chaudière. Répétez l'opération jusqu'à ce que l'eau du réservoir soit bien claire.
- Remplacez le Bouchon de la Chaudière et rangez l'appareil correctement.

Le détenteur de l'appareil est le seul responsable pour le nettoyage de la Chaudière et du Nettoyeur Vapeur, et cela n'est pas couvert par la garantie produit.

Avant la première utilisation après avoir nettoyé la Chaudière, tenez le Nettoyeur Vapeur pour qu'il fasse face vers le bas, et dirigez la vapeur vers un évier ou une douche pour éliminer tout résidu de la Chaudière. Lorsque des gouttes d'eau propre apparaissent, essuyez à l'aide d'un chiffon doux. Votre Nettoyeur Vapeur est prêt à l'emploi.

Entretien & Nettoyage de la Bonnette Microfibres

Vos Bonnettes en Microfibres sont conçues pour des centaines d'utilisations. Lavez les Bonnettes régulièrement, soit à la main (en utilisant du savon doux et de l'eau tiède) ou dans votre lave-linge sur un cycle linge délicat, eau froide. N'utilisez jamais d'adoucissant ni d'eau de Javel. Nous vous conseillons de laisser sécher les Bonnettes à l'air libre pour conserver une efficacité maximale à long terme.

Instructions de lavage pour les microfibres – MICROFIBRE ULTRA

90 % Polyester / 10 % Polyamide
Lavage main uniquement
Séchage tambour délicat ou séchage à l'air
Blanchiment interdit / Ne pas utiliser
d'adoucissant

80 % Polyester / 20 % Polyamide
Lavage main uniquement
Séchage tambour délicat ou séchage à l'air
Blanchiment interdit / Ne pas utiliser
d'adoucissant

Problèmes	Causes Possibles	Solutions
Aucune vapeur ne sort des gicleurs Vapeur.	Assemblage incorrect du Manche.	Appelez le Service après-vente pour recevoir les instructions pour résoudre le problème.
La Bonnette pour Surfaces Dures n'adhère pas au Nettoyeur Vapeur.	Vos n'avez pas exercé une pression suffisante au moment d'attacher la bonnette.	Placez le Nettoyeur Vapeur à environ 5 cm au-dessus de la bonnette et pressez-le FERMEMENT vers le bas sur la bonnette.
La Bonnette sont trempées (trop mouillées). Pourquoi?	La Chaudière est trop remplie	Laissez le Nettoyeur fonctionner jusqu'à ce que l'eau en excès disparaisse. -OU- Retirez un peu d'eau de la chaudière.
	Le "Voyant Lumineux Vapeur Prête" vert n'est pas allumé.	Attendez que le "Voyant Lumineux Vapeur Prête" veert s'allume.
La vapeur semble mouiller trop le sol.	Vous utilisez trop fréquemment les Gicleurs Vapeur.	Utilisez seulement les Gicleurs Vapeur par jets brefs, pour éliminer des taches plus tenaces ou nettoyer des surfaces difficiles à atteindre.
Le Voyant Lumineux Vapeur Prête vert semble "terne".	Illusion optique.	Cela est dû au fait que le voyant vert est placé à côté du voyant orange plus éclatant, et il est donc naturellement atténué par la couleur plus vive.

QUESTION IMPORTANTE:

Q: Est-ce que j'utilise toujours une Bonnette en microfibres lorsque je nettoie avec mon Nettoyeur vapeur ?

A. OUI ! Il est extrêmement important de TOUJOURS utiliser vos Bonnettes en Microfibres. Le Nettoyeur Vapeur Sols ne devrait JAMAIS être utilisé sans être équipé soit de la Bonnette pour sols à surface dure, soit du Patin Tapis avec la Bonnette Tapis.

ÈLIMINATION DES APPAREILLAGES OBSOLÈTES

1. Lorsque ce symbole d'une poubelle barrée apparaît sur un produit, cela signifie que ce produit est couvert par la directive européenne 2002/96/EC.

2. Tous les produits électriques et électroniques devraient être mis au rebut séparément de la collecte municipale de déchets, via des centres de collecte spécifiques indiqués par le gouvernement ou les autorités locales.

3. Une mise au rebut appropriée de votre ancien appareil aidera à éviter des conséquences négatives potentielles pour l'environnement et la santé humaine.

4. Pour des informations plus détaillées concernant la mise au rebut de votre ancien appareil, veuillez contacter votre municipalité, le service de collecte des déchets ou le magasin où vous avez acheté le produit.



monster®

euroflex®

www.euroflex.tv

HAND BUCH
6811477.3 05/10

EZ2-S
BÜGELSYSTEM

DEUTSCH



EZ2-S SUPERCLEAN

ACHTUNG: Lesen Sie die komplette Gebrauchsanweisung vor der ersten Inbetriebnahme aufmerksam durch und bewahren sie für die Zukunft auf.

Euroflex übernimmt keine Haftung für Schäden, welche durch unzumutbaren Gebrauch oder Nichtbeachten dieser Anleitung verursacht wurde.

Für weitere Informationen oder bei Auftreten von allfälligen Problemen, die in dieser Anleitung nicht behandelt oder vertieft wurden, wenden Sie sich an Ihr nächstes Kundenservicecenter.

Entsorgen Sie sämtliche Plastiktüten, da diese zu einem gefährlichen Spielzeug für Kinder werden können!



SICHERHEITSHINWEISE

- Diese Geräte entsprechen den Bestimmungen der europäischen Richtlinien 2004/108/EWG „Elektromagnetische Verträglichkeit“ und 2006/95/EWG „Sicherheit elektrischer Geräte“. Am Kennschild des Gerätes ist das CE-Zeichen angebracht.
- Der Hersteller behält sich das Recht vor, ohne Vorankündigung Änderungen an den Entwürfen und an der Ausstattung des Gerätes durchzuführen.
- Dieses Gerät ist ausschließlich für den Gebrauch im Haushalt bestimmt.
- Während des Gebrauchs des Gerätes niemals den Sicherheitsdeckel öffnen.
- Das Gerät niemals in Betrieb nehmen, wenn sichtbare Schäden an der Dampfleitung (Risse/Schnitte) zu erkennen sind, wenn das Stromkabel beschädigt ist oder man das Vorhandensein von nicht sichtbaren Schäden vermutet (zum Beispiel nach einem Herabfallen).
- Schließen Sie das Gerät nur dann an das Stromnetz an, nachdem Sie sich vergewissert haben, dass die Netzspannung dem am Kennschild des Gerätes angeführten Wert entspricht.
- Der Stromstecker muss mit einem Schutzschalter von 16A und einer korrekten Erdung versehen sein.
- Im Fall einer Verwendung von Verlängerungskabeln ist zu prüfen, ob sich diese für die spezielle Verwendung und für 16A eignen. Vor dem Gebrauch das Verlängerungskabel komplett abrollen.
- Das Gerät darf nicht verwendet werden, wenn sie heruntergefallen sind, wenn es sichtbare Beschädigungen oder Verlust sind
- Sollte das Gerät in Folge eines unsachgemäßen Gebrauchs, einer nicht ordnungsgemäß durchgeführten Reparatur oder Wartung Schäden aufweisen, lehnt der Hersteller jegliche Haftung für allfällige Sach- oder Personenschäden ab.
- Reparaturen dürfen ausschließlich von Personal durchgeführt werden, das vom Hersteller dazu autorisiert wurde. Geräte, die von nicht autorisiertem Personal repariert wurden, stellen eine Gefahr für den Bediener dar und führen zu einem Verfall der Garantie.
- Das Stromkabel darf nur von Personal der vom Hersteller autorisierten Servicestellen ausgetauscht werden.
- Das Gerät nicht im Freien stehen lassen.
- Das Gerät keinen Witterungseinflüssen, Feuchtigkeit oder Hitze aussetzen.
- Zum Reinigen des Gerätes ein trockenes oder leicht feuchtes Tuch verwenden.
- Verwenden Sie ausschließlich vom Hersteller empfohlenes Zubehör oder Ersatzteile.
- Der Dampf tritt mit sehr hohen Temperaturen aus dem Gerät aus. Das Gerät und das Zubehör können brühend heiß sein. Vermeiden Sie eine Berührung. Das Dampsymbol  (Symbol 5597 der IEC 60417-1) zeigt Folgendes an: Achtung Verbrühungsgefahr!
- Dieses Gerät ist nicht für die Verwendung durch Personen (darin eingeschlossen Kinder) geeignet, deren physischen, sensitiven oder geistigen Fähigkeiten vermindert sind, wie auch durch Personen, die nicht über ausreichende Erfahrung oder Kenntnisse verfügen, sofern diese nicht durch eine für deren Sicherheit verantwortliche Person in den korrekten Gebrauch des Gerätes eingeführt wurden.
- Kinder sind zu beaufsichtigen, um sicher zu stellen, dass sie nicht mit dem Gerät spielen.
- Nach dem Gebrauch das Gerät an einem sicheren und trockenen Ort, außerhalb der Reichweite von Kindern verwahren.
- Nicht am Kabel ziehen, das Kabel nicht zum Aufnehmen des Gerätes verwenden, das Kabel nicht in der Türe einklemmen. Vermeiden Sie den Kontakt des Kabels mit scharfen Kanten oder Ecken. Von heißen Flächen fernhalten.
- Die unter Strom stehenden Teile (Schalter, Stecker, elektronische Bauteile, etc.) dürfen nicht mit Wasser in Kontakt kommen.
- Vor jeglicher Wartungs- oder Reinigungstätigkeit sowie nach dem Gebrauch das Stromkabel aus der Dose ziehen. Die Dampfeinheit abkühlen lassen.
- Das Gerät niemals unbeaufsichtigt eingeschaltet stehen lassen. Ziehen Sie den Stecker aus der Steckdose, auch wenn Sie sich nur für wenige Minuten vom Arbeitsplatz entfernen müssen.

- Den Sicherheitsdeckel nur abschrauben, wenn das Gerät ausgeschaltet ist, wenn es nicht unter Druck steht und abgekühlt ist.
- Verwenden Sie zum Auffüllen des Kessels ausschließlich reines Wasser ohne Zusatz von Produkten, Duftstoffen und Chemikalien jeglicher Art.
- Während der Verwendung wird empfohlen, das Gerät nicht zu kippen oder zu neigen.
- Richten Sie den Dampfstrahl nicht auf Personen, Tiere und Pflanzen.
- Richten Sie den Dampfstrahl nicht auf elektrische Haushaltsgeräte oder auf elektrische Geräte im Allgemeinen.
- Keinerlei Gegenstände in die verschiedenen Öffnungen stecken und das Gerät keinesfalls verwenden, sollte irgendeine der Öffnungen verstopft sein.
- Das Gerät nicht mit nassen Händen oder mit bloßen Füßen verwenden.
- Das Gerät nicht in der Nähe von entzündlichen oder explosiven Substanzen verwenden.

WARNUNG

DIESER DAMPF-BODENREINIGER WURDE NUR FÜR DIE VERWENDUNG VON **CLEAN BLAST** REINIGUNGSLÖSUNG KONZIPERT! VERWENDEN SIE KEINE ANDEREN LÖSUNGS- ODER REINIGUNGSMITTEL – DIES WÜRDEN DEN DAMPFREINIGER GEFÄHRDEN UND ZU EINEM GARANTIEVERFALL FÜHREN.

SICHERHEITSHINWEIS

- *Verwenden Sie das Gerät nie, ohne dass die Auflage für harte Oberflächen oder der Teppichgleiter samt Teppichauflage am System angebracht sind.*
- *Lassen Sie das Gerät nie länger an einer bestimmten Stelle stehen, egal um welche Oberfläche es sich handelt. Stellen Sie es immer auf der Abstellunterlage ab und stellen Sie sicher, dass der gesamte Griffaufbau immer in einer aufrechten Position ist, wenn Sie das Gerät nicht verwenden – dadurch wird der Dampf abgeschaltet.*
- *Zerlegen Sie den Dampf-Bodenreiniger nicht mehr, nachdem Sie ihn einmal zusammengebaut haben, da dieser dadurch beschädigt wird.*

LIEFERUMFANG & PRODUKTBESCHREIBUNG

(1) DAMPF-BODENREINIGER

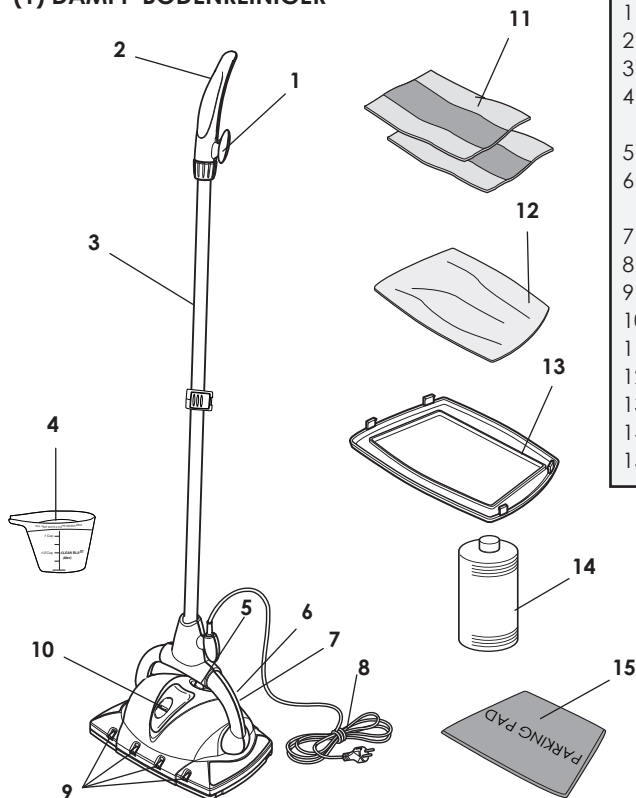

- | | |
|----|--|
| 1 | - Kabel-Aufwickelvorrichtung |
| 2 | - Griff |
| 3 | - Ausziehbares Teleskoprohr aus Metall |
| 4 | - Messbecher (mit vorgegebenen Markierungen) |
| 5 | - Boiler Verschlusskappe |
| 6 | - Anzeigelampe für Dampfbereitschaft (grün) |
| 7 | - Betriebsanzeigelampe (orange) |
| 8 | - Stromkabel |
| 9 | - Dampfdüsen |
| 10 | - CLEAN BLAST Tankabdeckung |
| 11 | - Auflage für harte Bodenoberflächen |
| 12 | - Auflage für Teppichböden |
| 13 | - Teppichgleiter |
| 14 | - Flasche mit CLEAN BLAST |
| 15 | - Abstellunterlage |

Vor der Verwendung des Gerätes

Vergewissern Sie sich, ob sich alle Teile im Karton befinden (siehe Seite 4).

WICHTIG: BEFOLGEN SIE SORGFÄLTIG DIE NACHSTEHENDEN ANWEISUNGEN

A. Zusammenbau der Griffstange

Nachdem Sie alle Bestandteile für die Griffstange aus dem Karton genommen haben:

- Ziehen Sie das Teleskoprohr auseinander (siehe unten).

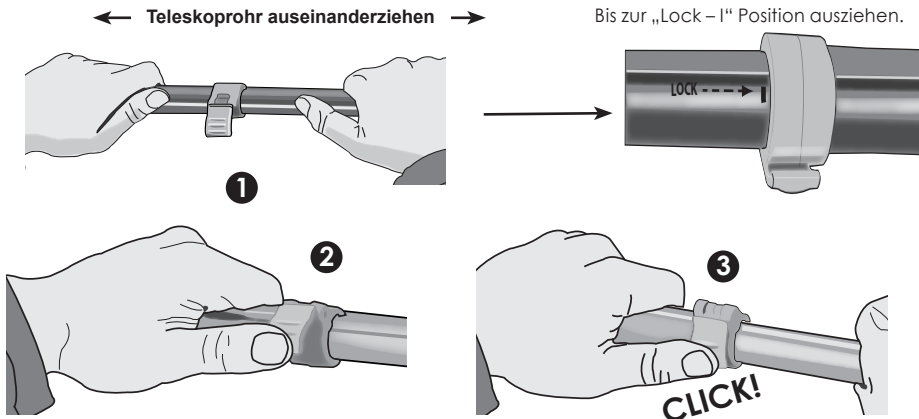

Drücken Sie die Anschlussklappe nach unten. Wenn ein "Klick"-Geräusch ertönt, ist das Rohr in die richtigen Position eingerastet und fixiert.



Position „Maximale Verlängerung“

WICHTIG

Der Dampfaustritt an der Frontseite des Gerätes ist nur dann möglich, wenn das Teleskoprohr auf maximale Länge auseinandergezogen ist. **Stellen Sie daher sicher, dass sich das Teleskoprohr in der Position „maximale Verlängerung“ befindet und dass diese Position gut eingerastet und fixiert ist, um so einen optimalen Dampftrieb zu gewährleisten.** Verwenden Sie das Teleskoprohr in zusammengeschobenem Zustand nur mit dem Teppichgleiter (wenn Sie Polstermöbel reinigen) bzw. zur Aufbewahrungszwecken.

B. Befestigung der Griffstange an der Dampfeinheit

- Bevor Sie mit dem Zusammenbau beginnen, entfernen Sie die Blechschraube am unteren Ende des Teleskoprohrs.
- Setzen Sie die Griffstange in die Basis des Dampf-Bodenreinigers ein. Achten Sie dabei darauf, dass der Pfeil auf der Griffstange mit jenem auf der Dampfeinheit übereinstimmt (wie in Abb. A demonstriert).
- Nachdem die Griffstange eingesetzt ist, drehen Sie sie um 90° im Uhrzeigersinn (wie in Abb. B demonstriert). Stellen Sie sicher, dass der Pfeil auf der Griffstange mit der Linie und dem Verriegelungszeichen auf der Dampfeinheit übereinstimmt

Abb. C

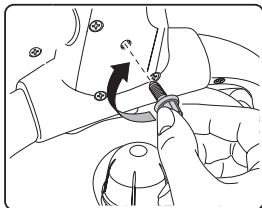

- Achten Sie darauf, dass das Schraubenloch der Griffstange mit der Öffnung auf dem Dampfgehäuse übereinstimmen.

Sichern Sie die Griffstange mittels jener Blechschraube, die Sie zuvor vom unteren Ende des Teleskoprohrs entfernt haben (wie in Abb. C gezeigt)

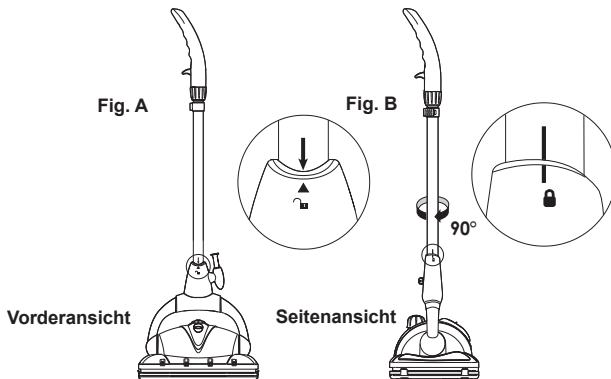

C. Befestigung der Auflage für harte Bodenoberflächen oder für Teppichböden an der Dampfheißheit

Befestigen Sie entweder die Auflage für harte Bodenoberflächen oder den Teppichgleiter mit der Teppichauflage an Ihrem Dampf-Bodenreiniger.

WARNUNG:

Um den Boden vor Beschädigungen zu schützen, verwenden Sie bitte immer die Zubehörteile Auflage für harte Bodenoberflächen oder den Teppichgleiter mit der Teppichauflage wenn Sie Ihren Dampf-Bodenreiniger benutzen. Benutzen Sie das Gerät NIE ohne dass eines dieser Zubehörteile daran angebracht ist!

BEFESTIGUNG DER AUFLAGE FÜR HARTE BODENoberFLÄCHEN

Legen Sie die Bodenauflage quer und mit dem Gesicht nach unten auf den Boden, sodass der weiße Haken und die Schlaufen nach oben zeigen. Halten Sie den Dampfreiniger ca. 5cm über der Auflage und stellen Sie ihn dann mit einem kräftigen Druck darauf. Damit wird gewährleistet, dass die Auflage sicher am Dampfreiniger angebracht ist.

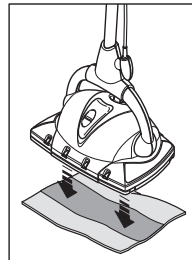

BEFESTIGUNG DES TEPPICHGLEITERS SAMT AUFLAGE FÜR TEPPICHBÖDEN

Legen Sie den Teppichgleiter mit dem Gesicht nach oben auf den Boden. Dann legen Sie die Teppichauflage quer oben auf den Teppichgleiter auf, sodass der weiße Haken und die Schlaufen nach oben zeigen. Halten Sie den Dampfreiniger ca. 5cm über der Auflage und stellen Sie ihn dann mit einem kräftigen Druck darauf. Damit ist gewährleistet, dass die Auflage sicher am Dampfreiniger angebracht und der Teppichgleiter sicher fixiert ist.

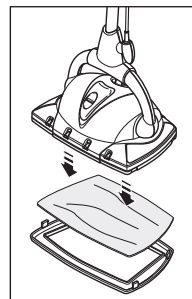

VERWENDUNG AUF HARTHOLZBÖDEN

Im Falle von Hartholzböden verwenden Sie den Dampfreiniger bitte nur auf „versiegelten“ Hartholzoberflächen. Dosieren Sie vorsichtig die Dampfmenge beim Reinigungsvorgang, da zu viel Wasser dem Boden Schaden zufügen kann.

WICHTIGER HINWEIS FÜR LINOLEUMBÖDEN

Bei manchen Arten von Linoleumböden kann es vorkommen, dass der Dampf Wachs ablösen und so den Bodenbelag beschädigen kann. Führen Sie daher IMMER an einer kleinen, verdeckten Stelle des Bodens eine Test durch, bevor Sie mit der Dampfreinigung beginnen, um sicherzustellen, dass Ihr Linoleumboden diese Eigenschaft nicht aufweist.

D. Befüllen des Boilers mit Wasser

WARNUNG:

- Lesen Sie sorgfältig alle Anweisungen, bevor Sie die Verschlusskappe des Boilers entfernen.
- Stecken Sie immer das Gerät vom Strom ab, bevor Sie Wasser nachfüllen.

WICHTIG

Verwenden Sie Leitungswasser – falls das Leitungswasser zu hart ist, verwenden Sie destilliertes oder entmineralisiertes Wasser.

Fügen Sie KEINE Reinigungsmittel, Duftstoffe, Öle oder andere waschaktive oder chemische Substanzen bei.

Befolgen Sie die nachstehenden Anweisungen, um zu verhindern, dass Sie den Boiler überfüllen.

- Vergewissern Sie sich, dass das Gerät vom Strom abgesteckt ist und dass es sich **zumindest für die Dauer von 10 Minuten abgekühlt hat, bevor Sie Wasser einfüllen.**
 - **Vergewissern Sie sich, dass sich die Griffstange in einer aufrechten Stellung befindet.**
- Entfernen Sie die Verschlusskappe des Boilers, indem Sie diese nach unten drücken und gegen den Uhrzeigersinn aufdrehen.

WICHTIG

Wenn Sie den Boiler nachfüllen, während Sie mit dem Gerät arbeiten, stellen Sie bitte sicher, dass Sie den Boiler **zumindest 10 Minuten** Zeit lassen, um sich abzukühlen und schrauben Sie erst danach die Verschlusskappe langsam auf, damit gegebenenfalls noch vorhandener Restdampf langsam entweichen kann, bevor Sie die Kappe komplett entfernen. (Siehe Schritt 2D, „Aufüllen des Boilers während des Betriebs“ für genauere Anweisungen)

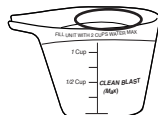
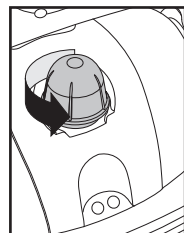

- Befüllen Sie den Tank mit zwei (2) Messbechern („Cups“) Wasser, indem Sie die den als Zubehör mitgelieferten, markierten Messbecher verwenden – füllen Sie den Becher zweimal bis zu Markierung „1 Cup“ mit Wasser.
- **Achten Sie darauf, den Boiler nicht zu überfüllen – NIEMALS mehr als 2 Messbecher Wasser einfüllen!**

- Anschließend die Verschlusskappe des Boilers wieder aufsetzen, nach unten drücken und im Uhrzeigersinn zudrehen. Wenn Sie kaltes Wasser verwenden beträgt die Aufheizzeit ca. 3-7 Minuten. Bei Verwendung von warmem Wasser verringert sich die Aufheizzeit.

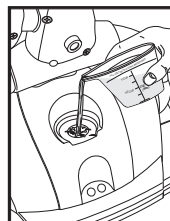

HINWEIS: Sie können die Mikrofaserauflage austauschen, wenn das Gerät warm oder heiß ist.

E. Das Hygienisierungssystem

Ihr MONSTER EZ2 Superclean Steamer ist mit einer einzigartigen Option ausgestattet, die sie ganz nach Bedarf einsetzen können, um Ihre nicht-porösen Hartbodenoberflächen (versiegeltes Holz, Fliesen, Marmor, Granit, Linoleum, etc) nicht nur zu reinigen, sondern zu hygienisieren. Im Lieferumfang enthalten ist eine Flasche mit 8oz. „Clean Blast“, einem speziellen, hygienisierenden Reinigungsmittel, das rasch und problemlos bis zu 99,9% von Keimen und Bakterien vernichtet – einschließlich von Noroviren, MESA, Escherichia coli, Staphylokokken, Salmonellen und schwarzem Schimmel. Unbedingt gemäß Anweisungen verwenden.



HINZUFÜGEN VON CLEAN BLAST HYGIENISIERUNGSMITTEL

• Schieben Sie die Abdeckung des Clean Blast Tanks nach oben, um die Einfüllöffnung freizulegen. (siehe Abbildung „A“)

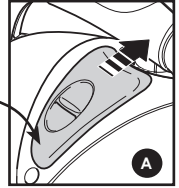

• Verwenden Sie den mitgelieferten Messbecher, um den Clean Blast Tank zu befüllen (Siehe Abbildungen „B“ und „C“). Füllen Sie Clean Blast bis zur Markierung „Clean Blast (Max)“ ein. Wir empfehlen, den Dampfreiniger leicht nach hinten zu kippen, wenn Sie den Clean Blast Tank befüllen. Achten Sie darauf, den Tank nicht zu überfüllen.

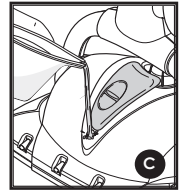
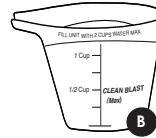

NICHT VERGESSEN: Sie können den Clean Blast Tank auch dann nachfüllen, wenn der Dampfreiniger eingeschaltet und heiß ist. Befüllen sie allerdings niemals den Boiler Tank während der Dampfreiniger heiß ist!

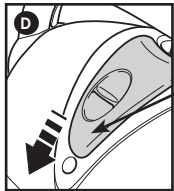

• Schließen Sie die Abdeckung des Clean Blast Boilers. („D“).

• Sie können nun ganz nach Bedarf hygienisieren, indem Sie den Hebel am Griff zurückziehen. („E“)

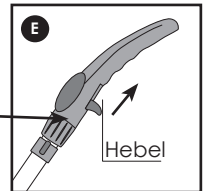

Das Hygienisierungsmittel wird ausschließlich durch die vorderen Ausgänge am EZ2 Dampfreiniger an die Oberfläche gebracht („F“)

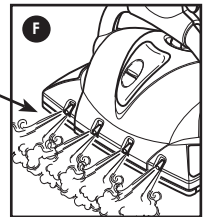

WARNUNG: Verwenden Sie ausschließlich CLEAN BLAST Hygienisierungsmittel

Der EZ2 Dampfreiniger wurde ausschließlich für die Verwendung von CLEAN BLAST konzipiert. Jede andere Reinigungslösung kann Ihren Dampfreiniger beschädigen und führt zum Verfall der Garantie.

HINWEIS: Ein kleiner Tropfen Clean Blast hat eine große Reichweite – es ist nicht nötig, Ihren Boden damit zu durchtränken.

VERWENDUNG IHRES DAMPF-BODENREINIGERS

A. Verwendung der Abstellunterlage

WICHTIG

Die Abstellunterlage dient dazu, eine etwaige Beschädigung des Bodens zu verhindern, die dadurch entstehen kann, dass man den Dampfreiniger länger als ein paar Minuten an einer einzigen Stelle stehen lässt. Stellen Sie den Dampfreiniger **IMMER** auf der Abstellunterlage ab, wenn sie ihn gerade nicht verwenden oder während er abkühlt, bevor Sie ihn dann wegräumen: Sie können die Abstellunterlage sowohl bei warmem als auch bei heißem Dampfreiniger verwenden.

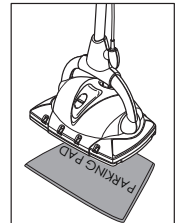

B. Inbetriebnahme des Gerätes

• Stellen Sie sicher, dass der Boiler mit Wasser gefüllt ist, die Verschlusskappe des Boilers dicht zuge dreht ist und sich ausreichend Clean Blast (falls Sie es verwenden) im dazugehörigen Behälter befindet.

• Stecken Sie den Stecker in eine 3-polige, geerdete Steckdose (die Betriebsanzeigelampe wird daraufhin orange aufleuchten.)

• Halten sie die Griffstange in aufrechter, „ausgeschalteter“ Position.

Warten Sie, bis die grüne Lampe, die die Dampfbereitschaft anzeigt, aufleuchtet.

• Sobald der Boiler gefüllt ist und die grüne Anzeigelampe für die Dampfbereitschaft aufleuchtet, ist der EZ2 Dampf-Bodenreiniger einsatzbereit.

- Die Dampftemperatur an den Düsenausgängen beträgt zwischen 104°C und 115°C

- In einer Entfernung von 25 cm (ca. 10 Zoll) zu den Dampfdüsen sinkt die Temperatur auf 38°C

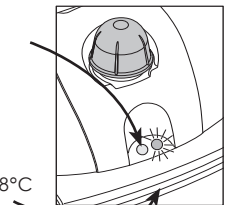

C. Verwendung des Dampf-Bodenreinigers

• Um mit dem Reinigungsvorgang unter Verwendung der unten am Gerät befindlichen Bodendampfausgängen und der Mikrofaserauflage zu beginnen, ziehen Sie einfach die Griffstange nach unten. Sie werden feststellen, dass mit Ihrem Dampf-Bodenreiniger bereits unter ausschließlicher Verwendung des Bodendampfes die Reinigung und Auffrischung der meisten harten Oberflächen und Böden ganz einfach und problemlos ist.

HINWEIS: Es kann sein, dass ein wenig Wasser austritt. Das ist völlig normal.

- To emit steam or Clean Blast from the Steam Nozzles (at front of Steamer), pull the trigger on the Handle.

ZUR BEACHTUNG

Die Dampfdüsen dienen dem Zweck einzelne „Dampfstöbe“ freizusetzen und sollten nicht auf dauerhafte Weise eingesetzt werden. Mit Hilfe dieser Dampfdüsen lässt sich besonders hartnäckiger Schmutz lösen und sie dienen auch dazu, an schwer zugänglichen Stellen und in Ecken zu gelangen und diese zu reinigen.

Eine maximale Hygienisierung lässt sich erreichen, wenn Sie Ihren Dampfreiniger mit der Clean Blast Lösung verwenden.

Hinweis: Je nach Häufigkeit des Einsatzes der Dampfdüsen reicht eine Wasserfüllung für eine Betriebszeit von bis zu 30 Minuten

- Um den Dampfbetrieb zu beenden, bringen Sie die Griffstange einfach in die aufrechte Position.

Der Dampf-Bodenreiniger wird aufhören Dampf zu produzieren, sobald der Wassertank leer ist. Sobald dies der Fall ist, füllen Sie entsprechend den Anweisungen (siehe Schritt 2D „Auffüllen des Boilers während des Betriebes“) Wasser nach oder nehmen Sie das Gerät vom Strom, lassen es abkühlen und verstauen es.

D. Auffüllen des Boilers während des Betriebes

WARNUNG: Lassen Sie das Gerät 10 Minuten lang abkühlen, bevor Sie die Verschlusskappe des Boilers abnehmen. Gehen Sie vorsichtig vor, wenn Sie die Verschlusskappe öffnen, da diese heiß ist und Dampf entweichen kann, der zu Verbrühungen führen kann.

- Gerät vom Strom abstecken.
- Hebel am Griff ziehen, um den Dampf aus den Düsen abzulassen.
- Boiler-Verschlusskappe nach unten drücken und langsam gegen den Uhrzeigersinn aufdrehen. Dadurch kann eventuell vorhandener Restdampf entweichen.
- Stellen Sie sicher, dass das Dampfgerät 10 Minuten lang abkühlen konnte, bevor Sie Wasser nachfüllen.
- Befüllen Sie den Boiler unter Verwendung des mitgelieferten Messbechers, indem Sie den Messbecher 2 x bis zur Markierung „1 Cup“ anfüllen. Stellen Sie sicher, dass während des Befüllens des Boilers die Griffstange des Dampfreinigers in aufrechter Position steht, sodass die Dampfproduktion ausgeschaltet ist.
- Anschließend die Boiler-Verschlusskappe wieder aufsetzen, nach unten drücken und im Uhrzeigersinn zudrehen.
- Stecker in die dreiphasige Steckdose stecken.
- Immer Leitungswasser verwenden.
- Falls das Leitungswasser zu hart ist, stattdessen destilliertes oder entmineralisiertes Wasser verwenden, um Fleckenbildung auf hellen Gewebegarten zu vermeiden.
- Keine Reinigungsmittel, Duftstoffe, Öle, waschaktive oder andere chemische Substanzen beifügen.

REINIGUNG UND SPÜLEN DES DAMPF-BODENREINIGERS

Falls regelmäßig nur destilliertes oder entmineralisiertes Wasser verwendet wird, ist eine Reinigung des Boilers nicht erforderlich.

Spülen des Boilers

Wir empfehlen Ihnen, den Dampf-Bodenreiniger in regelmäßigen Abständen durchzuspülen, um Ablagerungen von Kalk und Sedimenten zu vermeiden, die durch die Verwendung von hartem Wasser entstehen. Füllen Sie zu diesem Zweck nach 10-15 Arbeitsgängen den Boiler 3/4 voll mit heißem Leitungswasser, schütteln Sie ihn mehrmals und entleeren Sie ihn danach in das Waschbecken oder in die Badewanne. Wischen Sie die Dampfreinigerbasis zuerst mit einem feuchten und dann mit einem trockenen Tuch ab.

HALTEN SIE DEN DAMPFREINIGER NIEMALS UNTER DER WASSERLEITUNG UM IHN ZU BEFÜLLEN: Verwenden Sie dafür immer den mitgelieferten Messbecher.

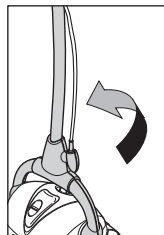
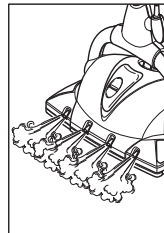
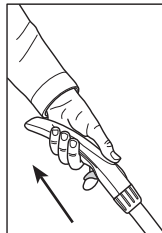
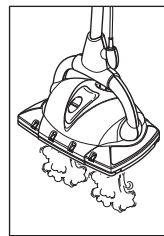
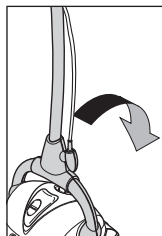

Reinigung des Boilers

Falls Sie Leitungswasser verwenden, empfehlen wir, den Boiler alle 3-4 Monate (abhängig von den mineralischen Ablagerungen) zu reinigen. Verwenden Sie dafür einen Wasserentkalker (erhältlich in den meisten Baumärkten oder Geschäften für Haushaltsgeräten).

- Entfernen Sie die Boiler-Verschlusskappe und entleeren Sie das Wasser in einen Abfluss.
- Befolgen Sie die Anweisungen des Herstellers auf der Entkalkungsmittelpackung und füllen Sie den Tank mit der angegebenen Menge an Reinigungsmittel.
- Entleeren Sie anschließend das Reinigungsmittel und füllen Sie danach den Boiler mit Wasser. Spülen Sie diesen gründlich durch und entleeren Sie das Wasser wieder. Wiederholen Sie diesen Vorgang, bis das Wasser wieder klar aus dem Tank kommt.
- Setzen Sie die Verschlusskappe wieder auf und verstauen Sie das Gerät ordnungsgemäß.

Die Reinigung des Boilers und des Dampfreinigers fällt unter die Verantwortung des Gerätebesitzers und unterliegt nicht der Produktgarantie

Vor der ersten Verwendung des Dampfreinigers nach einer Reinigung halten Sie das Gerät so nach unten, dass der Dampfstoß in ein Waschbecken oder in eine Duschkabine gerichtet ist – dadurch werden eventuell noch vorhandene Ablagerungen aus dem Boiler entfernt. Wenn klare, saubere Wassertropfen erscheinen, dann wischen Sie diese mit einem weichen Tuch ab. Ihr Dampfreiniger ist jetzt wieder einsatzbereit.

Pflege und Reinigung der Mikrofaserunterlagen

Ihre Mikrofaserunterlagen sind für mehrere hundert Anwendungen konzipiert. Reinigen Sie diese Unterlagen regelmäßig, entweder durch Handwäsche (unter Verwendung von milder Seife und warmem Wasser) oder in der Waschmaschine (Schonwaschgang, kaltes Wasser). Verwenden Sie niemals Weichspüler oder Bleichmittel. Wir empfehlen Ihnen, die Unterlagen an der Luft trocknen zu lassen, um ihre Wirksamkeit so lange wie möglich aufrecht zu erhalten.

Mikrofaser Waschanleitungen – ULTRA MIKROFASER

90% Polyester / 10% Polyamide Nur Handwäsche; Trocknen bei niedriger Temperatur oder lufttrocknen; Keine Bleichmittel, keine Weichspüler	80% Polyester / 20% Polyamide Nur Handwäsche; Trocknen bei niedriger Temperatur oder lufttrocknen; Keine Bleichmittel, keine Weichspüler
--	--

Problemfall	Mögliche Gründe	Soluzione
Es kommt kein Dampf aus den Dampfdüsen	Unsachgemäßer Zusammenbau der Griffstange	Rufen Sie den Kundendienst an, um Informationen zur Behebung des Problems
Die Auflage für harte Bodenoberflächen hält nicht am Dampfreiniger	Bei der Anbringung der Auflage wurde nicht genügend Druck ausgeübt	Positionieren Sie den Dampfreiniger ca. 5 cm über den Dampfreiniger und drücken Sie diesen dann KRAFTIG auf die Auflage
Die Reinigungsauflagen sind durchtränkt (zu nass). Warum?	Der Boiler ist überfüllt	Lassen Sie den Dampfreiniger laufen, bis das überflüssige Wasser aufhört auszurinnen. ODER entfernen Sie etwas Wasser aus dem Boiler.
	Das grüne Licht für die "Dampfbereitschaft" leuchtet nicht auf	Warten Sie, bis das grüne Licht für "Dampfbereitschaft" aufleuchtet.
Der Dampf scheint meinen Boden zu nass zu machen.	Die Dampfdüsen werden zu häufig in Betrieb genommen.	Benutzen Sie die Dampfdüsen nur für kurze Dampfhübe, um damit hartnäckige Flecken zu behandeln oder schwer erreichbare Stellen zu reinigen.
Das grüne Licht für "Dampfbereitschaft" erscheint "dampf".	Optische Täuschung.	Da das dezente grüne Licht gleich neben dem leuchtend orangefarbenen Licht angebracht ist, wird es natürlich durch die leuchtendere Farbe überlagert.

WICHTIGE FRAGEIMPORANT QUESTION:

Frage: Muss ich immer eine Mikrofaserunterlage verwenden, wenn ich meinen Dampfreiniger benutze?

Antwort: JA! Es ist äußerst wichtig, dass Sie IMMER Ihre Mikrofaserunterlagen verwenden. Der Dampf-Bodenreiniger sollte NIEMALS ohne die Auflage für harte Bodenoberflächen oder ohne den Teppichgleiter mit der Teppichauflage verwendet werden.

ENTSORGUNG VON ALTGERÄTEN

1. Wenn dieses Symbol eines durchgestrichenen Abfallimers auf einem Produkt angebracht ist, unterliegt dieses Produkt der europäischen Richtlinie 2002/96/EC.
2. Alle Elektro- und Elektronik-Altgeräte müssen getrennt vom Hausmüll über dafür staatlich vorgesehene Stellen entsorgt werden.
3. Eine ordnungsgemäße Entsorgung des Altgeräts trägt dazu bei, Schäden an der Umwelt und der menschlichen Gesundheit zu vermeiden.
4. Weitere Informationen zur Entsorgung des Altgeräts erhalten Sie bei der Stadtverwaltung, beim Entsorgungsamt oder in dem Geschäft, in dem Sie das Produkt erworben haben.



monster®



euromflex®

EZ2-S SUPERCLEAN

IMPORTANTE: Antes de utilizar esta unidad por primera vez, lea atentamente estas instrucciones y consérvelas para futuras consultas.

Euroflex no se responsabiliza por los daños ocasionados por un uso inapropiado del aparato, que no se ajusten a lo detallado en el manual de instrucciones.

Por favor póngase en contacto con el centro de asistencia técnica más cercano para obtener más información o instrucciones que no estén detalladas en este documento.

¡Deshágase del envoltorio plástico en forma correcta, ya que este representa un peligro potencial para los niños!



ADVERTENCIAS DE SEGURIDAD

- Este aparato cumple con las Directivas Europeas 2004/108/CEE sobre la compatibilidad electromagnética y 2006/95/CEE sobre la baja tensión. El aparato posee la marca CE.
- El fabricante tiene derecho a realizar cambios en el diseño y características del aparato sin previo aviso.
- Este aparato es sólo para uso doméstico.
- Ne jamais ouvrir le bouchon de sécurité durant l'emploi de l'appareil.
- No encienda el aparato si el tubo de vapor presenta signos de avería (rajaduras/cortes), si el cable eléctrico está dañado o si el aparato ha sufrido un daño potencial no identificable (por ejemplo, una caída, etc.)
- No conecte el aparato sin asegurarse de que el voltaje eléctrico proporcionado coincida con el que se muestra en la placa de la máquina.
- El tomacorriente eléctrico debe estar equipado con conexión de polo a tierra y con un interruptor automático de 16 A.
- Todos los alargadores deben ser de 16 A y deben ser apropiados para el aparato. Desenrolle los cables completamente antes de utilizarlos.
- No utilice el aparato si se presentan signos de filtración o daños.
- El fabricante no se responsabiliza por los daños ocasionados a personas o al equipo, en caso de que el equipo se dañe como resultado del uso impropio, o de reparaciones o mantenimientos no autorizados.
- Las reparaciones deben ser efectuadas exclusivamente por personal autorizado por el fabricante. Los equipos reparados por personal no autorizado representan un riesgo, y como tal, no están cubiertos por la garantía.
- La sustitución del cable eléctrico debe ser efectuada por personal técnico autorizado por el fabricante.
- No ubique el aparato al exterior.
- No exponga el aparato a agentes atmosféricos externos, como humedad o calor.
- Utilice un paño seco o ligeramente humedecido para limpiar el aparato.
- Utilice sólo accesorios o repuestos autorizados por el fabricante.
- El vapor que libera el aparato es extremadamente caliente. Tanto el aparato como los accesorios pueden recalentarse. Evite el contacto directo. ¡El símbolo del vapor  (símbolo 5597 según IEC 60417-1) previene a los usuarios del riesgo de recalentamiento!
- No planche sin feijido para planchar. La tabla de planchar alcanza temperaturas potencialmente elevadas, por lo tanto, no la toque bajo ninguna circunstancia. Las altas temperaturas podrían provocar quemaduras.
- Este aparato no es apropiado para niños, ni personas con discapacidades físicas o mentales, ni personas que no tienen la experiencia o conocimientos necesarios para manejar la máquina, a menos que el personal de seguridad los haya capacitado adecuadamente.
- Conserve fuera del alcance de los niños.
- Cuando no utilice el aparato consérvelo en un lugar seco y seguro fuera del alcance de los niños.
- No tire del cable. No utilice el cable para mover el aparato. No ejerza presión excesiva sobre el cable (es decir, al cerrar una puerta). Evite el contacto con bordes y esquinas cortantes. Conserve el cable lejos de superficies calientes.
- Ninguna parte conectada a un aparato eléctrico (interruptor, enchufe, componentes eléctricos, etc.) debe entrar en contacto con el agua.
- Desconecte el aparato antes de realizar operaciones de limpieza o mantenimiento. Espere a que el sistema de enfriamiento de la unidad de vapor enfríe el aparato.
- La carga del depósito deberá realizarse únicamente con agua sin aditivos, perfumes o cualquier otro producto químico.
- No vuelque o incline el aparato en exceso hacia un lado.
- No apunte el chorro de vapor hacia personas, animales o plantas.
- No apunte el chorro de vapor hacia aparatos eléctricos o electrodomésticos.
- No introduzca ningún objeto en las aberturas y no utilice el aparato si alguna abertura se encuentra tapada.
- No utilice el aparato con las manos mojadas o descalzo.
- No utilice el aparato en cercanía de sustancias inflamables o explosivas.

www.euroflex.tv

MANUAL DE
INSTRUCCIONES
6811477.3 05/10

EZ2-S

Aspirador

ESPAÑOL



ADVERTENCIA

¡ESTE ASPIRADOR HA SIDO DISEÑADO PARA UTILIZAR ÚNICAMENTE SOLUCIÓN DE LIMPIEZA CLEAN BLAST!
NO UTILICE OTRA TIPO DE SOLUCIÓN O AGENTE DE LIMPIEZA YA QUE PODRÍA DAÑAR EL ASPIRADOR ANULANDO LA GARANTÍA.

ATTENTION

- No utilice el aspirador sin colocarle al sistema una Almohadilla para Superficies Duras (Hard Surface Pad) o Deslizador de alfombra y Almohadilla (Carpet Glide & Pad).
- Nunca deje el Aspirador en el mismo lugar sobre cualquier superficie por ningún periodo de tiempo. Siempre apóyelo sobre el Parking Pad [Almohadilla de Parada] y asegúrese que la Manija del Aspirador esté completamente en posición vertical cuando no lo utiliza - esto apaga el Aspirador.
- NO desarme el aspirador después de haberlo armado. Esto lo dañará.

PARTES INTERNAS Y DESCRIPCIÓN DEL PRODUCTO

(1) ASPIRADOR DE SUELO

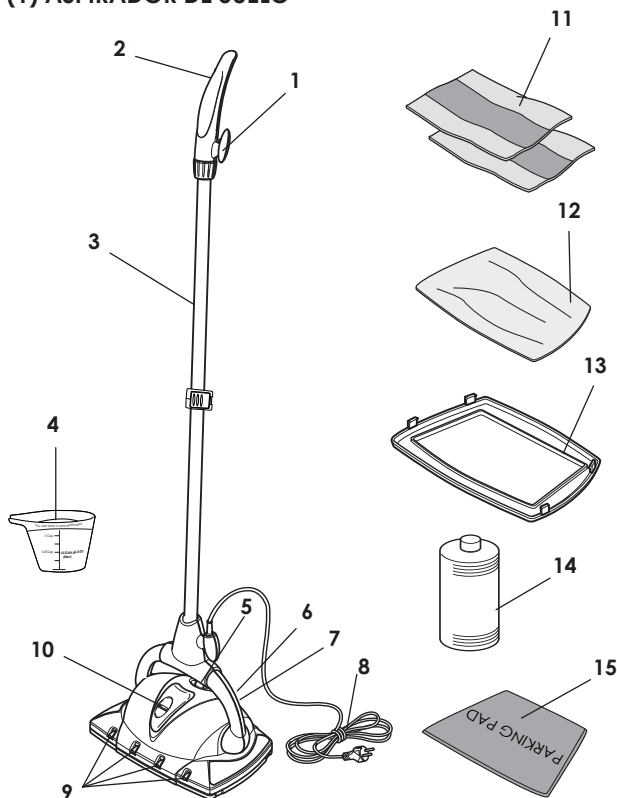

1. Enrollador para cable
2. Manija
3. Tubo de extensión metálico
4. Jarra medidora (pre-marcada)
5. Tapa del hervidor
6. Luz del indicador de vapor listo para el uso (verde)
7. Luz del indicador de corriente (naranja)
8. Cable de alimentación
9. Boquillas de vapor
10. Cubierta del tanque Clean Blast
11. Hard Surface Pad (Almohadilla para superficies duras)
12. Carpet Floor Pad (Almohadilla para suelos con alfombra)
13. Carpet Glide (Deslizamiento de alfombra)
14. Botella de Clean Blast
15. Parking Pad (Almohadilla de parada)

MONTAJE DE LAS PARTES Y PREPARACIÓN DEL ASPIRADOR

Antes de usar

Asegúrese de que todas las partes estén en la caja (ver pág. 4).

IMPORTANTE: ¡SIGA ESTAS INSTRUCCIONES CON CUIDADO!

A. Monte la manija

Una vez sacado el Ensamblaje de la Manija de la caja de cartón:

- Tirez vers l'extérieur le Tube d'extension (comme illustré ci-dessous).

← **Separe el tubo de extensión (aparece debajo).** →

- Extienda el tubo hasta la posición "Lock-I".

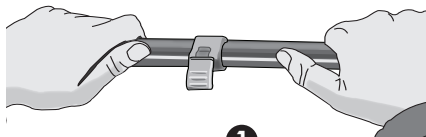

1

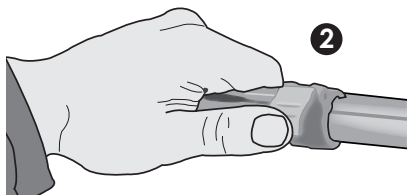
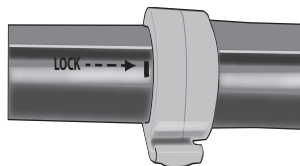

2

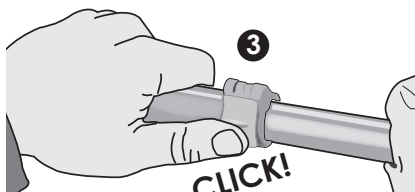

3

CLICK!

- Baje en forma rápida el conector. Cuando escuche un "clic" el Tubo estará asegurado en posición.



Posición de "Extensión Máxima"

IMPORTANTE

Es posible generar vapor frontal únicamente cuando el Tubo de Extensión está en posición de "Extensión Máxima". **ASEGÚRESE DE QUE EL TUBO DE EXTENSIÓN ESTÉ COMPLETAMENTE EXTENDIDO Y ASEGURADO EN SU POSICIÓN PARA UNA ÓPTIMA GENERACIÓN DEL VAPOR.**

Utilice el Tubo de Extensión en posición Doblado únicamente con el Carpet Glide (Deslizamiento de alfombra) (para limpiar tapicería) o para guardar.

B. UNIR LA MANIJA AL ASPIRADOR

- Antes de comenzar, quite el tornillo autorroscante del extremo inferior del Tubo de Extensión.
- Introduzca el Ensamblaje de la Manija en la Base del aspirador. Alinee la Flecha en la Manija con la Flecha en la Base (fig. A).
- Una vez introducido, gire el Ensamblaje de la Manija 90° en sentido horario. (fig. B). Asegúrese de que la Flecha en la manija esté alineada con el icono Línea/Cierre en la Base.

Fig. C

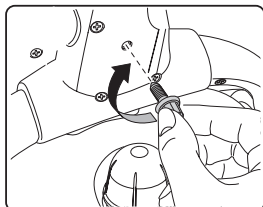

- Alinee el agujero del tornillo del Grupo de la Manija con la abertura de la cubierta del aspirador

Asegure el ensamblaje de la manija con el tornillo autorroscante que quitó del extremo inferior del Tubo de Extensión (Fig. C)

Fig. A

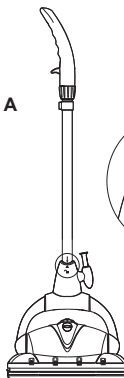

Vista frontal

Fig. B

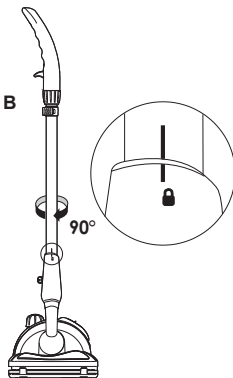

Vista lateral

C. PONERLE AL ASPIRADOR LA HARD SURFACE FLOOR O CARPET PAD (ALMOHADILLA PARA SUPERFICIES DURAS O ALFOMBRAS).

Ponerle al aspirador una Almohadilla para Superficies Duras o un deslizamiento de alfombra con una Almohadilla para Alfombra.

ADVERTENCIA:

Para no dañar el suelo, cuando utilice su aspiradora coloque SIEMPRE la HARD SURFACE FLOOR PAD (ALMOHADILLA PARA SUPERFICIES DURAS) o el CARPET GLIDE (DESLIZAMIENTO DE ALFOMBRA) con la CARPET PAD (ALMOHADILLA PARA ALFOMBRAS). NO lo utilice NUNCA sin alguno de estos accesorios.

CÓMO COLOCAR LA ALMOHADILLA PARA SUPERFICIES DURAS

Ubique la Almohadilla boca abajo en el suelo, la parte ancha hacia delante, con las tiras de lazos y ganchos blancos mirando hacia arriba. Sostenga el aspirador unas 2" por encima de la almohadilla y ubique con cuidado el aspirador sobre ésta. Presione hacia abajo con firmeza asegurándose de que la almohadilla esté bien adherida al Aspirador.

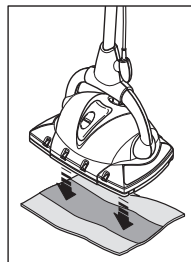

CÓMO COLOCAR EL DESLIZAMIENTO DE ALFOMBRA CON LA ALMOHADILLA PARA ALFOMBRA

Ubique el deslizamiento de alfombra boca arriba en el suelo. Centre y ubique la Almohadilla para Alfombra sobre el deslizamiento de alfombra, la parte ancha hacia delante con las tiras de lazos y ganchos blancos mirando hacia arriba. Sostenga el aspirador unas 2" por encima de la almohadilla y ubique con cuidado el Aspirador sobre ésta. Presione hacia abajo con firmeza asegurándose de que la almohadilla esté adherida al Aspirador y que el Deslizamiento de Alfombra esté bien puesto.

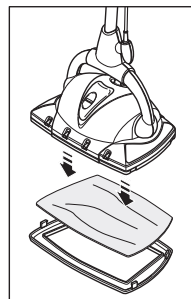

USO EN SUELOS DE MADERA DURA

Para suelos de madera dura, utilícelo sólo sobre superficies de madera dura "enceradas". Controle con cuidado la cantidad de vapor que utiliza al limpiar, ya que demasiada agua podría ocasionar daños.

NOTA IMPORTANTE PARA SUELOS DE LINÓLEO

El vapor puede provocar que la cera se desprenda, y como consecuencia dañar algunas variedades de suelos de linóleo. Haga SIEMPRE una prueba en una parte pequeña del suelo apenas visible ANTES de utilizar vapor para asegurarse de que su suelo de linóleo no tiene este problema.

D. CÓMO LLENAR EL HERVIDOR CON AGUA

ADVERTENCIAS:

- Lea con cuidado todas las instrucciones antes de quitar la Tapa del Hervidor.
- Desenchufe siempre el aparato antes de llenar el Hervidor.

IMPORTANTE

Utilice agua del grifo - destilada o desmineralizada si el agua del grifo es demasiado dura. NO agregue detergentes, perfumes, aceites, u otras sustancias químicas.

Siga estas instrucciones para no llenar en exceso el Hervidor.

- Asegúrese de que el aparato esté desenchufado y de que se haya enfriado durante al menos 10 minutos antes de llenar con agua.
 - Asegúrese de que el Grupo de la Manija está en posición vertical "off" (apagado).
- Quite la Tapa del Hervidor presionando y girando en sentido anti-horario.

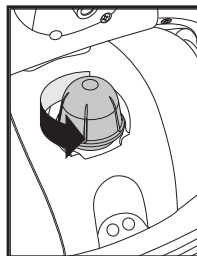

IMPORTANTE

Para rellenar el Hervidor cuando el Aspirador se haya utilizado, asegúrese de dejar que el Aspirador se enfríe durante por lo menos 10 minutos y a continuación aloje la Tapa del Hervidor en forma lenta para permitir que cualquier exceso de vapor escape antes de quitar completamente la Tapa. (Consulte el paso 2D "Rellenar Hervidor Durante el Uso" para obtener instrucciones detalladas).

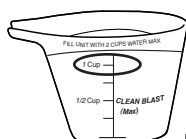

- Colocar dos (2) tazas de agua utilizando la Jarra Medidora provista - llenar la jarra hasta la marca "1 Cup" (1 Taza) dos veces. Tenga cuidado de no llenar en exceso - NUNCA agregue más de dos tazas de agua.

- Coloque otra vez la Tapa del Hervidor presionando y girando en sentido horario. Si utiliza agua fría, el tiempo de calentamiento es de 3-7 minutos. Si utiliza agua tibia el tiempo de calentamiento es menor.

NOTA: es posible cambiar la almohadilla de microfibra cuando la unidad esté tibia o caliente.

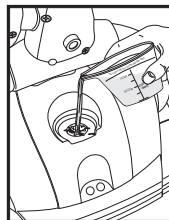

E. SISTEMA DE DESINFECCIÓN

El Aspirador Monster EZ2 Superclean cuenta con una única opción posible de utilizar siempre que lo desee para desinfectar superficies duras no porosas (madera encerada, azulejos, mármol, granito, linóleo, etc.). Este paquete incluye una botella de 8 oz. de "Clean Blast", un agente de desinfección especial que matará de forma rápida el 99,9 % de los gérmenes y bacterias - incluso Norovirus, SARM, E-coli, S. aureus, Salmonela y moho negro. Asegúrese de utilizarlo como se indica.



CÓMO AGREGAR EL DESINFECTANTE CLEAN BLAST

• Empuje la Cubierta del Tanque de Clean Blast hacia arriba (como se indica en la figura "A") para ver la abertura.

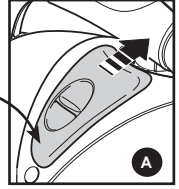

• Utilice la Jarra Medidora provista para llenar el Tanque Clean Blast (figuras "B" y "C"). Coloque Clean Blast en la Jarra Medidora hasta la marca "Clean Blast (máx.)". Recomendamos que incline el Aspirador hacia atrás en el momento de llenar el Tanque Clean Blast. Tenga cuidado de no llenarlo en exceso.

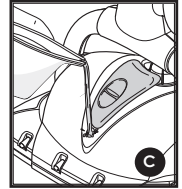
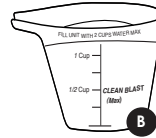

RECUERDE: PUEDE LLENAR EL TANQUE CLEAN BLAST CUANDO EL ASPIRADOR ESTÉ ENCENDIDO Y CALIENTE. PERO NUNCA LLENE EL TANQUE DEL HERVIDOR CUANDO EL ASPIRADOR ESTÉ CALIENTE.

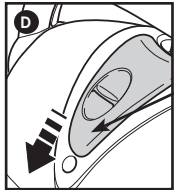

• Cierre la Cubierta del Tanque Clean Blast (Fig. "D")

• Ahora puede desinfectar siempre que lo desee tirando del interruptor en la manija. (Fig. "E").

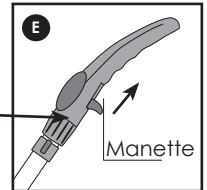

• El desinfectante sólo sale a la superficie a través de las aberturas frontales del Aspirador EZ2. (Fig. "F")

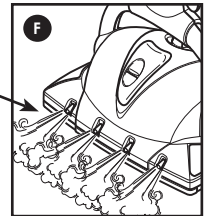

ADVERTENCIA: Utilice sólo desinfectante CLEAN BLAST.

El Aspirador EZ2 está diseñado para utilizar únicamente Clean Blast. Cualquier otra solución de limpieza podría dañar su aspirador y anular la garantía.

SUGERENCIA: Una pequeña cantidad de Clean Blast dura mucho - no es necesario empapar el suelo.

CÓMO UTILIZAR SU ASPIRADOR

A. CÓMO UTILIZAR LA ALMOHADILLA DE PARADA

IMPORTANTE

La Almohadilla de Parada evita que se dañe el suelo como resultado de dejar un aspirador caliente en el mismo lugar durante más de unos pocos minutos. Ubique SIEMPRE el Aspirador sobre la Almohadilla de Parada cuando no lo utilice, o cuando se esté enfriando antes de guardarlo.

Puede utilizar la Almohadilla de Parada si el Aspirador está tibio o caliente.

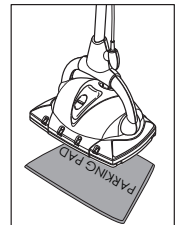

B. CÓMO ENCENDER EL APARATO

• Asegúrese de que el Hervidor contenga agua, que la Tapa del Hervidor esté en su lugar y que haya agregado Clean Blast (en caso de utilizarlo) en el Tanque de Clean Blast.

• Enchufe en un tomacorriente con polo a tierra de 3 dientes (se encenderá la Luz naranja del Indicador de Corriente).

• Mantenga la manija en posición vertical "off" (apagado).

Espera hasta que la Luz verde del Indicador de Vapor Listo para el uso se encienda.

• Cuando el Hervidor esté lleno y la Luz verde del Indicador de Vapor Listo para el uso se encienda, el Aspirador EZ2 estará listo para limpiar.

-La temperatura del vapor al final de la boquilla es de aproximadamente 204 °C / 219 °F.

-La temperatura baja a 38 °C / 100 °F a una distancia de 25 cm. / 10 in. de las boquillas.

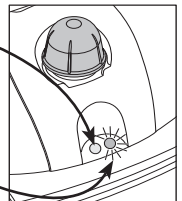

C. CÓMO UTILIZAR EL ASPIRADOR

• Para empezar a limpiar utilizando los puertos de vapor inferiores y una almohadilla de microfibra, empuje simplemente la Manija hacia abajo. Verá que su Aspirador puede limpiar y renovar con facilidad la mayoría de las superficies y suelos duros utilizando sólo el vapor que sale por la parte inferior.

NOTA: Es normal que se genere un poco de agua.

• Para generar vapor o Clean Blast desde las Boquillas de Vapor (en la parte frontal del Aspirador), tire del interruptor en la Manija.

RECORDATORIO

Las Boquillas de Vapor se deben utilizar en "intervalos" de vapor y no de forma ininterrumpida. Las Boquillas de Vapor alojaron en especial restos difíciles y ayudarán a acceder a áreas y esquinas difíciles.

Para lograr la DESINFECCIÓN MÁXIMA utilice el Aspirador con Clean Blast.

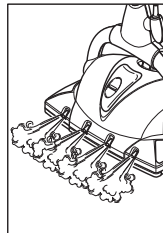
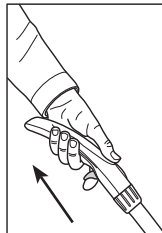
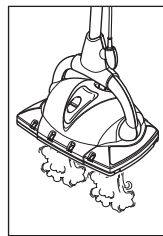
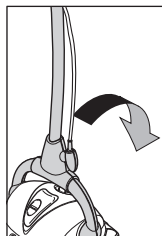

NOTA: Según la frecuencia con la que utilice las Boquillas de Vapor, no necesitará rellenar el Hervidor durante unos 30 minutos.

• Para detener el vapor, coloque nuevamente la Manija en posición vertical.

El Aspirador dejará de producir vapor cuando el Hervidor esté vacío. Cuando esto ocurra, rellene con agua (para instrucciones consulte el paso 2D "Cómo Rellenar el Hervidor Durante el Uso") o desenchufe y guarde la unidad.

D. CÓMO RELLENAR EL HERVIDOR DURANTE EL USO

ADVERTENCIA: Permita que el Aspirador se enfríe durante unos 10 minutos antes de abrir la Tapa del Hervidor. Tenga cuidado al abrir la Tapa del Hervidor ya que podría seguir caliente y podría salir vapor, ocasionando quemaduras. Si el Hervidor aun está caliente, puede salir agua de golpe mientras se rellena y esto también podría ocasionar quemaduras.

- Desenchufe el aparato.
- Presione el interruptor en la Manija para quitar el vapor de las Boquillas de Vapor.
- Presione hacia abajo y gire despacio la Tapa del Hervidor en sentido anti-horario. Esto dejará escapar los restos de vapor.
- **Asegúrese de que el Aspirador se haya enfriado durante por lo menos 10 minutos antes de rellenar con agua.**
- Llene el Hervidor con la Jarra Medidora provista - dos veces utilizando la marca "1 Cup" (1 Taza). Asegúrese de que la manija del Aspirador está en posición vertical "off" (apagado).
- Presione con firmeza y enrosque la Tapa del Hervidor otra vez con un giro en sentido horario.
- Enchufe en un tomacorriente de 3 dientes.
- Utilice siempre agua del grifo.
- Si el agua del grifo es muy dura, utilice agua destilada o desmineralizada para evitar el riesgo de manchar telas de colores claros.
- No agregue detergentes, perfumes, aceites u otras sustancias químicas.

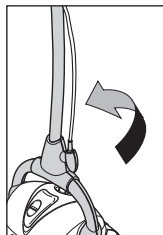

CÓMO LIMPIAR Y ENJUAGAR EL ASPIRADOR

Si utiliza agua destilada o desmineralizada no es necesario limpiar el Hervidor.

Cómo Enjuagar El Hervidor

Recomendamos que enjuague el Aspirador en forma periódica para evitar que se acumule cal o sedimentos por el uso de agua dura. Después de 10-15 usos, llene 3/4 del Hervidor con agua caliente del grifo, sacúdalo varias veces y vacíelo en el lavabo o bañera. Pásele un paño húmedo a la base del aspirador, y séquelo.

NUNCA UBIQUE EL ASPIRADOR DEBAJO DEL GRIFO PARA LLENARLO.

Utilice la Jarra Medidora provista.

Cómo Limpiar el Hervidor

Si utiliza agua del grifo, recomendamos que limpie el Hervidor cada 3 o 4 meses (según la acumulación de minerales). Utilice un Removedor Mineral de Agua Dura (se consigue en la mayoría de tiendas de artículos de ferretería o pequeños aparatos).

- Quite la Tapa del Hervidor y vacíe el agua en el lavabo.
- Siga las instrucciones del fabricante que figuran en el paquete del producto de limpieza, y llene el tanque con la cantidad específica del producto de limpieza.
- Saque el producto de limpieza del Hervidor y llénelo con agua. Enjuague con cuidado y saque del Hervidor. Repita hasta que el agua del tanque salga limpia.
- Coloque la Tapa del Hervidor y guarde el aparato en forma correcta.

La limpieza del Hervidor y del Aspirador es responsabilidad absoluta del propietario y no está cubierta por la garantía del producto.

Antes de utilizarlo por primera vez luego de la limpieza del Hervidor, mantenga el aspirador boca abajo y dirija el vapor hacia un lavabo o ducha vertical para limpiar cualquier residuo del Hervidor. Cuando aparezcan gotas de agua limpia, seque con un paño suave. Su aspirador estará listo para ser utilizado.

CUIDADO Y LIMPIEZA DE LA ALMOHADILLA DE MICROFIBRA

Las Almohadillas de Microfibra tienen cientos de usos. Limpie las Almohadillas con regularidad, ya sea a mano (utilice un jabón suave y agua tibia) o en su lavadora con un programa delicado, con agua fría. No utilice suavizante de telas o blanqueador. Recomendamos que permitan que las Almohadillas se sequen al aire para conservar la máxima efectividad a largo plazo.

Instrucciones para lavar microfibra - MICROFIBRA ULTRA

90% poliéster / 10% poliamida
Lavar sólo a mano
Secar con secadora a baja temperatura o secar al aire
No usar blanqueador / No usar suavizante

80% poliéster / 20% poliamida
Lavar sólo a mano
Secar con secadora a baja temperatura o secar al aire
No usar blanqueador / No usar suavizante

Problema	Causas Posibles	Soluciones
No sale vapor de las Boquillas de Vapor.	Ensamblaje incorrecto de la Manija.	Llame al servicio al cliente para recibir instrucciones para resolver el problema.
La Almohadilla para Superficies Duras no se adhiere al Aspirador.	No presionó lo suficiente al adherir la Almohadilla.	Ubique el Aspirador unas 5 cm por encima de la Almohadilla y presione CON FIRMEZA hacia la Almohadilla.
Las Almohadillas de Limpieza se empapan (demasiado húmedas). ¿Por qué?	Se llenó demasiado el Hervidor.	Haga funcionar el Aspirador hasta que el exceso de agua cese. - 0 - Saque un poco de agua del Hervidor.
	No está iluminada la Luz verde del "Indicador de Vapor Listo para el Uso".	Espere que la Luz verde del "Indicar de Vapor Listo para el Uso" se ilumine.
Parece que el vapor deja el suelo muy mojado.	Está utilizando las Boquillas de Vapor con demasiada frecuencia.	Utilice las Boquillas de Vapor únicamente en pequeños intervalos para limpiar manchas difíciles o áreas de difícil acceso.
La Luz verde del Indicador de Vapor Listo para el Uso parece "pálida".	Ilusión Óptica.	La sutil luz verde se ve disminuida por estar ubicada junto a la luz naranja más brillante.

PREGUNTA IMPORTANTE

P: ¿Debo utilizar una Almohadilla de Microfibra siempre que limpie con el Aspirador?

R: ¡SI! Es sumamente importante que utilice SIEMPRE las Almohadillas de Microfibra. El Aspirador NO debe ser utilizado sin una Hard Surface Pad (Almohadilla para Superficies Duras) o sin el Carpet Glide (Deslizamiento de Alfombra) con Carpet Pad (Almohadilla para Alfombra).

CÓMO DESECHAR UN APARATO ANTIGUO

1. Cuando el símbolo de un contenedor tachado aparece en un producto significa que el producto está cubierto por la Directiva Europea 2002/96/EC sobre residuos eléctricos y equipos electrónicos.

2. Todos los productos eléctricos y electrónicos deben desecharse por separado del flujo de desechos municipales mediante instalaciones de recolección específicas designadas por el gobierno o las autoridades locales.

3. El correcto desecho del aparato antiguo ayudará a prevenir potenciales consecuencias negativas para el medio ambiente y la salud humana.

4. Para obtener más información acerca de cómo desechar un aparato antiguo, por favor comuníquese con su ayuntamiento, con el servicio de eliminación de desechos o con la tienda en donde compró el producto.





euoflex[®]

EUROFLEX srl

Via dei Colli, 153 - 31058 Susegana (TV) Italy - tel. ++39.0438.661711 - fax. ++39.0438.661712
[http: www.euoflex.tv](http://www.euoflex.tv) - E-MAIL: euoflex@euoflex.tv