

A007VPR3



Plateforme 3 vélos

sur attelage

Conception et fabrication française

Instructions de montage

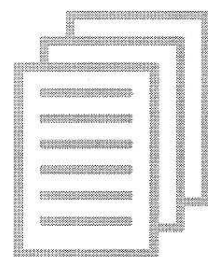
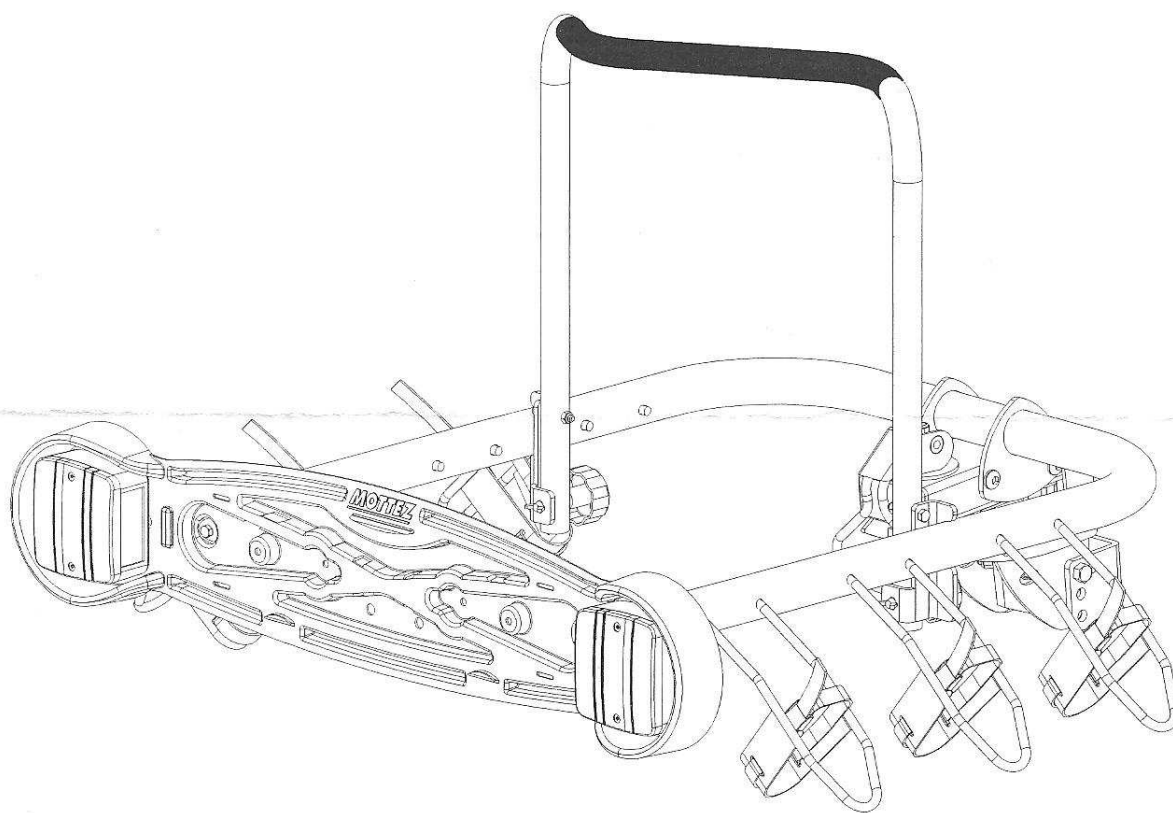
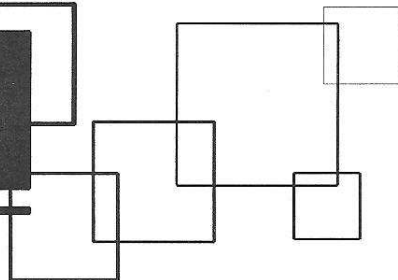

Lire impérativement la notice avant toute utilisation



CONA007VPR3 07 071

Page 1/13

Recommandations importantes

MOTTEZ

A LIRE IMPERATIVEMENT AVANT TOUTE UTILISATION

Français

Vous venez d'acquérir un porte-vélos **Mottez**, produit conçu, et fabriqué en France.

Nous vous remercions pour ce choix qui, nous l'espérons, vous apportera entière satisfaction.

Voici quelques recommandations indispensables afin de monter et d'utiliser votre porte-vélos dans les meilleures conditions.

Une mauvaise installation, une mauvaise utilisation peuvent avoir des conséquences dangereuses pour vous et les autres usagers de la route.

Cette liste n'est pas limitative et ne vous dispense pas de respecter les règles élémentaires de prudence et de bon sens.

- Charge / capacité maximales du porte-vélos : 45kg / 3 vélos
- Vérifier le bon serrage des pièces des vélos transportés. Il est impératif d'ôter les accessoires ou dispositifs des vélos, tels bidon, éclairage, compteur, pompe, ...
- Employer des sangles en parfait état.
- Respecter la capacité de chargement du produit.
- Optimiser la répartition des vélos en privilégiant un emplacement au plus près du véhicule. Le centre de gravité doit être le plus bas possible, sans toutefois risquer de rentrer en contact avec le sol, en particulier lors de franchissement d'obstacle (dos d'âne).
- Il appartient à l'utilisateur de se conformer aux normes applicables dans chaque pays de circulation concernant le chargement : respect de la largeur, de la longueur du dispositif.
- La plaque minéralogique et les feux doivent rester visibles. Assurez-vous de la conformité de votre plaque.
- Veiller à ne pas mettre les pneus des vélos trop près de la sortie d'échappement, l'évacuation des gaz chauds pouvant les endommager.
- Fixer impérativement les vélos sur l'armature du porte-vélos à l'aide de sangles.
- Vérifier qu'aucune partie métallique du dispositif ne puisse entrer en contact avec la carrosserie, ce qui l'endommagerait.
- Il est recommandé de retirer le porte-vélos après utilisation, par souci de sécurité des autres usagers de la route (piétons, cyclistes, automobilistes...)

Adapter sa conduite :

A chaque utilisation, vérifier avant le départ et régulièrement pendant le trajet, la bonne tenue de l'ensemble porte-vélos et vélos : serrage des sangles, vis et molettes.

Attention : l'ajout d'un porte-vélos altère le comportement du véhicule (virages, vent latéral, marche arrière, virages serrés, etc.)

Le véhicule est plus long et plus large. A prendre en compte lors de vos manoeuvres. Adapter sa vitesse est indispensable (110km/h max).

Seule votre responsabilité est engagée en cas de mauvaise utilisation ou de non respect des consignes.

Composants du A007VPR3

Outils nécessaires (non fournis) au montage

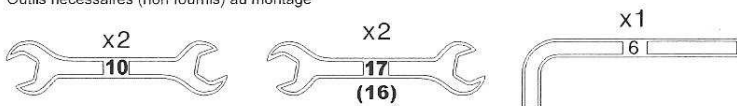

<p>A x1</p>		<p>B x1</p>		<p>C x1</p>		<p>D x1</p>	
<p>E x2</p>	<p>F x10</p>	<p>G x2</p>	<p>H x4</p>	<p>I x1</p>	<p>J x2</p>	<p>K x1</p>	
<p>L x4</p>	<p>M x2</p>	<p>N x2</p>	<p>O x2</p>	<p>P x2</p>			

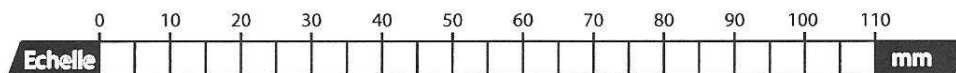

CONA007VPR3 07 071

Page 2/13

przewidywać maksymalny udźwieg bagażnika rowerowego: 45kg dla 3 rowerów

- Zwracamy uwagę, że nieprawidłowa instalacja i obsługa mogą być niebezpieczne dla Państwa i osób trzecich. Ponoś Państwo całkowitą odpowiedzialność z tego tytułu.
 - Ze względu na Państwa bezpieczeństwo oraz innych użytkowników i ponoszona odpowiedzialność, prosimy o uważne przeczytanie poniższych zaleceń; zalecenia nie są wyczerpujące i nie zwalniają Państwa z przestrzegania podstawowych zasad bezpieczeństwa i zdrowego rozsądku.
 - Należy zachować zalecenia w samochodzie i zapoznać z nimi każdą osobę, która będzie instalować bagażnik rowerowy lub prowadzić samochód z takim bagażnikiem. Zalecenia stanowią integralną część instrukcji obsługi.
- Jeżeli stwierdzą Państwo jakiegokolwiek anomalie, należy skontaktować się z serwisem przed użyciem.

LADOWANIE ROWERÓW

Mocować i stosować pasy w idealnym stanie, nie używać ich do innych celów lub z innymi zabezpieczeniami.

- Sprawdzić prawidłowe dokreślenie części transportowanego roweru, należy zdjąć wszystkie akcesoria i urządzenia z transportowanych rowerów (bidon, oświetlenie zdejmowane, pompka, itd.) aby zapobiec ich zgubieniu.
 - Rowery muszą być poprawnie rozmieszczone na bagażniku, umieszczone blisko siebie i jak najbliżej samochodu. środek ciężkości całości musi znajdować się jak najniżej, tak aby rowery nie dotykały nawierzchni w czasie pokonywania przeszkód (garb,...).
 - Ładunki wystające poza bagażnik muszą spełniać obowiązujące przepisy i muszą być poprawnie umocowane i użytkownik ma obowiązek postępowania zgodnie z przepisami obowiązującymi w kraju, w którym się porusza.
- Np.: we Francji, ładunek nie może przekraczać szerokości 2.5m.
- Należy zwrócić uwagę, aby nie umieścić opon rowerów zbyt blisko wylotu rury wydechowej, ponieważ gorące spaliny mogą je uszkodzić.
 - Nie dopuszczać do lopotania pasów na wietrze.
 - Umocować obowiązkowo rowery za pomocą pasów do ramy bagażnika.
 - Sprawdzić, czy zadna część metalowa bagażnika styka się z nadwoziem.
 - Tablica rejestracyjna i światła muszą być widoczne. Zainstalować, jeżeli zachodzi potrzeba kompletną tablicę sygnalizacyjną ze światłami.
- Należy upewnić się, że tablica jest zgodna z kodeksem ruchu drogowego.
- Zaleca się zdjęcie bagażnika po użyciu, aby nie zahaczyć nieuważnego pieszego lub innego uczestnika ruchu.
 - Utrzymywać bagażnik rowerowy w dobrym stanie, przechowywać prawidłowo związując pasy.

JAZDA

- Przy każdym użyciu, sprawdzić przed wyjazdem i regularnie w czasie podróży, prawidłowe mocowanie całości (sruby i nakretki). Dokreślić mocowania, jeżeli zachodzi potrzeba.

UWAGA : samochód jest dłuższy i szerszy. Należy uwzględnić to w czasie manewrów, prowadzić ostrożnie i dostosować prędkość: każdy ładunek transportowany z tyłu samochodu wpływa na jego zachowanie się (zakręty, wiatr boczny, nawierzchnia, jazda do tyłu, wąski zakręt, itd.).

- Nie używać bagażnika do jazdy terenowej: silne wstrząsy mogą uszkodzić bagażnik i samochód (110 km/h max).

Tylko Państwo ponoszą odpowiedzialność w przypadku nieprawidłowego użycia lub nieprzestrzegania zaleceń.

A007VPR3

1

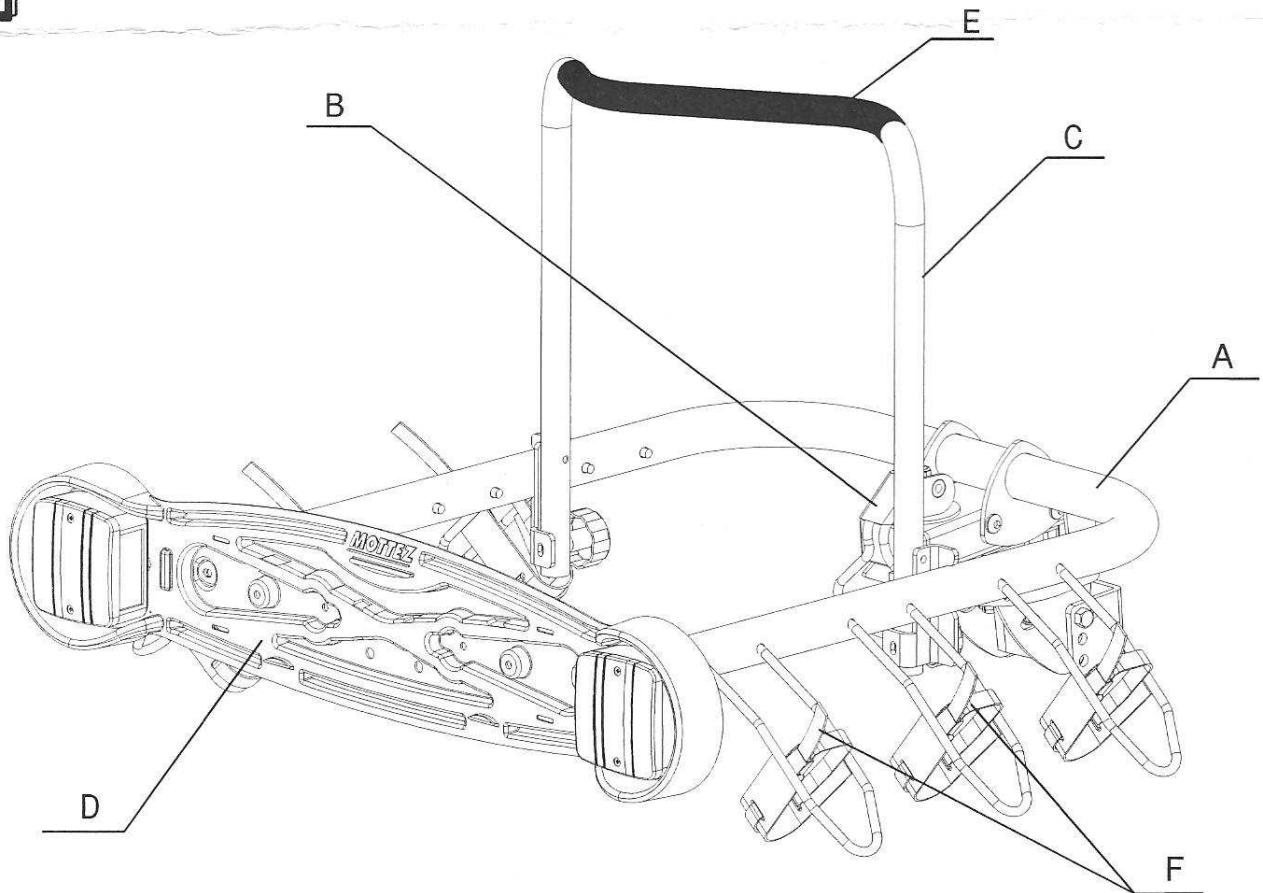

2

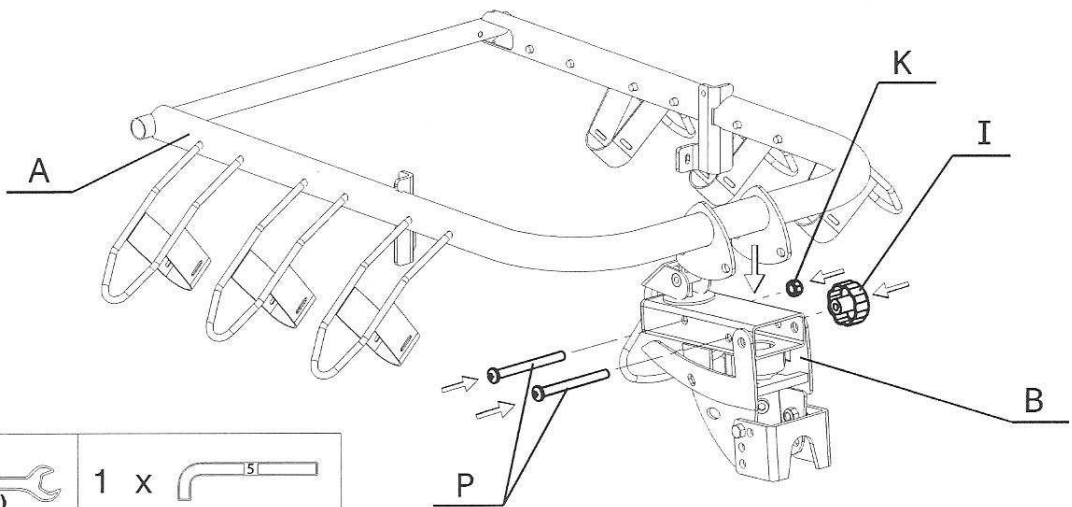

- 1 x (17)
(16)
- 1 x

- Kx1 M12
- Ix1 M12
- P x 2 M10 105

3

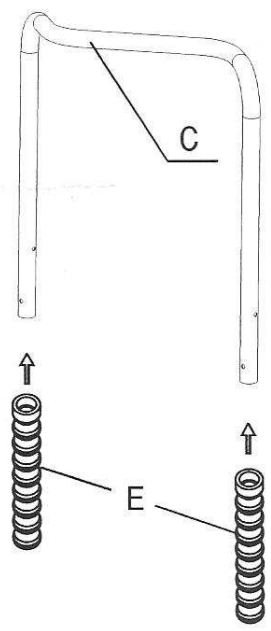

4

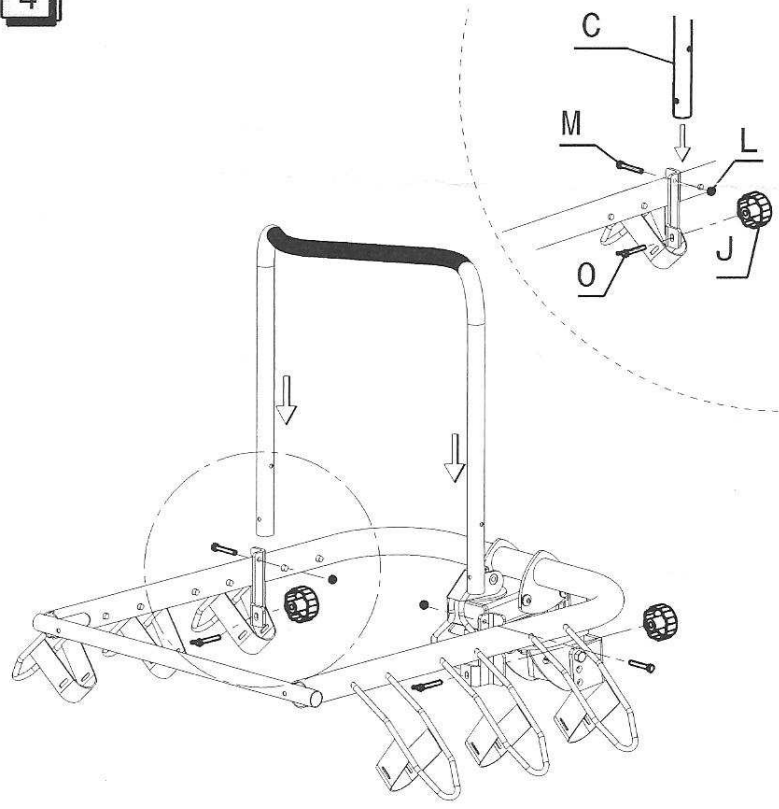

- M x 2 M6 40
- O x 2 M6 40

- 2 x
- L x 2 M6
- J x 2 M6

5

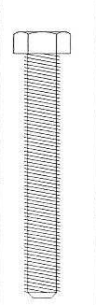
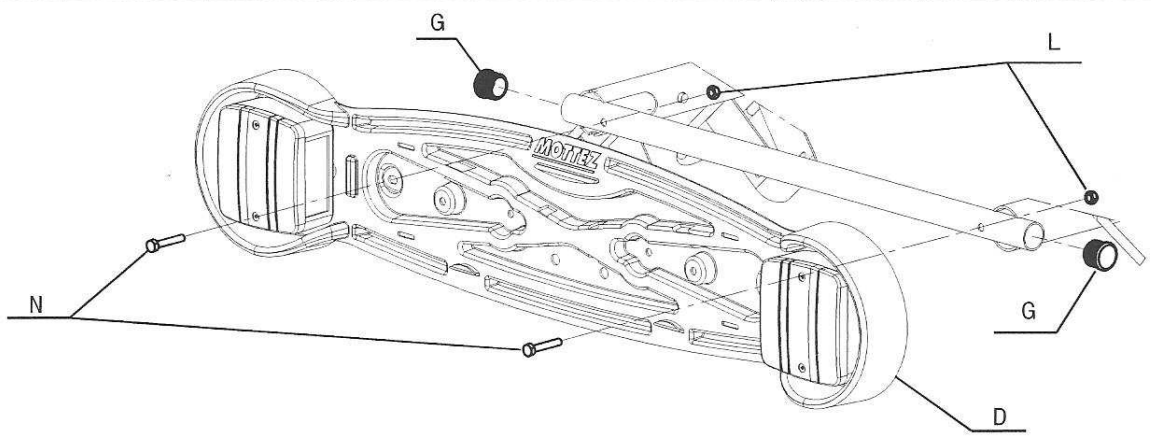

N x 2
M6 35

L x 2
M6

6

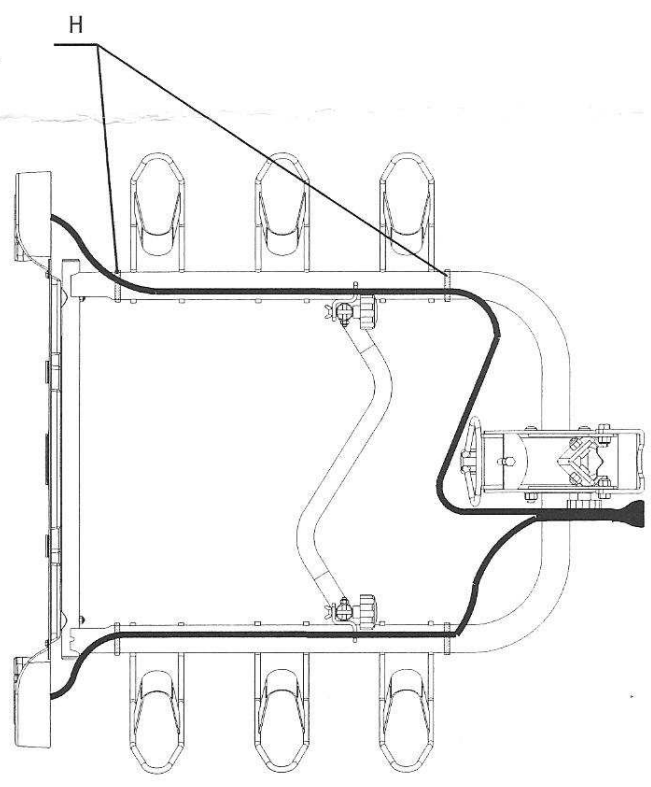

H x 4

7

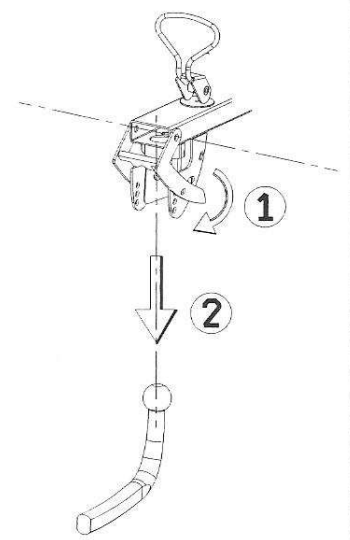

8

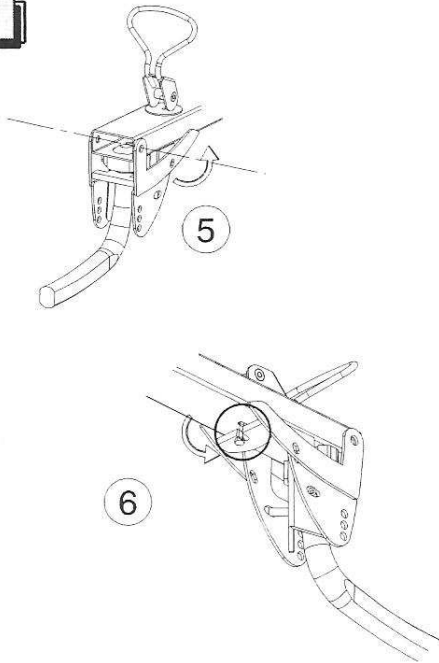

9

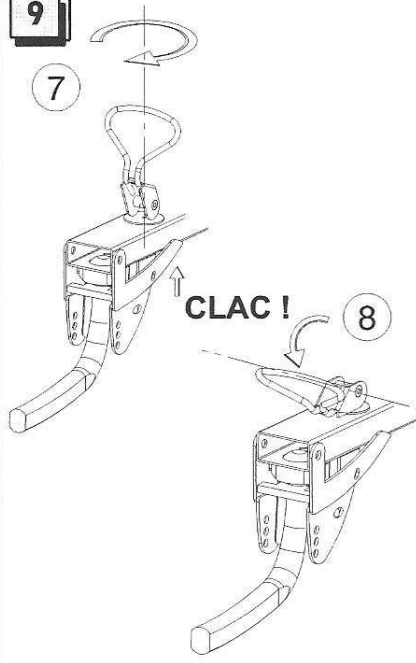

2ème réglage : le verrouillage
Visser puis serrer la poignée pour augmenter la pression sur la boule.

2nd adjustment: tightness

Screw then tighten the handle to increase the pressure on the tow ball.

2. Einstellung: die Verriegelung

Schrauben Sie den Griff an und ziehen Sie ihn danach fest an, um den Druck auf die Kugel zu verstärken.

2de regeling: de vergrendeling

Vast Schroeven en vervolgens de handgreep aantrekken om het gewicht op de bol te verhogen.

2do ajuste: el bloqueo

Atornillar y, luego, apretar la empuñadura para incrementar la presión en la bola.

2ª regolazione: il bloccaggio

Avvitare e stringere l'impugnatura per aumentare la pressione sulla sfera di traino.

2º ajuste : o bloqueio

Aparafusar e apertar o manipulo para aumentar a pressão da esfera.

2. nastawianie : zablokowanie

Przykręcić a następnie docisnąć dźwignię w celu zwiększenia presji na haku holowniczym

10] Col de cygne

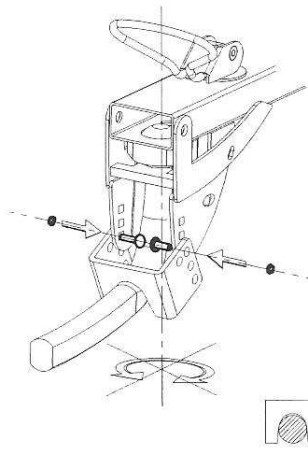
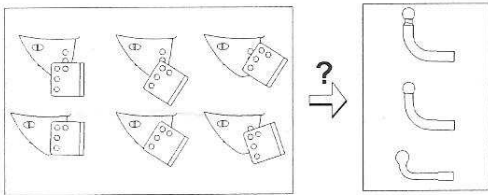

3ème réglage : l'anti-rotation

Col de cygne OU Boule vissée.
Tester différentes orientations de la pièce anti-rotation pour définir sa meilleure position en fonction de la boule d'attelage.

3rd adjustment: sway restrictor

Swan-neck OR Tightened ball.
Test the various positions of the anti-rotation device to determine the best position in relation to the tow ball.

3. Einstellung: Drehungsblockierung

Schwannenhals ODER Aufgeschraubete Kugel.
Testen Sie unterschiedliche Ausrichtungen der Drehsicherung, um ihre optimale Position im Verhältnis zur Kupplungskugel zu finde.

3de regeling: de antirotatie

Zwanehals OF Vastgeschroefde trekhaak.
Test verschillende richtingen van het antirotatiestuk om de beste positie volgens de trekhaak te bepalen.

Boule sur plaque vissée

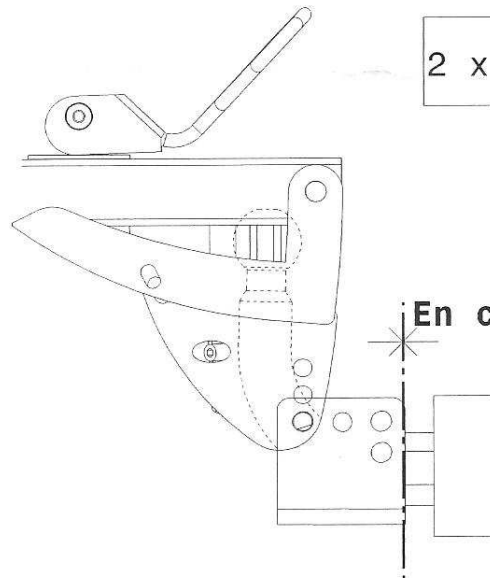

2 x (16)

En contact

3er ajuste: la antirotación

Cuello de cisne OU Bola atornillada.
Probar diferentes orientaciones de la pieza antirotación para definir su mejor posición en función de la bola de enganche.

3ª regolazione: l'antirotazione

orientazioni del pezzo antirotazione per definire la sua migliore posizione in funzione del bullone di attacco.

3º ajuste : a anti-rotação

Pescoço de cisne OU Bola apertada.
Testar várias orientações da peça anti-rotação para definir a melhor posição em função da bola de fixação.

3. nastawianie : zablokowanie rotacji

Gesia szyjka LUB Kula dokrecana.
Przetestować różne pozycje czesci antyrotacyjnej, aby wybrac najlepsza pozycje zaleznie od rodzaju kuli haka holowniczego.



11

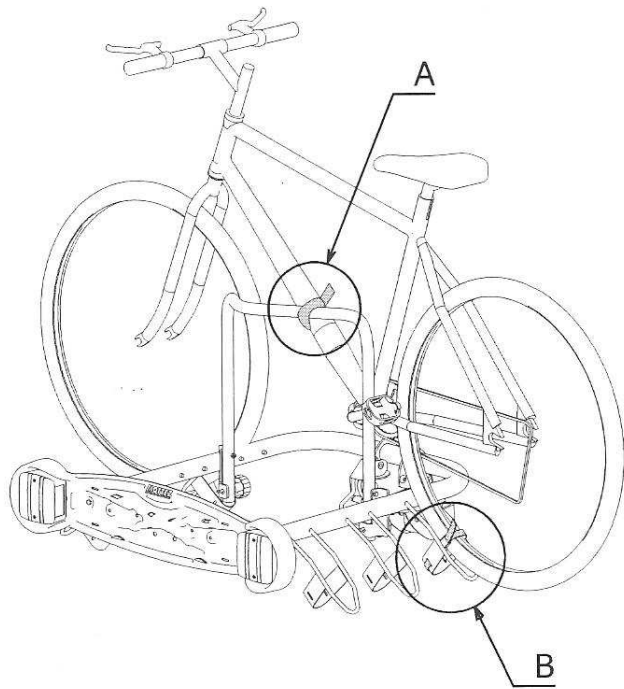

12

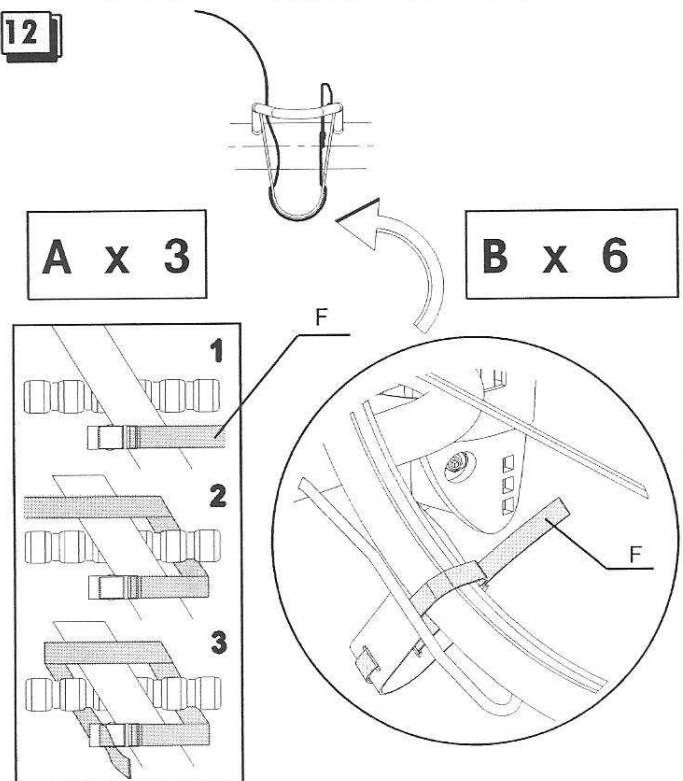

13

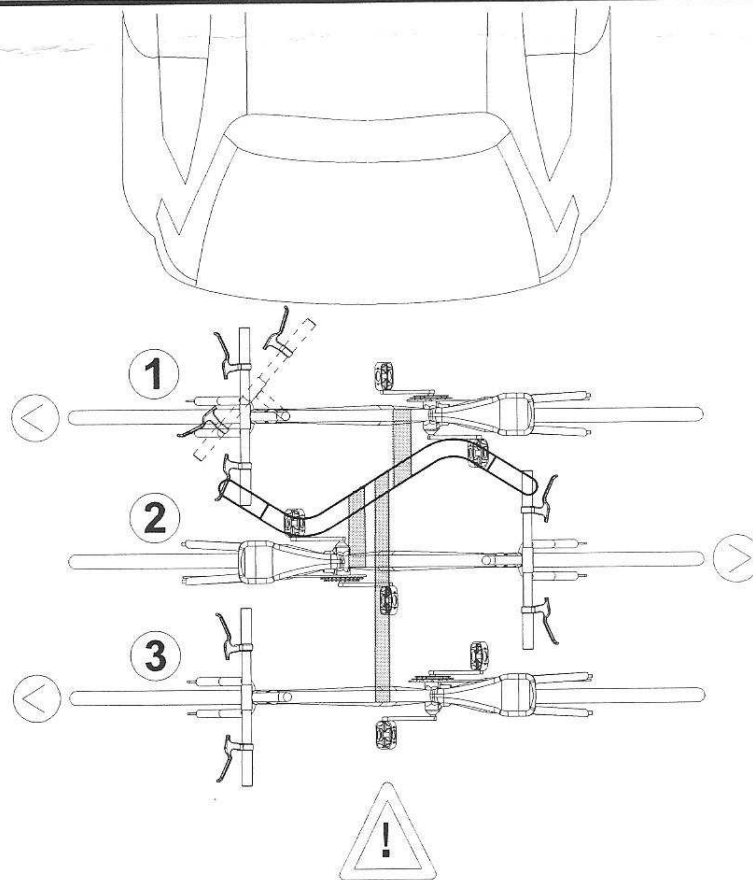

14

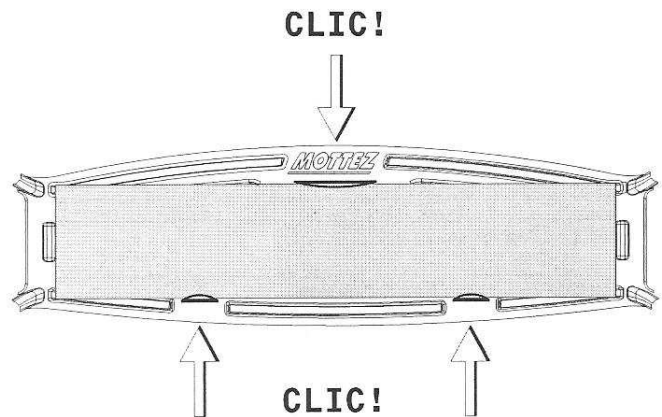
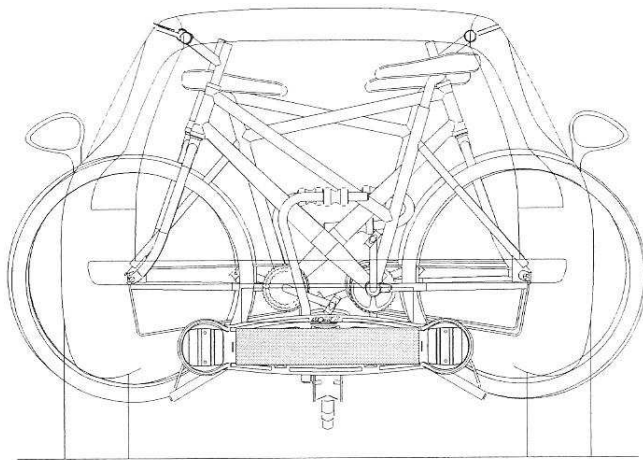

15

Vérifiez régulièrement la bonne tenue de l'ensemble : serrage des sangles, vis et molettes. L'ajout d'un porte vélos altère le comportement du véhicule.

Before every use, before departure and regularly throughout the drive, check that all elements are securely fastened. Tighten the assembly as necessary.

Bei jedem Gebrauch, vor der Abfahrt sowie während der Reise regelmäßig den korrekten halt aller Teile prüfen (Schrauben und Muttern). Befestigung falls notwendig neu anziehen.

Controleer bij elk gebruik voor de start en geregeld tijdens het traject of alles nog goed vast zit (schroeven en wieltjes). De bevestiging indien nodig terug aantrekken.

Al momento di ogni utilizzo, verificare prima della partenza e regolarmente durante il tragitto, la corretta tenuta dell'insieme (viti e rotelle).

Stringere di nuovo il dispositivo di fissaggio se necessario.

A cada utilização, certificar-se antes da partida e regularmente durante o trajeto, do perfeito estado do conjunto (parafusos e rodela). Apertar novamente a fixação caso necessário.

Przy każdym użyciu, sprawdzić przed wyjazdem i regularnie w czasie podróży, prawidłowe mocowanie części (śruby i nakretki). Dokręcić mocowania, jeżeli zachodzi potrzeba.

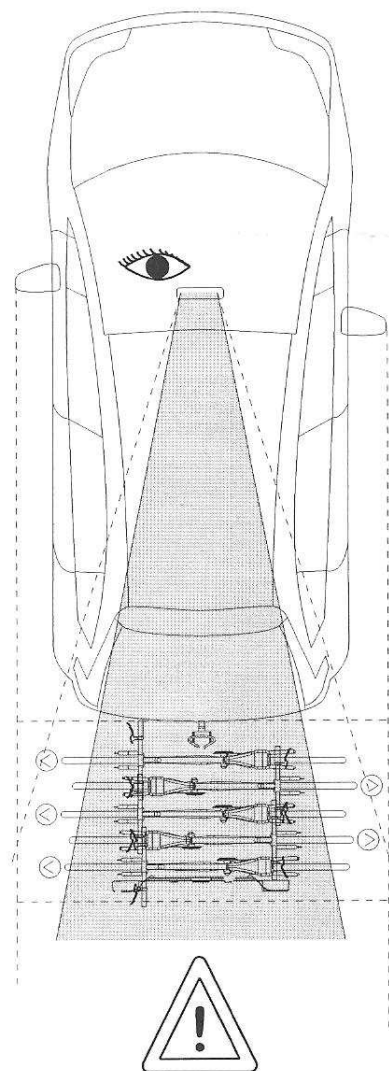



PROBLEMES	SOLUTIONS
Mouvement d'avant en arrière du porte-vélos.	La poignée de la poutre D n'est pas assez serrée. > Etape 9
Mouvement droite - gauche du porte-vélos.	La pièce anti-rotation F n'est pas correctement installée. > Etape 10
Mouvement des vélos sur le porte-vélos.	Les sangles ne sont pas assez tendues. > Etape 12
The bike rack moves up and down	the handle of column A is not tight enough > step 9
The bike rack moves from left to right	the sway restrictor I is not installed correctly > step 10
The bicycles move about on the bike rack	the straps are not tight enough onwards. > step 12
Der Fahrradträger bewegt sich auf und ab	der Griff des Trägers A wurde nicht fest genug angezogen > Schritt 9
Der Fahrradträger bewegt sich von rechts nach links.	die Drehungsblockierung I wurde nicht korrekt angebracht > Schritte 10
Die Fahrräder bewegen sich auf dem Fahrradträger	die Riemen wurden nicht stark genug angezogen > Schritt 12 und folgende.
Opwaartse beweging - arm van de fietsendrager	de greep van de ligger A is niet genoeg aangetrokken -> etappe 9
Beweging naar rechts - links van de fietsendrager	het antirotatiestuk I is niet correct geïnstalleerd -> etappes 10
Beweging van de fietsen op de fietsendrager	de riemen zijn niet genoeg gespannen -> etappes 12 en volgende.
Movimiento arriba - abajo del portabicicletas	la empuñadura de la viga A no está suficientemente apretada > etapa 9
Movimiento derecha - izquierda del portabicicletas	la pieza antirotación I no está correctamente instalada > etapas 10
Movimiento de las bicicletas sobre el portabicicletas	las correas no están suficientemente tensadas > etapas 12 y siguientes.
Movimento alto-basso del portabici	l'impugnatura della trave A non è abbastanza stretta > punto 9
Movimento destra-sinistra del portabici	il pezzo antirotazione I non è correttamente installato > punti 10
Movimento delle biciclette sul portabici	le cinghie non sono abbastanza tese > punto 12 e seguenti.
Movimento alto - baixo do porta-bicicletas	o manípulo da viga A não está apertado > etapa 9
Movimento direito - esquerdo do porta-bicicletas	a peça anti-rotação I não está correctamente instalada > etap 10
Movimento das bicicletas no porta-bicicletas	as cilhas não estão suficientemente esticadas > etapas 12 e seguintes.
Ruch uchwytu na rowery z góry na dół	dzwignia belki A nie jest wystarczająco docisneta > etap 9
Przechylenie się uchwytu na rowery z prawa na lewo	element anti-rotacyjny I nie jest poprawnie zainstalowany > etap 10
Ruch rowerów na uchwycie na rowery	paski nie są wystarczająco naciągnięte > etap 12 i następne.



Si malgré toutes les précautions prises lors de la conception du produit, vous devriez rencontrer un problème, notre Service Après Vente reste à votre disposition.

This product has been carefully designed and manufactured. However, should you encounter a problem, please contact our customer service.

Sollten trotz aller bei der Konzeption getroffenen Bemühungen Probleme bei der Nutzung des Produkts auftreten, steht Ihnen unser Kundendienst gerne zur Verfügung.

Als u ondanks alle voorzorgen die genomen werden bij het ontwerp van het product een probleem zou vaststellen, blijft onze naverkoopdienst tot uw dienst.

Si a pesar de todas las precauciones tomadas durante el diseño del producto, observa algún problema, nuestro Servicio Postventa está a su disposición.

Se nonostante tutte queste precauzioni prese al momento dell'ideazione del prodotto, riscontrate un problema, il nostro servizio post-vendita rimane a vostra completa disposizione.

Se, apesar de todas as precauções tomadas aquando da concepção do produto, encontrar um problema, o nosso serviço pós-venda está à sua disposição.

Jezeli mimo wszystkich środków ostrożności przewidzianych podczas koncepcji produktu napotkali Państwo problemy, nasz Dział Obsługi po Sprzedaży pozostaje do Państwa dyspozycji.

SAV / ASSISTANCE TECHNIQUE MOTTEZ

Joignable du lundi au vendredi : de 8.00 à 17.00.

Available from Monday to Friday : from 8.00 am to à 5.00 pm.

Erreichbar vom Montag bis Freitag : 8 Uhr bis 17 Uhr.

Bereikbaar van maandag tot vrijdag : van 8 uur tot 17 uur.

Atención telefónica de lunes a viernes : de 8h a 17h.

Raggiungibile dal lunedì al venerdì : dalle 8 alle 17.

Atenção telefónica de segunda-feira a sexta-feira : de 8h à 17h

Godziny otwarcia : 8.00 - 5.00



33 (0)3 20 10 90 25



33 (0)3 20 10 37 89



fmottez@mottez.com - A l'attention de Frédéric Mottez, PDG



Rue des Frères Mahieu
59193 Erquinghem Lys - France