

# THOMSON

RADIO REVEIL PROJECTION AVEC TEMPERATURE INTERIEURE



CP300T  
CP301T  
CP302T

FR

FR

RADIO REVEIL PROJETEUR  
CP300T / CP301T / CP302T

## CONSIGNES DE SECURITE

Lire attentivement toutes les instructions de la présente notice, en respectant les consignes d'utilisation et de sécurité. Conserver cette notice et en aviser les utilisateurs potentiels. Cet appareil a été conçu pour un usage domestique uniquement, toute utilisation professionnelle, non appropriée ou non conforme au mode d'emploi, n'engage pas la responsabilité du fabricant.



Ce symbole représentant un éclair dans un triangle équilatéral est destiné à alerter l'utilisateur de la présence d'une tension dangereuse non isolée dans le boîtier du produit suffisamment important pour présenter un risque de choc électrique.



Ce symbole représentant un point d'exclamation dans un triangle équilatéral est destiné à alerter l'utilisateur de la présence d'instructions d'utilisation et d'entretien dans la documentation accompagnant le produit.



A pleine puissance, l'écoute prolongée du baladeur peut endommager l'oreille de l'utilisateur.



Ce symbole indique que l'appareil est conforme aux normes en vigueur relatives à ce type de produit.



**Elimination de l'appareil en fin de vie**  
Cet appareil comporte le symbole DEEE (Déchet d'Équipement Électrique et Électronique) signifiant qu'en fin de vie, il ne doit pas être jeté aux déchets ménagers, mais déposé au centre de tri de la localité.  
La valorisation des déchets permet de contribuer à préserver notre environnement.



**Elimination des piles en fin de vie**  
Pour respecter l'environnement, ne pas jeter les piles usagées aux déchets ménagers. Les déposer au centre de tri de la localité ou dans un collecteur prévu à cet effet.

## INFORMATIONS CONCERNANT LES PILES (non fournies)

- Pour fonctionner correctement, l'appareil doit être équipé des piles prévues à cet effet.
- Seules les piles du type recommandé doivent être utilisées.
- Les piles doivent être mises en place en respectant le sens de polarité.
- Les bornes des piles ne doivent pas être mises en court-circuit.
- Ne pas mélanger des piles neuves et des piles usagées.
- Ne pas mélanger des piles alcalines, des piles standard (carbone-zinc), des batteries rechargeables (nickel-cadmium).
- Ne pas recharger les piles ni tenter de les ouvrir. Ne pas jeter les piles au feu.
- Remplacer toutes les piles en même temps par des piles neuves identiques entre elles.
- Retirer les piles en cas de non-utilisation prolongée.
- Si le liquide qui sort de la pile entre en contact avec les yeux ou la peau, laver la zone atteinte immédiatement et minutieusement à l'eau claire et consulter un médecin.
- Ne pas exposer les piles à une chaleur excessive telle que rayon solaire, feu ou assimilé.

**ATTENTION :** Danger d'explosion si les piles ne sont pas placées correctement.

## AVERTISSEMENT D'UTILISATION ET D'INSTALLATION

**ATTENTION :** Ne pas exposer l'appareil à la pluie ou à l'humidité pour éviter tout risque d'incendie ou de choc électrique. Par conséquent ne pas utiliser l'appareil à proximité d'un point d'eau ou dans une pièce humide (salle de bain, piscine, évier...).

**ATTENTION :** Ne jamais plonger l'appareil dans l'eau ou un quelconque liquide.

- Ne placer aucun objet rempli de liquide (ex. : vases...) sur l'appareil.
- Ne pas placer l'appareil en plein soleil, à proximité d'un appareil de chauffage ou de toute source de chaleur, dans un endroit soumis à une poussière excessive ou à des chocs mécaniques.
- Ne pas exposer à des températures extrêmes. Cet appareil est destiné à être utilisé sous un climat tempéré.
- Ne placer aucun élément thermogène (bougie, cendrier...) à proximité de l'appareil.
- Placer l'appareil sur une surface plane, rigide et stable.
- Ne pas installer l'appareil en position inclinée. Il est conçu pour fonctionner uniquement à l'horizontale.
- Installer l'appareil dans un endroit suffisamment ventilé pour éviter une surchauffe interne. Éviter les espaces restreints tels qu'une bibliothèque, une armoire,...
- Ne pas obstruer les orifices de ventilation de l'appareil.
- Ne pas installer l'appareil sur une surface molle, comme un tapis ou une couverture, qui pourrait bloquer les orifices de ventilation.
- Ne pas poser d'objets lourds sur l'appareil.
- Cet appareil n'est pas un jouet, ne pas laisser son utilisation à des enfants sans surveillance.
- Ne jamais laisser les enfants introduire des objets étrangers dans l'appareil.
- Sous l'influence de phénomènes électriques transitoires rapides et/ou électrostatiques, le produit peut présenter des dysfonctionnements et nécessiter l'intervention de l'utilisateur pour une réinitialisation.
- La fiche du cordon secteur sert de dispositif de déconnexion et doit rester facilement exploitable. Pour déconnecter complètement l'appareil de l'alimentation électrique, la fiche du cordon secteur doit être entièrement débranchée de la prise murale.
- Débrancher l'appareil de l'alimentation :
  - s'il reste inutilisé pendant une longue période,
  - en cas d'orage,
  - s'il ne fonctionne pas normalement.
- Si le câble est endommagé, il doit être remplacé par le fabricant, son service après-vente ou une personne de qualification similaire afin d'éviter un danger.

## ENTRETIEN ET NETTOYAGE

### ENTRETIEN ET NETTOYAGE

- Débrancher l'appareil avant de le nettoyer.
- Oter les traces de doigt et de poussière à l'aide d'un chiffon doux légèrement humide. Ne pas utiliser de produits abrasifs ou de dissolvants susceptibles d'endommager la surface de l'appareil.

**ATTENTION :** Ne jamais plonger l'appareil dans l'eau ou dans quelque liquide que ce soit.

- En cas de non-utilisation prolongée, débrancher l'appareil et retirer les piles.

## SPECIFICATIONS TECHNIQUES

Gammes de fréquences :

- FM : 87.5 à 108MHz

Alimentation : 230V - 50Hz

Sauvegarde de l'horloge : 2 pile LR6 (AA) 1.5V.

Pour un fonctionnement optimal, il est conseillé d'utiliser des piles alcalines en les remplaçant tous les 6 mois.

**Note :** Les caractéristiques et le design de cet appareil peuvent être modifiés sans préavis, le fabricant se réservant le droit d'apporter les améliorations qu'il juge nécessaires.



Retrouvez-nous sur  
**Facebook**



Suivez-nous sur  
**Twitter**

du lundi au jeudi (de 9h à 18h) et le vendredi (de 9h à 15h30)

www.thomsonaudiovideo.eu

☎ **N° AZUR 0825 745 770**  
gratuit France Métropolitaine, depuis un poste fixe 0,15€/min

**THOMSON** est une marque de TECHNICALOR S.A. utilisée sous licence par :

Parsons International France - 19 Boulevard Albert Einstein  
77420 Champs sur Marne - France

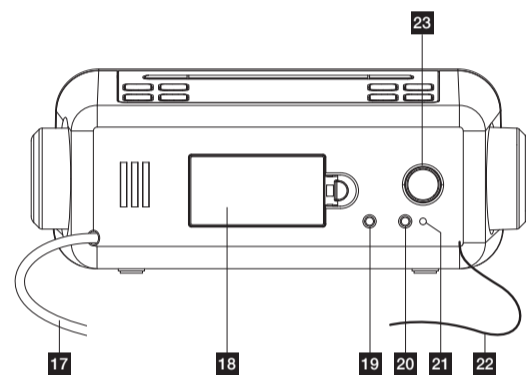
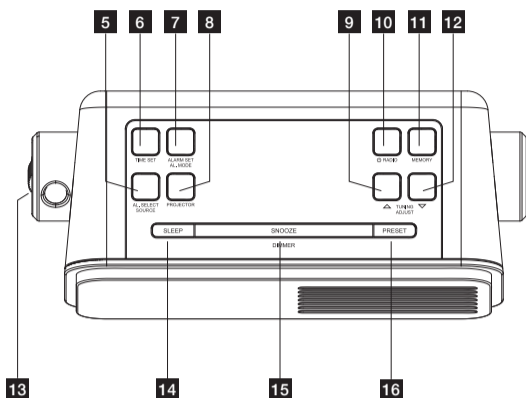
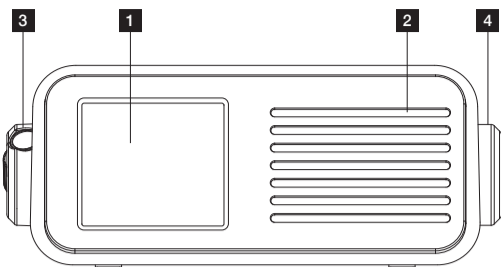

1		Ecran LCD
2		Haut parleur
3		Projecteur
4	VOLUME	Réglage volume - / +
5	AL. SELECT / SOURCE	Sélection du mode d'alarme / FM / AUX
6	TIME SET	Réglage de l'horloge
7	ALARM SET / AL.MODE	Réglage de l'heure d'alarme
8	PROJECTOR	Marche/arrêt projecteur
9	TUNING / ADJUST ▲	Réglage + de l'horloge / fréquences radio
10	⏻	Marche/Arrêt radio

11	MEMORY	Mémoire manuellement les stations
12	TUNING / ADJUST ▼	Réglage - de l'horloge / fréquences radio
13	ADJUST	Rotation de la projection
14	SLEEP	Fonction sommeil
15	SNOOZE / DIMMER	Répétition d'alarme / Diminue l'intensité lumineuse de l'écran
16	PRESET	Sélection des stations radio mémorisées.
17		Cordon d'alimentation secteur
18		Compartiment à piles
19	PHONES	Prise casque
20	AUX IN	Fiche de connexion pour appareil auxiliaire
21		Sonde thermique
22		Antenne filaire
23	REVERSE PROJECTION	Inversion de la projection

## ALIMENTATION

Brancher le cordon d'alimentation sur une prise secteur.

## SYSTEME DE SAUVEGARDE

Le système de sauvegarde maintient l'heure réglée sur l'appareil en cas d'interruption du courant.

- Ouvrir le compartiment à piles situé derrière l'appareil.
- Insérer 2 piles de type LR6 (AA) 1.5V en respectant le sens de polarité indiqué.
- Refermer le compartiment à piles.

## REGLAGE DE L'HORLOGE ET DE LA DATE

La radio doit être éteinte.

- Presser **TIME SET** durant 2 secondes : l'affichage des heures clignote.
- Presser **TUNING/ADJUST ▲** et ▼ pour ajuster les heures.
- Presser **TIME SET** pour valider : l'affichage des minutes clignote.
- Presser **TUNING/ADJUST ▲** et ▼ pour ajuster les minutes.
- Presser **TIME SET** pour valider : l'affichage de l'année clignote. Régler l'année.
- Presser **TIME SET** pour valider : l'affichage du mois clignote. Régler le mois.
- Presser **TIME SET** pour valider : l'affichage de date clignote. Régler la date.
- Presser **TIME SET** pour valider : l'écran revient à l'affichage normal.

**Remarque** : le préfixe du jour s'ajuste automatiquement au dessus de la date.

MO : LUNDI / TU : MARDI / WE : MERCREDI / TH : JEUDI / FR : VENDREDI / SA : SAMEDI / SU : DIMANCHE

**Note** : La date doit être bien réglée pour que AL3 fonctionne correctement.

## ALARME

L'appareil fonctionne avec 3 alarmes dont le mode **WEEK END**.

**AL 1** : 1<sup>re</sup> alarme active tous les jours de la semaine

**AL 2** : 2<sup>e</sup> alarme active tous les jours de la semaine

**AL 3** : alarme mode **WEEK END** : alarme active durant la semaine et inactive le weekend.

## REGLAGE DE L'ALARME ET CHOIX DU MODE D'ALARME : RADIO/ SONNERIE

- Presser **AL. SELECT / SOURCE** : AL1 clignote.
- Presser **ALARM SET / AL.MODE** durant 2 secondes : l'affichage clignote.
- Presser **TUNING/ADJUST ▲** et ▼ pour ajuster, puis **ALARM SET / AL.MODE** pour valider les réglages successifs : Heure / minutes / mode d'alarme BUZ (sonnerie) ou TUN (radio) / niveau sonore de 7 à 20.
- Presser **ALARM SET / AL.MODE** pour valider et revenir à l'affichage normal.

- Passer ensuite au réglage de AL2, puis AL3 (même procédure que AL1).
- Presser **ALARM SET / AL.MODE** pour valider et revenir à l'affichage normal.

Rappel de l'heure d'alarme :

- Presser successivement **AL. SELECT / SOURCE** : l'écran affiche chaque heure et chaque mode d'alarme durant 5 secondes puis revient à l'affichage normal.

## ACTIVATION/DESACTIVATION DE L'ALARME

- Presser successivement le bouton **AL. SELECT / SOURCE** : à chaque affichage clignotant de **AL1 / AL2 / AL3**, presser brièvement **ALARM SET / AL.MODE** pour activer ou désactiver l'alarme. Répéter l'opération pour chaque alarme.

**Remarque** : l'écran affiche la mention **AL1**, **AL2** ou **AL3** selon le mode choisi.

## REPETITION D'ALARME (SNOOZE)

- Presser **SNOOZE** pour interrompre temporairement l'alarme, qui s'enclenchera à nouveau après 9 minutes. La mention **SNOOZE** s'affiche à l'écran.

## ARRÊT DE L'ALARME

- L'alarme est programmée pour fonctionner durant 60 minutes.
- Presser **AL. SELECT / SOURCE** ou **⊕ RADIO** pour stopper l'alarme, qui s'enclenchera à nouveau le lendemain (après 24 heures).

## UTILISATION DE LA RADIO

- Presser **⊕ RADIO** : la radio s'allume et l'écran LCD affiche la fréquence.
- Presser **TUNING/ADJUST ▲** et ▼ pour rechercher la fréquence.
- Presser durant 2 secondes pour lancer une recherche automatique. La recherche s'arrête automatiquement lorsqu'une station de radio est captée correctement.
- Tourner le bouton **VOL - / +** pour ajuster le volume sonore.
- Presser **⊕ RADIO** pour éteindre la radio.

**NOTE** : Pour une meilleure réception, déployer l'antenne filaire.

## MEMOIRE (jusqu'à 20 stations radio)

Lorsque la radio est allumée :

- Sélectionner une fréquence radio.
- Presser **MEMORY** : l'affichage P01 clignote. Presser à nouveau **MEMORY** pour mémoriser la fréquence radio.
- Répéter l'opération pour mémoriser jusqu'à 20 stations.

## ACCES AUX MEMOIRES

- Allumer la radio.
- Presser **PRESET** : la radio diffuse la dernière station mémorisée. Presser successivement le bouton **PRESET** pour passer d'une mémoire à une autre (P01 à P20).

## FONCTION SOMMEIL (SLEEP)

- Allumer la radio.
- Presser **SLEEP** : l'écran affiche **SLEEP**.
- Presser successivement **SLEEP** pour ajuster la durée : 90, 80, 70, 60, 50, 40, 30, 20, 10, 00 minute(s).
- La radio s'éteint automatiquement à la fin du délai. Presser **⊕ RADIO** pour annuler la fonction.

## REGLAGES DU PROJECTEUR D'HEURE

Le projecteur affiche l'heure, sur toute surface plane dans une pièce. Pour un affichage optimum, il est préférable que la surface de projection soit à une distance suffisamment éloignée de l'appareil.

- Presser **PROJECTOR** pour allumer le projecteur et déclencher l'affichage de l'horloge sur une surface de la pièce (mur, plafond).
- Tourner le projecteur pour modifier l'orientation.
- Tourner **ADJUST** jusqu'à obtenir le meilleur angle de projection.
- Presser **REVERSE PROJECTION** pour inverser l'affichage de l'horloge.

## FONCTION AUXILIAIRE

- Presser **⊕ RADIO** pour allumer la radio : l'écran affiche la fréquence radio.
- Presser **AL. SELECT / SOURCE** : l'écran affiche **AUX**.
- Brancher la prise casque d'un périphérique (lecteur MP3, smartphone,...) à la fiche de connexion située au dos de l'appareil à l'aide d'un câble double jack 3,5mm (non fourni).
- Utiliser directement les commandes du périphérique.

## TEMPERATURE

La température ambiante est indiquée sous l'affichage de l'heure en degré celsius (°C).

## PRISE CASQUE

Un casque (non fourni), muni d'une prise jack Ø 3,5mm et ne dépassant pas 100dB, peut être connecté sur l'appareil.

- Connecter le casque sur la prise (19).

**Note** : Lorsque le casque est connecté, les haut-parleurs sont automatiquement inactifs. Utiliser l'appareil à un niveau d'écoute confortable pour préserver la santé de l'utilisateur.