

Mode d'emploi

(F)

Central analogique
tiptel 1/8 fax cnip
tiptel 2/8 cnip



tiptel

Sommaire

Raccordement de 8 téléphones	3
Raccordement de 7 téléphones et 1 interphone de porte	4
Affectation des bornes	5
Montage mural	6
Raccordement	
Rayon d'action des raccordements internes	7
Numéros de téléphone des postes secondaires	7
Mise en service	
Réglages de base	8
Téléphone	
Raccordement d'autres appareils de télécommunication	9
Raccordement d'appareils à fonction CLIP 9	
Interphone de porte	
Caractéristiques d'exploitation	10
Communications téléphoniques internes	
Sélection interne, arrivée d'appels, intercepter une communication	11
Conférence interne	12
Rappel automatique	13
Communications externes	
Sélection, sélection de la ligne réseau de votre choix	14
Prise en charge des appels, signal d'appel, rétrodemande	15
Appels entrants	16
Mettre en attente la ligne réseau	
Sélection par impulsions, sélection par fréquences	17
Réserver la ligne réseau	18
Garde multiple entre deux lignes réseau	
Transmission des appels	19
Recherche de personne	20
Pager call	
Tableau des signaux de recherche de personnes	21
Appel prioritaire	22
" Ne pas déranger "	23
Surveillance locale	24
Déviations des appels	25
Appel différé/Débordement	26

Branchement direct, réponse automatique a la porte	27
Données DTMF, attente musicale	28
Fonctions télécopieur	
Généralités	29
Raccordement	30
Programmation	31
Fonctionnement du faxswitch	32
Activation/Désactivation de la reconnaissance DTMF lors d'une communication interne	33
Réglages	
Accès à la ligne réseau	34
Accès automatique au réseau	35
Signalisation de la ligne réseau	36
Sélection restreinte / blocage d'appel	37
Activation du blocage de la sélection	38
Désactivation du blocage de la sélection	38
Activation du blocage d'appel externe	39
Désactivation du blocage d'appel externe	39
Entrée de numéros restreints	40
Supprimer les numéros restreints	41
Entrée des numéros d'exceptions	41-43
Supprimer les numéros d'exception	43
Affichage CLIP	44
Signal de double appel	45
Signalisation de la porte	46
Ouverture de la porte	47
Commutation de nuit	49
Attente musicale	50
Remise au réglage de base	51
Message SMS	52
Centre de messagerie	53
SMS-Programmation	54
Vue d'ensemble des fonctions et des indicatifs	58
Vue d'ensemble des tonalités d'écoute et d'appel	59
Conseil en cas de problème	60
Tableau des réglages	62
Données techniques	63
Informations importantes	64
Garantie	65
Annexe	67
Index	69

Raccordement de 8 téléphone

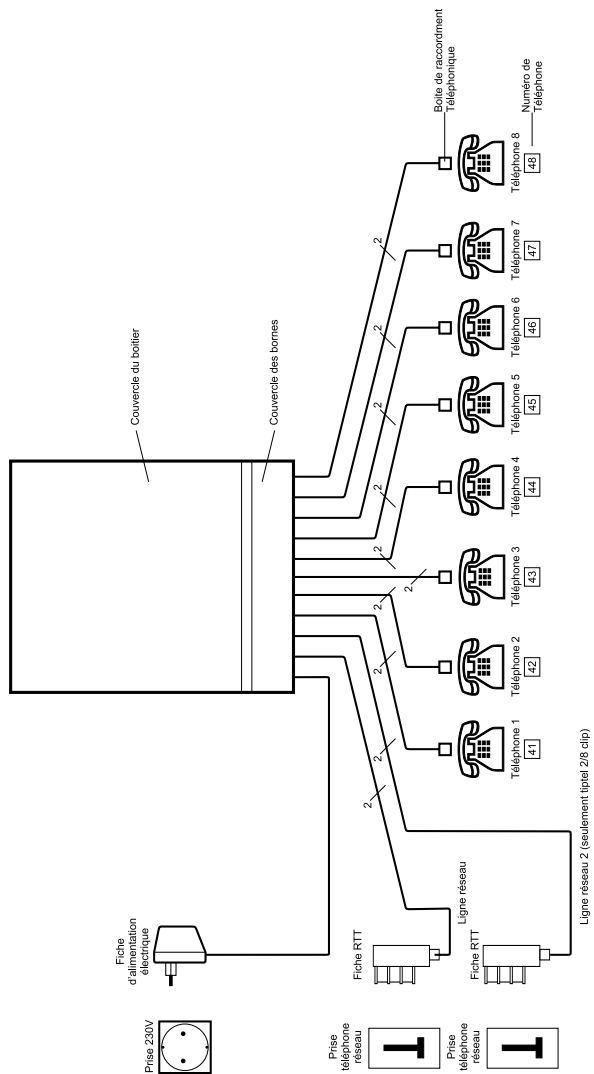

Remarque:
Le modèle de fiche téléphonique varie selon les pays

Raccordement de 7 téléphones et 1 interphone de porte

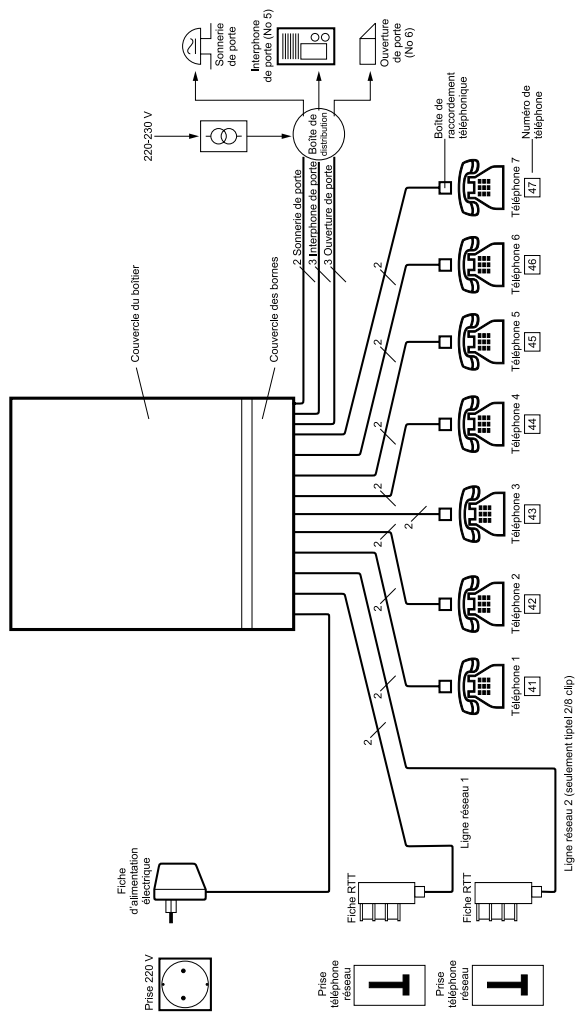

Remarque:
Le modèle de fiche téléphonique varie
selon les pays

Affectation des bornes

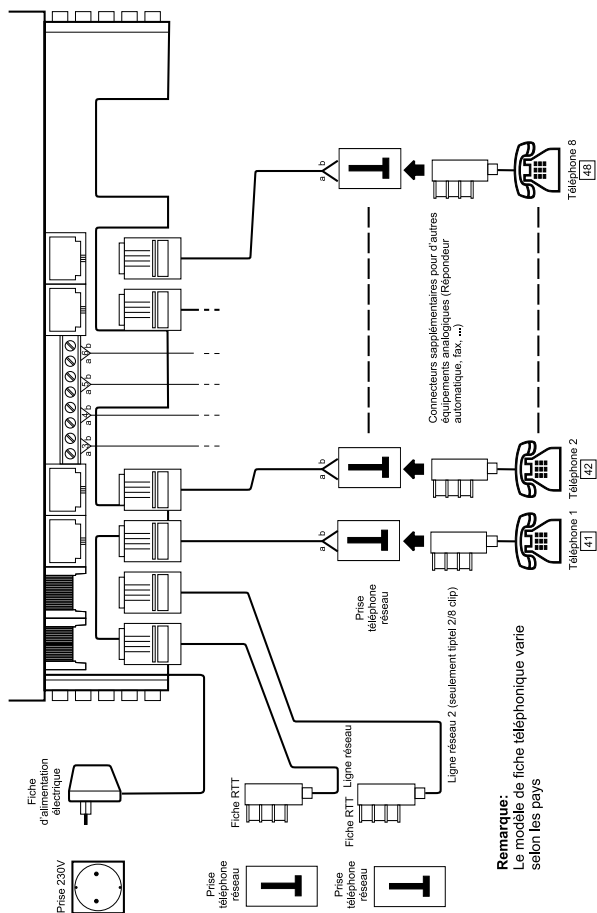

Montage mural

L'installation téléphonique est à monter dans des locaux secs avec une température ambiante entre 0°C et 40°C, à proximité d'une prise de téléphone.

L'installation téléphonique est livrée avec 2 chevilles et 2 vis. Ainsi, un montage mural simple est possible.

1. Marquer sur le mur verticalement les trous de perçage avec un écartement de 17,5 cm.
2. Percer les trous (diamètre 6mm) et enfoncer les chevilles. Attention à ne pas percer des conduites !
3. Visser la vis supérieure de telle manière que la tête dépasse encore de 5mm env.
4. Suspending l'installation téléphonique avec le support supérieur sur la vis.
5. Enlever le couvercle des bornes d'installation téléphonique.
6. Visser la vis inférieure dans la gamme de serrage.

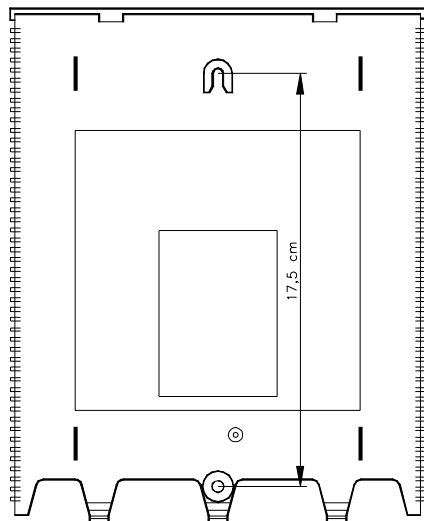

Installation

Avant de commencer les travaux d'installation interne retirez le bloc d'alimentation et la fiche réseau.

Des modifications à l'installation ne sont admissibles que dans le cadre des possibilités de réglage prédéfinies selon les informations de ce mode d'emploi.

Seuls des appareils accessoires (c.-à-d. téléphones, répondeurs, télécopieurs, etc.) qui sont homologués par votre opérateur national doivent être raccordés à cette installation téléphonique (voir Téléphones).

L'installation doit être exécutée par un spécialiste.

Raccordement d'appareils avec affichage du numéro appelant (CLIP).

Ce PABX soutient le fonctionnement CLIP uniquement pour les appareils utilisant les CLIP standards les plus communs en Europe (ex. Allemagne, Autriche, Suisse, France, Belgique). D'autres appareils pourraient ne pas fonctionner adéquatement en ce qui concerne les CLIP.

Rayon d'action des raccordements internes

Le rayon d'action des raccordements internes correspond aux diamètres des lignes de communications utilisées. Donc 30 Ohm pour le fil aller et 30 OHM pour le fil retour sont admissibles. Ce maximum de 60 Ohm correspond à une longueur d'installation de :

Diamètre 0,4 mm : rayon d'action 200m

Diamètre 0,6 mm : rayon d'action 450m

Diamètre 0,8 mm : rayon d'action 800m

Téléphon	1	2	3	4	5	6	7	8
Numéros de téléphone	41	42	43	44	45	46	47	48

Mise en service

Numéros de téléphone des postes secondaires

Chacun peut brancher et mettre en service ce central téléphonique aux raccordements du réseau téléphonique public qui ont été mis à sa disposition.

1. **Raccordez les téléphones secondaires (1...8) selon le plan de raccordement.**

L'interne No 1 doit toujours être branché car ce téléphone reste également en fonction même en cas de panne de courant (ou lorsque le bloc d'alimentation est retiré de la prise).

En outre, les caractéristiques d'exploitation du central téléphonique peuvent être réglées avec l'interne No 1.

2. **Enfichez le bloc d'alimentation dans la prise 230V.**
3. **Enfichez la fiche de la ligne réseau dans la prise d'arrivée de la ligne réseau public.**

Le central téléphonique tiptel est maintenant prêt à fonctionner. Si vous levez le combiné d'un téléphone, vous entendez le son interne du central téléphonique. Si vous composez ensuite le vous entendez le son de la ligne réseau.

Réglage de base

Le central téléphonique tiptel est livré de l'usine avec le réglage suivant :

No.	Fonctions	D, A, B, CH, NL	Portugal	F
1	Accès automatique à la ligne réseau	tous non	tous oui	tous oui
2	Présentation CLIP au téléphone	tous oui	tous oui	tous oui
3	Port SMS ligne externe 1	non	non	non
4	Port SMS ligne externe 2	non	non	non
5	Transfert d'appel	non	non	non
6	Fonction "ne pas déranger"	non	non	non
7	Attente musicale ligne externe 1	oui	oui	oui
8	Attente musicale ligne externe 2	oui	oui	oui
9	Mise en attente	oui	oui	oui
10	Jour / nuit	jour	jour	jour
11	Appel externe ligne 1	tous oui	tous oui	tous oui
12	Accès ligne externe 1	tous oui	tous oui	tous oui
13	Appel externe ligne 2	tous oui	tous oui	tous oui
14	Accès ligne externe 2	tous oui	tous non	tous oui
15	Appels interurbains autorisés	tous oui	tous oui	tous oui
16	Blocage de sélection	tous non	tous non	tous non
17	Durée d'ouverture de porte	3 s	3 s	3 s
18	Ouverture de porte	tous non	tous non	tous non
19	Autorisation du gong de porte	tous oui	tous oui	tous oui
20	Autorisation ouverture de porte	tous oui	tous oui	tous oui

Téléphones

Les téléphones à sélection par impulsions et les téléphones à sélection par fréquences peuvent être raccordés au central téléphonique. Le central téléphonique reconnaît automatiquement le mode de sélection. Les téléphones, avec lesquels vous voulez faire des communications externes, doivent avoir le même mode de sélection que le réseau de téléphone public. Si le mode de sélection ne correspond pas au réseau de téléphone public, vous pouvez converser en interne, mais vous ne pouvez pas composer de numéros de téléphone sur la ligne réseau public.

Attention : À l'état d'attente de la ligne réseau l'impulsion de taxe n'est pas transmise à l'indicateur de taxes du téléphone interne. L'affichage de taxe ne correspond pas à la taxe effective.

Après l'indicatif de sortie " 0 " une pause d'env. 2 s doit être effectuée. Les téléphones sans fil peuvent être branchés à tous les raccordements .

Raccordement d'autres appareils de télécommunication

D'autres appareils de télécommunications, tels que répondeurs automatiques, télécopieur, sélecteurs automatiques, modems, etc., peuvent être branchés aux raccordements 1 à 8. Pour cela, une prise de téléphone double ou fiche intermédiaire est à utiliser.

Raccordement d'appareils à fonction CLIP*

Ce PABX soutient le fonctionnement CLIP uniquement pour les appareils utilisant les CLIP standards les plus communs en Europe (ex. Allemagne, Autriche, Suisse, France, Belgique). D'autres appareils pourraient ne pas fonctionner adéquatement en ce qui concerne les CLIP.

Raccordement d'appareils à fonction CNIP**

Ce système téléphonique soutient la transmission des noms en plus des numéros de téléphone. Le mode FSK-CLIP, le mode le plus fréquemment utilisé à travers l'Europe (ex. Allemagne, Autriche, Suisse, France, Belgique), s'applique pour cet usage (message type 80h, paramètre 07h). Si les appareils utilisés ne fonctionnent pas selon ce standard, le nom n'apparaîtra probablement pas au moment d'un appel entrant. Notez que votre opérateur-réseau doit aussi transmettre l'information CNIP selon ce standard.

Raccordement d'appareils à fonction MWI (indicateur de message en attente)**

Ce système téléphonique utilise la fonction MWI de l'opérateur-réseau de façon à informer l'arrivée de nouveaux messages reçus par votre répondeur-réseau. Le mode FSK-CLIP, le mode le plus fréquemment utilisé à travers l'Europe (ex. Allemagne, Autriche, Suisse, France, Belgique), s'applique pour cet usage (message type 82h, paramètre 0Bh). Si les appareils utilisés ne fonctionnent pas selon ce standard, l'indicateur de message n'apparaîtra probablement pas au moment d'un appel entrant. Notez que votre opérateur-réseau doit aussi transmettre l'information MWI selon ce standard.

* Cette fonction doit être activée par votre opérateur

** Cette fonction n'est pas disponible pour toutes les versions de votre système téléphonique selon les pays.

Interphone de porte

Le central téléphonique peut également être relié à un interphone de porte. (Voir raccordement de 7 téléphones internes et 1 interphone de porte).

Celui-ci est disponible comme accessoire pour montage en saillie ou encastré.

L'interphone de porte remplace le 8ème téléphone.

Le raccordement de l'interphone de porte s'effectue aux bornes d'une platine supplémentaire (module vocal de porte) qui est enfichée dans le central téléphonique.

Conjointement avec l'interphone de porte, les caractéristiques d'exploitation suivantes sont à votre disposition :

- Si le bouton de sonnerie est actionné à l'interphone de porte, les téléphones raccordés sonneront avec une tonalité spéciale.
- Vous pouvez parler dans l'interphone depuis chaque téléphone interne en composant le chiffre 5.
- Vous pouvez actionner l'ouverture de la porte depuis chaque téléphone interne en composant le chiffre 6.

Ces caractéristiques d'exploitation peuvent être modifiées individuellement par programmation.

Alternative

Le système téléphonique peut aussi être raccordé à un interphone de porte RITTO-Elegant. Communiquez avec un électricien familier avec les produits RITTO.

Communications téléphoniques internes

Sélection interne

1. **Décrochez le combiné**
2. **Composez le numéro de téléphone interne par ex. 44**



Vous entendez la tonalité de composition interne du central téléphonique

Le téléphone choisi sonne. Vous entendez le signal d'appel. Si le combiné est décroché, vous entendez le signal occupé. Continuez au point 4.

3. **Si le correspondant décroche, conversez.**
4. **Terminez la conversation, raccrochez le combiné.**



Arrivée d'un appel

1. **Décrochez le combiné**
2. **Conversez.**
3. **Terminez la conversation, raccrochez le combiné.**



Le téléphone sonne au rythme du signal d'appel interne.

Intercepter une communication

Vous entendez la sonnerie d'un autre téléphone et vous désirez prendre l'appel sur votre téléphone interne.

1. **Décrochez le combiné.**
2. **Composez l'indicatif 70 .**



L'appel est capté.

La liaison avec celui qui appelle est établie.

Conférence interne

D'autres participants à la conversation peuvent être amenés à la liaison téléphonique existante. Une communication en conférence est possible uniquement interne. L'interphone de porte ne peut pas participer à une conférence. Chaque participant à la conférence peut aller chercher d'autres postes téléphoniques. Étant donné qu'une conférence est secrète, aucun correspondant externe ne peut y prendre part.

Exemple: 2 participants parlent ensembles et désirent aller chercher un 3ème participant à la conférence.

1. **Composez le numéro interne du 3ème participant.**



Chez le 3ème participant à la conférence qui est appelé, le téléphone sonne (max 20 s). Les deux participants entendent le signal d'appel.

Si le téléphone appelé est occupé, ils entendent pendant 3 s le signal occupé.

2. **Conversez en conférence**



Aussitôt que le participant appelé décroche, la liaison avec les deux autres conférenciers est établie.

3. **Quittez la conférence, raccrochez le combiné.**



Les autres conférenciers peuvent continuer leur conversation.

Rappel automatique

Si un correspondant est occupé, le central téléphonique peut automatiquement établir la liaison après que le correspondant ait raccroché.

Cette fonction n'est possible qu'à l'intérieur du central téléphonique.

1. **Décrochez le combiné**



Vous entendez la tonalité de composition interne de l'installation téléphonique.

2. **Composez le numéro interne par ex. 44.**



Le téléphone appelé est occupé. Vous entendez le signal occupé.

3. **Composez l'indicatif 91.**



Vous entendez un signal d'accusé de réception.

4. **Raccrochez le combiné.**



Le rappel automatique est programmé.

5. **Après que le correspondant ait raccroché, votre téléphone interne sonne.**



6. **Décrochez le combiné.**



Le téléphone interne du correspondant désiré sonne. Vous entendez le signal d'appel.

7. **Conversez.**



Le correspondant appelé décroche.

Communications externes

Sélection

1. Décrochez le combiné.



Vous entendez la tonalité de composition interne de l'installation téléphonique.

2. Composez l'indicatif de sortie **0**.



Vous entendez la tonalité de composition externe de la ligne réseau. Si la ligne principale est occupée ou si votre téléphone n'a pas d'autorisation de sortie, vous entendez alors le signal occupé.

3. Composez le numéro de téléphone par ex. **424502**.



Lors de sélection par impulsions, la pause entre chaque chiffre ne doit pas s'élever à plus de 12 s. Après 12 s de pause, les chiffres sélectionnés sont traités par l'installation téléphonique comme des numéros internes ou des fonctions. Si vous désirez continuer à sélectionner d'autres chiffres après 12 s de pause, vous devez procéder selon les conditions de la post-sélection. Voir post-sélection.

4. Si le correspondant décroche l'appareil, conversez.



5. Terminez la conversation, raccrochez le combiné..



Sélection de la ligne réseau de votre choix

Il vous est possible d'utiliser pour vos appels réseau une des deux lignes réseau directement. Dans ce cas vous ne composez pas l'indicatif de sortie **0** mais l'indicatif **94** pour la ligne réseau 1 resp. l'indicatif **95** pour la ligne réseau 2.

Si la ligne réseau est occupée, vous entendez le signal occupé.

Communications externes

Post-sélection (pour sélection par impulsion seulement)

De façon à continuer de sélectionner un numéro après une pause de 12s, vous devez composer le code de post-sélection.

1. **Sélectionnez le numéro de code post-sélection**  **8**.

2. **Et continuez en suite la sélection**

Fonction rappel sur la ligne réseau (ex. pour utilisation avec la mise en attente)

Dans le cas d'une communication sur la ligne réseau, le système téléphonique filtre le signal-flash (touche-R), qui n'est donc pas transféré à la ligne externe. Pour envoyer un signal-flash d'un téléphone interne au réseau public, cette fonction doit premièrement être activée sur le système téléphonique.

1. **Le poste est en communication externe depuis plus de 12 secondes.**

Vous êtes en communication avec le réseau public.

2. **Appuyez sur la touche-R (flash).**



Vous entendez la tonalité de composition interne de l'installation téléphonique.

3. **Composez # (au Portugal composez le chiffre 1).**



Vous êtes de nouveau en communication avec le réseau public.

4. **Appuyez sur la touche-R (flash).**



Maintenant, le signal-flash est envoyé au réseau public.

Cette fonction n'est disponible que pour les téléphones DTMF.

La durée de l'intervention flash du téléphone doit être en-dessous du temps maximum d'interruption de boucle pour la conclusion d'une communication par la réseau public. La durée maximum d'interruption de boucle est 500ms.

Envoi de * sur la ligne réseau (ex. pour CLIR)

Si vous souhaitez envoyer * sur la ligne réseau pour débiter le changement de caractéristiques sur le réseau public, il est nécessaire d'attendre 5 secondes après avoir entendu la tonalité de composition interne du système téléphonique (Accès automatique ou manuel à la ligne réseau). Si vous appuyez sur * avant, le PABX retournera à la tonalité de composition interne.

Communications externes (appels entrants)

Exemple 1 : Votre téléphone interne sonne au rythme du signal d'appel externe.

1. **Décrochez le combiné.**
2. **Conversez.**
3. **Terminez la conversation, raccrochez le combiné.**



Exemple 2 : Prise en charge des appels. Vous entendez la sonnerie d'un autre appareil et vous désirez faire venir l'appel sur votre téléphone.

1. **Décrochez le combiné.**



Vous entendez la tonalité de composition interne de l'installation téléphonique.

2. **Composez l'indicatif **70**.**



La conversation téléphonique est transférée sur votre appareil. La liaison avec celui qui appelle est établie.

3. **Prenez l'appel et conversez.**
4. **Terminez la conversation, raccrochez le combiné.**



Exemple 3 : Signal d'attention, cela signifie, 2 correspondants de postes internes sont en conversation et un appel externe arrive. L'appel se fait remarquer par une tonalité dans le combiné. Pour ainsi dire, il signale un appel. Vous pouvez prendre la communication.

1. **Terminez la conversation, raccrochez le combiné.**
2. **Décrochez le combiné.**



Le téléphone sonne au rythme d'appel externe.



Conversez. La fonction signal d'appel n'est pas possible lors d'une liaison avec l'interphone de porte.

Mettre en attente la ligne réseau, rétrodemande

Pendant une communication externe, la ligne réseau peut être mise en attente. Dans l'état d'attente, vous pouvez poser une question dans le bureau ou à un autre correspondant interne. Votre interlocuteur sur la ligne réseau en attente ne peut pas entendre cette question. Il entend pendant ce temps de la musique.

- Attention :**
- L'introduction pour l'état d'attente dépend du mode de sélection de votre téléphone.
 - L'état d'attente de la ligne réseau ne peut être introduit que 12 s après la sélection du dernier chiffre.
 - Si vous raccrochez le combiné pendant l'état d'attente, votre téléphone sonne pendant 45 s et vous rappelle que la ligne réseau se trouve encore en état d'attente. Si la ligne réseau n'est pas prise en décrochant le combiné, le central téléphonique coupera la liaison.

Téléphone à sélection par impulsions

1. **Composez l'indicatif 1.**



La ligne réseau se met en état d'attente. Vous entendez la tonalité de composition interne du central téléphonique. Posez vos questions dans le bureau ou appelez un correspondant interne.

2. **Pour reprendre la ligne réseau, composez à nouveau l'indicatif 1.**



Le téléphone interne est de nouveau relié à la ligne réseau.

Téléphone à sélection par fréquences

1. **Appuyez sur la touche flash.**



La ligne réseau se met en état d'attente. Vous entendez la tonalité de composition interne de l'installation téléphonique. Posez vos questions dans le bureau ou appelez un correspondant interne.







2. **Pour reprendre la ligne réseau, appuyez à nouveau sur la touche flash.**



Le téléphone interne est de nouveau relié à la ligne réseau.

Réserver la ligne réseau

Si la ligne réseau est occupée après la sélection de l'indicatif de sortie " 0 ", vous avez la possibilité, aussitôt qu'elle est libre, de la réserver à votre téléphone interne.

- 1. Décrochez le combiné.**  *Vous entendez la tonalité de composition interne de l'installation téléphonique.*
- 2. Composez l'indicatif [0].**  *Vous entendez le signal occupé. La ligne réseau est occupée. (Il faut raccrocher la ligne réseau.)*
- 3. Pour la réservation de la ligne réseau composez l'indicatif [90].**  *Vous entendez un signal d'accusé de réception pour la réservation.*
- 4. Raccrochez le combiné.**  *Si vous n'entendez aucun signal d'accusé de réception, alors la ligne réseau a déjà été réservée avant vous par un autre correspondant. Une seule réservation est possible.*
- 5. La ligne réseau est libre, votre téléphone interne sonne.** 
- 6. Décrochez le combiné.**  *Votre téléphone est relié à la ligne réseau. Vous entendez la tonalité de composition de la ligne réseau.*
- 7. Composez le numéro de téléphone désiré.**  *Étant donné que vous êtes déjà relié à la ligne réseau, il n'est pas nécessaire de composer l'indicatif de sortie [0].*

Garde multiple entre deux lignes réseau

Si vous conversez sur une ligne réseau et que sur l'autre un appel entre, vous entendez un signal d'attention dans le combiné. Dans ce cas il vous est possible de mettre en attente temporairement le 1er appel et de prendre le 2ème appel réseau. (Garde multiple).

Garde multiple

1. **Composez l'indicatif 0 .**



La 1ère ligne réseau se met en attente et la 2ème ligne réseau est reliée.

2. **En appuyant sur la touche **FLASH** et l'indicatif **0**. * il vous est possible de commuter d'une ligne réseau a l'autre.**



*L'autre ligne réseau est en attente.
Le correspondant entend la musique en attente.*

3. **Terminez la conversation avec une ligne réseau, raccrochez le combiné.**

*Votre téléphone est déconnecté de la ligne réseau sur laquelle vous veniez de parler.
L'autre appel est en attente.
Votre téléphone sonne (rappel) pour vous rendre attentif.*

4. **Décrochez le combiné.**

Vous continuez la conversation restante.

5. **Terminez la conversation, raccrochez le combiné.**

Votre téléphone est déconnecté de la ligne réseau.

* Avec des téléphones à impulsions, il n'est pas nécessaire d'appuyer sur la touche FLASH avant l'indicatif "0".

Transmission des appels

Les communications avec la ligne réseau peuvent être transmises à d'autres postes internes.

Attention : L'introduction de la transmission des appels dépend du procédé de sélection de votre téléphone interne

1. Chez les téléphones à sélection par impulsions : composez l'indicatif **1**.



Chez les téléphones à sélection par fréquences : appuyez sur la touche **FLASH**.



La ligne réseau se met en état d'attente. Vous entendez la tonalité de composition interne de l'installation téléphonique.

2. Composez le numéro de téléphone du poste interne choisi auquel la communication doit être transmise.



*Le téléphone choisi sonne. Vous entendez le signal d'appel. Si le poste secondaire est occupé, vous entendez le signal occupé. Dans ce cas reprenez la ligne réseau avec l'indicatif **1** et informez votre interlocuteur que la transmission de l'appel n'est pas possible pour le moment.*

3. Le poste interne décroche le combiné.
4. Vous raccrochez le combiné.
5. Le poste interne appelé reçoit la communication interne.



Informez le correspondant appelé que vous transmettez une communication externe.

Autre possibilité :





Lors de la transmissions des appels, vous n'avez pas besoin d'attendre jusqu'à ce que le poste interne s'annonce. Après avoir composé le numéro du poste interne, raccrochez le combiné directement, là-bas le téléphone sonne et lorsque le correspondant décroche le combiné, il est directement relié à la ligne réseau. Si le poste interne est déjà occupé ou si le combiné n'est pas décroché dans les 45 s, la ligne réseau sonne à nouveau chez vous et vous savez que la transmission de l'appel n'a pas eu lieu.

Recherche de personnes

Avec le central téléphonique, vous pouvez également rechercher individuellement des personnes avec lesquelles vous désirez converser.

Le central téléphonique travaille ainsi en tant qu'installation de recherche de personnes. Chaque correspondant reçoit un signal d'appel individuel (sonnerie). Après avoir composé l'indicatif de la recherche de personnes, tous les téléphones sonnent au rythme individuel. Lorsque le correspondant reconnaît son appel individuel, il peut décrocher le combiné d'un téléphone quelconque et il est immédiatement en liaison avec la personne qui désire lui parler.

Tableaux des signaux de recherche de personnes

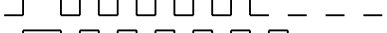
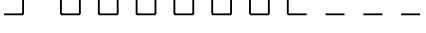
Indicatif de la recherche de personnes	Signal de la recherche de personnes
71	
72	
73	
74	
75	
76	

Déclencher une recherche de personnes

1. **Décrochez le combiné.**



Vous entendez la tonalité de composition interne de l'installation téléphonique.

2. **Composez l'indicatif de la recherche de personne par ex. [72].**



Les téléphones sonnent interne au rythme du signal de la recherche de personnes. Vous entendez dans votre écouteur une tonalité d'appel identique.



3. **Le correspondant reconnaît son signal d'appel personnel et décroche.**



La liaison est établie.

Appel prioritaire

Si vous désirez informer les utilisateurs du central téléphonique d'une urgence, alors composez l'indicatif d'appel prioritaire. Tous les téléphones secondaires sonnent au rythme du signal d'appel prioritaire . Ceci peut être le signal pour une réaction convenue (par ex. rencontre des employés).

Déclencher un appel prioritaire

1. **Décrochez le combiné.**



Vous entendez la tonalité de composition interne de l'installation téléphonique.

2. **Composez l'indicatif de l'appel prioritaire **77**.**



Tous les téléphones sonnent au rythme du signal d'appel prioritaire. Vous entendez dans le combiné une tonalité d'appel identique.

3. **Le combiné du poste secondaire est décroché.**



La liaison est établie.

Si aucun poste interne ne s'annonce et que le correspondant qui appelle raccroche, l'appel prioritaire est clos.

Ne pas déranger

Chaque raccordement interne peut être réglé de telle sorte que le téléphone ne sonne pas lors d'un appel (état de repos).

Ce réglage est effectué en composant un indicatif sur le téléphone qui doit être mis à l'état de repos. Des conversations téléphoniques vers l'extérieur restent possibles.

Enclencher l'état de repos

1. Décrochez le combiné



Vous entendez la tonalité de composition interne de l'installation téléphonique.

2. Composez l'indicatif **78** pour l'état de repos.



Vous entendez, comme indication de l'état de repos, une tonalité d'appel rapide.

3. Raccrochez le combiné.



Le téléphone est maintenant en état de repos pour l'arrivée des appels (appels externes, appels internes, recherche de personnes, appels de l'interphone de porte). Celui qui appelle entend le signal d'appel. (Donc aucun avertissement pour l'appelant).

Déclencher état de repos

1. Décrochez le combiné.



Vous entendez la tonalité de signalisation rapide de l'installation téléphonique qui vous indique état de repos.

2. Déclenchez état de repos en composant l'indicatif **80**.



Vous entendez le signal d'appel interne de l'installation téléphonique.

3. Raccrochez le combiné.



Votre téléphone sonne à nouveau lors d'appels.

Surveillance locale

Le central téléphonique TIPTEL offre la possibilité de surveiller acoustiquement un local, c.-à-d. les environs immédiats d'un téléphone interne. Pour cela, un téléphone est installé dans le local à surveiller, le combiné est décroché, posé à côté du téléphone et un indicatif est composé. Placer le micro du combiné vers la direction à surveiller. Ensuite, vous pouvez appeler le téléphone de surveillance depuis n'importe quel autre appareil interne et écouter ce qui se passe dans le local.

Attention : La fonction " surveillance locale " ne peut être appelée que d'un téléphone interne.

1. **Décrochez le combiné.**



Vous entendez la tonalité de composition interne de l'installation téléphonique.

2. **Composez l'indicatif [86].**



Vous entendez un signal d'accusé de réception.

3. **Posez le combiné à côté du téléphone. (Micro dans la direction à surveiller).**

La surveillance locale est prête.

Effectuer la surveillance locale

1. **Décrochez le combiné.**



Vous entendez la tonalité de composition interne de l'installation téléphonique.

2. **Composez le numéro de téléphone interne de l'appareil de surveillance par ex. [42].**



La liaison est établie. Les bruits locaux sont transmis.

3. **Raccrochez le combiné.**



La liaison est interrompue.

Indication : Si une signalisation de la ligne réseau n'est enclenchée que pour un seul téléphone, la surveillance locale ne pourra pas être programmée pour ce téléphone.

En raccrochant le combiné du téléphone de surveillance, la surveillance locale est close.

Déviation des appels

Le central téléphonique vous offre la possibilité de dévier des appels sur un autre téléphone.

Activer la déviation des appels

1. Décrochez le combiné.



Vous entendez la tonalité de composition interne de l'installation téléphonique.

2. Composez l'indicatif **8** suivi du numéro du téléphone interne vers lequel il doit être dévié. Par ex. déviation des appels vers le téléphone 3, composez l'indicatif **823**.



Tous les appels seront déviés vers le téléphone cible. Pour vous rappeler que la déviation des appels est enclenchée, vous entendez, après avoir décroché le combiné du téléphone dont les appels ont été déviés, une tonalité de signalisation rapide.

3. Raccrochez le combiné.



Désactiver la déviation des appels

1. Décrochez le combiné.



Vous entendez une tonalité de signalisation rapide qui vous rappelle la déviation des appels.

2. Composez l'indicatif **80**.



Vous entendez la tonalité de composition interne du central téléphonique.

3. accrochez le combiné.



La déviation des appels est désactivée.

Appel différé/Débordement

Lors du transfert d'appels externes différé, les téléphones 1 et 2 sonnent tout d'abord. Seulement 15 s plus tard les téléphones 3 jusqu'à 8 sonnent. Ainsi la possibilité s'offre aux téléphones 1 ou 2 de prendre les communications externes avant que le correspondant du téléphone 3 jusqu'à 8 ne soit dérangé par l'appel.

Activer l'appel différé / le débordement

1. **Décrochez le combiné du téléphone 1.**



Vous entendez la tonalité de composition interne du central téléphonique.

2. **Composez l'indicatif [19999].**



Comme confirmation, vous entendez un signal d'accusé de réception.

3. **Composez l'indicatif [19].**



Le débordement est activé. Les communications externes sont signalées avec un retard de 15 s aux téléphones 3 jusqu'à 8.

4. **Raccrochez le combiné.**



La programmation est terminée.

Désactiver l'appel différé/le débordement

1. **Décrochez le combiné du téléphone 1.**



Vous entendez la tonalité de composition interne du central téléphonique.

2. **Composez l'indicatif de programmation [19999].**



Vous entendez un signal d'accusé de réception.

3. **Composez l'indicatif [10].**



Comme confirmation, vous entendez un signal d'accusé de réception. Le débordement est désactivé. Les communications externes sont signalées en même temps à tous les téléphones autorisés à recevoir le signal d'appel de la ligne réseau.

4. **Raccrochez le combiné.**



La programmation est terminée.

Branchement direct, réponse automatique à la porte

Quelqu'un actionne la sonnerie de la porte. Les téléphones autorisés sonnent au rythme du signal de la porte. Si un téléphone est décroché auquel le branchement direct est programmé, le correspondant est directement relié à l'interphone de porte. La sélection du chiffre 5 pour l'interphone de porte est supprimée.

Si un répondeur automatique est raccordé à un téléphone avec un branchement direct, des messages peuvent être automatiquement transmis aux visiteurs à travers l'interphone de porte.

Attention : Afin que les appels externes ne soient pas pris par le répondeur automatique de la porte, ce téléphone doit être désactivé pour les appels externe.

Activer ou désactiver le branchement direct de l'interphone de porte

1. Débranchez le combiné du téléphone 1.



Vous entendez la tonalité de composition interne du central téléphonique.

2. Composez l'indicatif de programmation **19999**.



Vous entendez le signal d'accusé de réception

3. Composez l'indicatif pour la sélection souhaitée du branchement direct selon le tableau suivant. Par ex. **793** afin d'activer le branchement direct pour le téléphone 3.



Comme confirmation, vous entendez un signal d'accusé de réception. Le téléphone 3 est directement relié à l'interphone de porte lorsque le combiné est décroché après la sonnerie.

4. Raccrochez le combiné.



La programmation est terminée.

Téléphone	1	2	3	4	5	6	7	8	tous
Activation du branchement direct	791	792	793	794	795	796	797	798	790
Désactivation du branchement direct	701	702	703	704	705	706	707	708	700

Attention : Lors d'un branchement direct, l'ouverture de la porte (chiffre 6) ne peut pas être actionné en cas de liaison existante.

Pour ouvrir la porte il faut alors raccrocher le combiné, le décrocher à nouveau et composer le chiffre 6.

Données DTMF, attente musicale

Données DTMF

Cette fonction n'a de signification qu'en cas de communications externes.

La réaction du central téléphonique aux signaux DTMF peut être temporairement désactivée.

Ceci est utile et nécessaire si vous désirez questionner un répondeur automatique avec signaux DTMF ou envoyer des données DTMF.

Pour désactiver l'exploitation DTMF pendant la communication appuyez sur la touche  (étoile). Maintenant vous pouvez appuyer librement sur les touches DTMF sans que le central téléphonique exploite ces signaux comme indicatifs ou comme numéros de téléphone.

Attente musicale

Lors de la mise en attente d'une communication externe, l'interlocuteur entend de la musique.

Vous pouvez écouter cette musique à titre d'essai au téléphone interne 1 pendant 30 s.

1. **Décrochez le combiné du téléphone**
1.



Vous entendez la tonalité de composition interne de l'installation téléphonique.

2. **Composez l'indicatif**  **176**.



Vous entendez pendant 30 s le morceau de musique.

Fonction télécopieur, généralités

À côté des fonctions d'un central téléphonique normal, le central téléphonique 1/8 de TIPTEL donne aussi la possibilité de gérer le trafic téléphonique et fax d'une façon confortable.

Caractéristiques supplémentaires du central téléphonique 1/8 FAX

- Reconnaissance automatique du signal fax (=CNG)
- Réception silencieuse des fax envoyés automatiquement
- Réception des fax manuels
- Raccordement spécial pour le répondeur automatique

Fonction fax désactivée (réglage de base):

Dans le cas où un fax est reçu par un appareil/téléphone, il est nécessaire de transférer cet "appel" manuellement au poste "4". L'appel sera transféré une fois le téléphone raccroché.

Fonction fax activée :

Le PABX accepte tous les types d'appel et tente d'identifier les signaux fax (signal CNG). Si un fax entrant est identifié, le PABX le transfère automatiquement au poste "4". Si c'est un appel téléphonique, les postes programmés sont sollicités. Entre temps, l'appelant entendra la sonnerie générée par le PABX.

Faxswitch - raccordement (pour tiptel 1/8 fax cnip seulement)

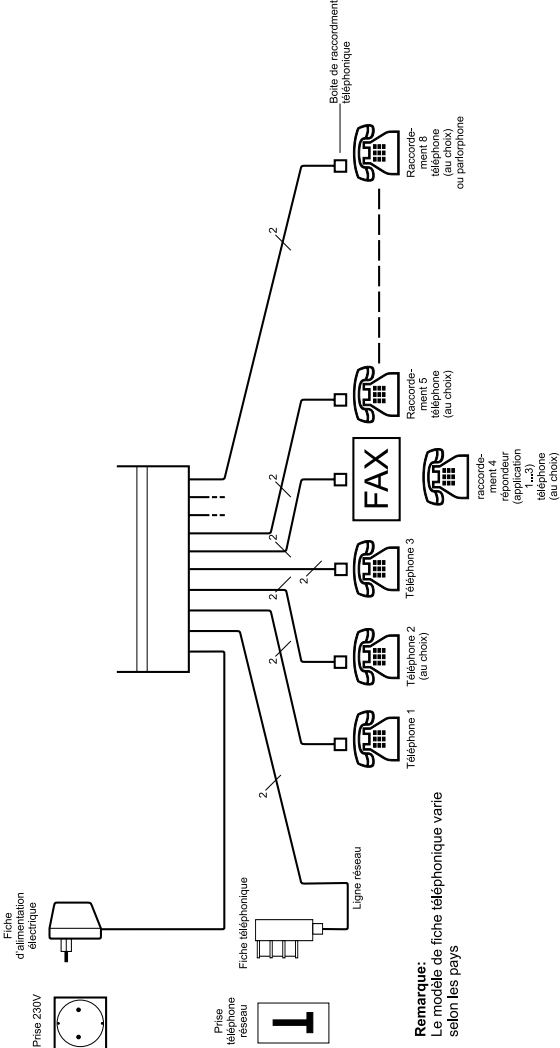

Remarque:
Le modèle de fiche téléphonique varie selon les pays

Faxswitch - programmation (tiptel 1/8 fax cnip seulement)

Activation du faxswitch

1. Décrochez le combiné du téléphone 1 ou 2.



Vous entendez la tonalité de composition du central téléphonique

2. Formez l'indicatif d'appel "92".



Vous entendez le signal d'accusé de réception.

3. Raccrochez le combiné.



Le faxswitch est activé.

Désactivation du faxswitch

1. Décrochez le combiné.



Vous entendez la tonalité de composition du central téléphonique.

2. Formez l'indicatif d'appel "93".



Vous entendez le signal d'accusé de réception.

3. Raccrochez le combiné.



Le faxswitch est désactivé.

S'applique uniquement à la Suisse

Attention : À titre de mesure de sécurité supplémentaire, il est nécessaire d'entrer en "mode programmation" pour débiter. Au lieu de composer "92" ou "93" directement, seul le combiné du poste 1 doit être utilisé. En premier lieu, composez "19999" et ensuite "92" ou "93".

Fonctionnement de votre faxswitch

1. Un appel arrive par la ligne réseau, la fonction faxswitch est activée et le fax est connecté sur la position 4.
2. Le central téléphonique décroche automatiquement à la première sonnerie. Il tente ensuite pendant une durée de 6s maximum de reconnaître une porteuse fax (signal CNG).
3. Appel fax: le central téléphonique reconnaît la porteuse fax et transfère l'appel sur la position interne 4.

ou

3. Appel vocal: le central téléphonique ne reconnaît pas la porteuse fax et transfère l'appel sur les téléphones que vous avez programmé pour la réception d'appel externe.

Pour un fonctionnement optimal du faxswitch, nous vous conseillons de suivre les indications suivantes:

1. Si par exemple, le poste 4 est occupé à cause d'une communication interne, votre faxswitch ne peut pas fonctionner s'il y a un appel entrant. Pour obtenir un fonctionnement optimal, le poste 4 doit être réservé au fax.
2. Pour envoyer un fax à partir du branchement 4, vous devez former le " 0 " pour prendre une ligne extérieure.
3. Pour que les appareils fonctionnent bien sur le faxswitch, ils doivent correspondre aux conditions suivantes :
 - possibilité de répondre après 1 ou 2 sonneries
 - possibilité de former " 0 ", suivi par une pause pour prendre une ligne extérieure

Activation/Désactivation de la reconnaissance DTMF lors d'une communication interne

La reconnaissance DTMF lors d'une communication interne peut être activée ou désactivée durablement pour chaque extension. Il est ainsi possible lors de communications internes d'envoyer d'autres informations de numérotation sans que cela influe sur le fonctionnement du central (appel conférence, interruption). Ceci est nécessaire si vous devez utiliser sur un port interne une A-Box (Auerswald) ou un tiptel 105 par exemple. Lors de communications sur les extensions dont la reconnaissance DTMF est désactivée, aucune reconnaissance DTMF ne peut avoir lieu avec l'autre correspondant. Dès qu'une extension sans reconnaissance DTMF est en conférence, la reconnaissance DTMF est également désactivée pour les autres participants. L'état est maintenu pendant toute la communication même si l'un des correspondants sans reconnaissance DTMF a raccroché. Lors de communications avec le portier (5), la reconnaissance DTMF est conservée dans tous les cas pour l'ouverture de la porte (6) et la fin de communication (0)

La programmation se fait par le téléphone 41. Les codes de programmation sont indiqués dans le tableau ci-dessous. En configuration d'usine, la reconnaissance DTMF est active sur tous les ports lors d'une communication interne.

Exemple:

Sur le port 44, les communications internes ne doivent pas avoir la reconnaissance DTMF active.

1. Débranchez le combiné du poste 41.
2. Composez le code de programmation 19999
3. Composez le code 264.
4. Raccrochez le combiné.

Aucune reconnaissance DTMF ne peut avoir lieu lors d'une communication interne avec le poste 44.

Téléphone	41	42	43	44	45	46	47	48	Tous
Reconnaissance DTMF activée	251	252	253	254	255	256	257	258	250
Reconnaissance DTMF désactivée	261	262	263	264	265	266	267	268	260

Réglages

Les caractéristiques d'exploitation du central téléphonique peuvent être adaptées aux désirs de l'utilisateur. Tous les réglages restent maintenus lors d'une coupure de courant. Les réglages ne peuvent être effectués ou modifiés que depuis le téléphone interne No 1.

Autorisation de sortie

Il existe 3 sortes d'autorisation de sortie :

- Sortie libre :** Vous pouvez prendre des appels externes et en effectuer sur la ligne réseau.
 - l'accès à la ligne réseau est activé
 - la signalisation de la ligne réseau est activé
- Sortie partielle :** Vous pouvez prendre des appels externes. Une sélection sur la ligne réseau n'est pas possible. Après avoir composé l'indicatif de sortie " 0 " vous entendez le signal occupé.
 - l'accès à la ligne réseau est désactivé.
 - la signalisation de la ligne réseau est activé.
- Bloqué en interne :** Vous ne pouvez pas prendre d'appels externes. Une sélection sur la ligne réseau n'est pas possible.
 - l'accès à la ligne réseau est désactivé.
 - la signalisation de la ligne réseau est désactivé.

Dans le réglage de base du central téléphonique TIPTEL, tous les téléphones possèdent l'autorisation complète de sortie.

Une transmission des communications externes à des téléphones avec la sortie partielle ou bloquée en interne est possible.

Pour tiptel 2/8 cnip seulement: l'accès à la ligne 1 ou 2 peut être limité poste par poste, de façon indépendante.

Désactiver ou activer l'accès à la ligne réseau

- Décrochez le combiné du téléphone** **41**.



Vous entendez la tonalité de composition interne du central téléphonique.

- Composez l'indicatif de programmation** **19999**.



Vous entendez un signal d'accusé de réception.

Réglages

3. **Composez l'indicatif pour la sélection souhaitée de l'accès à la ligne réseau selon le tableau suivant. Par ex. [223] afin de désactiver l'accès à la ligne réseau No. 1 pour le téléphone [43]. Plusieurs indicatifs de sélection peuvent être composés successivement.**



Comme confirmation, vous entendez un signal d'accusé de réception. Le téléphone [43] n'a plus l'accès à la ligne réseau No.1 et reçoit lors de la sélection de l'indicatif " 0 " la ligne réseau 2.

4. **Raccrochez le combiné.**



La programmation est terminée.

Téléphone	41	42	43	44	45	46	47	48	Tous
Activation de l'accès à la ligne réseau No.1	211	212	213	214	215	216	217	218	210
Désactivation de l'accès à la ligne réseau No.1	221	222	223	224	225	226	227	228	220
Activation de l'accès a la ligne réseau No.2 pour tiptel 2/8 seulement	231	232	233	234	235	236	237	238	230
Désactivation de l'accès à la ligne réseau No.2 pour tiptel 2/8 seulement	241	242	243	244	245	246	247	248	240

Accès automatique au réseau oui / non

Si l'accès automatique au réseau est activé et le combiné est décroché, une connexion externe est immédiatement établie. En composant le code " étoile " moins de 3 secondes après avoir décroché le téléphone revient sur la tonalité de composition interne.

La fonction accès automatique au réseau peut être programmée pour chaque téléphone. La configuration correspondante est effectuée avec le téléphone [41]. Les codes de programmation sont indiqués dans le tableau mentionné ci-dessous. Dans la configuration d'usine, la fonction accès automatique au réseau est désactivée pour tous les téléphones.

Exemple : L'accès automatique au réseau doit être programmé pour le poste [44].

- Décrochez le combiné du poste [41].
- Introduisez le code de programmation "[19999]".
- Entrez le code "[374]".
- Raccrochez le combiné.

Si le combiné du poste [44] est décroché, un accès externe est immédiatement établi.

Téléphone	41	42	43	44	45	46	47	48	Tous
Accès automatique au réseau oui	371	372	373	374	375	376	377	378	370
Accès automatique au réseau non	381	382	383	384	385	386	387	388	380

Réglages

L'arrivée de communications externes est signalée au rythme de la signalisation des appels externes. La signalisation peut être individuellement activée ou désactivée pour chaque téléphone.

Désactiver ou activer la sonnerie de la ligne réseau

1. **Décrochez le combiné du téléphone interne** **[41]**.



Vous entendez la tonalité de composition interne du central téléphonique.

2. **Composez l'indicatif de programmation** **[19999]**.



Vous entendez un signal d'accusé de réception.

3. **Composez l'indicatif pour la sélection souhaitée de la sonnerie de la ligne réseau selon le tableau suivant. Par ex. [323] afin de désactiver la sonnerie de la ligne réseau No.1 pour le téléphone [43]. Plusieurs indicatifs de sélection peuvent être composés successivement.**



Comme confirmation, vous entendez un signal d'accusé de réception.

L'arrivée d'une communication externe sur la ligne réseau 1 n'est plus signalée au téléphone [43]. Avec la fonction "interception [70]" ou par la transmission, une communication externe peut être malgré tout reçue.

Si la signalisation a été désactivée sur tous les téléphones, une signalisation forcée aura lieu au téléphone [41].



4. **Raccrochez le combiné.**

La programmation est terminée.

Téléphone	41	42	43	44	45	46	47	48	Tous*
Activation de la sonnerie à la ligne réseau No.1	311	312	313	314	315	316	317	318	310
Désactivation de la sonnerie à la ligne réseau No.1	321	322	323	324	325	326	327	328	320
Activation de la sonnerie à la ligne réseau No.2 pour tiptel 2/8 seulement	331	332	333	334	335	336	337	338	330
Désactivation de la sonnerie à la ligne réseau No.2 pour tiptel 2/8 seulement	341	342	343	344	345	346	347	348	340

*Si le code 320 est composé, le poste [41] sonnera toujours par mesure de sécurité (respectivement le poste [42] pour le code 340).

Réglages

Sélection restreinte / blocage d'appel

Votre système téléphonique vous permet de restreindre la sélection de certains numéros de téléphone ou certaines parties de numéros. 20 numéros restreints et 16 (+ 4 fixes) numéros d'exceptions sont disponibles à cet effet. Si la fonction de restriction d'appel est activée (incluant les numéros d'exceptions), le numéro de téléphone sélectionné sera préalablement vérifié. Si un numéro restreint est identifié, l'appel externe sera interrompu et une tonalité d'occupation sera entendue. Les numéros de téléphone de la liste des numéros restreints sont uniquement des numéros de communications externes. Le code d'accès à la ligne réseau (0,94 ou 95 en plus pour le tiptel 2/8 crip) n'est pas inclus au numéro de téléphone de la liste des numéros restreints.

Les numéros restreints peuvent être neutralisés par une liste de numéros d'exception. Ces numéros d'exception ont une priorité supérieure aux numéros de la liste des numéros restreints. Par ailleurs, ils peuvent être utilisés en tout temps sur les téléphones ayant un accès autorisé à la ligne réseau.

Exemple :

Le numéro 0190 est restreint.

La séquence 01901 est entrée dans la liste des numéros d'exception.

Communication avec le numéro de téléphone 01902 456789 : cette tentative est annulée au moment où le chiffre " 2 " est entré.





Communication avec le numéro de téléphone 01901 456789 : cette tentative n'est pas influencée par les entrées restrictives précédentes.

Communication avec le numéro de téléphone 0191 456789 : cette tentative n'est pas influencée par les entrées restrictives précédentes.





Le numéro de téléphone est entré lorsque le système téléphonique est en mode programmation. À des fins de vérification, les numéros de téléphones entrés sont affichés en information CLIP. L'emplacement mémoire de information est indiqué devant le numéro de téléphone. Il est conseillé de récapituler les réglages avant la programmation. À cet effet, vous trouverez un tableau récapitulatif en annexe.

Réglages

Activation du blocage de la sélection

1. **Décrochez le combiné du téléphone** **41**.
 Vous entendez la tonalité de composition interne de l'installation téléphonique.
2. **Composez l'indicatif** **19999**.
 Vous entendez le signal d'accusé de réception.
3. **Composez le numéro de code 811 m.**
m = 1...8 : Ceci est le dernier chiffre du poste concerné.
Exemple : De façon à activer les restrictions de blocage pour le poste 44, composez le numéro de code 8114 .
 Vous entendez le signal d'accusé de réception. Pour effectuer d'autres entrées, répéter le point numéro 3.
4. **Raccrochez le combiné du téléphone** **41**.
 La programmation est terminée.

Désactivation du blocage de la sélection

1. **Décrochez le combiné du téléphone** **41**.
 Vous entendez la tonalité de composition interne de l'installation téléphonique.
2. **Composez l'indicatif** **19999**.
 Vous entendez le signal d'accusé de réception.
3. **Composez le numéro de code 810 m.**
m = 1...8 : Ceci est le dernier chiffre du poste concerné.
Exemple : De façon à désactiver les restrictions de blocage pour le poste 44, composez le numéro de code 8104.
 Vous entendez le signal d'accusé de réception. Pour effectuer d'autres entrées, répéter le point numéro 3.
4. **Raccrochez le combiné du téléphone** **41**.
 La programmation est terminée.

Poste/Téléphone	41	42	43	44	45	46	47	48	Tous
Sélection restreinte / blocage d'appel OUI	8111	8112	8113	8114	8115	8116	8117	8118	8110
Sélection restreinte / blocage d'appel NON	8101	8102	8103	8104	8105	8106	8107	8108	8100

Réglages

Activation du blocage d'appel externe

Les appels téléphoniques débutants avec le chiffre " 0 " sont bloqués.

1. **Décrochez le combiné du téléphone** **[41]**.



Vous entendez la tonalité de composition interne de l'installation téléphonique.

2. **Composez l'indicatif** **[19999]**.



Vous entendez le signal d'accusé de réception.

3. **Composez le numéro de code 821 m.**
m = 1...8 : Ceci est le dernier chiffre du poste concerné.



Vous entendez le signal d'accusé de réception. Pour effectuer d'autres entrées, répéter le point numéro 3.

Exemple : De façon à activer les restrictions de blocage pour le poste [44], composez le numéro de code [8214].

4. **Raccrochez le combiné du téléphone** **[21]**.



La programmation est terminée.

Désactivation du blocage d'appel externe

Les appels téléphoniques débutants avec le chiffre " 0 " peuvent être composés.

1. **Décrochez le combiné du téléphone** **[41]**.



Vous entendez la tonalité de composition interne de l'installation téléphonique.

2. **Composez l'indicatif** **[19999]**.



Vous entendez le signal d'accusé de réception.

3. **Composez le numéro de code 820 m.**
m = 1...8 : Ceci est le dernier chiffre du poste concerné.



Vous entendez le signal d'accusé de réception. Pour effectuer d'autres entrées, répéter le point numéro 3.

Exemple : De façon à désactiver les restrictions de blocage pour le poste [44], composez le numéro de code [8204].

4. **Raccrochez le combiné du téléphone** **[41]**.



La programmation est terminée.

Poste/Téléphone	41	42	43	44	45	46	47	48	tous
Blocage appel externe OUI	8211	8212	8213	8214	8215	8216	8217	8218	8210
Blocage appel externe NON	8201	8202	8203	8204	8205	8206	8207	8208	8200

Réglages

Entrée de numéros restreints

Les numéros restreints sont entrés à partir du poste 41 du système téléphonique. Pour cette utilisation, un téléphone DTMF avec la fonction CLIP est conseillé. Pour permettre la vérification, le numéro de téléphone est affiché par un retour d'appel après l'entrée de celui-ci.

20 numéros de téléphones restreints, d'un maximum de 6 chiffres chacun, peuvent être placés en mémoire.

Uniquement pour la France: le préfixe 3651 est pré-programmé en position mémoire 20. Ce numéro est effaçable.

1. **Décrochez le combiné du téléphone** **41**".



Vous entendez la tonalité de composition interne de l'installation téléphonique.

2. **Composez l'indicatif** **19999**.



Vous entendez le signal d'accusé de réception.

3. **Composez le numéro de code 830 nn.** nn = 01...20 : Ce sont les chiffres consécutifs du numéro restreint. Exemple : pour le numéro restreint no. **5**, composez le numéro de code **830 05**.



4. **Entrez un numéro restreint, par exemple le** **099**.



*Le numéro restreint peut être composé de chiffres 1, 2, ... ou des caractères * et #. Un maximum de 6 chiffres/caractères est mémorisé. Tous les autres chiffres seront ignorés.*

5. **Raccrochez le combiné du téléphone** **41**.



L'entrée du numéro restreint est complétée. Le central vous rappelle. Le numéro restreint est alors affiché devant l'emplacement mémoire de ce dernier (index).

6. **Décrochez le combiné du téléphone** **41**.



Vous entendez le signal d'accusé de réception. Pour effectuer d'autres entrées, répéter le point numéro 3.

7. **Raccrochez le combiné du téléphone** **41**.



La programmation est terminée.

Réglages

Supprimer les numéros restreints

1. **Décrochez le combiné du téléphone** **41**.



Vous entendez la tonalité de composition interne de l'installation téléphonique.

2. **Composez l'indicatif** **19999**.



Vous entendez le signal d'accusé de réception.

3. **Composez le numéro de code 830 nn.**
nn = 01...20 : Ce sont les chiffres consécutifs du numéro restreint.
Exemple : pour le numéro restreint no. 5, composez le numéro de code 830 05.



4. **Raccrochez le combiné du téléphone** **41**.



Le numéro restreint est supprimé. Le central vous rappelle. L'emplacement mémoire (index) est affiché sans le numéro restreint.

5. **Décrochez le combiné du téléphone** **41**.



Vous entendez le signal d'accusé de réception. Pour effectuer d'autres entrées, répéter le point numéro 3.

6. **Raccrochez le combiné du téléphone** **41**.



La programmation est terminée.

Entrée des numéros d'exceptions

Les numéros d'exceptions sont entrés à partir du poste 41 au raccordement 1 du système téléphonique. Pour cette utilisation, un téléphone DTMF avec la fonction CLIP est conseillé. Pour permettre la vérification, le numéro de téléphone est affiché par un retour d'appel après l'entrée de celui-ci.

Une liste des numéros pré-enregistrés est disponible. Les 4 dernières entrées de cette liste ne peuvent être modifiées ou supprimées.

Réglages

Les numéros d'exception pré-enregistrés suivants sont applicables selon les différents pays

no.	Numéros d'exception pré-enregistrés										Commentaires
	D	A	CH	NL	B	E	F	UK	GR	P	
14							30				
15							0800				
16					70245 245		08365 91212				
17	110	112	117	112	100	112	112	112	112	112	Ne peut être supprimé
18	112	122	118		101		15				Ne peut être supprimé
19		133	144		112		17				Ne peut être supprimé
20		144					18				Ne peut être supprimé

16 numéros d'exception, ayant jusqu'à 17 chiffres/caractères chacun, peuvent être gardés en mémoire.

1. **Décrochez le combiné du téléphone** **[41]**.



Vous entendez la tonalité de composition interne de l'installation téléphonique.

2. **Composez l'indicatif** **[19999]**.



Vous entendez le signal d'accusé de réception.

3. **Composez le numéro de code 831 nn.**
nn = 01...16 : Ceci est le numéro consécutif du numéro d'exception
Exemple : Pour le numéro d'exception **[8]**, **composez le numéro de code** **[831 08]**.



4. **Composez le numéro d'exception,**
par exemple **[09912345]**.



*Le numéro d'exception peut être composé de chiffres 1, 2, ... ou des caractères * et #. Un maximum de 17 chiffres/caractères est mémorisé. Tous les autres chiffres seront ignorés.*

Réglages

5. Raccrochez le combiné du téléphone **41**.



L'entrée du numéro d'exception est complétée. Le central vous rappelle. Le numéro d'exception est alors affiché devant l'emplacement mémoire de ce dernier (index).

6. Décrochez le combiné du téléphone **41**.



Vous entendez le signal d'accusé de réception. Pour effectuer d'autres entrées, répéter le point numéro 3.

7. Raccrochez le combiné du téléphone **41**.



La programmation est terminée.

Supprimer les numéros d'exception

1. Décrochez le combiné du téléphone **41**.



Vous entendez la tonalité de composition interne de l'installation téléphonique.

2. Composez l'indicatif **19999**.



Vous entendez le signal d'accusé de réception.

3. Composez le numéro de code 831 nn. nn = 01...16 : Ceci est le numéro consécutif du numéro d'exception
Exemple : Pour le numéro d'exception **5**, composez le numéro de code **831 05**.



4. Raccrochez le combiné du téléphone **41**.



Le numéro d'exception est supprimé. Le téléphone vous rappelle. L'emplacement mémoire (index) est affiché sans le numéro d'exception.

5. Décrochez le combiné du téléphone **41**.



Vous entendez le signal d'accusé de réception. Pour effectuer d'autres entrées, répéter le point numéro 3.

6. Raccrochez le combiné du téléphone **41**.



La programmation est terminée.

Paramètres de programmation

Transmissions des informations CLIP aux téléphones oui / non

La transmission des informations CLIP peut être activée ou désactivée individuellement pour chaque téléphone. La programmation correspondante est effectuée avec le téléphone 41. Les codes de programmation sont indiqués dans le tableau mentionné ci-dessous. Dans la configuration d'usine, la transmission des informations CLIP est activée pour tous les téléphones.

Exemple : Le poste **44** ne doit recevoir aucune information CLIP

1. Débranchez le combiné du poste **41**.
2. Introduisez le code de programmation "**19999**".
3. Entrez le code "**364**".
4. Raccrochez le combiné.

Maintenant, les informations CLIP ne sont pas transférées vers le téléphone **44** en cas d'un appel entrant.

Téléphone	41	42	43	44	45	46	47	48	Tous
Transmission des informations CLIP oui	351	352	353	354	355	356	357	358	350
Transmission des informations CLIP non	361	362	363	364	365	366	367	368	360

Réglages

Au cours d'une conversation téléphonique, pour indiquer qu'un appel entrant est en attente sur la ligne 1 ou 2, vous entendrez un signal de double appel dans votre combiné (si cette fonction est activée).

Attention : Lorsqu'un interphone de porte est installé et que la bouton d'appel de la porte est actionnée, vous entendrez un signal double appel (si cette fonction est activée).

Activation - Signal de double appel

1. Décrochez le combiné du téléphone

41.



Vous entendez la tonalité de composition interne de l'installation téléphonique.

2. Composez l'indicatif **19999**.



Vous entendez le signal d'accusé de réception.

3. Composez **86**.



À titre de confirmation, vous entendrez le signal d'accusé de réception.

Lorsqu'un appel entrant est en attente sur la ligne 1 ou 2, et qu'au moins un poste est programmé avec la signalisation de la ligne réseau, vous entendez un signal de double appel.

4. Raccrochez le combiné.



La programmation est terminée.

Désactivation - Signal de double appel

1. Décrochez le combiné du téléphone

41.



Vous entendez la tonalité de composition interne de l'installation téléphonique.

2. Composez l'indicatif **19999**.



Vous entendez le signal d'accusé de réception.

3. Composez **87**.



À titre de confirmation, vous entendrez le signal d'accusé de réception.

Aucun signal de double appel n'est entendu lors d'un appel entrant ou quand le bouton d'appel de la porte est actionné.

4. Raccrochez le combiné.



La programmation est terminée.

Réglages

Le central téléphonique peut, en liaison avec le module pour interphone de porte, signaler l'actionnement du bouton d'appel de la porte.

Cette signalisation peut être individuellement activée ou désactivée pour chaque téléphone.

Quand l'actionnement du bouton d'appel de la porte survient pendant une conversation interne, un signal de double appel sera entendu. (Ceci si le signal de double appel n'est pas désactivé).

Désactiver ou activer la signalisation de la porte

1. **Décrochez le combiné du téléphone** **[41]**.



Vous entendez la tonalité de composition interne de l'installation téléphonique.

2. **Composez l'indicatif de programmation** **[19999]**.



Vous entendez un signal d'accusé de réception

3. **Composez l'indicatif pour la sélection souhaitée de la signalisation de la porte selon le tableau suivant. Par ex. [503] afin de désactiver la signalisation de la porte pour le téléphone [43]. Plusieurs indicatifs de sélection peuvent être composés successivement.**



Comme confirmation, vous entendez un signal d'accusé de réception.

Le téléphone 3 n'a plus de signalisation de la porte et ne sonne pas lors de l'actionnement du bouton d'appel de la porte.

4. **Raccrochez le combiné.**



La programmation est terminée.

Téléphone	41	42	43	44	45	46	47	48	Tous
Activation de la signalisation de la porte	591	592	593	594	595	596	597	598	590
Désactivation de la signalisation de la porte	501	502	503	504	505	506	507	508	500

Réglages

L'ouverture de la porte peut être commandée par chaque téléphone de l'installation téléphonique lorsque le module pour interphone de porte est enfilé sur la platine. Cette autorisation peut être activée ou désactivée individuellement pour chaque téléphone.

Désactiver ou activer l'autorisation d'ouverture de la porte

1. **Décrochez le combiné du téléphone** **[41]**.



Vous entendez la tonalité de composition interne du central téléphonique.

2. **Composez l'indicatif de programmation** **[19999]**.



Vous entendez un signal d'accusé de réception

3. **Composez l'indicatif pour la sélection souhaitée de l'ouverture de la porte selon le tableau suivant. Par ex. [403] afin de désactiver l'ouverture de la porte pour le téléphone [43]. Plusieurs indicatifs de sélection peuvent être composés successivement.**



Comme confirmation, vous entendez un signal d'accusé de réception. Le téléphone [43] n'a plus d'autorisation pour l'ouverture de la porte. Lors de la sélection du chiffre [6] pour l'ouverture de la porte, l'ouverture n'est pas actionnée. Vous entendez le signal occupé.

4. **Raccrochez le combiné.**







La programmation est terminée.

Téléphone	41	42	43	44	45	46	47	48	Tous
Activation de l'ouverture de la porte	491	492	493	494	495	496	497	498	490
Désactivation de l'ouverture de la porte	401	402	403	404	405	406	407	408	400

Réglages

La durée de réponse de l'ouverture de la porte peut être réglée entre 1 et 9 s. Dans le réglage de base du central téléphonique ce temps est réglé sur 3 s

Régler la durée de réponse

- Décrochez le combiné du téléphone** **41**.
 Vous entendez la tonalité de composition interne du central téléphonique.
- Composez l'indicatif de programmation** **19999**.
 Vous entendez un signal d'accusé de réception
- Composez l'indicatif pour la sélection souhaitée pour la durée de réponse de l'ouverture de la porte selon le tableau suivant. Par ex. 65 pour une durée de 5 s.**
 Comme confirmation, vous entendez un signal d'accusé de réception
- Raccrochez le combiné.**
 La programmation est terminée. Avec la sélection de l'indicatif **6**, l'ouverture de la porte est actionnée pour le temps réglé.

La durée de réponse	1 sec.	2 sec.	3 sec.	4 sec.	5 sec.	6 sec.	7 sec.	8 sec.	9 sec.
Indicatif	61	62	63	64	65	66	67	68	69

Réglages

En cas de panne de courant les réglages une fois effectués sont maintenus. Avec la commutation jour - nuit il vous est possible de mémoriser deux caractéristiques différentes qui peuvent être activées selon les besoins : par ex. un réglage pour le jour l'autre pour la nuit.

Dans le réglage de base les caractéristiques " commutation jour " sont utilisées.

Commuter entre caractéristiques jour - nuit

1. **Décrochez le combiné du téléphone** **[41]**.



Vous entendez la tonalité de composition interne du central téléphonique.

2. **Composez l'indicatif de programmation** **[19999]**.



Vous entendez le signal d'accusé de réception

3. **Composez l'indicatif** **[89]** (commutation nuit).

En ayant effectué la commutation, de nouveaux réglages pour les caractéristiques indiquées ci-dessous peuvent être introduites dorénavant.

4. **Composez l'indicatif de programmation** **[88]** (commutation jour).



Après cette commutation vous retournez aux caractéristiques de jour.

5. **Raccrochez le combiné.**



La programmation est terminée.

Les caractéristiques suivantes sont influencées par le réglage :

- l'autorisation d'ouverture de porte
- l'autorisation de la signalisation de la porte
- l'activation de l'interphone de porte
- sonnerie de la ligne réseau I + II
- accès à la ligne réseau I + II
- blocage des appels interurbains (0...)
- blocage des appels internationaux (00...)

Réglages

Lors de la mise en attente la ligne réseau 1 ou 2, l'interlocuteur entend de la musique. Vous pouvez activer ou désactiver cette musique

Désactiver l'attente musicale

1. **Décrochez le combiné du téléphone** **41**.



Vous entendez la tonalité de composition interne du central téléphonique.

2. **Composez l'indicatif de programmation** **19999**.



Vous entendez le signal d'accusé de réception

3. **Composez le numéro de code pour la musique désiré selon le tableau ci-dessous.**



Vous entendez le signal d'accusé de réception pour confirmation

4. **Raccrochez le combiné.**





La programmation est terminée.

Ligne réseau	1	2
Annuler la musique d'attente	841	842
Activer la musique d'attente	851	852

Réglages

Les caractéristiques d'exploitation du central téléphonique peuvent être remises au réglage de base en composant un indicatif au téléphone interne **41**.

Remise au réglage de base

- 1. Décrochez le combiné du téléphone **41**.**  *Vous entendez la tonalité de composition interne du central téléphonique.*
- 2. Composez l'indicatif de remise a état initial **10000**.**  *Après avoir composé l'indicatif, vous entendez un signal d'accusé de réception*
- 3. Raccrochez le combiné.**  *Le central téléphonique a le réglage de base. (Caractéristiques d'exploitation voir mise en service/réglage de base).*

" Transmission des appels " et " Suppression des appels " sont également remis à état initial.

Fonction lors de coupure de courant.

Lors d'une panne de courant ou lorsque le bloc d'alimentation est débranché, le téléphone **41** est directement relié à la ligne réseau No.1 et le téléphone **42** est directement relié à la ligne réseau No.2.

Les réglages et les caractéristiques d'exploitation restent mémorisés et sont à nouveau à disposition lors du retour du courant ou de l'enfichage du bloc d'alimentation.

Réglages

Messages SMS

Remarque concernant le service "SMS sur réseau fixe"

Le service SMS vous donne la possibilité de recevoir et d'envoyer de courts messages SMS vers d'autres appareils. Les messages SMS ne sont pas envoyés directement, mais transitent par le centre de message SMS de votre opérateur, qui les fait suivre ensuite sur l'appareil du destinataire. Un message peut contenir au maximum 160 caractères. Vous pouvez sauvegarder 8 messages dans la boîte de réception. Il est essentiel que la transmission du numéro (CLIP) soit opérationnelle et que vous vous soyez enregistré auprès du centre de message SMS de votre opérateur.

Configuration du raccordement téléphonique

Vérifiez que les deux options "transmission du numéro" et "identification du numéro appelant" (CLIP, entrant et sortant) soient disponibles. Il est indispensable que le numéro du destinataire du message-SMS soit envoyé avec votre numéro reconnu par le centre de message-SMS de votre opérateur. Vous pouvez recevoir des SMS sur les deux lignes du tiptel 2/8 à condition que ces deux raccordements soient tous reconnus par le centre de messagerie de votre opérateur (vois chapitre suivant).

Réglages

Inscription auprès du centre de message de l'opérateur*

Pour utiliser le service SMS de votre central téléphonique sur ligne fixe, vous devez enregistrer votre/vos numéros d'appel auprès du centre de message-SMS de votre opérateur. Pour plus de renseignements, veuillez contacter l'agence commerciale de votre opérateur de télécommunication.

SMS sur ligne fixe de France Télécom

Si votre numéro d'appel n'est pas encore enregistré dans le centre de message SMS de France Télécom, vous ne pourrez émettre de message écrit. La réception d'un message se fera par un serveur vocal.

A partir du moment où votre raccordement téléphonique est reconnu par le centre de message SMS de France Télécom, vous pouvez recevoir et envoyer des SMS de et vers n'importe quel appareil interne du central tiptel. Si vous envoyez un message SMS vers un numéro fixe ne disposant pas de la fonction, celui-ci sera retransmis par un serveur vocal et non de façon écrite.

*Cette inscription peut vous être facturée par votre opérateur de télécommunication.

Fonctionnement du service SMS

Emission de SMS

Tous les raccordements internes autorisent l'émission de message SMS sans programmation préalable du central. Il est toutefois conseillé de programmer le raccordement en accès automatique au réseau. Attention, si vous désirez émettre des messages SMS à partir des deux lignes réseau externe du tiptel 2/8 cnip, ces deux lignes doivent être enregistrées dans le centre de messagerie de votre opérateur.

Réception de SMS

Pour pouvoir recevoir un message SMS sur l'un des raccordements internes du central, il est nécessaire d'activer cette fonction par programmation. Vous devez préciser pour chaque ligne externe, vers quel raccordement interne le central doit diriger les appels SMS. Les codes de programmation se trouvent dans les pages suivantes.

Si le message reçu est de type vocal, il sera traité de la même manière qu'un appel téléphonique ordinaire. Voir le mode d'emploi en page 35 pour la programmation correspondante.

Réglages

Activation / Désactivation fonction réception SMS

Exemple : programmation du poste **41** pour un appareil SMS sur la ligne externe 1

1. Décrochez le combiné du téléphone **41**.



Vous entendez la tonalité de composition interne de l'installation téléphonique.

2. Composez l'indicatif **19999**.



Vous entendez le signal d'accusé de réception.

3. Composez le numéro de code 39 n . n = 1 ... 8 : Ceci est le dernier chiffre du raccordement SMS. Exemple : Composez le numéro de code **391** pour le poste **41**.



Le raccordement à l'appareil SMS est programmé. Vous entendez le signal d'accusé de réception.

Assurez-vous que seule la ligne externe 1 sera sélectionnée selon le poste choisi (dans ce cas-ci le 41) et que ce poste ait accès à la ligne réseau uniquement par la ligne externe 1. Pour ce faire, il est possible d'utiliser, par exemple, l'accès à la ligne réseau souhaitée avec le " 94 " au lieu du " 0 ". Généralement, il est suggéré de préparer une programmation claire et sans équivoque.

1. Pour activer la signalisation de la ligne réseau pour la ligne externe 1, composez le numéro de code **311**.



Vous entendez le signal d'accusé de réception.

2. Pour désactiver la signalisation de la ligne réseau pour la ligne externe 2, composez le numéro de code **341**.



Vous entendez le signal d'accusé de réception.

3. Pour activer l'accès de la ligne réseau pour la ligne externe 1, composez le numéro de code **211**.



Vous entendez le signal d'accusé de réception.

4. Pour désactiver l'accès de la ligne réseau pour la ligne externe 2, composez le numéro de code **241**.



Vous entendez le signal d'accusé de réception.

5. Raccrochez le combiné du téléphone **41**.



La programmation est terminée.

Réglages

Supprimer le raccordement SMS pour la ligne externe 1

1. Décrochez le combiné du téléphone [41].



Vous entendez la tonalité de composition interne de l'installation téléphonique.

2. Composez l'indicatif [19999].



Vous entendez le signal d'accusé de réception.

3. Composez le numéro de code [390].



Le raccordement pour l'appareil SMS est supprimé. Vous entendez le signal d'accusé de réception.

4. Raccrochez le combiné du téléphone [41].



La programmation est terminée.

Attention : Si nécessaire, la signalisation et l'accès de la ligne réseau devront être programmées de nouveau.

Programmation du raccordement SMS pour la ligne externe 2

Exemple : programmation du poste 42 pour un appareil SMS sur la ligne externe 2

1. Décrochez le combiné du téléphone [41].



Vous entendez la tonalité de composition interne de l'installation téléphonique.

2. Composez l'indicatif [19999].



Vous entendez le signal d'accusé de réception.





3. Composez le numéro de code 30 n .
n = 1 ... 8 : Ceci est le dernier chiffre du raccordement SMS
Exemple : Composez le numéro de code [302] pour le poste [42].







*Le raccordement de l'appareil SMS est programmé.
Vous entendez le signal d'accusé de réception.*

Assurez-vous que seule la ligne externe 2 sera sélectionnée selon le poste choisi (dans ce cas-ci le 42) et qu'uniquement la ligne externe 2 offre une ligne réseau pour ce poste. Finalement, il est possible, par exemple, d'utiliser l'accès à la ligne réseau souhaitée avec le " 95 " au lieu du " 0 ". Généralement, il est suggéré de préparer une programmation claire et sans équivoque.

Réglages

1. Pour activer la signalisation de la ligne réseau pour la ligne externe 2, composez le numéro de code **332**.
 Vous entendez le signal d'accusé de réception.
2. Pour désactiver la signalisation de la ligne réseau pour la ligne externe 1, composez le numéro de code **322**.
 Vous entendez le signal d'accusé de réception.
3. Pour activer l'accès de la ligne réseau pour la ligne externe 2, composez le numéro de code **232**.
 Vous entendez le signal d'accusé de réception.
4. Pour désactiver l'accès de la ligne réseau pour la ligne externe 1, composez le numéro de code **222**.
 Vous entendez le signal d'accusé de réception.
5. Raccrochez le combiné du téléphone **41**.
 La programmation est terminée.

Supprimer le raccordement SMS pour la ligne externe 2

1. décrochez le combiné du téléphone **41**.
 Vous entendez la tonalité de composition interne de l'installation téléphonique.
2. composez l'indicatif **19999**.
 Vous entendez le signal d'accusé de réception.
3. composez le numéro de code **300**.
 Le raccordement pour l'appareil SMS est supprimé. Vous entendez le signal d'accusé de réception.
4. Raccrochez le combiné du téléphone **41**.
 La programmation est terminée.

Attention : Si nécessaire, la signalisation et l'accès de la ligne réseau devront être programmés de nouveau.

Réglages

Tableau des numéros de code pour le raccordement SMS

Poste/Téléphone	41	42	43	44	45	46	47	48	OFF
Appareil SMS pour ligne externe 1	391	392	393	394	395	396	397	398	390
Appareil SMS pour ligne externe 2	301	302	303	304	305	306	307	308	300

Vue d'ensemble des fonctions et des indicatifs

0	Prendre la ligne réseau	14	I22 X	Désactiver l'accès à la ligne réseau No.	35
41	Téléphone 1	11	I23 X	Activer l'accès à la ligne réseau No.2	35
42	Téléphone 2	11	I24 X	Désactiver l'accès à la ligne réseau No.2)	35
43	Téléphone 3	11	I31 X	Activer l'appel de la ligne réseau No.1	36
44	Téléphone 4	11	I32 X	Désactiver l'appel de la ligne réseau No.1	36
45	Téléphone 5	11	I33 X	Activer l'appel de la ligne réseau No.2	36
46	Téléphone 6	11	I34 X	Désactiver l'appel de la ligne réseau No.2	36
47	Téléphone 7	11	K35 X	Activer la transmission CLIP	38
48	Téléphone 8	11	K36 X	Désactiver la transmission CLIP	38
5	Interphone de porte(tel. 8)	10	K37 X	Activer l'accès automatique à la ligne réseau	35
6	Ouverture de la porte	43-44	K38 X	Désactiver l'accès automatique à la ligne réseau	35
70	Interception des appels	16	I40 X	Désactiver l'autorisation d'ouverture de la porte	41
71...76	Recherche de personnes 1 6	21	I49 X	Activer l'autorisation d'ouverture de la porte	41
77	Appel prioritaire	22	I50 X	Désactiver l'appel de la porte	40
78	Activer		I59 X	Activer l'appel de la porte	40
	" Ne pas déranger "	23	I6 D	D = Durée de réponse de l'ouverture	42
80	Désactiver		I70 X	Désactiver branchement direct de l'interphone de porte	27
	" Ne pas déranger "	23	I79 X	Activer branchement direct de l'interphone de porte	27
80	Remise à état initial de la déviation des appels	25	I811 X	Désactiver blocage de la sélection	37
821...828	Déviations des appels vers les téléphones (1...8)	25	I821 X	Bloquer les appels interurbains (0...)	37
86	Surveillance locale	24	I831 X	Bloquer les appels internationaux (00...)	37
90	Réserver la ligne réseau	18	I86	Activer le double appel	39
91	Rappel automatique	13	I87	Désactiver le double appel	39
92	Activation du faxswitch	31	I88	Commutation de jour	43
93	Désactivation du faxswitch	31	I89	Commutation de nuit	43
94	Sélection directe de la ligne No.1	14	I841	Activer l'attente musicale No.1	44
95	Sélection directe de la ligne No.2	14	I842	Activer l'attente musicale No.2	44
			I851	Désactiver l'attente musicale No.1	44
			I852	Désactiver l'attente musicale No.2	44
			176	Contrôler l'attente musicale	28
			10000	Remise au réglage de base	45
				I = Indicatif de programmation = 19999	
				X = numéro de téléphone (1...8)	
				D = durée de réponse de l'ouverture de la porte (1...9s)	
Codes lors de communications externes existantes					
1	Rétrodemande / Attente (téléphones à impulsions)	17			
FLASH	Rétrodemande / Attente téléphones DTMF)	17			
0	Changement entre les lignes réseau (pour composition à impulsion) (2/8 uniquement)	19			
FLASH+0	Changement entre les lignes réseau (pour composition à tonalité) (2/8 uniquement)	19			
8	Composition continue (pour composition à impulsion)	15			
#	Fonction Flash pour la ligne réseau (pour composition à impulsion)	15			
Codes de programmation					
*	Signal de début pour transfert de données	28			
I10	Désactiver l'appel différé	26			
I19	Activer l'appel différé	26			
I21 X	Activer l'accès à la ligne réseau No.1	35			

Vue d'ensemble des tonalités d'écoute et d'appel

Tonalité de composition	— ——— — ——— — ——— ...
Tonalité de composition spéciale	— — — — — — — — — — — — — — ...
Signal occupé interne	— — — — — — — — — — — — — — ...
Sonnerie d'appel interne	—— — — —— —— ...
Sonnerie de rappel	—— — —— ...
Signal d'accusé de réception	—— ...
Signal d'erreur	- ...
Gong de la porte	—— — — — — — — — — — — — — — ...
Recherche de personnes	
Appel prioritaire	—— — — — — — — — — — — — — — — — ...

Conseils en cas de problèmes

Description du problème	Causes possibles	Conseil
- Après avoir décroché le combiné vous n'entendez pas de tonalité de composition	<ul style="list-style-type: none"> - Coupure de courant - Bloc d'alimentation pas branché - Raccordement téléphonique défectueux - Téléphone défectueux - Réglage perturbé du central téléphonique 	<ul style="list-style-type: none"> - Contrôlez si la prise de courant 230V est sous tension (par ex. en branchant une lampe) - Branchez le bloc d'alimentation - Contrôlez le raccordement téléphonique, contrôlez le central - Contrôlez le téléphone à un autre raccordement - Débranchez et branchez le bloc d'alimentation - Introduisez les réglages de base du central téléphonique
- Le poste interne ne sonne pas lors d'un appel interne	<ul style="list-style-type: none"> - " Ne pas déranger " activé (reconnaisable à la tonalité de composition spéciale activée) - Déviation d'appels activée (reconnaisable à la tonalité de composition spéciale) - Bloc d'alimentation pas branché - Raccordement téléphonique défectueux - Téléphone défectueux - Réglage perturbé du central téléphonique 	<ul style="list-style-type: none"> - Désactivez " Ne pas déranger ", voir mode d'emploi - Désactivez la déviation des appels, voir mode d'emploi - Branchez le bloc d'alimentation - Contrôlez le raccordement téléphonique, contrôlez l'installation - Contrôlez le téléphone à un autre raccordement - Débranchez et branchez le bloc d'alimentation

Conseils en cas de problèmes

Description du problème	Causes possibles	Conseil
- Le poste ne sonne pas lors d'un appel externe	<ul style="list-style-type: none">- Mêmes causes que pour l'appel interne- Ligne réseau pas raccordée	<ul style="list-style-type: none">- Conseils identiques au problème d'appel interne- Branchez la fiche de la ligne réseau dans la prise téléphonique- Branchez un téléphone directement à la prise téléphonique et contrôlez la ligne réseau
	<ul style="list-style-type: none">- Ligne réseau perturbée ?	<ul style="list-style-type: none">- Débranchez le bloc d'alimentation et décrochez le combiné du téléphone 1. Si vous entendez la tonalité de composition de la ligne réseau, le raccordement et la ligne réseau sont en ordre.
	<ul style="list-style-type: none">- Autorisation de sortie désactivée	<ul style="list-style-type: none">- Introduire l'autorisation de sortie, voir mode d'emploi

Tableau des réglages

Les caractéristiques d'exploitation du central qui ont été introduites par vous-même peuvent être cochées dans le tableau ci-dessous.

Téléphone	1	2	3	4	5	6	7	8	
	No.	41	42	43	44	45	46	47	48
Caractéristique d'exploitation									
Accès a la ligne réseau I/II									
Jour	Signalisation de la ligne réseau I/II								
	Appel international bloqué								
	Appel interurbain bloqué								
	Autorisation d'ouverture de la porte								
	Signalisation de la porte								
	Branchement direct de l'interphone de porte								
Nuit	Accès a la ligne de réseau I/II								
	Signalisation de la ligne réseau I/II								
	Appel international bloqué								
	Appel interurbain bloqué								
	Autorisation d'ouverture de la porte								
	Signalisation de la porte								
	Signalisation de la porte								
	Attente musicale 1								
	Attente musicale 2								
	Durée de réponse de l'ouverture de porte								
	Déviation des appels								
	Signal de double appel								

Données techniques

Raccordement réseau

Rigidité diélectrique	: 120V-/ 10s
Impédance d'appel (23-54 Hz)	: > 12KO
Tension à a/b	: 24 à 60 V--

Commutation d'abonné

Tension d'alimentation	: 24 V-
Courant d'alimentation	: 25mA + 10%
Tension d'appel	: 52V ± 10%, 50Hz
Fréquences des tonalités de signalisation	: 440 HZ
Rayon d'action pour une ligne de 0,4mm ø	: 200m
0,6mm ø	: 400m
0,8mm ø	: 800m

Raccordement au réseau électrique

Tension de réseau	: 230V (+6%, -14%), 50Hz
Consommation	: 13VA

Dimensions

l x h x p (en cm) longueur, hauteur, profondeur :	180 x 220 x 40
Poids	: 1,2kg (avec bloc d'alimentation)
Longueur de la ligne du secteur	: 1,6m
Longueur du cordon de raccordement T + T	: 3m

Température

Gamme de température de service	: 0°C ... 40°C
Gamme de température de stockage	: -20°C ... +70°C

Informations importantes

Pour le fonctionnement du central téléphonique il ne faut utiliser que le bloc d'alimentation original tiptel PS no d'art. 4569204.

Lors de perturbations du fonctionnement enlever le bloc d'alimentation et la fiche de la ligne réseau de la prise. Vous pouvez brancher un téléphone directement à la prise de la ligne réseau et téléphoner avec celui-ci.

Le central téléphonique ne doit pas être installé et fonctionner dans les environnements suivants:

- dans des locaux humides ou mouillés
- a des endroits directement exposés aux rayons du soleil
- à des températures au-dessus de 40°C
- à des températures au-dessous de 0°C
- lors de forts tremblements et de vibrations
- dans un environnement poussiéreux
- dans des locaux à danger d'explosion

En cas de panne de courant, le central téléphonique n'est pas capable de fonctionner. Le téléphone 1 est dans ce cas directement relié à la ligne réseau no.1 et le téléphone 2 est directement relié à la ligne réseau no.2.

Posez soigneusement les lignes de raccordement afin de ne pas causer des embûches où l'on pourrait trébucher.

Les lignes de raccordement ne doivent pas être coudées, tirées ou éprouvées mécaniquement de manière très excessive.

Indications de maintenance

Le central téléphonique n'a pas besoin d'entretien.

Nettoyez les surfaces du boîtier avec un chiffon doux humide.

N'utilisez pas de produits chimiques pour le nettoyage.

Garantie

Le distributeur ou installateur auprès duquel vous avez fait l'acquisition de ce produit est votre interlocuteur privilégié pour tout ce qui affecte la garantie.

Cet appareil de télécommunication dispose d'une garantie pièces et main d'oeuvre d'une durée de 24 mois à compter de la date de facturation.

En cas de vice de fabrication ou pièce manquante sur le produit, l'acheteur peut exiger uniquement le remplacement de la pièce défectueuse ou le remplacement du produit. Les appareils ou pièces échangés deviennent la propriété du revendeur ou installateur spécialisé. Si le remplacement de la pièce ou du produit n'est pas possible, l'acheteur pourra dans ce cas uniquement exiger une réduction du prix d'achat ou résilier son contrat.

L'acheteur est tenu de notifier directement et sans délai au distributeur spécialisé ou l'installateur de tout vice constaté. Le droit à la garantie doit être confirmé par une preuve d'achat conforme (bon d'achat, facture, quittance).

Le droit aux prestations de garantie expire en cas d'intervention sur l'appareil effectuée par l'acheteur ou par une tierce personne non autorisée. La garantie ne couvre pas les dommages dus à une utilisation, manipulation ou un stockage inappropriés, ni les dommages occasionnés suite à des cas de force majeure ou autres influences extérieures.

La garantie n'inclue pas les consommables (ex : batteries), ni les défauts mineurs qui affectent seulement d'une façon minimale la valeur ou le fonctionnement du produit.

Les dégâts occasionnés pendant le transport du produit ne sont pas couverts par la garantie. Les réclamations relatives aux dégâts survenus pendant le transport doivent être adressées à l'entreprise de transport.

Remarques relatives à la procédure:

Les réparations éventuelles ne doivent être effectuées que par le service technique de Tiptel. Une réparation sous garantie n'entraîne en aucun cas la prolongation de la garantie des pièces échangées ou du produit lui-même. Cette garantie n'est pas transmissible et ne peut pas être assumée par un nouveau propriétaire. Toute intervention effectuée par un personnel non qualifié rendra caduque la garantie. De même, cette garantie s'éteindra systématiquement si l'identification du produit est rendue impossible par la détérioration ou la disparition du numéro de série. Le produit est pourvu d'un sceau de garantie. Veillez à ne pas le détériorer afin de pouvoir bénéficier de la garantie.

Par ailleurs sont également applicables les conditions générales de vente de la société Tiptel, qui sont un composant contractuel pour un distributeur. En cas de réclamation, le produit défectueux doit être renvoyé à l'une des adresses suivantes avec une description du défaut et la preuve d'achat.

En France

Tiptel sarl
Service
23, ave René Duguay Trouin
78960 Voisins le Bretonneux

En Belgique

TIPTEL NV/SA
Service
Leuvensesteenweg 510 bus 4
1930 Zaventem

En Suisse

Tiptel SA
Service
Bahnstrasse 46
8105 Regensdorf

En cas de réparation sous garantie, les frais de transport pour le retour du produit chez le client seront pris en charge par Tiptel.

Garantie

Service technique

Vous avez fait l'acquisition d'un produit high-tech, qui a été conçu et fabriqué par la Sté TIPTTEL AG à Ratingen, près de Düsseldorf. Nos procédés de fabrication innovants vous assurent d'une qualité maximale constante, confirmée par notre certification DIN EN ISO 9001.

Si vous deviez rencontrer des problèmes ou si vous avez des questions concernant l'utilisation de ce produit, nous vous prions de vous adresser à votre revendeur spécialisé ou installateur, qui reste votre interlocuteur privilégié durant la durée de la garantie. La société TIPTTEL assure un support technique à votre installateur pour qu'il soit en mesure de vous donner – de manière qualifiée – tous les conseils et renseignements souhaités :

En France

www.tiptel.fr
support@tiptel.fr
09.00 à 17.30 h (Lu-Je),
(Ve jusque 17.00 h)
Téléphone 01 / 39 44 63 30
Télécopie 01 / 30 57 00 29

En Belgique

www.tiptel.be
support@tiptel.be
De 08.30 à 17.00 h (Lu-Ve)
Téléphone 0903 / 99 333 *
Télécopie 02 / 714 93 44

En Suisse

www.tiptel-online.ch
service@tiptel-online.ch
De 08.00 à 17.00 h (Lu-Ve)
Téléphone 01 / 843 13 13
Télécopie 01 / 884 01 84

* 0,12 € la minute

Pour toutes questions concernant votre raccordement téléphonique, veuillez contacter votre opérateur.

Respect de l'environnement

Si vous respectez les consignes d'utilisation, vous ne risquez aucun contact avec des substances nocives. Les plastiques utilisés dans cet appareil sont constitués de granulés en partie recyclés. Les emballages ne contiennent aucune matière plastique. Carton et papier fabriqués à partir de matériaux partiellement recyclés sont les seules matières utilisées.

Déclaration de conformité

Par la présente, la Sté TIPTTEL AG déclare que l'appareil satisfait à toutes les exigences de la directive européenne 1999/5/EG.

Vous trouverez d'autres détails sur la déclaration de conformité à l'adresse internet suivante :

<http://www.tiptel.org>

Symbole CE

Cet appareil satisfait aux exigences de la directive UE : Directive relative aux installations de radiocommunication et aux postes terminaux de télécommunication et la reconnaissance mutuelle de sa conformité. La conformité à la directive susmentionnée est confirmée par le symbole CE sur l'appareil.

Annexe

Liste des numéros restreints

No.	Préfixe	Numéros restreints (max. 6 chiffres/caractères)	Commentaires
01	830 01		
02	830 02		
03	830 03		
04	830 04		
05	830 05		
06	830 06		
07	830 07		
08	830 08		
09	830 09		
10	830 10		
11	830 11		
12	830 12		
13	830 13		
14	830 14		
15	830 15		
16	830 16		
17	830 17		
18	830 18		
19	830 19		
20	830 20		

Annexe

Liste des numéros d'exception

No.	Préfixe	Numéros d'exception (maximum 17 chiffres ou caractères)	Commentaires
01	831 01		
02	831 02		
03	831 03		
04	831 04		
05	831 05		
06	831 06		
07	831 07		
08	831 08		
09	831 09		
10	831 10		
11	831 11		
12	831 12		
13	831 13		Configuré d'usine
14	831 14		Configuré d'usine
15	831 15		Configuré d'usine
16	831 16		Configuré d'usine
17			fixe
18			fixe
19			fixe
20			fixe

Index

Accès à la ligne réseau35	L'usage de votre faxswitch34
Activation/Désactivation de la reconnaissance DTMF lors d'une communication interne33	Mettre en attente la ligne réseau, rétrodemande17
Affectation des bornes5	Mise en service8
Conseil en cas de problème61-62	Montage mural6
Appel différé26	Ne pas déranger23
Appel prioritaire22	Paramètres de programmation45, 53-54
Appels entrants16	Raccordement de 8 téléphone3
Attente musicale51	Raccordement de 7 téléphones et 1 interphone de porte4
Branchement direct de l'interphone de la porte27	Rappel automatique13
Communications externes14-16	Recherche de personnes21
Communications téléphoniques internes11	Réglages35-44, 46-52, 55-58
Commutation nuit49	Réglage de base8
Conférence interne12	Réserver la ligne réseau18
Débordement26	Signalisation de la ligne réseau36
Déviations des appels25	Sommaire2
Données DTMF28	Surveillance locale24
Données techniques64	Tableau des réglages63
Faxswitch - configuration (tiptel 1/8 fax cnip)31	Téléphones9
Faxswitch - raccordement (tiptel 1/8 fax cnip)30,32	Transfert des appels interne20
Flash30,32	Vue d'ensemble des fonctions59
Fonction télécopieur, généralités29	Vue d'ensemble des tonalités60
Garde multiple entre deux lignes réseau19		
Garantie68-69		
Informations importantes65		
Installation7		
Interphone de porte10		

TIPTEL AG

Halskestrasse 1
D - 40880 Ratingen

Hotline:

Telefon: 0 18 05 - 84 78 35*

Vanity Tel: 0 18 05 - tiptel*

Fax: 0 18 05 - 84 78 49*

E-mail: support@tiptel.de

Internet: www.tiptel.de

International:

E-mail: int.support@tiptel.com

Internet: www.tiptel.com

*0,12 € pro Minute

Tiptel b.v.

Camerastraat 2

NL - 1322 BC Almere

Telefoon: 0900 - BELTIPTEL of

0900 - 2358478 (niet gratis)

Fax: 036 - 53 678 81

E-mail: info@tiptel.nl

Internet: www.tiptel.nl

Tiptel sarl

23, avenue René Duguay Trouin

F - 78960 Voisins le Bretonneux

Tél : 01 - 39 44 63 30

Fax : 01 - 30 57 00 29

E-mail : support@tiptel.fr

Internet : www.tiptel.fr

Tiptel NV/SA

Leuvensesteenweg 510 bus 4

B - 1930 Zaventem

Telefoon: 0903 - 99 333 (1,12 EURO/min)

Fax: 02 - 714 93 34

E-mail: tech@tiptel.be

Internet: www.tiptel.be

Tiptel GmbH

Tenschertstraße 5

A - 1230 Wien

Telefon: 01 - 616 78 71

Fax: 01 - 616 78 71-22

E-mail: office@tiptel.at

Internet: www.tiptel.at

Tiptel AG

Bahnstrasse 46

CH - 8105 Regensdorf

Telefon: 044 - 884 01 80

Fax: 044 - 843 13 23

E-mail: tiptel@tiptel-online.ch

Internet: www.tiptel-online.ch



06/05 (F)
EDV 4932312