

Guía Rápida de Uso  
Guia Rápido de Utilização  
Simplified Instructions for Use  
Guide Rapide d'Utilisation  
Kurzbedienanleitung  
Pratik Kullanım Kılavuzu  
Συνοπτικές Οδηγίες Χρήσεως  
Краткая Инструкция по Пользованию  
Használati útmutató  
Instrukcja obsługi

**HX-740**



**Teeka**



## HX-740

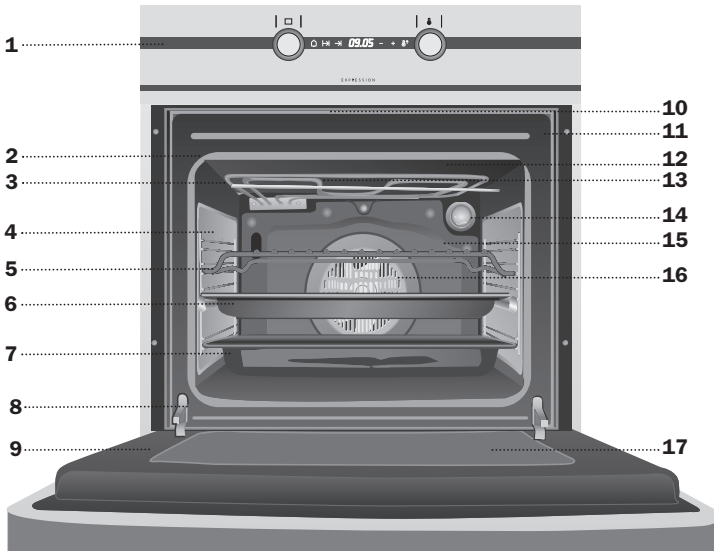

- 1 Frente de Mandos
- 2 Junta de Horno
- 3 Resistencia de Grill
- 4 Soporte Cromado
- 5 Parrilla
- 6 Bandeja Pastelera
- 7 Bandeja Profunda
- 8 Bisagra
- 9 Puerta
- 10 Salida de aire de refrigeración
- 11 Fijación al mueble
- 12 Pantalla de Grill
- 13 Salida de Humos
- 14 Lámpara
- 15 Panel Trasero
- 16 Turbina
- 17 Cristal Interior de Gran Tamaño

## Frontal de Mandos

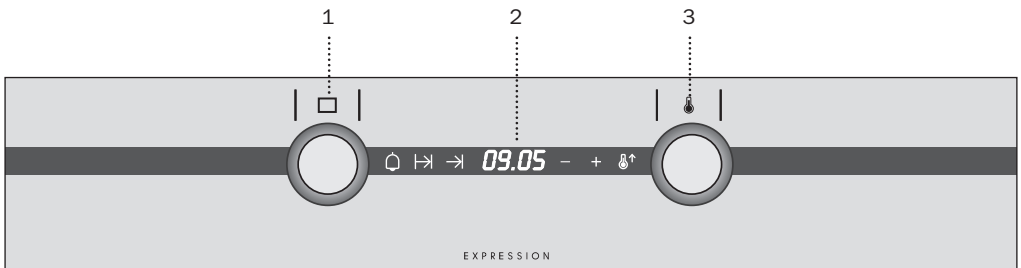

- 1 Selector de funciones.
- 2 Reloj electrónico.

- 3 Selector de temperaturas.

## Funciones del Horno

### **Desconexión del horno**

#### **Convencional con Turbina**

Adecuado para asados y pastelería. El ventilador reparte de forma uniforme el calor en el interior del horno, reduciendo el tiempo y la temperatura de cocinado.

#### **Convencional**

Se usa en bizcochos y tartas en los que el calor recibido debe ser uniforme y para que consigan una textura esponjosa.

#### **MaxiGrill con Turbina**

Permite el asado uniforme al mismo tiempo que dora superficialmente. Ideal para parrilladas. Especial para piezas con gran volumen como aves, caza,... Se recomienda colocar la pieza de carne sobre la parrilla del horno y la bandeja por debajo, para el escurrido de jugos o grasa.

#### **MaxiGrill**

Permite el gratinado en mayores superficies que en Grill, así como una mayor potencia de gratinado, obteniendo un dorado del alimento de forma más rápida.

#### **Grill**

Gratinado y asado superficial. Permite el dorado de la capa exterior sin afectar al interior del alimento. Indicado para piezas planas como bistec, costillas, pescado, tostadas.

### **Atención**

Durante el uso de la función Grill, MaxiGrill o MaxiGrill con Turbina la puerta debe mantenerse cerrada.

#### **Grill y Solera**

Especial para asados. Puede usarse para cualquier pieza, independiente de su tamaño.

#### **Solera**

Calor sólo desde la parte inferior. Apropiado para calentar platos o levantar masas de repostería y afines.

#### **Descongelación**

Esta función es apropiada para descongelaciones suaves de alimentos. En especial aquellos que son consumidos sin calentar, por ejemplo cremas, pastas, tartas, pasteles, etc.

### **Nota**

La lámpara permanece encendida en cualquier función de cocinado.

## Atención

Su reloj electrónico incorpora tecnología Touch-Control. Para manejarlo es suficiente con tocar los símbolos del cristal con su dedo.

La sensibilidad del touch control se adapta continuamente a las condiciones ambientales. Al conectar el horno a la red tenga la precaución que la superficie del cristal del frontal de mandos esté limpia y libre de cualquier obstáculo.

Si al tocar el cristal con el dedo, el reloj no responde correctamente entonces es necesario que desconecte el horno de la red eléctrica y tras un instante vuelva a conectarlo. De esta forma los sensores se habrán ajustado automáticamente y reaccionarán de nuevo al tocar con el dedo.

## Puesta en Hora del Reloj Electrónico

Al conectar su horno, observará que en el reloj aparece parpadeando la indicación 12:00 y se iluminan los símbolos + y -. Tocando en el cristal los símbolos + o - pondrá el reloj en hora; a continuación escuchará 2 beep seguidos como confirmación de la hora elegida.

Si desea modificar la hora, debe tocar a la vez los símbolos + y - hasta que parpadee la hora actual en la pantalla. Posteriormente tocando en el cristal los símbolos + ó - podrá modificar la hora. Finalmente escuchará 2 beep seguidos como confirmación del cambio realizado.

## Funcionamiento Manual

Tras poner el reloj en hora, su horno está listo para cocinar. Pulsando y girando los mandos del horno, seleccione una temperatura y una función de cocinado.

Durante el cocinado el símbolo  se iluminará indicando que, en ese momento, el horno está aportando calor al alimento.

Para apagar el horno, ponga los mandos en posición , a continuación pulse los mandos y éstos quedarán ocultos.

## Funciones del Reloj Electrónico

**Precalentamiento rápido:** Permite acelerar el calentamiento del horno cuando está frío.

**Avisador:** Genera una señal acústica al cabo del tiempo, para ello no es necesario que el horno esté cocinando.



**Duración del Cocinado:** Permite cocinar durante un tiempo seleccionado, a continuación el horno se apagará de forma automática.

**Hora de Finalización del Cocinado:** Permite cocinar hasta una hora establecida, a continuación el horno se apagará de forma automática.

**Duración y Fin del Cocinado:** Permite programar la duración y la hora de finalización del cocinado. Con esta función el horno se pondrá en marcha de forma automática a la hora necesaria para cocinar durante el tiempo seleccionado (Duración) y finalizando de forma automática a la hora que le hayamos indicado (Fin del Cocinado).

**Función Seguridad Niños.** Esta función bloquea el horno, evitando la manipulación por parte de niños pequeños.

## Precalentamiento rápido



- 1 Seleccione una función de cocinado y una temperatura.
- 2 Toque en el cristal el símbolo , entonces el símbolo parpadeará y comenzará el precalentamiento rápido. Cuando el horno se haya calentado a la temperatura seleccionada el símbolo  se apagará.

Si en cualquier instante toca de nuevo el símbolo , la función precalentamiento se desconectará.

## Importante



Recomendamos que introduzca el alimento en el horno sólo cuando haya finalizado el precalentamiento rápido, el símbolo  estará apagado.

## Programación del Avisador

- 1 Toque en la superficie del cristal el símbolo , el cual parpadeará. En la pantalla verá la indicación 00:00 y los símbolos + y – se iluminarán.
- 2 Tocando en los símbolos + ó –, seleccione el tiempo tras el cual desea que el reloj avise.
- 3 Posteriormente sonarán 2 beep seguidos, el símbolo  parpadeará y se mostrará en la pantalla el tiempo restante hasta que el reloj avise.
- 4 Transcurrido el tiempo programado, sonará una señal acústica.
- 5 Toque en cualquier símbolo para detener la señal acústica, en ese momento el símbolo  se apagará.

En cualquier momento usted puede modificar el tiempo seleccionado tocando el símbolo  y luego los símbolos + o –, los cuales se iluminarán. A continuación escuchará 2 beep seguidos como confirmación del cambio.

## Programación de la Duración del Cocinado





- 1 Toque en la superficie del cristal el símbolo , el cual parpadeará. En la pantalla verá la indicación 00:00 y los símbolos + y – se iluminarán.
- 2 Tocando en los símbolos + ó –, seleccione la duración del cocinado.
- 3 Posteriormente sonarán 2 beep seguidos, el símbolo  parpadeará y se mostrará en la pantalla el tiempo restante hasta que el horno se apague de forma automática.
- 4 Seleccione una función y una temperatura de cocinado.
- 5 Transcurrida la duración del cocinado, el horno se desconectará y sonará una señal acústica.

6 Toque cualquier símbolo para detener la señal acústica, encendiéndose el horno de nuevo.

7 Ponga los mandos en posición  para apagar el horno.

En cualquier momento usted puede modificar el tiempo seleccionado tocando el símbolo  y luego los símbolos + o –, los cuales se iluminarán. A continuación escuchará 2 beep seguidos como confirmación del cambio.

## Programación de la Hora de Finalización del Cocinado

- 1 Toque en la superficie del cristal el símbolo , el cual parpadeará. En la pantalla verá la hora actual y los símbolos + y – se iluminarán.
- 2 Tocando en los símbolos + ó –, seleccione la hora de finalización del cocinado.
- 3 Posteriormente sonarán 2 beep seguidos, se mostrará la hora actual y el símbolo  permanecerá iluminado, indicando que su horno se apagará de forma automática.
- 4 Seleccione una función y una temperatura de cocinado.
- 5 Alcanzada la hora seleccionada, el horno se desconectará, sonará una señal acústica y el símbolo  parpadeará.
- 6 Toque cualquier símbolo para detener la señal acústica, encendiéndose el horno de nuevo.
- 7 Ponga los mandos en posición  para apagar el horno.

En cualquier momento usted puede visualizar la hora de finalización del cocinado tocando el símbolo . En ese momento usted puede modificar la hora seleccionada tocando los símbolos + o –, los cuales están iluminados. A continuación escuchará 2 beep seguidos como confirmación del cambio.

Puede emplear esta función aunque usted ya esté cocinando con su horno. Para ello siga las instrucciones indicadas salvo la número 4.

## Programación de la Duración y Fin del Cocinado

- 1 Toque en la superficie del cristal el símbolo  $\text{H}$ , el cual parpadeará. En la pantalla verá la indicación 00:00 y los símbolos + y – se iluminarán.
- 2 Tocando en los símbolos + ó –, seleccione la duración del cocinado.
- 3 Posteriormente sonarán 2 beep seguidos, el símbolo  $\text{H}$  parpadeará y se mostrará en la pantalla el tiempo restante hasta que el horno se apague de forma automática.
- 4 Toque en la superficie del cristal el símbolo  $\text{R}$ , el cual parpadeará. En la pantalla verá la hora actual y los símbolos + y – se iluminarán.
- 5 Tocando en los símbolos + ó –, seleccione la hora de finalización del cocinado.
- 6 Posteriormente sonarán 2 beep seguidos, se mostrará la hora actual y el símbolo  $\text{R}$  se iluminará.
- 7 Seleccione una función y una temperatura de cocinado.
- 8 El horno permanecerá desconectado, con los símbolos  $\text{H}$  y  $\text{R}$  iluminados. Su horno está programado.
- 9 Cuando se alcance la hora de comienzo del cocinado, el horno se pondrá en marcha y se realizará el cocinado durante el tiempo seleccionado. El símbolo  $\text{H}$  parpadeará.
- 10 Alcanzada la hora de finalización que se había programado, el horno se desconectará, sonará una señal acústica y los símbolos  $\text{H}$  y  $\text{R}$  parpadearán.

11 Pulse cualquier tecla para detener la señal acústica, encendiéndose su horno de nuevo.

12 Ponga los mandos en posición  $\square$  para apagar el horno.

Durante el cocinado usted puede modificar la programación de su reloj. Para ello toque primero en los símbolos  $\text{H}$  o  $\text{R}$  y luego toque en los símbolos + o – para modificar el tiempo.

### Función seguridad niños

Para activar la función, toque a la vez los símbolos –, + y  $\text{B}$ , continuación escuchará 1 beep prolongado y verá moviéndose un punto iluminado en la pantalla del reloj. El reloj está bloqueado.

Si activa la función seguridad niños con el horno apagado (mando selector de funciones en  $\square$ ) evitará que su horno se ponga en marcha. Si activa esta seguridad con cualquier función de cocinado, sólo bloqueará la manipulación del reloj electrónico.

Para desactivar la función, toque a la vez los símbolos –, + y  $\text{B}$ , a continuación escuchará 1 beep prolongado.

### Atención

En caso de un corte de suministro eléctrico, se borrará toda la programación de su reloj electrónico y aparecerá parpadearando la indicación 12:00 en el reloj. Deberá ponerlo en hora y programarlo de nuevo.



## HX-740

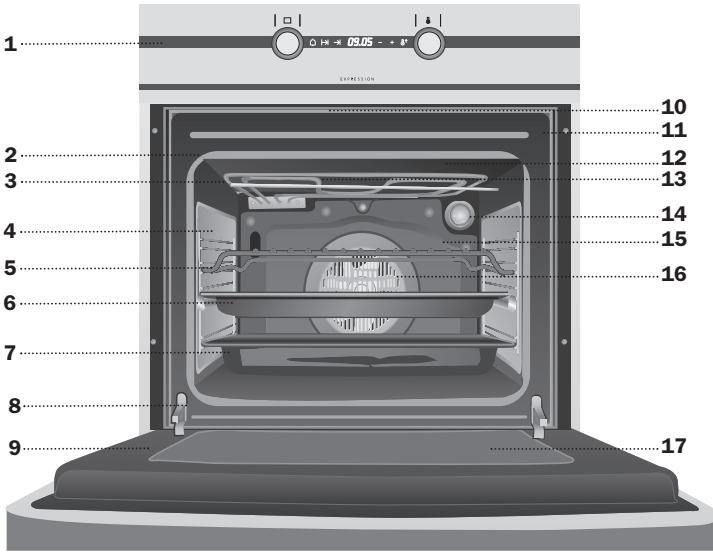

- 1** Painel de Comandos
- 2** Junta do Forno
- 3** Resistência do Grill
- 4** Suporte Cromado
- 5** Grelha
- 6** Bandeja para Pastéis
- 7** Bandeja para Assados
- 8** Dobradiça
- 9** Porta
- 10** Saída de ar da Refrigeração
- 11** Fixação ao Móvel
- 12** Ecran do Grill
- 13** Saída de Fumos
- 14** Lâmpada
- 15** Painel do Fundo
- 16** Turbina
- 17** Vidro Interior de Grande Dimensão

## Painel de Comandos

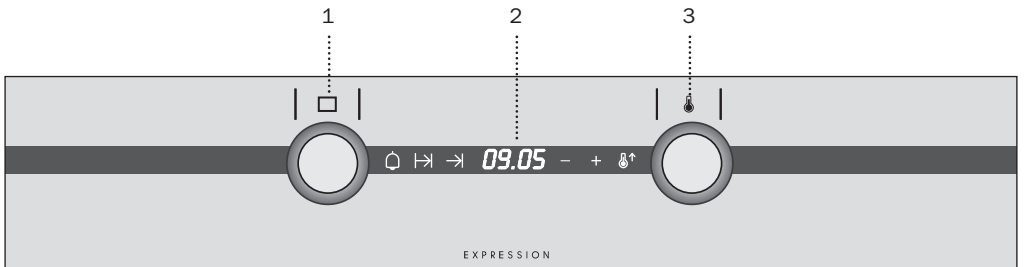

- 1** Selector de funções.
- 2** Relógio electrónico.

- 3** Selector de temperatura.



### **Desconexão do forno**



#### **Convencional com Turbina**

Adequado para assados e pastelaria. O ventilador reparte de forma uniforme o calor no interior do forno.



#### **Convencional**

Usado em bolos e tartes nos quais o calor recebido deve ser uniforme para que adquiram uma textura esponjosa.



#### **MaxiGrill com Turbina**

Permite assar de modo uniforme ao mesmo tempo que aloura superficialmente. Ideal para churrascos. Especial para pedaços com grande volume como aves, caça,... Recomenda-se colocar a porção de carne sobre a grelha do forno com a bandeja por baixo, para recolher os molhos ou gorduras.



#### **MaxiGrill**

Permite gratinar superfícies maiores que com o Grill, bem como gratinar com maior potência, alourando assim o alimento de forma mais rápida.



#### **Grill**

Gratina e assa superficialmente. Permite alourar a camada exterior sem afectar o interior do alimento. Indicado para pedaços planos como filetes, costelas, peixe, tostas.

### **Atenção**

Durante o uso da função Grill, MaxiGrill ou MaxiGrill com Turbina deve-se manter a porta fechada.



#### **Grill e Resistência Inferior**

Especial para assados. Pode ser usado para qualquer porção, independente do seu tamanho.



#### **Resistência Inferior**

Calor somente na parte inferior. Apropriado para aquecer pratos ou levantar massas de confeitaria e semelhantes.



#### **Descongelação**

Esta função é apropriada para a descongelação leve de alimentos. En especial alimentos sem aquecer, por exemplo, cremes, natas, pastas, tartes, biscoitos, frutas...

### **Nota**

A lâmpada permanece acesa em qualquer função de cozinhado.

### Atenção

O seu relógio electrónico incorpora tecnologia Touch-Control. Para manejá-lo é suficiente tocar nos símbolos do vidro com o seu dedo.

A sensibilidade do touch-control adapta-se continuamente às condições ambientais. Ao ligar o forno à rede tenha a precaução para que a superfície do vidro da parte da frente dos comandos esteja limpa e livre de qualquer obstáculo.

Se ao tocar o vidro com o dedo, o relógio não responder correctamente então é necessário desligar o forno da rede eléctrica e após um instante voltar a ligá-lo. Desta forma os sensores ajustar-se-ão automaticamente e reagrão novamente ao tocar com o dedo.

### Colocação de Hora no Relógio Electrónico

Ao ligar o forno, observará que no relógio aparece a piscar a indicação 12:00 e iluminar-se-ão os símbolos + e -. Tocando no vidro nos símbolos + ou - acertará o relógio; seguidamente escutará 2 beep seguidos como confirmação da hora escolhida.

Se desejar modificar a hora, deve tocar ao mesmo tempo nos símbolos + e - até que pisque a hora actual no ecrã. Posteriormente tocando no vidro nos símbolos + ou - poderá modificar a hora. Finalmente escutará 2 beep seguidos como confirmação da alteração realizada.

### Funcionamento Manual

Após acertar a hora do relógio, o seu forno está pronto para cozinhar. Premindo e rodando os comandos do forno, seleccione uma temperatura e uma função de cozinhar.

Enquanto cozinha o símbolo  iluminar-se-á indicando que, nesse momento, o forno está fornecer calor ao alimento.

Para apagar o forno, coloque os comandos na posição , a seguir preme os comandos e estes ficarão ocultos.

### Funções do Relógio Electrónico

**Pré-aquecimento rápido:** Permite acelerar o aquecimento do forno quando está frio.

**Avisador:** Gera um sinal sonoro no final do tempo, para isso não é necessário que o forno esteja a cozinhar.



**Duração do Cozinhado:** Permite cozinhar durante um tempo seleccionado, a seguir o forno apagar-se-á de forma automática.

**Hora de Finalização do Cozinhado:** Permite cozinhar até uma hora estabelecida, a seguir o forno apagar-se-á de forma automática.

**Duração e Finalização do Cozinhado:** Permite programar a duração e a hora de finalização do cozinhado. Com esta função o forno colocar-se-á em marcha de forma automática na hora necessária para cozinhar durante o tempo seleccionado (Duração) e finalizando de forma automática na hora que lhe tenhamos indicado (Fim do Cozinhado).

**Função Segurança Crianças.** Esta função bloqueia o forno, evitando a manipulação por parte de crianças pequenas.

### Pré-aquecimento rápido



- 1 Seleccione uma função de cozinhado e uma temperatura.
- 2 Toque no vidro no símbolo , então o símbolo piscará e iniciará o pré-aquecimento rápido. Quando o forno chegar à temperatura seleccionada o símbolo  apagar-se-á.

Se em qualquer instante tocar de novo no símbolo , a função pré-aquecimento desligar-se-á.

### Importante



Recomendamos que introduza o alimento no forno apenas quando este tenha finalizado o pré-aquecimento rápido, o símbolo  estará apagado.

## Programação do Avisador

- 1 Toque na superfície do vidro no símbolo  , o qual piscará. No ecrã verá a indicação 00:00 e os símbolos + e – iluminar-se-ão.
- 2 Tocando nos símbolos + ou –, seleccione o tempo após o qual deseja que o relógio avise.
- 3 Posteriormente soarão 2 beep seguidos, o símbolo  piscará y mostrar-se-á no ecrã o tempo restante até que o relógio avise.
- 4 Passado o tempo programado, soará um sinal sonoro.
- 5 Toque em qualquer símbolo para deter o sinal sonoro, nesse momento o símbolo  apagar-se-á.





Em qualquer momento pode modificar o tempo seleccionado, tocando no símbolo  e a seguir nos símbolos + ou –, os quais iluminar-se-ão. A seguir escutará 2 beep seguidos como confirmação da alteração.

## Programação da Duração do Cozinhado

- 1 Toque na superfície do vidro no símbolo  , o qual piscará. No ecrã verá a indicação 00:00 e os símbolos + e – iluminar-se-ão.
- 2 Tocando nos símbolos + ou –, seleccione a duração do cozinhado.
- 3 Posteriormente soarão 2 beep seguidos, o símbolo  piscará y mostrar-se-á no ecrã o tempo restante até que o forno desligue automaticamente.
- 4 Seleccione uma função e uma temperatura de cozinhado.
- 5 Passada a duração do cozinhado, o forno desligar-se-á, e soará um sinal sonoro.
- 6 Toque qualquer símbolo para deter o sinal sonoro, acendendo-se o forno novamente.
- 7 Coloque os comandos na posição  para apagar o forno.

Em qualquer momento pode modificar o tempo seleccionado, tocando no símbolo  e a seguir nos símbolos + ou –, os quais iluminar-se-ão. A seguir escutará 2 beep seguidos como confirmação da alteração.



## Programação da Hora de Finalização do Cozinhado

- 1 Toque na superfície do vidro no símbolo  , o qual piscará. No ecrã verá a hora actual e os símbolos + e – iluminar-se-ão.
- 2 Tocando nos símbolos + ou –, seleccione a hora de finalização do cozinhado.
- 3 Posteriormente soarão 2 beep seguidos, mostrar-se-á a hora actual e o símbolo  permanecerá iluminado, indicando que o forno apagar-se-á de forma automática.
- 4 Seleccione uma função e uma temperatura de cozinhado.
- 5 Alcançada a hora seleccionada, o forno desligar-se-á, soará um sinal sonoro e o símbolo  piscará.
- 6 Toque qualquer símbolo para deter o sinal sonoro, acendendo-se o forno novamente.
- 7 Coloque os comandos na posição  para apagar o forno.

Em qualquer momento pode visualizar a hora de finalização do cozinhado tocando no símbolo  . Nesse momento pode modificar a hora seleccionada tocando os símbolos + ou –, os quais estão iluminados. A seguir escutará 2 beep seguidos como confirmação da alteração.

Pode utilizar esta função mesmo que já esteja a cozinhar com o seu forno. Para isso siga as instruções indicadas salvo a do número 4.

## Programação da Duração e Finalização do Cozinhado

- 1 Toque na superfície do vidro no símbolo  , o qual piscará. No ecrã verá a indicação 00:00 e os símbolos + e – iluminar-se-ão.
- 2 Tocando nos símbolos + ou –, seleccione a duração do cozinhado.
- 3 Posteriormente soarão 2 beep seguidos, o símbolo  piscará y mostrar-se-á no ecrã o tempo restante até que o forno desligue automaticamente.
- 4 Toque na superfície do vidro no símbolo  , o qual piscará. No ecrã verá a hora actual e os símbolos + e – iluminar-se-ão.

- 5** Tocando nos símbolos + ou –, selecione a hora de finalização do cozinhado.
- 6** Posteriormente soarão 2 beep seguidos, mostrar-se-á a hora actual e o símbolo → iluminar-se-á.
- 7** Selecione uma função e uma temperatura de cozinhado.
- 8** O forno permanecerá desligado, ficando iluminados os símbolos ↵ e →. O seu forno está programado.
- 9** Quando se alcance a hora do início do cozinhado, o forno colocar-se-á em marcha e realizar-se-á o cozinhado durante o tempo seleccionado. O símbolo ↵ piscará.
- 10** Alcançada a hora de finalização que se tenha programado, o forno desligar-se-á, soará um sinal sonoro e os símbolos ↵ e → piscarão.
- 11** Pressione qualquer tecla para deter o sinal sonoro, acendendo-se o forno novamente.
- 12** Coloque os comandos na posição □ para apagar o forno.

Durante o cozinhado pode modificar o tempo de programação do seu relógio. Para isso, toque nos símbolos ↵ e → e a seguir toque nos símbolos + ou – para modificar o tempo.

## Função segurança crianças

Para activar a função, toque ao mesmo tempo nos símbolos –, + e ⚙, a seguir escutará 1 beep prolongado e verá movendo-se um ponto iluminado no ecrã do relógio. O relógio está bloqueado.

Se activa a função segurança crianças com o forno apagado (comando selector de funções em □) evitará que o seu forno se coloque em marcha. Se activar esta segurança com qualquer função de cozinhado, apenas bloqueará a manipulação do relógio electrónico.

Para desactivar a função, toque ao mesmo tempo nos símbolos –, + e ⚙, a seguir escutará 1 beep prolongado.

## Atenção

Em caso de corte de fornecimento eléctrico, apagar-se-á toda a programação do seu relógio electrónico e aparecerá a piscar a indicação 12:00 no relógio. Deverá acertar a hora e programá-lo de novo.



# HX-740

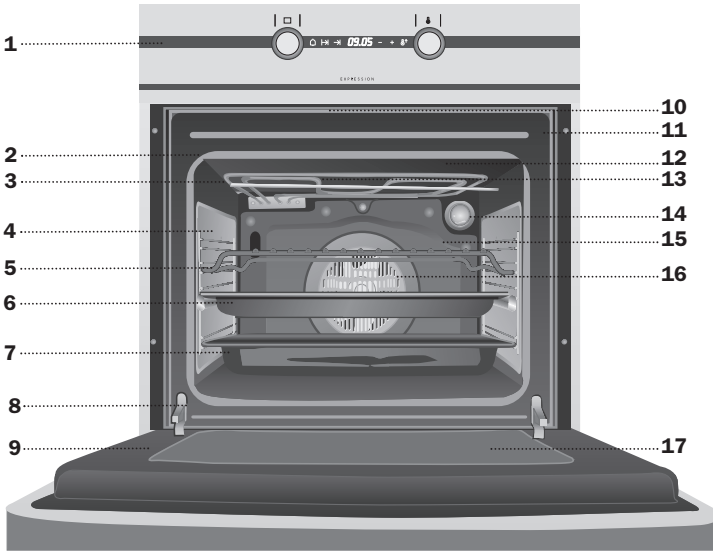

- 1 Control Panel
- 2 Oven Seal
- 3 Grill element
- 4 Chrome Support
- 5 Grid
- 6 Cake Tray
- 7 Roasting Tray
- 8 Hinge
- 9 Door
- 10 Air Outlet
- 11 Fixing to Unit
- 12 Grill Screen
- 13 Smoke Outlet
- 14 Light
- 15 Rear Panel
- 16 Fan
- 17 Large Interior Glass Door

## Control Panel

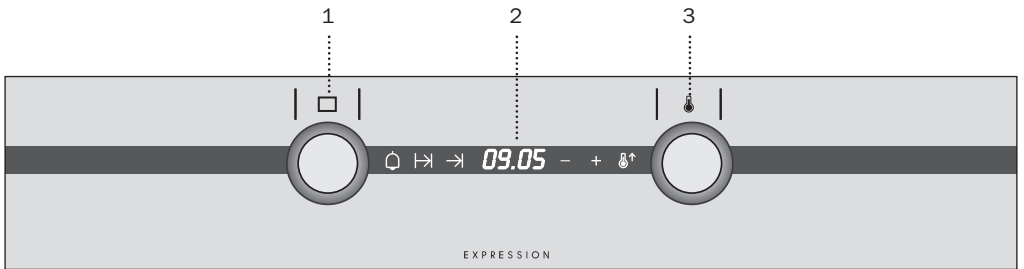

- 1 Function selector.
- 2 Electronic clock.

- 3 Temperature selector.

## Oven Functions

### **Switch off oven**



#### **Conventional with fan**

Appropriate for roasts and cakes. The fan spreads the heat uniformly inside the oven.



#### **Conventional**

It is used for sponges and cakes where the heat received must be uniform to achieve a spongy texture.



#### **MaxiGrill with fan**

Allows uniform roasting at the same time as surface browning. Ideal for grills. Special for large volume pieces, such as poultry game etc. It is recommended to put the item on a rack with a tray beneath to collect the stock and juices.



#### **MaxiGrill**

Allows greater surfaces to be prepared, than with the grill, together with higher power reducing the time required for browning of the food.



#### **Grill**

For preparing dishes with superficial roasting. It allows the outer layer to be browned without affecting the inside of the food. Ideal for flat food, such as steaks, ribs, fish, toast.

### **Caution**

While using the Grill, MaxiGrill or MaxiGrill with fan, the door must be kept closed.



#### **Grill and Lower element**

Special for roasts. It can be used for any piece, whatever its size.



#### **Lower element**

Heats only from beneath. Suitable for heating dishes and raising pastry and similar.



#### **Defrosting**

This cooking mode is suitable for gently defrosting of food. In special food to be consumed unwarmed, e.g.: cream, custard, pastry, tarts, cakes, fruit,...

### **Note**

The pilot light remains on in any cooking function.

### Note

The electronic clock features Touch-Control technology. To operate, simply touch the glass control symbols with your fingertip.

The touch control sensitivity continuously adapts to changing conditions. Ensure that the glass front control surface is clean and free of any obstacles when turning on the oven.

If the clock does not respond correctly when you touch the glass control, it will be necessary to turn off the oven for a few seconds and then turn it back on. By doing this, the sensors adjust automatically and will react once more to fingertip control.

### Setting the Electronic Clock

When you connect the oven, you will notice that 12:00 will flash and the symbols + and – light up. Set the clock by touching the + or – symbols on the glass. You will hear 2 beeps confirming the time has been set.

To change the time, touch the + and – symbols together until the indicated time flashes on the display. Adjust the time with the + or – symbols.

The two beeps you hear after that will confirm the new time has been set.

### Manual Operation

After setting the clock, the oven is ready for use. Select a cooking temperature and function by pressing and turning the oven controls.

During cooking, the  symbol will light up to indicate that the oven is supplying heat to the food.

To turn off the oven, set the controls to . Push down on the controls to conceal them.

### Electronic Clock functions

**Fast preheating:** This function shortens the time it takes to heat a cold oven.

**Timer Alarm:** An audible signal is produced at the programmed time, even if the oven is not being used.



**Cooking Time:** This function allows you to programme cooking time length, after which the oven will turn off automatically.

**Cooking Stop Time:** This function allows you to programme the time for cooking to stop, after which the oven will turn off automatically.

**Cooking Time and Cooking Stop Time:** This function allows both cooking time length and the stop time to be programmed. The oven turns on automatically at the set time and operates for the cooking time it has been programmed for. It turns off automatically at the programmed stop time.

**Child Safety Function.** This function locks the oven, preventing small children from playing with it.

### Fast Preheating



- 1 Select a cooking function and temperature.
- 2 Touch the  symbol on the glass panel. The symbol will flash and preheating will start. When the oven reaches the programmed temperature, the  symbol will turn off.

Touching the  symbol again at any time will turn off the preheating function.

### NB



Food should only be placed in the oven once the fast preheating function has finished and the  symbol is off.

## Programming the Timer Alert

- 1 Touch the  symbol on the glass surface. It will begin to flash. 00:00 will appear on the display and the + and – will light up.
- 2 Set the alarm time by touching the + or – symbols.
- 3 2 beeps will then be heard. The  symbol will flash and the display will show the time left before the alert sounds.
- 4 An alarm will sound at the end of the programmed time.
- 5 Touch any symbol to stop the alarm. The  symbol will turn off.





You can change the timer at any time by touching the  symbol and later the + and – symbols. They will then light up. The two beeps you hear after that will confirm the new time has been set.

## Programming Cooking Time

- 1 Touch the  symbol on the glass surface. It will begin to flash. 00:00 will appear on the display and the + and - will light up.
- 2 Touch the + or – symbols to programme the cooking time.
- 3 2 beeps will then be heard. The  symbol will flash and the display will show the time left before the oven switches off automatically.
- 4 Select a cooking function and temperature.
- 5 When the set cooking time is over, the oven will turn off and an alarm will sound.
- 6 Touch any symbol to stop the signal. The oven will turn on again.
- 7 Set the controls to  to turn off the oven.

You can change the timer at any time by touching the  symbol and later the + and – symbols. They will then light up. The two beeps you hear after that will confirm the new time has been set.



## Programming the Cooking Stop Time

- 1 Touch the  symbol of the glass surface. It will begin to flash. The current time will appear on the display and the + and – will light up.
- 2 Touch the + or – symbols to programme the cooking stop time.
- 3 The alarm will be confirmed by two beeps and the display will show the current time, while the  symbol will remain lit to indicate that the oven will switch itself automatically.
- 4 Select a cooking function and temperature.
- 5 Once it is the set time, the oven will turn off, an audible signal will sound and the  symbol will flash.
- 6 Touch any symbol to stop the signal. The oven will turn on again.
- 7 Set the controls to  to turn off the oven.

You can see the set cooking stop time by touching the  symbol. You can then also change the timer setting by using the + and – symbols, which will light up. The two beeps you hear after that will confirm the new time has been set.

You can use this function even if you are cooking with the oven. If this is the case, follow all of the above instructions except No. 4.

## Programming Cooking Time and Cooking Stop Time

- 1 Touch the  symbol on the glass surface. It will begin to flash. 00:00 will appear on the display and the + and – will light up.
- 2 Touch the + or – symbols to programme the cooking time.
- 3 2 beeps will then be heard. The  symbol will flash and the display will show the time left before the oven switches off automatically.
- 4 Touch the  symbol of the glass surface. It will begin to flash. The current time will appear on the display and the + and - will light up.



- 5 Touch the + or – symbols to programme the cooking stop time.
- 6 This will be confirmed by two beeps. The current time will show on the display and the → symbol will light up.
- 7 Select a cooking function and temperature.
- 8 The oven will remain off with the ↵ and → symbols lit up. The oven is programmed.
- 9 When it is time to start cooking, the oven will switch on and will operate for the programmed cooking time. The ↵ symbol will flash.
10. At the set stop time the oven will switch off, an alarm will sound and the ↵ and → symbols will flash.
11. Touch any symbol to stop the signal. The oven will turn on again.
12. Set the controls to □ to turn off the oven. You can change the timer setting while cooking. First touch the ↵ or → symbols. Then touch the + or – to change the set time.

## Child Safety Function

To activate this function, touch the –, + and ⏸ symbols simultaneously. You will hear one long beep and see a lit dot moving on the clock display. The clock is locked.

Activating the child safety function with the oven off (with control settings on □) will stop the oven from being turned on. If the safety feature is activated with any cooking function in operation, it will only lock the electronic clock settings.

To deactivate the function, touch the –, + and ⏸ symbols simultaneously. You will hear one long beep.

## Caution

In the event of an electrical short circuit, all the electronic clock programmed settings will be cancelled and a 12:00 reading will flash on the display. Reset the clock and programme.



## HX-740

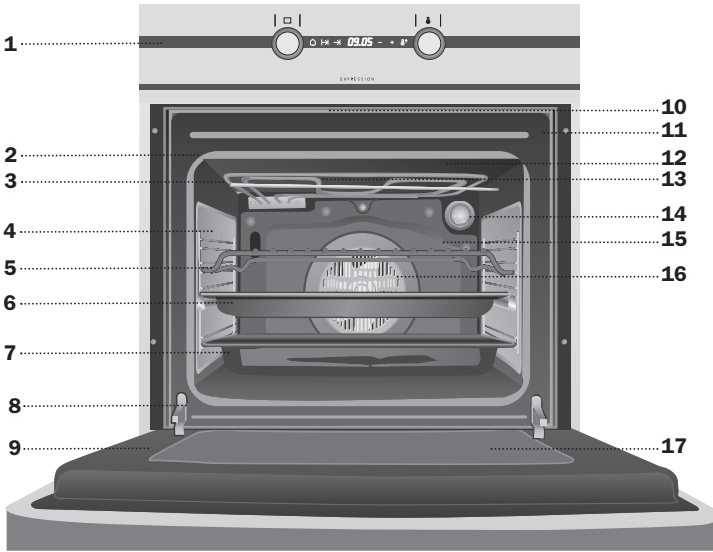

- 1 Panneau de Commande
- 2 Joint de Four
- 3 Résistance du Grill
- 4 Support Chromé
- 5 Grille
- 6 Plateau à Pâtisserie
- 7 Plateau pour Rôtis
- 8 Charnière
- 9 Porte
- 10 Sortie de l'air de Réfrigération
- 11 Fixation au Meuble
- 12 Ecran du Grill
- 13 Sortie des Fumées
- 14 Lampe
- 15 Panneau du Fond
- 16 Turbine
- 17 Vitre Intérieure de Grande Taille

## Panneau Frontal de Commande

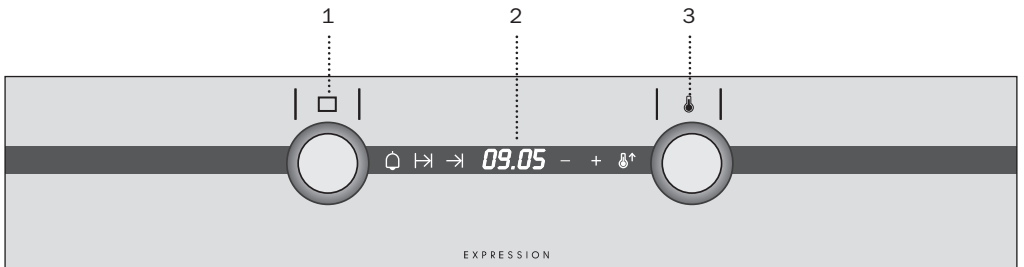

- 1 Sélecteur de fonctions.
- 2 Horloge électronique.

- 3 Sélecteur de températures.

### Arrêt du four



#### Conventionnel avec turbine

Recommandé pour les rôtis et la pâtisserie. Le ventilateur répartit la chaleur de façon uniforme à l'intérieur du four.



#### Conventionnel

Utiliser pour les gâteaux et les tartes qui doivent recevoir une chaleur uniforme et pour obtenir une texture moelleuse.



#### MaxiGrill avec turbine

Permet en même temps de rôtir de façon uniforme et de dorer superficiellement. Idéal pour les grillades. Spécial pour les pièces volumineuses telles que les volailles, le gibier. Il est recommandé de placer la pièce de viande sur la grille du four et la lèchefrite en-dessous pour recueillir les jus de cuisson ou la graisse.



#### MaxiGrill

Permet de gratiner des surfaces plus grandes qu'avec le Grill avec une puissance pour gratiner supérieure, qui permet ainsi de dorer l'aliment de façon plus rapide.



#### Grill

Pour gratiner et rôtir superficiellement. Permet de dorer la couche extérieure sans affecter l'intérieur de l'aliment. Indiqué pour les pièces plates telles que les beefsteaks, les côtelettes, les poissons, les toasts.

### Attention

Quand on utilise la fonction Grill, MaxiGrill ou MaxiGrill avec Turbine, la porte doit rester fermée.



#### Grill et résistance inférieure

Spécial pour les rôtis. Peut être utilisé pour toutes sortes de pièces, indépendamment de leur volume.



#### Résistance inférieure

La chaleur provient seulement de la partie inférieure. Approprié pour réchauffer des plats ou faire lever des pâtes pour pâtisseries et analogues.



#### Décongeler

Cette fonction permet de décongeler doucement des mets. Spécialement mets qui ne doivent pas être chauffés, comme p.ex. crème chantilly, crème vanille, pâtes, gâteaux, fruits,...

### Attention

La lampe reste allumée pendant toutes les fonctions de cuisson.

### Attention

Cette horloge électronique est équipée de la technologie Touch-Control. Pour la manipuler, il suffit d'appuyer sur les symboles représentés sur la vitre.

La sensibilité du panneau tactile s'adapte constamment aux conditions ambiantes. Lorsque vous branchez le four au réseau électrique, veillez à ce que la surface vitrée sur les commandes soit propre et ne présente aucun obstacle.

Si l'horloge ne répond pas correctement lorsque vous touchez la vitre avec le doigt, il faut alors débrancher le four du réseau électrique puis le rebrancher après un court instant. Le réglage des capteurs se fait automatiquement et ces derniers réagiront lorsque vous touchez les commandes tactiles.

### Réglage de l'heure de l'horloge électronique

Lorsque vous branchez le four, l'horloge clignote sur 12:00. Les symboles + et – s'allument. Appuyez sur les symboles + ou – de la vitre pour mettre l'horloge à l'heure. Vous entendrez ensuite 2 bips confirmant le réglage.

Si vous voulez modifier l'heure, touchez les deux symboles + et – en même temps, jusqu'à ce que l'heure affichée sur l'écran se mette à clignoter. Vous pouvez alors changer l'heure en appuyant sur les symboles + ou -. Vous entendrez ensuite 2 bips confirmant la modification effectuée.

### Fonctionnement manuel

Une fois l'horloge à l'heure, votre four est prêt à fonctionner. Appuyez et tournez les commandes du four pour sélectionner une température et une fonction de cuisson.

En cours de cuisson, le symbole  s'allume pour indiquer que le four est en train de chauffer l'aliment.

Pour arrêter le four, placez les commandes sur la position ; si vous appuyez ensuite sur des commandes, celles-ci restent invisibles.

### Fonctions de l'horloge électronique

**Préchauffage rapide** : permet d'accélérer le chauffage du four lorsque ce dernier est froid.

**Avertisseur** : il génère un signal sonore lorsque la durée sélectionnée est écoulée. Pour l'utiliser, il n'est pas nécessaire que le four soit en cours de cuisson.



**Durée de cuisson** : permet d'ajuster le temps de cuisson. Lorsque la durée sélectionnée est écoulée, le four s'éteint automatiquement.

**Heure de fin de cuisson** : permet d'ajuster le temps de cuisson jusqu'à une certaine heure. Lorsque l'heure sélectionnée est atteinte, le four s'éteint automatiquement.

**Durée et fin de cuisson** : permet de programmer la durée et l'heure de fin de cuisson. Cette fonction permet une mise en marche automatique du four pour l'heure choisie, en appliquant la durée de cuisson sélectionnée (Durée). Le four s'éteint automatiquement à l'heure indiquée (Fin de cuisson).

**Fonction sécurité enfants** : cette fonction permet de bloquer le four, interdisant ainsi sa manipulation par de petits enfants.

### Préchauffage rapide



- 1 Sélectionnez une fonction de cuisson et une température.
- 2 Appuyez sur le symbole  de la vitre. Le symbole se met à clignoter et le préchauffage rapide démarre. Lorsque le four atteint la température sélectionnée, le symbole  s'éteint.

Si vous appuyez à nouveau sur le symbole  pendant le préchauffage, la fonction de préchauffage se désactive.

## Important



Nous vous recommandons d'enfourner l'aliment uniquement une fois le préchauffage rapide terminé, c'est-à-dire une fois le symbole  éteint.

## Programmation de l'avertisseur

- 1 Appuyez sur le symbole  sur la surface en verre. Le symbole se met à clignoter. L'écran affiche alors l'indication 00:00 et les symboles + et - s'illuminent.
- 2 Appuyez sur les symboles + ou - pour sélectionner le délai après lequel vous souhaitez que l'horloge sonne.
- 3 2 bips sont alors émis. Le symbole  clignote, et le temps restant avant que l'horloge ne sonne s'affiche à l'écran.
- 4 Une fois le délai programmé écoulé, un signal sonore retentit.
- 5 Appuyez sur n'importe quel symbole pour arrêter le signal sonore : le symbole  s'éteint.

Vous pouvez à tout moment modifier le délai sélectionné en appuyant sur le symbole  puis sur les symboles + ou - qui s'illumineront. Vous entendrez ensuite 2 bips confirmant la modification effectuée.

## Programmation de la durée de cuisson





- 1 Appuyez sur le symbole  sur la surface en verre. Le symbole se met à clignoter. L'écran affiche alors l'indication 00:00 et les symboles + et - s'illuminent.
- 2 Appuyez sur les symboles + ou - pour sélectionner la durée de cuisson.
- 3 2 bips sont alors émis. Le symbole  clignote et le temps restant avant que le four ne s'éteigne automatiquement s'affiche à l'écran.
- 4 Sélectionnez une fonction et une température de cuisson.
- 5 Une fois la durée de cuisson écoulée, le four s'éteint et un signal sonore retentit.

6 Appuyez sur n'importe quel symbole pour arrêter le signal sonore et remettre le four sous tension.

7 Tournez les commandes pour les mettre en position  et éteindre le four.

Vous pouvez à tout moment modifier le délai sélectionné en appuyant sur le symbole  puis sur les symboles + ou - qui s'illumineront. Vous entendrez ensuite 2 bips confirmant la modification effectuée.









## Programmation de l'heure de fin de cuisson

- 1 Appuyez sur le symbole  sur la surface en verre. Le symbole se met à clignoter. L'écran affiche alors l'heure actuelle et les symboles + et - s'illuminent.
- 2 Appuyez sur les symboles + ou - pour sélectionner l'heure de fin de cuisson.
- 3 2 bips se font alors entendre et l'heure actuelle s'affiche. Le symbole  reste allumé, indiquant que le four va s'arrêter automatiquement.
- 4 Sélectionnez une fonction et une température de cuisson.
- 5 Une fois l'heure sélectionnée atteinte, le four s'éteint et l'avertisseur sonore retentit. Le symbole  clignote.
- 6 Appuyez sur n'importe quel symbole pour arrêter le signal sonore et remettre le four sous tension.
- 7 Tournez les commandes pour les mettre en position  et éteindre le four.



Vous pouvez afficher à tout moment l'heure de fin en appuyant sur le symbole . Il est alors possible de modifier l'heure sélectionnée en appuyant sur les symboles + ou -, qui sont allumés. Vous entendrez ensuite 2 bips confirmant la modification effectuée.

Vous pouvez utiliser cette fonction même en cours de cuisson. Il suffit alors de suivre ces mêmes instructions, à l'exception de l'étape 4.

## Programmation de la durée et de la fin de cuisson

- 1 Appuyez sur le symbole  sur la surface en verre. Le symbole se met à clignoter. L'écran affiche alors l'indication 00:00 et les symboles + et - s'illuminent.
- 2 Appuyez sur les symboles + ou - pour sélectionner la durée de cuisson.
- 3 2 bips sont alors émis. Le symbole  clignote et le temps restant avant que le four ne s'éteigne automatiquement s'affiche à l'écran.
- 4 Appuyez sur le symbole  sur la surface en verre. Le symbole se met à clignoter. L'écran affiche alors l'heure actuelle et les symboles + et - s'illuminent.
- 5 Appuyez sur les symboles + ou - pour sélectionner l'heure de fin de cuisson.
- 6 2 bips se font alors entendre. L'heure actuelle s'affiche et le symbole  s'allume.
- 7 Sélectionnez une fonction et une température de cuisson.
- 8 Le four se met hors tension. Seuls les symboles  et  restent allumés. Votre four est programmé.
- 9 Lorsqu'il est l'heure de lancer la cuisson, le four se met en marche et la cuisson s'effectue pendant la durée sélectionnée. Le symbole  clignote.
- 10 Une fois l'heure de fin de cuisson programmée atteinte, le four se met hors tension. L'avertisseur sonore retentit et les symboles  et  clignotent.
- 11 Appuyez sur n'importe quel symbole pour arrêter le signal sonore et remettre le four sous tension.

- 12 Tournez les commandes pour les mettre en position  et éteindre le four.

Pendant la cuisson, vous pouvez modifier la programmation de l'horloge. Pour cela, appuyez sur le symbole  ou  puis sur les symboles + ou - pour modifier la durée.

## Fonction sécurité enfants

Pour activer la fonction, appuyez sur les symboles -/+ et  en même temps. Vous entendrez un long bip. Un point de lumière se déplace sur l'écran de l'horloge. L'horloge est bloquée.

Si la fonction sécurité enfant est activée alors que le four est éteint (sélecteur de commande sur ), le four ne peut pas être mis en marche. Si la fonction sécurité enfant est activée alors qu'une fonction de cuisson est en marche, seule la manipulation de l'horloge électronique est bloquée.

Pour désactiver la fonction, appuyez sur les symboles -/+ et  en même temps. Vous entendrez un long bip.

## Attention

En cas de coupure de courant, toute la programmation de l'horloge électronique est annulée et l'indication 12:00 clignote sur l'horloge. Il vous faudra alors remettre l'horloge à l'heure et procéder à une nouvelle programmation.



## HX-740

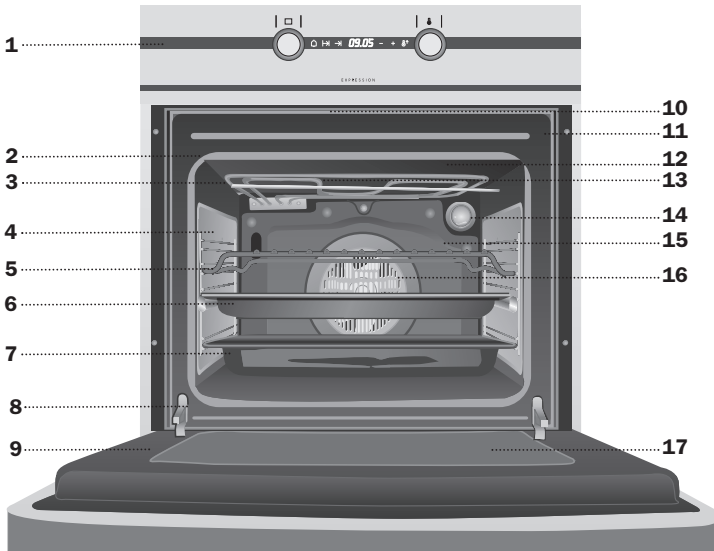

- 1** Frontteil mit Bedienelementen
- 2** Herddichtung
- 3** Schwenkbaren Grill
- 4** Verchromte Halterung
- 5** Rost
- 6** Fettpfanne
- 7** Backbleche
- 8** Scharnier
- 9** Tür
- 10** Kühlluftaustritt
- 11** Befestigung am Küchenmöbel
- 12** Grillschale
- 13** Abzug
- 14** Beleuchtung
- 15** Beschichtete Rückwand
- 16** Lüfter
- 17** Grosse Innenscheibe der Herdtür

## Bedienfeld

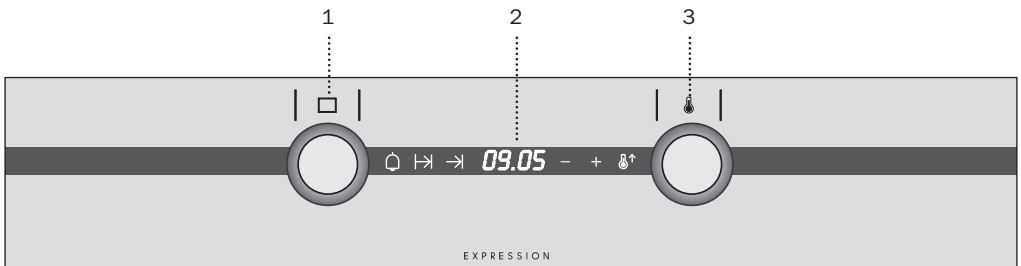

**1** Funktionswahl.

**2** Electronische Schalthur.

**3** Temperaturregler.

### **Ausschalten des Herds**



#### **Normal mit Umluft**

Geeignet zum Braten und für Gebäck. Der Lüfter verteilt die Wärme gleichmäßig im Herd.



#### **Normal**

Verwendung für Kuchen und Tortenböden, bei denen die Wärmeeinwirkung gleichmäßig sein muß, damit diese gut aufgehen.



#### **MaxiGrill mit Umluft**

Gestattet gleichzeitig ein gleichmäßiges Garen und Anbräunen der Oberfläche. Ideal zum Grillen. Besonders für große Stücke wie Geflügel, Wild usw. Es wird empfohlen, das Stück auf den Rost zu legen und die Auffangschale darunter einzusetzen, um Bratensaft und Fett aufzufangen.



#### **MaxiGrill**

Grillen auf größerer Oberfläche und mit größerer Leistung als mit dem Grill, hierdurch erfolgt ein schnelleres Bräunen der Speisen.



#### **Grill**

Gratinieren und Anbräunen. Gestattet das Anbräunen der Außenschicht, ohne das Innere der Nahrungsmittel zu beeinflussen. Geeignet für flache Stücke wie Beefsteak, Rippchen, Fisch, Toastbrot.

### **Achtung**

Bei Benutzung der Funktionen Grill, MaxiGrill oder MaxiGrill mit Umluft muß die Herdtür geschlossen sein.



#### **Grill und Unterhitze**

Besonders geeignet zum Braten. Kann für Stücke mit beliebiger Größe eingesetzt werden.



#### **Unterhitze**

Es wird nur von der Unterseite Wärme zugeführt. Geeignet zum Anwärmen von Tellern, zum Aufgehen von Teigmassen oder für ähnliche Anwendungen.



#### **Auftauen**

Ideal für schonendes Auftauen von feinen Speisen, die kalt verwendet werden, wie z. B. Sahne, Vanillesoße, Teig, Kuchen, Obst...

### **Achtung**

Die Beleuchtung ist bei allen Kochfunktionen eingeschaltet.



### Achtung

Ihre Elektronikuhr verfügt über eine Touch-Control-Technologie. Zur Bedienung reicht es aus, die Glas-Symbole mit dem Finger zu berühren.

Die Empfindlichkeit der Touch-Control passt sich fortwährend den Umgebungsbedingungen an. Beim Anschließen des Backofens an das Stromnetz achten Sie bitte darauf, dass die Glasoberfläche der Vorderseite der Bedienelemente sauber und frei von jeglichen Verunreinigungen ist.

Wenn beim Berühren des Glases mit dem Finger die Uhr nicht richtig reagiert, muss der Backofen vom Stromnetz getrennt und nach einem kurzen Moment wieder angeschlossen werden. Dadurch werden die Sensoren automatisch justiert und reagieren wieder auf die Fingerberührung.

### Einstellen der Uhrzeit der Elektronikuhr

Wenn Sie den Backofen an das Netz anschließen, blinkt auf der Uhr die Anzeige 12:00 und die Symbole + und – leuchten auf. Um die Uhrzeit einzustellen, berühren Sie auf dem Glas die Symbole + oder –; danach ertönen 2 aufeinanderfolgende Pieptöne zur Bestätigung der gewählten Zeiteinstellung.

Zur Änderung der Uhrzeit müssen Sie gleichzeitig die Symbole + und – drücken, bis die aktuelle Zeit in der Anzeige blinkt. Danach können Sie durch Berühren der Symbole + oder – die Uhrzeit verändern. Abschließend ertönen 2 aufeinanderfolgende Pieptöne zur Bestätigung der Änderung.

### Manueller Betrieb

Nach Einstellung der Uhrzeit ist der Backofen funktionsbereit. Durch Drücken und Drehen der Bedienelemente können Sie Temperatur und Garfunktionen wählen.

Während der Garzeit leuchtet das Symbol  auf, das anzeigt, dass der Backofen in diesem Moment in der Heizphase ist.

Um den Backofen abzustellen, drehen Sie den Knopf auf ; danach drücken Sie den Knopf, damit dieser in der Versenkung verschwindet.

### Funktionen der Elektronikuhr

**Schnellaufheizung:** Ermöglicht das schnelle Aufheizen des Ofens, wenn er kalt ist.

**Timer:** Erzeugt ein Signal am Ende der eingestellten Zeit, unabhängig davon, ob der Backofen heizt oder nicht.



**Garzeit-Dauer:** Ermöglicht das Garen während der gewählten Zeit, danach schaltet sich der Backofen automatisch aus.

**Garzeit-Ende:** Ermöglicht die Garung bis zu einer vorgewählten Zeit; danach schaltet sich der Backofen automatisch ab.

**Garzeit-Dauer und Garzeit-Ende:** Ermöglicht die Einstellung der Dauer und des Endzeit der Garung. Mit dieser Funktion schaltet sich der Backofen automatisch zu der passenden Uhrzeit für die vorgewählte Garzeit (Dauer) ein und schaltet sich automatisch beim Erreichen der eingestellten Zeit (Garzeit-Ende) ab.

**Kindersicherung.** Diese Funktion blockiert den Backofen und vermeidet dadurch die Manipulation durch Kleinkinder.

### Schnellaufheizung



- 1 Wählen Sie eine Garfunktion und eine Temperatur.
- 2 Berühren Sie auf dem Glasfeld das Symbol ; danach blinkt dieses Symbol, und der Backofen beginnt mit der Schnellaufheizung. Wenn die gewünschte Temperatur erreicht ist, erlischt das Symbol .

Sie können diese Funktion abschalten, indem Sie das Symbol  nochmals berühren.

### Wichtig



Wir empfehlen, das Gargut erst in den Backofen zu schieben, wenn die Aufheizphase beendet und das Symbol  erloschen ist.

## Programmierung des Timers

- 1 Berühren Sie auf dem Glasbedienfeld das Symbol , das dann anfängt zu blinken. Auf dem Display sehen Sie nun die Anzeige 00:00, und die Symbole + und – leuchten auf.
- 2 Durch Berühren der Symbole + oder – stellen Sie die gewünschte Zeit ein.
- 3 Danach sind 2 aufeinanderfolgende Pieptöne zu hören, das Symbol  blinkt, und das Display zeigt die verbleibende Zeit an.
- 4 Nach Ablauf der programmierten Zeit ertönt ein Signal.
- 5 Berühren Sie irgendein Symbol, um das Signal abzustellen, und das Symbol  erlischt.

Sie können die gewählte Dauer jederzeit ändern, indem Sie das Symbol  und danach die dann aufleuchtenden Symbole + oder – berühren. Danach ertönen 2 aufeinanderfolgende Pieptöne zur Bestätigung der Änderung.





## Programmierung der Gardauer

- 1 Berühren Sie auf dem Glasbedienfeld das Symbol , das dann anfängt zu blinken. Auf dem Display sehen Sie nun die Anzeige 00:00, und die Symbole + und – leuchten auf.
- 2 Indem Sie + oder – berühren, wählen Sie die Gardauer.
- 3 Danach sind 2 aufeinanderfolgende Pieptöne zu hören, das Symbol  blinkt, und das Display zeigt die verbleibende Zeit bis zum automatischen Abschalten des Backofens an.
- 4 Wählen Sie eine Funktion und eine Gartemperatur.
- 5 Nach Ablauf der Garzeit schaltet sich der Backofen ab, und es ertönt ein Signal.
- 6 Berühren Sie irgendein Symbol, um das Signal abzustellen, und der Backofen schaltet sich wieder ein.

- 7 Drehen Sie die Bedienknöpfe auf , um den Backofen ganz abzustellen.

Sie können die gewählte Dauer jederzeit ändern, indem Sie das Symbol  und die dann aufleuchtenden Symbole + oder – berühren. Danach ertönen 2 aufeinanderfolgende Pieptöne zur Bestätigung der Änderung.

## Programmierung des Garzeitendes

- 1 Berühren Sie auf dem Glasbedienfeld das Symbol , das dann anfängt zu blinken. Auf dem Display sehen Sie nun die aktuelle Uhrzeit, und die Symbole + und – leuchten auf.
- 2 Durch Berühren der Symbole + oder – stellen Sie das gewünschte Garzeitende ein.
- 3 Danach ertönen 2 aufeinanderfolgende Pieptöne, die aktuelle Uhrzeit wird angezeigt, und das Symbol  leuchtet permanent und zeigt damit an, dass der Backofen sich automatisch abschalten wird.
- 4 Wählen Sie eine Funktion und eine Gartemperatur.
- 5 Wenn die eingestellte Uhrzeit erreicht ist, schaltet sich der Backofen ab; es ertönt ein Signal und das Symbol  blinkt.
- 6 Berühren Sie irgendein Symbol, um das Signal abzustellen, und der Backofen schaltet sich wieder ein.
- 7 Drehen Sie die Bedienknöpfe auf , um den Backofen ganz abzustellen.

Sie können jederzeit das Garzeitende sehen, wenn Sie das Symbol  berühren. So können Sie auch die eingestellte Zeit ändern, indem Sie die Symbole + oder – berühren, die erleuchtet sind. Danach ertönen 2 aufeinanderfolgende Pieptöne zur Bestätigung der Änderung.

Sie können diese Funktion auch benutzen, wenn der Backofen bereits in Betrieb ist. Dazu befolgen Sie einfach diese Anleitung, außer Punkt 4.

## Programmierung der Gardauer und des Garzeitendes

- 1 Berühren Sie auf dem Glasbedienfeld das Symbol  $\text{H}$ , das dann anfängt zu blinken. Auf dem Display sehen Sie nun die Anzeige 00:00, und die Symbole + und – leuchten auf.
- 2 Indem Sie + oder – berühren, wählen Sie die Gardauer.
- 3 Danach sind 2 aufeinanderfolgende Pieptöne zu hören, das Symbol  $\text{H}$  blinkt, und das Display zeigt die verbleibende Zeit bis zum automatischen Abschalten des Backofens an.
- 4 Berühren Sie auf dem Glasbedienfeld das Symbol  $\text{R}$ , das dann anfängt zu blinken. Auf dem Display sehen Sie nun die aktuelle Uhrzeit, und die Symbole + und – leuchten auf.
- 5 Durch Berühren der Symbole + oder – stellen Sie das gewünschte Garzeitende ein.
- 6 Danach sind 2 aufeinanderfolgende Pieptöne zu hören, die aktuelle Uhrzeit wird angezeigt, und das Symbol  $\text{R}$  leuchtet auf.
- 7 Wählen Sie eine Funktion und eine Gartemperatur.
- 8 Der Backofen bleibt ausgeschaltet, die Symbole  $\text{H}$  und  $\text{R}$  sind erleuchtet. Der Backofen ist nun programmiert.
- 9 Wenn die eingestellte Uhrzeit des Garbeginns erreicht ist, schaltet sich der Backofen ein und führt die Garung während der vorgewählten Zeit durch. Das Symbol  $\text{H}$  blinkt.
- 10 Wird das eingestellte Garzeitende erreicht, schaltet sich der Backofen ab; es ertönt ein Signal und die Symbole  $\text{H}$  und  $\text{R}$  blinken.

11 Berühren Sie irgendein Symbol, um das Signal abzustellen, und der Backofen schaltet sich wieder ein.

12 Drehen Sie die Bedienknöpfe auf  $\square$ , um den Backofen ganz abzustellen.

Während der Garzeit können Sie den Timer umprogrammieren. Berühren Sie dazu zunächst die Symbole  $\text{H}$  oder  $\text{R}$  und dann die Symbole + oder –, um die Zeit zu ändern.

## Kindersicherung

Um diese Funktion zu aktivieren, drücken Sie gleichzeitig die Symbole – + und  $\text{H}$ , danach ertönt ein langer Piepton, und Sie sehen einen Leuchtpunkt, der sich auf der Uhranzeige bewegt. Die Uhr ist somit blockiert.

Wird die Kindersicherung aktiviert, wenn der Backofen ausgeschaltet ist (Bedienknopf auf  $\square$ ), vermeiden Sie, dass der Backofen angeschaltet wird. Wenn Sie die Kindersicherung während eines Garvorgangs aktivieren, wird dadurch nur die Manipulation der Elektronikuhr vermieden.

Um diese Funktion zu deaktivieren, berühren Sie gleichzeitig die Symbole – + und  $\text{H}$ . Danach ertönt ein langer Piepton.

## Achtung

Im Falle eines Stromausfalls wird die gesamte Programmierung der Elektronikuhr gelöscht, und es erscheint die blinkende Anzeige 12:00 auf der Uhr. Sie müssen die Uhr wieder einstellen und erneut programmieren.



## HX-740

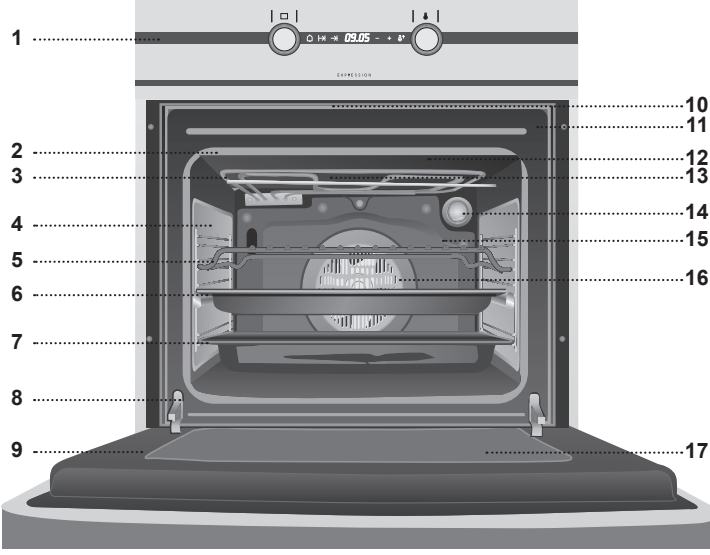

- 1 Kumanda panosu
- 2 Fırın takımı
- 3 Gril rezistansı
- 4 Kromlu destek
- 5 Izgara
- 6 Pasta tepsisi
- 7 Derin Tepsisi
- 8 Menteşe
- 9 Kapı
- 10 Soğutma hava çıkışı
- 11 Mobilyaya tespit
- 12 Gril Izgarası
- 13 Duman Çıkışı
- 14 Lamba
- 15 Arka panel
- 16 Türbin
- 17 Büyük İç Cam

## Kumanda Tablosu

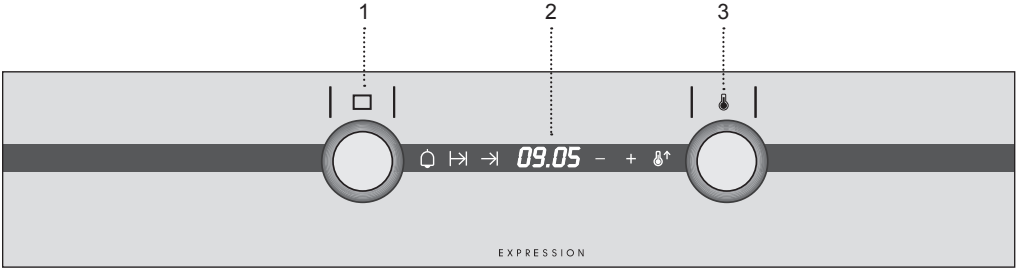

- 1 Fonksiyon Selektörü
- 2 Elektronik saat.

- 3 Sıcaklık Selektörü

### □ Fırının devreden çıkartılması

#### Türbinli konvensiyonel

Kızartmalar ve tatlılar için uygundur. Fan, sıcaklığı fırın içinde eşit olarak dağıtmak sureti ile pişirme sıcaklığı ve süresini azaltır.

#### Konvensiyonel

Süngerimsi bir yapı elde etmek için alınan sıcaklığın eşit olması gereken bisküvi ve keklerde kullanılır.

#### Türbinli MaxiGrill

Yüzeyini kızartmanın yanında yiyeceğin de eşit bir şekilde kızarmasına imkan sağlar. Izgara etler için idealdir. Kuş, av hayvanları gibi büyük hacimli parçalar için uygundur... Etin fırın ızgarasının üzerine ve yağ veya sosunun akması için de tepsinin de alt tarafa konması tavsiye olunur.

#### MaxiGrill

Grile oranla daha büyük yüzeylerin fırında kızartılmasına ve daha yüksek bir kızartma gücü ile yiyeceğin daha hızlı bir şekilde graten edilmesine imkan sağlar.

#### Gril

Közleme ve yüzey kızartma. Yemeğin içini etkilemeksizin dış tarafının kızarmasına imkan sağlar. Biftek, pizola, balık ve kızartmalar için uygundur.

### Dikkat

Gril, MaxiGrill veya Türbinli MaxiGrill fonksiyonu kullanımı esnasında kapağın kapalı olması gerekir.

#### Gril ve Fırın Tabanı

Kızartmalar içindir. Her boyda herhangi bir parça için kullanılabilir.

#### Fırın tabanı

Sadece alt taraftan gelen sıcaklık. Yemekleri ısıtmak veya tatlı veya benzer hamurları kabartmak için uygundur.

#### Donmuş gıda maddelerinin çözülmesi

Bu fonksiyon, donmuş ürünlerin yumuşak bir şekilde çözdürülmesi için uygundur. Özellikle, krema, hamur işleri, turta veya tatlılar v.s. gibi çözüldükten sonra ısıtılmadan tüketilen ürünler için uygundur.

### Not

Lamba, bütün pişirme fonksiyonlarında yanar durumda kalır.

### Dikkat

Elektronik saatiniz Touch-Control sistemi ile donatılmıştır. Bu saati kullanmak için parmağınız ile camdaki sembolere dokunmanız yeterlidir.

Touch-control sisteminin hassasiyeti sürekli olarak ortam şartlarına göre uyarlanmaktadır. Fırının şebekeye elektrik bağlantısı yapıldığında ön kumanda paneli camının temiz olmasına ve etrafında herhangi bir engel olmamasına dikkat edin.

Parmağınızla dokunduğunuzda saat doğru bir şekilde cevap vermez ise fırının fişinin çekilmesi ve bir kaç saniye sonra yeniden takılması gereklidir. Bu şekilde sensörler otomatik olarak düzelecek ve parmağınız ile dokunduğunuzda reaksiyon vereceklerdir.

### Elektronik Saatin Ayarlanması

Fırınınızı fişe taktığınızda, saat ekranında 12:00 ibaresinin yanıp sönmeye başladığını, + ve – işaretlerinin aydınlandığını göreceksiniz. Cam üzerindeki + veya – işaretlerine dokunmak sureti ile saati ayarlayacaksınız; bundan sonra seçilen saatin teyidi olarak 2 bip sesi duyacaksınız.

Saati değiştirmek isterseniz, doğru zaman ekranda yanıp sönmeye başlayana kadar + veya – işaretlerine dokunmanız gerekir. Daha sonra camdaki + veya – işaretlerine dokunmak sureti ile saati değiştirebilirsiniz. Sonunda, gerçekleştirilen değişikliğin teyidi anlamında 2 bip sesi duyacaksınız.

### Manuel Çalıştırma

Saat ayarlandıktan sonra, fırınınız pişirme için hazırdır. Fırın düğmelerini bastırıp döndürmek sureti ile bir sıcaklık ve pişirme fonksiyonu seçin.

Pişirme esnasında ♂\* sembolü aydınlanacak ve bu esnada fırın gıda maddesine ısı veriyor olacaktır.

Fırını kapatmak için, düğmeleri □ konumuna getirin ve daha sonra düğmelere basın, düğmeler kapanacaktır.

### Elektronik Saatin Fonksiyonları

**Hızlı ön ısıtma:** Fırın soğuk iken ısınmanın hızlandırılmasına imkan sağlar.

**Uyarı cihazı:** Fırının ısı üretmesine gerek bulunmayan süre içinde akustik bir sinyal oluşturur.

**Pişirme süresi:** Seçilen süre boyunca pişirme yapılmasına imkan sağlar, bu süre dolduğunda fırın otomatik olarak devreden çıkacaktır.

**Pişirmenin sona ereceği saat:** Belirli bir saate kadar pişirme yapılmasına imkan sağlar, bu süre dolduğunda fırın otomatik olarak devreden çıkacaktır.

**Pişirme Süresi ve Pişirme Sonu:** Pişirme süresivesonaermesaatininprogramlanmasına imkan sağlar. Bu fonksiyon ile gerekli zamanda seçilen süre boyunca (Süre) pişirme yapmak için fırın otomatik olarak çalışmaya başlar ve belirttiğimiz saatte otomatik bir şekilde pişirmeye son verir (Pişirme Sonu).

**Çocuk emniyeti fonksiyonu.** Bu fonksiyon, küçük çocukların fırını karıştırmalarını engellemek için fırını bloke etmektedir.

### Hızlı ön ısıtma

- 1 Bir sıcaklık seviyesi ve pişirme fonksiyonu seçin.
- 2 Camda ♂\* sembolüne dokunun, bu durumda bu sembol yanıp sönmeye başlayacak ve ön ısıtma başlayacaktır. Fırın seçilen sıcaklığa ulaştığında ♂\* sembolü sönecektir.

Herhangi bir anda yeniden ♂\* sembolüne dokunursanız ön ısıtma fonksiyonu sona erecektir.

## Önemli

Gıda maddelerinin sadece hızlı ısıtma işlemi sona erdikten ve  $\text{B}^*$  sembolü söndükten sonra fırına yerleştirilmesini tavsiye ediyoruz.

### Uyarı cihazının programlanması

- 1 Camdaki  $\text{Q}$  sembolüne dokunun, bu durumda bu sembol yanıp sönmeye başlayacaktır. Ekranda 00:00 ibaresini göreceksiniz; + ve - işaretleri aydınlanacaktır.
- 2 + veya - düğmelerine basmak sureti ile saatin uyarıda bulunmasını istediğiniz süreyi seçin.
- 3 Daha sonra 2 bip sesi çıkacak,  $\text{Q}$  sembolü yanıp sönmeye başlayacak ve ekranda saatin uyarıda bulunması için kalan süre belirecektir.
- 4 programlanansüre geçtikten sonra bir akustik sinyal duyulacaktır.
- 5 Akustik sinyali durdurmak için herhangi bir sembole dokunun, bu noktada  $\text{Q}$  sembolü sönecektir.

Her an  $\text{Q}$  sembolüne ve daha sonra aydınlanacak olan + veya - sembollerine dokunup süreyi ayarlayabilirsiniz. Sonunda, gerçekleştirilen değişikliğin teyidi anlamında 2 bip sesi duyacaksınız.

### Pişirme Süresinin Programlanması

- 1 Camdaki  $\text{H}$  sembolüne dokunun, bu durumda bu sembol yanıp sönmeye başlayacaktır. Ekranda 00:00 ibaresini göreceksiniz; + ve - işaretleri aydınlanacaktır.
- 2 + veya - sembollerine dokunmak sureti ile pişirme süresini seçin.
- 3 Daha sonra 2 bip sesi çıkacak,  $\text{H}$  sembolü yanıp sönmeye başlayacak ve ekranda fırının otomatik olarak kapanması için kalan süre belirecektir.
- 4 Bir ısı ve pişirme fonksiyonu seçin.
- 5 Pişirme süresi geçtikten sonra, fırın devre dışı kalacak ve akustik bir sinyal duyulacaktır.

- 6 Akustik sinyali sona erdirmek için herhangi bir sembole dokunun; bu durumda fırınınız yeniden çalışmaya başlayacaktır.
- 7 Fırını kapatmak için düğmeleri  $\square$  konumuna getirin.

Her an  $\text{H}$  sembolüne ve daha sonra aydınlanacak olan + veya - sembollerine dokunup seçilen süreyi değiştirebilirsiniz. Sonunda, gerçekleştirilen değişikliğin teyidi anlamında 2 bip sesi duyacaksınız.

### Pişirmenin Sona Ereceği Saatin Programlanması

- 1 Camdaki  $\rightarrow$  sembolüne dokunun, bu durumda bu sembol yanıp sönmeye başlayacaktır. Ekranda saati göreceksiniz ve + ve - işaretleri aydınlanacaktır.
- 2 + veya - sembollerine dokunmak sureti ile pişirmenin sona ereceği zamanı seçin.
- 3 Daha sonra 2 bip sesi duyulacak, saat ekranda belirecek ve  $\rightarrow$  sembolü aydınlanmış olarak kalacak ve bu şekilde fırınınızın otomatik olarak kapatılacağını belirtecektir.
- 4 Bir ısı ve pişirme fonksiyonu seçin.
- 5 Seçilen süre geçtiğinde, fırın devreden çıkacak, bir akustik sinyal duyulacak ve  $\rightarrow$  sembolü yanıp sönmeye başlayacaktır.
- 6 Akustik sinyali sona erdirmek için herhangi bir sembole dokunun; bu durumda fırınınız yeniden çalışmaya başlayacaktır.
- 7 Fırını kapatmak için düğmeleri  $\square$  konumuna getirin.

$\rightarrow$  sembolüne dokunmak sureti ile istediğiniz zaman pişirmenin sona ereceği zamanı görüntüleyebilirsiniz. Bu durumda + veya - sembollerine dokunarak seçilen süreyi değiştirebilirsiniz. Sonunda, gerçekleştirilen değişikliğin teyidi anlamında 2 bip sesi duyacaksınız.

Bu fonksiyondan, fırınınız ile pişirme yaparken bile istifade edebilirsiniz. Bunun için 4. madde dışında belirtilen talimatları takip edin.

## **Pişirme Süresinin ve Pişirmenin Sona Ereceği Saatin Programlanması**

- 1 Camdaki  $\rightarrow$  sembolüne dokunun, bu durumda bu sembol yanıp sönmeye başlayacaktır. Ekranda 00:00 ibaresini göreceksiniz ve + ve - işaretleri aydınlanacaktır.
- 2 + veya - sembollerine dokunmak sureti ile pişirme süresini seçin.
- 3 Daha sonra 2 bip sesi çıkacak,  $\rightarrow$  sembolü yanıp sönmeye başlayacak ve ekranda fırının otomatik olarak kapanması için kalan süre belirecektir.
- 4 Camdaki  $\rightarrow$  sembolüne dokunun, bu durumda bu sembol yanıp sönmeye başlayacaktır. Ekranda saati göreceksiniz ve + ve - işaretleri aydınlanacaktır.
- 5 + veya - sembollerine dokunmak sureti ile pişirmenin sona ereceği zamanı seçin.
- 6 Daha sonra 2 bip sesi duyulacak, saat belirecek ve  $\rightarrow$  sembolü aydınlanacaktır.
- 7 Bir ısı ve pişirme fonksiyonu seçin.
- 8 Fırın  $\rightarrow$  ve  $\rightarrow$  sembolleri aydınlanmış olarak ve elektriği devreden çıkartılmış olarak beklemede kalacaktır. Fırınınız programlanmıştır.
- 9 Pişirmenin başlayacağı saat geldiğinde, fırın çalışmaya başlayacak ve seçilen pişirme süresi boyunca pişirme işlemi gerç ekleştirecektir.  $\rightarrow$  sembolü yanıp sönmeye başlayacaktır.
- 10 Programlanmış pişirme süresi dolduğunda, fırın kapanacak, akustik bir sinyal duyulacak ve  $\rightarrow$  ve  $\rightarrow$  sembolleri yanıp sönmeye başlayacaktır.

11 Akustik sinyali sona erdirmek için herhangi bir düğmeye basın; bu durumda fırınınız yeniden çalışmaya başlayacaktır.

12 Fırını kapatmak için düğmeleri  $\square$  konumuna getirin.

Pişirme esnasında saatinizin programlanmasını değiştirebilirsiniz. Bunun için önce  $\rightarrow$  ve  $\rightarrow$  sembollerine dokunun ve sonra zamanı değiştirmek için + veya - sembollerine dokunun.

## **Çocuk emniyeti fonksiyonu.**

Fonksiyonu aktive etmek için sırası ile -, + ve  $\uparrow$  sembollerine dokunun. Bundan sonra 1 bip sesi duyulacak ve saat ekranında aydınlanmış bir noktanın hareket ettiğini göreceksiniz. Saat bloke olmuştur.

Çocuk emniyet fonksiyonunu fırın kapalı iken aktive ederseniz (fonksiyon düğmesi  $\square$  konumunda) fırının çalışmaya başlamasını engellemiş olursunuz. Bu fonksiyonu herhangi bir pişirme fonksiyonu ile birlikte aktive ederseniz, sadece elektronik saati bloke etmiş olursunuz.

Fonksiyonu devreden çıkartmak için sırası ile -, + ve  $\uparrow$  sembollerine dokunun. Daha sonra uzun bir bip sesi duyacaksınız ve fırınınızın bloke durumu ortadan kalkacaktır.

## **Dikkat**

Elektrik kesintisi durumunda, elektronik saatinizin bütün programlama işlemi silinecek ve elektronik saatinizde 12:00 ibaresi yanıp sönmeye başlayacaktır. Yeniden zaman ayarını yapmalı ve programlamalısınız.

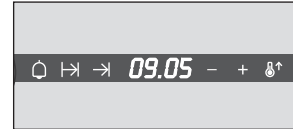



## HX-740

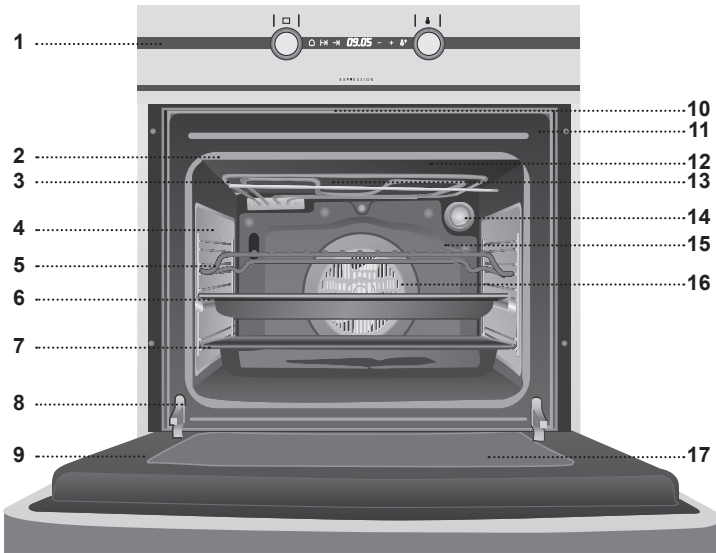

- 1 Καντράν Χειρισμού
- 2 Εσωτερική Ραφή Φούρνου
- 3 Αντίσταση του Γκριλ
- 4 Επιχρωμιωμένο Στήριγμα
- 5 Σχάρα
- 6 Ταψί για Γλυκά
- 7 Βαθύ Ταψί
- 8 Μεντεσές
- 9 Πόρτα
- 10 Έξοδος ψυχρού αέρα
- 11 Εφαρμογή στο έπιπλο
- 12 Οθόνη του Γκριλ
- 13 Έξοδος Καπνού
- 14 Λάμπα
- 15 Πίσω Τοίχωμα
- 16 Ανεμιστήρας
- 17 Εσωτερικό Γυαλί Μεγάλου Μεγέθους

## Πίνακας Ελέγχου

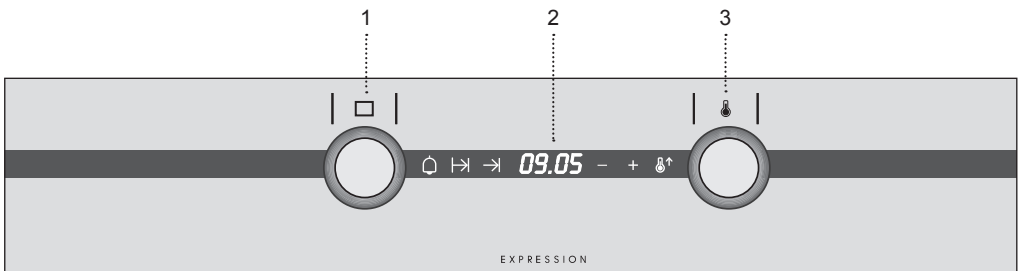

- 1 Πλήκτρο επιλογής λειτουργίας.
- 2 Ηλεκτρονικό ρολόι.

- 3 Πλήκτρο ρύθμισης θερμοκρασίας.

### ☐ Αποσύνδεση του φούρνου

#### Απλό ψήσιμο με αέρα

Κατάλληλο για ψητά και γλυκά. Ο ανεμιστήρας διαχέει ομοιόμορφα τη θερμότητα στο εσωτερικό του φούρνου, μειώνοντας το χρόνο και τη θερμοκρασία του ψησίματος.

#### Απλό ψήσιμο

Χρησιμοποιείται για κέικ και τούρτες όταν η θερμότητα πρέπει να διαχέεται ομοιόμορφα στο εσωτερικό του φούρνου, ώστε να αποκτήσουν σπογγώδη υφή.

#### MaxiGrill με Αέρα

Με αυτήν τη λειτουργία το φαγητό ψήνεται ομοιόμορφα, ενώ παράλληλα ροδίζει επιφανειακά. Ιδανικό για μπιζ-γκριλ. Ειδικό για ογκώδη πιάτα όπως πτηνά, κυνήγι, κτλ. Σας συνιστούμε να τοποθετείτε το κρέας πάνω στη σχάρα του φούρνου και το ταψί από κάτω για να μαζεύονται τα ζουμιά ή τα λίπη.

#### MaxiGrill

Με αυτήν τη λειτουργία ροδίζονται μεγαλύτερες επιφάνειες από ό,τι με το Γκριλ. Προσφέρει μεγαλύτερη ισχύ ψησίματος και γρήγορο ρόδισμα του φαγητού.

#### Γκριλ

Ογκρατέν και επιφανειακό ψήσιμο. Με αυτήν τη λειτουργία ροδίζει η πάνω επιφάνεια του φαγητού χωρίς να επηρεάζεται το εσωτερικό του. Ενδείκνυται για μαλακά φαγητά όπως οι μπριζόλες, τα παϊδάκια, τα ψάρια και τα σάντουιτς.

### Προσοχή

Κατά τη λειτουργία του Γκριλ, του MaxiGrill ή του MaxiGrill με Αέρα, η πόρτα πρέπει να παραμένει κλειστή.

#### Γκριλ και Κλασικό Ψήσιμο

Ενδείκνυται για ψητά. Μπορεί να χρησιμοποιηθεί για οποιοδήποτε είδος, ανεξάρτητα από το μέγεθός του.

#### Κλασικό ψήσιμο

Η θερμότητα προέρχεται από την κάτω πλευρά του φούρνου. Κατάλληλο για το ζέσταμα φαγητού και για το φούσκωμα ζαχαροπλαστικής ζύμης και παρόμοιων υλικών.

#### Απόψυξη

Αυτή η λειτουργία είναι κατάλληλη για ελαφρές αποψύξεις τροφίμων. Ειδικότερα για τρόφιμα τα οποία καταναλώνονται δίχως ζέσταμα, όπως, π.χ., κρέμες, πάστες, τούρτες, γλυκά, κτλ.

### Σημείωση

Η λάμπα παραμένει αναμμένη σε όλες τις λειτουργίες ψησίματος.

### Προσοχή

Το ηλεκτρονικό ρολόι λειτουργεί με τεχνολογία Touch-Control (Έλεγχος Αφής). Για να το χειριστείτε αρκεί να αγγίξετε με το δάχτυλό σας τα σύμβολα που βρίσκονται πάνω στο γυαλί.

Η ευαισθησία του Touch-Control προσαρμόζεται συνεχώς στις συνθήκες του χώρου. Όταν συνδέετε τον φούρνο στο ρεύμα φροντίστε η επιφάνεια του γυαλιού του πίνακα ελέγχου να είναι καθαρή και να μην έχει εμπόδια.

Αν αγγίζετε το γυαλί με το δάχτυλό σας και το ρολόι δεν ανταποκρίνεται σωστά, πρέπει να αποσυνδέσετε τον φούρνο από το ρεύμα και να το επανασυνδέσετε μετά από λίγο. Με αυτόν τον τρόπο, οι αισθητήρες προσαρμόζονται αυτόματα και θα ανταποκριθούν κανονικά όταν τους αγγίξετε με το δάχτυλό σας.

### Ρύθμιση Ώρας στο Ηλεκτρονικό Ρολόι

Όταν συνδέσετε τον φούρνο σας θα αρχίσει να αναβοσβήνει η ένδειξη 12:00 στο ρολόι και θα φωτιστούν τα σύμβολα + και - . Ρυθμίστε την ώρα αγγίζοντας τα σύμβολα + ή - πάνω στο γυαλί. Στη συνέχεια θα ακούσετε δύο συνεχόμενα «μπιπ», που επιβεβαιώνουν ότι η ώρα που επιλέξατε ρυθμίστηκε σωστά.

Εάν θέλετε να αλλάξετε την ώρα, πρέπει να αγγίξετε τα σύμβολα + ή - ταυτόχρονα, έως ότου αρχίσει να αναβοσβήνει η τρέχουσα ώρα στην οθόνη. Στη συνέχεια, αγγίξτε τα σύμβολα + ή - για να αλλάξετε την ώρα. Στο τέλος θα ακούσετε 2 συνεχόμενα «μπιπ» που επιβεβαιώνουν ότι η αλλαγή πραγματοποιήθηκε σωστά.

### Χειροκίνητη Λειτουργία

Αφού ρυθμίσετε την ώρα, μπορείτε να χρησιμοποιήσετε τον φούρνο σας. Επιλέξτε θερμοκρασία και λειτουργία ψησίματος πιέζοντας και στρέφοντας τα πλήκτρα του φούρνου.

Κατά τη διάρκεια του ψησίματος θα ανάψει το σύμβολο Ⓑ<sup>†</sup> υποδεικνύοντας ότι, εκείνη τη στιγμή, ο φούρνος θερμαίνει το φαγητό.

Για να σβήσετε τον φούρνο, βάλτε τα πλήκτρα στη θέση Π και στη συνέχεια πιέστε τα πλήκτρα προς τα μέσα.

### Λειτουργίες του Ηλεκτρονικού Ρολογιού

**Γρήγορη προθέρμανση φούρνου:** Επιταχύνει το ζέσταμα του φούρνου όταν είναι κρύος.

**Βομβητής:** Μόλις τελειώσει ο χρόνος παράγει ένα ηχητικό σήμα, χωρίς να είναι απαραίτητο ο φούρνος να βρίσκεται σε λειτουργία.

**Διάρκεια του Ψησίματος:** Ψήσιμο για προεπιλεγμένο χρονικό διάστημα. Έπειτα ο φούρνος σβήνει αυτόματα.

**Ώρα Λήξης του Ψησίματος:** Ψήσιμο μέχρι μία προκαθορισμένη ώρα. Έπειτα ο φούρνος σβήνει αυτόματα.

**Διάρκεια και Τέλος του Ψησίματος:** Επιτρέπει τον προγραμματισμό της διάρκειας και την ώρα λήξης του ψησίματος. Με αυτήν τη λειτουργία ο φούρνος θα τεθεί σε λειτουργία αυτόματα την ώρα που θέλετε και θα ψήσει για το χρονικό διάστημα που έχετε προεπιλέξει (Διάρκεια). Έπειτα, θα σβήσει πάλι αυτόματα την ώρα που υποδείξατε (Τέλος του Ψησίματος).

**Λειτουργία Ασφαλείας για Παιδιά:** Αυτή η λειτουργία κλειδώνει τον φούρνο, αποφεύγοντας την μεταχείριση από μικρά παιδιά.

### Γρήγορη προθέρμανση φούρνου

- 1 Επιλέξτε θερμοκρασία και λειτουργία ψησίματος.
- 2 Αγγίξτε απαλά το σύμβολο Ⓑ<sup>†</sup> πάνω στο γυαλί. Το σύμβολο θα αναβοσβήσει και θα ξεκινήσει η γρήγορη προθέρμανση του φούρνου. Όταν ο φούρνος φτάσει την προεπιλεγμένη θερμοκρασία, θα σβήσει το σύμβολο Ⓑ<sup>†</sup>.

Εάν κάποια στιγμή αγγίξετε ξανά το σύμβολο Ⓑ<sup>†</sup> θα σταματήσει η λειτουργία προθέρμανσης.

## Σημαντικό

Τοποθετήστε το φαγητό στον φούρνο όταν ολοκληρωθεί η γρήγορη προθέρμανση και σβήσει το σύμβολο ☼\*

### Προγραμματισμός του Βομβητή

- 1 Αγγίξτε απαλά το σύμβολο ⓪ στην επιφάνεια του γυαλιού. Το σύμβολο θα αναβοσβήσει. Στην οθόνη θα εμφανιστεί η ένδειξη 00:00 και θα φωτιστούν τα σύμβολα + και - .
- 2 Επιλέξτε το χρόνο μετά από τον οποίο επιθυμείτε να χτυπήσει ο βομβητής, αγγίζοντας τα σύμβολα + ή - .
- 3 Στη συνέχεια θα ακούσετε 2 συνεχόμενα «μπιπ». Το σύμβολο ⓪ θα αναβοσβήσει και στην οθόνη θα εμφανιστεί ο χρόνος που υπολείπεται έως ότου χτυπήσει ο βομβητής.
- 4 Όταν περάσει το προγραμματισμένο χρονικό διάστημα, θα ακουστεί ένα ηχητικό σήμα.
- 5 Αγγίξτε οποιοδήποτε σύμβολο για να σταματήσει το ηχητικό σήμα. Θα ανάψει το σύμβολο ⓪ .

Μπορείτε να αλλάξετε τον επιλεγμένο χρόνο ψησίματος ανά πάσα στιγμή αγγίζοντας το σύμβολο ⓪ και στη συνέχεια τα σύμβολα + ή - , τα οποία και θα φωτιστούν. Στη συνέχεια θα ακούσετε 2 συνεχόμενα «μπιπ» που επιβεβαιώνουν ότι η αλλαγή πραγματοποιήθηκε σωστά.

### Προγραμματισμός της Διάρκειας του Ψησίματος

- 1 Αγγίξτε απαλά το σύμβολο Ⓜ στην επιφάνεια του γυαλιού. Το σύμβολο θα αναβοσβήσει. Στην οθόνη θα εμφανιστεί η ένδειξη 00:00 και θα φωτιστούν τα σύμβολα + και - .
- 2 Επιλέξτε τη διάρκεια του ψησίματος πατώντας τα σύμβολα + ή - .
- 3 Στη συνέχεια θα ακούσετε 2 συνεχόμενα «μπιπ». Το σύμβολο Ⓜ θα αναβοσβήσει και στην οθόνη θα εμφανιστεί ο χρόνος που υπολείπεται μέχρι να σβήσει αυτόματα ο φούρνος.
- 4 Επιλέξτε θερμοκρασία και λειτουργία ψησίματος.
- 5 Μόλις περάσει η διάρκεια του ψησίματος, ο φούρνος θα σβήσει και θα ακουστεί ένα ηχητικό σήμα.

6 Πατήστε οποιοδήποτε σύμβολο για να σταματήσει το ηχητικό σήμα και θα ανάψει ξανά ο φούρνος.

7 Βάλτε τα πλήκτρα στη θέση □ για να σβήσετε τον φούρνο.

Μπορείτε να αλλάξετε τον επιλεγμένο χρόνο ψησίματος ανά πάσα στιγμή αγγίζοντας το σύμβολο Ⓜ και στη συνέχεια τα σύμβολα + ή - , τα οποία και θα φωτιστούν. Στη συνέχεια θα ακούσετε 2 συνεχόμενα «μπιπ» που επιβεβαιώνουν ότι η αλλαγή πραγματοποιήθηκε σωστά.

### Προγραμματισμός της Ώρας Λήξης του Ψησίματος

- 1 Αγγίξτε απαλά το σύμβολο → στην επιφάνεια του γυαλιού. Το σύμβολο θα αναβοσβήσει. Στην οθόνη θα εμφανιστεί η τρέχουσα ώρα και θα φωτιστούν τα σύμβολα + και - .
- 2 Επιλέξτε την ώρα λήξης του ψησίματος πατώντας τα σύμβολα + ή - .
- 3 Στη συνέχεια, θα ακουστούν 2 συνεχόμενα «μπιπ», θα εμφανιστεί η τρέχουσα ώρα και το σύμβολο → θα παραμείνει αναμμένο, υποδεικνύοντας ότι ο φούρνος θα σβήσει αυτόματα.
- 4 Επιλέξτε θερμοκρασία και λειτουργία ψησίματος.
- 5 Μόλις φτάσει η προεπιλεγμένη ώρα, ο φούρνος θα σβήσει, θα ακουστεί ένα ηχητικό σήμα και θα αναβοσβήσει το σύμβολο →.
- 6 Ακουπήστε οποιοδήποτε σύμβολο για να σταματήσει το ηχητικό σήμα και θα ανάψει ξανά ο φούρνος.
- 7 Βάλτε τα πλήκτρα στη θέση □ για να σβήσετε τον φούρνο.

Μπορείτε ανά πάσα στιγμή να δείτε την ώρα λήξης του ψησίματος αγγίζοντας το σύμβολο → . Τότε θα μπορείτε να αλλάξετε την επιλεγμένη ώρα αγγίζοντας τα σύμβολα + ή - , τα οποία θα παραμείνουν αναμμένα. Στη συνέχεια θα ακούσετε 2 συνεχόμενα «μπιπ» που επιβεβαιώνουν ότι η αλλαγή πραγματοποιήθηκε σωστά.

Μπορείτε να χρησιμοποιήσετε αυτήν τη λειτουργία ακόμα κι αν ήδη ψήνετε στο φούρνο σας. Σε αυτήν την περίπτωση, ακολουθήστε τις παραπάνω οδηγίες εκτός από την 4.

## Προγραμματισμός της Διάρκειας και της Λήξης του Ψησίματος

- 1 Αγγίξτε απαλά το σύμβολο  $\text{H}$  στην επιφάνεια του γυαλιού. Το σύμβολο θα αναβοσβήσει. Στην οθόνη θα εμφανιστεί η ένδειξη 00:00 και θα φωτιστούν τα σύμβολα + και -.
- 2 Επιλέξτε τη διάρκεια του ψησίματος αγγίζοντας τα σύμβολα + ή -.
- 3 Στη συνέχεια θα ακούσετε 2 συνεχόμενα «μπιπ». Το σύμβολο  $\text{H}$  θα αναβοσβήσει και στην οθόνη θα εμφανιστεί ο χρόνος που υπολείπεται μέχρι να σβήσει αυτόματα ο φούρνος.
- 4 Αγγίξτε απαλά το σύμβολο  $\text{H}$  στην επιφάνεια του γυαλιού. Το σύμβολο θα αναβοσβήσει. Στην οθόνη θα εμφανιστεί η τρέχουσα ώρα και θα φωτιστούν τα σύμβολα + και -.
- 5 Επιλέξτε την ώρα λήξης του ψησίματος αγγίζοντας τα σύμβολα + ή -.
- 6 Στη συνέχεια, θα ακουστούν 2 συνεχόμενα «μπιπ», θα εμφανιστεί η τρέχουσα ώρα και θα φωτιστεί το σύμβολο  $\rightarrow$ .
- 7 Επιλέξτε θερμοκρασία και λειτουργία ψησίματος.
- 8 Ο φούρνος θα παραμείνει σβησμένος και τα σύμβολα  $\text{H}$  και  $\rightarrow$  θα παραμείνουν φωτισμένα. Ο φούρνος σας έχει προγραμματιστεί.
- 9 Όταν φτάσει η ώρα έναρξης του ψησίματος, ο φούρνος θα ανάψει και θα πραγματοποιήσει το ψήσιμο για την προεπιλεγμένη διάρκεια. Θα αναβοσβήσει το σύμβολο  $\text{H}$ .
- 10 Μόλις φτάσει η προγραμματισμένη ώρα λήξης του ψησίματος, ο φούρνος θα σβήσει, θα ακουστεί ένα ηχητικό σήμα και θα αναβοσβήσουν τα σύμβολα  $\text{H}$  και  $\rightarrow$ .

11 Πατήστε οποιοδήποτε πλήκτρο για να σταματήσει το ηχητικό σήμα και ο φούρνος θα ανάψει και πάλι.

12 Βάλτε τα πλήκτρα στη θέση  $\square$  για να σβήσετε τον φούρνο.

Μπορείτε να αλλάξετε τον προγραμματισμό του ρολογιού σας κατά τη διάρκεια του ψησίματος. Αγγίξτε αρχικά τα σύμβολα  $\text{H}$  ή  $\rightarrow$  και έπειτα τα σύμβολα + ή - για να αλλάξετε το χρόνο ψησίματος.

### Λειτουργία ασφαλείας για παιδιά

Για να ενεργοποιήσετε τη λειτουργία αγγίξτε ταυτόχρονα τα σύμβολα -, + και  $\text{H}$ . Στη συνέχεια θα ακούσετε ένα παρατεταμένο «μπιπ» και θα δείτε ένα φωτεινό σημάδι να κινείται στην οθόνη του ρολογιού. Το ρολόι είναι τώρα κλειδωμένο.

Εάν ενεργοποιήσετε τη λειτουργία ασφαλείας για παιδιά με τον φούρνο σβησμένο (πλήκτρο επιλογής λειτουργίας στη θέση  $\square$ ) ο φούρνος σας δεν θα μπορεί να τεθεί σε λειτουργία. Εάν ενεργοποιείτε αυτήν την ασφάλεια όταν ο φούρνος σας είναι σε λειτουργία ψησίματος, κλειδώνεται μόνο ο χειρισμός του ηλεκτρονικού ρολογιού.

Για να απενεργοποιήσετε τη λειτουργία αγγίξτε ταυτόχρονα τα σύμβολα -, + και  $\text{H}$ . Στη συνέχεια θα ακούσετε 1 παρατεταμένο «μπιπ». Ο φούρνος σας ξεκλειδώσε.

### Προσοχή

Σε περίπτωση διακοπής ρεύματος, θα διαγραφεί ο προγραμματισμός του ρολογιού σας και θα αρχίσει να αναβοσβήνει η ένδειξη 12:00. Θα πρέπει να ρυθμίσετε εκ νέου την ώρα και να το επαναπρογραμματίσετε.



## НХ-740

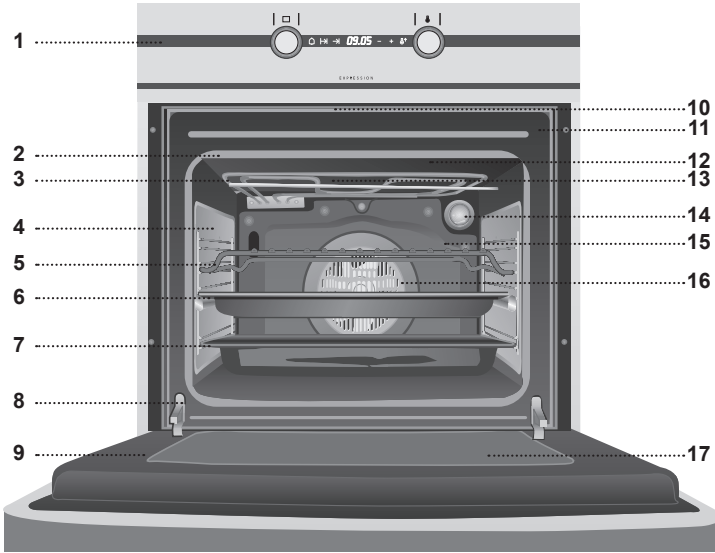

- 1 Панель Управления
- 2 Уплотнитель Духового Шкафа
- 3 Резистор Гриля
- 4 Хромированная Подставка
- 5 Решетка
- 6 Кондитерский Противень
- 7 Глубокий Противень
- 8 Петли
- 9 Дверь
- 10 Выход охлаждающего воздуха
- 11 Закрепление в мебельный шкаф
- 12 Экран Гриля
- 13 Вытяжка
- 14 Лампа
- 15 Задняя Панель
- 16 Турбина
- 17 Внутреннее Стекло Большого Размера

## Панель Управления

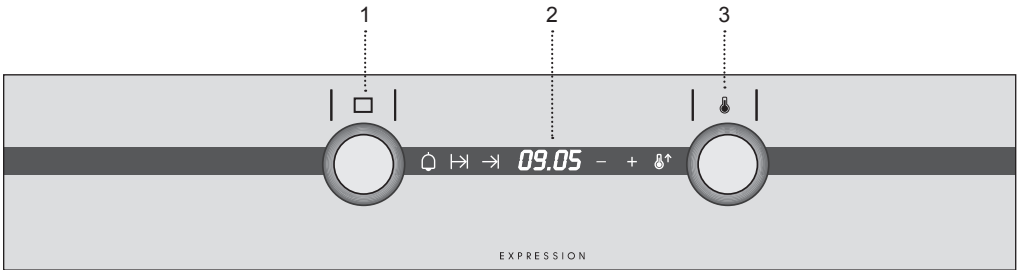

- 1 Выбор функций.
- 2 Электронные часы.

- 3 Выбор температур.

### □ Отключение духового шкафа

#### Конвекторный режим с Турбиной

Применяется для запекания и кондитерской выпечки. Вентилятор однородно распределяет тепло по всей духовке, укорачивая время и понижая температуру приготовления.

#### Конвекторный режим

Используется для приготовления бисквитов и тортов, для которых получаемое тепло должно быть однородным чтобы выпечка получалась с мягкой, пышной структурой.

#### МаксиГриль с Турбиной

Обеспечивает равномерное запекание и одновременное зажаривание поверхности. Идеален для блюд, приготовляемых на решетке. Также применяется для продуктов больших размеров, таких как птица, дичь, и т.д. Рекомендуется устанавливать под решеткой гриля противень для сбора жира и сока

#### МаксиГриль

Позволяет запекание на больших поверхностях чем в режиме Гриль, большая мощность запекания, более быстрое формирование золотистой корочки.

#### Гриль

Поверхностное запекание. Обеспечивает получение золотистой корочки и не влияет на внутренние части блюда. Применяется для плоских продуктов, например, таких как бифштекс, ребрышки, рыба, тосты.

### Внимание

Во время использования в режимах Гриль, МаксиГриль или МаксиГриль с Турбиной дверца духовки должна быть закрыта.

#### Гриль и Подовая Печь

Особый режим для запекания. Может применяться для любого продукта вне зависимости от его размера.

#### Подовая Печь

Тепло распространяется от нижней части. Применим для разогрева блюд или подхода теста.

#### Разморозка

Эта функция применима для мягкой разморозки продуктов питания. Особенно тех, что будут употребляться без разогрева, например, кремы, печенья, торты и т. д.

### Примечание:

Лампочка остается включенной при любой функции приготовления.

### Внимание

Электронные часы вашей духовки снабжены технологией Touch-Control. Для управления ими достаточно лишь коснуться пальцем значков на стекле.

Чувствительность Touch-Control зависит от условий окружающей среды. При включении духового шкафа в сеть обратите внимание на то, чтобы поверхность стекла переднего пульта управления была чистой и свободной.

Если прикоснувшись пальцем к секлу, часы не правильно реагируют, необходимо отключить духовку из сети и спустя некоторое время вновь включить ее. Таким образом, сенсоры автоматически подгонятся и станут правильно реагировать на касание.

### Установка Времени на Электронных Часах

При включении Вашей духовки, заметите, что часы начнут мигать и появится надпись 12:00, зажгутся + и -. Прикасаясь к стеклу и нажимая на + или - установите время на часах; затем Вы услышите один за другим два звуковых сигнала для подтверждения выбранного времени.

Если Вы желаете изменить время, следует одновременно нажимать + и - до тех пор, пока указываемые на часах цифры не начнут мигать. Затем, прикасаясь к стеклу и нажимая на символы + или - измените время. В заключение, Вы услышите один за другим два звуковых сигнала подтверждающие выбранное время.

### Ручное Управление

После установки часов Ваш духовой шкаф готов к работе. Нажимая и поворачивая ручки управления, выберите температуру и желаемую функцию готовки.

Во время приготовления пищи засветится символ ⏩, указывая, что в данный момент

духовой шкафа нагревает продукт.

Для выключения духового шкафа установите ручки в положение □, затем нажмите на ручки и они скроются.

### Функции Электронных Часов

**Быстрое предварительное нагревание:** Позволяет ускорить нагревание духовки, находящейся в холодном состоянии.

**Сигнальное устройство:** Издаёт звуковой сигнал по истечению времени, для этого духовой шкаф должен функционировать.

**Длительность Готовки:** Позволяет готовить в течение заданного времени, затем духовой шкаф выключится автоматически.

**Время Окончания Готовки:** Позволяет готовить до установленного времени, после чего духовой шкаф отключится автоматически.

**Длительность и Окончание Готовки:** Позволяет программировать длительность и время окончания готовки. В этом режиме духовой шкаф включится в заданный час автоматически и будет функционировать до определенного времени (Длительность) и выключится автоматически в установленное время (Окончание Готовки).

**Функция Безопасность Детей.** Эта функция блокирует духовой шкаф во избежание использования его маленькими детьми.

### Быстрое Предварительное Нагревание

- 1 Выберите функцию готовки и температуру.
- 2 Прикоснитесь к значку ⏩ на стекле, значок мигает и начнется быстрое предварительное нагревание. Когда духовой шкаф нагреется до выбранной температуры значок ⏩ погаснет.



Если в любой момент снова прикоснуться к значку ⏩ функция быстрого предварительного нагревания отключится.



## Важно



Рекомендуем помещать продукты питания только после окончания быстрого предварительного нагревания и когда значок  погас.

## Программирование Сигнального Устройства

- 1 Прикоснитесь к поверхности стекла у значка , он замигает. На экране появится надпись 00:00 и засветятся значки + и -.
- 2 Прикасаясь к значкам + и -, выберите время по истечению которого Вы хотите, чтобы часы издали предупредительный сигнал.
- 3 Затем раздадутся один за другим два звуковых сигнала, значок  замигает и на экране появится указание времени оставшегося до того момента, когда часы Вас предупредят.
- 4 По истечению запрограммированного времени прозвучит звуковой сигнал.
- 5 Прикоснитесь к любому значку для отключения звукового сигнала, значок  погаснет.

В любой момент Вы можете изменить выбранное время прикасаясь к значку  и затем к загоревшимся + или -. Затем, Вы услышите один за другим два звуковых сигнала для подтверждения введенных изменений.

## Программирование Длительности Готовки



- 1 Прикоснитесь к поверхности стекла у значка , он замигает. На экране появится надпись 00:00 и засветятся значки + и -.
- 2 Прикасаясь к + и -, выберите длительность готовки.
- 3 Затем, Вы услышите один за другим два звуковых сигнала, значок  замигает и на экране появится время оставшееся до автоматического отключения духового шкафа.
- 4 Выберите функцию и температуру готовки.
- 5 По окончании готовки, духовой шкаф отключится автоматически и прозвучит звуковой сигнал.

6 Для отключения звукового сигнала прикоснитесь к любому значку и духовка снова включится.

7 Для выключения духовки установите ручки в положение .

В любой момент Вы можете изменить выбранное время прикоснувшись к значку  и затем к загоревшимся значкам + или -. Затем, Вы услышите один за другим два звуковых сигнала в подтверждение введенного изменения.









## Программирование Времени Окончания Готовки

- 1 Прикоснитесь к поверхности стекла у значка , он замигает. На экране появится текущее время и засветятся значки + и -.
- 2 Прикасаясь к + и -, выберите время окончания готовки.
- 3 Затем, Вы услышите один за другим два звуковых сигнала, появится текущее время и значок  останется светящимся, указывая на то, что духовой шкаф отключится автоматически.
- 4 Выберите функцию и температуру готовки.
- 5 В назначенный час духовой шкаф отключится, прозвучит звуковой сигнал и значок  замигает.
- 6 Для отключения звукового сигнала прикоснитесь к любому значку и духовой шкаф включится заново.
- 7 Для выключения духовки установите ручки в положение .

В любой момент Вы можете увидеть время окончания готовки прикоснувшись к значку . В этот момент можно изменить выбранное время нажимая на загоревшиеся + или -. Затем, Вы услышите один за другим два звуковых сигнала в подтверждение изменений.



Эту функцию Вы можете применять даже при работающей духовке. Для этого следуйте инструкциям, пропустив пункт 4.

## Программирование Длительности и Окончания Готовки

- 1 Прикоснитесь к поверхности стекла у значка , он замигает. На экране появится надпись 00:00 и засветятся значки + и -.
- 2 Прикасаясь к значкам + и -, выберите длительность готовки.
- 3 Затем, Вы услышите один за другим два звуковых сигнала, значок  замигает и на экране высветится время, оставшееся до автоматического отключения духовки.
- 4 Прикоснитесь к поверхности стекла у значка , он замигает. На экране появится текущее время и засветятся значки + и -.
- 5 Прикасаясь к значкам + и -, выберите время окончания готовки.
- 6 Затем, Вы услышите один за другим два звуковых сигнала, высветится текущее время и значок  засветится.
- 7 Выберите функцию и температуру готовки.
- 8 Духовой шкаф будет находится в отключенном состоянии с включенными значками  и . Духовка запрограммирована.
- 9 Когда наступит заданный час, духовой шкаф включится и будет работать в течение установленного времени. Значок  будет мигать.
- 10 По достижении запрограммированного времени окончания готовки, духовой шкаф отключится, прозвучит звуковой сигнал и значки  и  замигают.

11 Для остановки звукового сигнала нажмите на любую кнопку и духовой шкаф заново включится.

12 Для выключения духовки установите ручки в положение .

Во время готовки Вы можете изменить программу в часах прикоснувшись к значку  или  и затем к + или - для изменения времени.

## Функция безопасность детей

Для приведения в действие этой функции одновременно прикоснитесь к -, + и . Затем, Вы услышите один долгий звуковой сигнал и увидите светящуюся точку на экране часов. Часы заблокированы.

Эта функция, приведенная в действие при выключенной духовке (ручка выбора функций на ) , предотвратит включение духового шкафа. Если функция приводится в действие в течение любого процесса готовки, то заблокируются лишь манипуляции с электронными часами.

Для отключения функции следует одновременно нажать на -, + и . Затем, Вы услышите один долгий звуковой сигнал и Ваш духовой шкаф разблокирован.

## Внимание

В случае отключения электроэнергии все программы электронных часов сотрутся и появится надпись 12:00. Следует вновь установить текущее время и запрограммировать часы.



## HX-740

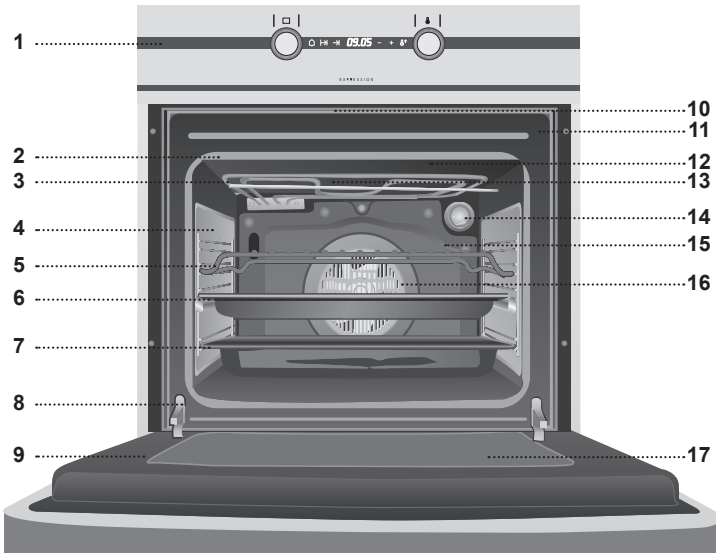

- 1 Kezelőgombok
- 2 Sütő tömítés
- 3 Grill ellenállás
- 4 Krómozott tartó
- 5 Sütőrács
- 6 Süteményes tepsi
- 7 Mély tepsi
- 8 Zsanér
- 9 Ajtó
- 10 Hűvös levegő kivezető
- 11 Bútorhoz való rögzítés
- 12 Grill védő
- 13 Párakivezető
- 14 Lámpa
- 15 Hátsó panel
- 16 Légkeverő ventilátor
- 17 Edzett belső ajtó üveg

## Kezelőgombok

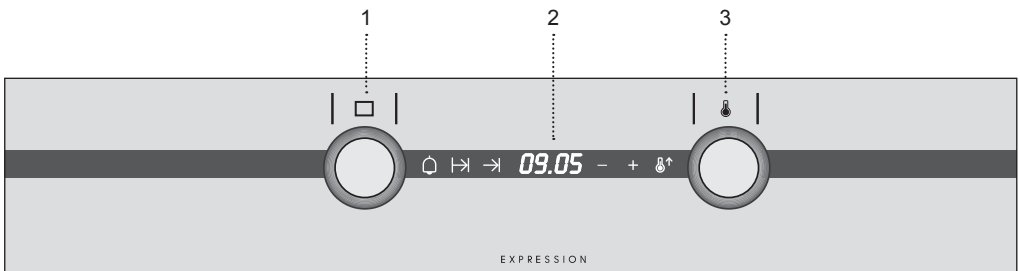

- 1 Funkció kiválasztó.
- 2 Elektromos óra.

- 3 Hőmérséklet kiválasztó.

### Sütő kikapcsolása

#### Hagyományos légkeveréssel

Tökéletes a sültetekhez és a süteményekhez. A ventilátor egyformán osztja el a sütő belsejében mindenhol a hőt, ezáltal csökkenti a sütés idejét és a sütési hőmérsékletet.

#### Hagyományos

Piskótákhoz és tortákhoz használjuk, ahol egyforma hőt kell biztosítani ahhoz, hogy a tészta mindenhol egyforma és szivacsos jellegű legyen.

#### MaxiGrill légkeveréssel

Egyenletes piritást tesz lehetővé, és csak a felületet pirítja. Ideális a rostonsültetekhez. Különösen ajánljuk a nagyméretű darabokhoz, mint szárnyasok, vadak, ... Javasoljuk, hogy a húsdarabot helyezze a sütő rostélyára és helyezze alá egy tálcát, ahová a szaft vagy a zsír csöpöghet.

#### MaxiGrill

Nagyobb felületek piritását teszi lehetővé, mint a Grill funkció, és ezzel együtt nagyobb piritási hatékonysággal is rendelkezik, ezáltal az élelmiszerek gyorsabban pirulnak meg.

#### Grill

Felületi melegítésre vagy piritásra. Lehetővé teszi, hogy az étel tetejét pirítsuk anélkül, hogy a belsejét hő érné. Lapos ételek készítéséhez kiváló, mint a bifsztek, borda, hal, piritós.

### Figyelem

A Grill, MaxiGrill vagy MaxiGrill légkeveréssel funkciók használata közben a sütő ajtaját zárva kell tartani. .

#### Grill és Alsó

Különösen ajánlott a sültetekhez. Bármilyen húshoz használható, függetlenül a méretétől

#### Alsó

A meleg csak a sütő alsó részéből áramlik ki. Ajánljuk tányérok melegítéséhez vagy pékáruk tésztájának a kelesztéséhez és hasonlókhöz.

#### Felolvasztás

Ez a funkció az élelmiszerek gyengébb felolvasztására javasolt. Különösen azokhoz, amiket melegítés nélkül fogyasztunk, például krémek, tésztafélék, torták, sütemények, stb.

### Megjegyzés

A lámpa az összes sütési funkcionál világít.

### Figyelem

Az elektromos óra Touch-Control technológiával működik. A beállításhoz elegendő, ha az ujjával megérinti az üvegen látható jeleket.

A touch control érzékenysége folyamatosan alkalmazkodik a környezeti feltételekhez. Amikor a sütőt az elektromos hálózathoz csatlakoztatja, figyeljen arra, hogy a kezelőpanel első üveges részének a felülete tiszta legyen, és semmi ne akadályozza a használatát.

Ha az üveg ujjal való érintésekor az óra nem reagál megfelelően, akkor le kell kapcsolni a sütőt az elektromos áramkörrel, majd néhány perc múlva ismét meg kell próbálni csatlakoztatni. Így az érzékelők automatikusan beállítódnak, és reagálnak, ha az ujjunkkal megérintjük őket.

### Az elektromos óra beállítása

Amikor áram alá helyezi a sütőt, meg fogja látni, hogy az óra villog, és a 12:00 jelzés jelenik meg rajt, miközben a + és – jelek világítanak. Az üveget megérintve a + vagy – jelekkel tudja beállítani a pontos időt, majd ezt követően 2, egymást követő sípolást hall, a kiválasztott idő igazolását jelezve.

Ha változtatni szeretne az időbeállításon, egyszerre kell megérintenie a + és – jeleket addig, amíg a jelen idő villogni nem kezd a kijelzőn. Ezután az üvegen a + vagy – jelek megérintésével tudja módosítani az időt. Végül 2 sípoló hangot hall, azt jelezve, hogy megtörtént az új idő beállítása.

### Működtetési útmutató

Miután beállította az órát, a sütő készen áll a sütésre. A sütő gombjainak a megnyomásával és elforgatásával tudja kiválasztani a sütési hőmérsékletet és funkciót.

A sütés ideje alatt a  jel világít, ami azt jelzi, hogy ebben a pillanatban a sütő melegít.

A sütő kikapcsolásához állítsa a gombokat a  pozícióba, majd ezt követően nyomja meg a gombokat, amelyek rejtve maradnak.

### Az elektromos óra funkciói

**Gyors előmelegítés:** Lehetővé teszi a sütő melegítésének a felgyorsítását, amikor az még hideg.

**Figyelmeztető:** Az idő elteltével hangjelzést ad, akkor is, ha a sütő éppen nem süt.



**Sütés időtartama:** Lehetővé teszi, hogy egy előre kiválasztott ideig süssön a sütő, majd ezután a sütő automatikusan lekapcsol.

**Sütési idő vége:** Lehetővé teszi, hogy a sütő egy meghatározott időpontig süssön, ezután pedig automatikusan kikapcsol.

**A sütés időtartama és vége:** Lehetővé teszi a sütés időtartamának és a végének a beprogramozását. Ezzel a funkcióval a sütő automatikusan beindul a kívánt időpontban és a kiválasztott ideig süt (Időtartam), majd automatikusan lekapcsol az általunk előre kiválasztott időpontban (Sütés vége).

**Gyermekzár funkció.** Ez a funkció blokkolja a sütőt, ezzel megelőzve, hogy a kisgyermek hozzáérhessenek.

### Gyors előmelegítés



- 1 Válasszon ki egy sütési funkciót és egy hőmérsékletet.
- 2 Amikor megérinti az üvegen a  jelet, akkor a jel villogni kezd, és megkezdődik a gyors előmelegítés. Amikor a sütő elérte a kívánt hőmérsékletet, a  jel kialszik.

Ha ezután bármikor ismét megérinti a  jelet, az előmelegítés funkció kikapcsol.

## Fontos



Javasoljuk, hogy csak akkor helyezze az élelmiszert a sütőbe, amikor a gyors előmelegítés befejeződött, és a  jel nem világít.

## Figyelmeztető programozása

- 1 Az üveg felületen érintse meg az  jelet, ami ekkor villogni kezd. A kijelzőn megjelenik a 00:00 jelzés és a + és – jelek világitani kezdenek.
- 2 A + vagy – jelek megérintésével válassza ki azt az időtartamot, ami után szeretné, ha a sütő órája figyelmeztetné Önt.
- 3 Ezt követően 2 sípolást hall, és az  jel villogni kezd, a kijelzőn megjelenítve, hogy mennyi idő múlva kell az órának figyelmeztetnie.
- 4 A beprogramozott idő elteltével hangjelet fog hallani.
- 5 A hangjel megszüntethető bármely jel megérintésével, és ebben a pillanatban az  jel kialszik.

Ön bármelyik pillanatban módosíthatja az előzőleg kiválasztott időt az  jel megérintésével, majd a világító + vagy - jelekkel. Ezután 2 egymás utáni sípolás hallható, ami azt jelenti, hogy megtörtént az idő módosítása.

## A sütési időtartam programozása





- 1 Az üvegen érintse meg a  jelet, ami villogni fog. A kijelzőn megjelenik a 00:00 jelzés, és a + és – jelek fognak világítani.
- 2 A + vagy – jelek megérintésével választhatja ki a sütés időtartamát.
- 3 Ezt követően 2 egymás utáni sípolást hall majd, a  jel elkezd villogni, a kijelzőn pedig megjelenik, hogy mennyi idő van hátra addig, amíg a sütő automatikusan ki fog kapcsolni.
- 4 Válasszon ki egy sütési funkciót és hőmérsékletet.
- 5 A sütési idő elteltével, a sütő kikapcsol, és hangjelzést hallunk.

6 Bármely jel megérintésével a hangjel abbamarad, és a sütő ismét bekapcsol.

7 A sütő kikapcsolásához állítsa a gombokat  pozícióba.

Ön bármely pillanatban módosíthatja az előzőleg kiválasztott időt a  jel megérintésével, majd a világító + vagy – jelekkel. Ezután 2 egymás utáni sípolás hallható, ami azt jelenti, hogy megtörtént az idő módosítása.

## A sütés végét jelentő időpont programozása

- 1 Érintse meg az üveg felületen a  jelet, ami villogni fog. A kijelzőn megjelenik a pillanatnyi idő és a + és – jelek fognak világítani.
- 2 A + vagy – jelek megérintésével választhatja ki a sütés befejezésének az időpontját.
- 3 Ezután 2 egymás utáni sípolást hall majd, a pillanatnyi idő jelenik meg a kijelzőn, a  jel továbbra is világít, azt jelezve, hogy a sütő automatikusan ki fog kapcsolni.
- 4 Válasszon ki egy sütési funkciót és hőmérsékletet.
- 5 A kiválasztott idő elteltével, a sütő kikapcsol, és hangjelzést hallunk, a  jel pedig villogni fog.
- 6 Bármely jel megérintésével a hangjel abbamarad, és a sütő ismét bekapcsol.
- 7 A sütő kikapcsolásához állítsa a gombokat  pozícióba.

Ön bármely pillanatban a  jel megérintésével megjelenítheti a sütés befejezésének az idejét. Ekkor Ön a világító + vagy – jelek megérintésével módosíthatja az előzőleg kiválasztott időt. Ezután 2 egymás utáni sípolás hallható, ami azt jelenti, hogy megtörtént az idő módosítása.

Ezt a funkciót akkor is alkalmazhatja, ha a sütője időközben már elkezdett sütni. Ehhez kövesse az utasításokat a 4. pont kivételével.

## A sütési időtartam és a sütés végének a programozása

- 1 Az üvegen érintse meg a  $\rightarrow$  jelet, ami villogni fog. A kijelzőn megjelenik a 00:00 jelzés, és a + és – jelek fognak villogítani.
- 2 A + vagy – jelek megérintésével választhatja ki a sütés időtartamát.
- 3 Ezt követően 2 egymás utáni sípólást hall majd, a  $\rightarrow$  jel elkezd villogni, a kijelzőn pedig megjelenik, hogy mennyi idő van hátra addig, amíg a sütő automatikusan ki fog kapcsolni.
- 4 Érintse meg az üveg felületen a  $\rightarrow$  jelet, ami villogni fog. A kijelzőn megjelenik a pillanatnyi idő és a + és – jelek fognak villogítani.
- 5 A + vagy – jelek megérintésével választhatja ki a sütési idő végét.
- 6 Ezt követően 2 sípólást hall, a pillanatnyi idő jelenik meg a kijelzőn, és a  $\rightarrow$  jel világít.
- 7 Válasszon ki egy sütési funkciót és hőmérsékletet.
- 8 A sütő továbbra is ki van kapcsolva, a  $\rightarrow$  és  $\rightarrow$  jelek pedig világítanak. A sütője programozása elkészült.
- 9 Amikor elérkezett a sütési idejének a kezdete, a sütő bekapcsol, és az előzőleg kiválasztott ideig fog sütni. a  $\rightarrow$  jel fog villogni.
- 10 Amikor elérkezik az előzőleg beprogramozott sütési idő vége, a sütő kikapcsol, egy hangjelzés hallható és a  $\rightarrow$  és  $\rightarrow$  jelek fognak villogni.

11 Bármely jel megérintésével a hangjel abbamarad, és a sütő ismét bekapcsol.

12 A sütő kikapcsolásához állítsa a gombokat  $\square$  pozícióba.

Ön a sütés során módosíthatja az órájának a programozását. Ehhez először érintse meg a  $\rightarrow$  vagy  $\rightarrow$  jelet, majd ezután a + vagy – jelek megérintésével módosíthatja a kiválasztott időt.

## Gyermekzár funkció

A funkció aktiválásához egyszerre érintse meg a –, + és  $\uparrow$  jeleket. Ezt követően 1 hosszú sípólást hall majd, és meglátja, hogy az óra kijelzőjén egy világító pont mozog. Az óra blokkolva van.

Ha a gyermekzárát akkor aktiválja, amikor a sütő kikapcsolt állapotban van, (funkciókiválasztó gombok  $\square$  -ra állítva) megakadályozza, hogy a sütő beinduljon. Ha ezt a biztonsági berendezést valamelyik sütési funkcióval aktiválja, akkor csak az elektromos órához való hozzáférést blokkolja.

A funkció deaktiválásához érintse meg egyszerre a –, + és  $\uparrow$  jeleket. Folytatásképpen egy hosszú sípólást hall, és a sütő blokkolt állapota megszűnik.

## Figyelem

Áramkimaradás esetén az elektromos óra minden programozása törlődik, és az órán a villogó 12:00 jelenik meg. Ismét be kell állítani rajta az időt, és újból kell programozni.



## HX-740

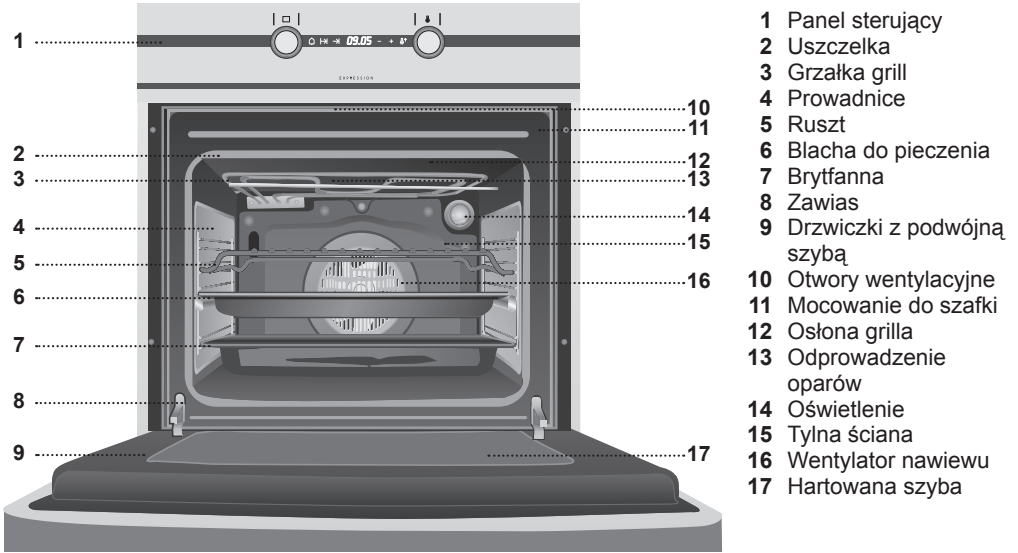

## Panel sterowania

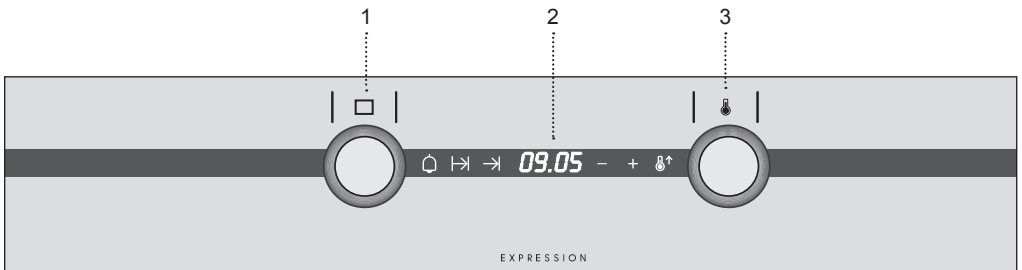

- 1 Pokrętko wyboru funkcji.
- 2 Programator elektroniczny.

- 3 Pokrętko wyboru temperatury.



### □ Pozycja wyłączanie piekarnika

#### ▬ Grzałka górna + grzałka dolna

Klasyczny sposób grzania. Pieczenie prawie wszystkich potraw.

#### ⤴ Grzałki górna i dolna z nawiewem

Odpowiednie do pieczenia oraz ciast. Wentylator rozprowadza ciepło wewnątrz całego piekarnika, skracając tym czas pieczenia.

#### 〰 Grill

Pomaga uzyskać efekt zarumienienia warstwy wierzchniej. Zalecane do dań płaskich, takich jak steki, żeberka, ryby lub tosty.

#### 〰 Maxi Grill

Umożliwia opiekanie powierzchni większych, niż pozwala na to zwyczajny grill. Większą moc opiekania, pomaga szybciej uzyskać złoty kolor potrawy.

#### ⤴ Maxi Grill z nawiewem

Umożliwia jednoczesne pieczenie i opiekanie na złocisty kolor. Funkcja idealna do potraw z rusztu. Sprawdza się również w przypadku większych dań, jak drób lub dziczyzna. Zaleca się, aby po umieszczeniu potrawy na ruszcie podłożyć pod spód brytfannę na spływające soki i tłuszcz.

### Uwaga!

W trakcie stosowania funkcji Grill, Maxi Grill lub Maxi Grill z nawiewem drzwi piekarnika powinny być zamknięte.

#### ▬ Grzałka dolna

Ciepło wydobywa się tylko z dołu. Funkcja zalecana do podgrzewania dań lub wypieków cukiernicznych itp.

#### 〰 Grill i grzałka dolna

Funkcji można używać do wszystkich rodzajów pieczenia, niezależnie od ich rozmiaru.

#### ✳ Rozmrażanie

Funkcja zalecana do łagodnego rozmrażania potraw.

### Uwaga!

Oświetlenie jest włączone w trakcie działania piekarnika.

### Uwaga!

Elektroniczny programator wyposażony jest w sensory. Do uruchomienia wystarczy lekkie dotknięcie odpowiednich symboli

Czułość sensorów stale dopasowuje się do otaczających warunków. Po podłączeniu piekarnika do zasilania należy utrzymywać powierzchnię panelu sterującego w czystości oraz unikać kontaktu z innymi przedmiotami.

Jeżeli programator elektroniczny nie reaguje na dotknięcia sensorów, należy piekarnik odłączyć od zasilania i po odczekaniu kilku minut ponownie podłączyć. Układ sterujący automatycznie ustawi odpowiednią czułość sensorów.

### Ustawienie godziny w programatorze elektronicznym

Po podłączeniu piekarnika na wyświetlaczu ukaże się migająca godzina 12.00, symbole + i – są podświetlone. Dotykając symboli + lub –, ustawisz czas, po czym usłyszysz podwójny sygnał dźwiękowy na potwierdzenie wybranej godziny.

Jeżeli chcesz zmienić godzinę, musisz dotykać jednocześnie symboli + i –, aż ukazujące się na wyświetlaczu cyfry zaczną migać. Następnie dotykając symboli + i –, będziesz mógł przestawić zegar. Na zakończenie usłyszysz podwójny sygnał dźwiękowy na potwierdzenie wybranej godziny.

### Działanie w trybie manualnym

Po ustawieniu godziny piekarnik jest gotowy do pracy. Wciskając i obracając pokrętkę piekarnika, wybierz temperaturę oraz odpowiednią funkcję grzania.

W trakcie pieczenia podświetli się kontrolka termostatu , informując, że w danej chwili piekarnik się nagrzewa.

Aby wyłączyć piekarnik, ustaw pokrętkę w pozycji , a następnie wciśnij pokrętkę tak, aby je ukryć

### Funkcje programatora elektronicznego

**Szybkie nagrzewanie:** Pozwala przyspieszyć nagrzewanie piekarnika, kiedy jest zimny.

**Alarm:** Wydaje sygnał dźwiękowy po upływie ustawionego czasu (funkcja może działać niezależnie).



**Programowany czas pieczenia:** Pozwala zaprogramować długość czasu pieczenia, po upływie którego piekarnik wyłączy się automatycznie

**Godzina zakończenia pieczenia:** Pozwala na pieczenie tylko do określonej godziny, po której piekarnik wyłączy się automatycznie.

**Programowanie godziny zakończenia pieczenia:** Pozwala zaprogramować określoną godzinę po której piekarnik wyłączy się automatycznie

**Zabezpieczenie przed dziećmi:** Funkcja pozwala zablokować piekarnik aby uniemożliwić dzieciom manipulowanie urządzeniem.

### Szybkie nagrzewanie



- 1 Wybierz funkcję grzania i temperaturę.
- 2 Dotknij symbol , który zacznie migać i rozpocznie się szybkie nagrzewanie. Po nagrzeniu się piekarnika do wybranej temperatury symbol  wyłączy się.

Ponowne dotknięcie symbolu , powoduje wyłączenie funkcji szybkiego nagrzewania

## Ważne



Zalecamy, aby potrawy były wkładane do piekarnika dopiero po zakończeniu szybkiego nagrzewania, gdy symbol  wyłączy się.

## Programowanie alarmu

- 1 Dotknij symbolu  który zacznie migać. Na wyświetlaczu pojawi się 00:00, i podświetlą symbole + i –.
- 2 Dotykając symboli + lub –, określ czas, po którym alarm ma się uruchomić.
- 3 Na zakończenie usłyszysz podwójny sygnał dźwiękowy, symbol  zacznie migać, a na ekranie pojawi się czas pozostały do uruchomienia alarmu.
- 4 Po upływie określonego czasu zabrmi sygnał dźwiękowy.
- 5 Aby wyłączyć alarm, dotknij dowolnego symbolu, wówczas symbol  wyłączy się.

W każdej chwili możesz zmienić wybrany czas, dotykając symbolu , a następnie symboli + lub –, które się podświetlą. Usłyszysz podwójny sygnał dźwiękowy na potwierdzenie dokonanej zmiany.

## Programowanie czasu pieczenia





- 1 Dotknij symbolu , który zacznie migać. Na wyświetlaczu pojawi się oznaczenie 00:00 i podświetlą się symbole + i –.
- 2 Dotykając symboli + lub –, określ czas trwania pieczenia.
- 3 Następnie usłyszysz podwójny sygnał dźwiękowy, zamiga symbol , a na wyświetlaczu piekarnika pojawi się czas brakujący do samoczynnego wyłączenia piekarnika.
- 4 Wybierz funkcję i temperaturę pieczenia.
- 5 Po upływie czasu trwania pieczenia piekarnik wyłączy się i usłyszysz sygnał dźwiękowy.

6 Dotknij dowolnego symbolu w celu wyłączenia sygnału dźwiękowego, przez co ponownie uruchomisz piekarnik.

7 Ustaw pokrętko w pozycji , aby wyłączyć piekarnik.

W każdej chwili możesz zmienić wybrany czas, dotykając symbolu , a następnie symboli + lub –, które się podświetlą. Usłyszysz podwójny sygnał dźwiękowy na potwierdzenie dokonanej zmiany.

## Programowanie godziny zakończenia pieczenia

- 1 Dotknij symbol  który zacznie migać. Na wyświetlaczu pojawi się aktualna godzina i podświetlą się symbole+ i –.
- 2 Dotykając symboli + lub –, określ godzinę zakończenia pieczenia.
- 3 Następnie zabrmi podwójny sygnał dźwiękowy, pojawi się aktualna godzina oraz podświetli się symbol  wskazując, że piekarnik wyłączy się automatycznie.
- 4 Wybierz funkcję i temperaturę pieczenia.
- 5 Po upływie zaprogramowanego uprzednio czasu piekarnik wyłączy się, zabrmi sygnał dźwiękowy i zamiga symbol .
- 6 Dotknij dowolnego symbolu, aby zatrzymać sygnał dźwiękowy – piekarnik na nowo wznowi pracę
- 7 Ustaw pokrętko w pozycji , aby wyłączyć piekarnik.

W dowolnym momencie można sprawdzić godzinę zakończenia pieczenia – ukaże się po dotknięciu symbolu . Wówczas można zmienić wybraną godzinę za pomocą symboli + i –, które pozostaną podświetlone. Na potwierdzenie dokonanej zmiany zabrmi podwójny sygnał dźwiękowy.

Funkcję tę można także wykorzystać, kiedy urządzenie jest już w trakcie pieczenia. W tym celu należy zastosować się do powyższych wskazówek z pominięciem punktu 4.

## Programowanie czasu rozpoczęcia i zakończenia pieczenia

- 1 Dotknij symbolu  $\rightarrow$ , który zacznie migać. Na wyświetlaczu pojawi się 00:00 oraz podświetlą się symbole + i -.
- 2 Dotykając symboli + lub -, określ czas trwania pieczenia.
- 3 Następnie zabrmi podwójny sygnał dźwiękowy, symbol  $\rightarrow$  zamiga, a na wyświetlaczu pojawi się czas pozostały do automatycznego wyłączenia piekarnika.
- 4 Dotknij  $\rightarrow$  symbolu, który zacznie migać. Na wyświetlaczu zobaczysz aktualną godzinę oraz podświetlą się symbole + i -.
- 5 Dotykając symboli + lub -, określ godzinę końca pieczenia.
- 6 Następnie usłyszysz podwójny sygnał dźwiękowy, pojawi się aktualna godzina i podświetli się symbol  $\rightarrow$ .
- 7 Wybierz funkcję i temperaturę pieczenia.
- 8 Piekarnik będzie wyłączony, zaś symbole i pozostaną podświetlone. Twój piekarnik jest zaprogramowany.
- 9 Piekarnik włączy się o ustalonej godzinie, rozpocznie się proces pieczenia, w trakcie którego będzie migał symbol  $\rightarrow$
- 10 Po upływie do zaprogramowanego wcześniej czasu piekarnik wyłączy się, zabrmi sygnał dźwiękowy i zaczną migać symbole  $\rightarrow$  i  $\rightarrow$ .

11 Dotknij dowolnego symbolu, aby zatrzymać sygnał dźwiękowy – piekarnik wznowi pracę.

12 Ustaw pokrętką w pozycji  $\square$ , aby wyłączyć piekarnik.

Można zmienić ustawienie programu podczas pieczenia. W tym celu należy: dotknąć symboli  $\rightarrow$  i  $\rightarrow$ , a następnie dotknąć symboli + lub -, aby zmienić czas trwania pieczenia.

### Zabezpieczenie przed dziećmi :

Aby aktywować tę funkcję, należy dotknąć jednocześnie symboli -, + i  $\rightarrow$ . Następnie usłyszysz jeden długi sygnał dźwiękowy i zobaczysz podświetlony punkt przemieszczający się na wyświetlaczu programatora, który jest zablokowany. Jeżeli uruchomisz funkcję Zabezpieczenie przed dziećmi przy wyłączonym piekarniku (pokrętką w pozycji  $\square$ ), pozwoli to uniknąć przypadkowego uruchomienia piekarnika. Jeżeli ustawisz to zabezpieczenie w trakcie pieczenia uniemożliwi to manipulowanie przy programatorze elektronicznym. Aby wyłączyć tę funkcję, dotknij jednocześnie symboli -, + i  $\rightarrow$ . Usłyszysz jeden długi sygnał dźwiękowy i piekarnik zostanie odblokowany.

### Uwaga!

W przypadku przerwy w dostawie prądu wszystkie zaprogramowane funkcje zostaną utracone, a wyświetlacz programatora zacznie migać wskazując 12:00 należy ponownie ustawić właściwą godzinę i zaprogramować urządzenie od nowa



**Fiş / Δελτίο / Карточка / Adatlap / Dane techniczne**

İmalatçı	Κατασκευαστής	ПРОИЗВОДИТЕЛЬ	Gyártó	Producent	TEKA
Model	Μοντέλο	МОДЕЛЬ	Modell	Model	HX-740
A ile (en etkin) G (daha az etkin) arasında bir ölçekte enerji etkinliği sinifi.	Τάξη ενεργειακής απόδοσης σε κλίμακα από Α (υψηλή ενεργειακή απόδοση) μέχρι G (χαμηλή ενεργειακή απόδοση).	Класс энергетической эффективности, по шкале от А (более эффективный) до G (менее эффективный).	Az energia-hatékonyság osztályozása egy olyan skálán, ami az A-tól (a leghatékonyabb) a G-ig tart (a legkevésbé hatékony).	Klasa wydajności energetycznej, w skali obejmującej od A (najbardziej wydajna) do G (mniej wydajna).	<b>A</b>
Isıtma fonksiyonu.	Λειτουργία θέρμανσης.	Функция нагрева.	Melegítési funkció.	Funkcja podgrzewania.	
Konvansiyonel ısıtma	Συμβατική θέρμανση.	Конвекционный нагрев.	Hagyományos melegítés.	Podgrzewanie konwencjonalne.	←
(Isinin ç.n.) motor gücü ile dağıtım	Με κυκλοφορία θερμού αέρα.	Форсированная конвекция.	Légkeverés.	Konwekcja wymuszona.	
<b>Enerji tüketimi.</b>	<b>Κατανάλωση ενέργειας.</b>	<b>Потребление энергии.</b>	<b>Energiafogyasztás.</b>	<b>Zużycie energii.</b>	
Konvansiyonel ısıtma	Συμβατική θέρμανση.	Конвекционный нагрев.	Hagyományos melegítés.	Podgrzewanie konwencjonalne.	<b>0,78 Kwh</b>
(Isinin ç.n.) motor gücü ile dağıtım	Με κυκλοφορία θερμού αέρα.	Форсированная конвекция.	Légkeverés.	Konwekcja wymuszona.	<b>0,83 Kwh</b>
Net hacim (litre).	Ωφέλιμος όγκος (λίτρα).	Объем нетто (л).	Nettó térfogat (liter).	Pojemność netto (w litrach).	<b>53</b>
Tip: Küçük Orta Büyük	Τύπος: Μικρός Μεσαίος Μεγάλος	Тип: Маленький Средний Большой	Τίπος: Kicsi Közepes Nagy	Typ: Mały Średni Duży	←
Normal yük ile pişirme süresi	Χρόνος για ψήσιμο τυποποιημένου φορτίου.	Время приготовления при нормальной загрузке.	Normál terheléssel történő sütés ideje.	Czas pieczenia przy normalnym obciążeniu.	
Konvansiyonel ısıtma	Συμβατική θέρμανση.	Конвекционный нагрев.	Hagyományos melegítés.	Podgrzewanie konwencjonalne.	<b>40 min.</b>
(Isinin ç.n.) motor gücü ile dağıtım	Με κυκλοφορία θερμού αέρα.	Форсированная конвекция	Légkeverés.	Konwekcja wymuszona.	<b>42 min.</b>
Πίσirme yüzeyi	Επιφάνεια ψήσιματος.	Поверхность обработки.	Sütési felület.	Powierzchnia pieczenia.	<b>1250 cm2</b>
Gürültü (dB (A) re 1 pW).	Θόρυβος (dB (A) ανά 1 pW).	Шум (dB (A) re 1 pW).	Zaj (dB (A) re 1 pW).	Poziom hałas (dB (A) re 1 pW).	<b>40</b>

# FICHA / FICHA / BROCHURE / FICHE / DATENBLATT

Fabricante	Fabricante	Manufacturer	Fabricant	Hersteller	TEKA
Modelo	Modelo	Model	Modèle	Modell	HX-740
Clase de eficiencia energética, en una escala que abarca de A (más eficiente) a G (menos eficiente).	Classe de eficiência energética, numa escala de A (eficiente) a G (ineficiente).	Energy efficiency class on a scale of A (more efficient) to G (less efficient).	Classement selon son efficacité énergétique sur une échelle allant de A (économique) à G (peu économique).	Energieeffizienzklasse auf einer Skala von A (niedriger Verbrauch) bis G (hoher Verbrauch).	<b>A</b>
Función de calentamiento.	Função de aquecimento.	Heating function.	Fonction chauffage.	Beheizung.	
Calentamiento convencional.	Convencional.	Conventional.	Classique.	Konventionelle Beheizung.	←
Convección forzada.	Convecção forçada de ar.	Forced air convection.	Convection forcée.	Umluft / Heißluft.	
<b>Consumo de energía.</b>	<b>Consumo de energia.</b>	<b>Energy consumption.</b>	<b>Consommation d'énergie.</b>	<b>Energieverbrauch.</b>	
Calentamiento convencional.	Convencional.	Conventional.	Classique.	Konventionelle Beheizung.	<b>0,78 Kwh</b>
Convección forzada.	Convecção forçada de ar.	Forced air convection.	Convection forcée.	Umluft / Heißluft.	<b>0,83 Kwh</b>
Volumen neto (litros).	Volume útil (litros).	Usable volume (litres).	Volume utile (litres).	Netto-volumen (liter).	<b>53</b>
Tipo: Pequeño Medio Grande	Tipo: Pequeno Médio Grande	Size: Small Medium Large	Type: Faible volume Volume moyen Grand volume	Typ: Klein Mittel Groß	←
Tiempo de cocción con carga normal.	Tempo de cozedura da carga-padrão.	Time to cook standard load.	Temps de cuisson en charge normale.	Kochzeit bei Standardbelastung.	
Calentamiento convencional.	Convencional.	Conventional.	Classique.	Konventionelle Beheizung.	<b>40 min.</b>
Convección forzada.	Convecção forçada de ar.	Forced air convection.	Convection forcée.	Umluft / Heißluft.	<b>42 min.</b>
Superficie de cocción.	Zona de cozedura.	Baking area.	Surface de cuisson.	Backfläche	<b>1250 cm<sup>2</sup></b>
Ruido (dB (A) re 1 pW).	Nível de ruído dB(A) re 1 pW.	Noise (dB (A) re 1 pW).	Bruit (dB (A) re 1 pW).	Geräusch (dB (A) re 1 pW).	<b>40</b>

Čevrenin korunnasina verđigimiz özenden ötürü geri dönüştürilü kağıt kullanyoruz.  
 Η συσκευή μας στην προεπιλογή του περιβάλλοντος, χρησιμοποιεί ανακυκλωμένο χαρτί.  
 Наш вклад в охрану окружающей среды: использование переработанной бумаги.  
 Az újrahasznosított papír alkalmazása a környezeti védelemlí hozzájárulásunk része.  
 Nasz wkład w ochronę środowiska: używamy papieru regenerowanego.

Nuestra aportación a la protección del medio-ambiente: utilizamos papel reciclado.  
 A nossa contribuição para a proteção do ambiente: utilizamos papel reciclado.  
 Our contribution to environmental protection: we use recycled paper.  
 Notre contribution à la protection de l'environnement : nous utilisons du papier recyclé.  
 Unser Beitrag zum Umweltschutz: wir verwenden umweltfreundliches Papier.  
 Cod.: 831.72220/31/72220-001

