

# Guide d'installation



# Bienvenue !

Pour profiter pleinement des services que vous avez choisis, suivez attentivement les instructions de cette brochure. Elle vous accompagne, étape par étape, des illustrations précises vous permettant d'exécuter en toute simplicité toutes les opérations nécessaires.

## **Avertissement**

*Selon le(s) service(s) que vous avez choisi(s), il est possible que vous puissiez sauter une ou plusieurs étapes. Chaque service reçoit dans le manuel une couleur propre, équivalente aux connexions du modem. Ce qui vous facilite le parcours de ce manuel, étape par étape.*

# Table des matières



## 1. Travail préparatoire

4

Contrôlez le contenu de la boîte

5

Préparez votre point de raccordement et raccordez votre modem

6

Vous avez une seule prise à 5 pôles

7

Vous avez une seule prise à 6 pôles

9

Vous avez plusieurs prises

12



## 2. Télévision digitale

24

Raccordez votre décodeur

25

Initialisation automatique du décodeur

26

Configurez Belgacom TV

27



## 3. Internet

30

Raccordez votre modem à votre PC par câble

31

Raccordez votre Wi-Fi (raccordement sans fil)

32



## 4. Téléphonie

34

Vous téléphonez via la ligne téléphonique classique

35

Vous téléphonez déjà via internet avec votre ancien modem

35

# 1. Travail préparatoire

## Quand pouvez-vous commencer ?

### Vous possédez déjà Belgacom TV et/ou internet ?

Il est important que vous exécutiez votre installation **avant** que les nouveaux services ne soient activés par Belgacom. Vous éviterez ainsi une interruption de votre (vos) service(s) actuel(s) lorsque les nouveaux services seront activés.

### Vous ne possédez pas encore Belgacom TV et/ou internet ?

L'installation ne peut commencer que quand vous recevez la confirmation que les services que vous avez commandés ont été activés. Vous recevez cette confirmation par lettre, par SMS ou par téléphone.

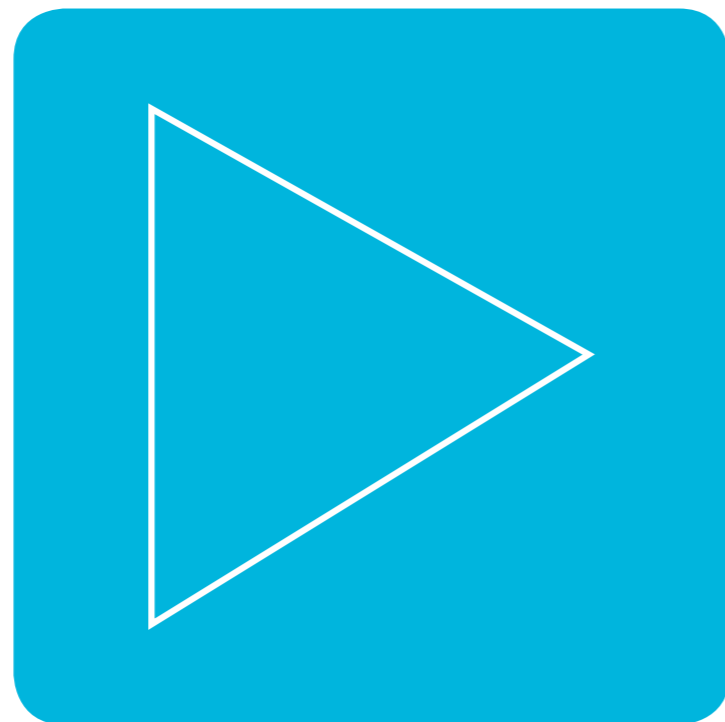

## Contrôlez le contenu de la boîte

Si tous les éléments ci-dessous ne se trouvent pas dans votre boîte ou si vous avez besoin de matériel supplémentaire en cours d'installation (câblage...), retournez dans un point de vente Belgacom.

### Partie supérieure

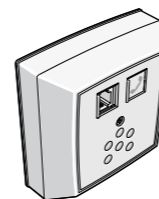

Prise de raccordement VDSL2

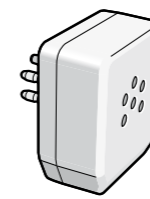

Adaptateur

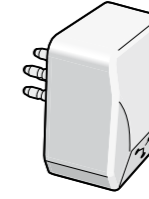

Filtre VDSL2

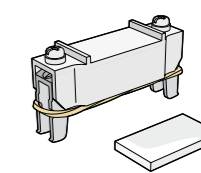

Système de fixation pour prise encastrée

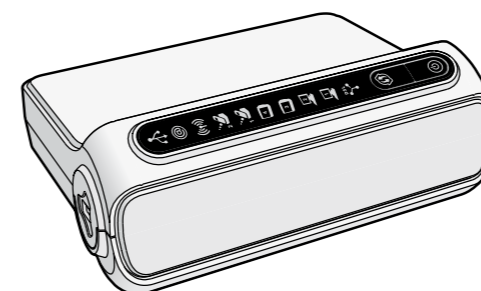

Modem b-box 2

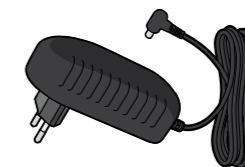

Câble d'alimentation du modem

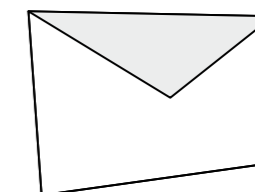

Enveloppe contenant :

- ce guide d'installation
- la brochure « Besoin d'aide ? »
- le CD Belgacom Easy Install
- le mode d'emploi du service Belgacom TV

### Partie inférieure



ou



Décodeur HD

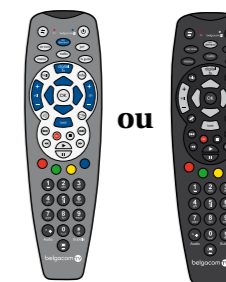

ou

télécommande

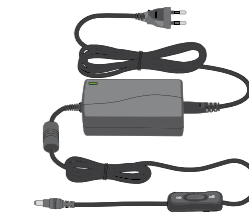

Câble d'alimentation du décodeur

2 modèles de décodeur et 2 modèles de télécommande possibles dans cette boîte.

### Partie latérale

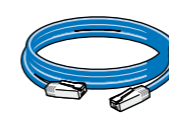

Câble VDSL2

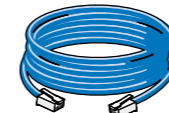

Câble VDSL2

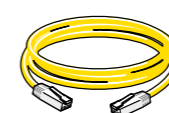

Câble ethernet



Câble ethernet

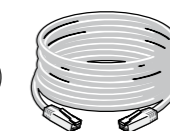

Câble ethernet



Câble péritel



Câble HDMI



## Préparez votre prise

Un filtre VDSL2 doit être connecté à une prise de votre habitation, c'est-à-dire à l'endroit où le câble « entre » chez vous.

Avant de placer le filtre, vérifiez quelle prise vous avez et choisissez parmi ces 3 options :

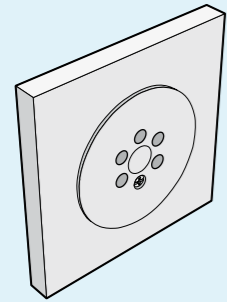

une seule prise à 5 pôles

page 7

**ou**

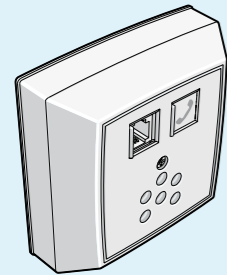

une seule prise à 6 pôles

page 9

**ou**

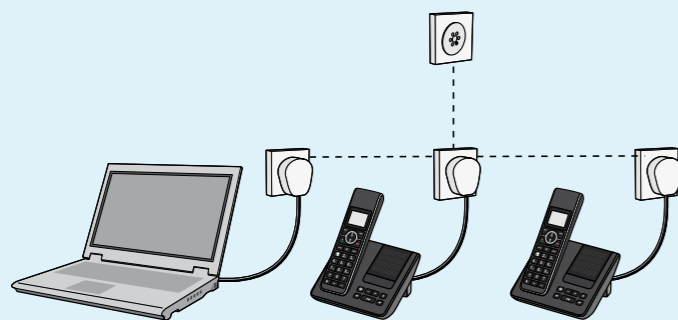

plusieurs prises

page 12

✓ Vous avez une seule prise à 5 pôles

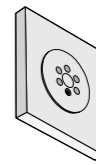

**Débranchez tous les appareils raccordés.**

Retirez aussi les filtres présents sur votre prise. Vous ne devez plus les utiliser.

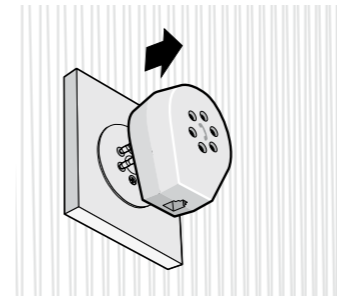

**Placez le filtre**

- 1 Placez l'adaptateur sur la prise. Placez ensuite le filtre VDSL 2 fourni.

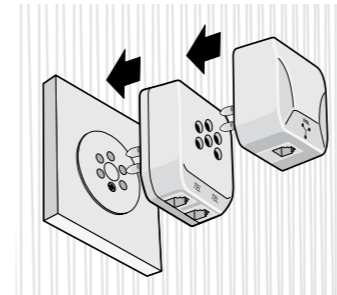

- 2 Testez votre connexion téléphonique (facultatif).  
Si vous utilisez un téléphone connecté à la ligne classique (donc pas de téléphone via internet), vous pouvez vérifier la connexion :



A. Retirez la fiche à 5 pôles du cordon de téléphone.

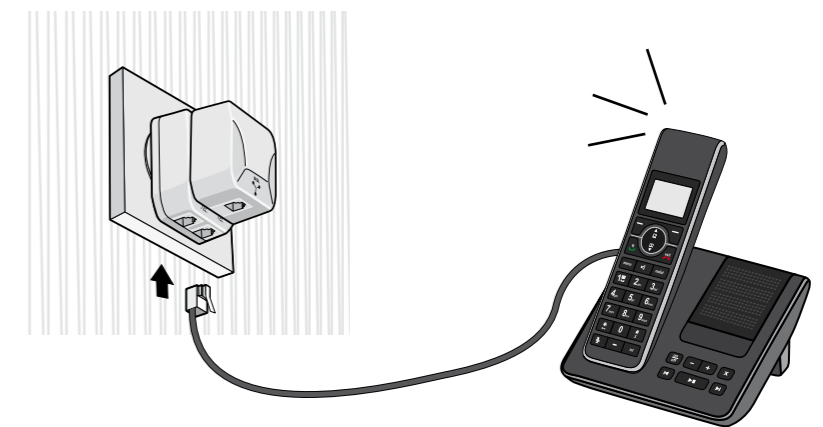

B. Branchez le cordon du téléphone dans la nouvelle prise de raccordement.

C. Vous pouvez à présent contrôler votre connexion. Utilisez le 0800 33 060 à cette fin. Si vous entendez le message «Vous êtes en communication avec un numéro de test de Belgacom», votre connexion est en ordre.

Exemples de filtres

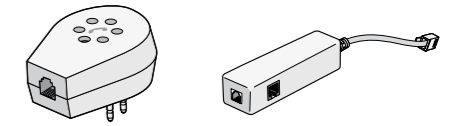

**! Important**

Ne rebranchez pas votre ancien filtre sur la prise.

**! Centrale d'alarme, fax et/ou répondeur**

Si vous avez une centrale d'alarme ou un fax et/ou un répondeur, contactez Belgacom.

**! Les boutons sur le filtre VDSL2**

Les boutons sur le filtre VDSL2 sont-ils bien positionnés vers le haut ?

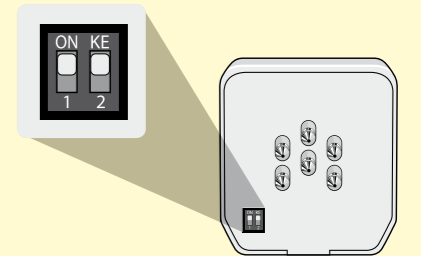

## Raccordez votre modem au filtre à l'aide du câble bleu

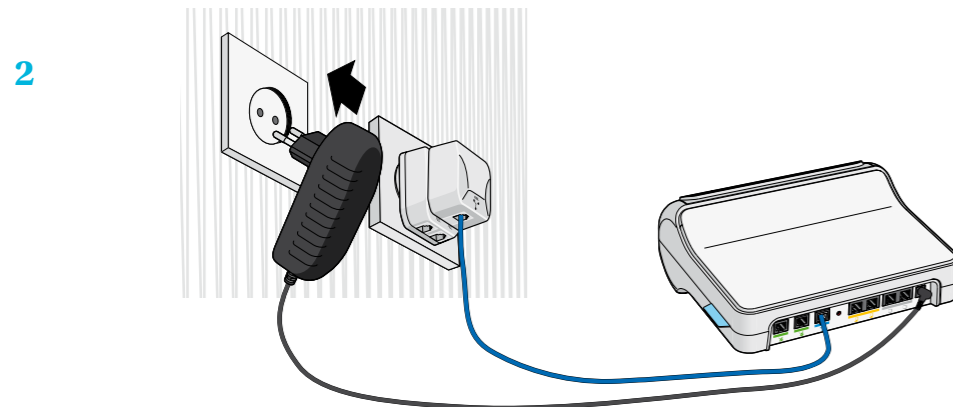
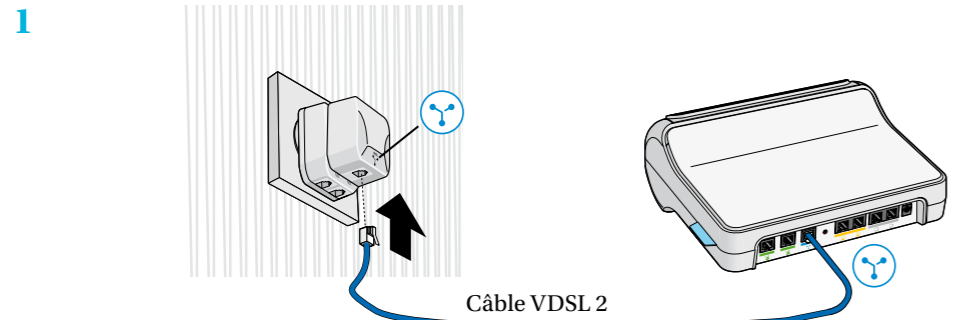

3 Vérifiez si le modem s'allume.

A. Si le témoin ne s'allume pas, vérifiez que le câble électrique est bien branché.



B. Le témoin et le témoin sont allumés en continu.

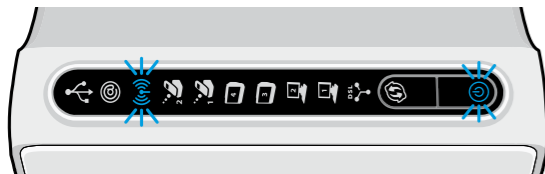

C. Le témoin clignote. 2 min Le témoin s'allume en continu.

Si le témoin ne clignote pas, vérifiez que le câble VDSL2 est bien raccordé.



20 min Le modem est automatiquement configuré.

Si vous avez Belgacom TV, vous pouvez passer à l'étape suivante « Raccordez votre décodeur ». page 24

Si vous n'avez qu'internet page 30

Ne débranchez ni le câble d'alimentation, ni le câble VDSL2 du modem.

Vous avez une seule prise à 6 pôles

### Débranchez tous les appareils raccordés.

Retirez aussi les filtres présents sur votre prise. Vous ne devez plus les utiliser.

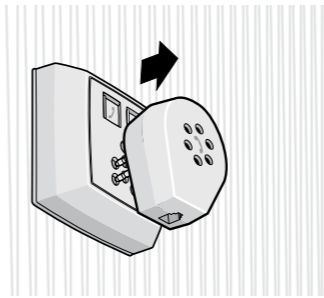

Exemples de filtres

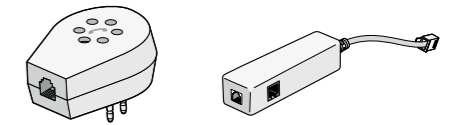

### Placez le filtre.

1 Placez le filtre VDSL 2 fourni sur la prise.

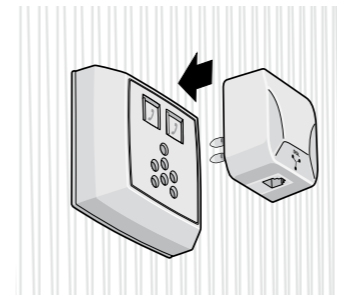

2 Testez votre connexion téléphonique (facultatif).

Si vous utilisez un téléphone connecté à la ligne classique (donc pas de téléphone via internet), vous pouvez vérifier la connexion :

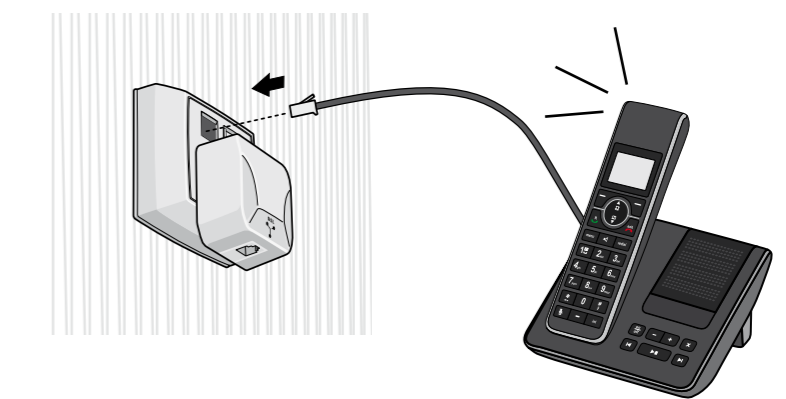

C. Vous pouvez à présent contrôler votre connexion. Utilisez le 0800 33 060 à cette fin. Si vous entendez le message «Vous êtes en communication avec un numéro de test de Belgacom», votre connexion est en ordre.

Rien ne s'allume ?

Après 10 minutes, appuyez sur le témoin . S'il ne s'allume toujours pas, débranchez le câble d'alimentation, puis rebranchez-le.

Le témoin

Le témoin clignote et **c'est votre première connexion** à Belgacom TV et/ou internet ? C'est normal que ce témoin continue à clignoter. Vous devez attendre le jour de l'activation du service.

Centrale d'alarme, fax et/ou répondeur

Si vous avez une centrale d'alarme ou un fax et/ou un répondeur, contactez Belgacom.

Les boutons sur le filtre VDSL2

Les boutons sur le filtre VDSL2 sont-ils bien positionnés vers le haut ?

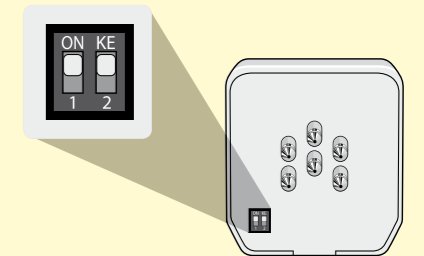

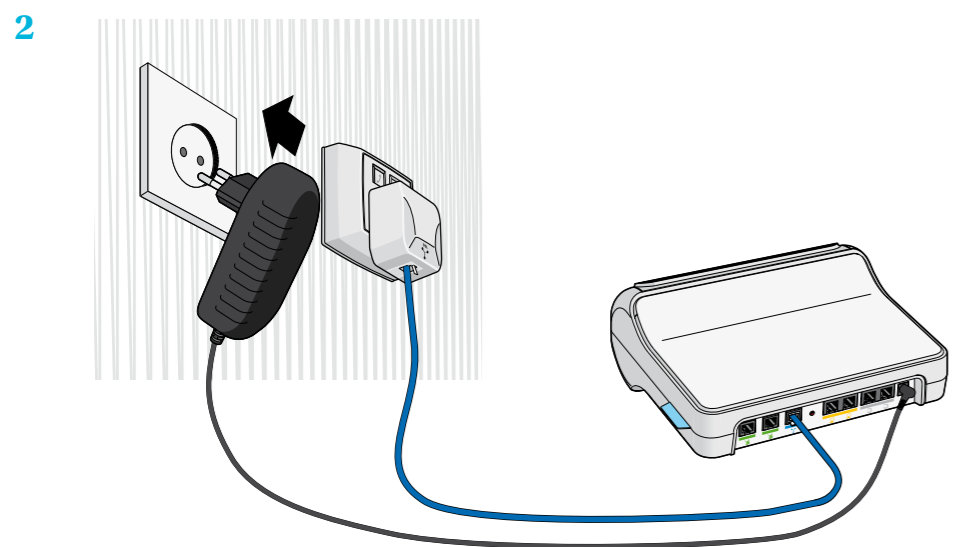
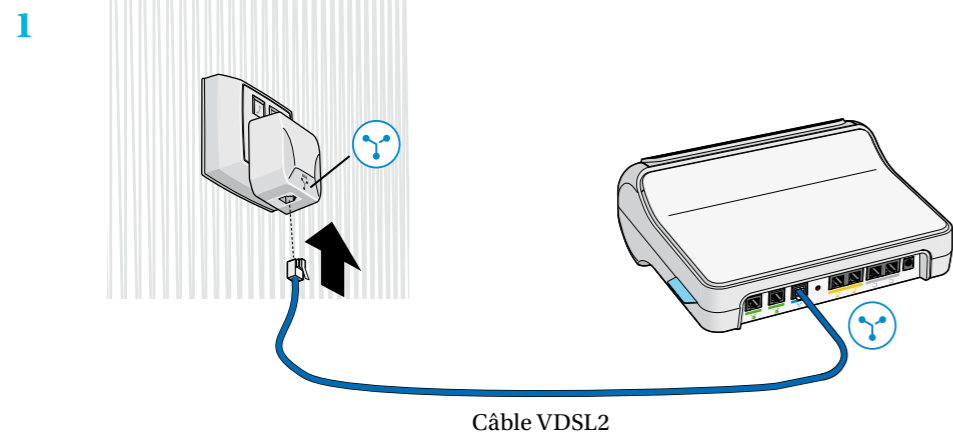

## Raccordez votre modem au filtre à l'aide du câble bleu.



### 3 Vérifiez si le modem s'allume.

A. Si le témoin  ne s'allume pas, vérifiez que le câble électrique est bien branché.



B. Le témoin  et le témoin  sont allumés en continu.



C. Le témoin  clignote.  2 min Le témoin  s'allume en continu.

Si le témoin  ne clignote pas, vérifiez que le câble VDSL2 est bien raccordé.



 20 min Le modem est automatiquement configuré.

Si vous avez Belgacom TV, vous pouvez passer à l'étape suivante « Raccordez votre décodeur ».  page 24

Si vous n'avez qu'internet  page 30

Ne débranchez ni le câble d'alimentation, ni le câble VDSL2 du modem.

### Le témoin

Le témoin  clignote et **c'est votre première connexion** à Belgacom TV et/ou internet ? C'est normal que ce témoin continue à clignoter. Vous devez attendre le jour de l'activation du service.

### Rien ne s'allume ?

Après 10 minutes, appuyez sur le témoin . S'il ne s'allume toujours pas, débranchez le câble d'alimentation, puis rebranchez-le.



## ✓ Vous avez plusieurs prises

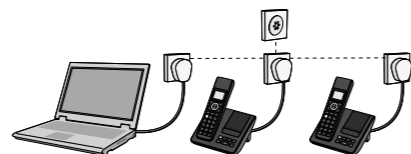

Une habitation peut posséder plusieurs prises. La ligne Belgacom n'entre toutefois chez vous que par une seule prise. Nous l'appellerons «le premier point de raccordement».

Pour garantir que Belgacom TV et votre connexion internet fonctionnent, il est primordial que vous trouviez le «premier point de raccordement». Et que vous l'équipiez d'un filtre VDSL2.

### Débranchez tous les appareils raccordés.

Retirez aussi les filtres présents sur votre prise.  
Vous ne devez plus les utiliser.

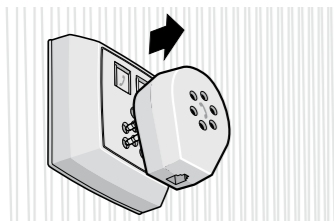

Exemples de filtres

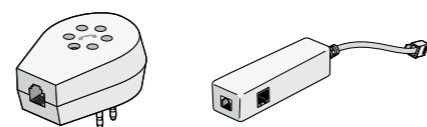

Deux cas de figure peuvent se présenter :

- A. Parmi toutes vos prises, vous en avez une à 6 pôles.
- B. Parmi toutes vos prises, vous n'en avez aucune à 6 pôles.

### A. Vous avez une prise à 6 pôles



Si une prise de votre habitation est une prise à 6 pôles, c'est forcément le premier point de raccordement.

- 1 Placez le filtre VDSL 2 fourni sur la prise.

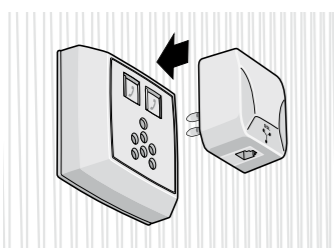

- 2 Testez votre connexion téléphonique (facultatif).

Si vous utilisez un téléphone connecté à la ligne classique (donc pas de téléphone via internet), vous pouvez vérifier la connexion :



A. Retirez la fiche à 5 pôles du cordon de téléphone.

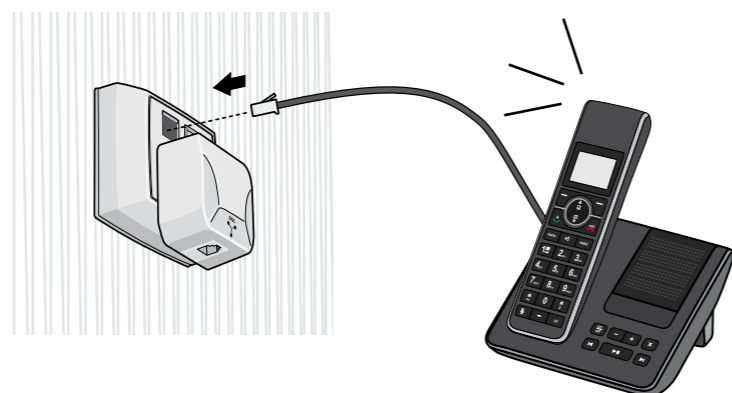

B. Branchez le cordon du téléphone dans la prise de raccordement.

C. Vous pouvez à présent contrôler votre connexion. Utilisez le 0800 33 060 à cette fin. Si vous entendez le message «Vous êtes en communication avec un numéro de test de Belgacom», votre connexion est en ordre.

Voilà, votre point de raccordement est prêt pour raccorder votre modem.

## B. Vous n'avez pas de prise à 6 pôles



Si aucune prise de votre habitation n'est une prise à 6 pôles, il vous faut trouver le premier point de raccordement.

- 1 Préparez le matériel nécessaire.

Pince coupante ou couteau à éplucher et tournevis

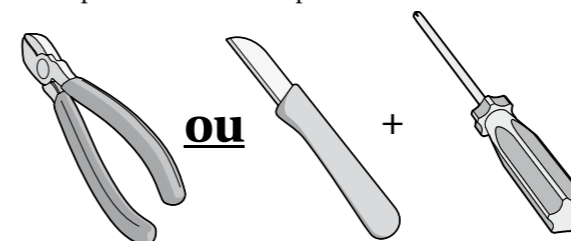

- 2 Recherchez le premier point de raccordement.

A. Dévissez le couvercle du boîtier de raccordement que vous pensez être le premier point de raccordement. Le plus souvent, il se trouve dans le hall, la cave ou le garage, côté rue et porte un logo RTT ou Belgacom.

Voici les types de boîtiers les plus fréquents :

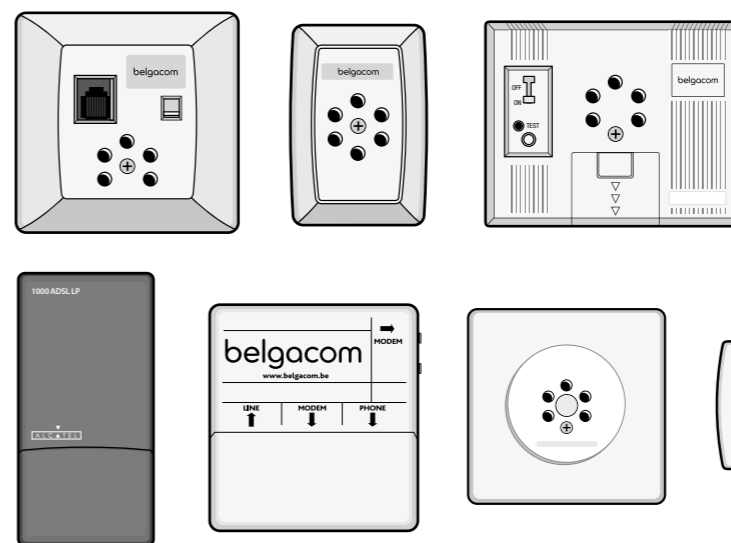

B. Prenez note de la position des fils entre eux ou prenez une photo de ceux-ci. Déterminez quels fils donnent la tonalité d'appel et quels fils sont destinés à un point de raccordement supplémentaire.

C. Détachez les fils.

- 3 Vérifiez que la prise que vous venez de démonter est bien le premier point de raccordement.

Essayez maintenant votre téléphone sur toutes les prises de votre habitation.

### Possibilité A :

Vous n'avez de tonalité nulle part.

La prise que vous venez d'ouvrir est bien le « premier point de raccordement ».

Poursuivez au point 4 à la page suivante.

### ! Remarque

Chaque fois que nous vous montrerons l'intérieur d'une prise, nous choisirons le modèle le plus courant.

Comme ci-dessous :

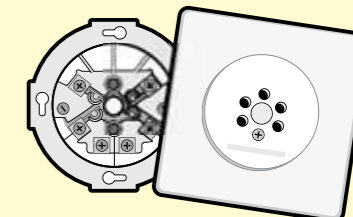

Si vous avez un autre modèle, la démarche est similaire.

### ! Comment savoir quelle paire de fils donne la tonalité ?

1. Cette paire de fils est contenue dans un câble qui présente souvent un diamètre supérieur aux autres paires.

2. Si la vis de fixation de votre prise est en bas, cette paire de fils est connectée à gauche (borne A B).

### Possibilité B :

**Vous avez une tonalité à une prise, mais pas à celle que vous avez ouverte**

- Cette prise est votre premier point de raccordement.
- Rebranchez les fils de la prise ouverte et refermez le couvercle du boîtier.
  - Ouvrez le boîtier de raccordement qui vous donnait une tonalité.

Poursuivez au point 4.

### Possibilité C :

**Vous avez une tonalité à plusieurs prises.**

Le premier point de raccordement se trouve forcément parmi ces prises sur lesquelles vous avez encore une tonalité, en amont de celle que vous avez ouverte.

Refermez la prise que vous avez ouverte et répétez les opérations avec les prises donnant une tonalité jusqu'à ce que vous trouviez le premier point de raccordement.

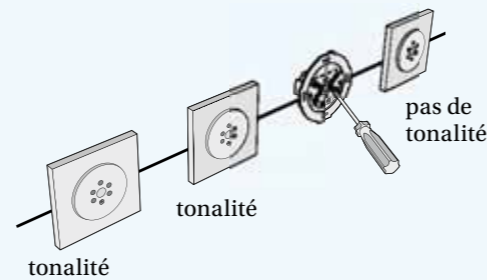

## 4 Retirez la prise actuelle.

La prise actuelle doit être complètement retirée, de sorte que vous puissiez la remplacer par la prise de raccordement VDSL2 fournie. Si un filtre a été placé sur votre prise (voir page 12), ce filtre doit être retiré également.

## 5 Déterminez quel type de raccordement vous avez et fixez la nouvelle prise fournie.



Le câble entrant du point de raccordement court le long des murs ?

### Fixation apparente

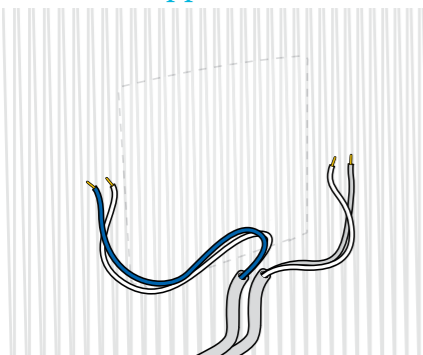

page 15

**ou**

Le câble entrant du point de raccordement ressort d'un trou dans le mur ?

### Fixation encastrée

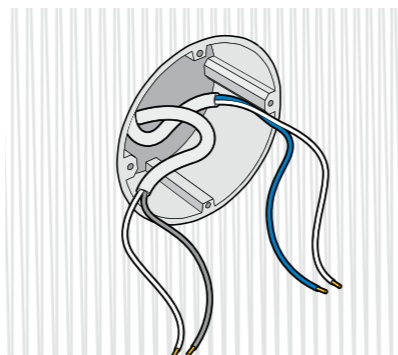

page 18

## Vous avez une fixation apparente

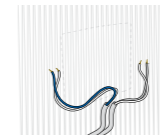

### 1 Ouvrez la nouvelle prise de raccordement.

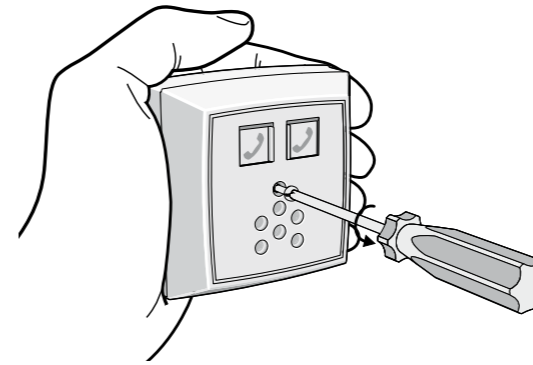

### 2 Préparez la plaque de fixation.

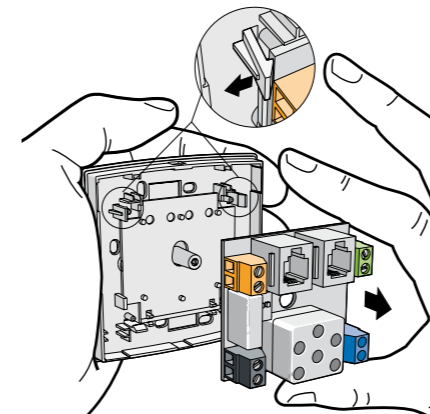

A. Retirez prudemment le bloc central de la plaque en écartant 1 à 1 les petits clips.

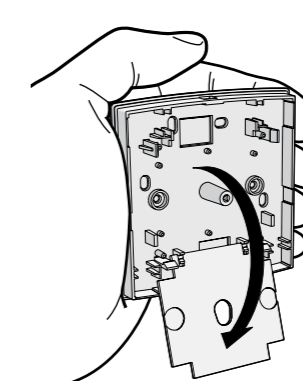

B. Ouvrez le clapet blanc.

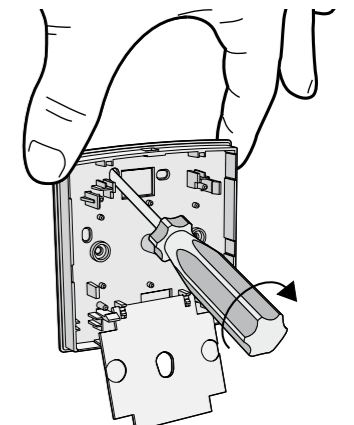

C. Percez les points de fixation de la plaque.

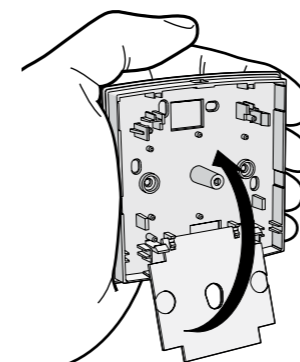

D. Refermez le clapet blanc.

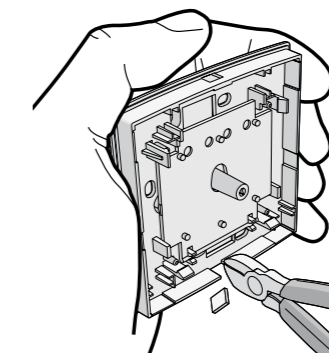

E. Faites une ouverture pour le câble dans la plaque avec une pince ou un petit couteau de cuisine.

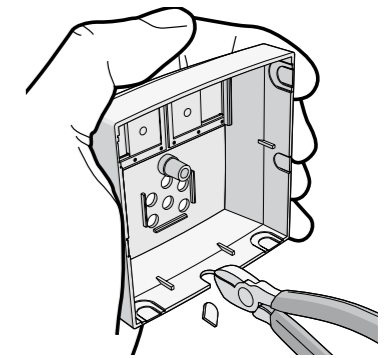

F. Faites également une ouverture pour le câble dans le couvercle.

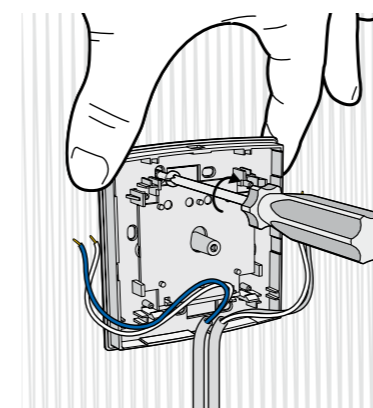

G. Fixez la plaque de fixation au mur.

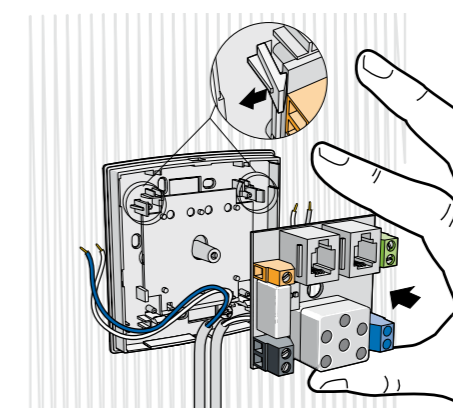

H. Réinstallez le bloc sur la plaque de fixation.





**3** Déterminez la position de la plaque de fixation et fixez-la au mur.

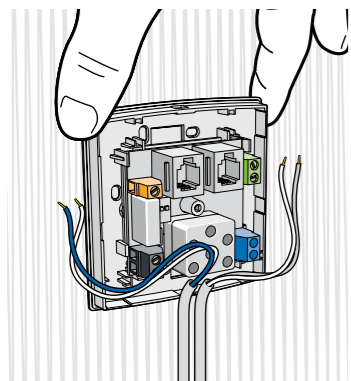

**A.** Maintenez la plaque de fixation à la place souhaitée sur le mur.

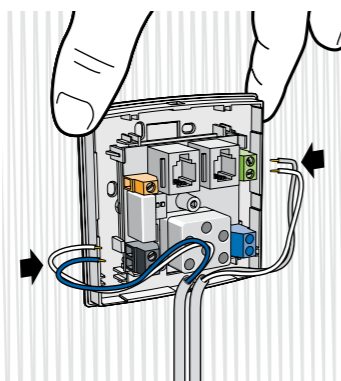

**B.** Vérifiez si les fils peuvent être reconnectés sur les sucres (borniers) appropriés.

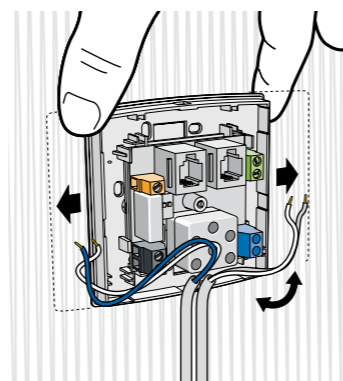

**C.** Si nécessaire, déplacez la plaque de fixation ou faites pivoter celle-ci d'un quart de tour.

**4** Connectez les fils aux borniers.

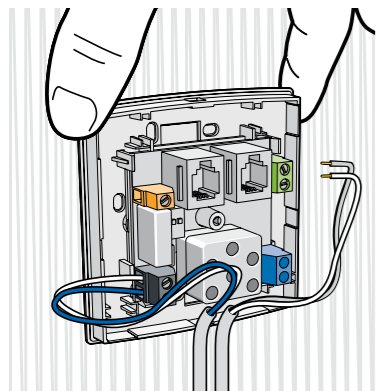

**A.** Connectez les deux fils qui donnaient la tonalité sur le sucre (bornier) noir.

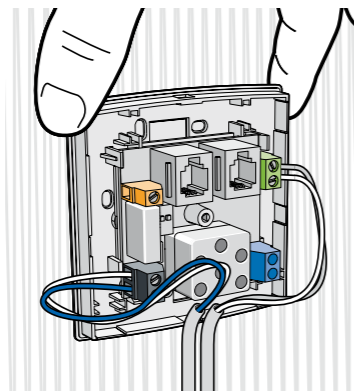

**B.** Connectez les fils destinés à un point de raccordement supplémentaire sur le sucre (bornier) vert. S'il vous reste des fils non connectés, pliez-les soigneusement à l'intérieur du boîtier, en évitant que les paires libres ne touchent les parties métalliques.

**!** **Connectez les fils au sucre (bornier)**

Commencez par tourner les vis dans le sens inverse des aiguilles d'une montre. Introduisez les fils. Bloquez les fils en vissant dans le sens des aiguilles d'une montre.

**5** Remontez le couvercle du boîtier de raccordement et placez le filtre VDSL 2.

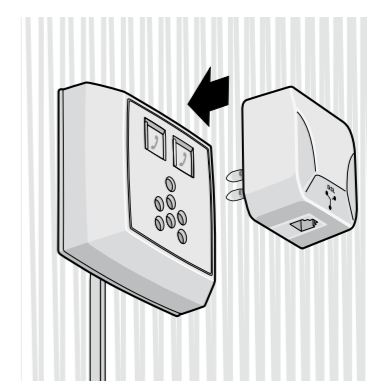
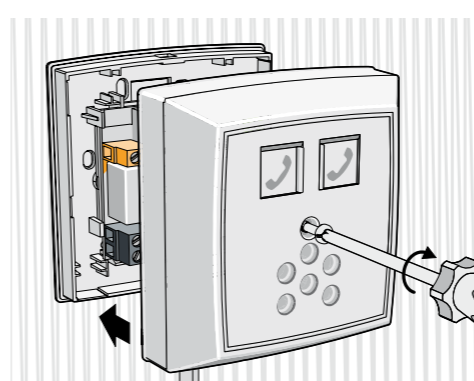

**6** Testez votre connexion téléphonique (facultatif).

Si vous utilisez un téléphone connecté à la ligne classique (donc pas de téléphone via internet), vous pouvez vérifier la connexion :



**A.** Retirez la fiche à 5 pôles du cordon de téléphone.

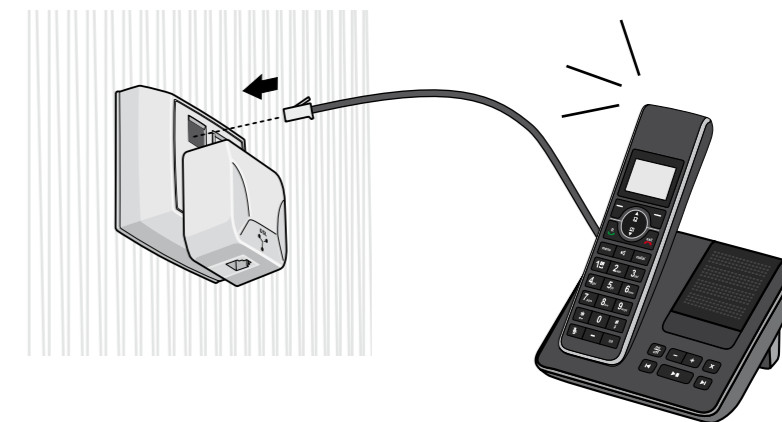

**B.** Branchez le cordon du téléphone dans la nouvelle prise de raccordement.

**C.** Vous pouvez à présent contrôler votre connexion. Utilisez le 0800 33 060 à cette fin. Si vous entendez le message «Vous êtes en communication avec un numéro de test de Belgacom», votre connexion est en ordre.

**Voilà, votre point de raccordement est prêt pour raccorder votre modem.**

 page 22

## Vous avez une fixation encastrée

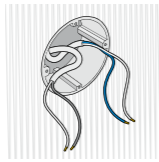

Vous devez monter la prise de raccordement VDSL2 sur le boîtier de raccordement encastrable à l'aide de pattes de fixation spécifiques.

### 1 Ouvrez la nouvelle prise de raccordement.

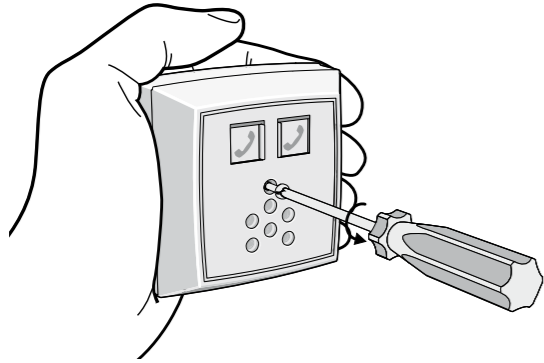

### 2 Préparez la plaque de fixation.

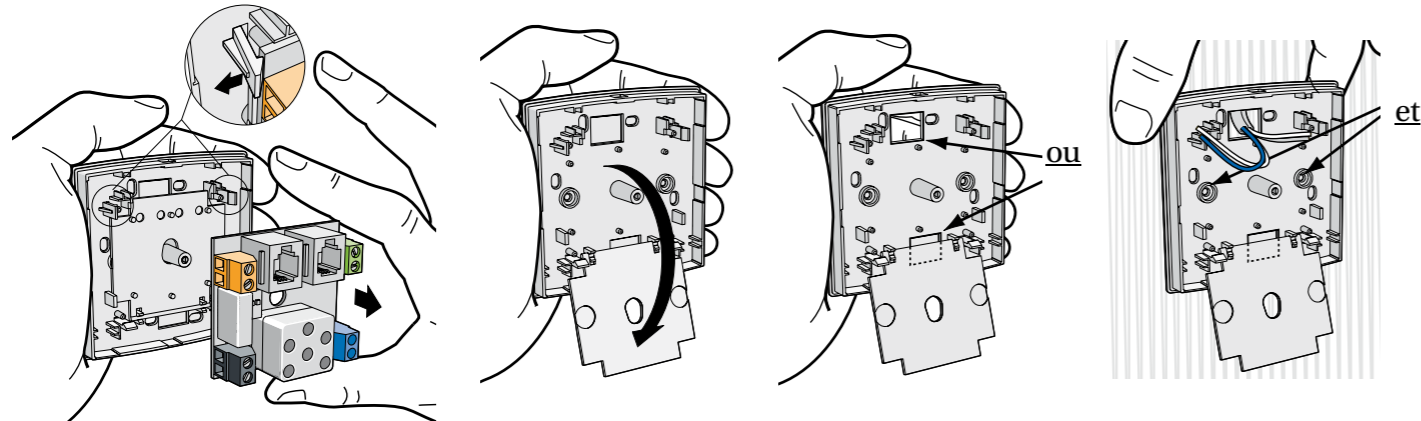

A. Retirez prudemment le bloc central de la plaque en écartant 1 à 1 les petits clips.

B. Ouvrez le clapet blanc.

C. Faites un trou en haut ou en bas de la plaque en fonction de l'endroit où doivent arriver les fils.

D. Percez les points de fixation pour les vis de la plaque et laissez passer les fils.

### 3 Préparez le système de fixation (étrier/pattes).

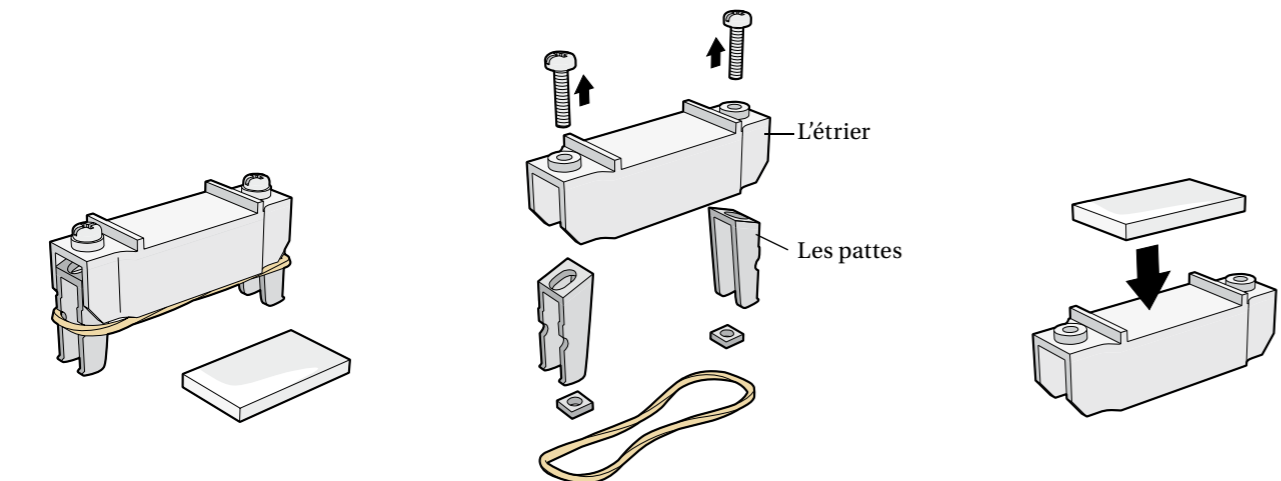

A. Prenez le système de fixation pour boîtier encastrable.

B. Dévissez les vis de manière à pouvoir séparer les divers éléments.

C. Collez le collant double face à l'endroit prévu à cet effet.

### ! Plus simple avec un boîtier encastrable

Vous pouvez acheter un boîtier de raccordement encastrable adapté à un raccordement VDSL2. Adressez-vous de préférence à un point de vente Belgacom.

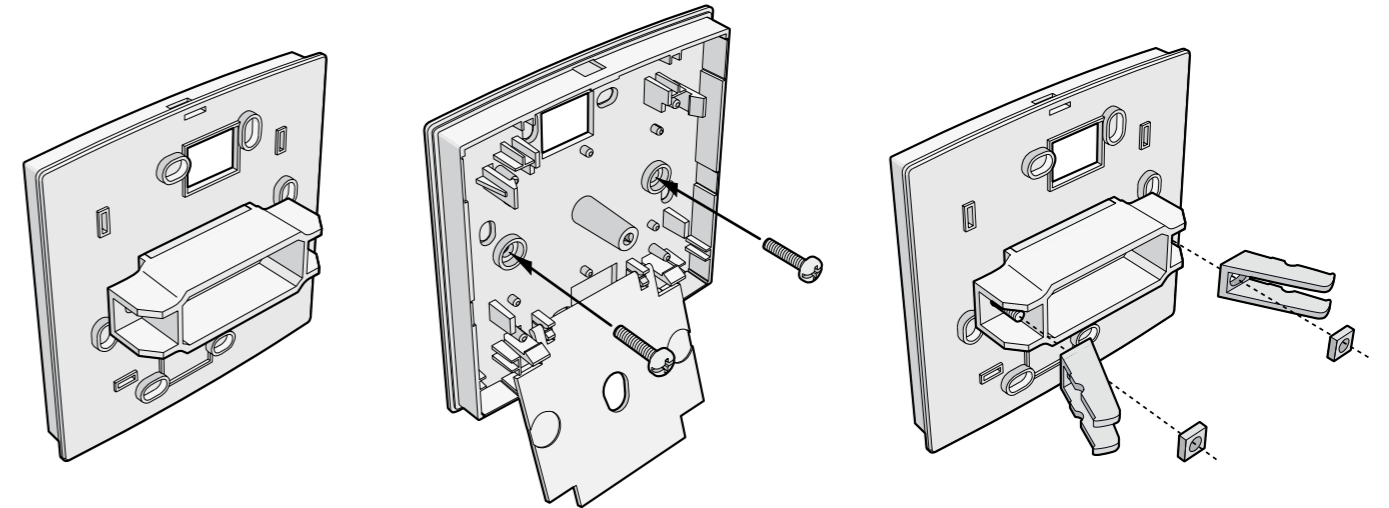

D. Collez ensuite la base de l'étrier sur la face arrière de la plaque de fixation.

E. Placez les vis sur la face avant de la plaque.

F. Insérez les pattes de fixation dans l'étrier. Serrez légèrement les écrous sur le bout des vis.

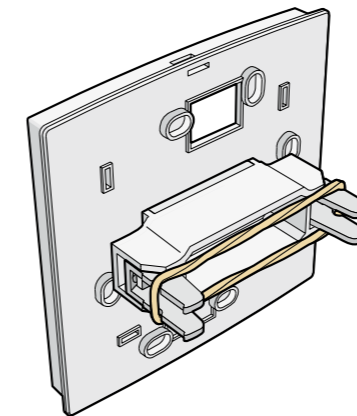

G. Placez l'élastique autour des pattes de fixation.

### 4 Déterminez la position de la plaque de fixation et fixez-la dans le mur.

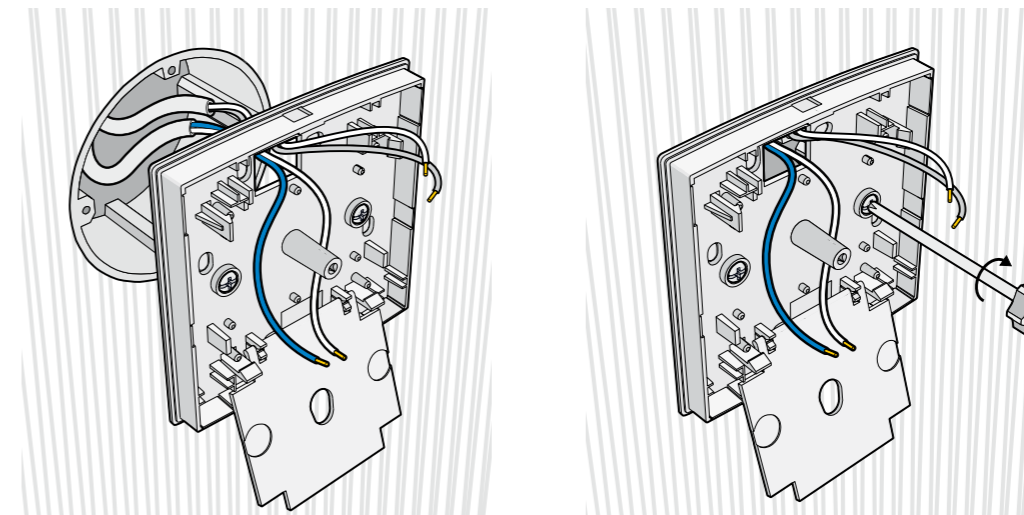

A. Faites entrer les fils par l'ouverture et placez la plaque de fixation contre le mur.

B. Revissez les vis pour fixer la plaque dans le mur (voir page 18).

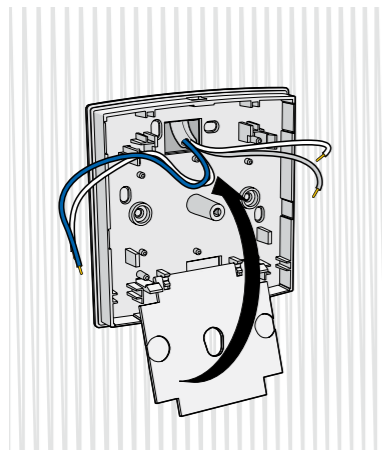

C. Rabattez le clapet blanc.

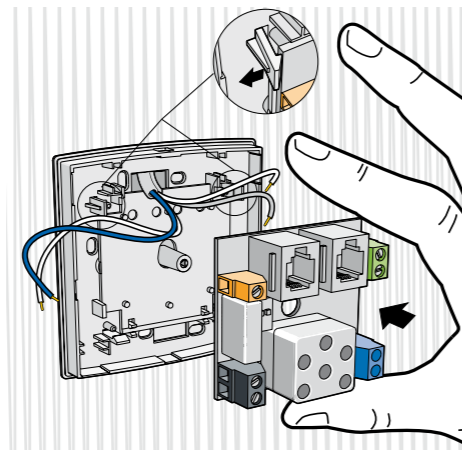

D. Réinstallez le bloc sur la plaque de fixation.

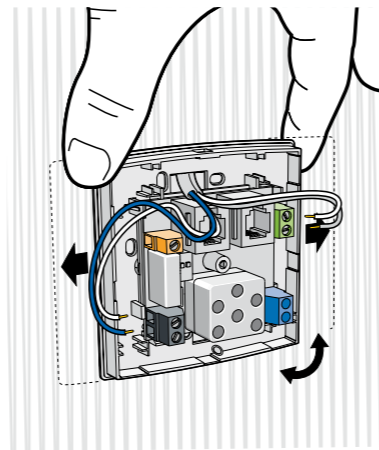

E. Vérifiez si les fils peuvent être reconnectés sur les sucres (borniers) appropriés. Si nécessaire, déplacez la plaque de fixation ou faites pivoter celle-ci d'un quart de tour.

5 Connectez les fils aux sucres (borniers).

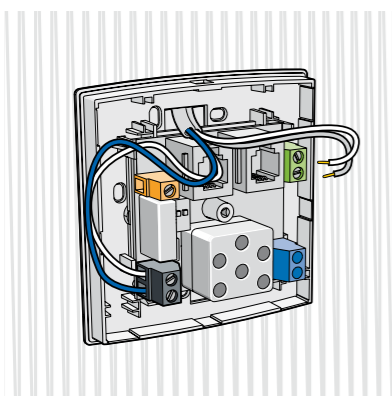

A. Connectez les deux fils qui donnaient la tonalité sur le sucre (bornier) noir.

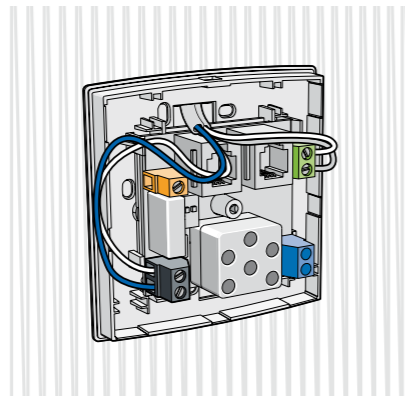

B. Connectez les fils destinés à un point de raccordement supplémentaire sur le sucre (bornier) vert. S'il vous reste des fils non connectés, vous pouvez les couper.

**!** Connectez les fils au sucre (bornier)

Commencez par tourner les vis dans le sens inverse des aiguilles d'une montre. Introduisez les fils. Bloquez les fils en vissant dans le sens inverse.

5 Remontez le couvercle du boîtier de raccordement et placez le filtre VDSL 2.

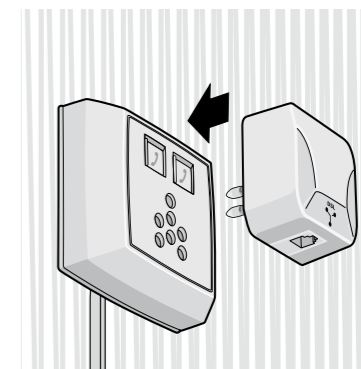
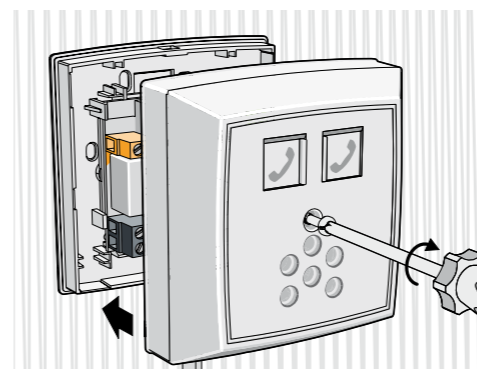

6 Testez votre connexion téléphonique (facultatif).

Si vous utilisez un téléphone connecté à la ligne classique (donc pas de téléphone via internet), vous pouvez vérifier la connexion :



A. Retirez la fiche à 5 pôles du cordon de téléphone.

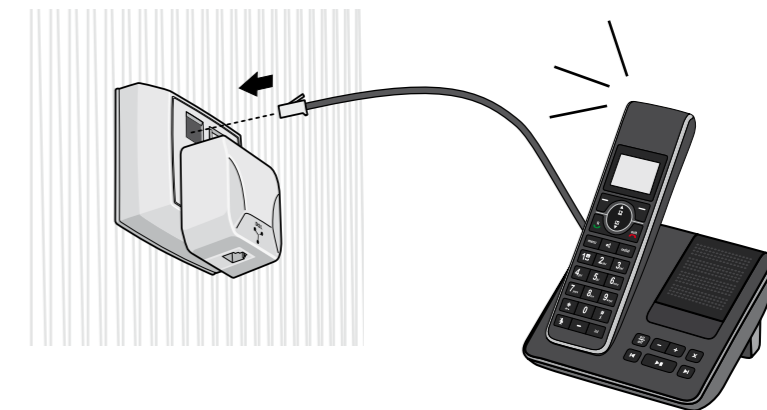

B. Branchez le cordon du téléphone dans la nouvelle prise de raccordement.

C. Vous pouvez à présent contrôler votre connexion. Utilisez le 0800 33 060 à cette fin. Si vous entendez le message «Vous êtes en communication avec un numéro de test de Belgacom», votre connexion est en ordre.

Voilà, votre point de raccordement est prêt pour raccorder votre modem.

## Raccordez votre modem sur le filtre à l'aide du câble bleu

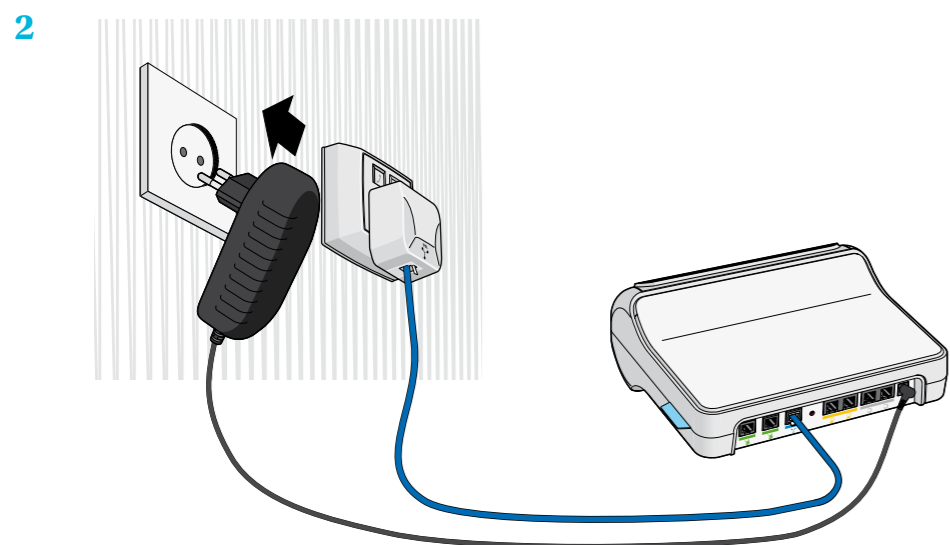
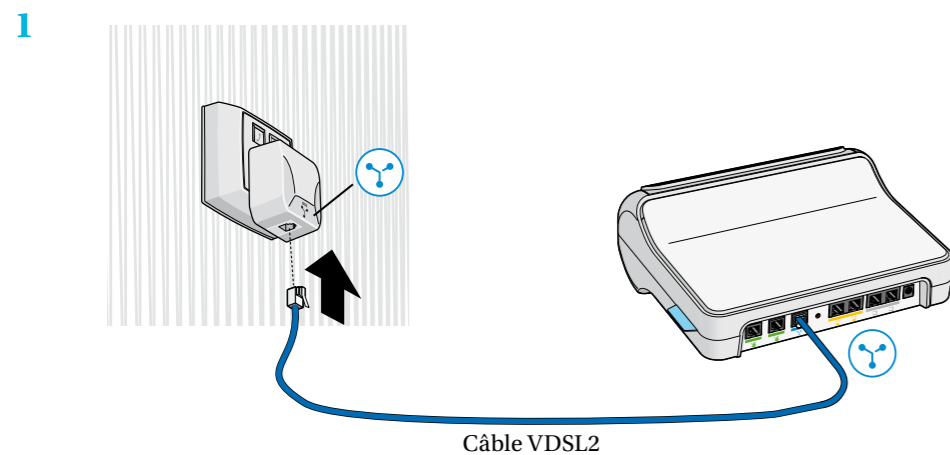

### 3 Vérifiez si le modem s'allume.

A. Si le témoin  ne s'allume pas, vérifiez que le câble électrique est bien branché.



B. Le témoin  et le témoin  sont allumés en continu.



C. Le témoin  clignote.  2 min Le témoin  s'allume en continu.

Si le témoin  ne clignote pas, vérifiez que le câble VDSL2 est bien raccordé.



 20 min Le modem est automatiquement configuré.

Si vous avez Belgacom TV, vous pouvez passer à l'étape suivante « Raccordez votre décodeur ».

Si vous n'avez qu'internet  page 30

Ne débranchez ni le câble d'alimentation, ni le câble VDSL2 du modem.

### Le témoin

Le témoin  clignote et **c'est votre première connexion** à Belgacom TV et/ou internet ? C'est normal que ce témoin continue à clignoter. Vous devez attendre le jour de l'activation du service.

### Rien ne s'allume ?

Après 10 minutes, appuyez à nouveau sur le témoin . S'il ne s'allume toujours pas, débranchez le câble d'alimentation, puis rebranchez-le.

# 2. Télévision digitale

**Pour pouvoir utiliser Belgacom TV, vous devez maintenant raccorder votre décodeur. Vous pourrez ensuite configurer Belgacom TV via votre télévision.**

Vous remplacez votre décodeur par un nouveau modèle (voir illustration) ? Débranchez-le. Ensuite, appelez-nous avant de connecter le nouveau. Avant que vous puissiez raccorder le nouveau décodeur, nous devons en effet supprimer de nos fichiers les données techniques de l'ancien décodeur. Si votre ancien décodeur était en location, rappez-le dans un point de vente Belgacom.

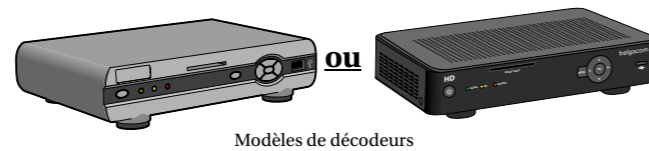

## Raccordez votre décodeur

- 1 Placez le décodeur à proximité de votre télévision. La télécommande doit être en contact visuel avec le décodeur.

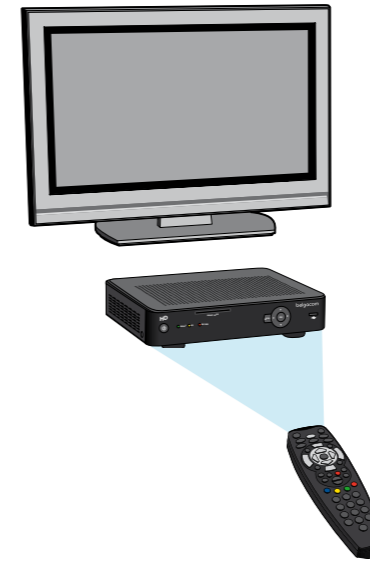

- 2 Raccordez le décodeur au modem.

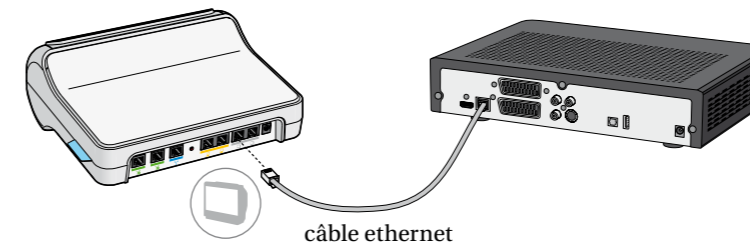

**!** Astuce

*Vous pouvez également raccorder le décodeur et le modem entre eux, sans câblage apparent, grâce à un adaptateur ethernet (CPL) via le réseau électrique disponible dans tous les points de vente Belgacom.*

- 3 Raccordez la télévision au décodeur.

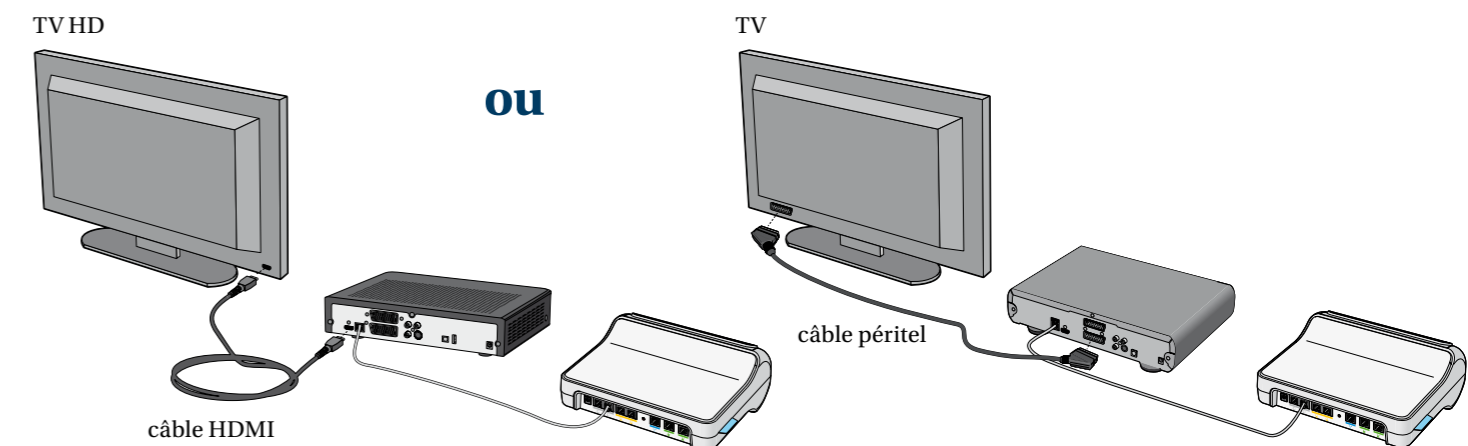

#### 4 Branchez le décodeur sur la prise de courant.



#### ! Les témoins ne s'allument pas ?

Vérifiez que le câble d'alimentation du décodeur est bien branché ou que le décodeur n'est pas en veille. Appuyez sur . Si le décodeur ne réagit pas, réinitialisez-le.

Vérifiez si la prise de votre décodeur est bien branchée et si l'interrupteur est bien sur la position ON.

N'hésitez pas à consulter la brochure «Besoin d'aide ?» contenue dans cette boîte.

## Initialisation automatique du décodeur

Le décodeur démarrera alors automatiquement et les témoins et SIGNAL s'allumeront. Le décodeur sera ensuite automatiquement mis à jour.



L'écran de démarrage apparaît à l'écran de votre télévision.



Ne débranchez ni le câble d'alimentation, ni le câble ethernet du décodeur.

#### ! L'écran de démarrage n'apparaît pas ?

1. Débranchez le câble d'alimentation du décodeur et rebranchez-le.
2. Vérifiez bien que le câble entre le modem et le décodeur est bien connecté.
3. Pressez une ou plusieurs fois la touche de votre télécommande pour accéder aux menus « HDMI », « AV » ou « EXT ». Vous accéderez ainsi au bon canal.
4. Vérifiez éventuellement une fois encore que Belgacom TV a déjà été activé sur votre ligne par notre service technique (page 4). N'hésitez pas à consulter la brochure «Besoin d'aide ?» contenue dans cette boîte.

## Configurez Belgacom TV

### 1 Retirez la languette de protection des piles de la télécommande Belgacom TV (uniquement pour les nouveaux clients).

- A. Ouvrez le couvercle des piles à l'arrière de la télécommande Belgacom TV.
- B. Retirez la languette de protection. Celle-ci empêche les piles de se décharger prématurément.
- C. Refermez le couvercle des piles.

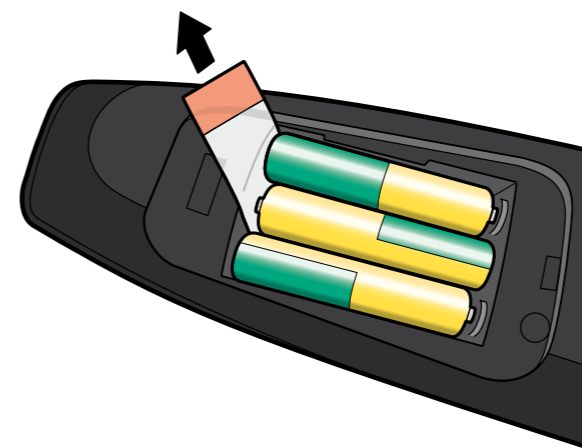

#### ! Une seule télécommande ?

Vous désirez n'utiliser qu'une seule télécommande et la rendre par conséquent universelle ? Consultez le mode d'emploi du service Belgacom TV.

### 2 Complétez vos données sur l'écran de configuration.



#### ! La télécommande commune avec votre télévision

Appuyez sur la touche et veillez à ce que le voyant Belgacom TV s'allume.

#### ! Le code pin

Il y a moyen de changer le code PIN. Voyez le mode d'emploi du service Belgacom TV.

Le code PIN sert aussi à des achats ultérieurs de programmes TV, de films...

- Langue souhaitée
- Numéro d'abonnement: votre numéro de téléphone ou numéro de référence repris dans le courrier de confirmation de l'activation de Belgacom TV.
- Code PIN (par défaut, il s'agit de **1234**).

Vous avez encodé un mauvais numéro ? Utilisez les touches pour vous déplacer et réintroduisez ensuite le bon numéro.



- 3** Positionnez-vous sur « Activer le service » à l'aide des touches de la télécommande et confirmez avec .



10 min

Voilà, Belgacom TV est à présent configuré !  
Si vous avez internet, vous pouvez maintenant passer à l'étape suivante « Raccordez votre modem à votre PC par câble ».

 **Astuce**

*Vous souhaitez installer un graveur DVD, un lecteur VHS, une console de jeux, une deuxième télévision... ?  
Consultez la brochure « Besoin d'aide ? » contenue dans cette boîte.*



# 3. Internet

## Raccordez votre modem à votre PC par câble

### 1 Vérifiez la connexion.

Contrôlez d'abord si le témoin  est allumé sur votre modem. Cela signifie que vos paramètres de connexion (login et mot de passe) ont été automatiquement configurés dans votre modem. Vous ne devrez donc plus les introduire plus tard pour accéder à internet.



**!** *Le témoin n'est pas allumé ?*

*Débranchez le câble d'alimentation du modem et rebranchez-le. Attendez environ 20 minutes. Pas de résultat ? N'hésitez pas à consulter la brochure «Besoin d'aide ?» contenue dans cette boîte.*

### 2 Raccordez le modem au PC.

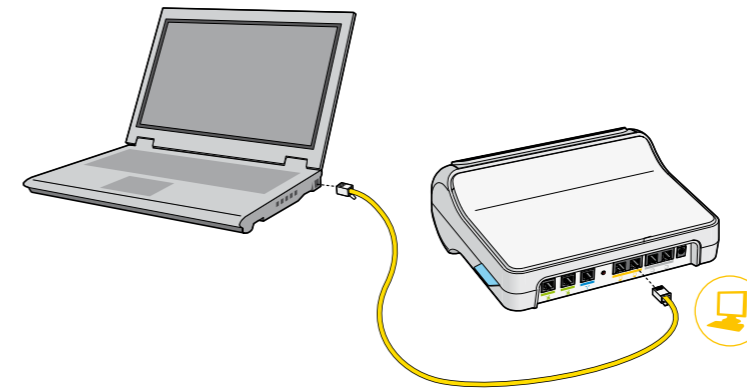

### 3 Démarrez votre PC.

Les témoins suivants s'allument sur votre modem :



Si vous avez Belgacom TV, 1 ou 2 témoins de la télévision seront également allumés.

### 4 Testez votre connexion internet en lançant votre browser et en introduisant une adresse de site internet. Si la page internet apparaît, votre connexion est OK.





## Configurez votre Wi-Fi (raccordement sans fil) et votre e-mail

**1** Equipez votre ordinateur d'un récepteur sans fil, si ce n'est pas encore fait.

**2** Gardez temporairement un câble ethernet entre votre modem et votre PC.

Vous avez le choix entre 2 méthodes pour configurer votre Wi-Fi :

### Méthode automatique avec le CD Belgacom Easy Install

- Insérez le CD Belgacom Easy Install dans votre PC.
- Suivez les étapes de configuration indiquées.

### Méthode manuelle

**A.** Pour configurer votre Wi-Fi

- Ouvrez votre Internet Explorer et tapez l'adresse **192.168.1.1** dans la barre de navigation.  
Vous vous trouvez à présent dans le menu principal de votre modem.
- Sélectionnez **Advanced Settings**, puis **Wireless**.
- Dans le champ **SSID**, donnez un nom à votre réseau sans fil.  
Vous aurez besoin de ce nom pour reconnaître votre réseau sans fil.  
Ecrivez la clé de sécurité choisie au bas de cette page (comme aide-mémoire).
- Choisissez **WPA** dans la section **Security**.
- Introduisez dans le champ **Passphrase**, une clé de sécurité pour protéger votre réseau sans fil.  
Choisissez une clé de sécurité entre 8 et 63 lettres et/ou chiffres, sans espaces ni caractères spéciaux (comme les points, les virgules, les accents et les astérisques).  
Ecrivez la clé de sécurité choisie au bas de cette page (comme aide-mémoire).
- Sélectionnez **Apply** et attendez quelques secondes.
- Voilà, votre réseau sans fil est à présent sécurisé.  
Retirez le câble ethernet entre votre modem et votre PC pour surfer sans fil.

Etablissez une connexion sans fil sur votre PC.

- Double-cliquez sur l'**icône représentant la connexion sans fil**.

Exemple : 

Suivez les instructions à l'écran :

Sélectionnez le **SSID** choisi précédemment comme réseau sans fil.

Introduisez votre clé (**WPA Passphrase**).

Selon la version Windows utilisée, vous trouverez sur [www.belgacom.be/wifi](http://www.belgacom.be/wifi) une explication détaillée étape par étape.

### ! Vous n'utilisez pas le Wi-Fi ?

Mieux vaut alors désactiver l'accès afin d'éviter d'éventuelles intrusions.

- Ouvrez votre Internet Explorer et tapez l'adresse **192.168.1.1** dans la barre de navigation.
- Sélectionnez « Quick Start ».
- Cochez « Disable » en regard du point « Wireless Network Settings ».
- Sauvegardez en sélectionnant « Save ».

**B.** Pour configurer votre e-mail

- Munissez-vous de la lettre de confirmation de votre commande Belgacom Internet. Vous y trouverez votre login et votre mot de passe ainsi que les paramètres de configuration nécessaires.

- Commencez par ouvrir le logiciel e-mail de votre PC (Microsoft Outlook ou Outlook Express, Windows Live Mail ou autres). En ouvrant votre logiciel pour la première fois, vous recevrez un message vous invitant à créer votre boîte e-mail.

- Introduisez et confirmez vos données personnelles et les paramètres de configuration repris sur votre lettre de confirmation.

Selon le logiciel utilisé pour vos e-mails, vous trouverez sur [www.belgacom.be/emailinfo](http://www.belgacom.be/emailinfo) une explication détaillée étape par étape.

**Voilà, vous pouvez maintenant surfer et envoyer des e-mails.**

### ! Personnalisez votre adresse e-mail

Initialement votre adresse e-mail Skynet ne contient pas votre nom. Créez une adresse e-mail personnalisée, par exemple prénom.nom@skynet.be, en vous rendant dans la section « Mon Internet » des e-Services sur le site [www.belgacom.be](http://www.belgacom.be)

### Notez vos codes d'accès personnels

SSID : .....

WPA Passphrase : .....



# 4. Téléphonie

Vous pouvez téléphoner soit via votre ligne téléphonique classique, soit via votre connexion internet (I-Talk).

**Dans ce cas, vous devez en avoir demandé l'accès à Belgacom au préalable.**



## Vous téléphonez via la ligne téléphonique classique

Si vous utilisez un téléphone classique, vous avez déjà réalisé les branchements nécessaires sur une prise à 5 pôles en page 7, sur une prise à 6 pôles en page 9 ou en page 12.

## Vous téléphonez déjà via internet avec votre ancien modem

- 1 Pour pouvoir appeler via I-Talk, le modem doit rester allumé. En revanche, vous pouvez éteindre votre PC si vous ne l'utilisez pas.

A. Vérifiez la connexion. Contrôlez si le témoin et le témoin sont allumés sur votre modem. Cela indique que vos données (numéro de téléphone, login et mot de passe) ont été automatiquement configurées dans votre modem. Vous ne devez donc pas les introduire ultérieurement pour accéder à internet ou pour utiliser votre numéro I-Talk.

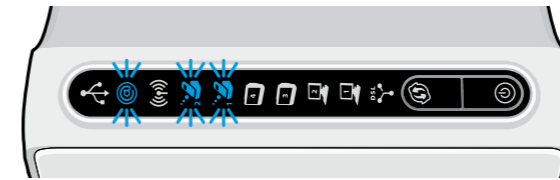

Si vous avez un 2<sup>e</sup> numéro de téléphone I-Talk, le témoin s'allumera aussi.

- B. Raccordez votre téléphone à votre modem. Insérez le câble de votre téléphone dans la prise de votre modem.

Si vous remplacez votre ligne téléphonique classique par une ligne téléphonique I-Talk, enlevez le câble de votre téléphone de votre prise et branchez ce câble dans la prise de votre modem.

Si vous avez un 2<sup>e</sup> numéro de téléphone I-Talk, vous pouvez le connecter à .

- 2 Testez votre connexion téléphonique (facultatif).

Vous pouvez à présent contrôler votre connexion. Utilisez le 0800 33 060 à cette fin. Si vous entendez le message «Vous êtes en communication avec un numéro de test de Belgacom», votre connexion est en ordre.

**Voilà, votre raccordement est prêt ! Vous pouvez à présent appeler via votre ligne téléphonique I-Talk.**

**Pour plus d'infos, rendez-vous sur le site [www.belgacom.be/italksupport](http://www.belgacom.be/italksupport)**

### **Aucun témoin allumé ?**

Débranchez et rebranchez votre modem au moyen du bouton . N'hésitez pas à consulter la brochure «Besoin d'aide ?» contenue dans cette boîte.



## Vérifiez une dernière fois que vous avez bien respecté toutes les étapes de ce guide d'installation.

Si cela ne fonctionne toujours pas et que vous pensez avoir besoin d'aide, vous pouvez évidemment prendre rendez-vous avec un de nos techniciens, qui viendra volontiers vous aider à domicile. Ce service est payant. Pour prendre un rendez-vous, appelez le numéro gratuit **0800 33 700**.

Accessible en semaine entre 7h00 et 22h00 et le week-end entre 8h00 et 22h00. Le service clientèle n'est pas joignable les jours fériés.

**Munissez-vous de votre dernière facture afin d'avoir votre (vos) numéro(s) de téléphone à portée de la main (rubrique «abonnements»).**



La production de cet équipement a nécessité l'utilisation de ressources naturelles. Il peut néanmoins contenir des substances dangereuses pour la santé et l'environnement. Nous vous encourageons donc, à terme, à vous en débarrasser via un système de récupération et de recyclage approprié. Ces systèmes réutiliseront ou recycleront de manière saine la plupart des composants de votre équipement périmé. Le symbole d'une poubelle barrée vous invite à utiliser ces systèmes. Pour plus d'infos, veuillez prendre contact avec votre administration locale ou régionale chargée de l'évacuation des déchets.

