

CONTENU

TRIUMPH

MACHINE A COUDRE

MODELE ETF 947

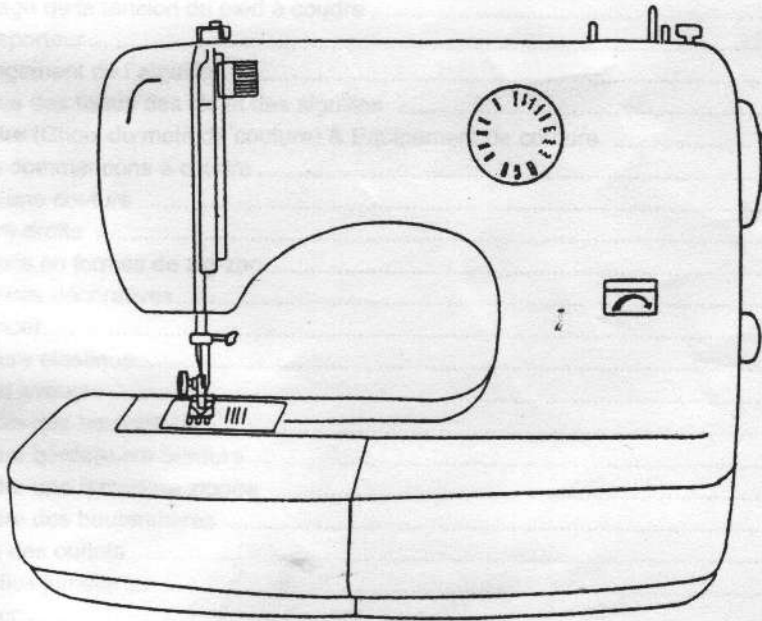

CE

CONTENU

Pieces principales.....	2-3
Accessoires	4
Avant de coudre	5
Utilisation de la table pour pousser pour pouvoir coudre des grandes surfaces de toile	6
Coudre à bras libre	6
Remplir la canette	7
Sortir la capsule de la canette et la canette	8
Mettre la canette dans la capsule	8
Introduire la capsule de la canette dans le bras de la machine à coudre	9
Introduction du fil supérieur	10
Faire monter le fil inférieur	11
Changement de le direction de couture	11
Positionnement de la machine	12
Réglage de la tension du fil	13
Réglage de la tension du pied à coudre	14
Transporteur	14
Changement de l'aiguille	15
Survue des tissus des fils et des aiguilles	16
Coudre (Choix du motif de couture) & Equipement de couture	17
Nous commençons à coudre	18
Fin d'une couture	19
Piqûre droite	20
Couture en formes de zig-zag	20
Coutures décoratives	20
Enlancer	21
Couture elastique	21
Ourllet aveugle	22-23
Coudre des boutons	24
Coudre bordure sur bordure	24
Coudre une fermeture zippée	25
Coudre des boutonnières	26
Faire des ourlets	27
Aiguilles jumelle	28
Broder	28
Guide ouatuer	29
Guidage de l'ourlet	29
Nettoyage	30
Reparations des défauts - Mesures de dépannage	31

PIECES PRINCIPALES (FACE AVANT)

Le niveau de pression du son sous des conditions normales de fonctionnement est de 78dB(A).

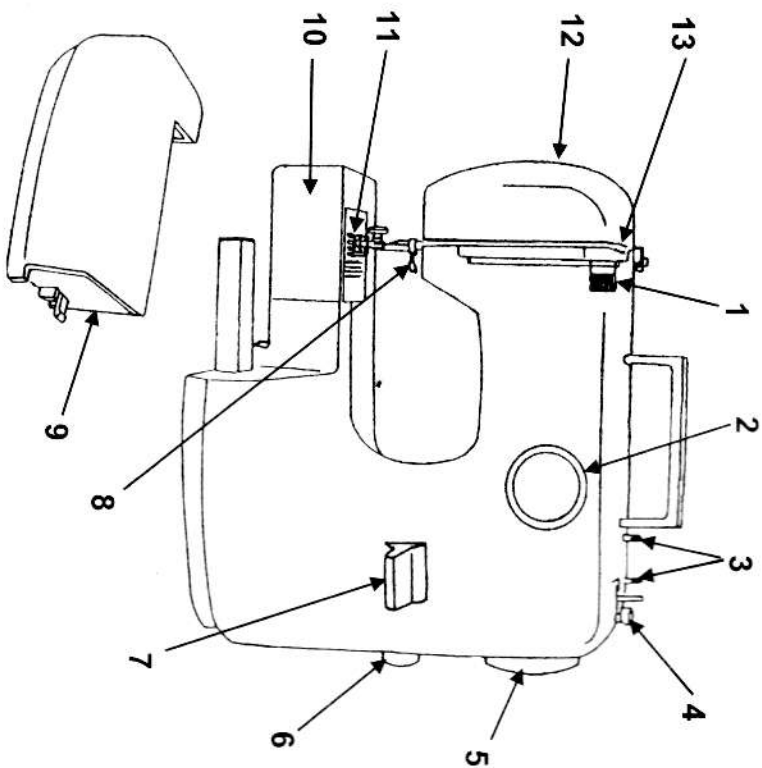

1. Bouton de tension
2. Sélecteur de point
3. Tiges porte-bobines
4. Arrêt bobineur
5. Volant à main
6. Longeur de point
7. Bouton de marche arrière de la couture
8. Brides aiguille
9. Table de couture
10. Couvercle navette
11. Pied de couture
12. Couvercle de front
13. Tire-fil

PIECES PRINCIPALES (FACE ARRIÈRE)

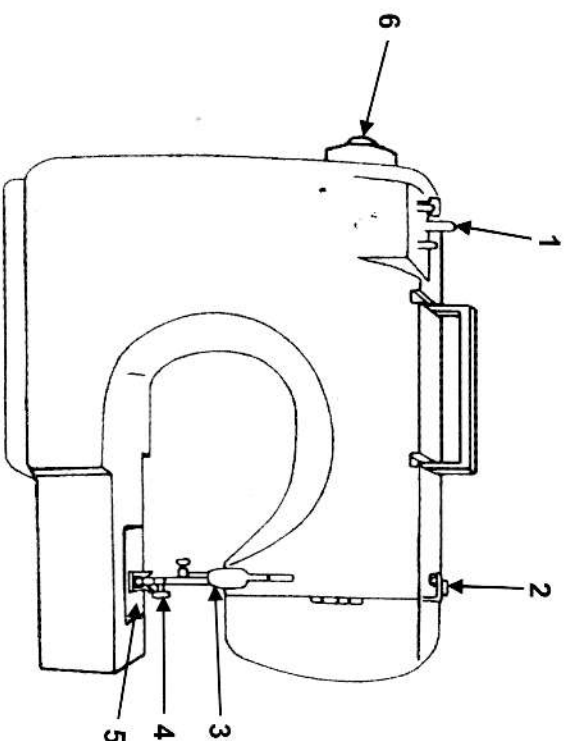

1. Axe bobineur
2. Guide-fil supérieur
3. Levrier presse-étouffe
4. Vis de serrage
5. Plaque aiguille
6. Volant de débrayage

ACCESSOIRES



Bobines



Rondelles en feutre



Pied zig-zag (sur la machine)

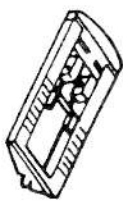

Pied boutonnière

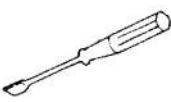

Tournevis

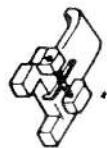

Pied pose-boutons



Pied pour fermeture éclair

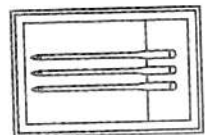

Des aiguilles



Un tube d'huile



Couteau de séparation

AVANT DE COUDRE

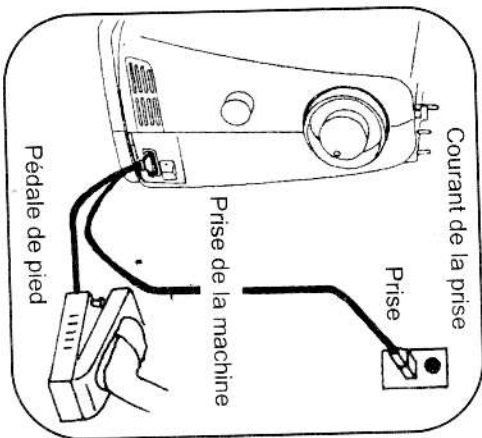

1. Insérez le câble dans la machine.
 2. Branchez le câble dans une prise.
 3. La vitesse de couture est réglée par la pédale du pied.
- La machine est équipée d'un câble spécial qui doit être remplacé par un câble identique s'il est endommagé. Vous obtiendrez un tel câble chez votre négociant.

Utilisez la pédale de commande LISHUI FOUNDER Electric type KD-2902 seulement avec les modèles de machines à coudre
Tension nominale : AC 230V, 50Hz
Classe de protection : II

ATTENTION : Veuillez séparer la machine du courant, si elle est hors-service, si la lampe doit être changée ou si la machine doit être nettoyée.

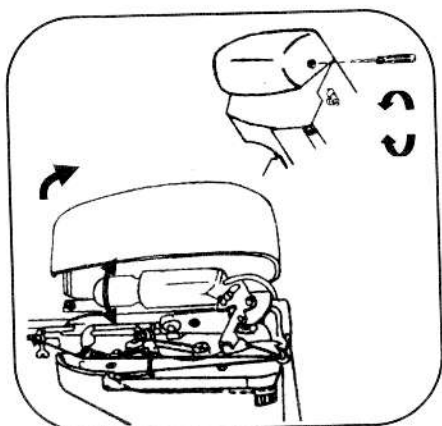

- Mettre ou changer la lampe derrière la couverture de la lampe:
1. Vous devez défaire les vis comme indiqué pour ouvrir la couverture de la lampe.
 2. Enlevez la lampe en la tournant contre le sens de la montre.
 3. Mettez la nouvelle lampe en la tournant dans le sens de la montre.
 4. Utilisez seulement des lampes à vis (E14) (max. 15W)
 5. Après avoir changé la lampe et fermé la couverture de la lampe, veuillez remettre le verrouillage comme indiqué.

UTILISATION DE LA TABLE POUR POUSSER POUR POUVOIR COUDRE DES GRANDES SURFACES DE TOILE

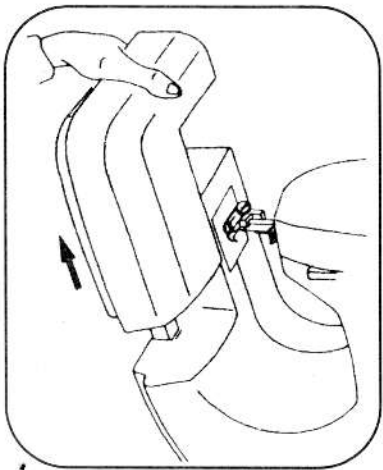

La table pour pousser est removable en la tirant ou en la vissant dans le sens de la flèche.

COUDRE À BRAS LIBRE

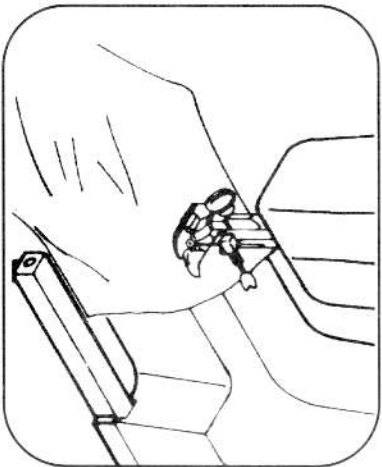

Vous pouvez coudre à bras libre pour coudre des manches, des jambes de pantalon, des toiles en formes de tube etc.
Pour coudre de tels pièces de toiles, vous les tirez simplement par le bras libre.

REMPILIR LA CANETTE

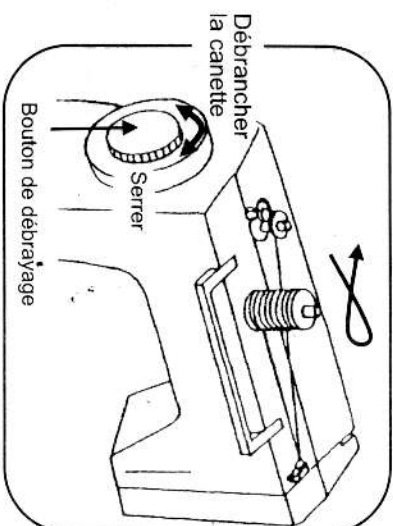

1. Enlevez le bouton de débrayage.
2. Introduisez le fil comme montré sur l'image pour bobiner.
3. Amenez la canette dans le sens de la flèche.
4. Si la canette est remplie, remettez-la en position de base.
5. Reserrez le bouton de débrayage.

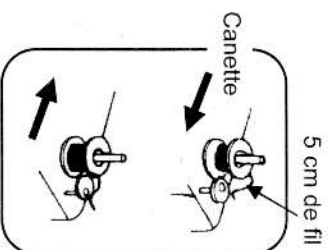

A gauche, sur le couvercle du bras de couture de la machine se trouve la prétension de la canette. Vous pouvez la régler si la machine ne bobine pas correctement.

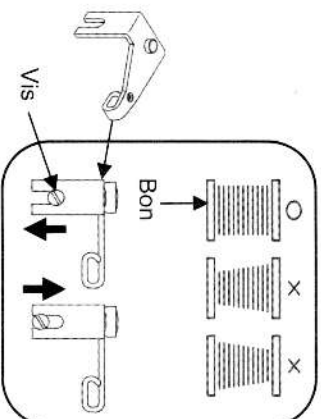

Si la canette n'est pas bobinée correctement, dévissez la vis de la prétension de la canette et réglez-la en cas de besoin en haut ou en bas jusqu'à ce que la canette soit bobinée correctement.

SORTIR LA CAPSULE DE LA CANETTE ET LA CANETTE

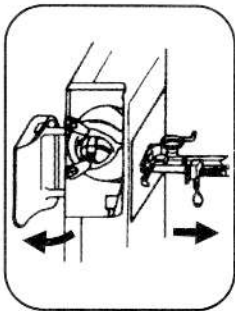

1. Mettez l'aiguille en position la plus haute et ouvrez le couvercle.

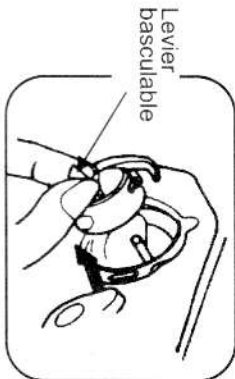

2. Ouvrez le levier basculable de la capsule de la canette et sortez-la de la machine.

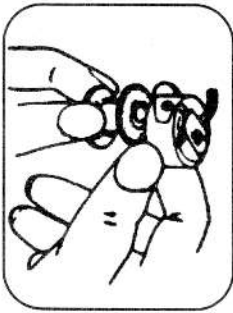

3. Si vous lâchez le levier basculable, la canette tombera automatiquement hors de la capsule.

METTRE LA CANETTE DANS LA CAPSULE

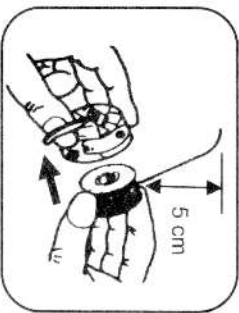

1. Laissez dépasser 5cm de fil, si vous remettez la canette dans la capsule. (voir image)

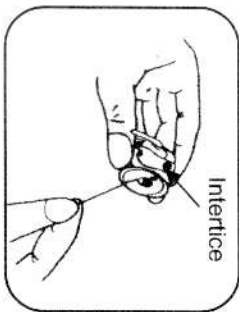

2. Mettez la fin du fil dans l'intertice.

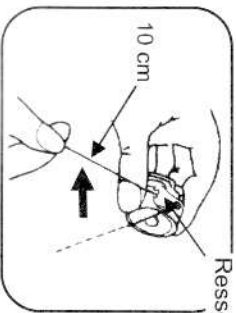

Ressort de tension

3. Tirez le fil par l'intertice et sous le ressort de tension et sortez 10cm du fil.

INTRODUIRE LA CAPSULE DE LA CANETTE DANS LE BRAS DE LA MACHINE À COUDRE

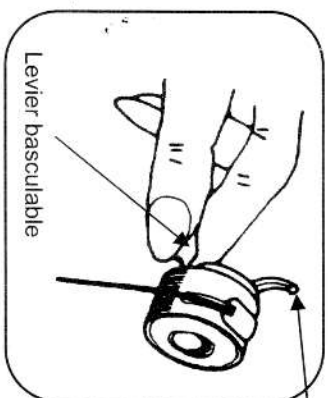

Petit doigt

1. Faites attention que l'aiguille soit en position la plus haute. Tirez le fil en avant. Ouvrez le levier basculable et tenez ainsi la capsule.

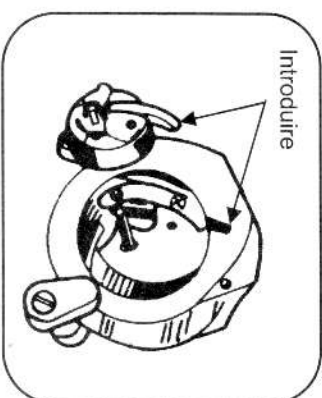

Introduire

2. Introduisez la capsule de la canette sur le recipient au milieu pour que le petit doigt touche dans le vide, comme montré sur l'image.

INTRODUCTION DU FIL SUPÉRIEUR

Introduction du fil de A à G.

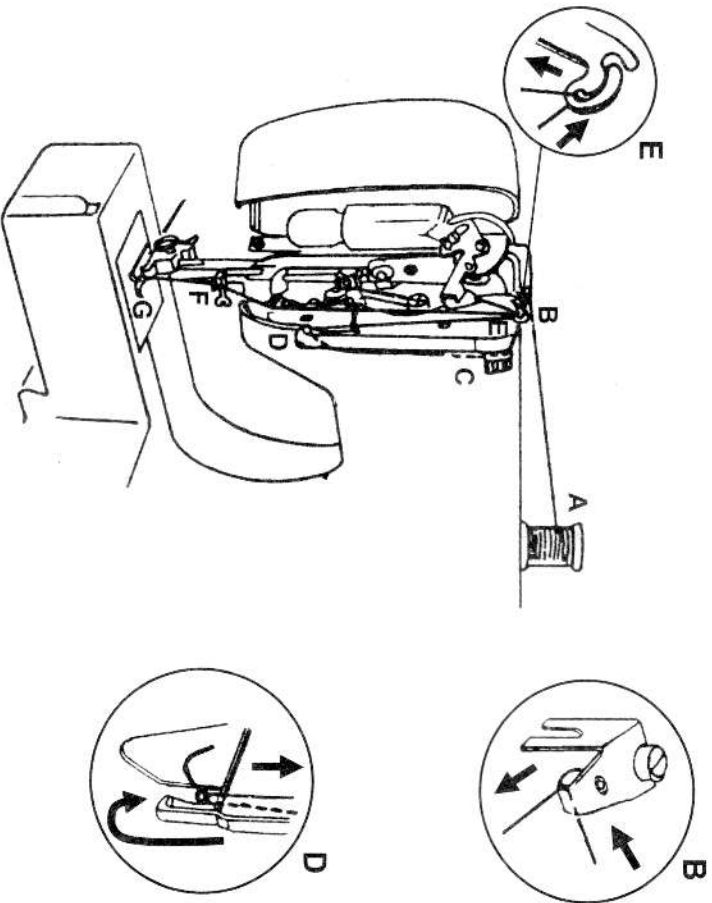

Enfilage pour aiguille jumelée

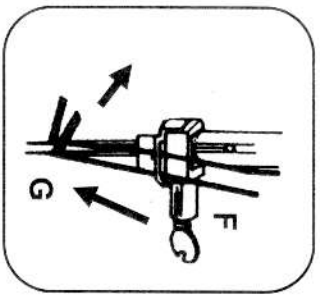
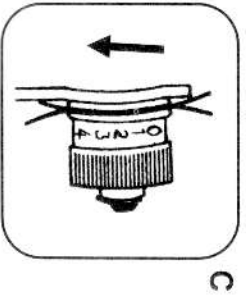

FAIRE MONTER LE FIL INFÉRIEUR

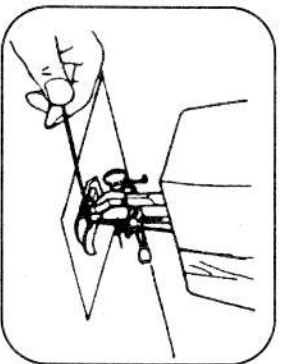

1. Tenez le fil supérieur avec la main gauche, tournez le volant à main lentement vers vous jusqu'à ce que l'aiguille soit entrée et ressortie. Arrêtez, si le donneur de fil est tout à fait en haut. Tirez lentement sur le fil supérieur. Ainsi, le fil inférieur est amené en haut en forme de bride.

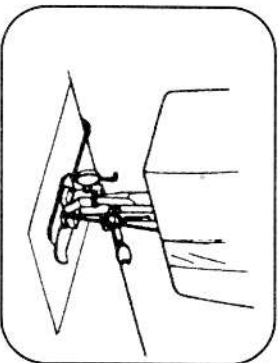

2. Sortez maintenant les deux fils et guidez-les en dessous du pied de couture en arrière.

CHANGEMENT DE LA DIRECTION DE COUTURE

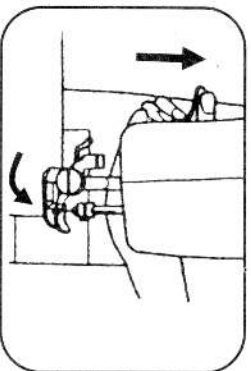

1. Mettez l'aiguille dans la toile et soulevez le pied de couture. Tournez la toile autour de l'aiguille dans la direction souhaitée.

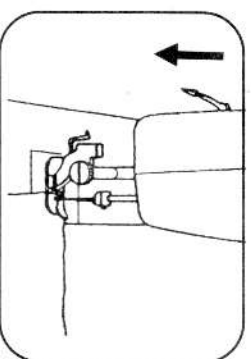

2. Remettez le pied de couture et continuez à coudre.

POSITIONNEMENT DE LA MACHINE

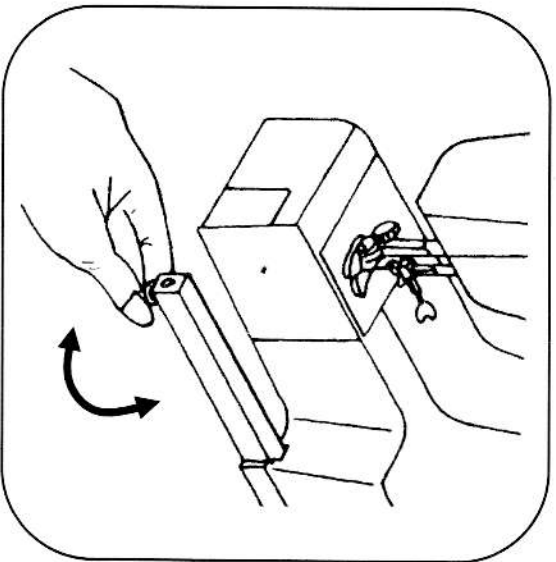

En bas

En haut

RÉGLAGE DE LA TENSION DU FIL

La tension normale du fil supérieur est entre 4 et 6

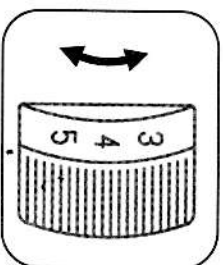

La tension supérieure peut être réglée en tournant le bouton de tension.

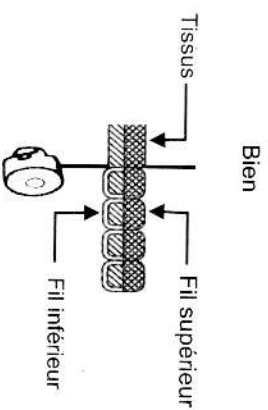

Bien

Faux

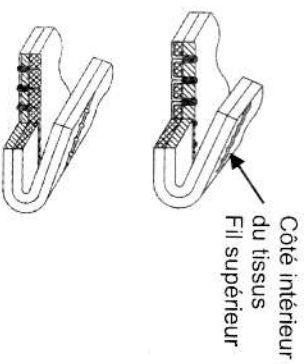

La tension du fil inférieur se règle en tournant la vis de la canette. Elle (la tension) sera augmentée en tournant la vis à droite, dans le sens de la montre. Elle sera diminuée en tournant la vis à gauche, contre le sens de la montre.

RÉGLAGE DE LA TENSION DU PIED À COUDRE

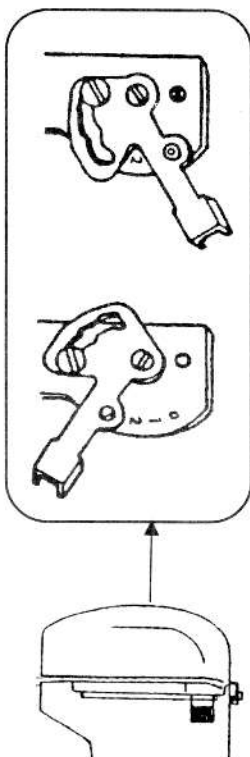

1. La tension du levier se règle en fonction de la pression du pied de couture. La position 3 est choisie pour des tissus légers, la position 2 est prise pour des tissus moyens et la position 1 pour des tissus forts.
2. Une pression qui est trop faible peut être la cause d'un mauvais transport du tissu, des picures omises comme des difficultés du transport du tissu. La tension du pied de couture est réglée par le levier qui se trouve derrière le couvercle de la lampe. Veuillez dévisser la vis du couvercle de la lampe et ouvrir le couvercle.
3. Si vous faites des accommodations ou si vous êtes en train de broder, faites attention à ce que le levier de tension soit en position „0” pour que aucune pression ne soit exercée. Après avoir fait le changement de la tension du pied de couture et après avoir fermé le couvercle de la lampe, veuillez reviser la vis de ce couvercle. La position normale du levier est sur le „2”.

TRANSPORTEUR

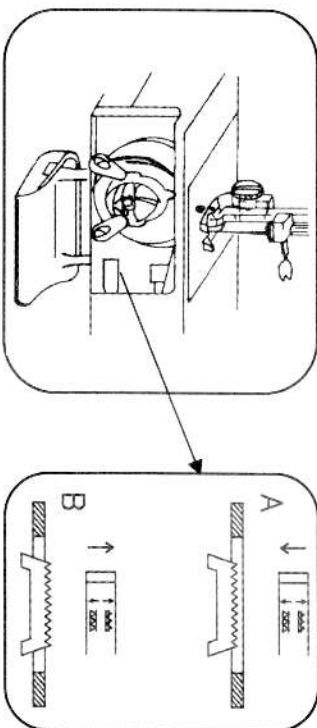

- A. Pour coudre normalement, placer le levier sur la position supérieure.
- B. Pour repriser ou quand le tissu doit être bougé à la main, le placer sur la position inférieure.

CHANGEMENT DE L'AIGUILLE

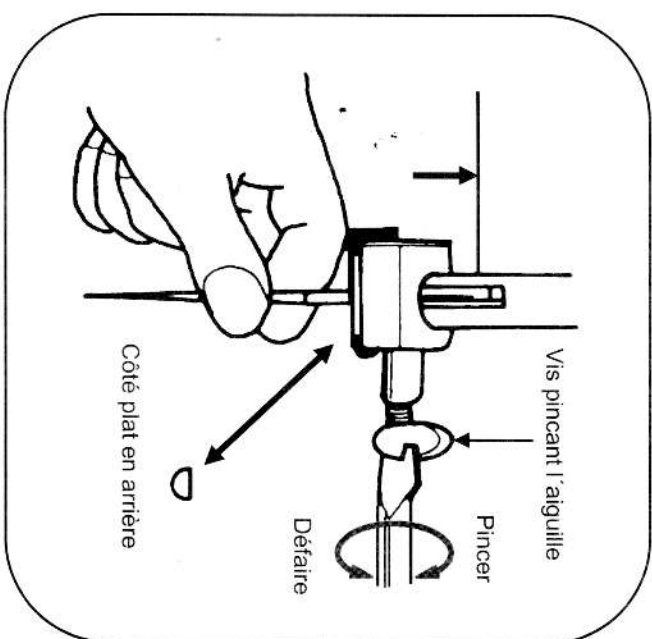

1. Mettez l'aiguille dans la position la plus haute.
2. Dévissez la vis pincant l'aiguille et enlevez la vieille aiguille.
3. Vous mettez l'aiguille avec le côté plat en arrière dans la barre de l'aiguille, aussi haut que possible.
4. Revissez très bien la vis pincant l'aiguille.

SURVUE DES TISSUS DES FILS ET DES AIGUILLES

Faites attention aux indications pour les différents tissus.

	Tissus	Fil	Aiguille	Pression du Pied de couture	Longuer de la piqure		Tension supérieure
				Voir page 14	Droit	ZZ	
Leicht	Nylon	Coton 80	70 (10)		Droit	ZZ	
	Tricot	Fibre artificielle 60					
	Soie	Soie 50					
Mittel	Laine-Soie	F. artificiel. 50 Soie	80 (12)				
	Popeline	60-80 Coton	80-90 (12-14)				
	Jersey fin	F. artif. 60	80 (12)				
	Gabard	Soie 50					
Schwer	Jeans	Coton 50	90-100 (14-16)				
	Jersey	F. artif. 50	80-90 (12-14)				
	Tweed	Soie 50	80-90 (12-14)				

COUDRE (CHOIX DU MOTIF DE COUTURE) & EQUIPEMENT DE COUTURE

	Motif de couture	Longuer de piqure	Pied de couture	Transporteur
1	Piqure droite			
2-5	Zig-zag			
6	Ourllet aveugle			
7	Ourllet aveugle inversé			
8	Zig-zag avec 3 piqures			
9	Piqure inclinée			
10	Piqure de tricot			
11	Piqure en smok			
12	Piqure élastique de chenille			
13	Piqure droite élastique			
14				
15	Coutures décoratives			
16				
17				
18-20	Boutonnière			
	Broder de main libre			

NOUS COMMENÇONS À COUDRE

Conseils importants

1. Quand une couture est commencée ou finie, vous devez toujours positionner l'alimenteur de fil dans la position la plus haute possible.
2. Les fils doivent dépasser à peu près 10 cm à l'arrière et doivent être tenus pendant les deux à trois premières points.
3. Faites attention à ce que le tissu soit mis assez loin sous l'aiguille avant que vous ne descendiez le pied de couture.
4. Veuillez actionner la pédale et coudre.
5. Faites une épreuve sur un rest de tissu que vous allez utiliser pour le travail de coudre prévu. Ainsi, une longueur de picpique et une tension adapté au matériel est garantie.
6. Debranchez toujours la machine du système d'alimentation lorsque vous ne l'utilisez plus.

Attention

1. Si vous actionnez la roue, elle doit toujours être tourner dans votre direction.
2. Veuillez guider le tissu légèrement avec la main.
3. Vous pouvez éviter de casser l'aiguille en la mettant toujours en haut et ne la laissant jamais dans le tissu à la fin d'une couture.

FIN D'UNE COUTURE

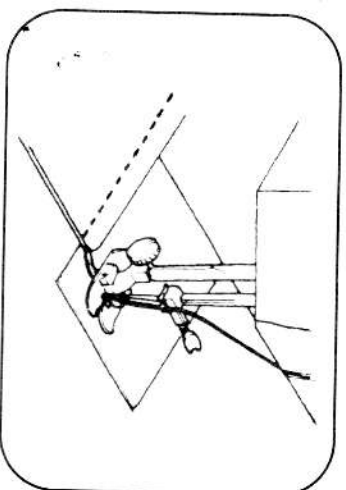

1. Veuillez coudre jusqu'à la fin de la couture.
2. Actionnez le bouton de marche arrière et coudez 3 à 4cm en arrière.
3. Mettez l'aiguille dans la position la plus haute possible.
4. Soulevez le pied de couture et sortez le tissu par l'arrière, hors de la machine.

Coupeur des fils installé dans la machine

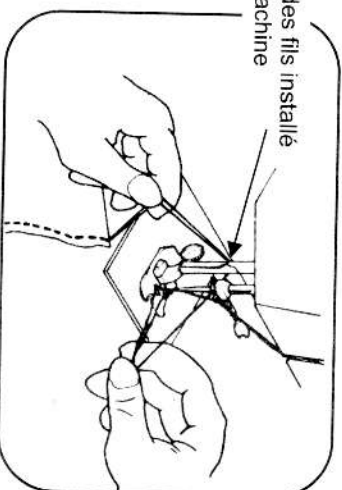

5. Coupez les fils avec le coupeur des fils.

PIQÛRE DROITE

1. Ce mode de couture est utilisé le plus souvent
2. Le pied de couture zig-zag est utilisé aussi bien pour la couture de piqûre droite comme pour les coutures en forme de zig-zag.
3. Pour la couture de tissus fins, veuillez utiliser des grandeurs de piqûres plus petites. (Le réglage est décrit sur la page 16)

COUTURE EN FORMES DE ZIG-ZAG



Position du module de choix des formes de piqûres

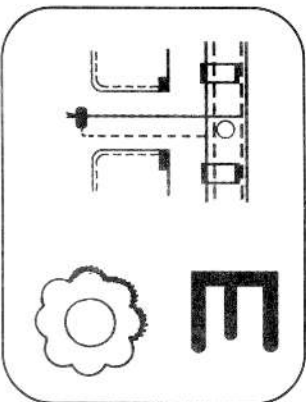

La piqûre en zig-zag est une picqure universelle.
La piqûre en formes de satin est composée de petites piqûres courtes qui se suivent très étroitement.
Ces piqûres sont surtout faites pour coudre des Initiales, des figures des applications etc.

COUTURES DÉCORATIVES

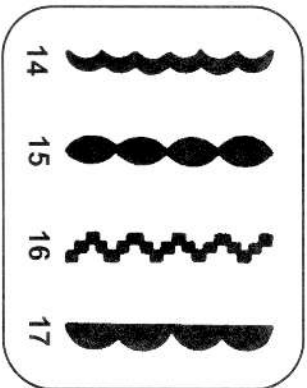

Les coutures permettent surtout d'exécuter des points décoratifs et vont bien avec des tissus normaux. Nous vous recommandons de placer un tissu stabilisateur sous le tissu. Vous pouvez par exemple réaliser des bordures élégantes sur un col, un tapis ou une manchette. La longueur du point peut être diminuée pour avoir des coutures serrées.

ENLANCER

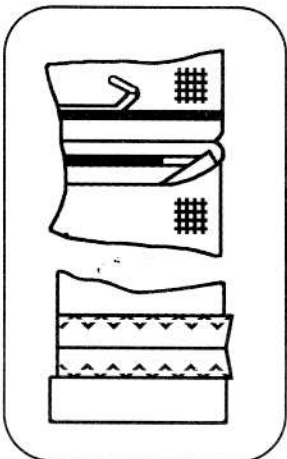

Avec ce mode de couture, vous évitez que des arêtes de coupures se défassent.

COUTURE ELASTIQUE

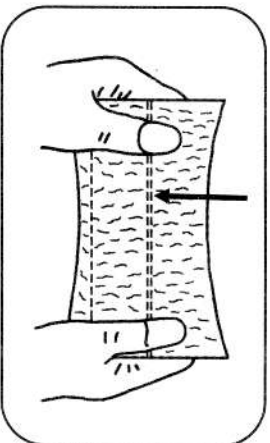

Utilisez ce mode de couture pour des tissus tricotés, du tricot et d'autres textiles élastiques. Une telle couture est élastique sans que le fil se déchire. La piqûre droite élastique donne également une couture très solide.

OURLET AVEUGLE

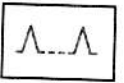

1. Pliez le tissu comme décrit.

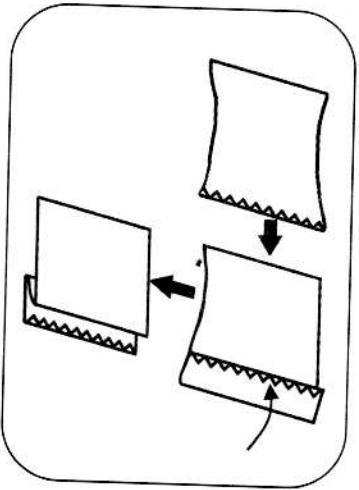

2. Veuillez coudre l'ourlet.

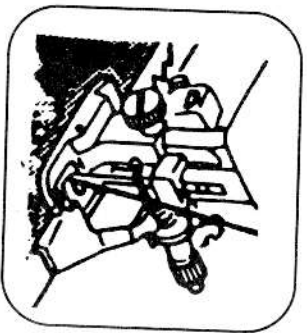
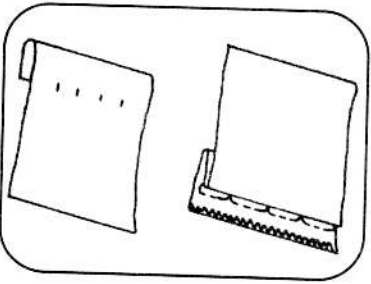

Utilisez le pied de couture pour ourlet. Vérifiez la largeur de l'ourlet et la position de l'aiguille pendant que vous coudez pour que l'ourlet devienne régulier.

Faux: l'aiguille ne pique pas dans le pli du tout.

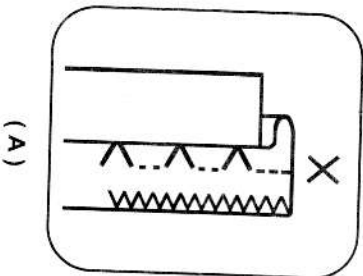

(A)

Ici, l'aiguille pique trop profondément dans le pli.

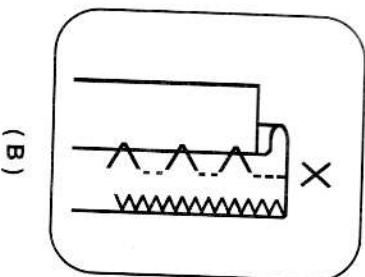

(B)

Ourlet correct.

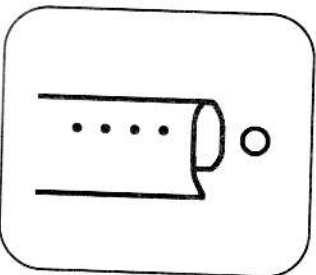

COUDRE DES BOUTONS

Utilisez le pied de couture des boutons.

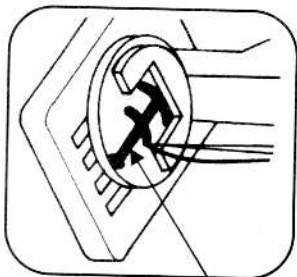
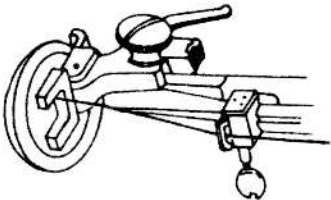

Allumette

1. Abaissez le transporteur.
2. Mettez le pied de couture des boutons.
3. Mettez le bouton entre le pied de couture des boutons et le tissu et baissez le pied de couture des boutons.
4. Tornez à la main la roue contre vous et faites attention que l'aiguille rencontre les deux trous. S'il est nécessaire, vous devez adapter la largeur zig-zag.
5. Faites à peu près 7 picqures.
6. Tirez les deux fils sur le côté inférieur et coudez-les bien.

COUDRE BORDURE SUR BORDURE

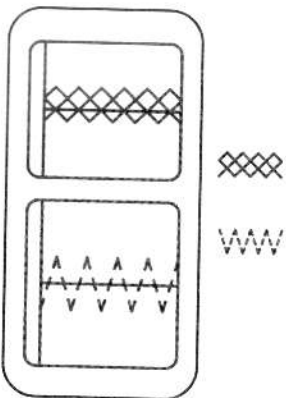

Si vous coudez bordure sur bordure, veuillez choisir le picqure en trois point zig-zag ou la picqure de point tricot.

- 24 -

COUDRE UNE FERMETURE ZIPPÉE

Utilisez le pied de la fermeture zippée.

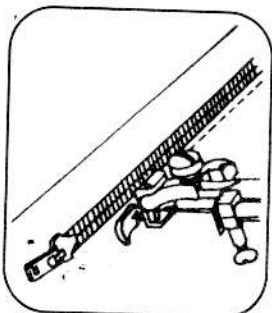

- Utilisez la piqure droite.
1. Veuillez plier à peu près 2cm de tissus et positionnez le travail sous le pied.
 2. La fermeture zippée vous donne la possibilité de coudre près de la bordure sans que l'aiguille puisse piquer la fermeture zippée.

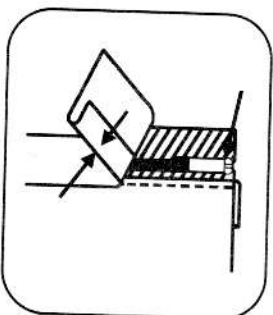

1. Pour coudre le côté gauche de la fermeture zippée, veuillez mettre le pied de couture de la fermeture zippée sur le côté gauche de l'aiguille.
2. Pour coudre le côté droit, la fermeture zippée doit se trouver à droite de l'aiguille.

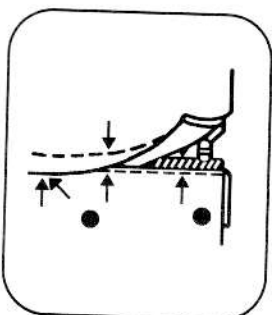

Veuillez coudre selon l'image.

- 25 -

COUDRE DES BOUTONNIÈRES

Utilisez le pied des boutonnières.
Mettez la roue des longueurs des piqûres sur la section correspondante.

Sélection du symbole	Grades	Réglages
		<ol style="list-style-type: none"> 1. Mettez le sélecteur sur „1“ 2. Coudre le côté gauche 3. Mettre l'aiguille en haut
		<ol style="list-style-type: none"> 4. Mettre le sélecteur sur „2“ 5. Coudre 5 - 6 piqûres 6. Mettre l'aiguille en haut
		<ol style="list-style-type: none"> 7. Mettre le sélecteur sur „3“ 8. Coudre le côté droit 9. Mettre l'aiguille en haut
		<ol style="list-style-type: none"> 10. Mettre le sélecteur sur „4“ 11. Coudre 5 - 6 piqûres 12. Mettre l'aiguille en haut

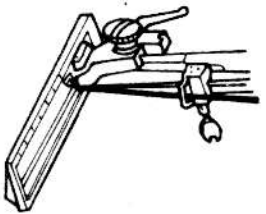

Avant de coudre, veuillez mettre le pied de boutonnière comme décrit sur l'image.



Veuillez couper la boutonnière avec le couteau de séparation comme décrit sur l'image.

FAIRE DES OURLETS (Option)

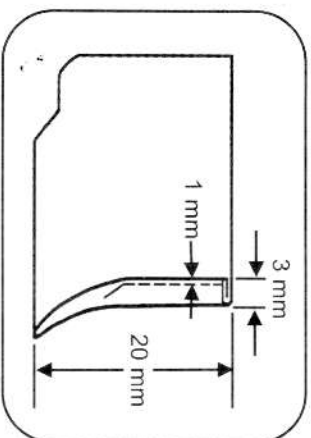

1. Mettez le pied de couture et l'aiguille en position la plus haute possible. Mettez maintenant le pied des ourlets.
2. Veuillez faire un pli de 3cm environ sur la bordure du tissu et placez-la sous le pied. Faites quelques piqûres. Mettez l'aiguille et le pied de couture en haut. Introduisez l'ourlet dans l'arrondi du pied des ourlets.

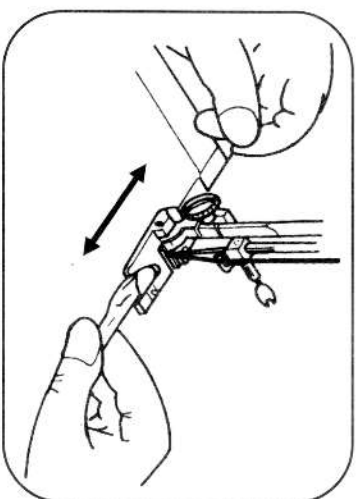

3. Descendez le pied de couture et faites l'ourlet.
4. Pendant que vous êtes en train de coudre, mettez le tissu un peu à gauche pour qu'il puisse glisser librement dans l'arrondi du pied des ourlets.
5. Faites attention que le tissu ne glisse pas sous la partie droite du pied. Il doit être guidé sous l'arrondi du pied que le pli de l'ourlet puisse y passer librement. Ce travail demande un matériel spécial et également un peu d'expérience pour arriver aux meilleurs résultats.

AGUILLE JUMELLE (Option)

Mettez l'aiguille jumelle avec le côté plat en arrière.

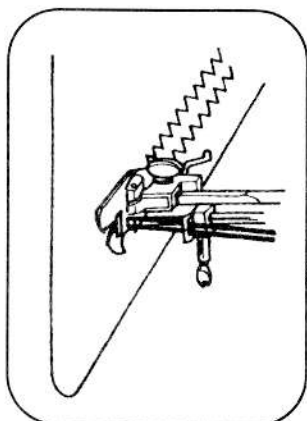

Enfilez la machine comme pour coudre normalement en guidant les deux fils par la conduite jusqu'à l'aiguille ou ils sont enfilés séparément. La largeur de piqûre ne doit pas excéder deux tiers de la largeur maximale, car l'aiguille peut se casser dans le cas contraire.

BRODER

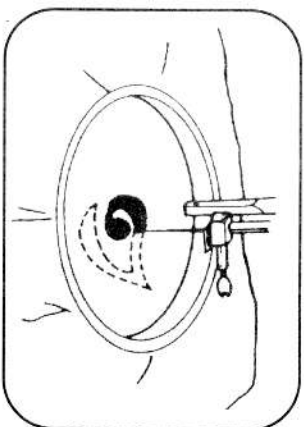

Abaisser le transporteur et bouger lentement le tissu dans le cerceau à broder pour obtenir le motif désiré.

GUIDE QUATUER (Option)

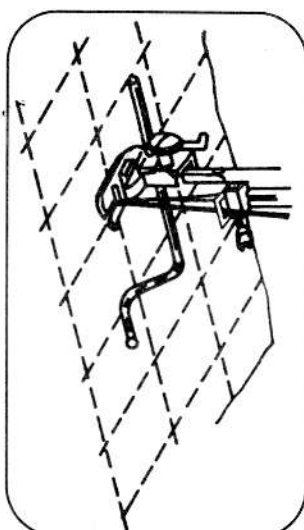

1. Mettez le guide ouatateur dans l'enconche au-dessus du levier du pied de couture.
2. Bougez le guide à gauche et à droite jusqu'à ce que vous obteniez l'écart souhaité.

GUIDAGE DE L'OURLET (Option)

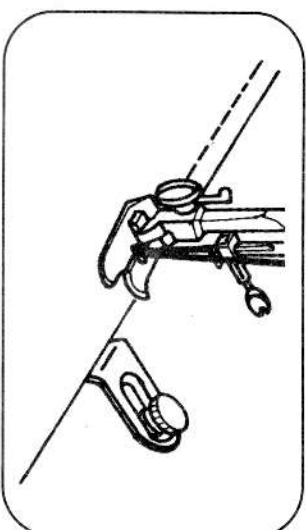

1. Utilisez le guidage de l'ourlet pour coudre des ourlet longs ou des coutures dans un même écart de la bordure.
2. Visez le guidage à droite du plat des picures et faites ainsi l'écart désiré.
3. Pendant la couture, la bordure doit toucher le guidage. Si vous voulez coudre des courbes, vous pouvez mettre le guidage de manière inclinée.

NETTOYAGE

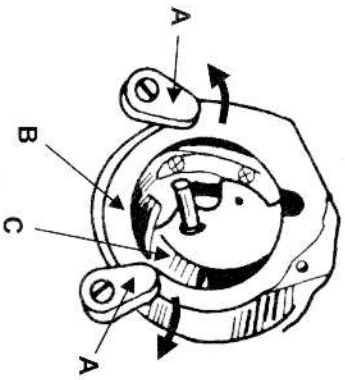

Nettoyage de la navette
 (A) Levier amovible
 (B) Protection de la navette
 (C) Navette

1. Mettez l'aiguille dans la position la plus haute.
2. Sortez la capsule de la canette.
3. Tournez le levier amovible en direction de la flèche.
4. Enlevez la protection de la navette.
5. Enlevez la navette.
6. Nettoyez et huilez le guidage de la navette et la navette et remettez le tout dans la suite inverse.

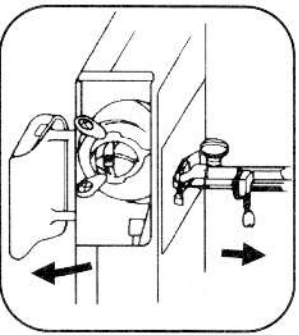

Ouvrez le couvercle de la navette et huilez la navette.

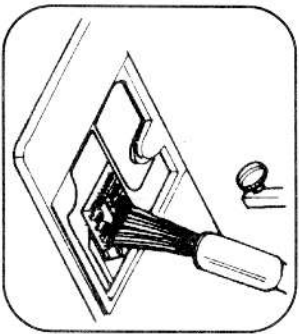

Veillez nettoyer le guidage du tissu à l'aide d'un pinceau.

REPARATIONS DES DÉFAUTS – MESURES DE DÉPANNAGE

Dérangement	Cause probable	Réparation
Le tissu n'est pas transporté	<ul style="list-style-type: none"> - La machine ne coud pas, seulement la roue fonctionne - La roue de la largeur des piqûres est en position 0" - La pression du tissu est trop faible 	<ul style="list-style-type: none"> - Veillez tirer sur le bouton d'embrayage - Mettez-la sur 1-4 - Augmentez la pression du tissu
L'aiguille rompt	<ul style="list-style-type: none"> - L'aiguille est mal positionnée - L'aiguille est mal guidée - Le tissu est tiré - L'aiguille, le fil et le tissu ne vont pas ensemble 	<ul style="list-style-type: none"> - Mettre l'aiguille à nouveau - Remplacer l'aiguille - Ne pas tirer sur le tissu - Accorder l'aiguille et le fil avec le tissu
Le fil supérieur déchire	<ul style="list-style-type: none"> - Mauvais réglage de la largeur zig-zag - Le fil est mal mis - La tension du fil supérieur est trop forte - Aiguille mal guidée - Fissures et rayures sur la navette 	<ul style="list-style-type: none"> - Corriger les réglages - Enfiler de nouveau - Diminuer la tension du fil supérieur - Remplacer l'aiguille - Remplacer la navette ou faire partir l'endommagement en le faisant briller
Le fil de la canette déchire	<ul style="list-style-type: none"> - La tension du fil inférieure est trop forte - L'aiguille est mal mise - Mauvais enfillement - Poussière et peluche dans la section de la navette 	<ul style="list-style-type: none"> - Déserrer la tension de la canette - Remettre l'aiguille à nouveau - Enfiler la machine à nouveau - Nettoyez la section de la navette
Le tissu fait des vagues	<ul style="list-style-type: none"> - La tension est trop forte - La pression du pied est trop forte - L'aiguille, le fil et le tissu ne vont pas ensemble 	<ul style="list-style-type: none"> - Fixez la tension à nouveau - Réglez à nouveau la pression du pied - Accorder l'aiguille et le fil avec le tissu