**Chère cliente, Cher client,**

veuillez lire attentivement cette notice d'utilisation.

Tenez compte surtout des avertissements importants donnés dans les premières pages de cette notice. Gardez cette notice d'utilisation pour toute consultation future. Remettez-la à l'acheteur éventuel de votre appareil.

Dégâts de transport

A la réception de l'appareil, nous vous prions de faire les «réserves d'usage» en présence du livreur (dégâts esthétiques par exemple).

Comment lire votre notice d'utilisation?

Les symboles suivants vous guideront tout au long de la lecture de votre notice d'utilisation:



Instructions de sécurité.



Conseils et recommandations.



Informations liées à la protection de l'environnement.

***Notre contribution à la protection de l'environnement:
nous utilisons du papier recyclé.***

Sommaire

Avertissements importants	23	Températures	30
Recyclage	24	Charge	30
Conseils écologiques	24	Avant de charger le linge	30
Caractéristiques techniques	24	Traitement des taches	30
Installation	25	Produits de lavage	31
• Débridage	25	• Comment faire votre lessive	32-33
• Emplacement	25	Symboles internationaux pour l'entretien des textiles	34
• Arrivée d'eau	25	Tableau des programmes	35-36
• Vidange	26	Entretien	37
• Branchement électrique	26	• La carrosserie	37
Votre nouveau lave-linge	27	• Le hublot	37
Description de l'appareil	27	• Le tiroir des bacs à produits	37
• Tiroir des bacs à produits	27	• Le filtre du tuyau d'arrivée d'eau	37
Utilisation	28	• La pompe de vidange	37
• Le bandeau de commande	28	• Vidange de secours	38
• Description des commandes	28-29	• Précautions contre le gel	38
• Conseils pour le lavage	30	En cas d'anomalie de fonctionnement	39-40
Le tri du linge par catégorie	30		

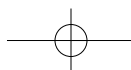

Avertissements importants

Ces avertissements ont été rédigés pour votre sécurité et pour celle d'autrui. Nous vous prions donc de bien vouloir les lire attentivement avant d'installer et d'utiliser l'appareil.

Règles de sécurité générales

- En cas de panne, n'essayez pas de réparer l'appareil vous-même. Les réparations effectuées par du personnel non qualifié peuvent provoquer des dommages. Contactez le service après-vente le plus proche et exigez des pièces d'origine.
- Ne tirez jamais sur le câble, mais saisissez-le par la fiche pour débrancher l'appareil.

Installation

- L'appareil doit être débridé avant l'utilisation. La non élimination ou l'élimination incomplète des dispositifs de protection pour le transport pourrait occasionner des dommages à l'appareil ou aux meubles. Suivez à ce propos le paragraphe relatif dans la notice d'utilisation.
- Si l'installation de votre habitation nécessite une modification pour le branchement de votre appareil, faites appel à un électricien qualifié.
- Tous travaux hydrauliques nécessaires à l'installation de l'appareil ne seront confiés qu'à un plombier qualifié.
- Assurez-vous, après avoir installé l'appareil, que celui-ci ne repose pas sur le câble d'alimentation.
- Si la machine est installée sur un sol recouvert de moquette, réglez les pieds de façon à ce que l'air puisse circuler librement autour de l'appareil.

Utilisation

- Votre appareil est destiné à un usage domestique. Ne l'utilisez pas à des fins commerciales ou industrielles ou pour d'autres buts que celui pour lequel il a été conçu.
- Lavez en machine uniquement les articles pouvant supporter ce traitement. Suivez les indications se trouvant sur l'étiquette dont chaque article est muni.
- Ne surchargez pas l'appareil. Suivez les instructions données dans la notice d'utilisation.
- Les articles détachés à l'essence, à l'alcool, au trichloréthylène, etc. ne doivent pas être mis dans un lave-linge. Si de tels détachants sont utilisés avant le lavage en machine, il faudra attendre que le fluide se soit évaporé avant d'introduire les articles dans l'appareil.
- Ne lavez pas en machine le linge avec baleines, les tissus non ourlés ou déchirés.

- Les pièces de monnaie, épingles de sûreté, broches, vis, etc. qui sont restées dans le linge peuvent provoquer des dommages importants.
- Groupez les petits articles, tels que chaussettes, ceintures, etc. dans un petit sac de toile ou une taie, afin d'éviter que ces pièces ne puissent se glisser entre le tambour et la cuve.
- N'utilisez que la quantité de produit assouplissant indiquée par le fabricant. Une quantité excessive pourrait endommager le linge.
- Contrôlez toujours, avant d'ouvrir le hublot, que l'eau ait été évacuée. Dans le cas contraire effectuez la vidange suivant les indications de la notice d'utilisation.
- Les petits animaux domestiques peuvent se glisser dans le tambour du lave-linge. Contrôlez le tambour de votre machine avant de mettre l'appareil en fonctionnement.
- Débranchez toujours la prise de courant et fermez le robinet de l'eau après l'utilisation de l'appareil.
- Laissez le hublot entrouvert lorsque l'appareil n'est pas utilisé, afin de préserver le joint du hublot et d'éviter la formation d'odeur de moisi.

Sécurité des enfants

- Les enfants ne sont souvent pas en mesure de reconnaître les risques émanant des appareils ménagers. Il est donc indispensable de les garder sous surveillance lorsque l'appareil fonctionne. Ne les laissez pas jouer avec le lave-linge!
- Les éléments constituant l'emballage (les films en plastique, les morceaux de styropor par ex.) peuvent présenter un danger pour les enfants. Risque d'asphyxie! Gardez les éléments d'emballage hors de la portée des enfants.
- Assurez-vous que les enfants ou vos animaux domestiques ne puissent pas pénétrer dans le tambour du lave-linge.
- Pendant le fonctionnement, l'appareil se réchauffe sensiblement au niveau du hublot. Assurez-vous par conséquent que les enfants en bas âge ne s'en approchent pas.
- Si vous procédez à la mise à la casse de votre appareil, veillez à mettre hors d'usage ce qui pourrait représenter un danger: coupez le câble d'alimentation au ras de l'appareil et détériorez le dispositif de fermeture du hublot. Vous éviterez ainsi que les enfants s'y enferment en se mettant ainsi en danger de mort.

Recyclage

• Recyclage de l'emballage

Tous les matériaux marqués par le symbole  sont recyclables. Pour qu'ils puissent être récupérés (recyclés), il est nécessaire de les déposer dans les déchetteries prévues à cet effet (renseignez-vous auprès des autorités locales).

• Mise à la casse de l'ancien appareil

Informez-vous auprès de la municipalité au sujet de l'endroit où déposer l'ancien appareil pour qu'il puisse être ensuite recyclé ou détruit.

FRANCAIS

Conseils écologiques

Afin de réaliser des économies d'eau et d'énergie et de contribuer à la protection de l'environnement, nous vous conseillons de respecter les instructions suivantes:

- Utilisez si possible l'appareil à pleine capacité plutôt qu'avec des charges partielles. Veillez toutefois à ne pas surcharger le tambour.
- N'utilisez le pré-lavage que pour du linge très sale.
- Adaptez la dose de lessive à la dureté de l'eau ainsi qu'à la charge et au degré de salissure du linge.
- En traitant préalablement le linge, il est possible d'éliminer les taches et les zones de saleté limitées; il sera donc ensuite possible d'effectuer le lavage à une température plus basse, économisant ainsi de l'énergie.

Caractéristiques techniques

Dimensions	Hauteur	85 cm
	Largeur	60 cm
	Profondeur	59 cm
Charge maximum	coton	5 kg
	synthétiques	2,5 kg
	déliçats	2,5 kg
	laine	2 kg
Vitesse d'essorage	maximum	1000 t/min. (SF 4000)
		1200 t/min. (SF 4200)
		1400 t/min. (SF 4400)
Tension/fréquence	220-230 V/50 Hz	
Puissance totale	2200 W	
Puissance minimum du fusible	10 A	
Pression de l'eau	minimum	50 kPa
	maximum	800 kPa

 Cet appareil est conforme aux Directives Communautaires suivantes:
 - 73/23 CEE 19/02/73 (Basse tension) et modifications successives;
 - 89/336 CEE 03/05/89 (Compatibilité Electromagnétique) et modifications successives.

Installation

Débridage

! Avant la première mise en marche, vous devez impérativement retirer de votre appareil les dispositifs de protection mis en place pour le transport. Suivez les instructions données ci-dessous. Conservez ces dispositifs de sécurité: ils devront être remontés en cas de futur transport de l'appareil (déménagement par exemple).

- Dévissez et ôtez les deux vis arrière avec une clé. Enlevez les deux goujons en plastique.

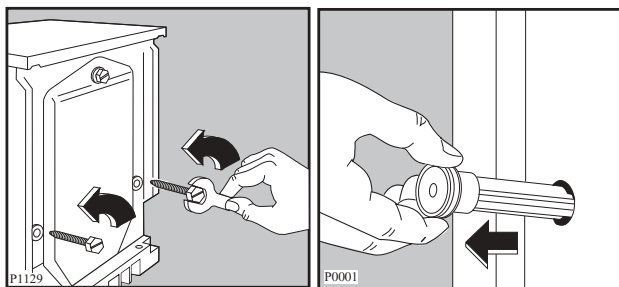

- Appuyez l'appareil sur la partie arrière et mettez entre le sol et le lave-linge une des cales en polystyrène. Veillez à ne pas écraser les tuyaux.
- Retirez le bloc en polystyrène du fond de la machine.
- Libérez les deux sachets en nylon à la partie avant de l'appareil.

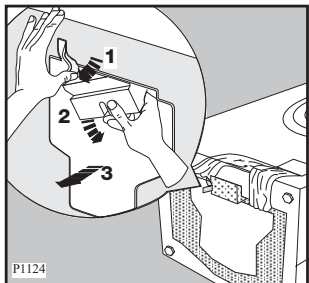

- Sortez avec soin le sachet gauche en nylon, en le tirant vers la droite et vers le bas.
- Sortez avec soin le sachet droit en nylon, en le tirant vers la gauche et vers le haut.
- Retirez la base en polystyrène.

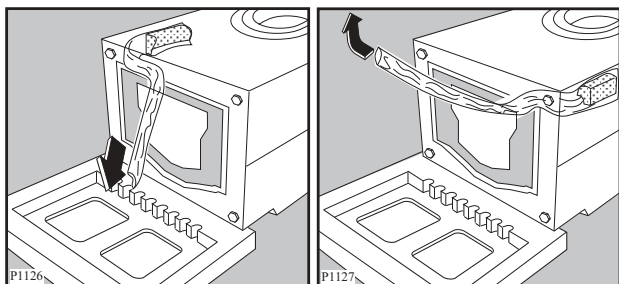

- 7• Remettez l'appareil debout et dévissez l'autre vis. Enlevez le goujon en plastique.

- Bouchez tous les trous à l'aide des caches plastiques se trouvant dans l'enveloppe contenant la notice d'utilisation.

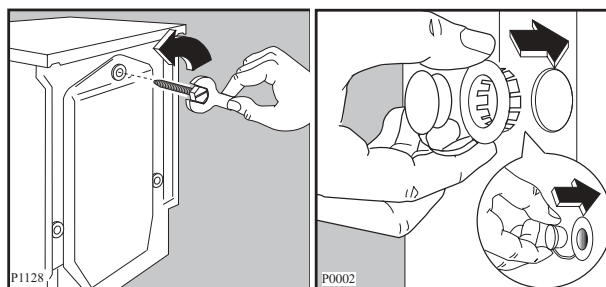

Emplacement

L'installation de votre appareil nécessite:

- Une alimentation électrique (voir raccordement électrique)
- Une arrivée d'eau avec branchement 20x27
- Une évacuation d'eau
- Un local aéré

Placez l'appareil sur un sol plat et dur.

Veillez à ce que l'appareil ne touche pas le mur ou les autres meubles de la cuisine.

Le robinet, l'installation pour la vidange et la prise de courant doivent se trouver à proximité des tuyaux de la machine et du câble d'alimentation.

La machine ne doit pas être installée dans un local sujet au gel.

Mise à niveau

Placez l'appareil à l'endroit choisi et procédez soigneusement à la mise à niveau, en agissant sur les vérins prévus à cet effet.

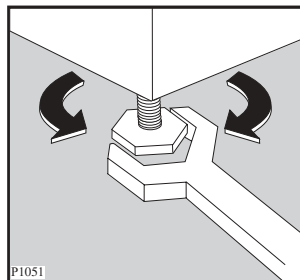

Une mise à niveau correcte évite des vibrations, du bruit ou des déplacements de l'appareil durant son fonctionnement.

Assurez-vous, en outre, que pendant son fonctionnement, l'appareil ne touche pas le mur, les meubles, etc.

Raccordement d'eau

Vissez le raccord du tuyau d'alimentation livré avec l'appareil sur le nez fileté du robinet d'arrivée d'eau (20x27). Vissez correctement pour éviter toute fuite. N'employez jamais à cet effet un tuyau déjà utilisé précédemment.

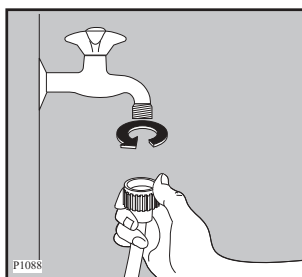

Si nécessaire, rectifiez la position du raccord du tuyau d'alimentation en dévissant la bague de serrage placée à l'arrière de l'appareil. Veillez ensuite à visser correctement la bague de serrage pour éviter toute fuite.

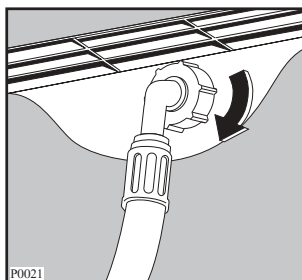

Si le branchement se fait sur des tuyauteries neuves ou qui n'ont pas servi depuis longtemps, il est préférable de faire couler une certaine quantité d'eau avant de mettre en place le tuyau de remplissage. De cette façon, on évitera que du sable ou de la rouille bouche le filtre placé à l'intérieur de l'appareil.

Vidange d'eau

La crosse du tuyau de vidange peut être placée de deux manières différentes:

- Sur le bord d'un lavabo à l'aide du coude en plastique livré avec l'appareil:**
 Dans ce cas, il est nécessaire de veiller à ce que l'extrémité ne puisse pas tomber au sol lorsque la machine effectue la vidange. Vous pouvez, par exemple, la fixer avec une petite ficelle au robinet ou l'accrocher au mur.

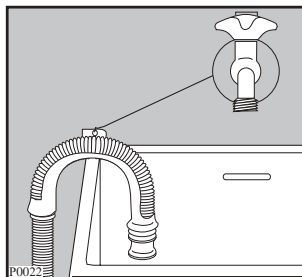

- Dans un conduit de vidange (ou dans une dérivation de la vidange d'un lavabo)** dont la distance au sol doit être comprise entre 60 et 90 cm. Il est indispensable de prévoir une entrée d'air à l'extrémité du tuyau de vidange pour éviter tout siphonnage éventuel. En outre, le tuyau de vidange ne devra former aucun coude.

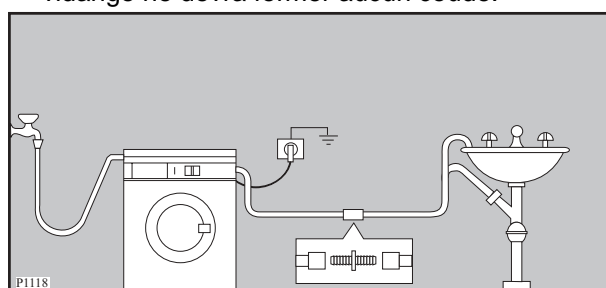

L'inobservation de ces règles pourrait entraîner un fonctionnement anormal de votre appareil.

Pour un fonctionnement correct de l'appareil le tuyau de vidange doit rester accroché au support en plastique se trouvant à la partie arrière, en haut.

Branchement électrique

⚠ Notre responsabilité ne saurait être engagée en cas d'incidents ou d'accidents provoqués par une mise à la terre inexistante ou défectueuse.

Cette machine ne peut être branchée qu'en 230 V monophasé 50Hz.

Vérifiez que le compteur de l'abonné et les fusibles peuvent supporter l'intensité absorbée par la machine, compte tenu des autres appareils électriques branchés.

Calibre des fusibles de lignes (un par phase): 10 ampères.

Utilisez un socle de prise de courant comportant une borne de mise à la terre, qui doit obligatoirement être raccordée conformément à la norme N.F.C. 15100 et aux prescriptions de l'E.D.F.

La ligne d'alimentation électrique partant du compteur ne devra pas être inférieure à 2,5 mm² par conducteur.

Le câble d'alimentation doit être facilement accessible après l'installation de l'appareil.

Votre nouveau lave-linge

Cette nouvelle machine à laver répond à toutes les exigences de traitement moderne du linge en économisant l'eau, l'énergie et le détergent.

- **La manette pour la sélection des programmes** est simple à utiliser car elle regroupe aussi bien la fonction de choix du programme que celle du choix de la température.
- **L'indicateur des programmes** renseigne sur le déroulement du programme en cours.



- **Le refroidissement automatique** de l'eau de lavage à 60°C dans le programme à 95°C avant la vidange évite aux conduites de vidange en plastique de se déformer.
- **Le programme laine**, grâce à son brassage délicat, traite votre linge avec douceur, comme si vous le laviez à la main.
- **La sécurité anti-balourd** assure la stabilité du lave-linge pendant l'essorage.
- **L'éco clapet** permet l'utilisation totale de la lessive ainsi qu'une économie d'eau et par conséquent de courant.

Description de l'appareil

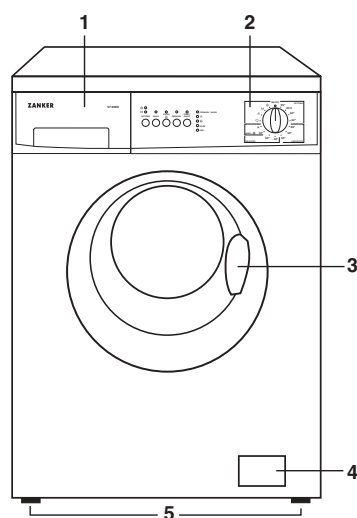
- 1 Tiroir des bacs à produits
- 2 Bandeau de commande
- 3 Poignée hublot
- 4 Pompe de vidange
- 5 Vérins



Tiroir des bacs à produits

-  Prélavage
-  Lavage
-  Assouplissant

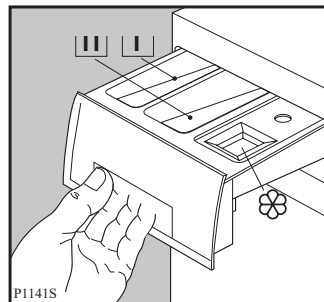

Utilisation

Le bandeau de commande

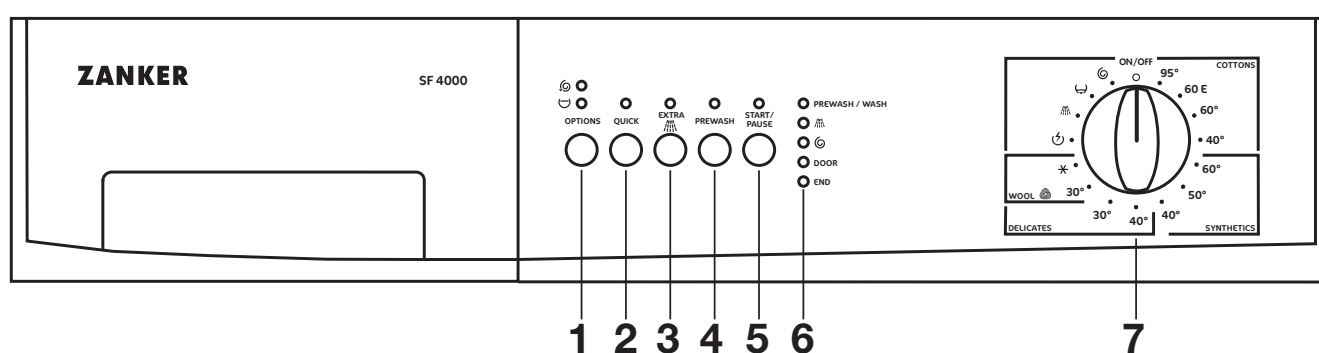

FRANCAIS

Touches additionnelles

Selon le programme choisi, il est possible de sélectionner différentes fonctions. **Le choix des options doit avoir lieu après avoir sélectionné le programme voulu et avant d'appuyer sur la touche DEPART/PAUSE (START/PAUSE).**

En appuyant sur ces touches, les voyants correspondants s'allument.

En appuyant de nouveau, les voyants s'éteignent.

Pour signaler une éventuelle erreur de sélection, les voyants clignotent pendant deux secondes environ:

1 Touche "Options"

Elle vous permet de choisir entre deux fonctions:

- "réduction essorage"

En choisissant cette option la vitesse d'essorage est réduite comme suit:

 - **coton et lin**
SF 4000: de 1000 à 500 tr/min.
SF 4200: de 1200 à 600 tr/min.
SF 4400: de 1400 à 700 tr/min.
 - **synthétiques et laine**: de 900 à 450 tr/min.
 - **déliçats**: de 700 à 450 tr/min.
- **arrêt cuve pleine**

Si vous choisissez cette fonction, l'eau du dernier rinçage n'est pas évacuée pour éviter le froissage du linge.
A la fin du programme, les voyants DOOR (hublot) et END (fin) sont allumés. Pour vidanger l'eau, procédez comme suit:

tournez le sélecteur de programmes sur "0";
sélectionnez le programme (vidange) ou (essorage bref)
appuyez sur START/PAUSE.

2 Touche "QUICK" (lavage rapide)

A utiliser pour du linge peu sale. Cette option **ne peut pas être sélectionnée** pour la LAINE et avec le programme 60E. Le temps de lavage sera réduit en fonction du tissu et de la température sélectionnée. Charge maxi pour coton et lin 3 kg.

3 Touche "EXTRA" (rinçage intensif)

Cette fonction peut être sélectionnée pour tous les programmes, **sauf la laine**. La machine effectuera deux rinçages supplémentaires. A conseiller pour les personnes allergiques aux produits lessiviels et dans les zones où l'eau est très douce.

4 Touche "PREWASH" (prélavage)

Si vous souhaitez effectuer un prélavage avant le lavage, choisissez cette fonction (qui **n'est pas compatible** avec la laine).
Le prélavage se termine par un essorage bref pour les programmes coton et synthétiques alors que pour le programme linge délicat, seule la vidange de l'eau est effectuée.

5 Touche "START/PAUSE" (Départ/Pause)



Après avoir sélectionné le programme de lavage et les options éventuelles, appuyez sur cette touche pour mettre la machine en marche. Le voyant correspondant arrête de clignoter et devient fixe.

Pour interrompre un programme en cours, appuyez sur la touche DEPART/PAUSE: le voyant correspondant clignote.

Pour faire repartir le programme là où il a été interrompu, **appuyez de nouveau sur la touche DEPART/PAUSE.**

6 Voyants de déroulement du programme

Lors de la sélection du programme, les voyants correspondant aux différentes phases s'allument. Quand le programme commence, seul le voyant correspondant à la phase en cours reste allumé.

- PREWASH/WASH (Prélavage/Lavage): ce voyant indique que la machine est en train d'effectuer le lavage. Si vous avez choisi l'option PREWASH (Prélavage), ce voyant sera également allumé au cours du prélavage.
-  = rinçages
-  = essorage

Le voyant DOOR (HUBLLOT) signale si le hublot peut être ouvert ou non:

- voyant allumé: le hublot est verrouillé
- voyant éteint: le hublot peut être ouvert

Le hublot est verrouillé pendant tout le cycle de lavage.

L'ouverture du hublot ne sera possible qu'à certaines conditions et après l'extinction de ce voyant (voir page 33)

- END= fin du programme

Si le voyant END clignote, cela signifie qu'il y a une anomalie dans le fonctionnement de la machine:

- 4 clignotements: hublot ouvert
- 2 clignotements: difficulté dans la vidange
- 1 clignotement: difficulté dans l'arrivée d'eau

Reportez-vous au chapitre " En cas d'anomalie de fonctionnement" pour l'élimination du problème.

7 Sélecteur de programmes

Cette manette est divisée en 5 secteurs:

- Coton et lin (COTTONS)
- Synthétiques (SYNTHETICS)
- Délicats (DELICATES)
- Laine (WOOL)
- Programmes supplémentaires (SPECIAL)
- Annulation de programme/Mise hors tension.

Le sélecteur de programmes peut être tourné soit vers la droite soit vers la gauche.

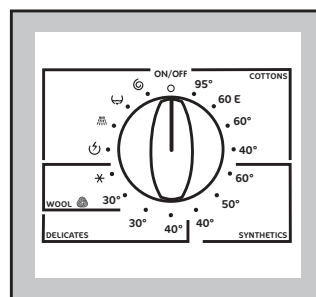

Symboles sur la manette

- Le symbole **E** correspond au programme "Economie".
- Le symbole ***** indique que la machine lave à l'eau froide.

A la fin du programme, le sélecteur doit être tourné sur "O".

Attention!

Si, au cours d'un programme de lavage, le sélecteur est tourné sur un autre programme, les voyants de phase clignotent. La machine n'effectuera pas le nouveau programme.

Conseils pour le lavage

Le tri du linge par catégorie:

Pour obtenir les meilleurs résultats de lavage, nous vous conseillons de trier le linge par catégorie: d'un côté, le linge résistant pouvant supporter un lavage et un essorage énergiques; de l'autre, le linge délicat qu'il convient de traiter avec précaution.

Pour les charges mixtes, les lessives composées d'articles en fibres de différentes natures, choisissez un programme et une température convenant à la fibre la plus fragile.

Températures

Température élevée 95°C

Idéale pour les articles en coton, lin et chanvre comme les torchons, les serviettes, les draps, les taies d'oreiller, etc. Les fibres, blanches en général, qui peuvent être très tachées.

Température moyenne 50°-60°C

Recommandée pour les blancs qui ne sont pas très tachés ou pour les couleurs bon teint, pour les synthétiques ou les cotons mélangés. En fait, tous ces articles portent une étiquette indiquant qu'ils peuvent être lavés à une température maximale de 60°C.

Basse température 30°C-40°C

Idéale pour les couleurs fragiles, les synthétiques, la soie, l'acrylique et les articles en laine.

Le cycle laine de cette machine à laver a été approuvé par la Woolmark pour le lavage des articles Woolmark lavables machine, sous réserve que ces articles soient lavés conformément aux instructions mentionnées sur l'étiquette de l'article et celles indiquées par le fabricant de cette machine à laver. M9604.

Tous les autres articles en laine doivent en général être nettoyés à sec ou lavés à la main.

Charge

Tous les textiles n'ont pas le même volume d'encombrement et le même pouvoir de rétention d'eau.

C'est pourquoi, d'une manière générale, le tambour peut être rempli:

- en totalité mais sans pression excessive pour le linge de coton, lin, médis;
- à moitié de son volume pour les cotons traités et les fibres synthétiques;
- au tiers environ de son volume pour les articles très fragiles tels que les voilages et les lainages.

Pour une charge de linge mixte, remplissez le tambour en fonction des fibres les plus fragiles.

Nous vous donnons, à titre indicatif, les poids moyens des pièces les plus communes.

peignoir de bain	1200 g
serviette de toilette	180 g
grand drap	1300 g
drap 1 personne	800 g
taie d'oreiller	200 g
chemise de nuit	180 g
pyjama homme	500 g
pyjama enfant	200 g
chemise homme	250 g
chemisier	150 g
torchon	100 g
blouse travail	300 à 600 g

FRANCAIS

Avant de charger le linge

Avant le lavage, raccommodez les déchirures, les trous et les effilochures.

Recousez ou coupez tout d'abord les boutons trop lâches.

Fermez les boutons à pression et les fermetures à glissière.

Evitez de laver du linge effiloché; raccommodez les ourlets avant le lavage.

Retirez les crochets de fixation des rideaux.

Retirez des poches intérieures et des poches des pantalons les petits objets qu'elles pourraient contenir. Les clous, les épingles, les trombones et des objets semblables peuvent occasionner de gros dommages à la machine et au linge.

Traitement des taches

Traitez certaines taches qui risqueraient de ne pas partir, surtout si elles sont anciennes, en procédant de l'extérieur de la tache vers l'intérieur, ceci afin d'éviter de faire des cernes.

Herbe. Savonnez soigneusement, traitez à l'eau de Javel diluée. Pour les lainages, l'alcool à 90° peut donner de bons résultats.

Crayon à bille - feutre. Tamponnez à l'aide d'un chiffon propre imbibé d'alcool à 90°. Prenez soin de ne pas étaler la tache.

Rouille. Utilisez un produit anti-rouille en suivant attentivement les conseils du fabricant.

Roussi. Si le tissu n'est que légèrement roussi, dans la mesure où les couleurs peuvent le supporter, faites tremper dans de l'eau additionnée d'eau de Javel, sinon imbibe le tissu d'eau oxygénée à 10 volumes et laissez agir 10 à 15 min.

Chewing-gum. Diluez-le à l'aide d'un dissolvant pour vernis à ongles puis enlevez-le à l'aide d'un chiffon propre. Assurez-vous que la nature du textile supporte le dissolvant.

Cambouis-goudron. Étalez un peu de beurre frais sur la tache, laissez reposer puis tamponnez avec de l'essence de térébenthine.

Rouge à lèvres. Tamponnez à l'éther s'il s'agit de lainage ou de coton ou au trichloréthylène si l'article est en soie.

Vernis à ongles. Posez la face tachée du tissu sur un papier absorbant, puis humectez l'envers du tissu avec du dissolvant pour vernis à ongles en prenant soin de changer fréquemment le papier se trouvant sous la tache.

Assurez-vous que la nature du textile supporte le dissolvant.

Peinture. Ne laissez pas sécher les dépôts de peinture. Traitez-les immédiatement avec le solvant indiqué sur la boîte de peinture (eau, térébenthine, white spirit). Savonnez, puis rincez.

Bougie. Grattez la cire avec une lame non coupante afin d'en retirer le plus possible, puis repassez en intercalant une feuille de papier de soie entre le fer chaud et le tissu taché.

Produits

A. Choix de la lessive

Les fabricants de lessive indiquent la quantité de lessive à utiliser selon la charge de linge sur les emballages.

Conformez-vous aux doses et aux instructions préconisées sur les emballages.

Dosage:

La quantité de lessive à utiliser est fonction de la charge de linge à laver, de la dureté de l'eau et du degré de salissure du linge.

Si votre eau est douce, diminuez légèrement les doses. Si elle est calcaire, augmentez un peu les doses. Vous obtiendrez le degré de dureté de votre eau en contactant la Société de Distribution d'Eau ou toute autre autorité compétente.

Nota: N'utilisez que des produits lessiviels faiblement moussants, vendus dans le commerce, spécialement conçus pour l'utilisation dans les machines à laver.

Employez des produits spécifiques pour le lavage de la laine.

Si vous utilisez une lessive liquide, il est possible de mettre directement ce produit dans le bac pour le lavage **W**, à condition de choisir un programme sans prélavage et de mettre tout de suite en marche la machine.

Les lessives liquides sont particulièrement indiquées pour des températures peu élevées, à savoir 30°C et 40°C, alors qu'il est conseillé d'utiliser une lessive en poudre pour les températures supérieures, de 60°C à 95°C.

B. Assouplissant

Versez un produit assouplissant sous forme liquide dans le bac du tiroir à produits destiné à cet effet.

Respectez le dosage indiqué sur le flacon, en fonction de la caractéristique de l'assouplissant utilisé, normal ou concentré.

Ne dépassez pas les doses maximales.

Degrés de dureté de l'eau

Niveau de dureté	Caractéristique	Degrés allemands °dH	Degrés français °T.H.
1	douce	0- 7	0-15
2	moyenne	8-14	16-25
3	dure	15-21	26-37
4	très dure	plus de 21	plus de 37



i Comment faire votre lessive

Avant de faire votre première lessive, nous vous conseillons de verser environ 2 litres d'eau dans le bac de lavage  du tiroir pour activer l'éco clapet. Effectuez ensuite un lavage préliminaire sans linge pour un nettoyage éventuel du tambour et de la cuve. Versez 1/2 gobelet de lessive dans le bac réservé au lavage et sélectionnez un programme à 60°C.

1. Chargement du linge

Ouvrez le hublot.
Chargez le linge en l'introduisant dans le tambour une pièce à la fois. Dépliez-le le plus possible.
Fermez soigneusement le hublot.

2. Dosage de la lessive

Tirez le tiroir des bacs à produits jusqu'à la butée.
Dosez la quantité voulue de lessive dans un gobelet gradué et versez-la dans le bac pour le lavage .
Si vous souhaitez effectuer le prélavage, versez un produit biologique dans le bac .

3. Dosage de l'additif

Versez, le cas échéant, l'assouplissant dans le bac  sans dépasser le niveau MAX.

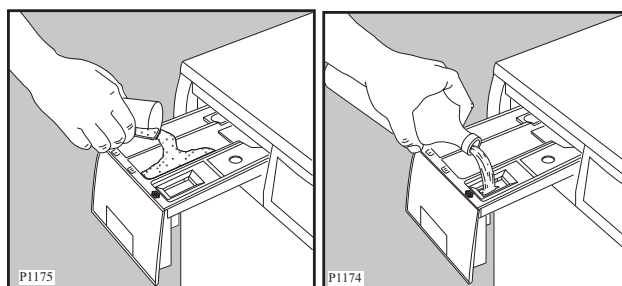

4. Sélection du programme souhaité

Tournez le sélecteur sur la position souhaitée.

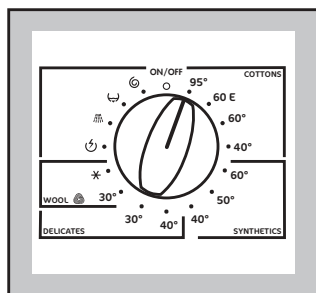

Les voyants correspondant aux différentes phases composant le programme s'allument.

Le voyant de la touche DEPART/PAUSE clignote.

5. Choix des fonctions voulues

Le voyant correspondant s'allume.

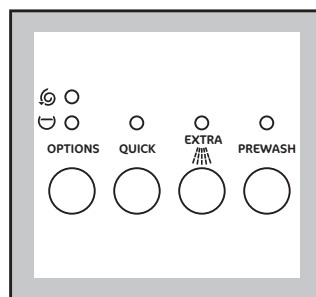

6. Départ du programme

Appuyez sur la touche DEPART/PAUSE: le voyant correspondant arrête de clignoter et devient fixe. Le voyant "DOOR" s'allume et seul le voyant "PREWASH/WASH" reste allumé.
Le programme démarre.

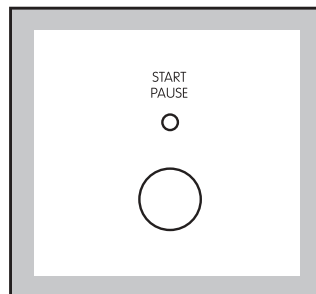

7. Modification d'un programme

Il est possible de modifier un programme avant de le faire démarrer. Si le programme est en cours, il faut tourner le sélecteur sur "O" pour annuler le programme que la machine est en train d'effectuer. L'eau reste dans la cuve. Sélectionnez ensuite le nouveau programme. Appuyez de nouveau sur la touche DEPART pour le faire démarrer.

8. Interruption du programme

Appuyez sur la touche DEPART/PAUSE, le voyant correspondant commence à clignoter. Appuyez de nouveau sur la même touche pour faire redémarrer le programme.

9. Annulation d'un programme

Pour annuler un programme en cours, tournez le sélecteur de programmes en position ANNULATION O.

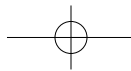

10. Ouverture du hublot au cours d'un programme

Mettez la machine en PAUSE (en appuyant sur la touche DEPART/PAUSE).

Le hublot ne peut être ouvert que lorsque le voyant "DOOR" est éteint.

Si le hublot ne s'ouvre pas, cela signifie que la machine est déjà en phase de chauffage au-dessus de 55°C, que le niveau de l'eau dépasse la partie inférieure du hublot ou que le tambour est en train de tourner.

S'il n'est pas possible de l'ouvrir mais que cela est absolument nécessaire, il faut mettre le lave-linge hors tension en tournant le sélecteur sur "O".



Au bout de 3 minutes le hublot pourra être ouvert.

Attention au niveau et à la température de l'eau dans le lave-linge!

Sélectionnez à nouveau le programme et appuyez sur DEPART/PAUSE pour le faire redémarrer.

11. Fin du programme

Le lave-linge s'arrête automatiquement.

Si vous avez sélectionné l'option  (ARRET CUVE PLEINE), le voyant END et le voyant DOOR restent allumés pour vous rappeler qu'il faut vider l'eau avant d'ouvrir le hublot. Tournez le sélecteur sur **O** et puis sélectionnez le programme  (vidange) ou  (essorage). Puisque

l'essorage est effectué à la vitesse maximale, en cas de lavage de linge délicat, synthétique ou de la laine il faudra choisir l'option  afin d'éviter le froissement du linge.

Le déverrouillage du hublot est signalé par l'extinction du voyant "DOOR" et par l'allumage du voyant END (FIN).

Tournez le sélecteur de programmes sur **O** pour mettre l'appareil hors tension.

Sortez le linge.

Vérifiez que le tambour est vide pour éviter d'endommager du linge lors du prochain lavage.

Fermez le robinet d'alimentation de l'eau. Laissez le hublot entrouvert pour aérer la cuve.

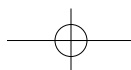
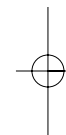
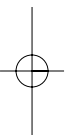

i Symboles internationaux pour l'entretien des textiles

LAVAGE		
	traitement normal à 95, 60 ou 40°C	articles en coton sans apprêt infroissable
	agitation réduite. essorage réduit.	certains articles 100% coton avec apprêt infroissable
	lavage à température progressivement décroissante.	
	agitation fortement réduite. rinçage à froid, essorage réduit	articles en laine lavables à la machine à 40°C
	agitation fortement réduite, rinçage à froid, essorage réduit	articles en laine ou soie lavables à la machine à 30°C: également pour d'autres articles très délicats
	lavage à la main	articles pouvant uniquement être lavés à la main à une température ne dépassant pas 40°C
	ne pas laver	

BLANCHIMENT	
blanchiment au chlore (javel) permis (uniquement à froid et avec une solution diluée)	blanchiment au chlore (javel) proscrit

REPASSAGE			
température de repassage			ne pas repasser (2)
élevée (max 200°C)	moyenne (max 150°C)	basse (1) (max 110°C)	
(1) Le traitement à la vapeur présente des risques (2) Le traitement à la vapeur est interdit			





















NETTOYAGE A SEC			
tous les solvants usuels	tous solvants sauf le trichloréthylène	exclusivement solvants pétroliers et R 113	ne pas nettoyer à sec
	certaines restrictions au processus de nettoyage-nettoyage en libre service impossible (2)		
(1) Nettoyage en libre service possible uniquement dans les machines employant le solvant R 113 (2) Les restrictions concernent les sollicitations mécaniques et/ou la température de séchage et/ou l'addition d'eau au solvant			

Symbole facultatif pour le SECHAGE après lavage		
séchage en tambour permis	séchage à température modérée	ne pas sécher en tambour
pas de restrictions en ce qui concerne la température		

FRANCAIS

Tableau des programmes

PROGRAMMES DE LAVAGE

Type de linge	Température/ Programme	Textiles	Options possibles	Charge maxi	Consommations*		
					Energie kWh	Eau litres	Durée min.
Coton blanc	95° COTTONS	Blanc, par ex. vêtements de travail normalement sales, linge de lit, de table, de corps, serviettes	  QUICK PREWASH  EXTRA	5 kg	2,0	53	145
Blanc éco	60E COTTONS	Blanc ECO, par ex. draps de lit peu utilisés, linge de table légèrement sale, etc.	  PREWASH  EXTRA	5 kg	0,95	49	128
Couleurs	60° COTTONS	Linge de couleur bon teint, en lin ou en coton, chemises, linge de corps, tissu-éponge, nappes	  QUICK PREWASH  EXTRA	5 kg	1,2	55	120
Couleurs	40° COTTONS	Couleurs fragiles. Chemises, blouses, linge de corps	  QUICK PREWASH  EXTRA	5 kg	0,55	55	115
Synthétiques	40°-50° - 60° SYNTHETIC	Tissus synthétiques, linge de corps, tissus de couleur, chemises qui ne se repassent pas, blouses	  QUICK PREWASH  EXTRA	2,5 kg	0,9	54	90
Délicats	30°-40° DELICATES	Pour tous les tissus délicats, par ex. les voilages	  QUICK PREWASH  EXTRA	2,5 kg	0,5	53	60
Laine 	30°- FROID X WOOL	Pour les articles en laine portant le label Woolmark	 	2 kg	0,25	55	50

Programme "économie" 60E













Utilisez ce programme pour du coton normalement ou légèrement sale. Vous économiserez du courant en obtenant également de bons résultats de lavage.

Le programme 60E est le programme de référence pour les données figurant sur l'étiquette d'énergie, d'après la norme CEE 92/75.

*Les informations ci-dessus sont données à titre indicatif et peuvent varier en fonction de la quantité et du type de linge, de la température d'arrivée de l'eau ainsi que de la température ambiante. Elles se réfèrent à la température la plus élevée prévue pour chaque programme.

Tableau des programmes

PROGRAMMES SPECIAUX

Position du sélecteur de programmes	Description programme	Déroulement du programme	Options possibles	Charge maxi	Consommations*		
					Energie kWh	Eau litres	Durée min.
 RINCAGES	Le linge lavé à la main peut être rincé avec ce programme	3 rinçages avec additif liquide Essorage bref à la vitesse maximale.	  	5 kg	0,05	55	30
 VIDANGE	Vidange de l'eau du dernier rinçage pour les programmes de lavage s'arrêtant l'eau dans la cuve (option )	Evacuation de l'eau		/	-	-	1,5
 ESSORAGE	Essorage à part pour tous les tissus	Essorage bref à la vitesse maximale.		5 kg	-	-	5
 MINIPROGRAM	Pour vêtements normalement sales	Synthétiques, tissus délicats	 	2 kg	0,23	39	30
 ANNULATION/ HORS TENSION	Annulation du programme et mise hors tension de l'appareil			/	-	-	-

* Les informations ci-dessus sont données à titre indicatif et peuvent varier en fonction de la quantité et du type de linge, de la température ambiante et de la température d'entrée de l'eau.

FRANCAIS

Entretien

1. La carrosserie

Nettoyez la carrosserie du lave-linge en utilisant de l'eau tiède et un détergent doux. Rincez et séchez soigneusement.

Important: n'utilisez jamais d'alcool, de solvants ou de produits similaires.

2. Le hublot

Contrôlez périodiquement qu'il n'y ait pas de corps étrangers tels que petites agrafes, boutons, cure-dents dans le joint du hublot.

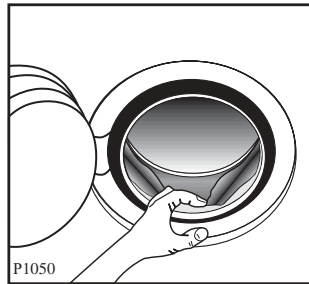

3. Le tiroir des bacs à produits

Nettoyez-le régulièrement. Pour cela, sortez-le de son logement comme l'indique la figure ci-contre et passez-le sous l'eau courante.

Pour faciliter le nettoyage la partie supérieure du bac réservé à l'additif peut être enlevée.

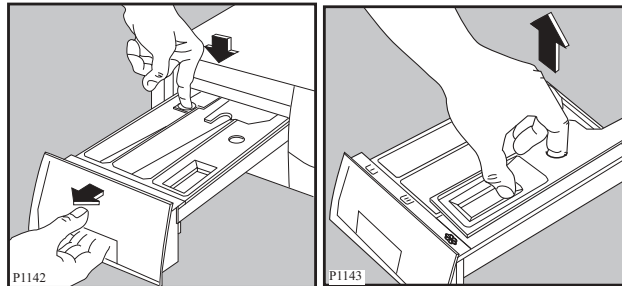

La lessive peut à la longue s'incruster dans le logement interne du tiroir: nettoyez-le à l'aide d'une vieille brosse à dents.

Remettez le tiroir en place.

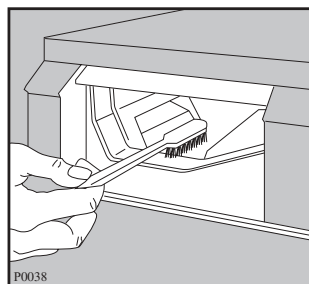

4. Le filtre du tuyau d'arrivée d'eau

Si vous remarquez que l'appareil prend plus de temps à se remplir, contrôlez que ce filtre ne soit pas obstrué.

Fermez le robinet d'arrivée d'eau.
Dévissez l'embout du tuyau du robinet.
Nettoyez le filtre avec une petite brosse.
Revissez bien l'embout du tuyau.

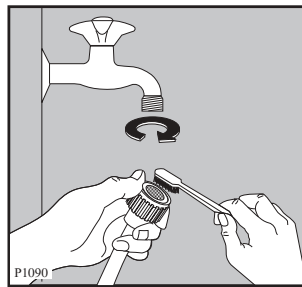

5. La pompe de vidange

La pompe doit être contrôlée régulièrement et surtout si

- l'appareil ne vidange pas et/ou n'essore pas;
- l'appareil fait un bruit inhabituel pendant la vidange dû au blocage de la pompe par des objets tels que épingles de sûreté, pièces de monnaie, agrafes, etc.

Procédez comme suit:

- débranchez l'appareil;
- attendez que l'eau refroidisse (dans le cas d'un lavage à 60°C ou plus);
- ouvrez le volet;

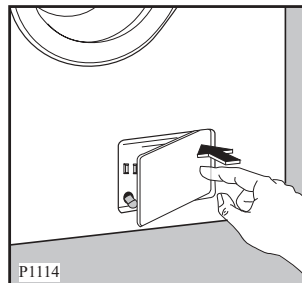

- placez un récipient sur le sol pour recueillir l'eau qui devait éventuellement sortir;
- sortez le petit tuyau d'évacuation de son siège, placez-le dans le récipient et enlevez le bouchon;
- quand l'eau ne sort plus dévissez le couvercle de la pompe.

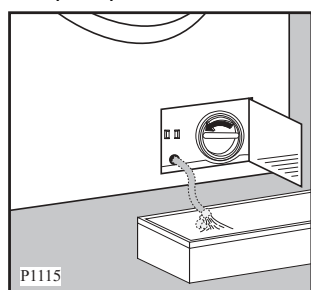

- enlevez les éventuels objets bloquant la pompe en la tournant comme indiqué dans le croquis;
- bouchez à nouveau le petit tuyau d'évacuation et remettez-le à sa place;

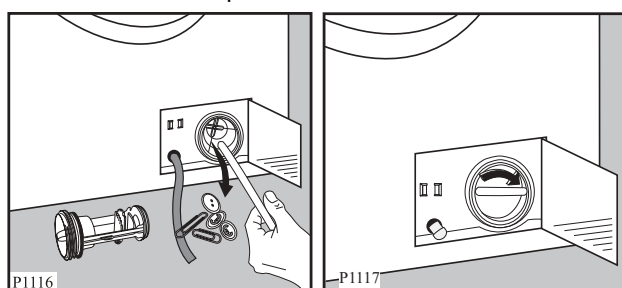

- revissez le couvercle de la pompe;
- fermez le volet.

6. Vidange de secours

Si l'appareil ne vidange pas, procédez de la manière suivante pour évacuer l'eau:

- Débranchez l'appareil.
- Fermez le robinet d'arrivée d'eau.
- Attendez que l'eau refroidisse (dans le cas d'un lavage à 60°C ou plus).
- Ouvrez le volet de pompe.
- Placez un récipient sur le sol, dégagez le petit tuyau d'évacuation, placez-le dans le récipient et enlevez le bouchon. L'eau s'écoulera par gravité dans le récipient. Lorsque le récipient est plein, bouchez à nouveau le petit tuyau et videz l'eau. Répétez l'opération jusqu'à ce que l'eau cesse de sortir.
- Contrôlez la pompe comme décrit au paragraphe 5.
- Remettez le petit tuyau d'évacuation à sa place après l'avoir bouché.
- Revissez le couvercle de la pompe et fermez le volet.

7. Précautions contre le gel

Si votre appareil est exposé à une température inférieure à 0°C prenez les précautions suivantes:

- débranchez l'appareil;
- fermez le robinet et dévissez le tuyau d'arrivée d'eau du robinet;
- placez le tuyau d'arrivée et le petit tuyau d'évacuation dans une cuvette sur le sol et laissez l'eau s'écouler;
- revissez le tuyau d'arrivée d'eau au robinet et remettez le petit tuyau d'évacuation à sa place, après l'avoir bouché.

De cette façon, l'eau restée dans les tuyaux sera évacuée, évitant ainsi la formation de gel et donc l'endommagement de l'appareil.

Pour faire fonctionner de nouveau votre appareil, assurez-vous qu'il est installé dans un local où la température est supérieure à 0°C.

Important!

Chaque fois que l'eau est évacuée au moyen du petit tuyau d'évacuation vous devez verser 2 litres d'eau dans le bac de lavage du tiroir et sélectionner le programme de vidange.

Cela activera l'éco clapet, évitant ainsi qu'une certaine quantité de lessive reste inutilisée lors du prochain lavage.

En cas d'anomalie de fonctionnement

En cas d'anomalie ou de panne, nous vous conseillons de lire attentivement ce qui suit avant d'appeler votre service après-vente.

Pendant le fonctionnement du lave-linge, on peut voir clignoter le voyant END:

4 clignotements: hublot ouvert

2 clignotements: difficulté dans la vidange

1 clignotement: difficulté dans l'entrée de l'eau

Sur certains modèles, des signaux acoustiques peuvent se déclencher.

Après avoir éliminé les causes éventuelles du problème, appuyez sur la touche DEPART/PAUSE pour faire redémarrer le programme interrompu.

S'il n'est pas possible d'éliminer le problème, adressez-vous au centre de service après-vente le plus proche.

Anomalie	Causes possibles
<ul style="list-style-type: none"> ● L'appareil ne se met pas en marche: 	<ul style="list-style-type: none"> ● Le hublot n'est pas bien fermé. ● Le courant n'arrive pas à l'appareil. ● Le fusible de l'installation électrique est endommagé. ● Le sélecteur des programmes n'a pas été positionné correctement. ● La touche DEPART/PAUSE n'est pas enclenchée.
<ul style="list-style-type: none"> ● L'appareil ne se remplit pas: 	<ul style="list-style-type: none"> ● Le robinet de l'eau est-il ouvert? ● Est-ce que l'eau sort du robinet? Vérifiez ● Le tuyau d'arrivée a-t-il été coincé ou plié? ● Le filtre du tuyau d'arrivée d'eau est-il bouché? ● Le hublot est-il fermé?
<ul style="list-style-type: none"> ● L'appareil se remplit et se vide: 	<ul style="list-style-type: none"> ● L'extrémité du tuyau de vidange est située à un niveau trop bas par rapport au sol sur lequel se trouve la machine. Consultez le chapitre correspondant.
<ul style="list-style-type: none"> ● L'appareil ne vidange pas et/ou n'essore pas: 	<ul style="list-style-type: none"> ● Le tuyau de vidange est-il coincé ou plié? ● Est-ce que vous avez choisi un programme avec l'option ? L'eau du dernier rinçage n'est pas évacuée. ● La pompe de vidange est-elle bouchée?
<ul style="list-style-type: none"> ● Il y a de l'eau sur le sol: 	<ul style="list-style-type: none"> ● Trop de lessive? ● Le produit est-il inadéquat parce qu'il mousse trop? Trop de mousse provoque des fuites. ● Est-ce que l'un des embouts du tuyau de remplissage fuit? On ne voit presque pas l'eau courir le long du tuyau; vérifiez si le tuyau est humide. ● Est-ce qu'un des bacs à produits est obstrué? ● Est-ce que le petit tuyau d'évacuation a été bouché après le nettoyage de la pompe? ● Est-ce que le tuyau de vidange est endommagé?
<ul style="list-style-type: none"> ● L'appareil vibre ou fait du bruit: 	<ul style="list-style-type: none"> ● Est-ce que vous avez retiré tous les dispositifs de sécurité utilisés pour le transport? ● Est-ce que l'appareil est appuyé contre quelque chose? ● Est-ce que les vérins de soutien reposent solidement sur le sol? ● Est-ce que la charge de linge est mal répartie?

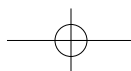

Anomalie	Causes possibles
<ul style="list-style-type: none"> Le hublot ne s'ouvre pas: 	<ul style="list-style-type: none"> Il y a un programme en cours. Le dispositif de blocage du hublot n'est pas encore déclenché: la lampe "DOOR" est encore allumée. Le niveau de l'eau dans le lave-linge dépasse la partie inférieure du hublot. La machine est en train de chauffer l'eau.
<ul style="list-style-type: none"> L'essorage est retardé ou n'est pas effectué: 	<ul style="list-style-type: none"> Le linge est mal réparti à l'intérieur du tambour. Le tambour effectue des rotations dans les deux sens jusqu'à ce qu'il n'y ait plus de balourd, puis la machine fera son essorage normalement. Cependant, si au bout de 10 minutes la charge n'est toujours pas correctement répartie, l'essorage final n'est pas effectué. Dans ce cas, il est conseillé de programmer un nouvel essorage en prenant soin auparavant de détasser manuellement le linge.
<ul style="list-style-type: none"> On entend un bruit inhabituel: 	<ul style="list-style-type: none"> La machine est équipée d'un moteur qui, par rapport aux moteurs traditionnels, provoque un bruit particulier. Ce moteur permet un démarrage en douceur lors de l'essorage et une meilleure distribution du linge dans le tambour, d'où une plus grande stabilité de l'appareil.
<ul style="list-style-type: none"> On ne voit pas d'eau dans le tambour: 	<ul style="list-style-type: none"> Les machines fabriquées selon des technologies modernes fonctionnent de façon beaucoup plus économique, en utilisant moins d'eau que les anciennes. Les performances sont de toute façon excellentes.
<ul style="list-style-type: none"> Les résultats de lavage ne sont pas satisfaisants: 	<ul style="list-style-type: none"> Est-ce que la lessive convient au lavage en machine? S'il n'y a pas assez de lessive, le linge devient gris et des dépôts calcaires se forment dans la machine. Est-ce que l'appareil est surchargé? Est-ce que le programme et la température sont appropriés? Est-ce que les taches ont bien été traitées avant le lavage?
<ul style="list-style-type: none"> Il y a des traces de lessive sur le linge à la fin du lavage: 	<ul style="list-style-type: none"> Il s'agit surtout d'éléments non solubles que contiennent les produits modernes. Cela ne dépend pas d'un rinçage insuffisant. Brossez ou secouez les vêtements; effectuez un autre lavage, si nécessaire.
<ul style="list-style-type: none"> Il y a de la mousse même après le dernier rinçage: 	<ul style="list-style-type: none"> Les lessives modernes peuvent laisser des résidus après plusieurs rinçages, mais cela n'affecte pas le résultat du lavage.

FRANCAIS

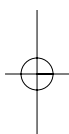

S'il n'est pas possible de remédier à l'inconvénient ou de le localiser, contactez le service après-vente le plus proche, après avoir noté le modèle, le numéro de produit et la date d'achat de l'appareil, que le service demandera.

