

Robot aspirateur

Guide d'utilisation

Série SR10J50***

- Avant d'utiliser cet appareil, veuillez lire attentivement les instructions.
- Utilisation intérieure uniquement.



SAMSUNG

Sommaire

Préparation

Consignes de sécurité	3
-----------------------	---

Consignes de sécurité	3
-----------------------	---

Consignes importantes de sécurité	4
-----------------------------------	---

Installation

Installation	12
--------------	----

Accessoires	13
-------------	----

Mise en charge	14
----------------	----

Installation du Virtual Guard (option)	16
--	----

Nom des pièces du Virtual Guard	17
---------------------------------	----

Insertion des piles	17
---------------------	----

Opérations

Utilisation du robot aspirateur	18
---------------------------------	----

Méthode de nettoyage pour chaque mode	20
---------------------------------------	----

Utilisation de la télécommande	21
--------------------------------	----

Nomenclature des différents composants	25
--	----

Réglage de l'heure/du programme	26
---------------------------------	----

Réglage de l'heure	26
--------------------	----

Réglage du programme	26
----------------------	----

Entretien

Nettoyage et entretien	27
------------------------	----

Nettoyage du réservoir de poussière	27
-------------------------------------	----

Vider le réservoir de poussière (Ouverture rapide)	28
---	----

Nettoyage de la roue d'entraînement	28
-------------------------------------	----

Nettoyage des capteurs et de la caméra	28
--	----

Nettoyage de la brosse principale	29
-----------------------------------	----

Nettoyage de la brosse latérale	30
---------------------------------	----

Annexes

Remarques et avertissements	31
-----------------------------	----

Mise en charge	31
----------------	----

Pendant utilisation	31
---------------------	----

Nettoyage et entretien	33
------------------------	----

À propos de la batterie	33
-------------------------	----

À propos du capteur infrarouge	34
--------------------------------	----

Codes d'information	35
---------------------	----

Dépannage	36
-----------	----

Avvertissements concernant la batterie	38
--	----

Comment retirer la batterie	38
-----------------------------	----

Spécifications	40
----------------	----

Open source announcement	41
--------------------------	----

Consignes de sécurité

Consignes de sécurité

AVERTISSEMENT

- Avant d'utiliser cet appareil, veuillez lire attentivement ce manuel et le conserver pour toute référence ultérieure.

AVERTISSEMENT

- Les instructions d'utilisation suivantes concernent plusieurs modèles; il est donc possible que les caractéristiques de votre aspirateur soient légèrement différentes de celles spécifiées dans ce manuel.

Symboles Attention/Avertissement utilisés

AVERTISSEMENT

Indique un danger de mort ou de blessure grave.

ATTENTION

Indique un risque de blessure ou de dégât matériel.

Autres symboles utilisés

REMARQUE

Indique que le texte associé contient des informations importantes supplémentaires.

Consignes importantes de sécurité

Lors de l'utilisation d'un appareil électrique, des précautions de base doivent être prises, notamment :

Lisez toutes les instructions avant d'utiliser votre robot aspirateur.

Débranchez le chargeur (station) de la prise lorsqu'il n'est pas utilisé ou avant toute opération d'entretien.

AVERTISSEMENT

Pour limiter tout risque d'incendie, de choc électrique ou de blessure :

Généralités

- Utilisez cet appareil uniquement tel qu'indiqué dans le présent guide.
- Ne faites pas fonctionner le robot aspirateur ou le chargeur (station) si celui-ci est endommagé de quelque manière que ce soit.
- Si l'aspirateur ne fonctionne pas normalement, a reçu un choc, a été endommagé ou est laissé à l'extérieur ou plongé dans l'eau, retournez-le au centre d'assistance clientèle.
- Ne manipulez jamais le chargeur (station) ou le robot aspirateur avec les mains mouillées.
- Utilisez-le uniquement à l'intérieur et sur des surfaces sèches.
- Cet appareil n'est pas destiné à être utilisé par des enfants de moins de 8 ans ou des personnes ayant des capacités physiques, sensorielles ou mentales réduites, ou un manque d'expérience et de connaissances, à moins qu'elles soient surveillées ou qu'elles aient reçu les instructions nécessaires concernant l'utilisation de cet appareil de la part d'une personne responsable, et ce, pour leur propre sécurité.
- Les enfants ne doivent pas jouer avec l'appareil. Le nettoyage et la maintenance de l'appareil ne doivent pas être effectués par des enfants sans surveillance.

Chargeur de PILES (station de charge)

- N'utilisez pas la prise polarisée avec une prise murale ou une rallonge non-polarisée.
- N'utilisez pas l'appareil à l'extérieur ni sur des surfaces mouillées.
- Débranchez le chargeur (station de charge) de la prise lorsqu'il n'est pas utilisé ou avant toute opération d'entretien.
- Utilisez uniquement le chargeur (station de charge) fourni par le fabricant pour recharger l'appareil.
- N'utilisez pas de cordon ou de prise endommagé(e) ni de prise murale mal fixée.
- Ne tirez pas sur le cordon ; ne soulevez pas l'appareil par le cordon ; n'utilisez pas le cordon comme poignée ; ne fermez pas la porte sur le cordon ; ne tirez pas le cordon sur des rebords ou des angles coupants. Maintenez le cordon éloigné des surfaces chauffées.
- N'utilisez pas de rallonges ni de prises murales ayant une intensité maximale admissible inadéquate.
- Ne débranchez pas l'appareil en tirant sur le cordon. Pour débrancher, tenez la prise et non le cordon.
- Ne détériorez pas les batteries et ne les faites pas brûler car elles risquent d'exploser à des températures élevées.
- N'essayez pas d'ouvrir le chargeur (station de charge). Les réparations doivent être effectuées uniquement par un technicien qualifié du centre d'assistance clientèle.
- N'exposez jamais le chargeur (station de charge) à des températures élevées et évitez tout contact avec l'humidité.

Robot aspirateur

- N'aspirez jamais d'objets pointus ou tranchants tels que des morceaux de verres, des clous, des vis, des pièces de monnaie, etc.
- N'utilisez pas l'appareil sans filtre. Pour les opérations de maintenance, n'insérez jamais vos doigts ou des objets dans le compartiment du ventilateur au cas où l'appareil se remettrait accidentellement en marche.
- N'insérez aucun objet dans les ouvertures. N'utilisez pas l'appareil si l'une des ouvertures est obstruée ; nettoyez régulièrement les ouvertures pour éliminer toute trace de poussière, peluches, cheveux, ou toute autre chose risquant d'empêcher le passage de l'air.
- N'aspirez jamais de matière toxique (javel, ammoniac, produit de débouchage, etc.).
- N'aspirez jamais d'objets en train de brûler ou de fumer, tels que des cigarettes, des allumettes ou des cendres chaudes.
- N'aspirez jamais de liquides inflammables ou combustibles tels que de l'essence et n'utilisez jamais l'appareil si de tels liquides risquent d'être présents. Exemples :
 - Les lieux avec des bougies ou lampes de bureau posées sur le sol.
 - Les lieux où des feux sont laissés sans surveillance (feu ou braises).
 - Les lieux avec présence d'alcool distillé, de diluant, de cendriers avec cigarettes allumées, etc.
- N'utilisez pas l'aspirateur dans un espace clos rempli de vapeurs de peinture à l'huile, de diluant, de substances antimites, de poussières inflammables et autres vapeurs explosives ou toxiques.
- Des fuites de batterie peuvent se produire suite à un usage intensif ou à des températures extrêmes.
- En cas de contact du liquide avec la peau, rincez abondamment à l'eau. En cas de contact du liquide avec les yeux, rincez immédiatement à l'eau claire pendant 10 minutes minimum. Consultez un médecin rapidement.



AVERTISSEMENT

Branchement

- Veillez à éviter tout risque d'électrocution ou d'incendie.
 - N'endommagez pas le cordon d'alimentation.
 - Ne tirez pas sur le cordon d'alimentation et ne touchez jamais la prise d'alimentation avec les mains mouillées.
 - Veillez à utiliser uniquement une source de tension nominale nationale et n'utilisez jamais de multiprise pour alimenter plusieurs appareils en même temps.
 - Ne laissez pas le cordon traîner sur le sol.
 - N'utilisez pas de cordon ou de prise d'alimentation endommagé(e) ou de prise murale mal fixée.
- Retirez toute poussière ou corps étranger présent sur la fiche ou sur la pièce de contact de la prise d'alimentation.
 - Risque de choc électrique ou de dysfonctionnement.

Avant l'utilisation

- N'utilisez pas le robot aspirateur à proximité de matières combustibles.
 - Endroits à proximité d'une bougie, d'une lampe de bureau, d'une cheminée ou de matières combustibles (essence, alcool, diluants, etc.).
- Le robot aspirateur est destiné à une utilisation domestique. Par conséquent, veillez à ne pas l'utiliser dans un grenier, un sous-sol, un garde-meuble, un bâtiment industriel, en extérieur, dans des endroits humides (salle de bain, buanderie) ou sur une table ou des étagères.
 - Cela risque d'endommager le robot aspirateur ou d'entraîner un dysfonctionnement.

-
- Installez le Virtual Guard (option) devant les zones dangereuses (escaliers ou balustrade) afin d'éviter tout dégât matériel et toute blessure.
 - Pour votre sécurité, veillez à ce que le capteur d'escarpement soit toujours propre.
 - Assurez-vous que le robot aspirateur ne passe pas dans ni n'entre en contact avec du liquide.
 - Cela risque de gravement l'endommager et de contaminer d'autres zones si les roues touchent le liquide.
 - Ne renversez aucune substance liquide sur le chargeur.
 - Risque d'incendie ou de choc électrique.
 - N'utilisez pas le chargeur à d'autres fins que celles prévues pour cet appareil.
 - Risque d'incendie ou d'endommagement grave du chargeur.
 - Pour votre sécurité, veillez à ce que le capteur d'escarpement soit toujours propre.

Pendant utilisation

- Si le robot aspirateur produit des sons et des odeurs étranges ou de la fumée, appuyez immédiatement sur le bouton d'arrêt d'alimentation situé dessous, puis contactez un centre de service.

Nettoyage et entretien

- Si le cordon d'alimentation est endommagé, contactez un centre de service afin de le faire remplacer par un réparateur certifié.
 - Risque d'incendie ou de choc électrique.
- Veuillez vous adresser à un centre d'assistance Samsung Electronics pour le remplacement des piles.
 - L'utilisation de piles provenant d'autres produits peut entraîner un dysfonctionnement.

⚠ ATTENTION

Avant l'utilisation

- Insérez le réservoir de poussière avant d'utiliser le robot aspirateur.
- Ouvrez les portes des pièces à aspirer avant de commencer le nettoyage de sorte que toutes les pièces soient dégagées, puis installez un Virtual Guard (option) devant les entrées, les balcons, les salles de bain et autres zones où le robot aspirateur pourrait tomber.
- Pour que la recharge automatique fonctionne, assurez-vous que les conditions suivantes soient remplies.
 - Mettez toujours le chargeur sous tension.
 - Installez le chargeur dans un endroit facilement accessible par le robot aspirateur.
 - Ne laissez aucun objet devant le chargeur.
- Lors de l'installation du chargeur, ne laissez pas traîner le cordon au sol. Les roues du robot aspirateur pourraient se prendre dedans.
- N'utilisez pas le robot aspirateur sur des sols de couleur noire.
 - Il risquerait de ne pas fonctionner correctement.
- Ne saisissez pas le robot aspirateur par le support du réservoir de poussière.
- Ne placez aucun objet à moins de 0,5 m de chaque côté du chargeur et à moins de 1 m à l'avant.
- Assurez-vous que le contact de charge du chargeur n'est pas endommagé ou contaminé par un corps étranger.
- N'installez pas le chargeur dans une pièce dont le sol est sombre.
 - Si le sol autour du chargeur est sombre, la recharge est altérée.
- Avant le nettoyage, retirez tout obstacle pouvant empêcher le déplacement du robot aspirateur (balançoire ou toboggan d'intérieur pour enfants, par exemple).

Pendant utilisation

- L'utilisation du robot aspirateur sur un tapis épais risque d'endommager à la fois le robot aspirateur et le tapis.
 - Le robot aspirateur ne peut pas monter sur de la moquette de plus de 1 cm d'épaisseur.
- N'utilisez pas le robot aspirateur sur des tables ou d'autres surfaces en hauteur.
 - Risque d'endommagement en cas de chute.
- Le robot aspirateur peut heurter des pieds de meubles (chaises, bureau, etc.) ; par conséquent, pensez à les relever pour garantir un nettoyage plus rapide et efficace.
- Lorsque le robot aspirateur fonctionne, ne tentez pas de le soulever pour le porter dans une autre pièce.
- Lorsque vous déplacez le robot aspirateur dans une autre pièce, ne le saisissez pas par ses roues d'entraînement.
- Ne placez aucun objet sur le dessus du robot, car cela pourrait entraîner un dysfonctionnement.
- Ramassez les éventuels papiers et sacs en plastique traînant au sol lorsque vous utilisez le robot aspirateur afin que ceux-ci n'en obstruent pas la bouche d'aspiration.
- Le robot aspirateur risque de ne pas pouvoir continuer sa progression s'il est coincé au niveau du seuil d'une porte d'entrée ou de véranda.
 - Pour des raisons de sécurité, le robot aspirateur interrompt automatiquement son fonctionnement au bout de 5 minutes d'inactivité.
 - Pour relancer son fonctionnement, éteignez-le puis rallumez-le après l'avoir déplacé dans un endroit où il peut poursuivre le nettoyage.
- Ne visez pas directement des personnes ou animaux avec le pointeur rouge (option).

Nettoyage et entretien

- Respectez les conditions suivantes afin d'éviter d'endommager votre robot aspirateur.
 - Ne vaporisez jamais d'eau directement sur le robot aspirateur pour le nettoyer. De même, ne le lavez jamais avec de l'essence, du diluant, de l'acétone ou de l'alcool.
- Ne tentez pas de démonter ou de réparer vous-même le robot aspirateur.
 - Cette tâche doit être effectuée uniquement par un réparateur certifié.
- Assurez-vous que le capteur d'obstacles et le capteur d'escarpement soient toujours propres.
 - Si des corps étrangers s'accumulent dessus, les capteurs peuvent connaître des dysfonctionnements.

Installation

Le voyant Power (Marche) du chargeur doit toujours être allumé.

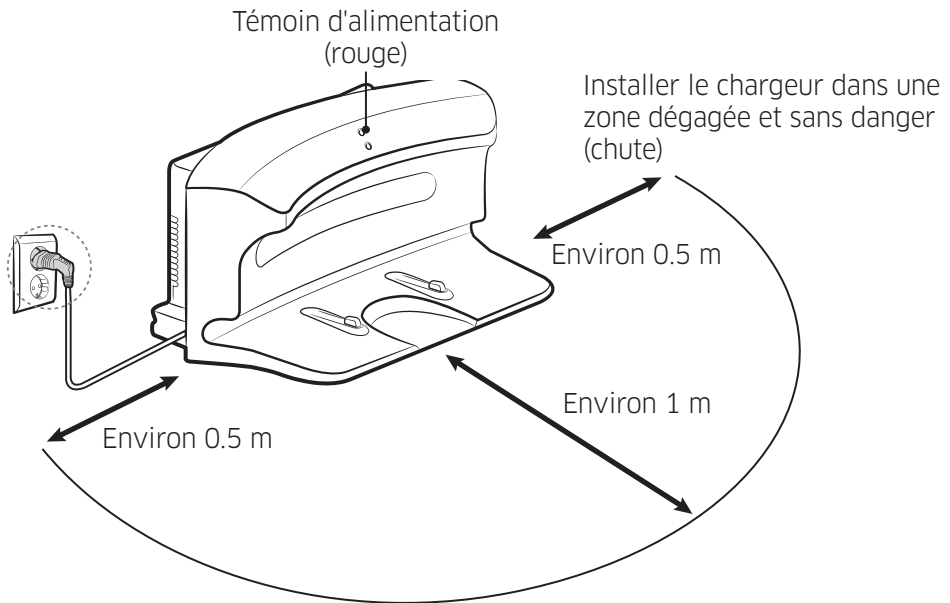

REMARQUE

- Installez le chargeur dans un endroit où le sol et le mur sont à niveau.
- Installer le chargeur dans le sens des lames du parquet.
- Lorsqu'il est éteint, le robot aspirateur ne se mettra pas en charge même s'il a rejoint le chargeur.
- Mettez toujours le chargeur sous tension.
 - Si le chargeur n'est pas sous tension, le robot aspirateur ne peut pas le trouver et il ne peut donc pas se recharger automatiquement.
 - Si vous laissez le robot aspirateur séparé du chargeur, les piles se déchargent naturellement.
- Si le robot aspirateur est en mode Energy Saving (Économie d'énergie), l'alimentation n'arrive pas même si le bouton d'arrêt d'urgence est désactivé puis réactivé. Appuyez pendant quelques secondes sur le bouton Start/Stop (Départ/Arrêt) du robot aspirateur.

Accessoires



Télécommande (option)

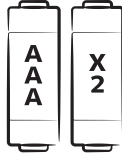

Types
[type AAA (option)]

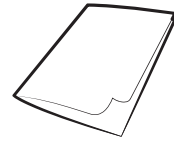

Guide d'utilisation

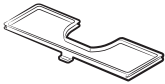

Filtre de rechange (option)

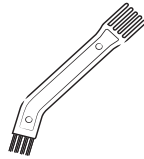

Brosse de nettoyage



Virtual Guard (option)

Mise en charge

La durée complète de la charge initiale est de 120 minutes, pour une durée d'utilisation de 90 minutes environ.

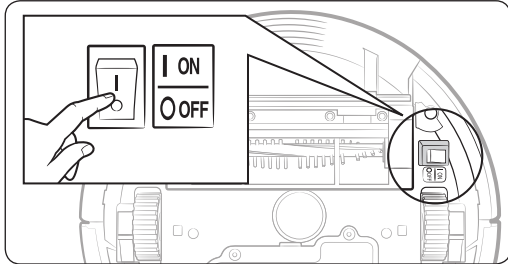
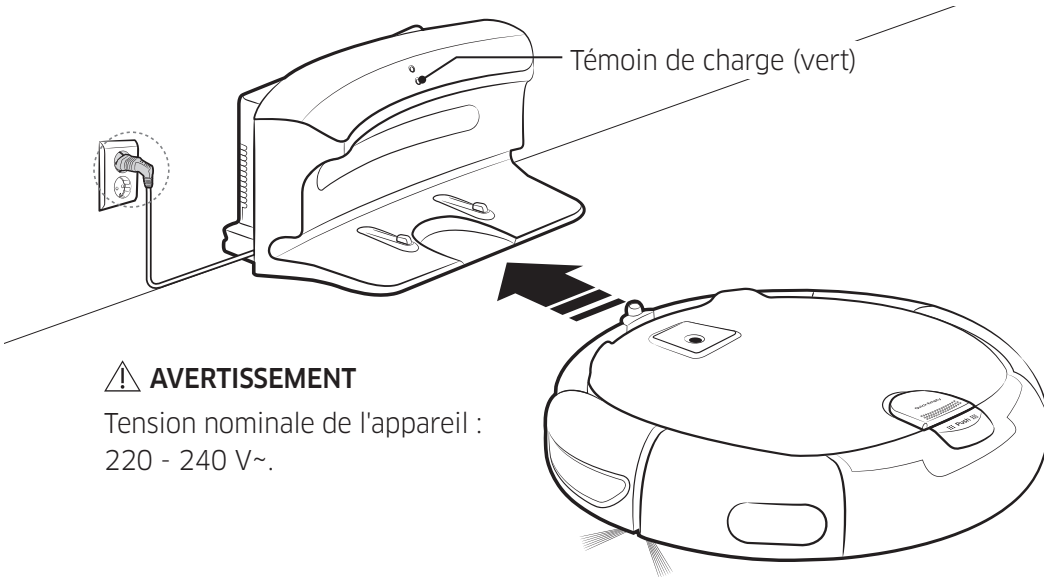

1 Actionnez le bouton d'alimentation situé sur le dessus du robot aspirateur.

Ce bouton permet d'allumer le robot aspirateur.

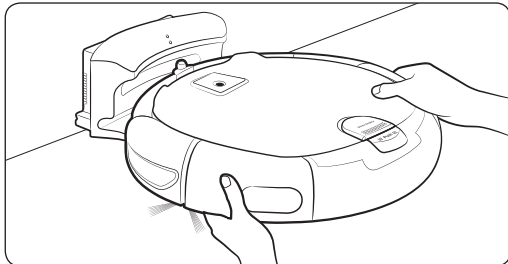

2 Mettez le robot aspirateur vous-même en charge en le plaçant sur son chargeur.

Assurez-vous que les broches de chargement du robot aspirateur soient alignées sur celles du chargeur.



3 Vérifiez l'état de la charge.

« 88:88 » s'affiche en fonction de la progression de la charge et « FULL » (CHARGÉ) s'affiche lorsque la charge est terminée.

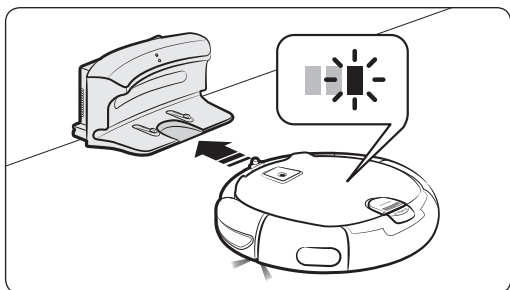

Charge automatique

Lorsque le voyant de la batterie se met à clignoter en cours de nettoyage, le robot retourne sur sa base pour se charger automatiquement.

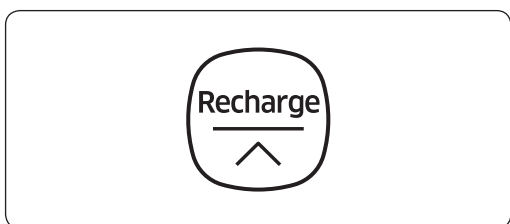

Recharge

Vous pouvez ordonner au robot aspirateur d'aller se recharger sur le chargeur pendant le processus de nettoyage.

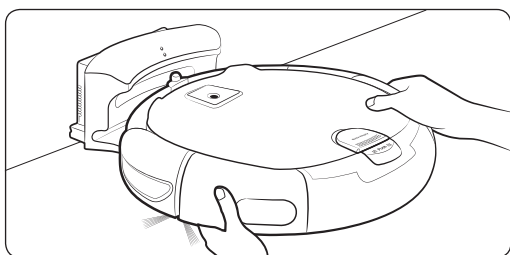

Batterie faible (Lo)

Mettez le robot aspirateur vous-même en charge en le plaçant sur son chargeur.

✓ Étapes à suivre si la recharge n'est pas effectuée.

Vérifiez l'état d'installation du chargeur lorsque :

- le chargeur n'est pas facilement accessible par le robot aspirateur ;
- la distance entre le chargeur et le robot aspirateur est supérieure à 5 m.
 - Il faudra certainement plus de temps au robot aspirateur pour revenir au chargeur et se recharger.

Chargez manuellement le robot aspirateur lorsque :

- le chargeur se situe dans un coin ;
- les piles sont entièrement déchargées ;
- le robot aspirateur est bloqué par des obstacles (meubles, etc.) ;
- le robot aspirateur ne parvient pas à franchir un seuil à proximité du chargeur (hauteur du seuil franchissable par le robot aspirateur : environ 1,5 cm maximum) ;
- le voyant des piles clignote et que le message « Lo » s'affiche ;
- le robot aspirateur est en mode Spot Clean (Nettoyage localisé) ou Manual Clean (Nettoyage manuel).

Installation du Virtual Guard (option)

Le rayon infrarouge émis par le Virtual Guard empêchera le robot aspirateur de s'approcher de certaines zones.

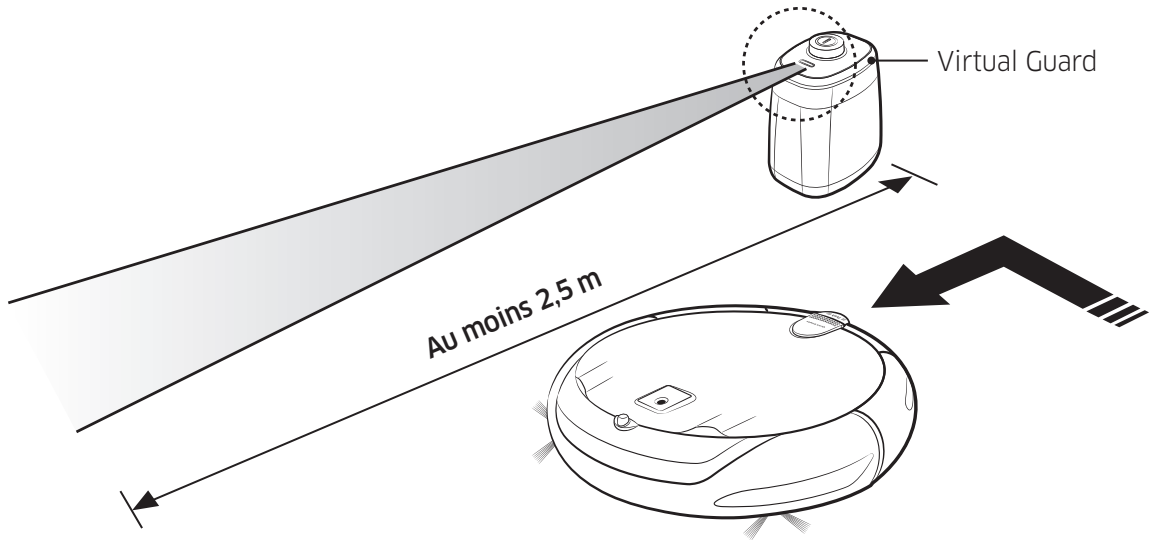

La longueur du mur virtuel est d'au moins 2,5 m et peut varier en fonction de l'environnement et de l'état de déplacement du robot.

Le voyant rouge Power (Marche) clignote.

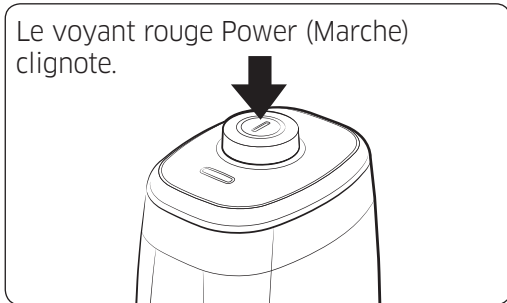

1 Appuyez sur le bouton Power (Marche) pour l'allumer.

2 Paramétrez la barrière Virtual Guard de façon à interdire au robot l'accès à certaines zones.

Assurez-vous que le capteur de distance est orienté en direction de la future barrière invisible (pour limiter l'approche du robot aspirateur).

Nom des pièces du Virtual Guard

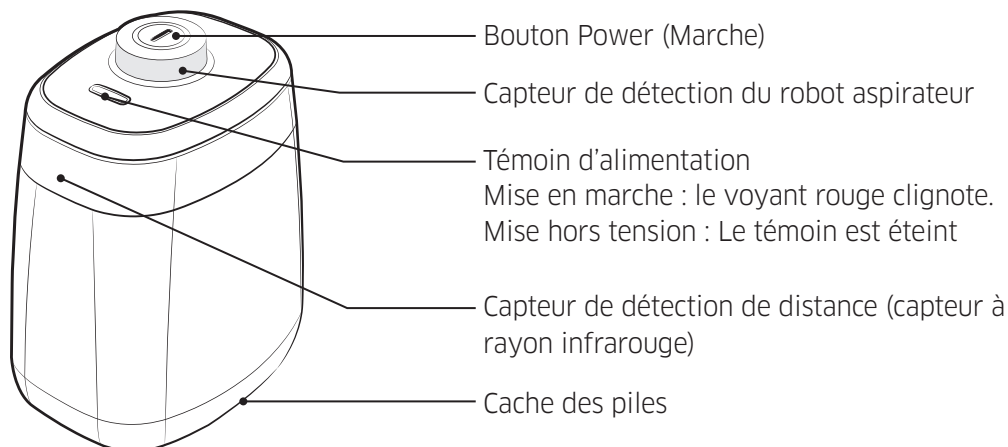

Insertion des piles

Les piles du Virtual Guard doivent être achetées séparément.

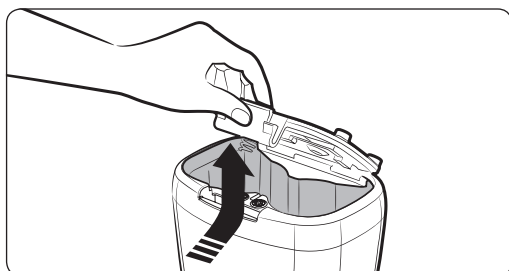

1 Ouvrez le cache de l'emplacement pour les piles du Virtual Guard en appuyant sur la languette de verrouillage, puis tirez vers le haut.

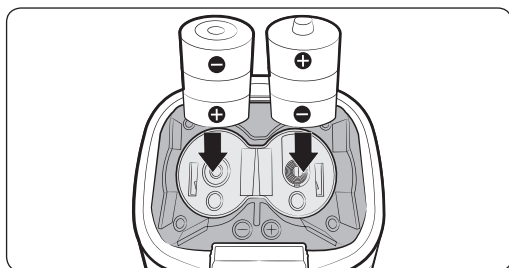

2 Insérez les piles (type D) comme indiqué sur l'illustration (vérifiez la polarité +/-).



3 Insérez l'extrémité du cache dans la fente et poussez l'autre extrémité pour le refermer.

Utilisation du robot aspirateur

Vous devez actionner le bouton d'alimentation pour utiliser le robot aspirateur.

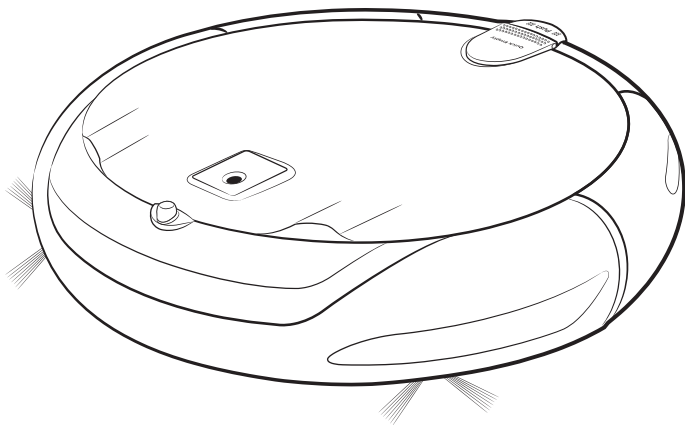

Mise sous/hors tension

Le bouton d'alimentation permet d'allumer et d'éteindre le robot aspirateur.

⚠ AVERTISSEMENT

- Lorsque le robot n'est pas utilisé pendant 10 minutes, il s'éteint automatiquement.

A rectangular button with rounded corners. The top half contains the word "Start" and the bottom half contains the word "Stop", separated by a horizontal line.

Utilisation du mode Auto Clean (Nettoyage auto)

Le robot aspirateur se déplace et effectue automatiquement le nettoyage de toute la surface une fois.

* Arrêt du nettoyage : appuyez sur le bouton

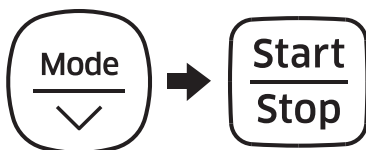
A sequence of two buttons. The first is a circular button with "Mode" and a downward-pointing chevron symbol. An arrow points to the second button, which is a rectangular button with rounded corners, identical to the "Start/Stop" button.

Utilisation des modes de nettoyage

Vous pouvez sélectionner le mode de nettoyage souhaité.

A circular button with "Recharge" and an upward-pointing chevron symbol.

Recharge

Vous pouvez ordonner au robot aspirateur d'aller automatiquement se recharger sur le chargeur pendant le processus de nettoyage.









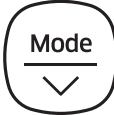

A circular button with "Schedule" and "OK" separated by a horizontal line.

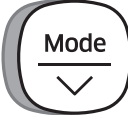
Réglage d'un programme

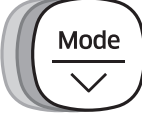
Cette fonction vous permet de définir ou d'annuler un programme ponctuel ou quotidien.

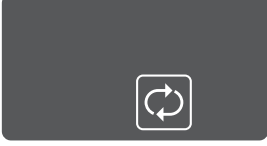
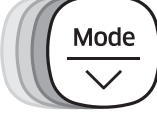
* Reportez-vous à la section « Réglage d'un programme ».

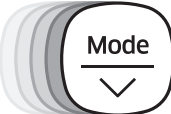
Sélection du mode de nettoyage

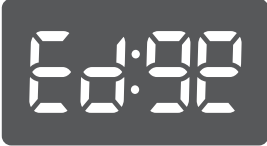
Mode de nettoyage	Sélection	Icône affichée
Auto Clean (Nettoyage auto)	Un appui  → 	
Spot Clean (Nettoyage localisé)	Deux appuis  → 	
Max Clean (Nettoyage intensif)	3 appuis  → 	
Manual Clean (Nettoyage manuel)	4 appuis  →  * Seule la télécommande permet de contrôler la direction de l'appareil.	
Edge clean (Nettoyage des angles)	5 appuis  → 	

* Lorsque le robot aspirateur est en charge, vous ne pouvez sélectionner que les modes Auto Clean (Nettoyage auto) et Max Clean (Nettoyage intensif) et edge clean (Nettoyage des angles).

Méthode de nettoyage pour chaque mode

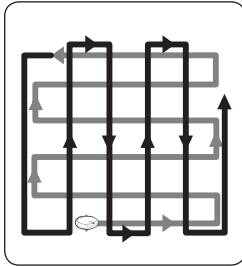

Auto Clean (Nettoyage auto)

Effectue automatiquement un cycle jusqu'à ce que toute la surface ait été nettoyée une fois.

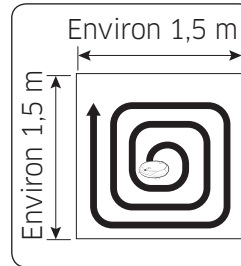

Spot Clean (Nettoyage localisé)

Effectue le nettoyage intensif d'une zone spécifique. Il peut être utilisé pour aspirer des miettes de pain ou de biscuits.

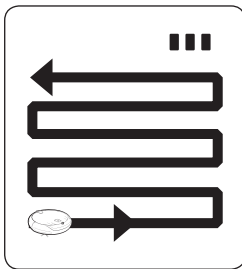

Max Clean (Nettoyage intensif)

Effectue le nettoyage jusqu'à ce que les piles soient épuisées.

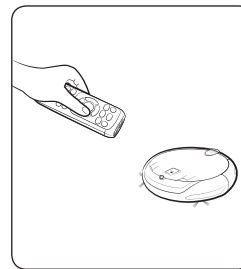

Manual Clean (Nettoyage manuel)

Vous pouvez déplacer le robot aspirateur à l'aide de la télécommande afin de nettoyer une zone spécifique.

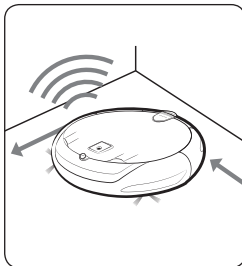

Edge clean (Nettoyage des angles)

Permet de nettoyer efficacement les angles en s'en approchant le plus possible.

Utilisation de la télécommande



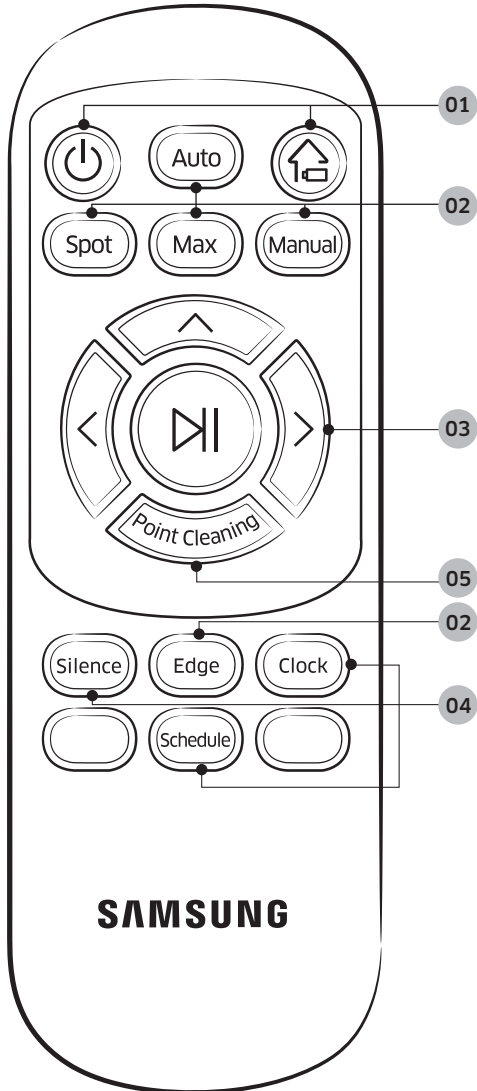



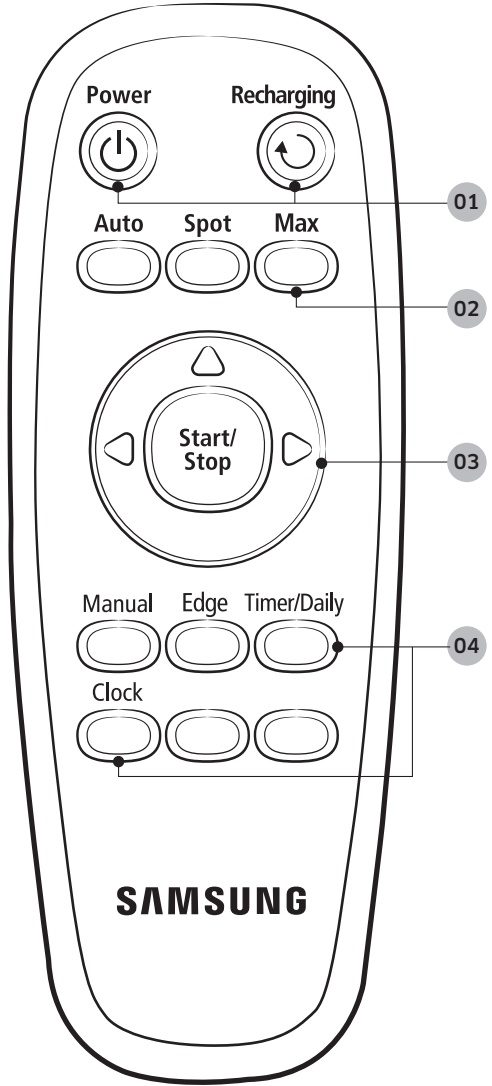









[Type A]



[Type B]



Opérations

[Type A]	[Type B]
	Power 
	Recharging 
	Auto 
	Spot 
	Max 
	Manual 
	Edge 
	Start/Stop 

01 Mise en marche/Recharge

Power (Marche)

Permet d'allumer et d'éteindre le robot aspirateur

Recharge

Permet d'ordonner au robot aspirateur d'aller se recharger sur le chargeur pendant le processus de nettoyage

02 Mode de nettoyage

Auto Clean (Nettoyage auto)

Permet de nettoyer automatiquement toute une surface une fois

Spot Clean (Nettoyage localisé)

Permet d'effectuer le nettoyage intensif d'une zone spécifique

Max Clean (Nettoyage intensif)

Permet d'ordonner au robot aspirateur d'effectuer le nettoyage jusqu'à ce que le voyant de la batterie clignote, après avoir atteint le niveau un

Manual Clean (Nettoyage manuel)

Permet de contrôler manuellement le robot aspirateur et d'effectuer le nettoyage à l'aide de la télécommande

Edge clean (Nettoyage des angles)

Permet de nettoyer efficacement les angles en s'en approchant le plus possible.

- Lorsque le capteur détecte un obstacle pendant le nettoyage, le robot ralentit afin de minimiser l'impact. Le capteur antichoc contribue également à en réduire la force.

Start/Stop (Départ/Arrêt)

Permet de démarrer ou d'arrêter le processus de nettoyage

[Type A]

[Type B]



Clock



Timer/Daily



03 Contrôle de la direction

Permet un déplacement vers l'avant

Permet de tourner à gauche

Permet de tourner à droite

* Le déplacement en arrière n'est pas disponible

04 Fonction supplémentaire

Mode Silence (Silencieux)

Permet d'effectuer le nettoyage en silence

- Le message « **SHHH** » s'affiche à l'écran lorsque l'appareil fonctionne en mode silencieux.

Réglage de l'heure

Reportez-vous à la page 26

Réglage du programme

Reportez-vous à la page 26

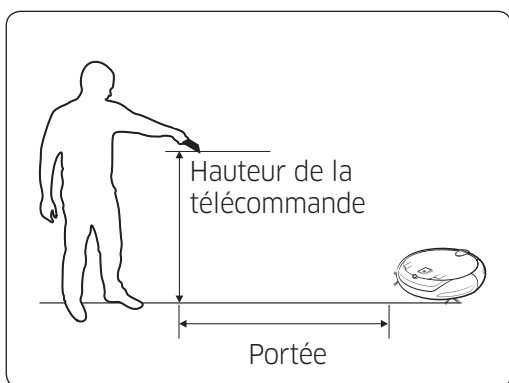
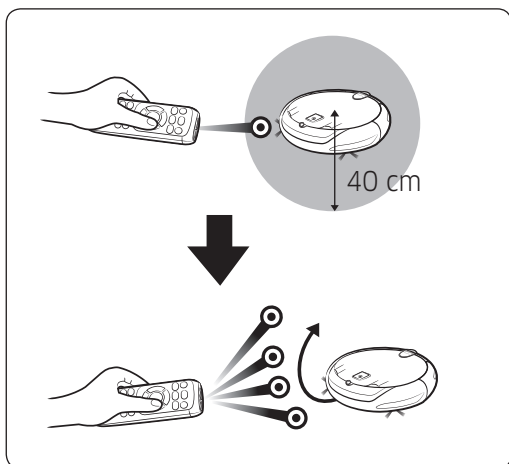

05 Nettoyage localisé

Disponible uniquement sur les télécommandes de type A

Vous pouvez utiliser la télécommande pour délimiter et nettoyer la zone de votre choix lorsque le robot est en marche.

- Pointez la lumière rouge vers le sol, dans un rayon de 40 cm autour de l'appareil.
- Maintenez appuyé le bouton de nettoyage localisé pour déplacer la lumière rouge vers la zone souhaitée. Le robot aspirateur se déplacera alors en suivant la lumière.

Portée de la télécommande

Hauteur de la télécommande	0,5 m	1 m	1,5 m
Portée	Environ 1,5 m	Environ 2 m	Environ 2,5 m

✓ Insertion des piles

Ouvrez le cache de l'emplacement des piles en le soulevant et en appuyant sur la languette de verrouillage, puis insérez les piles comme indiqué sur l'illustration. Ensuite, refermez le cache jusqu'à entendre un « clic ».

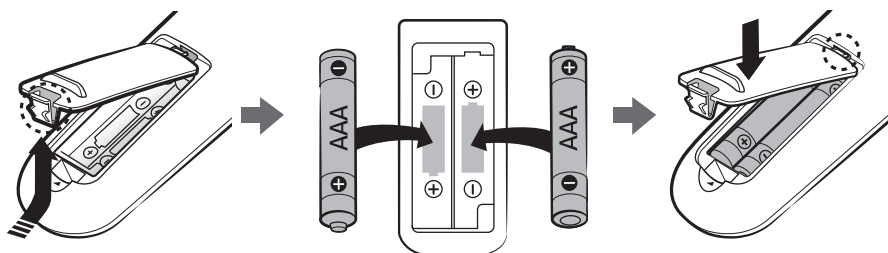

Nomenclature des différents composants

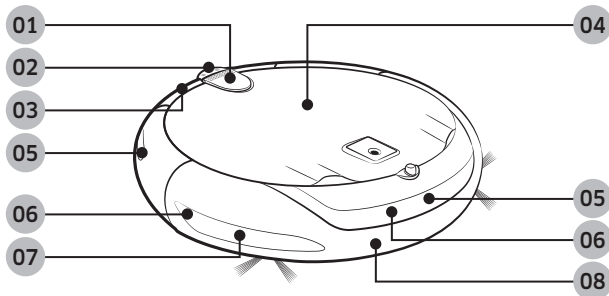

Partie supérieure

- 01 Cache de l'ouverture rapide (option)
- 02 Bouton du réservoir de poussière
- 03 Réservoir de poussière
- 04 Écran
- 05 Capteur de la télécommande
- 06 Capteur d'obstacles
- 07 Capteur Virtual Guard (option)
- 08 Capteur antichoc

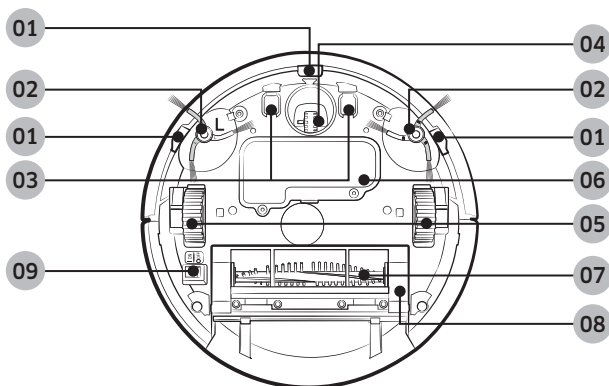

Partie inférieure

- 01 Capteur d'escarpement
- 02 Brosse latérale
- 03 Broche de chargement
- 04 Roulette
- 05 Roue d'entraînement
- 06 Cache des piles
- 07 Brosse principale
- 08 Cache de la brosse principale
- 09 Bouton d'alimentation

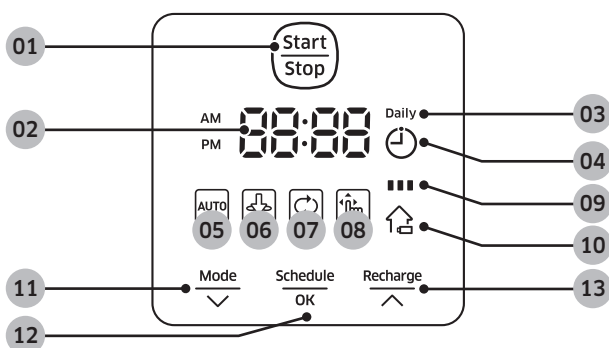

Écran

- 01 Bouton Start/Stop (Départ/Arrêt)
- 02 Affichage numérique
- 03 Programme Quotidien
- 04 Programme Pour une seule fois
- 05 Auto Clean (Nettoyage auto)
- 06 Spot Clean (Nettoyage localisé)
- 07 Max Clean (Nettoyage intensif)
- 08 Manual Clean (Nettoyage manuel)
- 09 Voyant de batterie
- 10 Recharge
- 11 Bouton des modes de nettoyage
- 12 Bouton Programme
- 13 Bouton de recharge

Réglage de l'heure/du programme

Les boutons , ,  de la télécommande de type A fonctionnent de la même manière que ceux de la télécommande de type B.

Réglage de l'heure

- Vous devez régler l'heure actuelle avant d'utiliser le programme Quotidien/Pour une seule fois.
- Vous pouvez configurer l'heure uniquement à l'aide de la télécommande.

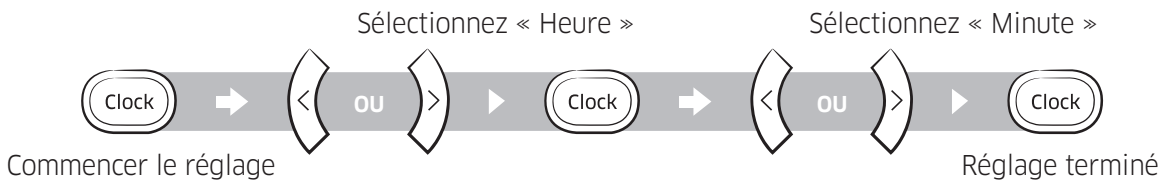

Réglage du programme

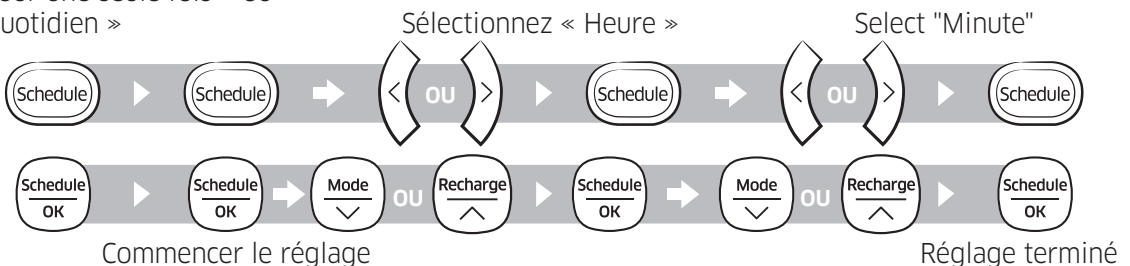

- Le réglage/l'annulation du programme ne peut être réalisé(e) que lorsque le robot aspirateur est sur son chargeur.
- Appuyez brièvement sur le bouton Schedule (Programme) pour définir un programme ponctuel.
- Appuyez sur le bouton Schedule (Programme) pendant 3 secondes pour définir un programme quotidien.

Sélectionner le programme
« Pour une seule fois » ou
« Quotidien »



Annulation au moment du réglage

Annulation du programme One-time/Daily (Quotidien/Pour une seule fois)

<p>Pour annuler un programme ponctuel</p>	 Annulation effectuée
<p>Pour annuler un programme quotidien</p>	 →  Appuyez pendant 3 s Annulation effectuée

Nettoyage et entretien

Vous devez éteindre le robot aspirateur avant de le nettoyer.

Nettoyage du réservoir de poussière

Nettoyez le réservoir de poussière lorsque celui-ci est plein.

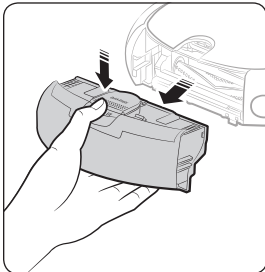

1 Retirez le réservoir de poussière.

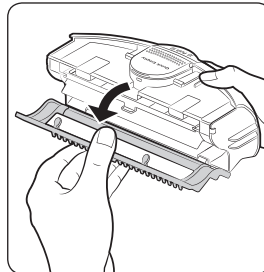

2 Retirez le cache du réservoir de poussière.

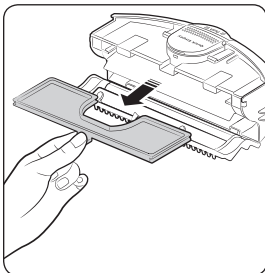

3 Retirez le filtre de ce dernier.



4 Videz le réservoir et nettoyez le filtre.

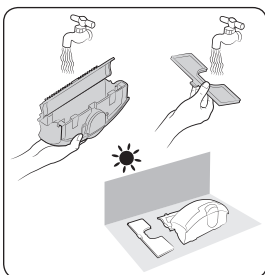

5 Lavez le réservoir et le filtre.

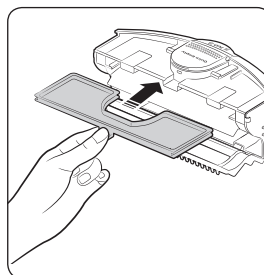

6 Remplacez le filtre dans le réservoir.

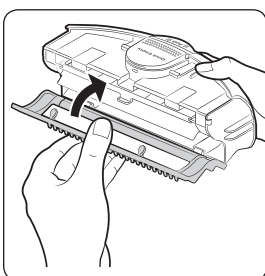

7 Refermez le cache du réservoir.

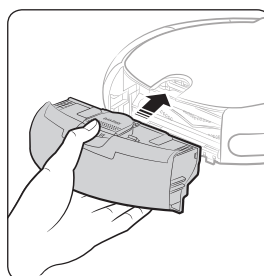

8 Remettez en place le réservoir de poussière avant d'utiliser le robot aspirateur.

Vider le réservoir de poussière (Ouverture rapide)

La cache d'ouverture rapide permet de vider facilement le réservoir.

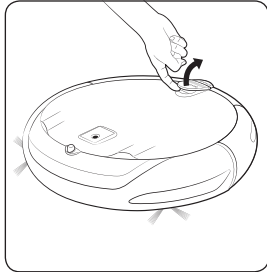

1 Ouvrez le cache de l'ouverture rapide.

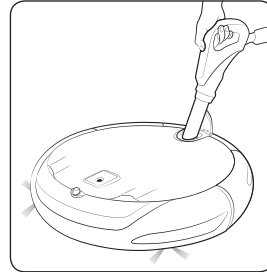

2 Retirez la poussière du réservoir à l'aide d'un aspirateur.

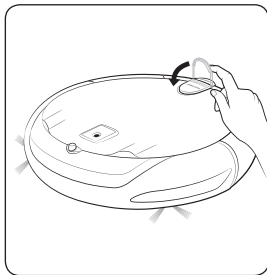

3 Refermez le cache de l'ouverture rapide.

Nettoyage de la roue d'entraînement

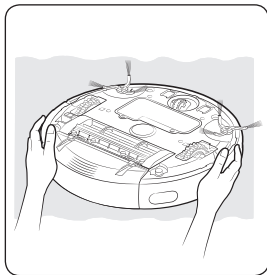

1 Étalez un chiffon doux sur le sol et retournez le robot aspirateur dessus.

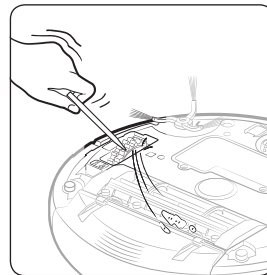

2 Retirez les corps étrangers à l'aide d'une petite tige émoussée ou de pincettes.

Nettoyage des capteurs et de la caméra

Essayez doucement avec un chiffon doux.

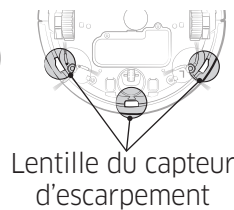
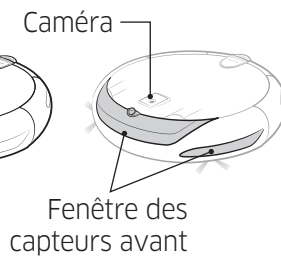
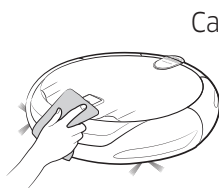

Nettoyage de la brosse principale

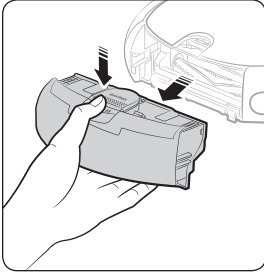

1 Retirez le réservoir de poussière.

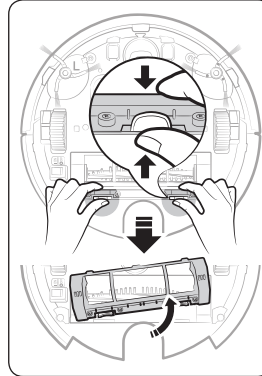

2 Retirez le cache de la brosse principale.

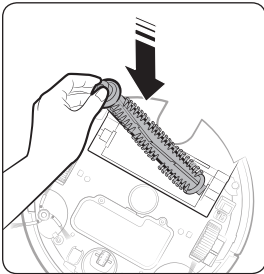

3 Retirez la brosse principale.

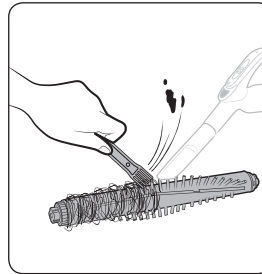

4 Nettoyez la brosse principale.

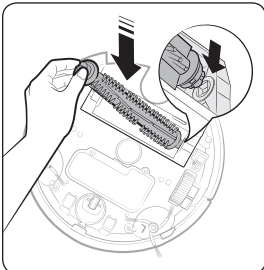

5 Remettez en place la brosse principale.

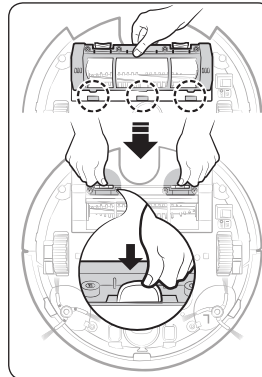

6 Remettez en place le cache de la brosse principale.

Nettoyage de la brosse latérale

Retirez les éventuels corps étrangers de la brosse.



1 Plongez un chiffon doux dans de l'eau chaude.

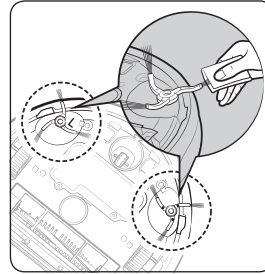

2 Enveloppez la brosse dans le chiffon, attendez 10 secondes, puis frottez la brosse avec.

Si des cheveux ou de la ficelle sont coincés entre l'unité principale et la brosse latérale, suivez la méthode ci-dessous :

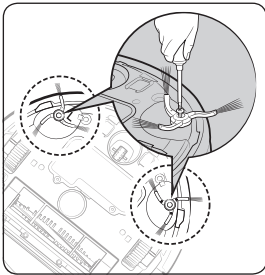

1 Retirez les brosses latérales

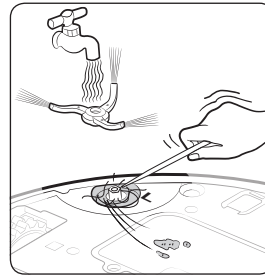

2 Nettoyez les brosses latérales

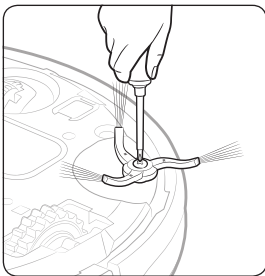

3 Remettez en place les brosses latérales

Remarques et avertissements

Mise en charge

REMARQUE

- En cas de surchauffe de la batterie pendant la charge, l'opération peut prendre plus de temps que prévu.
- Si la charge automatique ne fonctionne pas, effectuez les contrôles suivants.
 - Éteignez le robot aspirateur, puis rallumez-le en utilisant le bouton situé sous l'appareil.
 - Débranchez, puis rebranchez le chargeur.
 - Vérifiez l'absence de corps étrangers dans les broches de chargement et nettoyez le robot aspirateur et les broches du chargeur à l'aide d'un chiffon sec.
 - Vérifiez l'absence d'obstacles à proximité du chargeur (objets réfléchissants, chaises, etc.).
- Si vous laissez le robot aspirateur séparé du chargeur, les piles se déchargent naturellement.
 - Dans la mesure du possible, veillez à ce que le robot revienne toujours en position de chargement sur le chargeur (Éteignez le robot aspirateur et débranchez le chargeur en cas d'absence prolongée.)

Pendant utilisation

REMARQUE

- Pour utiliser le robot aspirateur, vous devez l'allumer. Si vous l'éteignez, tous les réglages seront réinitialisés.
- Ne vous allongez pas autour du Robot Vacuum lorsqu'il fonctionne.
 - Vos cheveux pourraient se coincer entre la brosse principale et la brosse latérale, et vous pourriez vous blesser.
- Le robot aspirateur peut rester bloqué sur certains obstacles (ex. : des seuils) au cours du nettoyage.
 - Pour le relancer, éteignez-le, déplacez-le dans un endroit dégagé et rallumez-le.
- Le robot aspirateur n'est pas conçu pour nettoyer parfaitement les zones auxquelles il ne peut pas accéder (angles, espace entre les meubles et le mur, etc.)
 - Veuillez utiliser un autre outil de nettoyage pour leur entretien régulier.
- Le robot aspirateur n'est pas conçu pour nettoyer les taches agglomérées ; il est donc possible que certaines restent sur le sol après son passage.
 - Veuillez utiliser un autre outil de nettoyage pour leur entretien régulier.

-
- Lorsque le robot aspirateur est éteint, vous ne pouvez pas le rallumer depuis le bouton d'alimentation de la télécommande. Appuyez pendant quelques secondes sur le bouton Start/Stop (Départ/Arrêt) du robot aspirateur.
 - Si le niveau de la batterie faiblit en mode de nettoyage Auto/Max (Automatique/Intensif), le robot aspirateur regagne sa base et revient ensuite sur la zone une fois entièrement chargé (répétition de la fréquence de nettoyage : 1 fois).
 - Vous ne pouvez pas activer le mode de nettoyage Max/Manuel (Intensif/Manuel) lorsque le robot est en cours de charge.
 - Ne déplacez pas inutilement le robot aspirateur et n'appuyez sur aucun bouton lorsqu'il est en mode de nettoyage Auto/Max (Automatique/Intensif). Cela signifierait pour lui que le nettoyage est terminé et il le reprendrait depuis le début.
 - Si vous activez le mode de nettoyage localisé alors que le robot aspirateur est en cours de charge, il reculera d'environ 250 mm et pivotera sur 180°.
 - Si le robot détecte la survenue d'un impact ou d'une chute, il reculera automatiquement.
 - Si vous appuyez sur le bouton de nettoyage localisé pendant plus de 2 secondes, la fonction s'éteint et le robot reprend l'opération qu'il effectuait avant :
 - S'il était en mode Veille, il s'arrête immédiatement.
 - S'il était en mode de nettoyage manuel, il s'arrête et attend un nouveau réglage manuel.
 - S'il était en mode de nettoyage automatique, intensif ou des angles, il reprend le mode de nettoyage précédent.
 - S'il était en mode de nettoyage localisé, il reprend le mode de nettoyage localisé précédent.
 - S'il était en train de regagner le chargeur, il continuera sa route.
 - Lorsque le robot aspirateur est en cours de charge automatique sur sa base pour cause de batterie faible, la fonction de nettoyage localisé est désactivée.

Nettoyage et entretien

REMARQUE

- Lorsque vous lavez le réservoir de poussière et le filtre à l'eau claire
 - Réservoir de poussière : essuyez-le minutieusement avant de le remettre en place.
 - Filtre : faites-le sécher à l'ombre avant de le réutiliser.

ATTENTION

- Veillez à ne pas vous coincer les doigts dans l'entrée du réservoir lorsque vous démontez ou remontez ce dernier.
- Ne laissez pas d'objets risquant d'obstruer l'entrée du robot aspirateur sur le sol (ex. : cure-dents, cotons-tiges, etc.).
- Si vous ne parvenez pas à retirer un corps étranger de la brosse principale, contactez un centre de service.
- La brosse principale étant chargée de nettoyer le sol, des fils ou encore des cheveux risquent de rester coincés dans le rouleau. Contrôlez son état régulièrement.

À propos de la batterie

REMARQUE

- Achetez uniquement les batteries dans des centres de service et vérifiez toujours qu'elles portent le symbole d'origine () et qu'elles sont adaptées au modèle de votre robot aspirateur.
- Chargez-la dans un lieu bien aéré.
- Cette batterie est propre au robot aspirateur Samsung Electronics. Ne l'utilisez pas avec un autre produit.
- Ne démontez pas et ne modifiez pas la batterie.
- Ne jetez pas la batterie au feu et ne la faites pas surchauffer.
- N'appliquez pas d'objet métallique sur les bornes de charge (+, -).
- Ne jetez pas les piles avec les ordures ménagères.
- Avant de mettre cet appareil au rebut, débarrassez-vous des piles d'une manière respectueuse de l'environnement.
 - Respectez les réglementations locales en vigueur sur le recyclage des piles usagées.
- Entrez l'appareil en intérieur (dans une pièce comprise entre 0 et 40 °C).
- En cas de dysfonctionnement de la batterie, ne tentez pas de la démonter vous-même. Contactez le centre d'assistance le plus proche.

-
- Le robot aspirateur est alimenté par une batterie NiMH (« Nickel-Metal Hydride ») respectueuse de l'environnement, rechargeable et dotée d'une fonction de prévention de surcharge garantissant une longue durée.
 - Un temps de charge plus long et un temps de fonctionnement de la batterie plus court indiquent que celle-ci est en fin de vie. Contactez un centre d'assistance clientèle agréé pour remplacer votre batterie.
 - La période de garantie de la batterie est de 6 mois à compter de la date d'achat.
 - Les différents signaux infrarouges émis par les appareils peuvent interférer les uns avec les autres et provoquer des dysfonctionnements si les appareils concernés se situent dans une pièce exigüe ou sont proches les uns des autres.
 - Installez le module Virtual Guard (option) suffisamment loin du chargeur afin d'éviter d'interrompre la charge automatique.
 - Si plusieurs robots aspirateurs sont utilisés simultanément, les interférences provoquées par les différents signaux infrarouges risquent d'entraîner des dysfonctionnements.

À propos du capteur infrarouge

ATTENTION

- La transmission du signal infrarouge peut ne pas être régulière dans les lieux comportant des lampes halogènes ou en extérieur.
- Le robot aspirateur utilise 3 types de systèmes à infrarouge et l'un d'eux peut ne pas fonctionner face à un autre ayant une priorité plus élevée.
 - Priorité des signaux infrarouges :
Télécommande > Virtual Guard (option) > Chargeur
- Lorsque vous utilisez la télécommande, il se peut que le robot aspirateur franchisse la barrière invisible définie par le Virtual Guard (option) et pénètre dans une zone non incluse dans le périmètre initial, car le signal de la télécommande a priorité.

Codes d'information

Codes d'information	Liste de vérification
C 00	Le robot aspirateur est coincé. <ul style="list-style-type: none">• Éteignez-le et déplacez-le.
C 01	Corps étrangers dans la brosse principale <ul style="list-style-type: none">• Éteignez l'appareil et retirez les corps étrangers de la brosse principale.
C 02	Corps étrangers dans la roue d'entraînement gauche <ul style="list-style-type: none">• Désactivez le bouton d'arrêt d'urgence et retirez les corps étrangers de la roue d'entraînement.
C 03	Corps étrangers dans la roue d'entraînement droite <ul style="list-style-type: none">• Désactivez le bouton d'arrêt d'urgence et retirez les corps étrangers de la roue d'entraînement.
C 05	Contrôle du capteur antichoc <ul style="list-style-type: none">• Éteignez, puis rallumez le robot aspirateur.• Contactez un centre de service si le codes d'information est toujours présent.
C 06	Accumulation de corps étrangers sur le capteur d'obstacles <ul style="list-style-type: none">• Éteignez l'appareil et nettoyez les capteurs avant et arrière à l'aide d'un chiffon doux.
C 07	Accumulation de corps étrangers sur le capteur d'escarpement <ul style="list-style-type: none">• Éteignez l'appareil et nettoyez le capteur d'escarpement à l'aide d'un chiffon doux.
C 09	Corps étrangers dans la brosse latérale <ul style="list-style-type: none">• Éteignez l'appareil et retirez les corps étrangers de la brosse latérale.

Si vous appuyez sur le bouton Start/Stop (Départ/Arrêt) ou éteignez l'appareil, le codes d'information disparaît.

Dépannage

Symptôme	Liste de vérification
Le robot aspirateur ne fonctionne pas du tout.	<ul style="list-style-type: none"> • Vérifiez que le bouton d'alimentation est en position Activé. • Vérifiez que tous les symboles sont affichés à l'écran. • Vérifiez que la batterie du robot aspirateur est encore chargée. <ul style="list-style-type: none"> - Si le message « Lo » (Faible) est affiché à l'écran, faites charger le robot sur sa base. • Remplacez les piles (type AAA) si la télécommande ne fonctionne pas. • Vérifiez que le réservoir de poussière est monté.
Le robot aspirateur s'arrête en cours de fonctionnement.	<ul style="list-style-type: none"> • Si le message « Lo » (Faible) est affiché à l'écran, faites charger le robot sur sa base. • Si le robot s'est arrêté en raison d'un obstacle qu'il a rencontré sur sa trajectoire (ex. : cordon électrique, seuil, etc.), dégagez-le. <ul style="list-style-type: none"> - Si des corps étrangers (morceaux de tissu, fils) restent bloqués dans la roue d'entraînement, placez le bouton d'alimentation sur la position Désactivé et retirez-les. • Si le robot aspirateur est coincé entre deux niveaux, dégagez-le et éloignez-le de l'obstacle.
La puissance d'aspiration est faible	<ul style="list-style-type: none"> • Si le filtre est bouché, éteignez le robot aspirateur et nettoyez le réservoir de poussière et le filtre. • Un réservoir trop plein peut faire baisser la puissance d'aspiration de l'appareil. Éteignez le robot aspirateur et videz le réservoir. • Si l'entrée située à la base du robot est obstruée par des corps étrangers, éteignez le robot aspirateur et retirez-les. • Si l'appareil devient soudainement plus bruyant, désactivez le bouton d'arrêt d'urgence et videz le réservoir.
Le robot aspirateur ne parvient pas à localiser le chargeur.	<ul style="list-style-type: none"> • Il peut s'agir d'une panne de courant ou la fiche d'alimentation est peut-être débranchée. • Retirez les éventuels obstacles situés dans un rayon de 1 m à l'avant et de 0,5 m sur les côtés du chargeur afin de ne pas gêner le retour du robot. • Si des corps étrangers recouvrent les broches de chargement, retirez-les. • Vérifiez qu'une barrière Virtual Guard (option) n'a pas été définie autour du chargeur.

Symptôme	Liste de vérification
Le robot aspirateur se déplace tout à coup en diagonale.	<ul style="list-style-type: none"> • Vérifiez que le chargeur se situe bien dans le sens du revêtement de sol (lames de parquet ou carrelage). • L'appareil peut se déplacer en diagonale pour accéder le plus rapidement possible à la zone de nettoyage suivante, il peut avoir rencontré un obstacle dans cette direction, il rejoint sa base ou il suit le sens du revêtement de sol.
Le nettoyage localisé ne fonctionne pas (En option)	<ul style="list-style-type: none"> • Si vous pointez la lumière rouge directement sur le robot, il se peut qu'il n'aille pas dans la direction souhaitée. <ul style="list-style-type: none"> - Pointez la lumière rouge vers le sol, dans un rayon de 40 cm autour de l'appareil. • N'utilisez pas le mode de nettoyage localisé si la zone est ensoleillée, très claire, ou sur des sols sombres.
Le robot aspirateur franchit la barrière Virtual Guard. (En option)	<ul style="list-style-type: none"> • Si les piles de la barrière Virtual Guard sont épuisées, changez-les. (2 piles de type D (LR20)). • Si le témoin est éteint, tentez d'allumer la barrière Virtual Guard pour voir si elle était désactivée. • Assurez-vous que le capteur de distance est orienté en direction de la future barrière invisible.
La durée des piles du module Virtual Guard est trop courte. (En option)	<ul style="list-style-type: none"> • Vérifiez que vous utilisez bien des piles alcalines. • Remplacez les piles par des piles alcalines neuves. (2 piles de type D (LR20)).

Avertissements concernant la batterie

AVERTISSEMENT

Ne retirez pas (ou n'essayez pas de retirer) la batterie incorporée dans cet appareil par vous-même. Pour remplacer la batterie, vous devez contacter votre fournisseur de services ou un professionnel qualifié indépendant. Ces instructions ont été préparées pour une utilisation exclusive de votre fournisseur de services ou d'un professionnel qualifié indépendant.

POUR VOTRE PROPRE SÉCURITÉ, N'ESSAYEZ PAS DE RETIRER LA BATTERIE VOUS-MÊME OU NE LA JETER AU FEU. NE DÉMONTÉZ PAS, N'ÉCRASEZ PAS OU NE PERCEZ PAS LA BATTERIE.

Comment retirer la batterie

Retirez le robot du chargeur (station) afin de le démonter.

Avant cela, veuillez à éteindre votre aspirateur pour des raisons de sécurité.

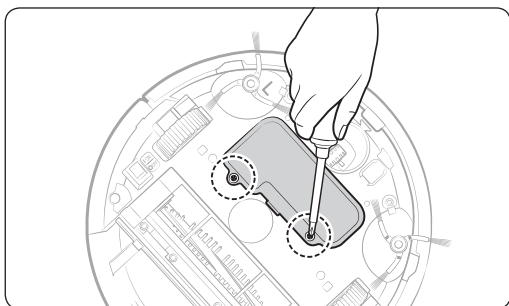

1 Retournez le robot aspirateur et posez-le par terre afin d'en retirer 2 vis.

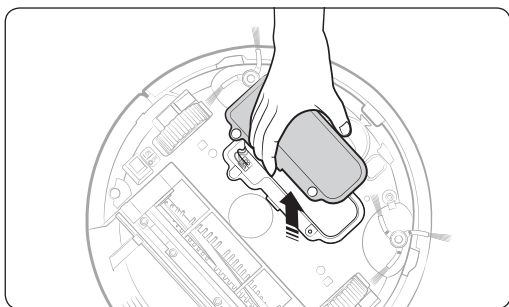

2 Retirez le cache de la batterie.

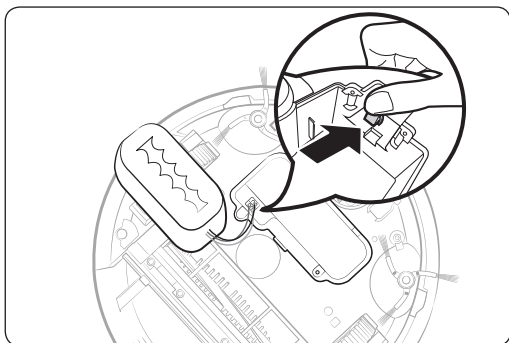

3 Retirez la batterie de son emplacement, puis débranchez le connecteur.



Les bons gestes de mise au rebut des batteries de ce produit

(Applicable aux pays disposant de systèmes de collecte de batteries séparés)

Ce symbole sur la batterie, son emballage ou sa documentation indique que la batterie usagée ne peut être jetée avec les autres déchets ménagers. Si les symboles chimiques Hg, Cd ou Pb sont inscrits sur la batterie, cela indique que la batterie contient du mercure, du cadmium ou du plomb selon les niveaux de référence de la directive CE 2006/66.

La batterie incorporée dans cet appareil ne peut pas être remplacée par l'utilisateur. Pour plus d'informations sur son remplacement, veuillez contacter votre fournisseur de services. N'essayez pas de retirer la batterie ou ne la jetez pas au feu. Ne démontez pas, n'écrasez pas ou ne percez pas la batterie. Si vous prévoyez de jeter le produit, le site de ramassage des déchets prendra les mesures appropriées pour le recyclage et le traitement de votre produit, y compris la batterie.

Spécifications

Classification	Élément	Informations détaillées
Caractéristiques mécaniques	Diamètre	355 mm
	Hauteur	93 mm
	Poids	3,6 kg
	Type de bouton de l'unité principale	Tactile
Caractéristiques d'alimentation	Tension	220 - 240 V~, 50 - 60 Hz
	Consommation électrique (chargeur)	50 W
	Consommation électrique (unité principale)	40 W
	Caractéristiques de la batterie	14,4 V/2 000 mA
Caractéristiques de nettoyage	Type de charge	Charge automatique/manuelle
	Mode de nettoyage	Auto (Automatique), Spot (Localisé), Max (Intensif), Manual (Manuel)
	Temps de charge	Environ 120 minutes
	Temps de nettoyage (sur sol dur)	Environ 90 minutes
	Capacité du réservoir de poussière	Environ 0,6 l
Méthode de nettoyage	Reconnaissance de la forme du plancher	

Cet aspirateur est conforme aux normes suivantes :

Directive relative à la compatibilité électromagnétique : 2004/108/CEE

Directive relative à la basse tension : 2006/95/CE

Open source announcement



The software included in this product contains open source software. You may obtain the complete corresponding source code for a period of three years after the last shipment of this product by sending an email to <mailto:oss.request@samsung.com>.

It is also possible to obtain the complete corresponding source code in a physical medium such as a CD-ROM; a minimal charge will be required.

The following URL <http://opensource.samsung.com/opensource/VR5000J/seq/0> leads to the download page of the source code made available and open source license information as related to this product. This offer is valid to anyone in receipt of this information.

Mémo

Mémo

Samsung Service Consommateurs
66 rue des Vanesses
BP 50116 - Villepinte
95950 Roissy cedex
France



Pour toute information ou tout
renseignement complémentaire sur nos
produits, notre service consommateurs
est à votre disposition au :

01 48 63 0000

Vous pouvez également
vous connecter à notre site internet

<http://www.samsung.com/fr>



DJ68-00734C-00