

Xerox® WorkCentre® 3615

Black and White Multifunction Printer

Imprimante multifonctions noir et blanc



Xerox® WorkCentre® 3615

User Guide

Guide d'utilisation

Italiano Guida per l'utente

Deutsch Benutzerhandbuch

Español Guía del usuario

Português Guia do usuário

Nederlands Gebruikershandleiding

Svenska Användarhandbok

Dansk Betjeningsvejledning

Suomi Käyttöopas

Norsk Brukerhåndbok

Русский Руководство пользователя

Čeština Uživatelská příručka

Polski Przewodnik użytkownika

Magyar Felhasználói útmutató

Türkçe Kullanıcı Kılavuzu

Ελληνικά Εγχειρίδιο χρήστη

© 2013 Xerox Corporation. Tous droits réservés. Le programme est soumis aux lois américaines sur la protection des œuvres non publiées. Il est interdit de reproduire le contenu de cette publication sous quelque forme que ce soit sans l'autorisation de Xerox Corporation.

La protection garantie par les droits d'auteur s'applique à tout ce qui se rapporte à la forme et au fond des informations et du matériel étant actuellement permis par les dispositions législatives ou la jurisprudence ou accordé ci-après, y compris sans aucune limite, le matériel provenant des programmes logiciels apparaissant sur les écrans tels que les styles, les modèles, les icônes, les écrans, les aspects, etc.

Xerox[®] et Xerox and Design[®], Phaser[®], PhaserSMART[®], PhaserMatch[®], PhaserCal[®], PhaserMeter™, CentreWare[®], PagePack[®], eClick[®], PrintingScout[®], Walk-Up[®], WorkCentre[®], FreeFlow[®], SMARTsend[®], Scan to PC Desktop[®], MeterAssistant[®], SuppliesAssistant[®], Xerox Secure Access Unified ID System[®], Xerox Extensible Interface Platform[®], ColorQube[®], Global Print Driver[®] et Mobile Express Driver[®] sont des marques déposées de Xerox Corporation aux États-Unis et/ou dans d'autres pays.

Adobe[®] Reader[®], Adobe[®] Type Manager[®], ATM™, Flash[®], Macromedia[®], Photoshop[®] et PostScript[®] sont des marques déposées de Adobe Systems Incorporated aux États-Unis et/ou dans d'autres pays.

Apple[®], AppleTalk[®], Bonjour[®], EtherTalk[®], Macintosh[®], Mac OS[®] et TrueType[®] sont des marques déposées d'Apple Computer, Inc. aux États-Unis et/ou dans d'autres pays.

HP-GL[®], HP-UX[®] et PCL[®] sont des marques déposées de Hewlett-Packard Corporation aux États-Unis et/ou dans d'autres pays.

IBM[®] et AIX[®] sont des marques déposées de International Business Machines Corporation aux États-Unis et/ou dans d'autres pays.

Microsoft[®], Windows Vista[®], Windows[®] et Windows Server[®] sont des marques de Microsoft Corporation aux États-Unis et/ou dans d'autres pays.

Novell[®], NetWare[®], NDPS[®], NDS[®], IPX™ Novell Distributed Print Services™ sont des marques déposées de Novell, Inc. aux États-Unis et/ou dans d'autres pays.

SGI[®] et IRIX[®] sont des marques déposées de Silicon Graphics International Corp. ou de ses filiales aux États-Unis et/ou dans d'autres pays.

Sun, Sun Microsystems et Solaris sont des marques ou des marques déposées d'Oracle et ses affiliés aux États-Unis et/ou dans d'autres pays.

UNIX[®] est une marque commerciale aux États-Unis et dans d'autres pays, accordée sous licence exclusivement par le biais de X/Open Company Limited.

PANTONE[®] et les autres marques commerciales Pantone, Inc. sont la propriété de Pantone, Inc.

Version du document 1.0: Septembre 2013

BR5863_fr

Table des matières

1	Sécurité	9
	Sécurité électrique	10
	Directives générales	10
	Cordon d'alimentation	10
	Arrêt d'urgence	11
	Sécurité laser	11
	Sécurité d'utilisation	12
	Consignes d'utilisation	12
	Émission d'ozone	12
	Emplacement de l'imprimante	12
	Consommables pour l'imprimante	13
	Sécurité de maintenance	14
	Symboles apposés sur l'imprimante	15
	Contact pour toute information sur l'environnement, la santé et la sécurité	16
2	Fonctions	17
	Eléments de l'imprimante	18
	Vue avant	18
	Vue arrière	19
	Composants internes	19
	Panneau de commande	20
	Mode Économie d'énergie	21
	Fin du mode Economie d'énergie	21
	Pages d'information	22
	Relevé de configuration	22
	Impression d'un relevé de configuration	22
	Fonctions d'administration	23
	Services Internet CentreWare	23
	Recherche de l'adresse IP de l'imprimante	23
	Informations complémentaires	24
3	Installation et configuration	25
	Présentation de l'installation et de la configuration	26
	Choix d'un emplacement pour l'imprimante	27
	Connexion de l'imprimante	28
	Choix d'une méthode de connexion	28
	Connexion à un ordinateur par câble USB	29
	Connexion à un réseau câblé	29
	Recherche de l'adresse IP de l'imprimante	29
	Connexion à un réseau sans fil	30
	Connexion à une ligne téléphonique	33
	Configuration des paramètres réseau	34
	A propos des adresses TCP/IP et IP	34
	Préparation de l'imprimante pour la numérisation	35

Installation des logiciels.....	36
Système d'exploitation requis	36
Installation des pilotes d'imprimante pour une imprimante réseau Windows.....	36
Installation des pilotes d'imprimante pour une imprimante USB Windows.....	37
Installation des pilotes d'imprimante sous Macintosh OS X Version 10.5 et ultérieure.....	38
Installation des pilotes d'imprimante sous Macintosh	39
Installation des pilotes et des utilitaires sous UNIX et Linux	39
Autres pilotes.....	40
Installation de l'imprimante en tant que périphérique de services Web (WSD).....	41
4 Papier et supports	43
Supports pris en charge.....	44
Supports recommandés.....	44
Commande de papier.....	44
Instructions générales sur le chargement des supports.....	44
Supports pouvant endommager l'imprimante.....	45
Conseils pour le stockage du papier.....	45
Types et grammages de support pris en charge	46
Formats de support pris en charge.....	46
Types et grammages de support pris en charge pour l'impression recto verso automatique.....	46
Formats de support standard pris en charge pour l'impression recto verso automatique.....	47
Formats de support personnalisés pris en charge	47
Chargement du papier.....	48
Chargement du papier dans le départ manuel.....	48
Chargement du papier de petit format dans le départ manuel.....	51
Configuration de la longueur du papier pour les bacs 1–4.....	54
Chargement de papier dans les magasins 1 à 4	55
Configuration du fonctionnement des bacs.....	57
Chargement du papier dans le départ manuel	59
Impression sur des papiers spéciaux	62
Enveloppes.....	62
Étiquettes.....	66
Support cartonné glacé	66
5 Impression	69
Présentation de la fonction d'impression.....	70
Sélection des options d'impression.....	71
Aide du pilote d'imprimante	71
Options d'impression Windows	71
Options d'impression sous Macintosh	73
Fonctions d'impression.....	74
Impression recto verso (sur les deux faces des feuilles)	74
Orientation	76
Sélection des options papier pour l'impression	76
Activation du mode papier R/V à en-tête	76
Impression de plusieurs pages sur une feuille.....	77
Impression de cahiers.....	77
Qualité d'impression.....	78
Luminosité	78
Impression de filigranes	78
Mise à l'échelle	79

Impression d'images miroir	79
Impression depuis un lecteur USB.....	79
Impression de types de travaux spéciaux.....	80
Utilisation des formats papier personnalisés.....	82
Définition des formats personnalisés.....	82
Création et enregistrement de formats papier personnalisés	82
Impression sur du papier de format personnalisé.....	83
6 Copie	85
Réalisation de copies.....	86
Utilisation de la glace d'exposition.....	87
Copie d'une carte d'identité.....	87
Utilisation du chargeur automatique de documents recto verso.....	87
Sélection des options de copie.....	89
Paramètres de base.....	90
Paramètres de qualité image	91
Réglage des paramètres de sortie.....	92
7 Numérisation	95
Chargement des documents pour la numérisation.....	96
Utilisation de la glace d'exposition.....	96
Utilisation du chargeur automatique de documents recto verso.....	96
Numérisation vers un lecteur USB.....	98
Numérisation vers un dossier sur un ordinateur Windows connecté par USB.....	99
Numérisation vers un dossier sur un ordinateur Macintosh connecté par USB.....	100
Numérisation vers un dossier partagé sur un ordinateur réseau.....	101
Partage d'un dossier sous Windows	101
Partage d'un dossier sous Macintosh OS X 10.5 et version ultérieure.....	102
Ajout d'un dossier au carnet d'adresses au moyen des Services Internet CentreWare	102
Ajout d'un dossier au carnet d'adresses à l'aide de l'Éditeur du carnet d'adresses.....	103
Numérisation vers un dossier sur un ordinateur réseau	103
Numérisation vers une adresse électronique	104
Numérisation vers WSD (Web Services on Devices).....	105
Numérisation d'images vers une application hébergée sur un ordinateur connecté par USB.....	106
Numérisation d'une image dans une application	106
Numérisation d'une image sous Windows XP.....	106
Numérisation d'une image sous Windows Vista ou Windows 7.....	107
Sélection des paramètres de numérisation.....	108
Sélection du mode couleur	108
Sélection de la résolution de numérisation	108
Sélection du mode de numérisation	109
Paramétrage du format de fichier.....	109
Modification de la luminosité de l'image.....	109
Réglage de la netteté.....	109
Réglage du contraste.....	109
Spécification du format de l'original.....	110
Effacement de bords	110
8 Fax	111
Configuration de l'imprimante pour la télécopie.....	112

Chargement des documents pour la télécopie.....	113
Envoi d'une télécopie depuis l'imprimante	114
Envoi d'un fax différé.....	115
Envoi d'une page de garde avec une télécopie.....	116
Envoi d'une télécopie depuis un ordinateur	117
Envoi d'une télécopie depuis des applications Windows	117
Envoi d'une télécopie depuis des applications Macintosh.....	118
Impression d'une télécopie sécurisée	119
Interrogation d'un télécopieur distant.....	120
Envoi, réception ou interrogation manuels à l'aide de l'option Raccroché.....	121
Envoi, réception ou interrogation manuels à l'aide de l'option Raccroché.....	121
Modification du carnet d'adresses fax	122
Ajout ou modification de contacts dans le carnet d'adresses fax via les Services Internet CentreWare	122
Ajout ou modification de groupes dans le carnet d'adresses fax via les Services Internet CentreWare	122
Ajout ou modification de contacts dans le carnet d'adresses fax sur le panneau de commande.....	123
Ajout ou modification de groupes dans le carnet d'adresses fax sur le panneau de commande.....	123
Utilisation de l'Éditeur du carnet d'adresses.....	123
9 Maintenance	125
Nettoyage de l'imprimante	126
Précautions générales	126
Nettoyage de l'extérieur	127
Nettoyage du scanner.....	127
Nettoyage de l'intérieur	129
Commande de consommables	130
Consommables/fournitures.....	130
Éléments de maintenance courante.....	130
Quand faut-il commander des consommables ?	131
Affichage de l'état des consommables de l'imprimante	131
Cartouches de toner.....	132
Recyclage des consommables.....	133
Gestion de l'imprimante	134
Vérification du nombre de pages	134
Réglage du type de papier	135
Réglage de l'unité de transfert.....	135
Réglage du fuser.....	135
Réglage de la densité	136
Impression de graphiques	136
Nettoyage du développeur	136
Nettoyage de l'unité de transfert.....	137
Rafraîchissement du toner	137
Initialisation de la mémoire NVM	137
Initialisation du compteur d'impression	138
Réinitialisation de l'unité de transfert	138
Réinitialisation du module four	138
Effacement du contenu de la mémoire.....	139
Effacement de la mémoire périphérique.....	139

Réglage de l'altitude	139
Réduction de la mémoire électrostatique.....	140
Activation du contrôle d'image résiduelle.....	140
Effacement de l'historique des travaux	140
Réglage de l'écran tactile.....	140
Déplacement de l'imprimante.....	141
10 Résolution des incidents	143
Dépannage général	144
L'imprimante ne s'allume pas	144
L'imprimante se réinitialise ou se met souvent hors tension	145
L'imprimante n'imprime pas.....	145
L'impression est trop lente	146
Le document ne s'imprime pas à partir du magasin correct.....	146
Problèmes d'impression recto verso automatique.....	147
Bruits inhabituels en provenance de l'imprimante	147
Le bac ne ferme pas.....	147
De la condensation s'est formée dans l'imprimante	147
Incidents papier.....	148
Emplacement des incidents papier	148
Réduction des incidents papier.....	149
Résolution des incidents papier	150
Résolution des incidents papier.....	161
Problèmes de qualité d'impression	163
Problèmes relatifs à la copie et à la numérisation	168
Problèmes de télécopie.....	169
Pour obtenir de l'aide.....	171
Messages du panneau de commande	171
Utilisation des outils intégrés de résolution des incidents.....	172
Assistant de support en ligne	173
Pages d'information.....	173
Informations complémentaires.....	173
A Spécifications	175
Configuration et options de l'imprimante	176
Configuration disponible.....	176
Caractéristiques standard.....	176
Options et mises à jour	177
Spécifications matérielles.....	178
Poids et dimensions.....	178
Configuration standard.....	178
Spécifications de configuration avec le chargeur 550 feuilles en option.....	178
Espace total requis	179
Espace de dégagement requis.....	179
Dégagements requis avec le chargeur 550 feuilles en option.....	180
Spécifications relatives aux conditions ambiantes	181
Température.....	181
Humidité relative.....	181
Altitude	181
Spécifications électriques	182
Tension et fréquence d'alimentation.....	182

Consommation électrique	182
Système satisfaisant aux exigences du programme Energy Star.....	182
Spécifications relatives aux performances.....	183
Vitesse d'impression.....	183
Spécifications du contrôleur	184
Mémoire	184
Interfaces.....	184
B Informations relatives aux réglementations	185
Réglementations de base	186
États-Unis - Réglementations FCC.....	186
Canada.....	186
Union européenne.....	186
Union européenne - Informations environnementales dans le cadre de l'accord sur les appareils de traitement d'images (Lot 4).....	187
Allemagne.....	188
Turquie - Réglementation RoHS.....	189
Informations relatives aux réglementations concernant la carte réseau sans-fil 2,4 GHz	189
Réglementations concernant la copie	190
États-Unis.....	190
Canada.....	191
Autres pays.....	192
Réglementations concernant la télécopie.....	193
États-Unis.....	193
Canada.....	194
Union européenne	195
Afrique du Sud.....	195
Nouvelle-Zélande	195
Fiches de données de sécurité	197
C Recyclage et mise au rebut	199
Tous les pays.....	200
Amérique du Nord	201
Union européenne.....	202
Environnement domestique.....	202
Environnement professionnel.....	202
Recyclage et mise au rebut des équipements et des batteries	203
Remarque concernant le symbole applicable aux batteries.....	203
Retrait de la batterie.....	203
Autres pays.....	204

Sécurité

1

Ce chapitre contient les sections suivantes :

- Sécurité électrique 10
- Sécurité d'utilisation..... 12
- Sécurité de maintenance 14
- Symboles apposés sur l'imprimante 15
- Contact pour toute information sur l'environnement, la santé et la sécurité 16

L'imprimante et les consommables recommandés ont été conçus et testés pour satisfaire aux exigences de sécurité les plus strictes. Suivez attentivement les recommandations ci-après pour garantir une utilisation en toute sécurité de l'imprimante Xerox.

Sécurité électrique

Cette section aborde les points suivants :

• Directives générales	10
• Cordon d'alimentation	10
• Arrêt d'urgence.....	11
• Sécurité laser.....	11

Directives générales



AVERTISSEMENTS :

- Veillez à ne pas insérer d'objets dans les fentes et les ouvertures de l'imprimante. Tout contact avec un élément électrique ou la création d'un court-circuit sur une pièce peut provoquer un incendie ou une électrocution.
- Ne retirez jamais les capots ou protections fixés par des vis, sauf lors de l'installation d'équipements en option et lorsque des instructions spécifiques vous y invitent. L'imprimante doit être mise hors tension lors de telles installations. Débranchez le cordon d'alimentation lorsque vous retirez les capots et protections pour installer un équipement en option. À l'exception des options pouvant être installées par l'utilisateur, aucune des pièces se trouvant derrière ces capots ne doit faire l'objet d'une intervention de maintenance par l'utilisateur.

Les conditions suivantes peuvent compromettre la sécurité d'utilisation de l'appareil :

- Le cordon d'alimentation est endommagé.
- Du liquide a été renversé dans l'imprimante.
- L'imprimante est en contact avec de l'eau.
- L'imprimante émet de la fumée ou sa surface est exceptionnellement chaude.
- L'imprimante émet des odeurs ou des bruits inhabituels.
- L'imprimante entraîne le déclenchement d'un disjoncteur, d'un fusible ou de tout autre dispositif de sécurité.

Si l'une de ces situations survient, procédez comme suit :

1. Mettez l'imprimante immédiatement hors tension.
2. Débranchez le cordon d'alimentation de la prise électrique.
3. Appelez un technicien de maintenance agréé.

Cordon d'alimentation

- Utilisez le cordon d'alimentation fourni avec l'imprimante.
- Branchez le cordon d'alimentation directement sur une prise électrique correctement mise à la terre. Vérifiez que chaque extrémité du cordon est fermement branchée. Si vous ne savez pas si une prise est mise à la terre, demandez conseil à un électricien.
- Évitez d'utiliser un adaptateur de mise à la terre pour connecter l'imprimante à une prise électrique ne comportant pas de borne de mise à la terre.



AVERTISSEMENT : Pour éviter les risques d'électrocution, vérifiez que l'imprimante est correctement mise à la terre. L'utilisation incorrecte d'un appareil électrique est dangereuse.

- Utilisez uniquement une rallonge ou barrette multiprises conçue pour prendre en charge la capacité électrique de l'imprimante.
- Vérifiez que l'imprimante est branchée sur une prise d'alimentation et de tension appropriées. Au besoin, examinez les spécifications électriques de l'imprimante avec un électricien.
- Ne placez pas l'imprimante à un endroit où le cordon d'alimentation pourrait faire trébucher quelqu'un.
- Ne placez pas d'objets sur le cordon d'alimentation.
- Ne branchez ni ne débranchez le cordon d'alimentation lorsque l'interrupteur est en position Marche.
- Remplacez le câble d'alimentation lorsqu'il est usé ou endommagé.
- Pour éviter tout risque d'électrocution et pour ne pas endommager le câble d'alimentation, saisissez le câble d'alimentation par la prise pour le débrancher.

Le câble d'alimentation est attaché à l'imprimante sous forme de dispositif intégré, à l'arrière de l'imprimante. Si vous devez déconnecter l'alimentation électrique de l'imprimante, débranchez le câble d'alimentation à partir de la prise murale.

Arrêt d'urgence

Si l'un des cas suivants se présente, éteignez l'imprimante immédiatement et débranchez le cordon d'alimentation de la prise électrique. Contactez un représentant autorisé de la maintenance Xerox pour corriger le problème si :

- L'équipement émet des odeurs inhabituelles ou fait des bruits étranges.
- Le cordon d'alimentation est endommagé.
- Un coupe-circuit mural, un fusible ou autre appareil de sécurité a été déclenché.
- Du liquide a été renversé dans l'imprimante.
- L'imprimante est en contact avec de l'eau.
- Une partie de l'imprimante est endommagée.

Sécurité laser

Cette imprimante est conforme aux normes d'utilisation des produits laser définies par des agences gouvernementales, nationales et internationales et est certifiée produit laser de classe 1.

L'imprimante n'émet pas de rayonnement dangereux. En effet, au cours de chaque opération d'utilisation et de maintenance client, le faisceau est entièrement confiné.



AVERTISSEMENT : le recours à des commandes, réglages ou procédures qui ne seraient pas spécifiés dans le présent manuel peut entraîner une exposition dangereuse au rayonnement laser.

Sécurité d'utilisation

L'imprimante et les consommables ont été conçus et testés pour satisfaire aux exigences de sécurité les plus strictes. Ils ont notamment été examinés, approuvés et certifiés conformes aux normes environnementales établies.

Soyez attentif aux recommandations suivantes pour garantir une utilisation en toute sécurité.

Consignes d'utilisation

- Ne retirez aucun magasin lorsqu'une impression est en cours.
- N'ouvrez pas les capots en cours d'impression.
- Ne déplacez pas l'imprimante en cours d'impression.
- N'approchez jamais vos mains, cheveux, cravate, etc., des rouleaux d'entraînement et de sortie.
- Des panneaux, démontables à l'aide d'outils, protègent les zones à risque à l'intérieur de l'imprimante. Ne pas démonter les panneaux de protection.

Émission d'ozone

Cette imprimante émet de l'ozone pendant son fonctionnement normal. La quantité d'ozone produite dépend du volume de copies. L'ozone est plus lourd que l'air et n'est pas produit en quantité suffisante pour blesser qui que ce soit. Installez l'imprimante dans une pièce bien ventilée.

Pour plus d'informations concernant les États-Unis et le Canada, consultez le site www.xerox.com/environment. Dans les autres pays, contactez votre représentant local Xerox ou consultez le site www.xerox.com/environment_europe.

Emplacement de l'imprimante

- Placez l'imprimante sur une surface plane, stable et suffisamment robuste pour supporter son poids. Pour connaître le poids de votre configuration d'imprimante, reportez-vous à la section [Spécifications physiques](#) à la page 178.
- Veillez à ne pas bloquer ni couvrir les fentes et les ouvertures de l'imprimante. Ces ouvertures permettent d'assurer la ventilation et d'éviter une surchauffe de l'imprimante.
- Placez l'imprimante dans une zone bénéficiant d'un dégagement suffisant pour l'exploitation et les interventions de maintenance.
- Placez l'imprimante dans une zone où l'accumulation de poussière est limitée.
- Veillez à ne pas exposer l'imprimante à des conditions extrêmes de température ou d'humidité.
- Ne placez pas l'imprimante à proximité d'une source de chaleur.
- Placez l'imprimante à l'abri de la lumière directe du soleil pour éviter toute exposition des composants photosensibles.
- N'exposez pas l'imprimante directement à l'air froid provenant d'un climatiseur.
- Ne placez pas l'imprimante à un endroit pouvant être exposé à des vibrations.
- Pour des performances optimales, l'imprimante ne doit pas être utilisée à une altitude supérieure à celle indiquée dans la section [Altitude](#) à la page 181.

Consommables pour l'imprimante

- Utilisez les consommables spécialement conçus pour l'imprimante. L'emploi de produits inadéquats peut altérer les performances de l'imprimante et compromettre la sécurité des utilisateurs.
- Observez tous les avertissements et instructions figurant sur ou fournis avec le produit, les options et les consommables.
- Stockez tous les consommables conformément aux instructions fournies sur l'emballage ou le conteneur.
- Conservez tous les consommables hors de portée des enfants.
- N'exposez jamais une cartouche de toner/d'impression, un module photorécepteur ou des conteneurs de toner à une flamme vive.
- Lorsque vous manipulez des cartouches, de toner, par exemple, évitez tout contact avec la peau ou les yeux. Tout contact avec les yeux peut entraîner une irritation et une inflammation. N'essayez pas de décomposer la cartouche ; cette opération peut augmenter le risque de contact avec la peau ou les yeux.















ATTENTION : L'utilisation de consommables autres que ceux de marque Xerox n'est pas recommandée. La garantie, le contrat de maintenance et le programme Total Satisfaction Garantie (Garantie de satisfaction totale) Xerox ne couvrent pas les dommages, les dysfonctionnements ou la baisse de performances de l'imprimante consécutifs à l'utilisation de consommables de marque autre que Xerox ou de consommables Xerox non spécifiés pour une utilisation avec cette imprimante. Le programme Total Satisfaction Garantie (Garantie de satisfaction totale) est disponible aux États-Unis et au Canada. La couverture peut varier en dehors de ces pays. Veuillez prendre contact avec Xerox pour toute précision.

Sécurité de maintenance

- Ne tentez pas d'interventions de maintenance autres que celles décrites dans la documentation fournie avec l'imprimante.
- N'utilisez pas de nettoyants aérosols. Utilisez un chiffon sec et non pelucheux pour procéder au nettoyage.
- Ne brûlez aucun consommable ou élément de maintenance courante. Pour plus d'informations sur les programmes de recyclage des consommables Xerox, rendez-vous sur le site Web suivant : www.xerox.com/gwa.

Symboles apposés sur l'imprimante

Symbole	Description
	Avertissement : Signale un danger susceptible d'entraîner la mort ou des blessures graves.
	Attention : Signale une action obligatoire à entreprendre pour éviter d'endommager le système.
	Surface brûlante sur ou à l'intérieur du système. Prenez toutes les précautions nécessaires afin d'éviter de vous blesser.
	Ne pas brûler l'élément.
	Ne pas exposer le module d'impression à la lumière pendant plus de 10 minutes.
	Ne pas exposer le module d'impression à la lumière directe du soleil.
	Ne pas toucher la partie ou la zone de l'imprimante.
  175°C  347°F  00:40 ⁰⁰	Avertissement : Attendez que l'imprimante ait refroidi pendant la période préconisée avant de manipuler le fuser.
	Cet élément ne peut pas être recyclé. Pour de plus amples informations, reportez-vous à la section Recyclage et mise au rebut à la page 199.

Contact pour toute information sur l'environnement, la santé et la sécurité

Pour obtenir davantage d'informations sur l'environnement, la santé et la sécurité concernant ce produit Xerox et ses consommables, contactez les services d'assistance client suivants :

États-Unis : 1-800 828-6571
Canada : 1-800 828-6571
Europe : +44 1707 353 434

Pour plus d'informations sur la sécurité du produit aux États-Unis, consultez le site www.xerox.com/environment.

Pour plus d'informations sur la sécurité du produit en Europe, consultez le site www.xerox.com/environment_europe.

Fonctions

2

Ce chapitre contient les sections suivantes :

- [Éléments de l'imprimante](#) 18
- [Mode Économie d'énergie](#)..... 21
- [Pages d'information](#) 22
- [Fonctions d'administration](#)..... 23
- [Informations complémentaires](#)..... 24

Éléments de l'imprimante

Cette section aborde les points suivants :

- [Vue avant](#)..... 18
- [Vue arrière](#) 19
- [Composants internes](#)..... 19
- [Panneau de commande](#) 20

Vue avant

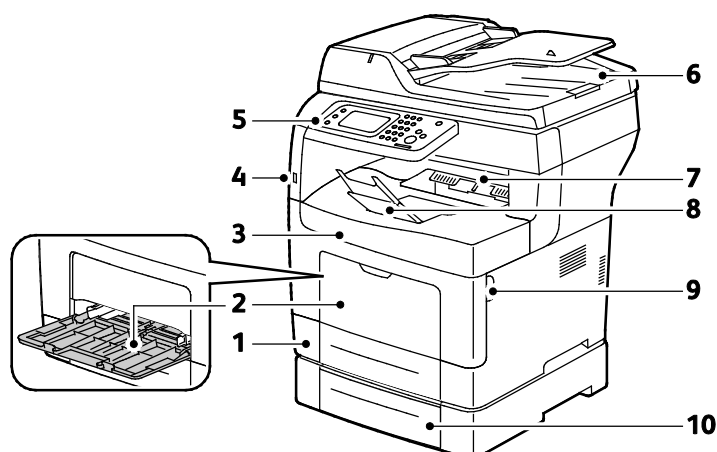

- | | |
|------------------------|--|
| 1. Magasin 1 | 6. Chargeur automatique de documents recto verso |
| 2. Départ manuel | 7. Bac récepteur |
| 3. Porte avant | 8. Butée papier bac récepteur i |
| 4. Port mémoire USB | 9. Poignée de porte avant |
| 5. Panneau de commande | 10. Bac 2 (en option) |

Vue arrière

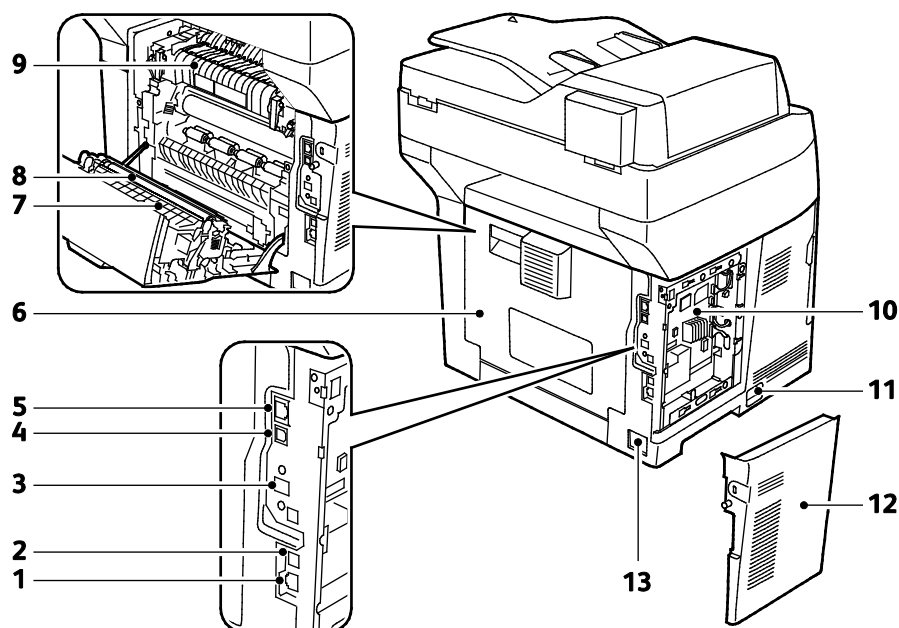

- | | |
|---|---------------------------|
| 1. Prise téléphone | 8. Rouleau de transfert |
| 2. Connecteur ligne fax | 9. Module four |
| 3. Port de l'adaptateur réseau sans fil | 10. Carte de commande |
| 4. Port USB | 11. Interrupteur |
| 5. Connecteur Ethernet | 12. Porte latérale gauche |
| 6. Porte arrière | 13. Connecteur électrique |
| 7. Unité recto verso | |

Composants internes

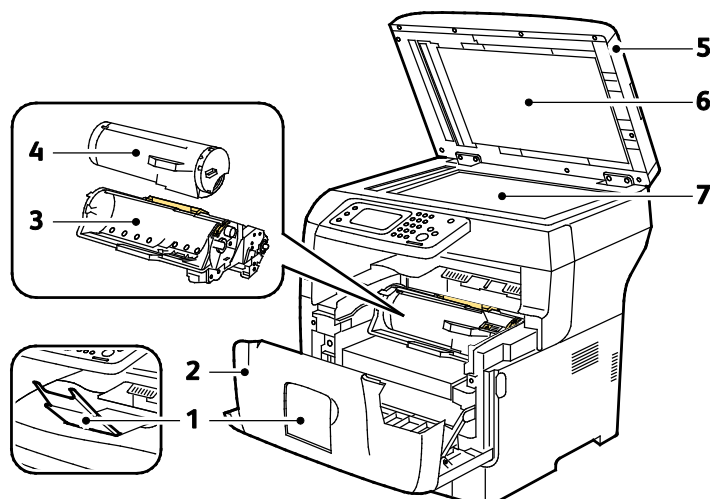

- | | |
|------------------------------------|--|
| 1. Butée papier bac récepteur | 5. Chargeur automatique de documents recto verso |
| 2. Porte avant | 6. Cache-document |
| 3. Module photorécepteur Smart Kit | 7. Glace d'exposition |
| 4. Cartouche de toner | |

Panneau de commande

Le panneau de commande comprend l'écran tactile et des touches qui vous permettent de contrôler les fonctions disponibles sur l'imprimante. Le panneau de commande :

- Affiche l'état de fonctionnement actuel de l'imprimante.
- Permet d'accéder aux fonctions d'impression.
- Permet d'accéder à la documentation d'utilisation.
- Fournit accès aux menus Outils et Configuration.
- Fournit accès aux menus et vidéos de résolution des incidents.
- Vous invite à charger du papier, à remplacer les consommables et à résoudre les incidents papier.
- Affiche des messages d'erreur et d'avertissement.

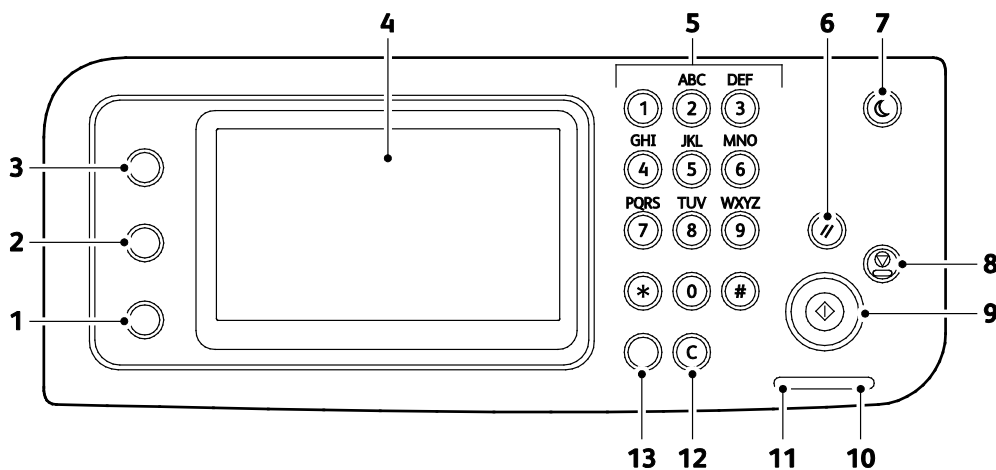

1. La touche **État machine** bascule l'affichage vers le menu Système.
2. **État travaux** affiche les travaux actifs, les travaux d'impression protégée et les fax protégés disponibles dans État du travail sur l'écran tactile.
3. La touche **Accueil Services** permet d'accéder à la page d'accueil des services et aux fonctions de copie, numérisation, fax, etc.
4. L'**écran tactile** affiche des informations et permet d'accéder aux fonctions de l'imprimante.
5. Le **pavé alphanumérique** permet d'entrer des caractères alphanumériques.
6. **Annuler tout** efface les paramètres précédents et modifiés pour la sélection en cours.
7. La touche **Économie d'énergie** permet de faire passer l'imprimante du mode d'alimentation réduite au mode normal et vice versa.
8. **Stop** annule le travail en cours.
9. La touche **Marche** démarre le travail de copie, de numérisation, de fax ou d'impression, depuis USB par exemple.
10. **Voyant d'erreur**
 - Rouge allumé pour signaler une condition d'erreur ou un avertissement nécessitant votre attention.
 - Rouge clignotant lorsque l'erreur survenue requiert l'intervention d'un technicien.
11. **Indicateur de données**
 - Voyant vert clignotant lorsque l'imprimante envoie ou reçoit un fax.
 - Voyant vert fixe lorsqu'il y a au moins un travail enregistré, un travail d'impression protégé ou un travail de fax sécurisé sur le périphérique.
12. **Effacer** efface un champ numérique ou le dernier chiffre d'une entrée numérique.
13. **Recomposition/Pause** rappelle le dernier numéro de fax utilisé ou insère des pauses dans les numéros de fax.

Mode Économie d'énergie

Vous pouvez définir la durée pendant laquelle l'imprimante reste en mode disponible avant de passer à un mode d'alimentation plus économique.

Fin du mode Economie d'énergie

L'imprimante sort automatiquement du mode d'économie d'énergie lorsqu'elle reçoit des données d'un ordinateur connecté.

Pour sortir manuellement du mode Economie d'énergie, appuyez sur le bouton **Economie d'énergie** du panneau de commande.

Pages d'information

Une série de pages d'informations est disponible sur l'imprimante. Ces pages contiennent des informations sur la configuration et les polices, des pages de démonstration et autres.

Relevé de configuration

Le relevé de configuration répertorie des informations sur l'imprimante, telles que les paramètres par défaut, les options installées, les paramètres réseau, y compris l'adresse IP et les paramètres de police. Ces informations faciliteront la configuration des paramètres réseau sur votre imprimante et vous permettront de consulter le nombre de pages et les paramètres système.

Impression d'un relevé de configuration

1. Sur le panneau de commande de l'imprimante, appuyez sur la touche **État machine**.
2. Appuyez sur **Information Pages** (Pages d'information).
3. Appuyez sur **Configuration**, puis sur **Imprimer**.

Fonctions d'administration

Services Internet CentreWare

Services Internet CentreWare est le logiciel d'administration et de configuration installé sur le serveur Web intégré de l'imprimante. Il vous permet de configurer et de gérer l'imprimante depuis un navigateur Web.

Configuration requise pour les Services Internet CentreWare :

- Une connexion TCP/IP entre l'imprimante et le réseau (en environnement Windows, Macintosh, UNIX ou Linux).
- Les protocoles TCP/IP et HTTP activés sur l'imprimante.
- Un ordinateur en réseau doté d'un navigateur Web prenant en charge JavaScript.

Accès aux Services Internet CentreWare

Sur votre ordinateur, ouvrez un navigateur Web, tapez l'adresse IP de l'imprimante dans le champ d'adresse, puis appuyez sur **Entrée** ou **Retour**.

Recherche de l'adresse IP de l'imprimante

Vous pouvez afficher l'adresse IP de l'imprimante sur son panneau de commande ou l'obtenir grâce au relevé de configuration.

Affichage de l'adresse IP sur le panneau de commande

Si l'option Afficher les paramètres réseau est réglée sur Afficher l'adresse IPv4, l'adresse apparaît dans le coin supérieur gauche de l'écran tactile.

Remarque : Pour savoir comment afficher l'adresse IP sur l'écran tactile, reportez-vous au *Guide de l'administrateur système* à l'adresse suivante : www.xerox.com/office/WC3615docs.

Pour afficher l'adresse IP sur le panneau de commande lorsque Afficher les paramètres réseau n'est pas activé :

1. Sur le panneau de commande de l'imprimante, appuyez sur la touche **État machine**.
2. Appuyez sur **À propos de ce MFP > Réseau**.
3. Notez l'adresse IP à partir de la zone TCP/IP (v4) de l'écran.
4. Appuyez sur **Accueil Services** pour revenir au menu Accueil Services.

Emplacement de l'adresse IP sur le relevé de configuration

1. Sur le panneau de commande de l'imprimante, appuyez sur la touche **État machine**.
2. Appuyez sur **Information Pages** (Pages d'information).
3. Appuyez sur **Configuration**, puis sur **Imprimer**.
Les informations d'adresses IPv4 et IPv6 se trouvent dans la section Config. rés. du relevé de configuration, sous TCP/IPv4 et TCP/IPv6.

Informations complémentaires

Vous pouvez obtenir des informations complémentaires sur votre imprimante en utilisant les sources suivantes :

Ressource	Emplacement
<i>Guide d'installation</i>	Livré avec l'imprimante.
Autre documentation pour votre imprimante	www.xerox.com/office/WC3615docs
Recommended Media List (Liste des supports recommandés)	États-Unis : www.xerox.com/paper Union européenne : www.xerox.com/europaper
Informations de support technique pour votre imprimante comprenant notamment : support technique en ligne, Assistant de support en ligne et téléchargements de pilote.	www.xerox.com/office/WC3615support
Informations sur les menus ou les messages d'erreur	Appuyer sur la touche Aide (?) du panneau de commande.
Pages d'information	Imprimez à partir du panneau de commande, ou à partir de Services Internet CentreWare cliquez sur État > Pages d'informations .
Documentation Services Internet CentreWare	À partir de Services Internet CentreWare, cliquez sur Aide .
Commande de consommables pour votre imprimante	www.xerox.com/office/WC3615supplies
Ressource fournissant outils et informations, notamment des didacticiels interactifs, des modèles d'impression, des conseils utiles et des fonctionnalités personnalisées répondant à vos besoins spécifiques.	www.xerox.com/office/businessresourcecenter
Ventes et assistance locales	www.xerox.com/office/worldcontacts
Enregistrement de l'imprimante	www.xerox.com/office/register
Magasin en ligne Xerox® Direct	www.direct.xerox.com/

Installation et configuration

Ce chapitre contient les sections suivantes :

- Présentation de l'installation et de la configuration..... 26
- Choix d'un emplacement pour l'imprimante..... 27
- Connexion de l'imprimante 28
- Configuration des paramètres réseau 34
- Préparation de l'imprimante pour la numérisation 35
- Installation des logiciels..... 36
- Installation de l'imprimante en tant que périphérique de services Web (WSD) 41

Voir également :

Le *Guide d'installation* livré avec votre imprimante.

Assistant de support en ligne : www.xerox.com/office/WC3615support

Présentation de l'installation et de la configuration

Avant toute impression, l'ordinateur et l'imprimante doivent être branchés sur une prise secteur, sous tension et connectés. Configurez les paramètres initiaux de l'imprimante, puis installez les pilotes et les utilitaires sur votre ordinateur.

Vous pouvez vous connecter à l'imprimante directement depuis votre ordinateur via USB, ou depuis un réseau à l'aide d'un câble Ethernet ou d'une connexion sans fil. Les besoins en termes de matériel et de câblage sont différents selon la méthode de connexion utilisée. Les routeurs, concentrateurs et commutateurs réseau, modems, câbles Ethernet et USB ne sont pas fournis avec l'imprimante et doivent être achetés séparément. Xerox recommande d'utiliser une connexion Ethernet. Plus rapide qu'une connexion USB, ce type de connexion permet en outre d'accéder aux Services Internet CentreWare.

Remarque : Si le CD-ROM *Software and Documentation disc (CD-ROM Logiciel et documentation)* n'est pas disponible, téléchargez le pilote le plus récent à l'adresse www.xerox.com/office/WC3615drivers.

Voir également :

[Choix d'un emplacement pour l'imprimante](#) à la page 27

[Choix d'une méthode de connexion](#) à la page 28

[Connexion de l'imprimante](#) à la page 28

[Configuration des paramètres réseau](#) à la page 34

[Installation des logiciels](#) à la page 36

Choix d'un emplacement pour l'imprimante

1. Choisissez un endroit dépourvu de poussière dont la température varie entre 10 et 32°C (50 et 90°F) et avec une humidité relative comprise entre 15 et 85 %.

Remarque : Les fluctuations soudaines de température risquent d'affecter la qualité d'impression. Le réchauffement rapide d'une pièce froide peut générer de la condensation dans l'imprimante et altérer le processus de transfert d'image.

2. Placez l'imprimante sur une surface plane, stable et suffisamment solide pour supporter son poids. Elle doit être disposée à l'horizontale et ses quatre pieds doivent être solidement en contact avec la surface. Pour connaître le poids de votre configuration d'imprimante, reportez-vous à la section [Spécifications physiques](#) à la page 178.

Après avoir placé l'imprimante, vous êtes prêt à la connecter au secteur et à l'ordinateur ou au réseau.

Voir également :

[Espace total requis](#) à la page 179

[Espace de dégagement requis](#) à la page 179

Connexion de l'imprimante

Cette section aborde les points suivants :

• Choix d'une méthode de connexion.....	28
• Connexion à un ordinateur par câble USB.....	29
• Connexion à un réseau câblé.....	29
• Recherche de l'adresse IP de l'imprimante.....	29
• Connexion à un réseau sans fil.....	30
• Connexion à une ligne téléphonique.....	33

Choix d'une méthode de connexion

L'imprimante peut être connectée à votre ordinateur à l'aide d'un câble USB ou Ethernet. Le choix de la méthode dépend de la manière dont votre ordinateur est connecté au réseau. Une connexion USB est une connexion directe et parmi les plus faciles à configurer, contrairement à une connexion Ethernet. Si vous utilisez une connexion réseau, il est important de comprendre la manière dont votre ordinateur est connecté au réseau. Pour de plus amples informations, reportez-vous à la section [A propos des adresses TCP/IP et IP](#) à la page 34.

Remarque : Les besoins en termes de matériel et de câblage sont différents selon la méthode de connexion utilisée. Les routeurs, concentrateurs et commutateurs réseau, modems, câbles Ethernet et câbles USB ne sont pas livrés avec l'imprimante et doivent être achetés séparément.

- **Réseau :** si l'ordinateur est connecté à un réseau d'entreprise ou à un réseau domestique, reliez l'imprimante au réseau par un câble Ethernet. Vous ne pouvez pas connecter l'imprimante directement à l'ordinateur. Elle doit être connectée via un routeur ou un concentrateur. Un réseau Ethernet peut être utilisé pour un ou plusieurs ordinateurs et prend en charge plusieurs imprimantes et systèmes simultanément. Une connexion Ethernet est généralement plus rapide qu'une connexion USB et permet l'accès direct aux paramètres de l'imprimante via les Services Internet CentreWare.
- **Wireless Network [Réseau sans fil] :** si votre ordinateur est équipé d'un routeur sans fil ou d'un point d'accès sans fil, vous pouvez connecter l'imprimante au réseau par une connexion sans fil. Une connexion réseau sans fil offre les mêmes accès et services qu'une connexion câblée. Une connexion réseau sans fil est généralement plus rapide qu'une connexion USB et permet l'accès direct aux paramètres de l'imprimante via les Services Internet CentreWare.
- **USB :** si vous reliez l'imprimante à un seul ordinateur et ne disposez pas de réseau, utilisez une connexion USB. Une connexion USB offre des vitesses de transmission de données élevées, mais elle n'est généralement pas aussi rapide qu'une connexion Ethernet. De plus, une connexion USB ne donne pas accès aux Services Internet CentreWare.
- **Téléphone :** pour permettre l'envoi et la réception de télécopies, l'imprimante multifonction doit être connectée à une ligne téléphonique dédiée.

Connexion à un ordinateur par câble USB

Pour utiliser l'USB, vous devez utiliser Windows XP SP1 ou une version ultérieure, Windows Server 2003 ou une version ultérieure, ou Macintosh OS X version 10.5 ou ultérieure.

Pour connecter l'imprimante à l'ordinateur avec un câble USB :

1. Vérifiez que l'imprimante est hors tension.
2. Raccordez l'extrémité B d'un câble A/B USB 2.0 standard au port USB à l'arrière de l'imprimante.
3. Raccordez le cordon d'alimentation, branchez l'imprimante au secteur et mettez-la sous tension.
4. Branchez l'extrémité A du câble USB sur le port USB de l'ordinateur.
5. Lorsque l'Assistant Windows Ajout de nouveau matériel détecté s'affiche, annulez-le.
6. Vous êtes maintenant prêt à installer les pilotes d'imprimante. Pour plus d'informations, reportez-vous à la section [Installation des logiciels](#) à la page 36.

Connexion à un réseau câblé

1. Vérifiez que l'imprimante est hors tension.
2. Reliez l'imprimante au réseau par le biais d'un câble Ethernet.
3. Branchez le câble d'alimentation sur l'imprimante puis sur une prise électrique avant de mettre l'imprimante sous tension.
4. Définissez ou découvrez automatiquement l'adresse IP réseau de l'imprimante.

Pour plus d'informations, reportez-vous au *Guide de l'administrateur système* disponible à l'adresse www.xerox.com/office/WC3615docs.

Recherche de l'adresse IP de l'imprimante

Pour installer les pilotes d'une imprimante réseau, vous devez connaître l'adresse IP de votre imprimante. Vous devez également connaître l'adresse IP pour accéder aux paramètres de votre imprimante via les Services Internet CentreWare. Vous pouvez consulter l'adresse IP de votre imprimante dans le relevé de configuration ou sur le panneau de commande de l'imprimante.

Remarque : Lorsque l'imprimante a été sous tension deux minutes, imprimez le relevé de configuration. L'adresse TCP/IP apparaît dans la section Réseau de la page. Si l'adresse IP indiquée sur la page est 0.0.0.0, l'imprimante a besoin de plus de temps pour acquérir une adresse IP du serveur DHCP. Attendez deux minutes, puis imprimez à nouveau le relevé de configuration.

Pour imprimer le relevé de configuration :

1. Sur le panneau de commande de l'imprimante, appuyez sur la touche **État machine**.
2. Appuyez sur **Information Pages** (Pages d'information).
3. Appuyez sur **Configuration**, puis sur **Imprimer**.

Pour obtenir l'adresse IP à partir du panneau de commande de l'imprimante :

1. Sur le panneau de commande de l'imprimante, appuyez sur la touche **État machine**.
2. Appuyez sur **Outils > Paramètres admin > Réseau > Ethernet > TCP/IP**.
3. Notez l'adresse IP affichée.
4. Appuyez sur **Accueil Services** pour revenir au menu Accueil Services.

Connexion à un réseau sans fil

Un réseau LAN (Local Area Network) sans fil (WLAN) permet de connecter deux périphériques ou plus sur un LAN sans connexion physique. L'imprimante peut être connectée à un LAN sans fil si un routeur sans fil ou un point d'accès sans fil est disponible. Avant de connecter l'imprimante à un réseau sans fil, le routeur sans fil doit être paramétré avec un SSID (Service Set Identifier), une phrase secrète et des protocoles de sécurité.

Remarque : Le réseau sans fil n'est disponible que sur les imprimantes équipées de l'adaptateur réseau sans fil en option.

Installation de l'adaptateur réseau sans fil

L'adaptateur réseau sans fil est connecté à l'arrière de la carte de commande. Une fois l'adaptateur installé et le réseau sans fil activé et configuré, l'adaptateur peut se connecter au réseau sans fil.

Pour installer l'adaptateur réseau sans fil :

1. Mettez l'imprimante hors tension.

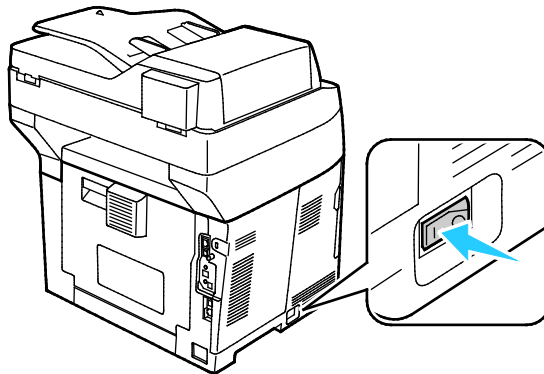

2. Déballez l'adaptateur réseau sans fil.
3. Pour installer l'adaptateur réseau sans fil dans l'imprimante, suivez les instructions de la fiche d'installation qui accompagne l'adaptateur.

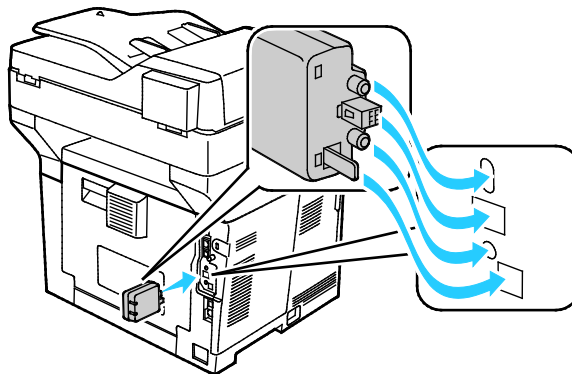

Remarque : Une fois que l'adaptateur réseau sans fil est installé, ne le retirez qu'en cas de besoin, après avoir pris connaissance des instructions de retrait correspondantes.

4. Pour activer l'adaptateur réseau sans fil, débranchez le câble Ethernet de l'imprimante.

Remarque : Une seule connexion réseau peut être active. Pendant la mise sous tension, si un câble réseau est détecté, il est activé et l'adaptateur réseau sans fil est désactivé.

5. Mettez l'imprimante sous tension.

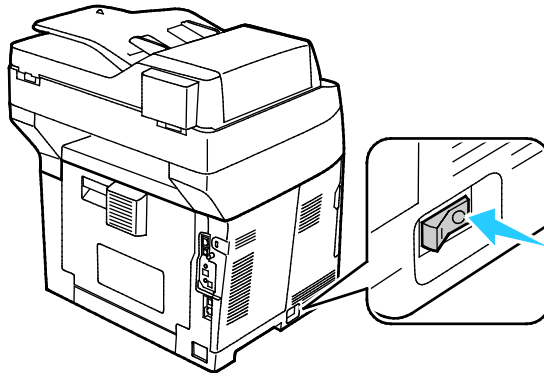

6. Configurez les paramètres Wi-Fi depuis le menu Admin. Pour plus d'informations, reportez-vous au *Guide de l'administrateur système* disponible à l'adresse www.xerox.com/office/WC3615docs.

Remarque : Pour plus d'informations sur la configuration des paramètres Wi-Fi, reportez-vous au *Guide de l'administrateur système*.

Retrait de l'adaptateur réseau sans fil

1. Mettez l'imprimante hors tension.

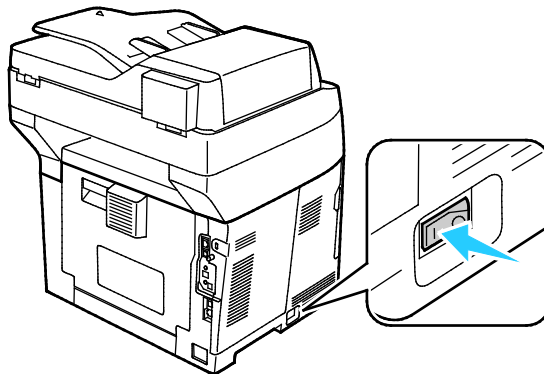

2. Dévissez la vis papillon à l'arrière de la porte gauche, puis ouvrez la porte gauche.

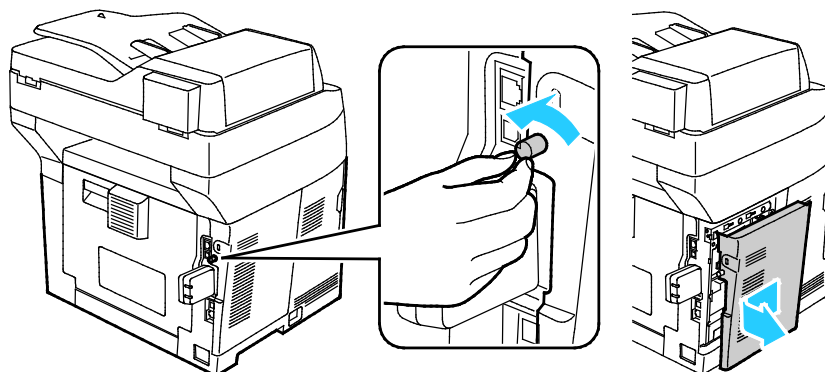

3. Repérez la languette de déverrouillage en plastique située sur l'adaptateur réseau sans fil. Elle dépasse de l'arrière du châssis.
4. Pour retirer l'adaptateur réseau sans fil, mettez la main dans le châssis et appuyez sur la languette, puis relâchez-la.

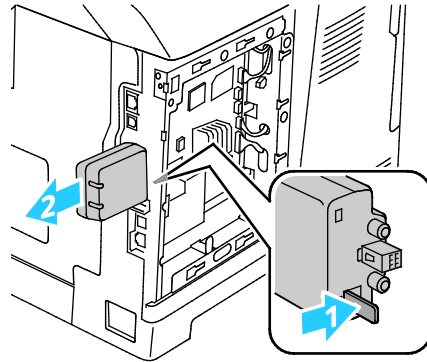

ATTENTION : Ne forcez pas pour retirer l'adaptateur réseau sans fil. Si le verrou est correctement actionné, l'adaptateur sort facilement. Tirer sur l'adaptateur peut l'endommager.

5. Fermez la porte gauche, puis serrez la vis à oreilles à l'arrière de la porte.
6. Branchez l'imprimante sur votre ordinateur au moyen d'un câble USB ou raccordez-la au réseau au moyen d'un câble Ethernet.
7. Mettez l'imprimante sous tension.

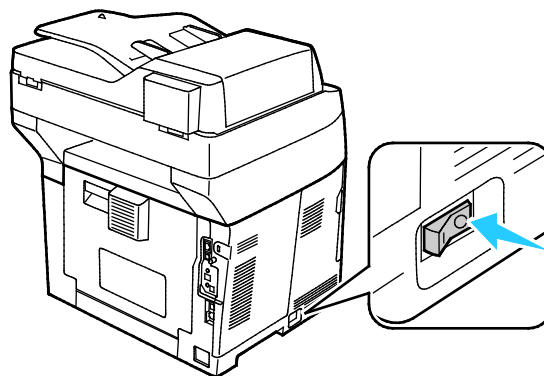

Réinitialisation des paramètres sans fil

Si l'imprimante a été installée précédemment dans un environnement réseau sans fil, il est possible qu'elle ait conservé les informations de réglage et de configuration.

Pour éviter que l'imprimante ne tente de se connecter au réseau précédent, effectuez les étapes suivantes : Pour plus d'informations sur la réinitialisation ou la connexion à un réseau sans fil, reportez-vous au *Guide de l'administrateur système* disponible à l'adresse www.xerox.com/office/WC3615docs.

Connexion à une ligne téléphonique

1. Vérifiez que l'imprimante est hors tension.
2. Branchez un câble RJ11 standard, AWG (American Wire Gauge) 26 ou plus épais, au port Line [Ligne] à l'arrière de l'imprimante.
3. Reliez l'autre extrémité du câble RJ11 à une ligne téléphonique en fonctionnement.
4. Activez et configurez les fonctions de télécopie.

Pour plus de détails, reportez-vous à la section Configuration des paramètres de fax à partir du panneau de commande.

Configuration des paramètres réseau

Cette section aborde les points suivants :

- [A propos des adresses TCP/IP et IP.....](#) 34

A propos des adresses TCP/IP et IP

Les ordinateurs et les imprimantes utilisent essentiellement les protocoles TCP/IP pour communiquer sur un réseau Ethernet. Généralement, les ordinateurs Macintosh utilisent les protocoles TCP/IP ou Bonjour pour communiquer avec une imprimante réseau. Sur les systèmes Macintosh OS X, le choix se porte sur TCP/IP. Néanmoins, à la différence du protocole TCP/IP, le protocole Bonjour ne requiert pas des imprimantes et des ordinateurs qu'ils possèdent d'adresse IP.

Avec les protocoles TCP/IP, chaque imprimante et chaque ordinateur doit posséder sa propre adresse IP. De nombreux réseaux et routeurs Câble et DSL comportent un serveur de protocole de configuration d'hôte dynamique (DHCP). Un serveur DHCP affecte automatiquement une adresse IP à chaque ordinateur de type PC et à chaque imprimante du réseau configuré pour utiliser le protocole DHCP.

Si vous utilisez un routeur Câble ou DSL, reportez-vous à la documentation de l'appareil pour de plus amples informations sur l'adressage IP.

Préparation de l'imprimante pour la numérisation

Si l'imprimante est connectée à un réseau, vous pouvez numériser un document vers une adresse FTP, une adresse électronique ou un dossier partagé sur votre ordinateur. Vous devez tout d'abord configurer la numérisation via les Services Internet CentreWare. Pour de plus amples informations, reportez-vous à la section [Services Internet CentreWare](#) à la page 23.

Si l'imprimante est connectée via un câble USB, vous pouvez numériser un document vers un dossier de votre ordinateur ou vers une application. Vous devez tout d'abord installer les pilotes de numérisation et l'utilitaire Gestionnaire de numérisation express.

Remarque : Vous ne pouvez pas numériser un document vers une adresse électronique ou un emplacement réseau, tel qu'un dossier partagé sur votre ordinateur, si votre imprimante est connectée via un câble USB.

Pour plus d'informations, reportez-vous au *Guide de l'administrateur système* disponible à l'adresse www.xerox.com/office/WC3615docs.

Installation des logiciels

Cette section aborde les points suivants :

- [Système d'exploitation requis](#)..... 36
- [Installation des pilotes d'imprimante pour une imprimante réseau Windows](#)..... 36
- [Installation des pilotes d'imprimante pour une imprimante USB Windows](#)..... 37
- [Installation des pilotes d'imprimante sous Macintosh OS X Version 10.5 et ultérieure](#)..... 38
- [Installation des pilotes d'imprimante sous Macintosh](#) 39
- [Installation des pilotes et des utilitaires sous UNIX et Linux](#)..... 39
- [Autres pilotes](#)..... 40

Avant d'installer le logiciel du pilote, vérifiez que l'imprimante est branchée sur une prise secteur, sous tension, connectée correctement et associée à une adresse IP valide. L'adresse IP est en général affichée dans le coin supérieur droit du panneau de commande. Si vous ne trouvez pas l'adresse IP, reportez-vous à la section [Recherche de l'adresse IP de l'imprimante](#) à la page 23.

Si le CD-ROM *Software and Documentation disc (CD-ROM Logiciel et documentation)* n'est pas disponible, téléchargez le pilote le plus récent à l'adresse www.xerox.com/office/WC3615drivers.

Système d'exploitation requis

- Windows XP SP3, Windows Vista, Windows 7, Windows 8, Windows Server 2003, Windows Server 2008, Windows Server 2008 R2 et Windows Server 2012.
- Macintosh OS X versions 10.5, 10.6, 10.7, et 10.8.

UNIX et Linux : L'imprimante prend en charge la connexion à de nombreuses plateformes UNIX via l'interface réseau. Pour plus d'informations, rendez-vous sur le site www.xerox.com/office/WC3615drivers.

Installation des pilotes d'imprimante pour une imprimante réseau Windows

1. Insérez le *Software and Documentation disc (CD-ROM Logiciel et documentation)* dans le lecteur approprié de votre ordinateur.
Si le programme d'installation ne démarre pas automatiquement, accédez au lecteur de CD et double-cliquez sur le fichier d'installation **Setup.exe**.
2. Cliquez sur **Installation réseau**.
3. En bas de la fenêtre d'installation du pilote, cliquez sur **Langue**.
4. Sélectionnez votre langue, puis cliquez sur **OK**.
5. Cliquez sur **Suivant**.
6. Pour accepter les termes du contrat, cliquez sur **J'accepte les termes**, puis sur **Suivant**.
7. Dans la liste **Imprimantes détectées**, sélectionnez votre imprimante, puis cliquez sur **Suivant**.

Remarque : Si vous installez des pilotes pour une imprimante réseau et que celle-ci ne figure pas dans la liste, cliquez sur le bouton **Adresse IP ou nom DNS**. Dans le champ du même nom, saisissez l'adresse IP de l'imprimante et cliquez sur **Rechercher** pour localiser l'imprimante. Si vous ne connaissez pas l'adresse IP de l'imprimante, reportez-vous à la section [Recherche de l'adresse IP de l'imprimante](#) à la page 29.

8. Pour démarrer l'installation, cliquez sur **Suivant**.
9. À la fin de l'installation, dans l'écran de saisie des paramètres de l'imprimante, sélectionnez les options suivantes, selon les besoins :
 - **Share this printer with other computers on the network [Partager cette imprimante avec d'autres ordinateurs du réseau]**
 - **Set this printer as default for printing [Définir cette imprimante comme imprimante par défaut pour l'impression]**
10. Cliquez sur **Suivant**.
11. Dans la fenêtre répertoriant les logiciels et la documentation, désactivez les cases des options que vous ne souhaitez pas installer.
12. Cliquez sur **Installer**.
13. Dans l'Assistant InstallShield, cliquez sur **Oui** pour redémarrer l'ordinateur, puis cliquez sur **Terminer**.
14. Dans l'écran **Enregistrement du produit**, sélectionnez votre pays dans la liste et cliquez sur **Suivant**. Renseignez le formulaire d'enregistrement, puis soumettez-le.

Installation des pilotes d'imprimante pour une imprimante USB Windows

1. Insérez le *Software and Documentation disc (CD-ROM Logiciel et documentation)* dans le lecteur approprié de votre ordinateur.
Si le programme d'installation ne démarre pas automatiquement, accédez au lecteur de CD et double-cliquez sur le fichier d'installation **Setup.exe**.
2. En bas de la fenêtre Driver Installation [Installation du pilote], cliquez sur **Langue**.
3. Sélectionnez votre langue, puis cliquez sur **OK**.
4. Sélectionnez le modèle d'imprimante, puis cliquez sur **Install Print and Scan Drivers** (Installez les pilotes d'imprimante et de numérisation).
5. Pour accepter les termes du contrat, cliquez sur **J'accepte**, puis sur **Suivant**.
6. Dans l'écran Enregistrement du produit, sélectionnez votre pays dans la liste et cliquez sur **Suivant**.
7. Renseignez le formulaire d'enregistrement puis cliquez sur **Soumettre**.

Remarques : Les applications suivantes sont installées sur votre ordinateur avec le pilote d'imprimante :

- Gestionnaire de numérisation express
- Éditeur du carnet d'adresses

Voir également :

Assistant de support en ligne : www.xerox.com/office/WC3615support

Installation des pilotes d'imprimante sous Macintosh OS X Version 10.5 et ultérieure

Installez le pilote d'imprimante Xerox pour accéder à toutes les fonctions de votre imprimante.

Pour installer les pilotes d'imprimante :

1. Insérez le *Software and Documentation disc (CD-ROM Logiciel et documentation)* dans le lecteur approprié de votre ordinateur.
2. Double-cliquez sur l'icône du disque sur le bureau pour afficher le fichier **.dmg** correspondant à votre imprimante.
3. Ouvrez le fichier **.dmg**, puis accédez au fichier d'installation correspondant à votre système d'exploitation.
4. Ouvrez le fichier d'installation.
5. Cliquez sur **Continuer** pour accepter les messages d'avertissement et d'introduction. Cliquez à nouveau sur **Continuer**.
6. Pour accepter le contrat de licence, cliquez sur **Continuer** puis sur **J'accepte**.
7. Cliquez sur **Installer** pour accepter l'emplacement d'installation actuel ou sélectionnez un autre emplacement pour les fichiers d'installation, puis cliquez sur **Installer**.
8. Indiquez votre mot de passe, puis cliquez sur **OK**.
9. Sélectionnez votre imprimante dans la liste des imprimantes détectées, puis cliquez sur **Continuer**.
10. Si votre imprimante ne figure pas dans la liste des imprimantes détectées :
 - a. Cliquez sur l'icône **d'imprimante réseau**.
 - b. Entrez l'adresse IP de l'imprimante, puis cliquez sur **Continuer**.
 - c. Sélectionnez votre imprimante dans la liste des imprimantes détectées, puis cliquez sur **Continuer**.
11. Pour accepter le message concernant la file d'attente d'impression, cliquez sur **OK**.
12. Pour accepter le message concernant la réussite de l'installation, cliquez sur **Fermer**.

Remarque : L'imprimante est automatiquement ajoutée à la file sous Macintosh OS X version 10.4 et supérieure.

Pour vérifier que le pilote d'imprimante reconnaît bien les options installées :

1. Dans le menu Pomme, cliquez sur **Préférences Système > Imprimantes et scanners**.
2. Sélectionnez votre imprimante dans la liste, puis cliquez sur **Options et fournitures**.
3. Cliquez sur **Pilote**, puis vérifiez que votre imprimante est bien sélectionnée.
4. Vérifiez que toutes les options installées sur votre imprimante sont correctes.
5. Si vous avez modifié des paramètres, cliquez sur **OK**, fermez la fenêtre, puis quittez les Préférences Système.

Installation des pilotes d'imprimante sous Macintosh

1. Insérez le *Software and Documentation disc (CD-ROM Logiciel et documentation)* dans le lecteur approprié de votre ordinateur.
2. Double-cliquez sur l'icône du disque sur le bureau pour afficher le fichier **.dmg** correspondant à votre imprimante.
3. Ouvrez le fichier **Scan Installer.dmg** et accédez au fichier d'installation correspondant à votre système d'exploitation.
4. Ouvrez le fichier du package **Scan Installer**.
5. Cliquez sur **Continuer** pour accepter les messages d'avertissement et d'introduction.
6. Pour accepter le contrat de licence, cliquez sur **Continuer** puis sur **J'accepte**.
7. Cliquez à nouveau sur **Continuer**.
8. Indiquez votre mot de passe, puis cliquez sur **OK**.
9. Si vous êtes invité à fermer les autres installations, cliquez sur **Continuer à installer**.
10. Pour redémarrer, cliquez sur **Fermer la session**.

Installation des pilotes et des utilitaires sous UNIX et Linux

L'installation de XSUS (Xerox[®] Services for UNIX Systems) s'effectue en deux étapes. Elle nécessite l'installation du code XSUS (Xerox[®] Services for UNIX Systems) et d'un progiciel de support de l'imprimante. Le code XSUS (Xerox[®] Services for UNIX Systems) doit être installé avant le progiciel de support de l'imprimante.

Remarque : Vous devez disposer des privilèges d'accès root ou superuser pour installer le pilote d'imprimante UNIX sur votre ordinateur.

1. Sur l'imprimante, exécutez la procédure suivante :
 - a. Vérifiez que le protocole TCP/IP et le connecteur approprié sont activés.
 - b. Sur le panneau de commande de l'imprimante, exécutez l'une des opérations suivantes pour l'adresse IP :
 - Autorisez l'imprimante à configurer une adresse DHCP.
 - Entrez l'adresse IP manuellement.
 - c. Imprimez le relevé de configuration et conservez-le pour référence. Pour plus d'informations, reportez-vous à la section [Relevé de configuration](#) à la page 22.
2. Sur l'ordinateur, exécutez la procédure suivante :
 - a. Rendez-vous sur www.xerox.com/office/WC3615drivers et sélectionnez votre modèle d'imprimante.
 - b. Dans le menu Système d'exploitation, sélectionnez **UNIX**, puis cliquez sur **lancer**.
 - c. Sélectionnez le progiciel XSUS (**Xerox[®] Services for UNIX Systems**) correspondant à votre système d'exploitation. Il s'agit du progiciel de base qui doit être installé avant le progiciel de support de l'imprimante.
 - d. Pour commencer le téléchargement, cliquez sur le bouton **Démarrer**.
 - e. Répétez les étapes a et b, puis cliquez sur le progiciel d'imprimante à utiliser avec le logiciel XSUS (Xerox[®] Services for UNIX Systems) sélectionné précédemment. La seconde partie du progiciel du pilote est prête à être téléchargée.

- f. Pour commencer le téléchargement, cliquez sur le bouton **Démarrer**.
- g. Dans la zone de notes située sous le progiciel du pilote sélectionné, cliquez le premier lien vers le **Guide d'installation**, puis suivez les instructions d'installation.

Remarques :

- Pour charger les pilotes d'imprimante Linux, exécutez la procédure précédente mais sélectionnez **Linux** comme système d'exploitation. Sélectionnez le pilote **Xerox® Services for Linux Systems** ou **Linux CUPS Printing Package**. Vous pouvez aussi utiliser le pilote CUPS inclut dans le progiciel Linux.
- Les pilotes Linux pris en charge sont disponibles sur le site www.xerox.com/office/WC3615drivers.
- Pour plus d'informations sur les pilotes UNIX et Linux, reportez-vous au *Guide de l'administrateur système* disponible à l'adresse www.xerox.com/office/WC3615docs.

Autres pilotes

Les pilotes suivants peuvent être téléchargés depuis le site www.xerox.com/office/WC3615drivers.

- Le pilote Xerox® Global Print Driver fonctionne avec toutes les imprimantes installées sur votre réseau, y compris celles d'autres constructeurs. Pour une imprimante individuelle, la configuration est effectuée automatiquement au cours de l'installation.
- Le pilote Xerox® Mobile Express Driver permet d'imprimer sur toute imprimante PostScript standard accessible depuis votre ordinateur. À chaque impression, la configuration est effectuée automatiquement pour l'imprimante sélectionnée. Si vous vous rendez souvent sur les mêmes sites, vous pouvez enregistrer vos imprimantes préférées pour chacun d'eux. Le pilote conserve tous vos paramètres.

Installation de l'imprimante en tant que périphérique de services Web (WSD)

WSD (Web Services on Devices) permet à un client de détecter un périphérique distant et d'y accéder ainsi qu'aux services associés via un réseau. WSD prend en charge la détection, le contrôle et l'utilisation de périphériques.

Pour installer une imprimante WSD à l'aide de l'Assistant Ajout de périphérique :

1. Sur votre ordinateur, cliquez sur **Démarrer**, puis sélectionnez **Périphériques et imprimantes**.
2. Pour lancer l'Assistant Ajout de périphérique, cliquez sur **Ajouter un périphérique**.
3. Dans la liste des périphériques disponibles, sélectionnez celui à utiliser, puis cliquez sur **Suivant**.

Remarque : Si l'imprimante à utiliser ne figure pas dans la liste, cliquez sur le bouton **Annuler**. Ajoutez l'imprimante WSD manuellement à l'aide de l'Assistant Ajout d'imprimante.

4. Cliquez sur **Fermer**.

Pour installer une imprimante WSD à l'aide de l'Assistant Ajout d'imprimante :

1. Sur votre ordinateur, cliquez sur **Démarrer**, puis sélectionnez **Périphériques et imprimantes**.
2. Pour lancer l'Assistant Ajout d'imprimante, cliquez sur **Ajouter une imprimante**.
3. Cliquez sur **Ajouter une imprimante réseau, sans fil ou Bluetooth**.
4. Dans la liste des périphériques disponibles, sélectionnez celui à utiliser, puis cliquez sur **Suivant**.
5. Si l'imprimante à utiliser n'est pas dans la liste, cliquez sur **The printer that I want is not listed** (L'imprimante voulue n'est pas répertoriée).
6. Sélectionnez **Ajouter une imprimante à l'aide d'une adresse TCP/IP ou d'un nom d'hôte** et cliquez sur **Suivant**.
7. Dans le champ Type de périphérique, sélectionnez **Périphérique de services Web**.
8. Entrez l'adresse IP de l'imprimante dans le champ Nom d'hôte ou adresse IP et cliquez sur **Suivant**.
9. Cliquez sur **Fermer**.

Papier et supports

4

Ce chapitre contient les sections suivantes :

- Supports pris en charge 44
- Chargement du papier 48
- Chargement du papier dans le départ manuel..... 59
- Impression sur des papiers spéciaux 62

Supports pris en charge

Cette section aborde les points suivants :

- Supports recommandés..... 44
- Commande de papier..... 44
- Instructions générales sur le chargement des supports..... 44
- Supports pouvant endommager l'imprimante..... 45
- Conseils pour le stockage du papier..... 45
- Types et grammages de support pris en charge..... 46
- Formats de support pris en charge..... 46
- Types et grammages de support pris en charge pour l'impression recto verso automatique..... 46
- Formats de support standard pris en charge pour l'impression recto verso automatique..... 47
- Formats de support personnalisés pris en charge..... 47

Votre imprimante est conçue pour utiliser différents types de papier et de support. Suivez les instructions de cette section pour optimiser la qualité d'impression et éviter les incidents papier.

Pour obtenir les meilleurs résultats, utilisez les supports d'impression Xerox indiqués pour l'imprimante.

Supports recommandés

Vous trouverez la liste des supports recommandés pour votre imprimante sur les sites suivants :

- www.xerox.com/paper Recommended Media List (Liste des supports recommandés) (États-Unis)
- www.xerox.com/europaper Recommended Media List (Liste des supports recommandés) (Europe)

Commande de papier

Pour commander du papier ou tout autre support, contactez votre revendeur local ou rendez-vous sur : www.xerox.com/office/WC3615supplies.

Instructions générales sur le chargement des supports

- Évitez de surcharger les magasins. Ne chargez pas de papier au-dessus de la ligne de remplissage maximal du magasin.
- Réglez les guides papier en fonction du format de papier.
- Ventilez le papier avant de le placer dans le magasin.
- En cas d'incidents papier récurrents, utilisez du papier ou tout autre support approuvé provenant d'une nouvelle rame.
- N'imprimez pas sur des feuilles d'étiquettes incomplètes (étiquettes manquantes).
- Utilisez uniquement des enveloppes papier. Imprimez sur une seule face des enveloppes (mode recto).

Supports pouvant endommager l'imprimante

Certains papiers et autres types de supports peuvent altérer la qualité d'impression, augmenter la fréquence des incidents papier ou endommager votre imprimante. N'utilisez pas les supports suivants :

- Papier rugueux ou poreux
- Papier jet d'encre
- Papier couché ou glacé non destiné au laser
- Papier ayant été photocopié
- Papier ayant été plié ou froissé
- Papier avec découpes ou perforations
- Papier agrafé
- Enveloppes à fenêtre, à fermoir métallique, à joints latéraux ou à bande autocollante
- Enveloppes matelassées
- Supports plastique



ATTENTION : La garantie Xerox, le contrat de maintenance et le programme Total Satisfaction Guarantee (Garantie de satisfaction totale) de Xerox ne couvrent pas les dommages causés par l'utilisation de papier, de transparents ou d'autres supports spéciaux non pris en charge. Le programme Total Satisfaction Guarantee (Garantie de satisfaction totale) Xerox est disponible aux États-Unis et au Canada. La couverture peut varier en dehors de ces pays. Veuillez contacter votre représentant local pour toute précision.

Conseils pour le stockage du papier

Stockez votre papier et vos autres supports de manière appropriée afin d'obtenir une qualité d'impression optimale.

- Stockez le papier dans des locaux sombres, frais et relativement secs. La plupart des papiers sont susceptibles d'être endommagés par les ultraviolets et les rayonnements visibles. Les rayons ultraviolets, émis par le soleil et les tubes fluorescents, nuisent particulièrement au papier.
- Évitez l'exposition prolongée du papier à une lumière vive.
- Maintenez une température et une humidité relative constantes.
- Évitez d'entreposer le papier dans des greniers, des cuisines, des garages et des sous-sols. Ces espaces sont susceptibles de présenter une humidité plus importante.
- Entreposez le papier à plat, sur des étagères, dans des cartons ou des placards.
- Évitez de consommer de la nourriture ou des boissons dans les locaux où le papier est stocké ou manipulé.
- N'ouvrez pas les paquets de papier avant d'être prêt à procéder au chargement dans l'imprimante. Conservez le papier stocké dans son emballage d'origine. Cet emballage protège contre les variations du taux d'humidité.
- Certains supports spéciaux sont emballés dans des sacs en plastique refermables. Conservez les supports dans leur emballage d'origine jusqu'à ce que vous en ayez besoin. Réinsérez les supports inutilisés dans leur emballage et refermez ce dernier pour assurer leur stockage dans de bonnes conditions.

Types et grammages de support pris en charge

Magasins/bacs	Types de support	Grammages
Tous les bacs	Standard En-tête Perforé Surface rugueuse Couleur	(60–80 g/m ²)
	Ordinaire épais En-tête Perforé Couleur	(81–105 g/m ²)
	Carte fine	(106–163 g/m ²)
	Carte épaisse	(164–216 g/m ²)
	Étiquettes	
Départ manuel uniquement	Enveloppe	

Formats de support pris en charge

Magasin	Formats standard européens	Formats standard nord-américains
Tous les bacs	A4 (210 x 297 mm, 8,3 x 11,7 pouces) B5 (176 x 250 mm, 6,9 x 9,8 pouces) A5 (148 x 210 mm, 5,3 x 8,8 pouces)	Legal (216 x 356 mm, 8,5 x 14 pouces) Oficio (216 x 343 mm, 8,5 x 13,5 pouces) Folio (216 x 330mm, 8,5 x 13 pouces) Letter (216 x 279 mm, 8,5 x 11 pouces) Executive (184 x 267 mm, 7,25 x 10,5 pouces)
Départ manuel	Enveloppe C5 (162 x 229 mm, 6,4 x 9 pouces) Enveloppe DL (110 x 220 mm, 4,33 x 8,66 pouces)	Enveloppe Monarch (98 x 190 mm, 3,9 x 7,5 pouces) Enveloppe N° 10 (241 x 105 mm, 4,1 x 9,5 pouces)

Types et grammages de support pris en charge pour l'impression recto verso automatique

Types de support	Grammages
Standard En-tête Perforé Couleur	(60–80 g/m ²)
Ordinaire épais En-tête Perforé Couleur	(81–105 g/m ²)
Carte fine	(106–163 g/m ²)

Formats de support standard pris en charge pour l'impression recto verso automatique

Formats standard européens	Formats standard nord-américains
A4 (210 x 297 mm, 8,3 x 11,7 pouces)	Legal (216 x 356 mm, 8,5 x 14 pouces)
B5 (176 x 250 mm, 6,9 x 9,8 pouces)	Oficio (216 x 343 mm, 8,5 x 13,5 pouces)
A5 (148 x 210 mm, 5,3 x 8,8 pouces)	Folio (216 x 330mm, 8,5 x 13 pouces)
	Letter (216 x 279 mm, 8,5 x 11 pouces)
	Executive (184 x 267 mm, 7,25 x 10,5 pouces)

Formats de support personnalisés pris en charge

Départ manuel

- Largeur : 76,2–215,9 mm (3–8,5 pouces)
- Longueur : 127–355,6 mm (5–14 pouces)

Magasin 1

- Largeur : 76,2–215,9 mm (3–8,5 pouces)
- Longueur : 127–355,6 mm (5–14 pouces)

Magasins 2 à 4

- Largeur : 139,7–215,9 mm (5,5–8,5 pouces)
- Longueur : 210–355,6 mm (8,3–14 pouces)

Chargement du papier

Cette section aborde les points suivants :

- Chargement du papier dans le départ manuel..... 48
- Chargement du papier de petit format dans le départ manuel..... 51
- Configuration de la longueur du papier pour les bacs 1–4 54
- Chargement de papier dans les magasins 1 à 4..... 55
- Configuration du fonctionnement des bacs 57

Chargement du papier dans le départ manuel

1. Ouvrez le départ manuel. Si le départ manuel contient déjà du papier, retirez tout papier de format ou de type différent.

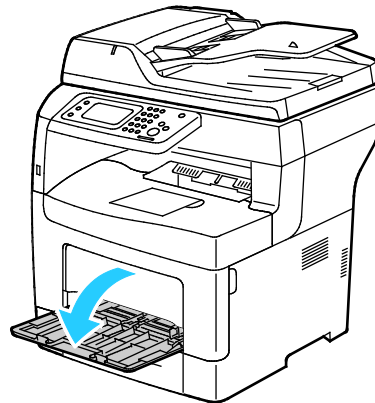

2. Déplacez les guides de largeur vers les bords du magasin.

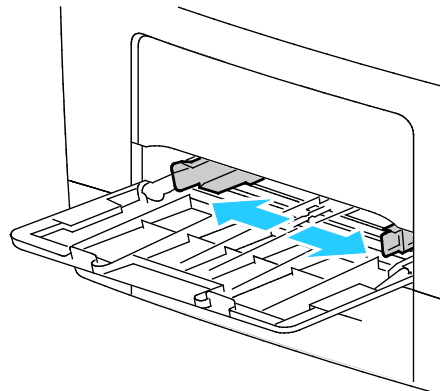

3. Courbez les feuilles d'avant en arrière et d'arrière en avant et ventilez-les, puis alignez les bords de la pile sur une surface plane afin de séparer les feuilles collées ensemble et de réduire le risque d'incidents papier.

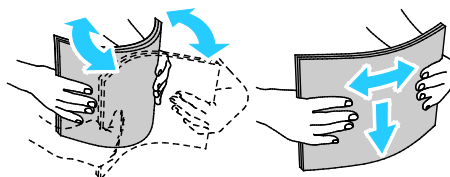

Remarque : Pour éviter tout incident papier ou faux départ, ne retirez le papier de son emballage qu'au moment de l'utiliser.

4. Placez le papier dans le magasin. Chargez le papier perforé avec les trous sur la gauche.

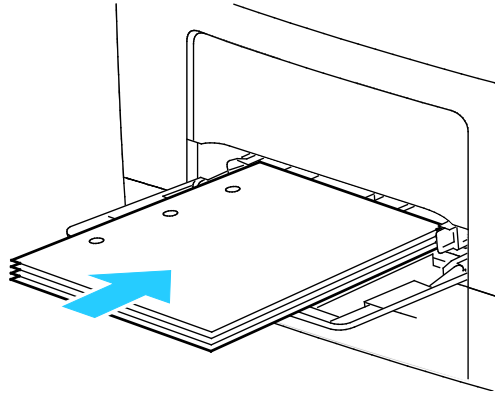

- Pour l'impression recto, chargez le papier à en-tête ou préimprimé face dessus avec le bord supérieur entrant en premier dans l'imprimante.

Remarque : Le mode papier à en-tête permet de charger des travaux d'impression recto avec la même orientation que les travaux d'impression recto verso. Pour plus d'informations, reportez-vous à la section [Activation du mode papier à en-tête](#) à la page 76.

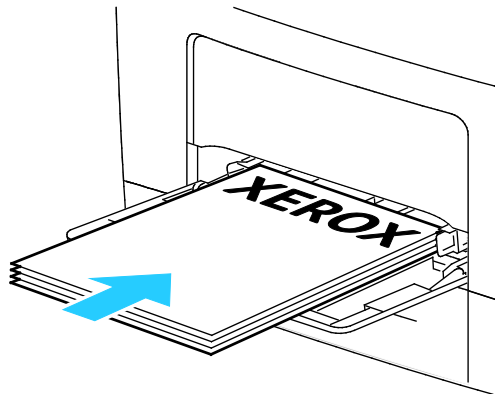

- Pour l'impression recto verso, chargez le papier à en-tête ou préimprimé face dessous, bord supérieur face à vous.

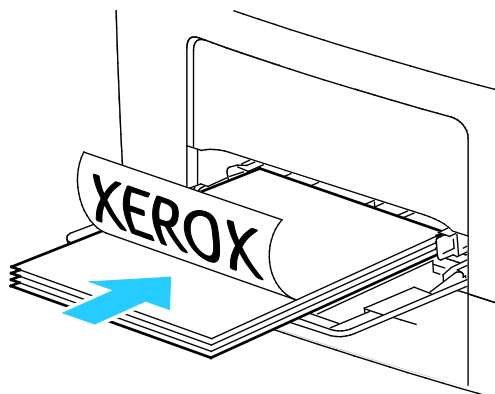

Remarque : Ne chargez pas de papier au-dessus de la ligne de remplissage maximal. Une surcharge du magasin risque d'entraîner des incidents papier dans l'imprimante.

5. Réglez les guides de largeur pour les mettre légèrement en contact avec les bords du papier.

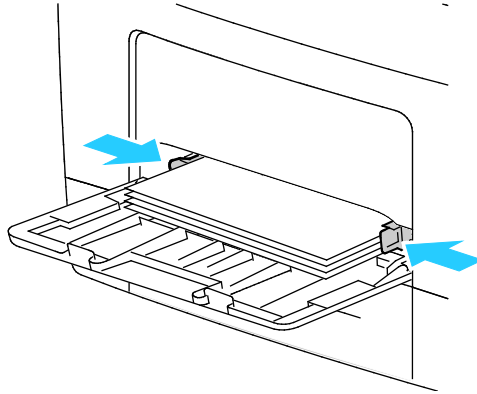

6. Si le panneau de commande vous y invite, vérifiez le format et le type à l'écran.
7. Pour spécifier les paramètres sur le panneau de commande de l'imprimante, retirez la coche de la case Le départ papier doit utiliser les paramètres du pilote pour le travail d'impression.
 - a. Appuyez sur **Format**, puis sur une option de format papier standard.
 - b. Appuyez sur **Type**, puis sur une option de type de papier.
 - c. Appuyez sur **OK**.
8. Vérifiez ou définissez le format et le type de papier.
 - a. Sur le panneau de commande de l'imprimante, appuyez sur la touche **État machine**.
 - b. Appuyez sur **Outils > Gestion des bacs > Priorité bac**.
 - c. Appuyez sur le magasin de votre choix.

Remarque : Quand vous sélectionnez le départ manuel, la case correspondant à Le départ papier doit utiliser les paramètres du pilote pour le travail d'impression est cochée par défaut. Pour changer les paramètres, désélectionnez la case.

- d. Appuyez sur **Format**, puis choisissez l'une des options suivantes :
- e. Appuyez sur **Type**, puis choisissez l'une des options suivantes :

Chargement du papier de petit format dans le départ manuel

Pour faciliter le chargement du papier dans le départ manuel, sortez le bac de l'imprimante.

1. Ouvrez le départ manuel.

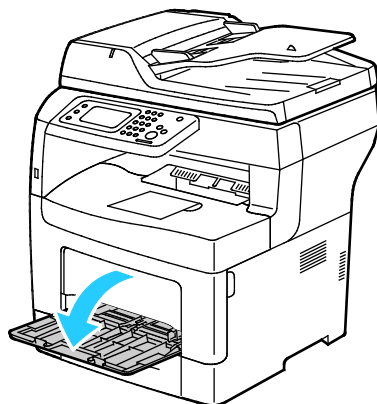

2. Pour sortir le départ manuel de l'imprimante, retirez le bac de l'imprimante en tirant et en le maintenant droit.

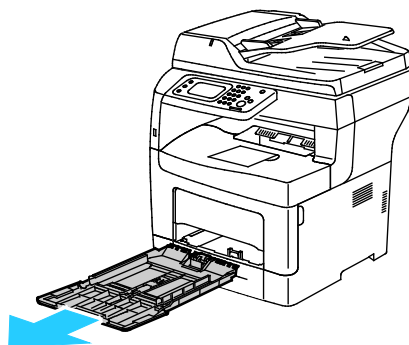

3. Si le départ manuel contient déjà du papier, retirez tout papier de format ou de type différent. Ensuite, relevez la butée papier.

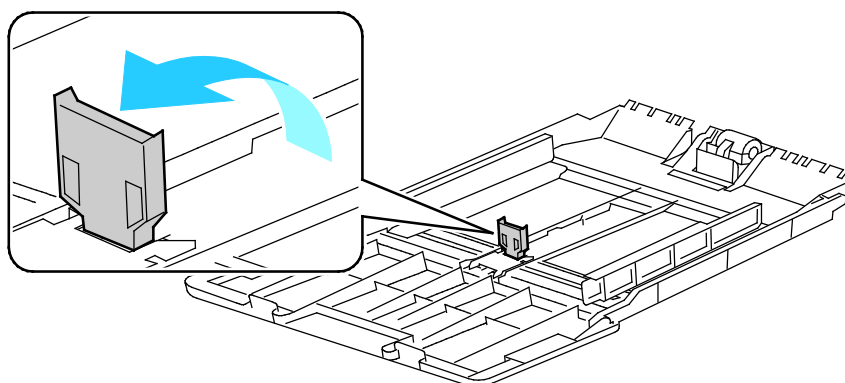

4. Déplacez les guides de largeur vers les bords du magasin.

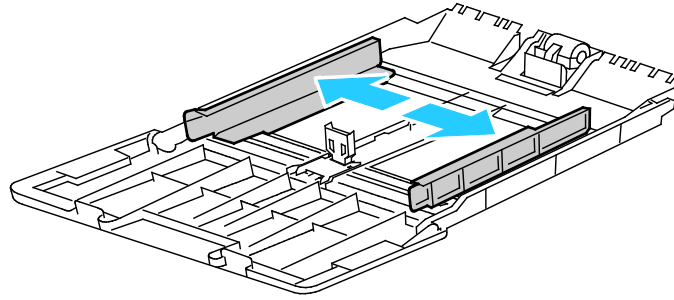

5. Courbez les feuilles d'avant en arrière et d'arrière en avant et ventilez-les, puis alignez les bords de la pile sur une surface plane afin de séparer les feuilles collées ensemble et de réduire le risque d'incidents papier.

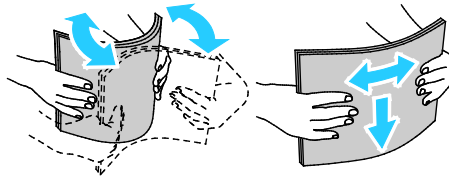

Remarque : Pour éviter tout incident papier ou faux départ, ne retirez le papier de son emballage qu'au moment de l'utiliser.

6. Placez le papier dans le magasin.

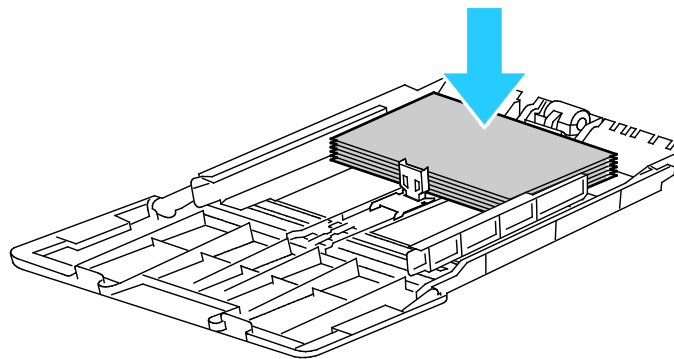

Remarque : Ne chargez pas de papier au-dessus de la ligne de remplissage maximal. Une surcharge du magasin risque d'entraîner des incidents papier dans l'imprimante.

7. Réglez les guides de largeur pour les mettre légèrement en contact avec les bords du papier.

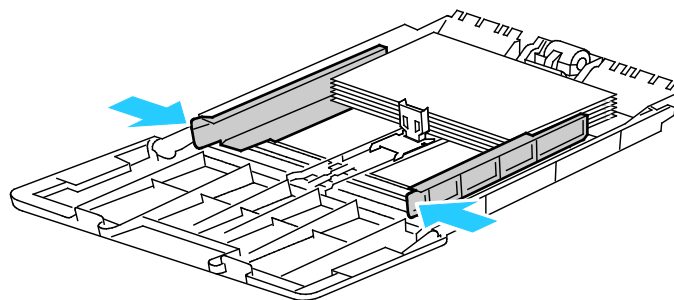

8. Réglez la butée papier de manière à ce qu'elle touche les bords du papier.

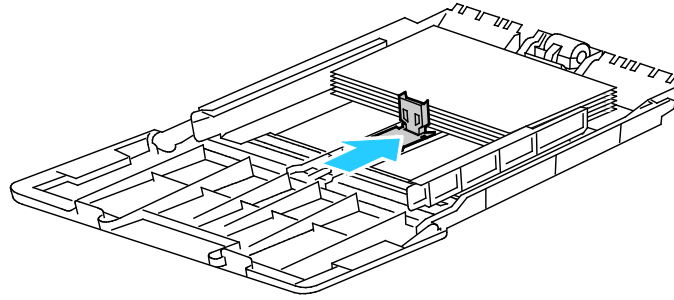

9. Remettez le bac dans l'imprimante.

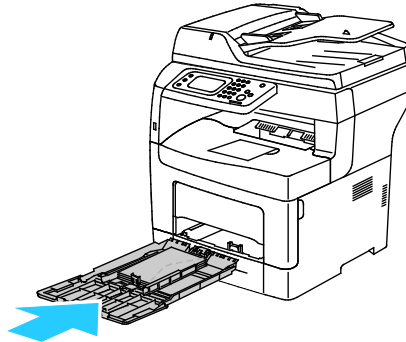

10. Si le panneau de commande vous y invite, vérifiez le format et le type à l'écran.
11. Pour spécifier les paramètres sur le panneau de commande de l'imprimante, retirez la coche de la case Le départ papier doit utiliser les paramètres du pilote pour le travail d'impression.
- Appuyez sur **Format**, puis sur une option de format papier standard.
 - Appuyez sur **Type**, puis sur une option de type de papier.
 - Appuyez sur **OK**.
12. Vérifiez ou définissez le format et le type de papier.
- Sur le panneau de commande de l'imprimante, appuyez sur la touche **État machine**.
 - Appuyez sur **Outils > Gestion des bacs > Priorité bac**.
 - Appuyez sur le magasin de votre choix.
- Remarque :** Quand vous sélectionnez le départ manuel, la case correspondant à Le départ papier doit utiliser les paramètres du pilote pour le travail d'impression est cochée par défaut. Pour changer les paramètres, désélectionnez la case.
- Appuyez sur **Format**, puis choisissez l'une des options suivantes :
 - Appuyez sur **Type**, puis choisissez l'une des options suivantes :

Pour savoir comment configurer les invites se rapportant aux bacs, reportez-vous à la section Configuration du fonctionnement des bacs.

Configuration de la longueur du papier pour les bacs 1–4

Vous pouvez régler la longueur des bacs 1 et 2 pour qu'ils acceptent les formats A4/Letter et Legal. Dans la configuration de longueur Legal, les bacs dépassent de l'avant de l'imprimante.

Pour régler les chargeurs 550 feuilles des bacs 1–4 sur la longueur du papier :

1. Retirez le papier du magasin.
2. Pour retirer le bac de l'imprimante, sortez-le jusqu'à ce qu'il arrive en butée, soulevez légèrement l'avant du bac, puis sortez-le complètement.

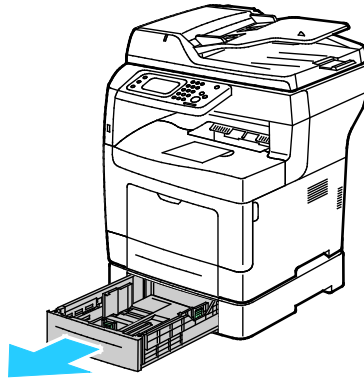

3. Pour rallonger le bac, tenez l'arrière du bac d'une main. De l'autre main, appuyez sur le levier de dégagement à l'avant du bac et tirez les bords du bac vers l'extérieur jusqu'à ce qu'ils s'enclenchent en position.

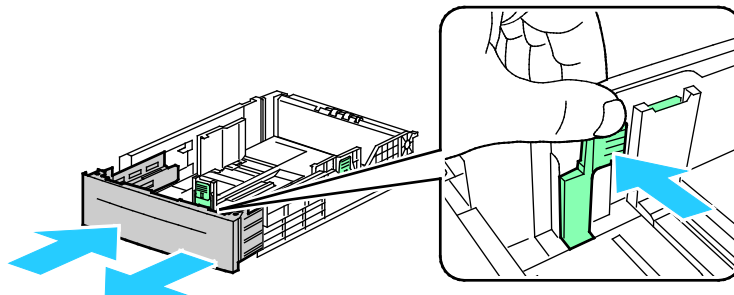

4. Pour protéger le papier, placez le couvercle sur la partie rallongée du bac.

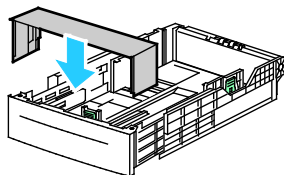

5. Pour raccourcir le bac pour un format plus court, tenez l'arrière du bac d'une main. De l'autre main, appuyez sur le levier de dégagement à l'avant du bac et poussez les bords vers l'intérieur jusqu'à ce qu'ils s'enclenchent en position.
6. Placez le papier dans le bac avant de réinsérer ce dernier dans l'imprimante. Pour plus d'informations, reportez-vous à la section [Chargement du papier dans les bacs 1-4](#) à la page 55.

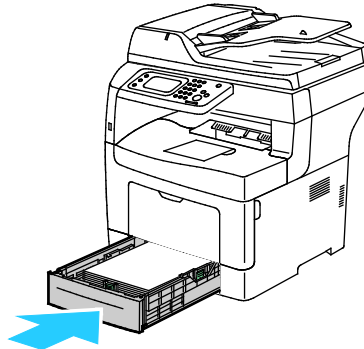

Chargement de papier dans les magasins 1 à 4

1. Pour retirer le bac de l'imprimante, sortez-le jusqu'à ce qu'il arrive en butée, soulevez légèrement l'avant du bac, puis sortez-le complètement.

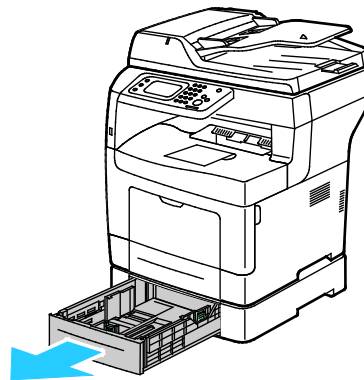

2. À l'arrière du bac, appuyez sur le plateau du papier jusqu'à ce qu'il soit verrouillé.
3. Réglez les guides de longueur et de largeur du papier comme illustré.

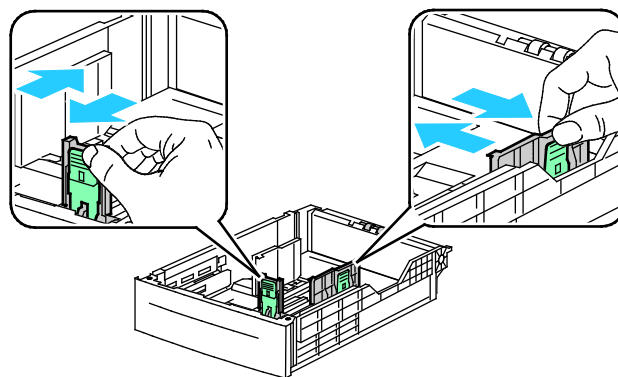

4. Courbez les feuilles d'avant en arrière et d'arrière en avant et ventilez-les, puis alignez les bords de la pile sur une surface plane afin de séparer les feuilles collées ensemble et de réduire le risque d'incidents papier.

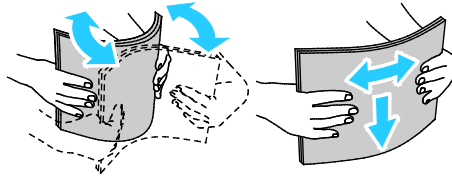

5. Chargez le papier dans le magasin avec la face imprimée vers le haut.
 - Chargez le papier perforé avec les trous sur la gauche.
 - Pour l'impression recto, placez le papier à en-tête face dessus avec le bord supérieur vers l'arrière du bac.
 - Pour l'impression recto verso, chargez le papier à en-tête ou préimprimé face dessous, bord supérieur face à vous.

Remarque : Ne chargez pas de papier au-dessus de la ligne de remplissage maximal. Une surcharge du magasin risque d'entraîner des incidents papier dans l'imprimante.

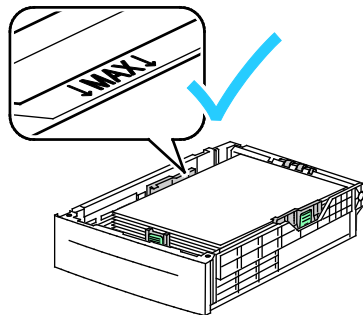

6. Réglez les guides de longueur et de largeur selon le papier.

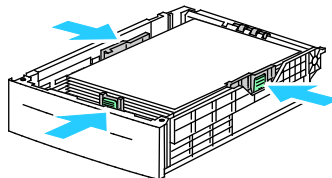

7. Remettez le bac dans l'imprimante.

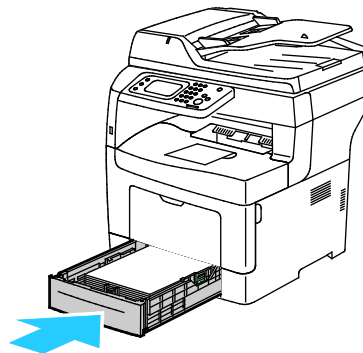

8. Rentrez le bac à fond.

Remarques :

- Si le bac ne rentre pas entièrement, vérifiez que la plaque du plateau papier à l'arrière du bac est verrouillée en position basse.
 - Si le bac est étendu pour le format Legal, il dépasse lorsqu'il est inséré dans l'imprimante.
9. Si le panneau de commande vous y invite, vérifiez le format et le type à l'écran.
10. Pour spécifier les paramètres sur le panneau de commande de l'imprimante, retirez la coche de la case Le départ papier doit utiliser les paramètres du pilote pour le travail d'impression.
- a. Appuyez sur **Format**, puis sur une option de format papier standard.
 - b. Appuyez sur **Type**, puis sur une option de type de papier.
 - c. Appuyez sur **OK**.
11. Vérifiez ou définissez le format et le type de papier.
- a. Sur le panneau de commande de l'imprimante, appuyez sur la touche **État machine**.
 - b. Appuyez sur **Outils > Gestion des bacs > Priorité bac**.
 - c. Appuyez sur le magasin de votre choix.

Remarque : Quand vous sélectionnez le départ manuel, la case correspondant à Le départ papier doit utiliser les paramètres du pilote pour le travail d'impression est cochée par défaut. Pour changer les paramètres, désélectionnez la case.

- d. Appuyez sur **Format**, puis choisissez l'une des options suivantes :
- e. Appuyez sur **Type**, puis choisissez l'une des options suivantes :

Configuration du fonctionnement des bacs

Lorsque le mode Invite bac est sélectionné pour un bac individuel, le panneau de commande vous invite à vérifier ou définir le format et le type de papier.

La priorité des bacs détermine l'ordre dans lequel l'imprimante sélectionne le bac pour un travail d'impression si aucun bac n'a été spécifié. Elle détermine aussi comment l'imprimante sélectionne un autre bac si un bac devient vide en cours de travail d'impression. La priorité 1 indique que le magasin est prioritaire.

Le mode du bac vous permet de configurer le mode du départ manuel à partir du panneau de commande ou du pilote d'imprimante.

Pour configurer le mode Invite bac :

1. Sur le panneau de commande de l'imprimante, appuyez sur la touche **État machine**.
2. Appuyez sur **Outils > Gestion des bacs > Priorité bac**.
3. Appuyez sur le magasin de votre choix.
4. Sélectionnez la case à cocher **Invite bac**.
5. Appuyez sur **OK**.

Pour définir la priorité d'un magasin :

1. Sur le panneau de commande de l'imprimante, appuyez sur la touche **État machine**.
2. Appuyez sur **Outils > Gestion des bacs > Priorité bac**.
3. Pour définir la première priorité, appuyez sur **1 Premier**.

4. Sur l'écran 1 Premier, appuyez sur le bac requis, puis sur **OK**.
5. Pour définir la priorité pour les autres bacs, répétez les étapes précédentes.

Remarque : Dans la mesure où chaque priorité est affectée à un bac, le menu passe automatiquement à la priorité suivante. Une fois la priorité de chaque bac définie, le menu revient à Priorité bac.

Pour configurer le mode du bac :

1. Sur le panneau de commande de l'imprimante, appuyez sur la touche **État machine**.
2. Appuyez sur **Outils > Gestion des bacs > Priorité bac**.
3. Appuyez sur **Départ manuel**.
 - Pour spécifier les paramètres dans le pilote de l'imprimante, sélectionnez la case en regard de Le départ papier doit utiliser les paramètres du pilote pour le travail d'impression.
 - Pour spécifier les paramètres sur le panneau de commande de l'imprimante, retirez la coche de la case Le départ papier doit utiliser les paramètres du pilote pour le travail d'impression.
4. Appuyez sur **OK**.

Chargement du papier dans le départ manuel

1. Ouvrez le départ manuel. Si le départ manuel contient déjà du papier, retirez tout papier de format ou de type différent.

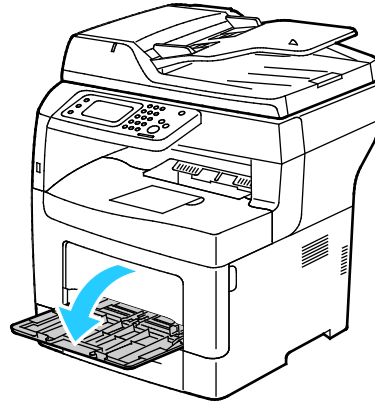

2. Déplacez les guides de largeur vers les bords du magasin.

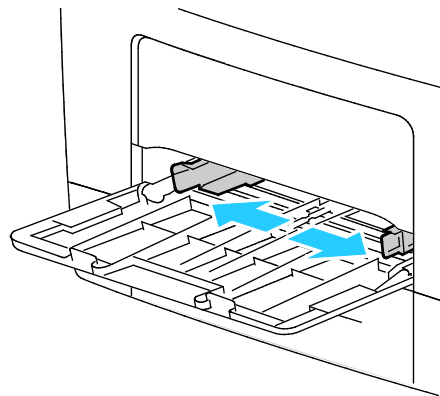

3. Courbez les feuilles d'avant en arrière et d'arrière en avant et ventilez-les, puis alignez les bords de la pile sur une surface plane afin de séparer les feuilles collées ensemble et de réduire le risque d'incidents papier.

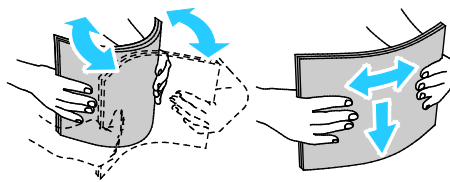

Remarque : Pour éviter tout incident papier ou faux départ, ne retirez le papier de son emballage qu'au moment de l'utiliser.

- Placez le papier dans le magasin. Chargez le papier perforé avec les trous sur la gauche.

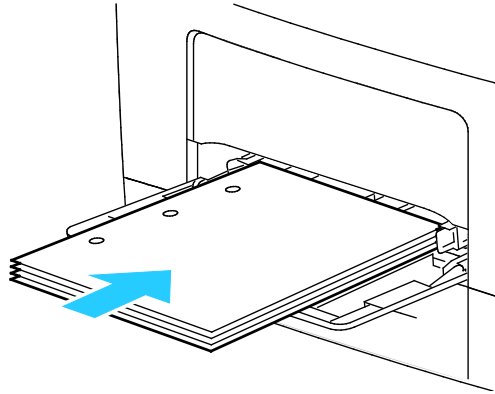

- Pour l'impression recto, chargez le papier à en-tête ou préimprimé face dessus avec le bord supérieur entrant en premier dans l'imprimante.

Remarque : Le mode papier à en-tête permet de charger des travaux d'impression recto avec la même orientation que les travaux d'impression recto verso. Pour plus d'informations, reportez-vous à la section [Activation du mode papier à en-tête](#) à la page 76.

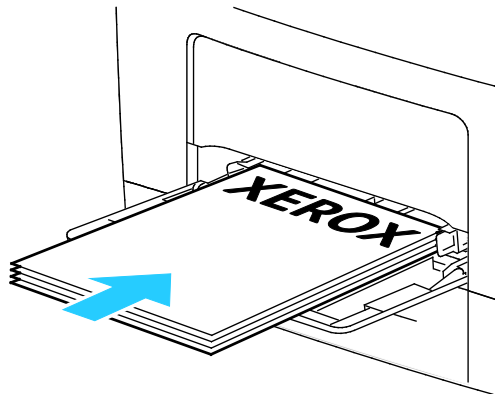

- Pour l'impression recto verso, chargez le papier à en-tête ou préimprimé face dessous, bord supérieur face à vous.

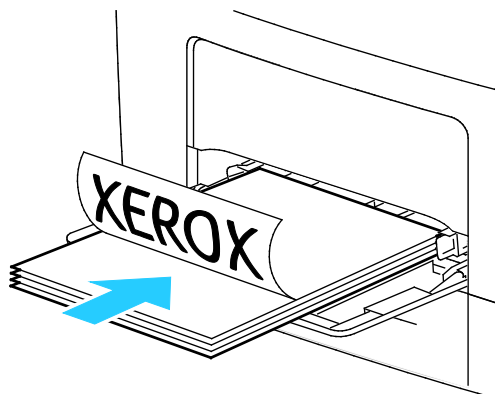

Remarque : Ne chargez pas de papier au-dessus de la ligne de remplissage maximal. Une surcharge du magasin risque d'entraîner des incidents papier dans l'imprimante.

5. Réglez les guides de largeur pour les mettre légèrement en contact avec les bords du papier.

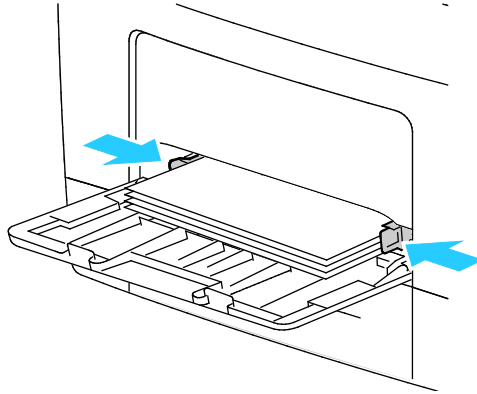

6. Si le panneau de commande vous y invite, vérifiez le format et le type à l'écran.
7. Pour spécifier les paramètres sur le panneau de commande de l'imprimante, retirez la coche de la case Le départ papier doit utiliser les paramètres du pilote pour le travail d'impression.
- Appuyez sur **Format**, puis sur une option de format papier standard.
 - Appuyez sur **Type**, puis sur une option de type de papier.
 - Appuyez sur **OK**.
8. Vérifiez ou définissez le format et le type de papier.
- Sur le panneau de commande de l'imprimante, appuyez sur la touche **État machine**.
 - Appuyez sur **Outils > Gestion des bacs > Priorité bac**.
 - Appuyez sur le magasin de votre choix.

Remarque : Quand vous sélectionnez le départ manuel, la case correspondant à Le départ papier doit utiliser les paramètres du pilote pour le travail d'impression est cochée par défaut. Pour changer les paramètres, désélectionnez la case.

- Appuyez sur **Format**, puis choisissez l'une des options suivantes :
- Appuyez sur **Type**, puis choisissez l'une des options suivantes :

Impression sur des papiers spéciaux

Cette section aborde les points suivants :

- [Enveloppes](#)..... 62
- [Étiquettes](#)..... 66
- [Support cartonné glacé](#) 66

Pour commander du papier ou tout autre support, contactez votre revendeur local ou rendez-vous sur : www.xerox.com/office/WC3615supplies.

Voir également :

www.xerox.com/paper Recommended Media List (Liste des supports recommandés) (États-Unis)

www.xerox.com/europaper Recommended Media List (Liste des supports recommandés) (Europe)

Enveloppes

Vous ne pouvez imprimer des enveloppes qu'à partir du départ manuel.

Instructions pour l'impression d'enveloppes

- La qualité d'impression dépend de la qualité des enveloppes et de leur fabrication. Essayez une autre marque si les résultats obtenus ne sont pas satisfaisants.
- Maintenez une température et une humidité relative constantes.
- Conservez les enveloppes inutilisées dans leur emballage afin d'éviter qu'une humidité excessive ou insuffisante n'affecte la qualité d'impression ou n'entraîne un froissement du support. Une humidité excessive pourrait provoquer la fermeture des enveloppes avant ou pendant l'impression.
- Avant de mettre en place les enveloppes dans le magasin, retirez l'air qu'elles contiennent en posant un gros livre dessus.
- Dans le pilote d'imprimante, sélectionnez Enveloppe comme type de support.
- N'utilisez pas d'enveloppes matelassées. Utilisez des enveloppes parfaitement planes, sans courbure.
- N'utilisez pas d'enveloppes thermocollantes.
- N'utilisez pas d'enveloppes à rabat autocollant.
- Utilisez uniquement des enveloppes papier.
- N'utilisez pas d'enveloppes à fenêtre ou à fermoir métallique.

Chargement d'enveloppes dans le départ manuel

1. Ouvrez le départ manuel.

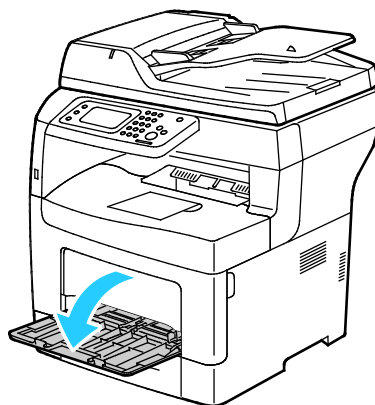

2. Déplacez les guides de largeur vers les bords du magasin.

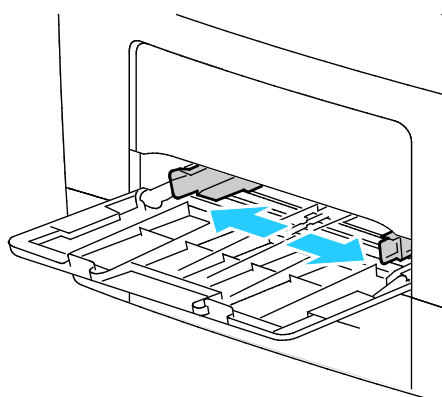

Remarque : Si vous ne placez pas les enveloppes dans le départ manuel juste après les avoir retirées de leur emballage, elles peuvent se gondoler. Aplatissez-les pour éviter les incidents papier.

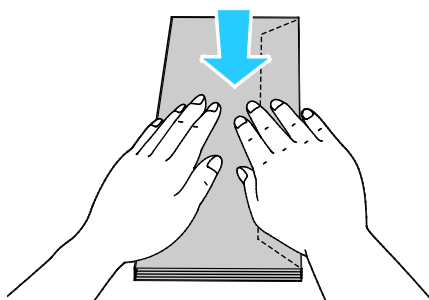

3. Pour charger les enveloppes, sélectionnez une option :

- Placez les enveloppes #10 petit côté entrant en premier dans l'imprimante, rabats vers le bas et vers la droite.

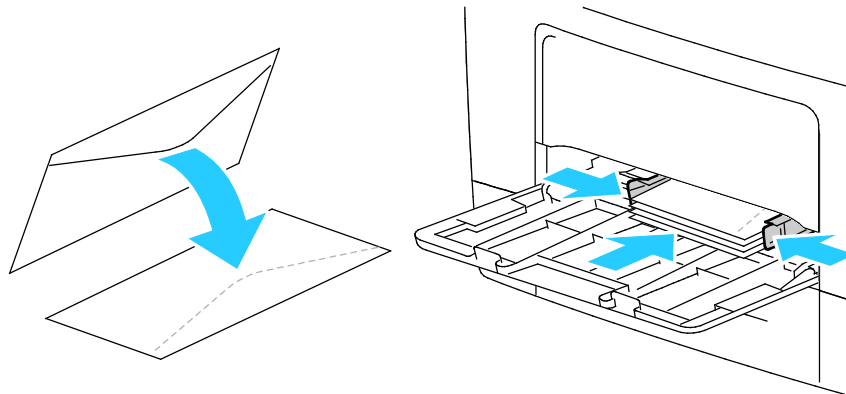

- Pour les enveloppes C5, procédez de l'une des manières suivantes :

- Placez les enveloppes face dessus, rabats ouverts et vers le bas et le bas de l'enveloppe entrant en premier dans l'imprimante.

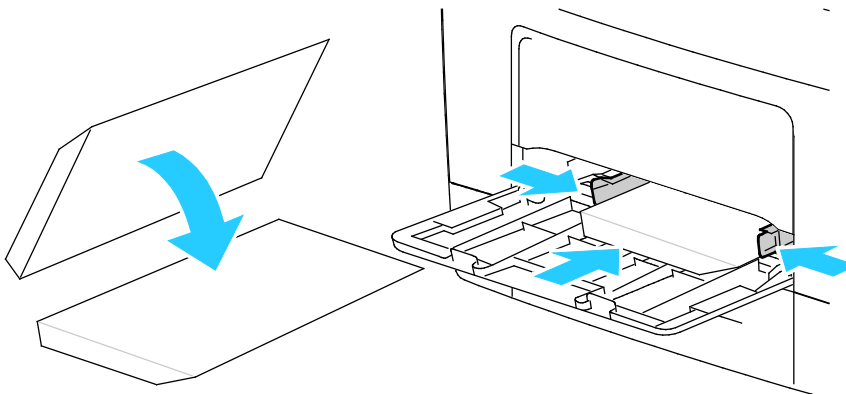

- Insérez les enveloppes, face à imprimer vers le haut, rabat fermé, tourné vers le bas et inséré en premier dans l'imprimante.

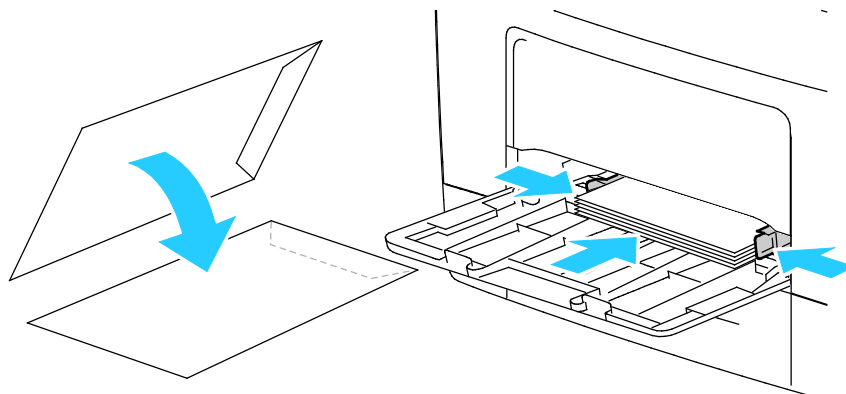

- S'agissant des enveloppes Monarch ou DL, effectuez l'une des opérations suivantes :

Remarque : Retirez le bac multifonction lors du chargement d'enveloppes Monarch ou DL. Pour plus d'informations, reportez-vous à la section [Chargement du papier de petit format dans le départ manuel](#) à la page 51.

- Insérez les enveloppes départ petit côté en premier, rabat vers le bas et orienté vers la droite.

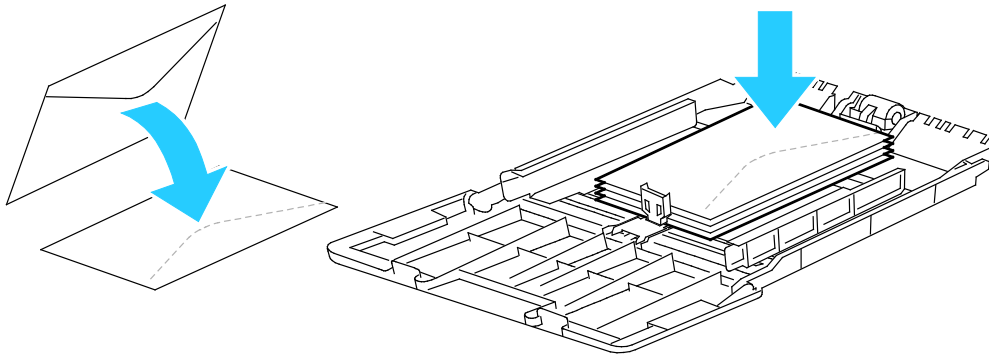

- Placez les enveloppes face dessus, rabats ouverts et vers le bas et le bas de l'enveloppe entrant en premier dans l'imprimante.

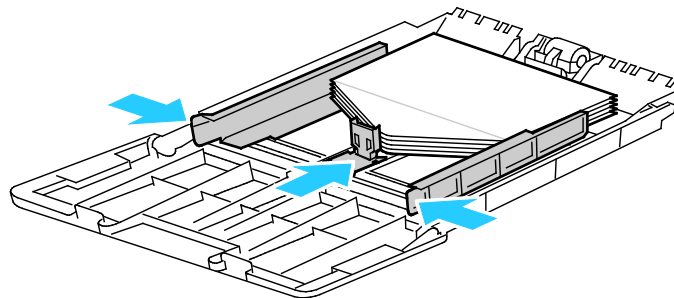

- Insérez les enveloppes, face à imprimer vers le haut, rabat fermé, tourné vers le bas et inséré en premier dans l'imprimante.

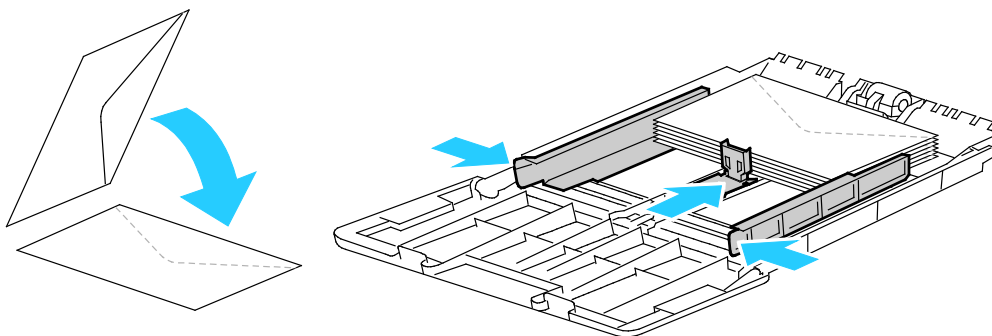

Remarque : Pour que les enveloppes soient correctement imprimées, lorsque vous chargez des enveloppes rabats ouverts, sélectionnez dans le pilote d'imprimante **Portrait**, **Paysage** ou **Paysage inversé**, selon les besoins. Dans le pilote d'imprimante, utilisez la rotation image de 180 degrés pour pivoter l'image selon les besoins.

4. Sur le panneau de commande de l'imprimante, appuyez sur la touche **État machine**.
5. Appuyez sur **Outils > Gestion des bacs > Priorité bac**.
6. Appuyez sur **Départ manuel**.
7. Pour l'option Le départ papier doit utiliser les paramètres du pilote pour le travail d'impression, désélectionnez la case à cocher.
8. Appuyez sur **Format**, puis choisissez une option.
9. Appuyez sur **Type** puis sur **Enveloppe**.
10. Appuyez sur **OK**.

Étiquettes

Vous pouvez imprimer les étiquettes depuis n'importe quel magasin.

Instructions pour l'impression d'étiquettes

- Utilisez des étiquettes conçues pour l'impression laser.
- N'utilisez pas d'étiquettes vinyle.
- Ne repassez pas une feuille d'étiquettes plusieurs fois dans l'imprimante.
- N'utilisez pas d'étiquettes gommées.
- Imprimez sur une seule face des feuilles d'étiquettes. Utilisez uniquement des feuilles d'étiquettes complètes.
- Conservez les étiquettes inutilisées à plat dans leur carton d'emballage. Conservez les feuilles d'étiquettes dans l'emballage d'origine jusqu'à utilisation. Remettez les feuilles d'étiquettes inutilisées dans l'emballage d'origine et refermez celui-ci.
- Évitez de stocker les étiquettes dans des conditions extrêmes de sécheresse, d'humidité ou de température. Cela peut provoquer un incident papier dans l'imprimante ou entraîner des problèmes de qualité d'impression.
- Évitez de stocker le papier trop longtemps. Un stockage prolongé dans des conditions extrêmes peut provoquer la déformation des étiquettes et des incidents papier dans l'imprimante.
- Dans le pilote d'imprimante, sélectionnez Étiquettes comme type de support.
- Retirez tout autre support du magasin avant de charger les étiquettes.



ATTENTION : N'utilisez pas de feuilles d'étiquettes incomplètes, recourbées, ou décollées. Cela pourrait endommager l'imprimante.

Chargement des étiquettes dans le départ manuel

1. Retirez le papier du magasin.
2. Chargez les étiquettes face dessus, bord supérieur en premier dans l'imprimante.
3. Réglez les guides de largeur pour les mettre légèrement en contact avec les bords du papier.
4. Sur le panneau de commande, réglez le type de papier sur Étiquettes.
5. Sur le panneau de commande, sélectionnez le format.
6. Appuyez sur **OK**.
7. Dans la fenêtre Options d'impression du pilote d'imprimante, affichez l'onglet Papier/Sortie et modifiez le type de papier.

Support cartonné glacé

Vous pouvez imprimer des supports cartonnés glacés fin et des supports cartonnés glacés épais jusqu'à 216 g/m² à partir de n'importe quel bac.

Instructions pour l'impression de supports cartonnés glacés

- N'ouvrez pas les rames de support cartonné glacé avant d'être prêt à procéder au chargement dans l'imprimante.
- Laissez le support cartonné glacé dans l'emballage d'origine et conservez les rames dans leur carton jusqu'à ce que vous soyez prêt à les utiliser.
- Retirez tout autre papier du magasin avant de charger le support cartonné glacé.

- Chargez uniquement la quantité de support cartonné que vous envisagez d'utiliser. Retirez le support cartonné inutilisé du magasin à l'issue de l'impression. Remplacez-le dans l'emballage d'origine et refermez ce dernier.
- Évitez de stocker le papier trop longtemps. Un stockage prolongé dans des conditions extrêmes peut provoquer la déformation du support cartonné glacé et des incidents papier dans l'imprimante.
- Dans le logiciel du pilote d'imprimante, sélectionnez le type de support cartonné glacé voulu ou le magasin dans lequel est chargé le papier à utiliser.

Impression

5

Ce chapitre contient les sections suivantes :

- Présentation de la fonction d'impression..... 70
- Sélection des options d'impression..... 71
- Fonctions d'impression..... 74
- Utilisation des formats papier personnalisés 82

Présentation de la fonction d'impression

Avant toute impression, l'ordinateur et l'imprimante doivent être branchés sur une prise secteur, sous tension et connectés. Assurez-vous que le pilote d'imprimante correct est installé sur votre ordinateur. Pour plus d'informations, reportez-vous à la section [Installation des logiciels](#) à la page 36.

1. Sélectionnez le papier approprié.
2. Chargez le papier dans le magasin approprié.
3. Sur le panneau de commande de l'imprimante, spécifiez le format et le type.
4. Accédez aux paramètres d'impression dans votre application logicielle. Pour la plupart des applications logicielles, appuyez sur **CTRL+P** pour Windows ou **CMD+P** pour Macintosh.
5. Sélectionnez votre imprimante dans la liste.
6. Pour accéder aux paramètres du pilote d'imprimante sous Windows, sélectionnez **Propriétés**. ou **Préférences**. Sous Macintosh, sélectionnez **Xerox® Fonctionnalités**.

Remarque : Le titre du bouton peut varier en fonction de votre application.

7. Modifiez les paramètres du pilote d'imprimante en fonction des besoins, puis cliquez sur **OK**.
8. Cliquez sur **Imprimer** pour envoyer le travail à l'imprimante.

Sélection des options d'impression

Cette section aborde les points suivants :

- Aide du pilote d'imprimante..... 71
- Options d'impression Windows..... 71
- Options d'impression sous Macintosh 73

Les options du pilote d'imprimante sont définies en tant qu'Options d'impression sous Windows et Fonctionnalités Xerox® sous Macintosh. Les options d'impression comportent des paramètres permettant de définir l'impression recto verso, la mise en page et la qualité d'impression. Les options d'impression définies depuis l'option Options d'impression deviennent les paramètres par défaut. Les options d'impression définies depuis l'application logicielle sont temporaires. L'application et l'ordinateur n'enregistrent pas les paramètres une fois que l'application est fermée.

Aide du pilote d'imprimante

L'aide du pilote d'imprimante Xerox® est accessible dans la fenêtre Options d'impression. Cliquez sur le bouton d'aide (?) dans le coin inférieur gauche de la fenêtre pour afficher l'aide.

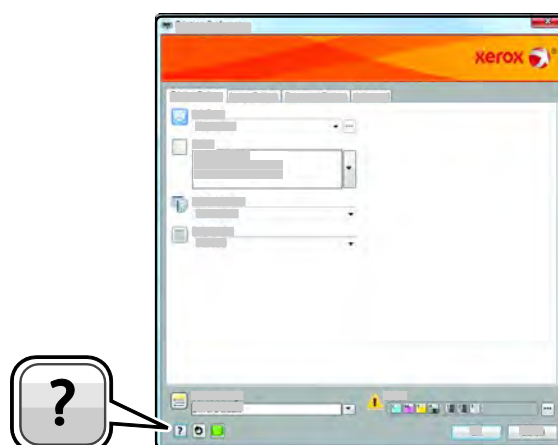

Les informations relatives aux Options d'impression figurent dans la fenêtre Aide. À partir de cette fenêtre, vous pouvez sélectionner par rubrique ou utiliser le champ Rechercher pour saisir le nom de la rubrique ou fonction sur laquelle vous voulez des informations.

Options d'impression Windows

Définition des options d'impression par défaut sous Windows

Lorsque vous procédez à une impression à partir d'une application logicielle quelle qu'elle soit, l'imprimante utilise les paramètres du travail d'impression spécifiés dans la fenêtre Options d'impression. Vous pouvez indiquer vos options d'impression les plus courantes et les enregistrer, de manière à ne pas avoir à les modifier lors de chaque impression.

Par exemple, si vous imprimez essentiellement sur les deux faces du papier, définissez l'impression recto verso dans les Options d'impression.

Pour sélectionner les options d'impression par défaut :

1. Accédez à la liste d'imprimantes sur votre ordinateur :
 - Sous Windows XP SP2 et version ultérieure, cliquez sur **Démarrer > Paramètres > Imprimantes et télécopieurs**.
 - Sous Windows Vista, cliquez sur **Démarrer > Panneau de configuration > Matériel et audio > Imprimantes**.
 - Sous Windows Server 2003 et version ultérieure, cliquez sur **Démarrer > Paramètres > Imprimantes**.
 - Sous Windows 7, cliquez sur **Démarrer > Périphériques et imprimantes**.
 - Sous Windows 8, cliquez sur **Panneau de commande > Périphériques et imprimantes**.

Remarque : Si l'icône représentant le panneau de commande ne s'affiche pas sur le bureau, cliquez sur le bureau avec le bouton droit de la souris, puis sélectionnez **Personnaliser > Accueil du panneau de commande > Périphériques et imprimantes**.

2. Dans la liste, cliquez avec le bouton droit de la souris sur l'icône de votre imprimante, puis cliquez sur **Options d'impression**.
3. Dans la fenêtre Options d'impression, cliquez sur un onglet, sélectionnez les options, puis cliquez sur **OK** pour enregistrer.

Remarque : Pour plus d'informations sur les options du pilote d'imprimante Windows, cliquez sur le bouton Aide (?) dans la fenêtre Options d'impression.

Sélection des options d'impression pour un travail individuel sous Windows

Pour utiliser des options d'impression spécifiques pour un travail particulier, modifiez les options d'impression depuis l'application avant l'envoi du travail à l'imprimante. Par exemple, pour utiliser le mode de qualité d'impression Amélioré pour un document donné, sélectionnez ce paramètre dans les options d'impression avant de procéder à l'impression de ce travail.

1. Le document désiré étant ouvert dans votre application logicielle, accédez aux paramètres d'impression. Pour la plupart des applications logicielles, cliquez sur **Fichier > Imprimer** ou appuyez sur **CTRL+P** sous Windows.
2. Sélectionnez l'imprimante et cliquez sur le bouton **Propriétés** ou **Préférences** pour ouvrir la fenêtre Options d'impression. Le titre du bouton peut varier en fonction de votre application.
3. Cliquez sur un onglet de la fenêtre Options d'impression et effectuez vos sélections.
4. Cliquez sur **OK** pour enregistrer et fermer la fenêtre Options d'impression.
5. Cliquez sur **Imprimer** pour envoyer le travail à l'imprimante.

Enregistrement d'un ensemble d'options d'impression fréquemment utilisées sous Windows

Vous pouvez définir et enregistrer un ensemble d'options de manière à pouvoir les appliquer rapidement lors de travaux d'impression ultérieurs.

Pour enregistrer un ensemble d'options d'impression :

1. Une fois le document ouvert dans votre application, cliquez sur **Fichier > Imprimer**.
2. Pour ouvrir la fenêtre Options d'impression, sélectionnez votre imprimante, puis cliquez sur le bouton **Propriétés** ou **Préférences**.
3. Cliquez sur les onglets dans la fenêtre Propriétés d'impression, puis sélectionnez les paramètres souhaités.

4. En bas de la fenêtre des préférences d'impression, cliquez sur **Paramètres enregistrés**, puis sur **Enregistrer sous**.
5. Entrez un nom pour l'ensemble des options dans la liste Paramètres enregistrés, puis entrez un nom correspondant à cette liste d'options d'impression avant de cliquer sur **OK**.
6. Pour procéder à une impression en utilisant ces options, il vous suffit de choisir cet ensemble dans la liste.

Options d'impression sous Macintosh

Sélection des options d'impression sous Macintosh

Pour utiliser des options d'impression spécifiques, modifiez les paramètres avant d'envoyer le travail à l'imprimante.

1. Une fois le document ouvert dans votre application, cliquez sur **Fichier > Imprimer**.
2. Sélectionnez votre imprimante dans la liste.
3. Sélectionnez **Fonctionnalités Xerox®** dans le menu Copies et pages.
4. Sélectionnez les options d'impression voulues dans les listes déroulantes.
5. Cliquez sur **Imprimer** pour envoyer le travail à l'imprimante.

Enregistrement d'un ensemble d'options d'impression fréquemment utilisées sous Macintosh

Vous pouvez définir et enregistrer un ensemble d'options de manière à pouvoir les appliquer rapidement lors de travaux d'impression ultérieurs.

Pour enregistrer un ensemble d'options d'impression :

1. Une fois le document ouvert dans votre application, cliquez sur **Fichier > Imprimer**.
2. Sélectionnez votre imprimante dans la liste Imprimantes.
3. Sélectionnez les options d'impression voulues dans les listes déroulantes de la boîte de dialogue Imprimer.
4. Cliquez sur **Préréglages > Enregistrer sous**.
5. Entrez un nom pour l'ensemble des options d'impression, puis cliquez sur **OK** pour enregistrer ces options dans la liste Préréglages.
6. Pour procéder à une impression en utilisant ces options, il vous suffit de choisir cet ensemble dans la liste Préréglages.

Fonctions d'impression

Cette section aborde les points suivants :

- Impression recto verso (sur les deux faces des feuilles) 74
- Orientation 76
- Sélection des options papier pour l'impression 76
- Activation du mode papier R/V à en-tête 76
- Impression de plusieurs pages sur une feuille 77
- Impression de cahiers 77
- Qualité d'impression 78
- Luminosité 78
- Impression de filigranes 78
- Mise à l'échelle 79
- Impression d'images miroir 79
- Impression depuis un lecteur USB 79
- Impression de types de travaux spéciaux 80

Impression recto verso (sur les deux faces des feuilles)

Impression d'un document recto verso

Si votre imprimante prend en charge l'impression recto verso automatique, les options sont spécifiées dans le pilote d'imprimante. Le pilote utilise les paramètres d'orientation portrait ou paysage de l'application pour imprimer le document.

Remarque : Assurez-vous que le format et le grammage sont pris en charge. Pour plus d'informations, reportez-vous à la section [Formats et grammages de support pris en charge pour l'impression recto verso automatique](#) à la page 46.

Configuration de l'impression recto

Pour configurer l'impression recto comme valeur par défaut :

1. Accédez à la liste d'imprimantes sur votre ordinateur.
2. Dans la fenêtre Imprimantes et télécopieurs, sélectionnez une imprimante, cliquez avec le bouton droit de la souris sur l'imprimante voulue, puis sélectionnez **Options d'impression**.
3. Sur l'onglet du même nom, cliquez sur la flèche à droite de Impression recto verso et sélectionnez **Impression 1 côté**.
4. Cliquez sur **OK** pour fermer la boîte de dialogue d'options d'impression.

Options de mise en page recto verso

Vous pouvez spécifier la mise en page pour l'impression recto verso. Elle détermine la façon dont les pages se feuilletent. Ces paramètres remplacent les paramètres d'orientation de page de l'application.

Pour sélectionner une option d'impression recto verso, utilisez le bouton fléché en bas à gauche du volet d'aperçu de l'onglet Mise en page. L'onglet Mise en page se trouve dans l'onglet Options Document.

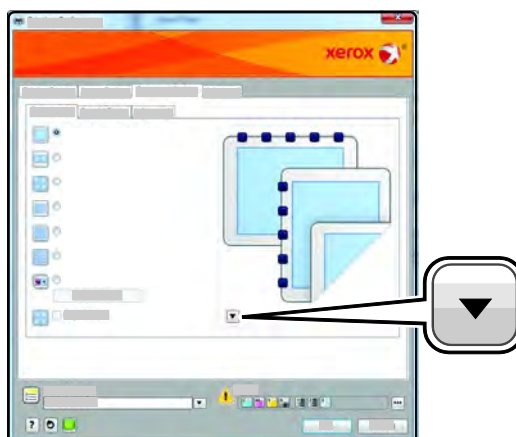

- **Recto** : permet d'imprimer sur une face du support. Utilisez cette option lors de l'impression sur des transparents, des enveloppes, des étiquettes ou d'autres supports qui ne peuvent pas être imprimés sur les deux faces.
- **Recto verso** : permet d'imprimer sur les deux faces d'une feuille de papier, les images étant imprimées de sorte que le travail puisse être relié sur le grand côté de la feuille. Les illustrations suivantes montrent les résultats pour les documents avec orientations portrait et paysage, respectivement :



- **Recto verso, reliure petit côté** : imprime sur les deux faces d'une feuille de papier, les images étant imprimées de sorte que le travail puisse être relié sur le grand côté de la feuille. Les illustrations suivantes montrent les résultats pour les documents avec orientations portrait et paysage, respectivement :



Remarque : Le mode d'impression recto verso fait partie des paramètres intelligents.

Pour modifier les paramètres par défaut du pilote d'imprimante, reportez-vous à la section Définition des options d'impression par défaut sous Windows.

Orientation

Pour sélectionner l'orientation par défaut :

1. Dans le pilote d'imprimante, dans l'onglet Options Document, cliquez sur l'onglet **Orientation**.
2. Sélectionnez une option :
 - **Portrait** : permet d'orienter le support de telle sorte que le texte et les images soient imprimés dans le sens de la dimension la plus courte du papier.



- **Paysage** : permet d'orienter le support de telle sorte que le texte et les images soient imprimés dans le sens de la dimension la plus longue du papier.



- **Paysage inversé** : permet d'orienter le support de façon à ce que le contenu pivote de 180 degrés, avec le long bord inférieur en haut.



3. Cliquez sur **OK**.

Sélection des options papier pour l'impression

Deux méthodes permettent de sélectionner le papier à utiliser pour votre travail d'impression. Vous pouvez laisser l'imprimante sélectionner automatiquement le papier à utiliser selon le format de document et le type de papier que vous avez définis. Vous pouvez également sélectionner un magasin papier contenant le papier de votre choix.

Activation du mode papier R/V à en-tête

Le mode papier à en-tête permet de charger des travaux d'impression recto avec la même orientation que les travaux d'impression recto verso. L'activation de cette fonction vous permet d'imprimer des travaux d'impression recto ou recto verso à partir du même bac, sans changer l'orientation du papier.

Pour activer le mode papier à en-tête :

1. Sur votre ordinateur, ouvrez un navigateur Web, tapez l'adresse IP de l'imprimante dans le champ d'adresse, puis appuyez sur **Entrée** ou **Retour**.
2. Dans les Services Internet CentreWare, cliquez sur **Propriétés**.
3. Pour développer le menu, dans le volet Propriétés, en regard du dossier Configuration générale, cliquez sur le symbole plus(+).
4. Dans le menu Configuration générale, cliquez sur **Réglages du système**.
5. Sous Paramètres de sortie, en regard de Mode papier à en-tête, cliquez sur **Activer**.
6. Cliquez sur **Enregistrer les modifications**.

Impression de plusieurs pages sur une feuille

Lors de l'impression d'un document de plusieurs pages, vous pouvez imprimer plusieurs pages sur une même feuille de papier. Pour imprimer 1, 2, 4, 6, 9, ou 16 pages par face, sélectionnez Pages par feuille dans l'onglet Mise en page. Cet onglet se trouve dans l'onglet Options Document.

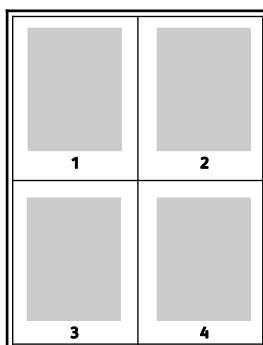

Impression de cahiers

En mode d'impression recto verso, vous avez la possibilité d'imprimer un document sous la forme d'un livret. Vous pouvez créer des cahiers à partir de tout format de papier pris en charge dans le cadre de l'impression recto verso. Le pilote réduit automatiquement chaque page et en imprime quatre par feuille (deux de chaque côté). Les pages sont imprimées dans l'ordre, ce qui permet de les plier et de les agraffer de façon à créer le cahier.

Lorsque vous imprimez un cahier depuis un pilote Windows PostScript ou Macintosh, vous pouvez indiquer une valeur de blanc de couture et de glissement.

- **Blanc de couture** : spécifie la distance horizontale (en points) entre les images sur les pages. Un point représente 0,35 mm (1/72e de pouce).
- **Glissement** : spécifie le décalage des images de la page vers l'extérieur (en dixièmes de point). Ce décalage compense l'épaisseur du papier plié. Sinon, les images se décaleraient légèrement vers l'extérieur lors du pliage des pages. Vous pouvez sélectionner une valeur comprise entre 0 et 1 point.

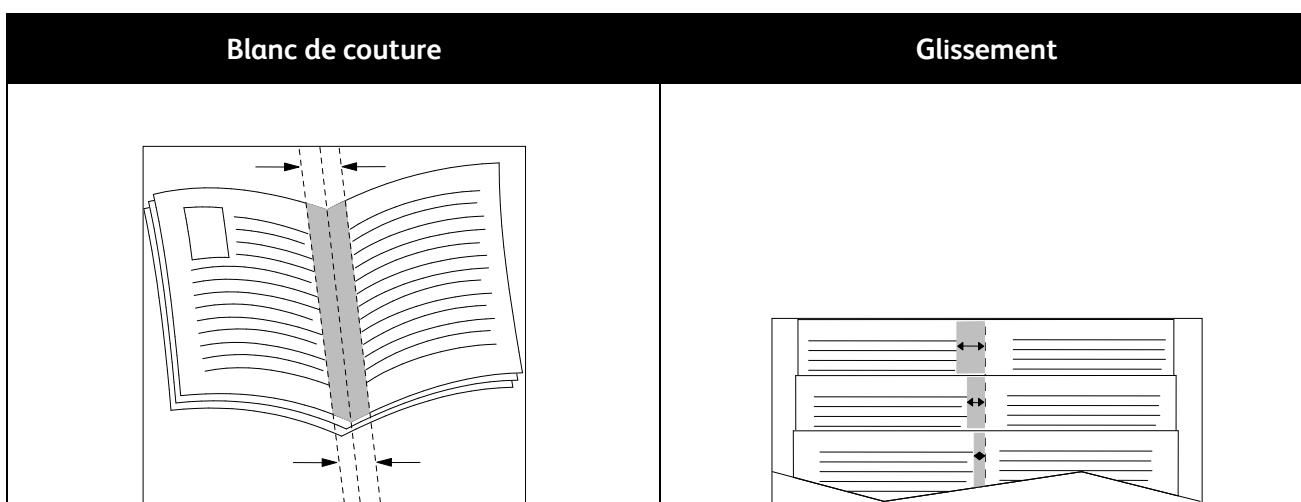

Qualité d'impression

Modes de qualité d'impression :

- Qualité d'impression standard: 600 x 600 ppp
- Qualité d'impression améliorée: 1 200 x 1 200 ppp

Luminosité

Cette option permet de régler le niveau de luminosité global du texte et des images de votre travail d'impression.

1. Pour régler la luminosité, sur l'onglet Options Image, déplacez le curseur vers la droite ou la gauche pour respectivement éclaircir ou foncer les couleurs du travail d'impression.
2. Cliquez sur **OK** ou sur **Appliquer**.

Impression de filigranes

Un filigrane est un texte spécial pouvant être imprimé sur une ou plusieurs pages. Par exemple, vous pouvez ajouter des mots comme Copie, Brouillon, ou Confidentiel comme filigranes plutôt que d'apposer le tampon correspondant sur les documents avant distribution.

Pour imprimer un filigrane :

1. Dans le pilote d'imprimante, cliquez sur l'onglet **Options Document**.
2. Cliquez sur l'onglet **Filigranes**.
3. Dans le menu Filigrane, sélectionnez le filigrane. Vous pouvez choisir parmi des filigranes prédéfinis ou créer un filigrane personnalisé. Vous pouvez également gérer les filigranes à partir de ce menu.
4. Sous Texte, sélectionnez une option :
 - **Texte** : Entrez un texte dans le champ, puis indiquez la police.
 - **Horodatage**: Indiquez les options de date et d'heure, puis la police.
 - **Image** : Pour localiser l'image, cliquez sur l'icône Parcourir.
5. Définissez l'angle de la mise à l'échelle et la position du filigrane.
 - Sélectionnez l'option d'échelle qui définit la taille de l'image par rapport à la taille d'origine. Utilisez les flèches pour mettre l'image à l'échelle par incréments de 1 %.
 - Pour définir l'angle de l'image sur la page, spécifiez l'option de position souhaitée ou faites pivoter l'image vers la gauche ou la droite par incréments de 1, en utilisant les flèches.
 - Pour définir la position de l'image sur la page, spécifiez l'option de position souhaitée. Pour faire pivoter l'image vers la gauche ou la droite par incréments de 1, utilisez les flèches.
6. Sous **Superposition**, sélectionnez comment imprimer le filigrane.
 - **Imprimer en arrière-plan** : permet d'imprimer le filigrane derrière le texte et les graphiques du document.
 - **Intégrer** : permet d'intégrer le filigrane au texte et aux graphiques du document. Un filigrane intégré est translucide, ce qui permet de voir à la fois le filigrane et le contenu du document.
 - **Imprimer au premier plan** : permet d'imprimer le filigrane devant le texte et les graphiques du document.

7. Cliquez sur **Pages**, puis sélectionnez les pages sur lesquelles imprimer le filigrane :
 - **Imprimer sur toutes les pages** : permet d'imprimer le filigrane sur toutes les pages du document.
 - **Imprimer sur la page 1 seulement** : permet d'imprimer le filigrane sur la première page du document uniquement.
8. Si vous avez sélectionné une image comme filigrane, indiquez la luminosité de l'image.
9. Cliquez sur **OK**.

Mise à l'échelle

La mise à l'échelle réduit ou agrandit le document afin qu'il corresponde au format de sortie sélectionné. Sous Windows, les Options de mise à l'échelle sont accessibles dans l'onglet options d'impression, via le champ Support.

Pour accéder aux Options de mise à l'échelle, cliquez sur la flèche située à droite du champ Support et sélectionnez **Autre format > Format avancé du support**.

- **Mise à l'échelle automatique** : met le document à l'échelle pour qu'il soit adapté au format du support de sortie sélectionné. La valeur de mise à l'échelle s'affiche dans la zone de pourcentage sous l'aperçu d'image.
- **Aucune mise à l'échelle** : la taille de l'image imprimée sur le support de sortie n'est pas modifiée ; la zone de pourcentage indique la valeur 100 %. Si le format du document est supérieur au format de sortie, l'image de la page est tronquée. Si le format du document est inférieur au format de sortie, un espace supplémentaire apparaît autour de l'image de la page.
- **Mise à l'échelle manuelle** : met le document à l'échelle en appliquant la valeur entrée dans la zone de pourcentage, sous l'aperçu d'image.

Impression d'images miroir

Si le pilote PostScript est installé, vous pouvez imprimer des pages en tant qu'images miroir. Les images sont inversées de gauche à droite au moment de l'impression.

Impression depuis un lecteur USB

Vous pouvez imprimer un fichier stocké sur un lecteur flash USB. Le port USB se trouve sur le devant de l'imprimante.

Pour imprimer depuis un lecteur USB :

1. Insérez le lecteur Flash USB dans le port USB de l'imprimante.
2. Dans l'écran Lecteur USB détecté, sélectionnez **Imprimer depuis USB**.
3. Accédez au fichier requis, puis touchez son nom ou son icône.
4. Appuyez sur **OK**.
5. Pour Papier, Impression R/V, Faces par page et Mot de passe PDF, sélectionnez une option. Si vous avez sélectionné Mot de passe PDF, entrez le mot de passe, puis appuyez sur **OK**.
6. Pour entrer le nombre de copies à imprimer, utilisez le clavier.
7. Appuyez sur la touche verte **Marche**.
8. Pour imprimer un autre fichier du lecteur USB, sélectionnez-le et répétez les étapes précédentes.
9. Lorsque vous avez terminé, retirez le lecteur USB.

Pour imprimer à partir d'un lecteur USB déjà inséré dans l'imprimante :

1. Si le lecteur USB se trouve déjà dans le port mémoire USB, appuyez sur **Impression à partir de > Périphérique de mémoire USB**.
2. Accédez au fichier requis, puis touchez son nom ou son icône.
3. Appuyez sur **OK**.
4. Pour Papier, Impression R/V, Faces par page et Mot de passe PDF, sélectionnez une option.
5. Pour entrer le nombre de copies à imprimer, utilisez le clavier.
6. Appuyez sur la touche verte **Marche**.

Impression de types de travaux spéciaux

Les types de travaux spéciaux vous permettent d'envoyer un travail d'impression à partir de votre ordinateur, puis de l'imprimer à partir du panneau de commande de l'imprimante. Sélectionnez les types de travaux spéciaux dans le pilote d'imprimante, onglet Options d'impression, sous Type de travail.

Remarque : Les types de travaux spéciaux stockés sur le disque RAM de l'imprimante sont effacés lorsque l'imprimante est mise hors tension. Pour stocker des types de travaux spéciaux de manière permanente, installez l'option Mémoire périphérique sur votre imprimante.

Travaux mémorisés

Les travaux mémorisés sont des documents envoyés à l'imprimante et qui y sont conservés pour une utilisation ultérieure. Les travaux mémorisés apparaissent dans le menu Imprimer à partir de dans Accueil Services.

Remarque : Si vous avez sélectionné une image comme filigrane, indiquez la luminosité de l'image.

Pour imprimer un travail enregistré :

1. Si l'écran du panneau de commande est sombre, appuyez sur la touche **Économie d'énergie**.
2. Appuyez sur le service **Imprimer depuis**, puis sur **Travaux mémorisés**.
3. Appuyez sur le nom d'utilisateur ou de dossier contenant le travail mémorisé.
4. Appuyez sur le nom du travail mémorisé, puis sur **Quantité**, sélectionnez le nombre de copies à imprimer et appuyez sur **OK**.
5. Appuyez sur **Imprimer**.
6. Pour supprimer le document après impression, sélectionnez **Eff. après imp.**
7. Appuyez sur **OK**.

Impression protégée

Ce mode d'impression vous permet d'associer un code d'accès de 1 à 12 chiffres à un travail d'impression lors de son envoi à l'imprimante. Le travail ne s'imprime pas tant que le même code d'accès n'a pas été saisi sur le panneau de commande de l'imprimante.

Pour libérer un travail d'impression protégée :

1. Si l'écran du panneau de commande est sombre, appuyez sur la touche **Économie d'énergie**.
2. Sur le panneau de commande de l'imprimante, appuyez sur la touche **État travail**.
3. Appuyez sur **Trav. sécurisés**, puis sur le nom d'utilisateur ou de dossier du travail sécurisé.
4. Tapez le code d'accès que vous avez attribué au travail d'impression à l'aide du pavé numérique.

5. Appuyez sur **OK**.
6. Appuyez sur le nom du travail d'impression requis.
7. Appuyez sur **Quantité**, entrez le nombre de copies à imprimer, puis appuyez sur **OK**.
8. Appuyez sur **Imprimer et supprimer**.
9. Appuyez sur **OK**.

Utilisation des formats papier personnalisés

Cette section aborde les points suivants :

- [Définition des formats personnalisés](#) 82
- [Création et enregistrement de formats papier personnalisés](#) 82
- [Impression sur du papier de format personnalisé](#) 83

L'Imprimante multifonctions noir et blanc Xerox® WorkCentre® 3615 accepte tous les formats de papier personnalisés compris dans les plages minimale et maximale prises en charge par l'imprimante. Pour en savoir plus, reportez-vous à la section [Formats de support pris en charge](#) à la page 46 et à la section [Formats de support personnalisés pris en charge](#) à la page 47.

Définition des formats personnalisés

Pour imprimer sur du papier de format personnalisé, vous devez définir les dimensions du papier à la fois dans le pilote d'imprimante et depuis le panneau de commande de l'imprimante. Lorsque vous spécifiez le format papier, assurez-vous de préciser le même format que celui du papier placé dans le bac. Un format erroné peut être à l'origine d'une erreur sur l'imprimante. Lorsque vous imprimez depuis le pilote d'imprimante installé sur votre ordinateur, les paramètres du pilote prévalent sur ceux du panneau de commande.

Création et enregistrement de formats papier personnalisés

Vous pouvez imprimer les supports de format personnalisé depuis tout magasin. Les paramètres de format papier personnalisé sont enregistrés dans le pilote d'imprimante et peuvent être sélectionnés dans toutes vos applications.

Pour plus d'informations sur les formats de support pris en page par chaque magasin, reportez-vous à la section [Formats de support personnalisés pris en charge](#) à la page 47.

Pour créer et enregistrer des formats personnalisés sous Windows :

1. Dans le pilote d'imprimante, cliquez sur l'onglet **Options d'impression**.
2. Cliquez sur la flèche en regard du champ Support puis sélectionnez **Autre format > Format support de sortie > Nouveau**.
3. Dans la fenêtre Nouveau format personnalisé, entrez la hauteur et la largeur du nouveau format.
4. En bas de la fenêtre Nouveau format personnalisé, cliquez sur **Unités** .
5. Cliquez sur **Pouces** or **Millimètres**.
6. Entrez une appellation pour le nouveau format dans le champ Nom, puis cliquez sur **OK** pour enregistrer le format.
7. Cliquez sur **OK**.

Pour créer et enregistrer des formats personnalisés sous Macintosh :

1. Dans l'application, cliquez sur **Fichier > Format d'impression**.
2. Cliquez sur **Taille du papier**, puis sélectionnez **Gérer les tailles personnalisées**.
3. Pour ajouter un nouveau format, cliquez sur le signe plus (+) dans la fenêtre correspondante.
4. Double-cliquez sur le nom **Sans titre** en haut de la fenêtre puis définissez un nom pour le nouveau format personnalisé.

5. Entrez la hauteur et la largeur du nouveau format personnalisé.
6. Cliquez sur la flèche à droite du champ de zone non imprimable et sélectionnez l'imprimante dans la liste. Ou définissez les marges supérieure, inférieure, droite ou gauche pour l'option Défini par l'utilisateur.
7. Pour enregistrer la sélection, appuyez sur **OK**.

Impression sur du papier de format personnalisé

Remarque : Avant de procéder à une impression sur un papier de format personnalisé, définissez le format personnalisé dans les propriétés de l'imprimante à l'aide de l'option correspondante. Pour en savoir plus, reportez-vous à la section [Définition des formats personnalisés](#) à la page 82.

Impression sur un papier de format personnalisé à partir de Windows

1. Placez le papier du format personnalisé dans le bac. Pour plus d'informations, reportez-vous à la section [Chargement du papier](#) à la page 48.
2. Dans l'application, cliquez sur **Fichier > Imprimer** et sélectionnez votre imprimante.
3. Dans la boîte de dialogue Imprimer, cliquez sur **Propriétés**.
4. Sur l'onglet Options d'impression, pour sélectionner le format personnalisé voulu, utilisez la liste déroulante **Support**.

Remarque : Si vous imprimez sur du papier de format personnalisé, définissez ce format dans les propriétés de l'imprimante avant de procéder à l'impression.

5. Sélectionnez le type de papier voulu dans la liste déroulante Autre type.
6. Sélectionnez les autres options souhaitées, puis cliquez sur **OK**.
7. Dans la boîte de dialogue Imprimer, cliquez sur **OK** pour démarrer l'impression.

Impression sur un papier de format personnalisé sous Macintosh

1. Placez du papier d'un format personnalisé. Pour plus d'informations, reportez-vous à la section [Chargement du papier](#) à la page 48.
2. Dans l'application, cliquez sur **Format d'impression**.
3. Dans la liste déroulante Format papier, sélectionnez le format papier personnalisé.
4. Cliquez sur **OK**.
5. Dans l'application, cliquez sur **Imprimer**.
6. Cliquez sur **OK**.

Copie

6

Ce chapitre contient les sections suivantes :

- Réalisation de copies 86
- Sélection des options de copie..... 89

Réalisation de copies

1. Pour effacer les paramètres de copie précédents du panneau de commande, appuyez sur le bouton **Annuler tout**.
2. Chargez vos documents.
 - Utilisez la glace d'exposition pour les documents d'une seule page ou si le papier n'est pas compatible avec le chargeur automatique de documents recto verso. Relevez le chargeur automatique de documents recto verso et placez le document face vers le bas, dans l'angle supérieur gauche de la glace d'exposition.

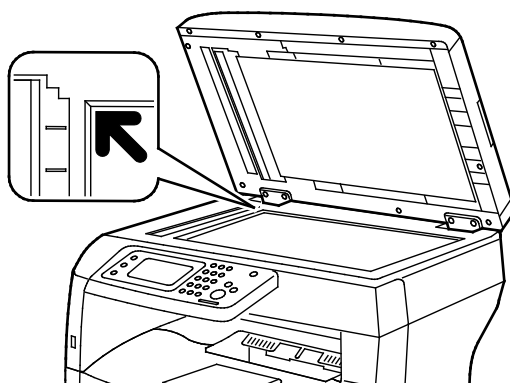

- Utilisez le chargeur automatique de documents recto verso pour les documents d'une ou de plusieurs pages. Retirez tout trombone ou agrafe des pages, puis placez ces dernières face vers le haut dans le chargeur automatique de documents recto verso. Placez les documents face vers le haut, bord supérieur en premier dans le chargeur. Réglez les guides de sorte qu'ils touchent légèrement le bord des documents.

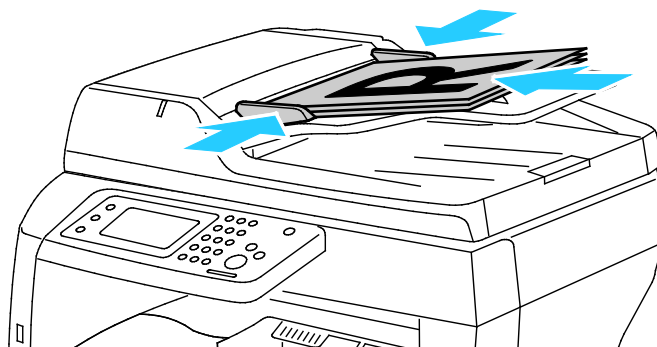

3. Sur le panneau de commande, appuyez sur **Copie**.
4. Entrez la quantité requise à l'aide du pavé numérique du panneau de commande. La quantité est indiquée dans l'angle supérieur droit de l'écran. Pour rétablir le nombre d'exemplaires à 1, appuyez sur le bouton **Annuler**.
5. Appuyez sur l'option de copie que vous souhaitez modifier. Pour plus d'informations, reportez-vous à la section [Sélection des options de copie](#) à la page 89.
6. Appuyez sur le bouton **Marche**.
Le nombre de copies sélectionné est imprimé.

Utilisation de la glace d'exposition

La glace d'exposition accepte tous les formats jusqu'à 216 x 356 mm (8,5 x 14 pouces).

Utilisez la glace d'exposition plutôt que le chargeur automatique de documents recto verso pour copier ou numériser les types de documents suivants :

- Documents comportant des trombones ou des agrafes
- Documents froissés, recourbés, pliés, déchirés ou partiellement découpés
- Papier couché ou autocopiant ou encore, supports autres que du papier (métal ou tissu)
- Enveloppes
- Livres

Copie d'une carte d'identité

Vous pouvez copier les deux faces d'une carte d'identité ou d'un document de petite taille sur une seule face de papier. Chaque face est copiée au même endroit sur la glace d'exposition. L'imprimante mémorise les deux faces et les imprime côte à côte sur le papier.

Pour copier une carte d'identité :

1. Sur le panneau de commande de l'imprimante, appuyez sur la touche **Accueil Services**.
2. Appuyez sur **Copie carte ID**.
3. Sous l'onglet Copie carte ID, vérifiez les paramètres de source papier, de luminosité, de définition et de suppression de fond automatique pour la face recto. Modifiez les paramètres selon vos besoins.
4. Relevez le cache-document.
5. Placez la carte d'identité, ou un document inférieur à la moitié du format papier sélectionné, à environ 6 mm (0,25 pouce) du coin supérieur gauche de la glace d'exposition.
6. Appuyez sur la touche verte **Marche**.
7. Relevez le cache-document.
8. Pour numériser le verso, retournez le document et placez-le à environ 6 mm (0,25 pouce) du coin supérieur gauche de la glace d'exposition.
9. Appuyez sur **Numérisation verso**.
10. Pour quitter, appuyez sur la touche **Accueil Services**.
11. Retirez la carte d'identité du scanner.

Utilisation du chargeur automatique de documents recto verso

Le chargeur automatique de documents recto verso accepte les formats de document suivants :

- Largeur : 139,7–215,9 mm (5,5–8,5 pouces)
- Longueur : 139,7–355,6 mm (5,5–14 pouces)
- Grammage :
 - Documents recto : 50–125 g/m²
 - Documents recto verso : 60–125 g/m²

Suivez les consignes ci-après lorsque vous placez des documents dans le chargeur automatique de documents recto verso :

- Placez les documents face à imprimer vers le haut, en veillant à ce que le haut des pages entre en premier dans le chargeur de documents.
- Placez uniquement des feuilles volantes dans le chargeur automatique de documents recto verso.
- Réglez les guides en fonction du format des documents.
- Vérifiez que l'encre des documents est sèche avant de placer ces derniers dans le chargeur automatique de documents recto verso.
- Ne chargez pas d'originaux au-dessus de la ligne de remplissage maximal.

Sélection des options de copie

Cette section aborde les points suivants :

- Paramètres de base..... 90
- Paramètres de qualité image 91
- Réglage des paramètres de sortie 92

Vous pouvez régler de nombreuses options pour vos travaux de copie, préciser les caractéristiques des documents originaux et personnaliser la sortie. Pour plus d'informations, reportez-vous à la section Procédure de base.

Vous pouvez également modifier les valeurs par défaut pour de nombreuses options. Pour plus d'informations, reportez-vous à la section Sélection des paramètres de copie par défaut.

Paramètres de base

Cette section aborde les points suivants :

- Sélection d'un bac papier 90
- Modification de la luminosité de l'image..... 90
- Sélection du mode de tirage..... 90

Sélection d'un bac papier

1. Sur le panneau de commande de l'imprimante, appuyez sur la touche **Accueil Services**.
2. Appuyez sur **Copie**.
3. Sous l'onglet Copie, appuyez sur **Papier**.
4. Sélectionnez un bac papier.
5. Appuyez sur **OK**.

Modification de la luminosité de l'image

1. Sur le panneau de commande de l'imprimante, appuyez sur la touche **Accueil Services**.
2. Appuyez sur **Copie**.
3. Sous l'onglet Copie, appuyez sur **+clair/+foncé**.
4. Pour éclaircir ou foncer l'image, appuyez sur les boutons afin de déplacer le curseur.
5. Appuyez sur **OK**.

Sélection du mode de tirage

1. Sur le panneau de commande de l'imprimante, appuyez sur la touche **Accueil Services**.
2. Appuyez sur **Copie**.
3. Sous l'onglet Copie, appuyez sur **Copie recto/verso**.
4. Appuyez sur l'une des options suivantes :
 - **1->1**
 - **1->2**
 - **2->1**
 - **2->2**
5. Appuyez sur **OK**.

Paramètres de qualité image

Cette section aborde les points suivants :

- Spécification du type de document original..... 91
- Réglage de la netteté..... 91
- Suppression de fond auto..... 91

Spécification du type de document original

Pour préciser le type du document original :

1. Sur le panneau de commande de l'imprimante, appuyez sur la touche **Accueil Services**.
2. Appuyez sur **Copie**.
3. Appuyez sur l'onglet **Qualité**.
4. Appuyez sur **Type d'original**.
5. Appuyez sur l'une des options suivantes :
 - **Texte&Photo** pour des documents comportant à la fois du texte et des photographies, tels que des magazines ou des journaux. Cette option est activée par défaut.
 - **Texte** pour du texte en noir et blanc ou en couleur.
 - **Photo** pour des photographies.
6. Appuyez sur **OK**.

Réglage de la netteté

1. Sur le panneau de commande de l'imprimante, appuyez sur la touche **Accueil Services**.
2. Appuyez sur **Copie**.
3. Appuyez sur l'onglet **Qualité**.
4. Appuyez sur **Netteté**, puis choisissez une option.
5. Appuyez sur **OK**.

Suppression de fond auto

Lorsque vous copiez des documents imprimés sur du papier fin, le texte ou les images figurant sur une face sont parfois visibles sur l'autre face. Utilisez la fonction Suppression de fond auto afin de réduire la sensibilité de l'imprimante aux variations de couleurs de fond claires.

Pour régler la suppression de fond automatique :

1. Sur le panneau de commande de l'imprimante, appuyez sur la touche **Accueil Services**.
2. Appuyez sur **Copie**.
3. Appuyez sur l'onglet **Qualité**.
4. Appuyez sur **Suppression de fond auto**, puis sélectionnez une option.
5. Appuyez sur **OK**.

Réglage des paramètres de sortie

Assemblage des copies

Vous pouvez automatiquement assembler les travaux de copie à plusieurs pages. Par exemple, si vous copiez un document de six pages en trois exemplaires recto, les copies sont imprimées dans l'ordre suivant :

1, 2, 3, 4, 5, 6; 1, 2, 3, 4, 5, 6; 1, 2, 3, 4, 5, 6

Les copies en série sont imprimées dans l'ordre suivant :

1, 1, 1, 2, 2, 2, 3, 3, 3, 4, 4, 4, 5, 5, 5, 6, 6, 6

Pour sélectionner une option d'assemblage :

1. Sur le panneau de commande de l'imprimante, appuyez sur la touche **Accueil Services**.
2. Appuyez sur **Copie**.
3. Appuyez sur l'onglet **Sortie**.
4. Appuyez sur **Assemblage**.
5. Appuyez sur l'une des options suivantes :
 - **Auto** active l'assemblage uniquement pour les documents placés dans le chargeur automatique de documents recto verso. Les copies des documents placés sur la glace d'exposition ne sont pas assemblées. Cette option est activée par défaut.
 - **Assemblé** active l'assemblage pour toutes les copies effectuées, quel que soit l'emplacement du document d'origine lors de la copie.
 - **Non assemblé** désactive l'assemblage.
6. Appuyez sur **OK**.

Réduction ou agrandissement de l'image

Vous pouvez réduire l'image jusqu'à 25 % de sa taille originale ou l'agrandir jusqu'à 400 %.

Pour réduire ou agrandir l'image copiée :

1. Sur le panneau de commande de l'imprimante, appuyez sur la touche **Accueil Services**.
2. Appuyez sur **Copie**.
3. Appuyez sur l'onglet **Sortie**.
4. Appuyez sur **Réduire/agrandir**.
5. Appuyez sur l'une des options suivantes :
 - Pour sélectionner une taille d'image prédéfinie, appuyez sur un bouton.
 - Pour définir la taille de copie par incréments de 1 %, appuyez sur les boutons **+** ou **-** ou entrez le pourcentage à l'aide du pavé numérique. La valeur par défaut est 100 %.
6. Appuyez sur **OK**.

Impression de plusieurs pages par face

Pour imprimer plusieurs pages par feuille :

1. Sur le panneau de commande de l'imprimante, appuyez sur la touche **Accueil Services**.
2. Appuyez sur **Copie**.
3. Appuyez sur l'onglet **Sortie**.
4. Appuyez sur **Pages par face**.

5. Appuyez sur l'une des options suivantes :
 - **Non** copie une seule image sur une seule face d'une feuille. Cette option est activée par défaut.
 - **Auto** copie deux pages, réduit les images et les imprime sur une seule face d'une feuille.
 - **Manuel** réduit les deux images du document d'origine conformément au paramètre de réduction/agrandissement défini et les imprime sur une seule face d'une feuille.
6. Appuyez sur **OK**.

Réglage de l'effacement de bords

1. Sur le panneau de commande de l'imprimante, appuyez sur la touche **Accueil Services**.
2. Appuyez sur **Copie**.
3. Appuyez sur l'onglet **Sortie**.
4. Appuyez sur **Effacement de bords**.
5. Sélectionnez le bord approprié, puis effectuez le réglage requis à l'aide du bouton (+) ou (-).
6. Appuyez sur **OK**.

Numérisation

7

Ce chapitre contient les sections suivantes :

- [Chargement des documents pour la numérisation.....](#) 96
- [Numérisation vers un lecteur USB.....](#) 98
- [Numérisation vers un dossier sur un ordinateur Windows connecté par USB.....](#) 99
- [Numérisation vers un dossier sur un ordinateur Macintosh connecté par USB.....](#) 100
- [Numérisation vers un dossier partagé sur un ordinateur réseau.....](#) 101
- [Numérisation vers une adresse électronique.....](#) 104
- [Numérisation vers WSD \(Web Services on Devices\).....](#) 105
- [Numérisation d'images vers une application hébergée sur un ordinateur connecté par USB.....](#) 106
- [Sélection des paramètres de numérisation.....](#) 108

Voir également :

[Présentation de l'installation et de la configuration à la page 26](#)

Chargement des documents pour la numérisation

Placez le document comme illustré.

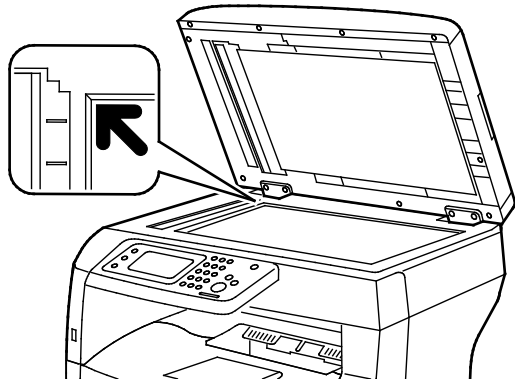

Glace d'exposition

Relevez le chargeur automatique de documents recto verso et placez le document face vers le bas, dans l'angle supérieur gauche de la glace d'exposition.

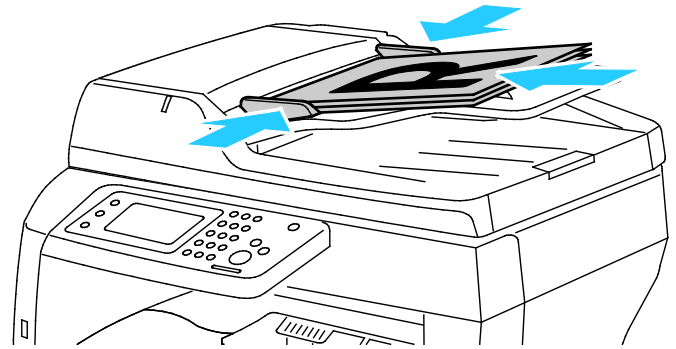

Chargeur automatique de documents recto verso

Placez les documents face vers le haut, bord supérieur en premier dans le chargeur. Réglez les guides de sorte qu'ils touchent légèrement le bord des documents.

Utilisation de la glace d'exposition

La glace d'exposition accepte tous les formats jusqu'à 216 x 356 mm (8,5 x 14 pouces). Utilisez la glace d'exposition plutôt que le chargeur automatique de documents recto verso pour copier ou numériser les types de documents suivants :

- Documents comportant des trombones ou des agrafes
- Documents froissés, recourbés, pliés, déchirés ou partiellement découpés
- Papier couché ou autocopiant ou encore, supports autres que du papier (métal ou tissu)
- Enveloppes
- Livres

Utilisation du chargeur automatique de documents recto verso

Le chargeur automatique de documents recto verso accepte les formats de document suivants :

- Largeur : 139,7–215,9 mm (5,5–8,5 pouces)
- Longueur : 139,7–355,6 mm (5,5–14 pouces)
- Grammage :
 - Documents recto : 50–125 g/m²
 - Documents recto verso : 60–125 g/m²

Suivez les consignes ci-après lorsque vous placez des documents dans le chargeur automatique de documents recto verso :

- Placez les documents face à imprimer vers le haut, en veillant à ce que le haut des pages entre en premier dans le chargeur de documents.
- Placez uniquement des feuilles volantes dans le chargeur automatique de documents recto verso.
- Réglez les guides en fonction du format des documents.
- Vérifiez que l'encre des documents est sèche avant de placer ces derniers dans le chargeur automatique de documents recto verso.
- Ne chargez pas d'originaux au-dessus de la ligne de remplissage maximal.

Numérisation vers un lecteur USB

Vous pouvez numériser un document et enregistrer le fichier numérisé sur un lecteur USB. La fonction Numérisation vers mémoire USB permet d'obtenir des fichiers numérisés au format **.jpg**, **.pdf** et **.tiff**.

Remarque : Avant d'appuyer sur le bouton Numériser ou d'insérer le lecteur flash USB, appuyez sur le bouton **Économie d'énergie**, puis attendez l'extinction du voyant du mode d'économie d'énergie.

Pour numériser vers un lecteur USB :

1. Placez le document sur la glace d'exposition ou dans le chargeur automatique de documents recto verso.
2. Insérez le lecteur USB dans le port USB à l'avant de l'imprimante. L'onglet Numériser vers USB s'affiche sur l'écran.
3. Pour enregistrer le fichier numérisé dans un dossier spécifique du lecteur USB, appuyez sur **Change Folder** (Changer de dossier).
4. Pour modifier les paramètres de numérisation, appuyez sur les boutons adéquats. Pour plus d'informations, reportez-vous à la section [Sélection des paramètres de numérisation](#) à la page 108.
5. Pour modifier les options relatives aux dossiers et aux fichiers, appuyez sur **Options**.
6. Pour créer un dossier pour le fichier numérisé, appuyez sur **Créer dossier** > **Oui** > **OK**.
7. Pour ajouter un préfixe ou un suffixe au titre du fichier, appuyez sur **Nom du fichier**.
 - Pour que l'imprimante nomme le fichier automatiquement appuyez sur **Auto**.
 - Pour ajouter un préfixe au nom de fichier, appuyez sur **Préfixe**, appuyez sur **Entrer texte**, tapez le nom du préfixe, puis appuyez sur **OK**.
 - Pour ajouter un suffixe au nom de fichier, appuyez sur **Suffixe**, sur **Entrer texte**, tapez le nom du suffixe, puis appuyez sur **OK**.
8. Pour commencer la numérisation, appuyez sur **Démarrer**. L'imprimante numérise vos images vers le dossier spécifié.
9. Si vous numérisez un document à partir de la glace d'exposition, procédez de l'une des manières suivantes lorsque vous y êtes invité :
 - Pour terminer, appuyez sur **Terminé. Enreg maint.**
 - Pour numériser une autre page, placez un nouveau document sur la glace d'exposition, puis appuyez sur **Num. autre page**.



AVERTISSEMENT : Ne retirez pas le lecteur USB avant d'y avoir été invité. Si vous retirez le lecteur USB avant la fin du transfert, le fichier risque d'être inutilisable et les autres fichiers du lecteur peuvent également être altérés.

Numérisation vers un dossier sur un ordinateur Windows connecté par USB

1. Cliquez sur **Démarrer > Tous les programmes > Xerox Office Printing**.
2. Dans la liste, sélectionnez votre ordinateur puis double-cliquez sur **Gestionnaire de numérisation express**.
3. Pour accepter le dossier indiqué par défaut, cliquez sur **OK**. Pour accéder à un autre dossier, cliquez sur **Parcourir**.
4. Cliquez sur **OK**.
5. Placez le document sur la glace d'exposition ou dans le chargeur automatique de documents recto verso.
6. Sur le panneau de commande de l'imprimante, appuyez sur **Numériser vers**.
7. Appuyez sur **PC**.
8. Modifiez les paramètres de numérisation à votre convenance.
9. Pour lancer la numérisation, appuyez sur le bouton **Marche**.
L'imprimante numérise vos documents vers la destination spécifiée dans le Gestionnaire de numérisation express.

Numérisation vers un dossier sur un ordinateur Macintosh connecté par USB

1. Naviguez vers **Applications > Xerox**.
2. Dans la liste, sélectionnez votre ordinateur puis double-cliquez sur **Gestionnaire de numérisation express**.
3. Pour accepter le dossier indiqué par défaut, cliquez sur **OK**. Pour accéder à un autre dossier, cliquez sur **Parcourir**.
4. Cliquez sur **OK**.
5. Placez le document sur la glace d'exposition ou dans le chargeur automatique de documents recto verso.
6. Sur le panneau de commande de l'imprimante, appuyez sur **Numériser vers**.
7. Appuyez sur **PC**.
8. Modifiez les paramètres de numérisation à votre convenance.
9. Pour lancer la numérisation, appuyez sur le bouton **Marche**.
L'imprimante numérise vos documents vers la destination spécifiée dans le Gestionnaire de numérisation express.

Numérisation vers un dossier partagé sur un ordinateur réseau

Cette section aborde les points suivants :

- [Partage d'un dossier sous Windows](#) 101
- [Partage d'un dossier sous Macintosh OS X 10.5 et version ultérieure](#)..... 102
- [Ajout d'un dossier au carnet d'adresses au moyen des Services Internet CentreWare](#) 102
- [Ajout d'un dossier au carnet d'adresses à l'aide de l'Éditeur du carnet d'adresses](#)..... 103
- [Numérisation vers un dossier sur un ordinateur réseau](#) 103

Avant d'utiliser l'imprimante comme scanner sur le réseau, vous devez procéder comme suit :

1. Créez un dossier partagé sur l'ordinateur.
2. Créez une adresse pointant vers l'ordinateur au moyen des Services Internet CentreWare ou de l'Éditeur du carnet d'adresses.

Remarque : Pour plus d'informations, reportez-vous à la section [Connexion de l'imprimante](#) à la page 28.

Partage d'un dossier sous Windows

1. Ouvrez l'Explorateur Windows.
2. Cliquez avec le bouton droit de la souris sur le dossier à partager, puis sélectionnez **Propriétés**.
3. Cliquez sur l'onglet **Partage** puis sur **Partage avancé**.
4. Sélectionnez **Partager ce dossier**.
5. Cliquez sur **Autorisations**.
6. Sélectionnez le groupe **Tout le monde** et vérifiez que toutes les autorisations sont activées.
7. Cliquez sur **OK**.

Remarque : Souvenez-vous du nom de partage pour une utilisation ultérieure.

8. Cliquez à nouveau sur **OK**.
9. Cliquez sur **Fermer**.

Partage d'un dossier sous Macintosh OS X 10.5 et version ultérieure

1. Dans le menu Pomme, sélectionnez **Préférences Système**.
2. Dans le menu Internet & Sans fil, sélectionnez **Partage**.
3. Dans le menu Services, sélectionnez **Partage de fichiers**.
4. Sous Dossiers partagés, cliquez sur l'icône plus (+).
5. Naviguez jusqu'au dossier que vous souhaitez partager sur le réseau, puis cliquez sur **Ajouter**.
6. Pour modifier les droits d'accès à votre dossier, sélectionnez-le. Les groupes sont activés.
7. Dans la liste Utilisateurs, cliquez sur **Tous**, puis utilisez les touches fléchées pour sélectionner **Lecture et écriture**.
8. Cliquez sur **Options**.
9. Pour partager ce dossier avec des ordinateurs Windows, sélectionnez **Partager les fichiers et dossiers via SMB**.
10. Pour partager le dossier avec des utilisateurs spécifiques, en regard du nom de l'utilisateur, sélectionnez **Activé**.
11. Cliquez sur **Terminé**.
12. Fermez la fenêtre Préférences Système.

Remarque : Lorsque vous ouvrez un dossier partagé, une bannière Dossier partagé s'affiche dans le Finder pour le dossier et ses sous-dossiers.

Ajout d'un dossier au carnet d'adresses au moyen des Services Internet CentreWare

1. Sur votre ordinateur, ouvrez un navigateur Web, tapez l'adresse IP de l'imprimante dans le champ d'adresse, puis appuyez sur **Entrée** ou **Retour**.
Remarque : Si vous ne connaissez pas l'adresse IP de l'imprimante, reportez-vous à la section [Recherche de l'adresse IP de l'imprimante](#) à la page 23.
2. Cliquez sur **Carnet d'adresses**.
3. Sous Numérisation réseau (Ordi./Serv.), cliquez sur **Carnet d'adresses ordinateur/serveur**.
4. En regard d'un champ vide, cliquez sur **Ajouter**.
5. Entrez le nom à afficher dans le carnet d'adresses.
6. Pour Type de serveur, sélectionnez **Ordinateur (SMB)**.
7. Pour l'adresse hôte, entrez l'adresse IP ou le nom DNS du serveur.
8. Pour le numéro de port, indiquez le numéro de port par défaut ou sélectionnez un numéro parmi ceux proposés.
9. Entrez le nom de connexion que vous utilisez pour accéder à cet ordinateur. L'imprimante utilise ce nom de connexion pour accéder au dossier partagé.
10. Pour accéder au dossier partagé de l'ordinateur distant afin d'enregistrer les fichiers numérisés, sous Mot de passe, entrez et confirmez le mot de passe.
11. Pour le nom du répertoire partagé, tapez le nom du dossier de destination sur le serveur FTP. Par exemple, pour enregistrer les fichiers numérisés dans un dossier partagé nommé scans, tapez **scans**.
12. Pour le chemin d'accès du sous-répertoire, tapez le chemin d'accès du dossier, comme requis. Par exemple, pour enregistrer les fichiers numérisés dans un dossier nommé colorscans se trouvant un niveau au-dessous du dossier scans, tapez **/colorscans**.
13. Cliquez sur **Enregistrer les modifications**.

Ajout d'un dossier au carnet d'adresses à l'aide de l'Éditeur du carnet d'adresses

1. Sur votre ordinateur, sélectionnez **Démarrer > Tous les programmes > Xerox Office Printing > WorkCentre 3615 Éditeur du carnet d'adresses**.
2. Dans le volet de navigation gauche, sous Carnet d'adresses, cliquez sur **Serveur**.
3. Comme Nom, entrez le nom du fichier partagé sur votre ordinateur.
4. Pour Type de serveur, sélectionnez **Ordinateur (SMB)**.
5. Cliquez sur **Assistant de paramètres de l'ordinateur**.
6. Dans la fenêtre Réglages de dossiers de l'ordinateur, cliquez sur **Parcourir**.
7. Accédez au dossier partagé sur votre ordinateur.
8. Cliquez sur **Suivant**.
9. Cliquez sur **Oui** lorsque vous êtes invité à continuer.
10. Dans la fenêtre Configurer le compte scanner, cliquez sur **Suivant**.
11. Dans la fenêtre de confirmation, cliquez sur **Terminer**.
12. Dans la fenêtre Adresse du serveur, cliquez sur **OK**.
13. Pour enregistrer vos modifications lors de la fermeture, cliquez sur **Oui**.

Numérisation vers un dossier sur un ordinateur réseau

1. Placez le document sur la glace d'exposition ou dans le chargeur automatique de documents recto verso.
2. Sur le panneau de commande de l'imprimante, appuyez sur **Numériser vers**.
3. Appuyez sur **Réseau**.
4. Appuyez sur l'entrée de carnet d'adresses.
5. Appuyez sur **OK**.
6. Pour modifier les paramètres de numérisation, appuyez sur les boutons adéquats. Pour plus d'informations, reportez-vous à la section [Sélection des paramètres de numérisation](#) à la page 108.
7. Pour modifier les options relatives aux dossiers et aux fichiers, appuyez sur **Options**.
8. Pour créer un dossier pour le fichier numérisé, appuyez sur **Créer dossier > Oui > OK**.
9. Pour ajouter un préfixe ou un suffixe au titre du fichier, appuyez sur **Nom du fichier**.
 - Pour que l'imprimante nomme le fichier automatiquement appuyez sur **Auto**.
 - Pour ajouter un préfixe au nom de fichier, appuyez sur **Préfixe**, appuyez sur **Entrer texte**, tapez le nom du préfixe, puis appuyez sur **OK**.
 - Pour ajouter un suffixe au nom de fichier, appuyez sur **Suffixe**, sur **Entrer texte**, tapez le nom du suffixe, puis appuyez sur **OK**.
10. Pour commencer la numérisation, appuyez sur **Démarrer**. L'imprimante numérise l'image vers le dossier spécifié.
11. Si vous numérisez un document à partir de la glace d'exposition, procédez de l'une des manières suivantes lorsque vous y êtes invité :
 - Pour terminer, appuyez sur **Terminé. Enreg maint**.
 - Pour numériser une autre page, placez un nouveau document sur la glace d'exposition, puis appuyez sur **Num. autre page**.

Numérisation vers une adresse électronique

Pour pouvoir numériser un document vers une adresse électronique, vous devez d'abord configurer le serveur de messagerie sur l'imprimante. Pour de plus amples informations, reportez-vous au *Guide de l'administrateur système* de votre modèle d'imprimante :

Pour numériser une image et l'envoyer vers une adresse électronique :

1. Placez le document sur la glace d'exposition ou dans le chargeur automatique de documents recto verso.
2. Sur le panneau de commande, appuyez sur **Imprimante**.
3. Spécifiez la méthode de sélection des destinataires :
 - **Nouveau destinataire** : permet de définir l'adresse électronique manuellement. Pour entrer l'adresse, utilisez le pavé numérique.
 - **Carnet d'adresses** : permet de sélectionner une adresse électronique ou une liste de distribution dans le carnet d'adresses.
4. Appuyez sur **OK**.
5. Pour modifier les paramètres de numérisation, appuyez sur les boutons adéquats. Pour plus d'informations, reportez-vous à la section [Sélection des paramètres de numérisation](#) à la page 108.
6. Pour modifier les options relatives aux dossiers et aux fichiers, appuyez sur **Options**.
7. Pour ajouter un préfixe ou un suffixe au titre du fichier, appuyez sur **Nom du fichier**.
 - Pour que l'imprimante nomme le fichier automatiquement appuyez sur **Auto**.
 - Pour ajouter un préfixe au nom de fichier, appuyez sur **Préfixe**, appuyez sur **Entrer texte**, tapez le nom du préfixe, puis appuyez sur **OK**.
 - Pour ajouter un suffixe au nom de fichier, appuyez sur **Suffixe**, sur **Entrer texte**, tapez le nom du suffixe, puis appuyez sur **OK**.
8. Pour commencer la numérisation, appuyez sur **Démarrer**.
9. Si vous numériser un document à partir de la glace d'exposition, procédez de l'une des manières suivantes lorsque vous y êtes invité :
 - Pour terminer, appuyez sur **Terminé. Enreg maint.**
 - Pour numériser une autre page, placez un nouveau document sur la glace d'exposition, puis appuyez sur **Num. autre page**.

Numérisation vers WSD (Web Services on Devices)

WSD (Web Services on Devices) permet de connecter votre ordinateur à l'imprimante. Utilisez WSD pour accéder aux images numérisées sur votre ordinateur.

Remarque : Reportez-vous à la section Installation de l'imprimante en tant que périphérique de services Web (WSD).

Pour numériser vers WSD :

1. Placez le document sur la glace d'exposition ou dans le chargeur automatique de documents recto verso.
2. Sur le panneau de commande de l'imprimante, appuyez sur **Numériser vers**.
3. Appuyez sur **WSD**.
4. Pour sélectionner une destination, appuyez sur l'adresse de l'ordinateur.
5. Pour sélectionner le type de numérisation, appuyez sur le champ **Événement**, puis sur le type de numérisation.
6. Pour commencer la numérisation, appuyez sur **Démarrer**.
7. Sélectionnez un programme de numérisation en réponse au message relatif au périphérique de numérisation WSD afin d'effectuer la numérisation.

Numérisation d'images vers une application hébergée sur un ordinateur connecté par USB

Cette section aborde les points suivants :

- Numérisation d'une image dans une application.....106
- Numérisation d'une image sous Windows XP.....106
- Numérisation d'une image sous Windows Vista ou Windows 7.....107

Vous pouvez importer des images directement du scanner vers un dossier sur votre ordinateur. Sur un ordinateur Macintosh et dans certaines applications Windows, vous pouvez importer les images directement dans une application.

Numérisation d'une image dans une application

Remarque : Certaines applications Windows, notamment Office 2007, ne prennent pas en charge cette fonction.

1. Ouvrez le fichier pour insérer l'image.
2. Dans le fichier, sélectionnez un point d'insertion pour l'image.
3. Dans la barre d'outils Windows, cliquez sur **Image > Image > À partir d'un scanner ou d'un appareil photo**.
4. Dans la fenêtre Insérer une image numérisée, sélectionnez votre périphérique.
5. Cliquez sur **Insertion personnalisée**.
6. Sous l'onglet Numérisation de base, sélectionnez une option sous Numériser à partir de.
7. Pour modifier les paramètres de numérisation, sélectionnez-les, comme requis.
8. Pour ajuster les lignes de rognage, sélectionnez **Aperçu** comme requis.
9. Cliquez sur **Numérisation**.

L'imprimante numérise le document et place l'image dans votre application.

Numérisation d'une image sous Windows XP

1. Depuis votre ordinateur, sélectionnez **Démarrer > Panneau de configuration**.
2. Sur l'ordinateur, cliquez sur **Démarrer > Paramètres > Panneau de configuration > Périphériques et imprimantes**.
3. Double-cliquez sur **Scanneurs et appareils photo**.
4. Dans la fenêtre Scanneurs et appareils photo, cliquez sur **Suivant**.
5. Double-cliquez sur **Xerox WC3615**.
6. Sélectionnez une option :
 - **Photo en couleur**
 - **Photo en nuances de gris**
 - **Texte ou photo en noir et blanc**
 - **Personnaliser**
7. Sélectionnez la source du papier :
 - Glace d'exposition
 - Chargeur de documents

8. Pour prévisualiser le document ou sélectionner une partie du document à numériser, sélectionnez **Aperçu**.
L'imprimante numérise un aperçu de l'image.
9. Pour sélectionner une partie du document à numériser, cliquez et faites glisser les points d'angle pour redimensionner le cadre.
10. Cliquez sur **Suivant**.
11. Attribuez un nom à ce groupe d'images.
12. Sélectionnez un format de fichier.
13. Saisissez un chemin ou choisissez un emplacement de destination des images numérisées.
14. Pour enregistrer l'image dans le dossier, dans la fenêtre Autres options, sélectionnez **Rien**.
15. Cliquez sur **Suivant**.
16. Pour afficher l'image numérisée, cliquez sur le lien du dossier dans la fenêtre.
17. Cliquez sur **Terminer**.
L'image est stockée dans le dossier, prête à être utilisée dans vos applications.

Numérisation d'une image sous Windows Vista ou Windows 7

1. Depuis votre ordinateur, sélectionnez **Démarrer > Tous les programmes > Télécopie et numérisation Windows**.
2. Cliquez sur **Nouvelle numérisation**.
3. Si vous y êtes invité, sélectionnez **Xerox WC3615**, puis cliquez sur **OK**.
4. Sélectionnez les paramètres de numérisation.
5. Pour prévisualiser le document ou sélectionner une partie du document à numériser, sélectionnez **Aperçu**.
L'imprimante numérise un aperçu de l'image.
6. Pour sélectionner une partie du document, désactivez **Afficher ou numériser les images dans des fichiers distincts**, puis utilisez les points d'angle pour redimensionner le cadre.
7. Cliquez sur **Numérisation**.
L'image numérisée est stockée dans le dossier par défaut des documents numérisés ou dans un dossier que vous avez sélectionné.

Sélection des paramètres de numérisation

Cette section aborde les points suivants :

• Sélection du mode couleur	108
• Sélection de la résolution de numérisation	108
• Sélection du mode de numérisation	109
• Paramétrage du format de fichier	109
• Modification de la luminosité de l'image	109
• Réglage de la netteté	109
• Réglage du contraste	109
• Spécification du format de l'original	110
• Effacement de bords	110

Vous pouvez modifier les paramètres de numérisation pour les travaux individuels une fois que vous avez sélectionné le mode de numérisation.

Vous pouvez également cliquer sur les valeurs par défaut de certains paramètres. Pour plus d'informations, reportez-vous à la section Modification des paramètres de numérisation par défaut.

Sélection du mode couleur

Lorsqu'une image originale comporte des couleurs, vous pouvez la numériser en couleur ou en noir et blanc. En mode noir et blanc, la taille du fichier obtenu est considérablement réduite.

Pour sélectionner le mode couleur :

1. Sur le panneau de commande de l'imprimante, appuyez sur la touche **Accueil Services**.
2. Appuyez sur **Numériser vers**, puis choisissez une option.
3. Sous l'onglet Numériser vers l'ordinateur, appuyez sur **Couleur de sortie**.
4. Sélectionnez un mode couleur.
5. Appuyez sur **OK**.

Sélection de la résolution de numérisation

La résolution de numérisation dépend de l'utilisation que vous souhaitez faire de l'image numérisée. La résolution de numérisation affecte la qualité image et la taille du fichier d'image numérisé. Plus la résolution est élevée, meilleure est la qualité image ; la taille de fichier est également supérieure.

Pour sélectionner la résolution de numérisation :

1. Sur le panneau de commande de l'imprimante, appuyez sur la touche **Accueil Services**.
2. Appuyez sur **Numériser vers**, puis choisissez une option.
3. Sous l'onglet Numériser vers l'ordinateur, appuyez sur **Résolution**.
4. Sélectionnez une option.
5. Appuyez sur **OK**.

Sélection du mode de numérisation

Le mode de numérisation recto verso vous permet de numériser les deux faces du document original.

Pour sélectionner le mode de numérisation :

1. Sur le panneau de commande de l'imprimante, appuyez sur la touche **Accueil Services**.
2. Appuyez sur **Numériser vers**, puis choisissez une option.
3. Sous l'onglet Numériser vers l'ordinateur, appuyez sur **Numérisation R/V**.
4. Appuyez sur **Recto verso**.
5. Pour faire pivoter l'image verso de 180 degrés, appuyez sur **Tête-bêche**.
6. Appuyez sur **OK**.

Paramétrage du format de fichier

1. Sur le panneau de commande de l'imprimante, appuyez sur la touche **Accueil Services**.
2. Appuyez sur **Numériser vers**, puis choisissez une option.
3. Sous l'onglet Numériser vers l'ordinateur, appuyez sur **Format fichier**.
4. Sélectionnez un paramètre.
5. Appuyez sur **OK**.

Modification de la luminosité de l'image

1. Sur le panneau de commande de l'imprimante, appuyez sur la touche **Accueil Services**.
2. Appuyez sur **Numériser vers**, puis choisissez une option.
3. Appuyez sur l'onglet **Qualité**.
4. Appuyez sur **+clair/+foncé**.
5. Pour éclaircir ou foncer l'image, appuyez sur les boutons afin de déplacer le curseur.
6. Appuyez sur **OK**.

Réglage de la netteté

1. Sur le panneau de commande de l'imprimante, appuyez sur la touche **Accueil Services**.
2. Appuyez sur **Numériser vers**, puis choisissez une option.
3. Appuyez sur l'onglet **Qualité**.
4. Appuyez sur **Netteté**, puis choisissez une option.
5. Appuyez sur **OK**.

Réglage du contraste

1. Sur le panneau de commande de l'imprimante, appuyez sur la touche **Accueil Services**.
2. Appuyez sur **Numériser vers**, puis choisissez une option.
3. Appuyez sur l'onglet **Qualité**.
4. Appuyez sur **Contraste**, puis choisissez une option.
5. Appuyez sur **OK**.

Spécification du format de l'original

1. Sur le panneau de commande de l'imprimante, appuyez sur la touche **Accueil Services**.
2. Appuyez sur **Numériser vers**, puis choisissez une option.
3. Appuyez sur l'onglet **Options**.
4. Appuyez sur **Format de l'original**, puis sélectionnez un format de document.
5. Appuyez sur **OK**.

Effacement de bords

Vous pouvez effacer le contenu figurant sur les bords de vos images numérisées en indiquant la valeur d'effacement à appliquer au niveau des bords droit, gauche, supérieur et inférieur.

Pour utiliser la fonction d'effacement de bords :

1. Sur le panneau de commande de l'imprimante, appuyez sur la touche **Accueil Services**.
2. Appuyez sur **Numériser vers**, puis choisissez une option.
3. Appuyez sur l'onglet **Options**.
4. Appuyez sur **Effacement des bords**, puis sur **+** ou **-**.
5. Appuyez sur **OK**.

Ce chapitre contient les sections suivantes :

- Configuration de l'imprimante pour la télécopie 112
- Chargement des documents pour la télécopie 113
- Envoi d'une télécopie depuis l'imprimante 114
- Envoi d'un fax différé 115
- Envoi d'une page de garde avec une télécopie 116
- Envoi d'une télécopie depuis un ordinateur 117
- Impression d'une télécopie sécurisée 119
- Interrogation d'un télécopieur distant 120
- Envoi, réception ou interrogation manuels à l'aide de l'option Raccroché 121
- Modification du carnet d'adresses fax 122

Configuration de l'imprimante pour la télécopie

Avant de procéder à une télécopie, vous devez configurer les paramètres fax afin de les rendre compatibles avec votre connexion locale, ainsi qu'avec la réglementation en vigueur. Ces paramètres englobent des fonctions facultatives qui permettent de configurer l'imprimante pour la télécopie.

Pour plus d'informations, reportez-vous au *Guide de l'administrateur système* disponible à l'adresse www.xerox.com/office/WC3615docs.

Chargement des documents pour la télécopie

Placez le document comme illustré.

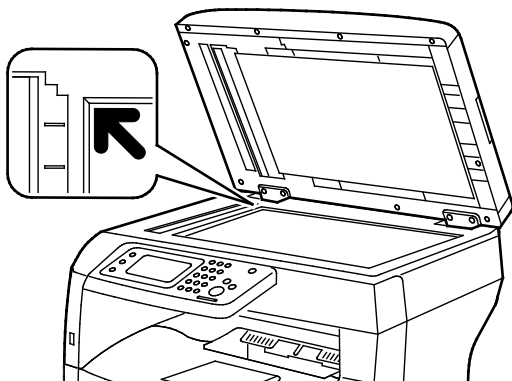

Glacé d'exposition

Relevez le chargeur automatique de documents recto verso et placez le document face vers le bas, dans l'angle supérieur gauche de la glacé d'exposition.

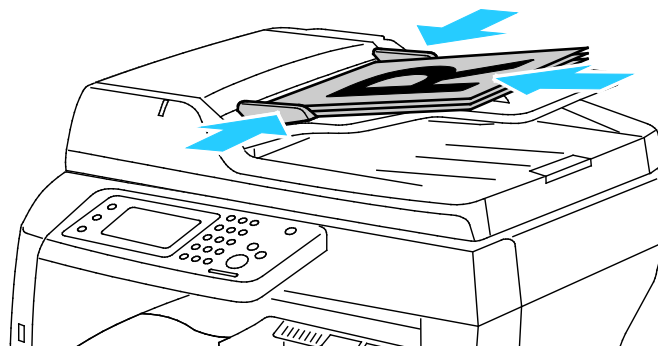

Chargeur automatique de documents recto verso

Placez les documents face vers le haut, bord supérieur en premier dans le chargeur. Réglez les guides de sorte qu'ils touchent légèrement le bord des documents.

Remarque : Pour plus d'informations, reportez-vous à la section [Utilisation du chargeur automatique de documents recto verso](#) à la page 87.

Envoi d'une télécopie depuis l'imprimante

1. Sur le panneau de commande de l'imprimante, appuyez sur la touche **Accueil Services**.
2. Appuyez sur **Fax**.
3. Réglez les paramètres fax à votre convenance.
 - Pour régler la luminosité, appuyez sur **+ clair/+ foncé**, puis définissez le réglage voulu. Choisissez un réglage plus foncé pour les documents clairs, comme les dessins au crayon, et un réglage plus clair pour les images foncées, telles que les images en demi-teinte provenant de journaux ou de magazines.
 - Pour définir la résolution de numérisation, appuyez sur **Résolution**, puis sélectionnez une option.
 - Pour numériser les deux faces du document original, appuyez sur **Numérisation R/V**, puis sur **Recto verso**.
4. Entrez manuellement le numéro de fax du destinataire ou sélectionnez une entrée individuelle ou un groupe depuis le carnet d'adresses fax.
 - Pour entrer un numéro de fax manuellement, utilisez le pavé numérique. Pour insérer une pause, appuyez sur le bouton **Pause numérotation (-)**. Chaque pression du bouton **Recomp./Pause** permet d'insérer une pause supplémentaire.
 - Pour ajouter un numéro à partir du carnet d'adresses fax, appuyez sur l'icône représentant ce carnet d'adresses, puis sur **Carnet d'adresses machine - Personnes** ou **Carnet d'adresses machine - Groupes**. Sélectionnez une entrée individuelle ou un groupe dans la liste, puis appuyez sur **OK**.
 - Pour ajouter des numéros à l'aide de la fonction de numérotation rapide, appuyez sur l'icône de téléphone orange. Entrez le numéro de numérotation rapide associé au contact dans le carnet d'adresses, puis appuyez sur **OK**.
5. Appuyez sur la touche verte **Marche**.

Remarque : Vous pouvez configurer l'imprimante de manière à imprimer un relevé de confirmation après la transmission d'un fax. Pour plus d'informations, reportez-vous au *Guide de l'administrateur système* disponible à l'adresse www.xerox.com/office/WC3615docs.

Envoi d'un fax différé

1. Sur le panneau de commande de l'imprimante, appuyez sur la touche **Accueil Services**.
2. Appuyez sur **Fax**.
3. Ajoutez les destinataires de la télécopie et sélectionnez les paramètres fax requis.
4. Appuyez sur **Options**.
5. Appuyez sur **Envoi retardé**.
6. Appuyez sur **Oui**.
7. Pour spécifier le nombre d'heures ou de minutes d'attente avant l'envoi du fax, appuyez sur **Heures** ou **Minutes**, puis utilisez le pavé numérique.
8. Appuyez sur **OK**.
9. Appuyez sur **Fax**.
10. Appuyez sur la touche verte **Marche**.
Le fax est numérisé, enregistré et transmis à l'heure définie.

Envoi d'une page de garde avec une télécopie

Vous pouvez joindre une page de garde à une télécopie. La page de garde contient les informations du carnet d'adresses relatives aux destinataires, ainsi que des informations sur l'expéditeur, à savoir le nom de la société et le numéro de fax. Pour plus d'informations, reportez-vous au *Guide de l'administrateur système* disponible à l'adresse www.xerox.com/office/WC3615docs.

1. Sur le panneau de commande de l'imprimante, appuyez sur la touche **Accueil Services**.
2. Appuyez sur **Fax**.
3. Ajoutez les destinataires de la télécopie et sélectionnez les paramètres fax requis.
4. Appuyez sur **Options**.
5. Appuyez sur **Page de couverture**.
6. Appuyez sur **Oui**.
7. Appuyez sur **OK**.
8. Appuyez sur **Fax**.
9. Appuyez sur la touche verte **Marche**.

Envoi d'une télécopie depuis un ordinateur

Cette section aborde les points suivants :

- [Envoi d'une télécopie depuis des applications Windows.....](#) 117
- [Envoi d'une télécopie depuis des applications Macintosh.....](#) 118

Vous pouvez envoyer une télécopie à l'imprimante depuis une application exécutée sur votre ordinateur.

Envoi d'une télécopie depuis des applications Windows

Vous pouvez envoyer une télécopie à partir de nombreuses applications Windows grâce aux pilotes PCL 6 et PS. La fenêtre Fax vous permet d'entrer les destinataires, de créer une page de garde avec des commentaires et de définir différentes options. Vous pouvez définir une page de confirmation, la vitesse, la résolution et l'heure d'envoi, ainsi que les options de numérotation.

1. Le document ou le graphique voulu étant ouvert dans votre application, ouvrez la boîte de dialogue Imprimer. Pour la plupart des applications logicielles, cliquez sur **Fichier > Imprimer** ou appuyez sur **CTRL+P**.
2. Sélectionnez l'imprimante, puis cliquez sur le bouton **Propriétés** pour ouvrir la boîte de dialogue du pilote d'imprimante.
3. Dans l'onglet Options d'impression, sélectionnez **Télécopie** dans la liste Type de travail.
4. Cliquez sur **Destinataires**.
5. Effectuez une ou plusieurs des opérations suivantes :
 - Cliquez sur le bouton **Ajouter à partir du répertoire**, puis sélectionnez un répertoire dans la liste. Sélectionnez un nom dans la liste supérieure, puis ajoutez-le aux destinataires de fax. Pour ajouter d'autres noms, répétez la procédure. Cliquez sur **OK**.
 - Cliquez sur le bouton **Ajouter des destinataires**, tapez le nom du destinataire et le numéro de fax, ajoutez toute autre information supplémentaire, puis cliquez sur **OK**. Ajoutez d'autres destinataires si nécessaire.
6. Pour inclure une page de garde, cliquez sur **Page de garde**, puis, dans la liste Options de page de garde, sélectionnez **Imprimer une page de garde**.
7. Sous l'onglet Page de garde, entrez les commentaires que vous souhaitez inclure dans la page de garde.
8. Dans le menu Image, puis le sous-menu Filigrane, sélectionnez **Personnalisé**. Pour plus d'informations, reportez-vous à la section [Impression de filigranes](#), à la page 78
9. Sur l'onglet Options, sélectionnez les options de cette télécopie.
10. Cliquez sur **OK**.
11. Dans la fenêtre de propriétés du fax, cliquez sur **OK**.
12. Dans la fenêtre Imprimer, cliquez sur **OK**.
Une fenêtre Confirmation de télécopie s'affiche.
13. Assurez-vous que les noms et les numéros de fax des destinataires sont corrects, puis cliquez sur **OK**.

Envoi d'une télécopie depuis des applications Macintosh

Vous pouvez envoyer une télécopie à partir de nombreuses applications Macintosh grâce au pilote de fax. Pour installer le pilote de fax, reportez-vous à la section [Installation des logiciels](#) à la page 36.

1. Accédez aux paramètres d'impression dans votre application logicielle. Pour la plupart des applications logicielles, appuyez sur **CMD+P**.
2. Sélectionnez votre imprimante Fax LAN dans la liste.
3. Pour accéder aux paramètres du pilote de fax, sélectionnez **Paramètre Fax**. Le titre du bouton peut varier en fonction de votre application.
4. Modifiez les paramètres fax à votre convenance. Pour de plus amples informations, cliquez sur le bouton **Aide (?)**.
5. Cliquez sur **Impression**.
6. Effectuez une ou plusieurs des opérations suivantes :
 - Entrez le nom et le numéro de fax du destinataire, puis cliquez sur **Ajouter**.
 - Cliquez sur **Rechercher le Carnet d'adresses** et sélectionnez les destinataires dans le carnet d'adresses local, ou cliquez sur **Rechercher le carnet d'adresses du périphérique** et sélectionnez les destinataires, puis cliquez sur **Ajouter**.
7. Cliquez sur **OK**.
8. Pour différer l'envoi de la télécopie, sélectionnez **Emission différée**, puis indiquez l'heure à laquelle envoyer la télécopie.
9. Cliquez sur **Commencer l'émission**.

Impression d'une télécopie sécurisée

Lorsque le paramètre de réception sécurisée est activé, vous devez entrer un mot de passe pour imprimer les télécopies.

Remarque : Pour pouvoir recevoir un fax sécurisé, activez le verrouillage du panneau et la fonction de fax sécurisé. Pour plus d'informations, reportez-vous au *Guide de l'administrateur système* disponible à l'adresse www.xerox.com/office/WC3615docs.

1. Sur le panneau de commande de l'imprimante, appuyez sur la touche **État travail**.
2. Appuyez sur **Réc sécurisée**.
3. Entrez le code d'accès.
4. Appuyez sur **OK**.

Interrogation d'un télécopieur distant

La fonction d'interrogation de fax permet à l'imprimante de récupérer une télécopie stockée sur un autre télécopieur prenant en charge cette fonctionnalité.

Pour récupérer une télécopie figurant sur un autre télécopieur :

1. Sur le panneau de commande de l'imprimante, appuyez sur la touche **Accueil Services**.
2. Appuyez sur **Fax**.
3. Appuyez sur **Options**.
4. Appuyez sur **Polling Receive** (Réception interrogation).
5. Appuyez sur **Oui**.
6. Appuyez sur **OK**.
7. Appuyez sur **Fax**.
8. Entrez le numéro de fax du télécopieur à interroger.
9. Appuyez sur la touche verte **Marche**.

Envoi, réception ou interrogation manuels à l'aide de l'option Raccroché

L'option Raccroché permet d'envoyer, de recevoir ou d'interroger des télécopies manuellement de façon temporaire. L'option Raccroché permet également d'activer le haut-parleur du modem du télécopieur afin que la tonalité de transmission de la télécopie soit audible. Cette fonction est utile dans le cadre d'un appel à l'étranger ou lors de l'utilisation de systèmes téléphoniques au sein desquels il est nécessaire d'attendre une tonalité audio spécifique.

Envoi, réception ou interrogation manuels à l'aide de l'option Raccroché

1. Sur le panneau de commande de l'imprimante, appuyez sur la touche **Accueil Services**.
 2. Appuyez sur **Fax**.
 3. Appuyez sur **Raccroché**.
 4. Appuyez sur **Mode**.
 5. Appuyez sur **Manual Send** (Envoi manuel), **Manual Receive** (Réception manuelle) ou **Manual Polling** (Interrogation manuelle).
 6. Entrez le numéro de fax d'un destinataire manuellement, saisissez un numéro abrégé ou sélectionnez une entrée individuelle dans le carnet d'adresses fax.
 - Pour entrer un numéro de fax manuellement, utilisez le pavé numérique.
 - Pour insérer une pause, appuyez sur le bouton **Pause numérotation (-)**. Chaque pression du bouton **Recomp./Pause** permet d'insérer une pause supplémentaire.
 - Pour ajouter un numéro à partir du carnet d'adresses fax, appuyez sur l'icône représentant ce carnet d'adresses, puis sur **Carnet d'adresses machine - Personnes** ou **Carnet d'adresses machine - Groupes**.
 - Sélectionnez une entrée individuelle ou un groupe dans la liste, puis appuyez sur **OK**.
 - Pour ajouter des numéros à l'aide de la fonction de numérotation rapide, appuyez sur l'icône de téléphone orange. Entrez le numéro de numérotation rapide associé au contact dans le carnet d'adresses, puis appuyez sur **OK**.
- Remarque :** Vous pouvez ajouter un numéro de fax, un numéro de téléphone, un numéro abrégé ou sélectionner manuellement un destinataire individuel dans le carnet d'adresses avec l'option Raccroché.
7. Appuyez sur la touche verte **Marche**.

Modification du carnet d'adresses fax

Cette section aborde les points suivants :

- [Ajout ou modification de contacts dans le carnet d'adresses fax via les Services Internet CentreWare](#) 122
- [Ajout ou modification de groupes dans le carnet d'adresses fax via les Services Internet CentreWare](#) 122
- [Ajout ou modification de contacts dans le carnet d'adresses fax sur le panneau de commande](#) .123
- [Ajout ou modification de groupes dans le carnet d'adresses fax sur le panneau de commande](#) ..123
- [Utilisation de l'Éditeur du carnet d'adresses](#)..... 123

Vous pouvez définir et enregistrer les informations de télécopie relatives à des contacts individuels ou des groupes. Chaque contact est associé à un numéro abrégé (numérotation rapide). Vous pouvez gérer les contacts du carnet d'adresses dans les Services Internet CentreWare, sur le panneau de commande ou au moyen de l'Éditeur du carnet d'adresses.

Ajout ou modification de contacts dans le carnet d'adresses fax via les Services Internet CentreWare

1. Sur votre ordinateur, ouvrez un navigateur Web, tapez l'adresse IP de l'imprimante dans le champ d'adresse, puis appuyez sur **Entrée** ou **Retour**.
2. Cliquez sur **Carnet d'adresses**.
3. Sous **Fax**, cliquez sur **Carnet d'adresses fax**.
4. Pour ajouter ou modifier un contact, cliquez sur **Ajouter** ou **Modifier** en regard du contact voulu.
5. Saisissez le nom et le numéro de fax du contact. Pour insérer une pause dans la numérotation, utilisez un tiret (-).
6. Cliquez sur **Enregistrer les modifications**.

Ajout ou modification de groupes dans le carnet d'adresses fax via les Services Internet CentreWare

1. Sur votre ordinateur, ouvrez un navigateur Web, tapez l'adresse IP de l'imprimante dans le champ d'adresse, puis appuyez sur **Entrée** ou **Retour**.
2. Cliquez sur **Carnet d'adresses**.
3. Sous **Fax**, cliquez sur **Groupes fax**.
4. Pour ajouter ou modifier un groupe, cliquez sur **Ajouter** ou **Modifier** en regard du groupe voulu.
5. Dans Nom de groupe, saisissez le nom à donner au groupe.
6. Cliquez sur **Enregistrer les modifications**.
7. Cliquez sur **Retour**.
8. Pour ajouter un contact, cliquez sur le groupe, puis sélectionnez chaque contact à ajouter.

Remarque : Avant de pouvoir ajouter un contact à un groupe, vous devez ajouter le contact au carnet d'adresses fax.

9. Cliquez sur **Enregistrer les modifications**.

Ajout ou modification de contacts dans le carnet d'adresses fax sur le panneau de commande

1. Sur le panneau de commande de l'imprimante, appuyez sur la touche **État machine**.
2. Appuyez sur **Outils** > **Paramètres admin** > **Carnet d'adresses fax** > **Individus**.
3. Pour ajouter un contact, appuyez sur un contact inutilisé, puis sur **Modifier**. Pour modifier un contact, appuyez sur un contact existant, puis sur **Modifier**.
4. Appuyez sur **Nom**, saisissez un nom, puis appuyez sur **OK**.
5. Appuyez sur **Numéro de fax**, entrez le numéro de la ligne fax à l'aide du pavé numérique, puis appuyez sur **OK**. Pour insérer une pause, appuyez sur le bouton **Pause numérotation** (-).
6. Appuyez sur **OK**.

Ajout ou modification de groupes dans le carnet d'adresses fax sur le panneau de commande

1. Sur le panneau de commande de l'imprimante, appuyez sur la touche **État machine**.
2. Appuyez sur **Outils** > **Paramètres admin** > **Carnet d'adresses fax** > **Groupes**.
3. Pour ajouter un groupe, appuyez sur un groupe inutilisé, puis sur **Modifier**. Pour modifier un groupe, appuyez sur un groupe existant, puis sur **Modifier**.
4. Appuyez sur **Entrer le nom du groupe**, saisissez le nom à attribuer au groupe, puis appuyez sur **OK**.
5. Pour ajouter des contacts au groupe, appuyez sur **Ajouter à partir du carnet d'adresses**.
6. Sélectionnez les contacts à inclure dans le groupe, puis appuyez sur **OK**.
7. Appuyez sur **OK**.

Utilisation de l'Éditeur du carnet d'adresses

L'Éditeur du carnet d'adresses vous permet de gérer les contacts figurant dans votre carnet d'adresses depuis votre ordinateur.

Pour accéder à l'Éditeur du carnet d'adresses :

- Sur un ordinateur Windows, sélectionnez **Démarrer** > **Tous les programmes** > **Xerox Office Printing** > **WorkCentre 3615 Éditeur du carnet d'adresses**.
- Sur un ordinateur Macintosh, accédez à **Applications** > **Xerox** > **WorkCentre 3615**, puis ouvrez l'**Éditeur du carnet d'adresses**.

Maintenance

9

Ce chapitre contient les sections suivantes :







- Nettoyage de l'imprimante 126
- Commande de consommables 130
- Gestion de l'imprimante 134

Nettoyage de l'imprimante

Cette section aborde les points suivants :

- Précautions générales 126
- Nettoyage de l'extérieur 127
- Nettoyage du scanner 127
- Nettoyage de l'intérieur 129

Précautions générales

-  **ATTENTION** : N'exposez pas le module photorécepteur directement aux rayons du soleil ou à une lumière fluorescente intérieure puissante. Veillez à ne pas toucher ou érafler la surface du module.
 -  **ATTENTION** : N'utilisez pas de solvants organiques ou chimiques puissants pour nettoyer l'imprimante. Ne versez pas de liquide directement sur l'imprimante. Utilisez les consommables et produits de nettoyage conformément aux instructions fournies dans cette documentation.
 -  **AVERTISSEMENT** : Conservez tous les produits de nettoyage hors de portée des enfants.
 -  **AVERTISSEMENT** : N'utilisez pas d'aérosol pour nettoyer l'extérieur et l'intérieur de l'imprimante. Certains de ces produits contenant des mélanges explosifs, leur utilisation dans des appareils électriques est déconseillée. Le recours à de tels produits de nettoyage augmente le risque d'explosion et d'incendie.
 -  **AVERTISSEMENT** : Ne retirez pas les panneaux ou les caches fixés à l'aide de vis. Ils protègent des composants non remplaçables par l'utilisateur. Ne tentez pas d'interventions de maintenance autres que celles décrites dans la documentation fournie avec l'imprimante.
 -  **AVERTISSEMENT** : Certaines pièces internes de l'imprimante peuvent être brûlantes. Soyez prudent lorsque des portes ou des capots sont ouverts.
- Ne posez rien sur l'imprimante.
 - Ne laissez pas les capots et les portes ouverts pendant une période prolongée, surtout dans des endroits très éclairés. Une exposition à la lumière peut endommager le module photorécepteur.
 - Laissez les capots et portes fermés pendant une impression.
 - N'inclinez pas l'imprimante lorsqu'elle est en cours d'utilisation.
 - Ne touchez pas aux contacts électriques ou aux engrenages sous peine d'endommager le système ou de nuire à la qualité de l'impression.
 - Assurez-vous que les composants retirés lors du nettoyage sont réinstallés avant de rebrancher l'imprimante.

Nettoyage de l'extérieur

Nettoyez l'extérieur de l'imprimante une fois par mois.

- Nettoyez le bac papier, le bac récepteur, le panneau de commande et autres composants avec un chiffon doux et humide.
- Une fois le nettoyage terminé, essuyez avec un chiffon doux et sec.
- Pour les taches persistantes, humectez le chiffon d'une petite quantité de détergent doux et essuyez délicatement pour éliminer les taches.



ATTENTION : Ne pulvérisez pas de détergent directement sur l'imprimante. Le liquide risquerait de se répandre à l'intérieur de l'imprimante et de causer des problèmes. Utilisez exclusivement de l'eau ou un détergent doux, jamais d'autres agents de nettoyage.

Nettoyage du scanner

Nettoyez le scanner environ une fois par mois, lorsque quelque chose est répandu dessus ou que la poussière s'accumule sur l'une de ses surfaces. Veillez à ce que les rouleaux d'entraînement restent propres afin de garantir des copies et des numérisations de la meilleure qualité possible.

Nettoyage du scanner

1. Humectez d'eau un chiffon doux non pelucheux.
2. Retirez le papier ou autre support du bac récepteur.

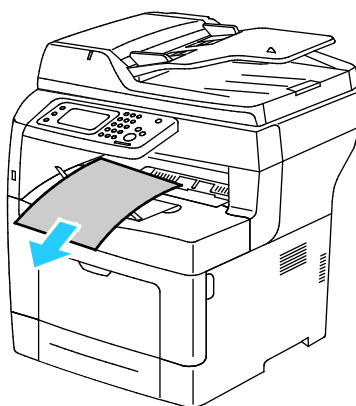

3. Nettoyez la zone située sous le scanner.
4. Ouvrez le cache-document.

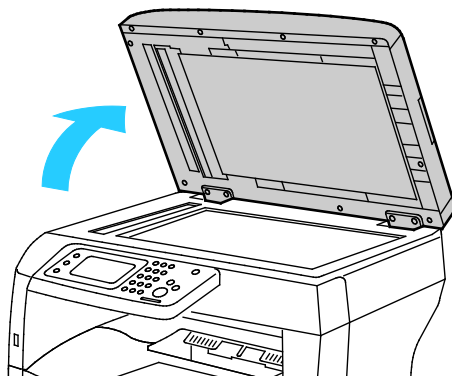

- Nettoyez la surface de la glace d'exposition.

Remarque : Pour éliminer les marques et les stries, utilisez un nettoyeur pour vitres Xerox.

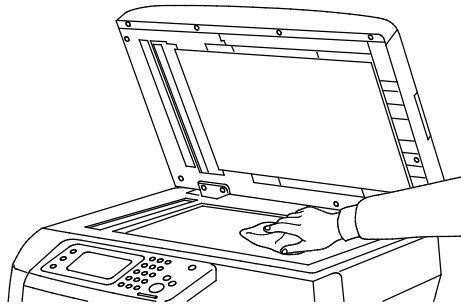

- Nettoyez le dessous blanc du cache-document.

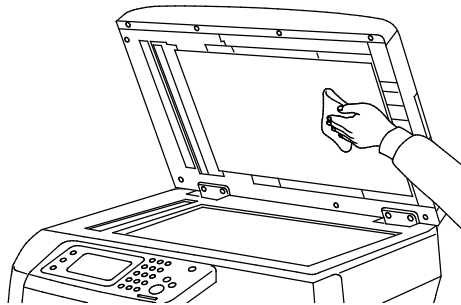

- Abaissez le cache-document.

- Ouvrez le panneau supérieur du chargeur automatique de documents recto verso.

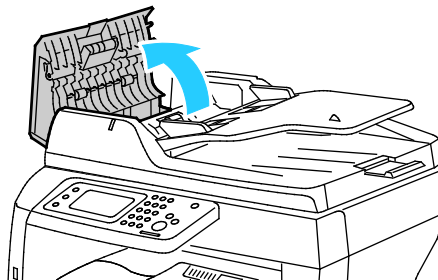

- À l'aide d'un chiffon doux non pelucheux ou d'un sopalin sec, essuyez les rouleaux d'entraînement et le patin de retard du chargeur automatique de documents recto verso jusqu'à ce qu'ils soient propres.

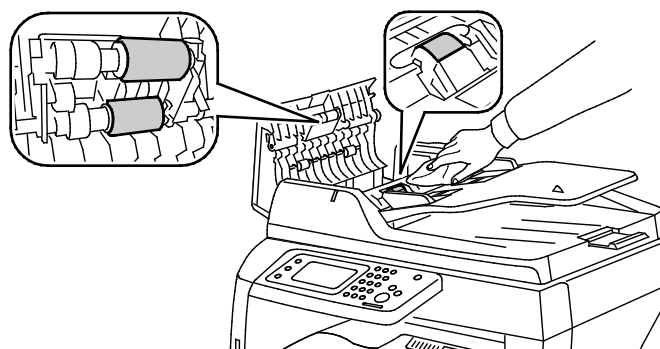

- Fermez le chargeur automatique de documents recto verso.

Nettoyage des rouleaux d'entraînement du chargeur automatique de documents recto verso

1. Ouvrez le panneau supérieur du chargeur automatique de documents recto verso.

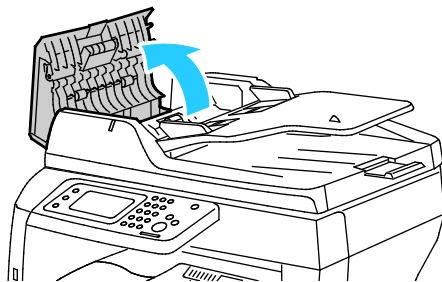

2. À l'aide d'un chiffon doux non pelucheux ou d'un sopalin sec, essuyez les rouleaux d'entraînement et le patin de retard jusqu'à ce qu'ils soient propres.

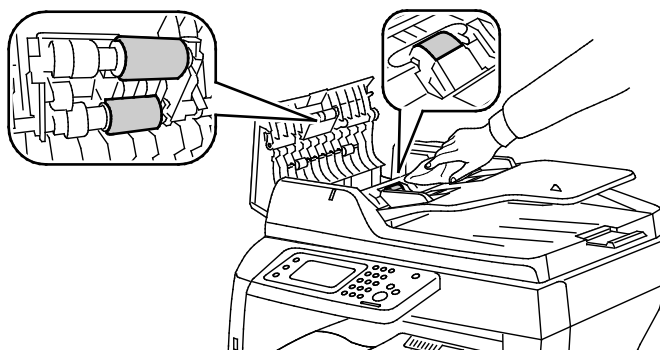

Remarque : Si du toner ou des débris adhèrent aux rouleaux d'entraînement et au patin de retard du chargeur automatique de documents, les documents risquent de comporter des tâches. Utilisez un chiffon doux non pelucheux humecté d'eau ou de détergent neutre pour retirer les salissures.

Nettoyage de l'intérieur

La présence de salissures à l'intérieur de l'imprimante risque d'affecter la qualité de l'impression. Pour éviter ce problème, nettoyez régulièrement l'intérieur de l'imprimante. Nettoyez l'intérieur de l'imprimante à chaque fois que vous remplacez le module photorécepteur.

Après avoir éliminé un bouchage papier ou remplacé une cartouche de toner, vérifiez l'intérieur de l'imprimante avant de fermer les capots et les portes.

- Retirez tous les débris ou morceaux de papier restants. Pour plus d'informations, reportez-vous à la section [Résolution des incidents papier](#) à la page 150.
- Éliminez la poussière ou les taches à l'aide d'un chiffon sec et propre.



AVERTISSEMENT : Ne touchez jamais une zone étiquetée située sur ou à proximité du rouleau thermique dans le fuser. Vous risqueriez de vous brûler. Si une feuille de papier est enroulée autour du rouleau thermique, ne tentez pas de l'enlever immédiatement. Mettez l'imprimante hors tension immédiatement et attendez le refroidissement complet du fuser (environ 40 minutes). Essayez d'éliminer le bouchage papier après le refroidissement de l'imprimante.

Commande de consommables

Cette section aborde les points suivants :

• Consommables/fournitures.....	130
• Éléments de maintenance courante.....	130
• Quand faut-il commander des consommables ?.....	131
• Affichage de l'état des consommables de l'imprimante	131
• Cartouches de toner.....	132
• Recyclage des consommables.....	133

Consommables/fournitures

Les consommables sont des modules remplaçables de l'imprimante qui s'épuisent lorsque l'imprimante est utilisée. Cette imprimante utilise un consommable, à savoir une cartouche de toner noir Xerox®.

Remarques :

- Chaque consommable est accompagné d'instructions d'installation.
- Installez uniquement des cartouches neuves dans l'imprimante. Si vous installez une cartouche de toner ayant déjà servi, la quantité de toner restant affichée pourrait être inexacte.
- Pour assurer une qualité d'impression constante, la cartouche de toner a été conçue de manière à cesser de fonctionner à un moment prédéfini.



ATTENTION : L'utilisation d'un toner autre que le toner de marque Xerox® risque d'affecter la qualité d'impression, ainsi que la fiabilité de l'imprimante. Le toner Xerox® est le seul toner conçu et fabriqué sous contrôles de qualité stricts par Xerox en vue d'une utilisation spécifique avec cette imprimante.

Éléments de maintenance courante

Les éléments de maintenance courante sont des pièces d'imprimante ayant une durée de vie limitée et nécessitant un remplacement périodique. Les remplacements peuvent concerner des pièces individuelles ou des kits. Les éléments de maintenance courante sont généralement remplaçables par le client.

Remarque : Chaque élément de maintenance courante est fourni avec des instructions d'installation.

Les éléments de maintenance courante pour cette imprimante sont les suivants :

- Module photorécepteur Smart Kit
- Kit de maintenance, incluant un module four, une unité de transfert et des rouleaux d'entraînement

Quand faut-il commander des consommables ?

Un message d'avertissement apparaît sur le panneau de commande lorsque les consommables arrivent en fin de vie. Vérifiez que vous disposez de consommables de remplacement. Il est important de commander ces éléments dès la première apparition des messages pour éviter toute interruption de votre utilisation de l'imprimante. Un message d'erreur s'affiche sur le panneau de commande lorsque les consommables doivent être remplacés.

Vous pouvez commander des consommables auprès de votre revendeur local ou en vous rendant sur le site www.xerox.com/office/WC3615supplies.



ATTENTION : L'utilisation de consommables autres que ceux de marque Xerox n'est pas recommandée. La garantie, le contrat de maintenance et le programme Total Satisfaction Garantie (Garantie de satisfaction totale) Xerox ne couvrent pas les dommages, les dysfonctionnements ou la baisse de performances de l'imprimante consécutifs à l'utilisation de consommables de marque autre que Xerox ou de consommables Xerox non spécifiés pour une utilisation avec cette imprimante. Le programme Total Satisfaction Garantie (Garantie de satisfaction totale) est disponible aux États-Unis et au Canada. La couverture peut varier en dehors de ces pays. Veuillez prendre contact avec Xerox pour toute précision.

Affichage de l'état des consommables de l'imprimante

Vous pouvez vérifier l'état et la durée de vie restante des consommables de votre imprimante à tout moment à l'aide de Services Internet CentreWare.

1. Sur votre ordinateur, ouvrez un navigateur Web, tapez l'adresse IP de l'imprimante dans le champ d'adresse, puis appuyez sur **Entrée** ou **Retour**.

Remarque : Pour plus d'informations, reportez-vous au *Guide de l'administrateur système* disponible à l'adresse www.xerox.com/office/WC3615docs.

2. Sélectionnez l'onglet **État**.
3. Dans **État**, cliquez sur **Consommables**.

Cartouches de toner

Cette section aborde les points suivants :

- [Précautions générales](#) 132
- [Remplacement d'une cartouche de toner](#) 133

Précautions générales



AVERTISSEMENTS :

- Lorsque vous remplacez une cartouche de toner, prenez soin de ne pas renverser le toner. Si du toner se répand, évitez tout contact avec les vêtements, la peau, les yeux ou la bouche. N'inhaliez pas les particules de toner.
- Conservez les cartouches de toner hors de portée des enfants. Si un enfant avale accidentellement du toner, faites-lui recracher le toner et rincez-lui la bouche avec de l'eau. Consultez immédiatement un médecin.
- Essuyez le toner répandu à l'aide d'un chiffon humide. N'utilisez jamais un aspirateur pour enlever le toner répandu. Des étincelles électriques à l'intérieur de l'aspirateur pourraient provoquer un incendie ou une explosion. Si une grande quantité de toner s'est déversée, prenez contact avec Xerox.
- Ne faites jamais brûler une cartouche de toner. Le toner restant dans la cartouche peut prendre feu et causer des brûlures ou une explosion.



AVERTISSEMENT : Ne retirez pas les capots ou les caches fixés à l'aide de vis. Ils protègent des composants non remplaçables par l'utilisateur. Ne tentez pas d'interventions de maintenance autres que celles décrites dans la documentation fournie avec l'imprimante.

- Laissez les capots et portes fermés pendant une impression.
- Ne laissez pas les capots et les portes ouverts pendant une période prolongée, surtout dans des endroits très éclairés. Une exposition à la lumière peut endommager le module photorécepteur.
- Ne posez rien sur l'imprimante.
- N'inclinez pas l'imprimante lorsqu'elle est en cours d'utilisation.
- Ne touchez pas aux contacts électriques ou aux engrenages sous peine d'endommager le système ou de nuire à la qualité de l'impression.
- Assurez-vous que les composants retirés lors du nettoyage sont réinstallés avant de rebrancher l'imprimante.

Remplacement d'une cartouche de toner

Lorsqu'une cartouche de toner arrive en fin de cycle de vie, le panneau de commande affiche un message indiquant un niveau de toner bas. Lorsqu'une cartouche de toner est vide, l'imprimante s'arrête et un message s'affiche sur le panneau de commande.

Installez uniquement des cartouches neuves dans l'imprimante. Si vous installez une cartouche de toner ayant déjà servi, la quantité de toner restant affichée pourrait être inexacte.

Remarque : Chaque cartouche de toner est accompagnée d'instructions d'installation.

Message d'état de l'imprimante	Cause et solution
Toner bas	Le niveau de la cartouche de toner est faible. Commandez une nouvelle cartouche.
Toner vide. Ouvrez le capot avant. Ensuite, remplacez la cartouche de toner.	La cartouche de toner est vide. Ouvrez la porte avant et remplacez la cartouche de toner.

Recyclage des consommables

Pour en savoir plus sur le programme de recyclage des consommables Xerox®, consultez le site : www.xerox.com/gwa.

Gestion de l'imprimante

Cette section aborde les points suivants :

• Vérification du nombre de pages	134
• Réglage du type de papier.....	135
• Réglage de l'unité de transfert.....	135
• Réglage du fuser.....	135
• Réglage de la densité	136
• Impression de graphiques	136
• Nettoyage du développeur	136
• Nettoyage de l'unité de transfert.....	137
• Rafraîchissement du toner	137
• Initialisation de la mémoire NVM	137
• Initialisation du compteur d'impression	138
• Réinitialisation de l'unité de transfert	138
• Réinitialisation du module four	138
• Effacement du contenu de la mémoire.....	139
• Effacement de la mémoire périphérique	139
• Réglage de l'altitude	139
• Réduction de la mémoire électrostatique.....	140
• Activation du contrôle d'image résiduelle.....	140
• Effacement de l'historique des travaux	140
• Réglage de l'écran tactile	140
• Déplacement de l'imprimante.....	141

Vérification du nombre de pages

Le menu Meter Readings [Relevés de compteur] indique le nombre d'impressions traitées. Le compteur est divisé par modes couleur. Il est impossible de remettre les compteurs à zéro ; ils assurent le suivi du nombre total de pages imprimées au cours de la durée de vie de l'imprimante.

Vous pouvez vous reporter au relevé de configuration pour vérifier le nombre total de pages imprimées. En effet, il indique le volume d'impression d'après le nombre total de pages imprimées et selon le format papier utilisé.

Impression du relevé de configuration

1. Sur le panneau de commande de l'imprimante, appuyez sur la touche **État machine**.
2. Appuyez sur **Pages d'infos**, puis sélectionnez le **relevé de configuration**.
3. Appuyez sur **Imprimer**.

Affichage des relevés des compteurs

1. Sur le panneau de commande de l'imprimante, appuyez sur la touche **État machine**.
2. Appuyez sur **Meter Readings** (Relevés des compteurs).
3. Après avoir consulté les relevés, appuyez sur **X** pour fermer la fenêtre ou appuyez sur la touche **Accueil Services** pour revenir au menu Accueil Services.

Réglage du type de papier

Utilisez l'option Régler type de papier afin de compenser l'épaisseur du papier au sein d'un type de papier. Si l'image imprimée est trop claire, augmentez la valeur du paramètre pour le papier utilisé. Si l'image imprimée présente un effet de marbrure, réduisez la valeur du paramètre pour le papier utilisé.

Pour régler le type de papier :

1. Sur le panneau de commande de l'imprimante, appuyez sur la touche **État machine**.
2. Appuyez sur **Outils**, puis sur **Paramètres admin**.
3. Appuyez sur **Outils de service**.
4. Appuyez sur **Régl. type papier**.
La sélection par défaut Ordinaire s'affiche.
5. Appuyez sur **Ordinaire**.
6. Appuyez sur **Fin** ou **Épais**, puis sur **OK**.

Réglage de l'unité de transfert

Le réglage de l'unité de transfert peut améliorer vos impressions qui présentent un aspect marbré ou des taches blanches. Ce réglage est disponible pour chaque type de papier.

Remarque : Ce réglage affecte pas la qualité d'impression. Plus la valeur est élevée, plus l'impression est foncée.

Pour régler l'unité de transfert :

1. Sur le panneau de commande de l'imprimante, appuyez sur la touche **État machine**.
2. Appuyez sur **Outils**, puis sur **Paramètres admin**.
3. Appuyez sur **Outils de service**.
4. Appuyez sur **Régler unité transf.**
5. Appuyez sur le type de papier à modifier, appuyez sur (-) ou (+), puis appuyez sur **OK**.
6. Répétez cette procédure pour chaque type de papier à régler.
7. Appuyez sur **Accueil Services** pour revenir au menu Accueil Services.

Réglage du fuser

Utilisez l'option Régler fuser pour obtenir une qualité d'impression optimale sur une large gamme de papiers. Si le toner s'étale sur une impression ou se décolle aisément, augmentez l'écart de réglage pour le papier utilisé. Si le toner forme des cloques ou présente un effet de marbrure, réduisez l'écart de réglage pour le papier utilisé.

Pour régler le fuser :

1. Sur le panneau de commande de l'imprimante, appuyez sur la touche **État machine**.
2. Appuyez sur **Outils**, puis sur **Paramètres admin**.

3. Appuyez sur **Outils de service**.
4. Cliquez sur **Régler fuser**.
5. Appuyez sur le type de papier à modifier, appuyez sur (-) ou (+), puis appuyez sur **OK**.

Réglage de la densité

La fonctionnalité Réglage de la densité contrôle la quantité de toner utilisée pour l'impression. Modifiez la densité pour une utilisation moindre de toner pour économiser du toner ou plus dense pour rendre les impressions plus sombres. Un réglage positif rend les impressions plus sombres, tandis qu'un réglage négatif les éclaircit. Vous pouvez également modifier la densité afin de prendre en compte différents types et épaisseurs de papier.

Pour régler la densité :

1. Sur le panneau de commande de l'imprimante, appuyez sur la touche **État machine**.
2. Appuyez sur **Outils**, puis sur **Paramètres admin**.
3. Appuyez sur **Outils de service**.
4. Appuyez sur **Régler densité**.
5. Appuyez sur la densité requise, puis sur **OK**.

Impression de graphiques

La fonction Graphiques permet d'imprimer divers graphiques pour vous aider à diagnostiquer les problèmes d'impression.

Pour imprimer un graphique :

1. Sur le panneau de commande de l'imprimante, appuyez sur la touche **État machine**.
2. Appuyez sur **Outils**, puis sur **Paramètres admin**.
3. Appuyez sur **Outils de service**.
4. Appuyez sur **Graphique**.
5. Sélectionnez une option :
 - **Graph de pas** : imprime une page de demi-teintes et un graphique de mesure du pas que vous pouvez utiliser pour mesurer la distance entre les défauts d'impression répétés plusieurs fois. Pour identifier le composant responsable du défaut, comparez la page de demi-teintes ou votre échantillon d'impression avec les mesures du graphique.
 - **Aplat pl. page** : imprime un aplat noir recto ou recto verso que vous pouvez utiliser pour observer les variations de densité.
 - **Graph pts align** : imprime un graphique d'alignement que vous pouvez utiliser pour vérifier l'alignement de l'image sur la page.
6. Appuyez sur **Imprimer**.

Nettoyage du développeur

La fonction Nettoyage développeur permet de faire tourner le moteur du développeur et d'agiter le toner à l'intérieur de la cartouche. Utilisez l'option Nettoyage développeur pour nettoyer le toner d'une cartouche juste avant de remplacer cette dernière ou pour rafraîchir le toner après remplacement de la cartouche.

Pour nettoyer les développeurs :

1. Sur le panneau de commande de l'imprimante, appuyez sur la touche **État machine**.
2. Appuyez sur **Outils**, puis sur **Paramètres admin**.

3. Appuyez sur **Outils de service**.
4. Appuyez sur **Nett. développeur**.
5. Appuyez sur **Démarrer**.
Le processus s'exécute automatiquement et peut prendre trois minutes environ.
6. L'imprimante affiche un message, puis l'écran Accueil Services apparaît de nouveau.

Nettoyage de l'unité de transfert

La fonction de nettoyage de l'unité de transfert vous permet de démarrer les moteurs qui nettoient le rouleau de transfert. Vous pouvez utiliser cette fonction si vous avez remarqué la présence de toner au verso de vos impressions.

Pour nettoyer l'unité de transfert :

1. Sur le panneau de commande de l'imprimante, appuyez sur la touche **État machine**.
2. Appuyez sur **Outils**, puis sur **Paramètres admin**.
3. Appuyez sur **Outils de service**.
4. Accédez à **Nett. unit. transf.** (nettoyer unité de transfert), puis appuyez sur **Démarrer**.
Le processus s'exécute automatiquement et peut prendre trois minutes environ.
L'imprimante affiche un message, puis l'écran Accueil Services apparaît de nouveau.

Rafrâichissement du toner

L'option Décharge toner permet d'utiliser la fin du toner d'une cartouche avant de remplacer celle-ci, ou encore d'agiter le contenu d'une cartouche neuve.

Pour rafraîchir le toner :

1. Sur le panneau de commande de l'imprimante, appuyez sur la touche **État machine**.
2. Appuyez sur **Outils**, puis sur **Paramètres admin**.
3. Appuyez sur **Outils de service**.
4. Appuyez sur **Décharge toner**.
5. Appuyez sur **OK**.
L'imprimante affiche un message, puis l'écran Accueil Services apparaît de nouveau.

Remarque : N'utilisez pas cette procédure de manière répétée. Elle entraînerait un remplacement plus rapide de la cartouche.

Initialisation de la mémoire NVM

L'initialisation de la NVM (mémoire non volatile) permet de restaurer les valeurs par défaut définies en usine pour les réglages système.



ATTENTION : La réinitialisation des valeurs par défaut de la mémoire NVM (non volatile) efface tous les numéros de fax ainsi que toutes les adresses e-mail et les adresses de serveur du carnet d'adresses.

Pour réinitialiser la mémoire NVM :

1. Sur le panneau de commande de l'imprimante, appuyez sur la touche **État machine**.
2. Appuyez sur **Outils**, puis sur **Paramètres admin**.
3. Appuyez sur **Outils de service**.

4. Appuyez sur **Initialiser NVM**, puis choisissez une option.
5. Appuyez sur **Initialiser**.
6. Appuyez sur **Oui, initialiser**.
L'imprimante affiche un message, puis l'écran Accueil Services apparaît de nouveau.

Initialisation du compteur d'impression

La fonction d'initialisation du compteur d'impression remet le compteur à zéro.

Pour réinitialiser le compteur d'impression :

1. Sur le panneau de commande de l'imprimante, appuyez sur la touche **État machine**.
2. Appuyez sur **Outils**, puis sur **Paramètres admin**.
3. Appuyez sur **Outils de service**.
4. Appuyez sur **Initialiser compteur impr.**
5. Appuyez sur **Initialiser**.
6. Appuyez sur **Oui, initialiser**.
L'imprimante affiche un message, puis l'écran Accueil Services apparaît de nouveau.

Réinitialisation de l'unité de transfert

La fonction Réinitialiser l'unité de transfert permet de réinitialiser le compteur une fois que vous avez remplacé l'unité de transfert.

Pour réinitialiser l'unité de transfert :

1. Sur le panneau de commande de l'imprimante, appuyez sur la touche **État machine**.
2. Appuyez sur **Outils**, puis sur **Paramètres admin**.
3. Appuyez sur **Outils de service**.
4. Appuyez sur **Réinst. courroie**.
5. Appuyez sur **Réinitialiser**.
6. Appuyez sur **Oui, réinitialiser**.
L'imprimante affiche un message, puis l'écran Accueil Services apparaît de nouveau.

Réinitialisation du module four

La fonction Réinitialiser module four permet de réinitialiser le compteur correspondant. Utilisez cette fonction après le remplacement du module four.

Pour réinitialiser le module four :

1. Sur le panneau de commande de l'imprimante, appuyez sur la touche **État machine**.
2. Appuyez sur **Outils**, puis sur **Paramètres admin**.
3. Appuyez sur **Outils de service**.
4. Appuyez sur **Réinit. fuser** (réinitialiser module four).
5. Appuyez sur **Réinitialiser**.
6. Appuyez sur **Oui, réinitialiser**.
L'imprimante affiche un message, puis l'écran Accueil Services apparaît de nouveau.

Effacement du contenu de la mémoire

La fonction Effacement du contenu de la mémoire supprime toutes les données stockées sur le disque RAM ou dans la mémoire périphérique en option, y compris tous les fichiers stockés sous la forme d'impressions sécurisées ou de travaux enregistrés.

Pour effacer le contenu de la mémoire :

1. Sur le panneau de commande de l'imprimante, appuyez sur la touche **État machine**.
 2. Appuyez sur **Outils**, puis sur **Paramètres admin**.
 3. Appuyez sur **Outils de service**.
 4. Appuyez sur **Effacer stockage**.
 5. Sélectionnez une option :
 - **Tout** : efface tous les travaux d'impression sécurisée ainsi que tous les travaux enregistrés.
 - **Sécuriser doc.** : efface tous les travaux d'impression sécurisée.
 - **Docts enregistrés** : efface tous les travaux enregistrés.
 6. Appuyez sur **Effacer**.
 7. Appuyez sur **Oui, effacer**.
- L'imprimante affiche un message, puis l'écran Accueil Services apparaît de nouveau.

Effacement de la mémoire périphérique

La fonction Effacer la mémoire périphérique initialise la mémoire périphérique en option.

Pour effacer le contenu de la mémoire périphérique :

1. Sur le panneau de commande de l'imprimante, appuyez sur la touche **État machine**.
 2. Appuyez sur **Outils**, puis sur **Paramètres admin**.
 3. Appuyez sur **Outils de service**.
 4. Appuyez sur **Effacer la mémoire périphérique**.
 5. Appuyez sur **Démarrer**.
 6. Appuyez sur **Oui, démarrer**.
- Une fois l'opération terminée, l'imprimante redémarre.

Réglage de l'altitude

À l'aide de l'option Régler altitude, réglez l'altitude en fonction du lieu d'installation de l'imprimante. Si l'altitude n'est pas correctement réglée, des problèmes de qualité d'impression peuvent survenir.

Pour régler l'altitude :

1. Sur le panneau de commande de l'imprimante, appuyez sur la touche **État machine**.
2. Appuyez sur **Outils**, puis sur **Paramètres admin**.
3. Appuyez sur **Outils de service**.
4. Cliquez sur **Régler altitude**.
5. Appuyez sur l'altitude de l'emplacement de l'imprimante, puis appuyez sur **OK**.

Réduction de la mémoire électrostatique

La fonction Réduction de la mémoire électrostatique permet de réduire le nombre de stries sur les bords des impressions.

Pour activer la fonction Diminuer la mémoire électrostatique :

1. Sur le panneau de commande de l'imprimante, appuyez sur la touche **État machine**.
2. Appuyez sur **Outils**, puis sur **Paramètres admin**.
3. Appuyez sur **Outils de service**.
4. Appuyez sur **Diminuer mém. électrostatique**.
5. Appuyez sur **Oui** puis sur **OK**.
6. Appuyez sur **Accueil Services** pour revenir au menu Accueil Services.

Activation du contrôle d'image résiduelle

La fonction Contrôle d'image résiduelle permet de réduire le nombre d'images résiduelles sur les impressions.

Pour activer le contrôle d'image résiduelle :

1. Sur le panneau de commande de l'imprimante, appuyez sur la touche **État machine**.
2. Appuyez sur **Outils**, puis sur **Paramètres admin**.
3. Appuyez sur **Outils de service**.
4. Appuyez sur **Réduire im. rés.**
5. Appuyez sur **Oui** puis sur **OK**.
6. Appuyez sur **Accueil Services** pour revenir au menu Accueil Services.

Effacement de l'historique des travaux

La fonction Effacement de l'historique des travaux supprime l'historique des travaux terminés.

Pour effacer l'historique des travaux :

1. Sur le panneau de commande de l'imprimante, appuyez sur la touche **État machine**.
2. Appuyez sur **Outils**, puis sur **Paramètres admin**.
3. Appuyez sur **Outils de service**.
4. Appuyez sur **Effacer historique travaux**.
5. Appuyez sur **Démarrer**.
6. Appuyez sur **Oui, démarrer**.

L'imprimante affiche un message, puis l'écran Accueil Services apparaît de nouveau.

Réglage de l'écran tactile

La fonction Réglage de l'écran tactile vous permet d'étalonner l'écran tactile.

Pour régler l'écran tactile :

1. Sur le panneau de commande de l'imprimante, appuyez sur la touche **État machine**.
2. Appuyez sur **Outils**, puis sur **Paramètres admin**.
3. Appuyez sur **Outils de service**.

4. Cliquez sur **Régler écran tactile**.
5. Lisez les instructions, puis appuyez sur **OK**.
6. Appuyez sur chaque croix qui apparaît.
Remarque : Pour améliorer la précision du réglage, utilisez un stylet pour appuyer au centre de chaque croix.
7. Appuyez sur **OK**.
8. Pour revenir au menu Outils service, appuyez sur la flèche **Précédent**. Appuyez sur **Accueil Services** pour revenir au menu Accueil Services.

Déplacement de l'imprimante



AVERTISSEMENTS :

- Un minimum de deux personnes est nécessaire pour soulever l'imprimante.
- Pour éviter de vous blesser ou de faire tomber l'imprimante, soulevez cette dernière en la saisissant fermement au niveau des renforcements figurant de chaque côté. Ne soulevez jamais l'imprimante en la saisissant à un autre endroit.
- Si le chargeur 550 feuilles (en option) est installé, retirez-le avant de déplacer l'imprimante. Si le chargeur 550 feuilles (en option) n'est pas correctement fixé à l'imprimante, il risque de tomber et de provoquer des blessures.

Procédez comme suit pour déplacer l'imprimante :

1. Mettez toujours l'imprimante hors tension et attendez que l'imprimante s'éteigne.
2. Débranchez le câble d'alimentation au dos de l'imprimante.



ATTENTION : Si la mémoire périphérique disponible en option n'est pas installée, les travaux enregistrés ou suspendus se trouvant dans la file active sont supprimés lorsque l'imprimante est mise hors tension.



AVERTISSEMENT : Pour éviter tout risque d'électrocution, ne touchez jamais la prise les mains humides. Lorsque vous débranchez le cordon d'alimentation, veillez à tirer sur la fiche, et non sur le cordon. Vous risquez d'endommager le cordon si vous tirez dessus, ce qui peut entraîner des risques d'incendie ou d'électrocution.

3. Retirez le papier ou autre support du bac récepteur. Si l'extension du bac récepteur est dépliée, repliez-la.

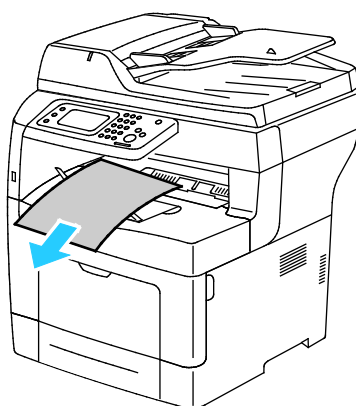

4. Retirez le papier du bac.
Conservez le papier emballé dans un endroit sec et propre.

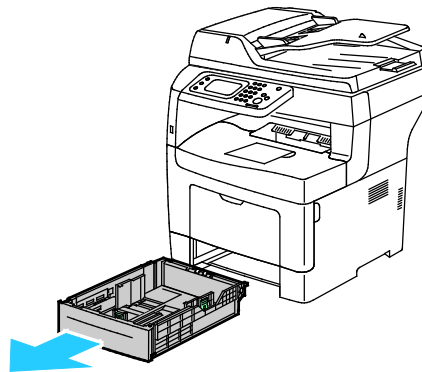

5. Lorsque vous la soulevez, saisissez les zones comme le montre l'illustration.

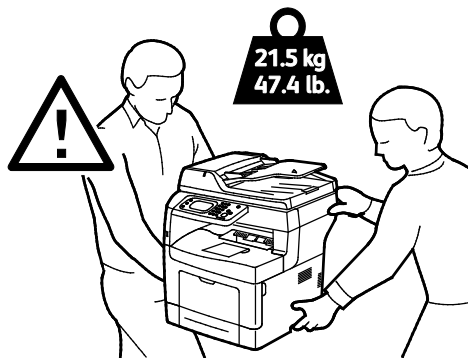

Remarques :

- Lorsque vous déplacez l'imprimante, ne l'inclinez pas de plus de 10 degrés vers l'avant, l'arrière, la gauche ou la droite. Une inclinaison de plus de 10 degrés risque de renverser du toner dans la machine.
- Lorsque vous déplacez l'imprimante sur une longue distance, retirez les unités imageur et les cartouches de toner pour éviter de renverser du toner. Emballez l'imprimante et ses éléments en option en utilisant les éléments et les cartons d'emballage d'origine ou un kit d'emballage Xerox. Pour recevoir un kit de remballage et des instructions, reportez-vous au site Web www.xerox.com/office/WC3615support.



ATTENTION : La garantie, le contrat de maintenance et le programme Total Satisfaction Garantie (Garantie de satisfaction totale) Xerox® ne couvrent pas les dommages consécutifs à un emballage incorrect de l'imprimante pour son transport. La garantie, le contrat de maintenance et le programme Total Satisfaction Garantie (Garantie de satisfaction totale) Xerox® ne couvrent pas non plus les dommages causés par le déplacement de la machine de façon inappropriée.

Après le déplacement de l'imprimante :

1. Réinstallez tous les composants que vous aviez retirés.
2. Rebranchez les câbles et le cordon d'alimentation sur l'imprimante.
3. Branchez l'imprimante et mettez-la sous tension.

Résolution des incidents 10

Ce chapitre contient les sections suivantes :

- Dépannage général..... 144
- Incidents papier..... 148
- Pour obtenir de l'aide..... 171

Dépannage général

Cette section aborde les points suivants :

- L'imprimante ne s'allume pas..... 144
- L'imprimante se réinitialise ou se met souvent hors tension 145
- L'imprimante n'imprime pas..... 145
- L'impression est trop lente 146
- Le document ne s'imprime pas à partir du magasin correct..... 146
- Problèmes d'impression recto verso automatique..... 147
- Bruits inhabituels en provenance de l'imprimante 147
- Le bac ne ferme pas..... 147
- De la condensation s'est formée dans l'imprimante 147

Cette section contient des procédures vous permettant d'identifier les problèmes et de les résoudre. Vous résoudrez certains problèmes en redémarrant simplement l'imprimante.

L'imprimante ne s'allume pas

Causes probables	Solutions
L'interrupteur d'alimentation n'est pas en position allumée.	Allumez l'interrupteur d'alimentation.
Le cordon d'alimentation n'est pas branché à la prise.	Éteignez l'interrupteur d'alimentation de l'imprimante, puis branchez correctement le cordon d'alimentation sur la prise.
Il existe un problème avec la prise branchée à l'imprimante.	<ul style="list-style-type: none"> • Branchez un autre appareil électrique à la prise et vérifiez si elle fonctionne correctement. • Essayez avec une autre prise.
L'imprimante est branchée sur une prise dont la tension ou la fréquence ne correspondent pas aux spécifications de l'imprimante.	Utilisez une source d'alimentation conforme aux spécifications indiquées à la section Spécifications électriques à la page 182.

 **ATTENTION :** Branchez le cordon trifilaire muni d'une prise de terre directement sur une prise secteur mise à la terre.

L'imprimante se réinitialise ou se met souvent hors tension

Causes probables	Solutions
Le cordon d'alimentation n'est pas correctement branché sur la prise.	Mettez l'imprimante hors tension, assurez-vous que le cordon d'alimentation est correctement branché au niveau de l'imprimante et de la prise secteur, puis remettez l'imprimante sous tension.
Une erreur système est survenue.	Mettez l'imprimante hors tension, puis remettez-la sous tension. Imprimez l'historique des erreurs à partir du menu Pages d'information de l'Utilitaire de configuration d'imprimante. Si le problème persiste, prenez contact avec Xerox.
L'imprimante est connectée à un onduleur.	Mettez l'imprimante hors tension, puis branchez le cordon d'alimentation sur une prise secteur adéquate.
L'imprimante est connectée à une barrette multiprise partagée avec d'autres périphériques de grande puissance.	Branchez l'imprimante directement sur la prise secteur ou sur une barrette multiprise qui n'est pas partagée avec d'autres périphériques de grande puissance.

L'imprimante n'imprime pas

Causes probables	Solutions
Il s'est produit une erreur dans l'imprimante.	Pour supprimer l'erreur, suivez les indications affichées sur l'écran. Si le problème persiste, prenez contact avec Xerox.
L'imprimante est à court de papier.	Chargez du papier dans le magasin.
Une cartouche de toner est vide.	Remplacez la cartouche de toner vide.
Le voyant d'erreur clignote.	<ul style="list-style-type: none"> Pour supprimer l'erreur, suivez les indications affichées sur l'écran. Si le voyant Prêt est éteint, l'imprimante ne fonctionne pas. Mettez l'imprimante hors tension, puis remettez-la sous tension. Si le problème persiste, prenez contact avec Xerox.
Les deux voyants du panneau de commande sont éteints.	Mettez l'imprimante hors tension, assurez-vous que le cordon d'alimentation est correctement branché au niveau de l'imprimante et de la prise secteur, puis remettez l'imprimante sous tension. Si le problème persiste, prenez contact avec Xerox.
L'imprimante est indisponible.	<ul style="list-style-type: none"> Le clignotement du voyant Prêt est un comportement normal. Un travail d'impression précédent peut être à l'origine du problème. Utilisez les propriétés de l'imprimante pour supprimer tous les travaux d'impression de la file. Placez le papier dans le magasin. Si le voyant Prêt ne clignote pas après l'envoi d'un travail d'impression, vérifiez la connexion Ethernet entre l'imprimante et l'ordinateur. Si le voyant Prêt ne clignote pas après l'envoi d'un travail d'impression, vérifiez la connexion USB entre l'imprimante et l'ordinateur. Mettez l'imprimante hors tension, puis remettez-la sous tension.
Le câble de l'imprimante est débranché.	<ul style="list-style-type: none"> Si le voyant Prêt ne clignote pas après l'envoi d'un travail d'impression, vérifiez la connexion USB entre l'imprimante et l'ordinateur. Si le voyant Prêt ne clignote pas après l'envoi d'un travail d'impression, vérifiez la connexion Ethernet entre l'imprimante et l'ordinateur.

L'impression est trop lente

Causes probables	Solutions
La machine est en mode impression lente (par exemple, pour imprimer sur du papier épais ou glacé).	L'impression dure plus longtemps avec certains types de supports spéciaux. Assurez-vous que le type de support est correctement défini dans le pilote d'imprimante et sur le panneau de commande de l'imprimante. Pour de plus amples informations, reportez-vous à la section Vitesse d'impression à la page 183.
L'imprimante est en mode économie d'énergie.	Attendez. Le démarrage de l'imprimante peut prendre du temps lorsque l'imprimante sort du mode économie d'énergie.
Le problème pourrait venir de la façon dont l'imprimante a été installée sur le réseau.	Déterminez si un spouleur ou un ordinateur partageant l'imprimante mettent tous les travaux d'impression en attente puis les envoient à l'imprimante. L'utilisation de spouleurs peut ralentir l'impression. Pour tester la vitesse de l'imprimante, imprimez certaines pages d'information telles que la page Office Demo. Si la page ne s'imprime pas à la vitesse nominale de l'imprimante, cela peut être dû à un problème d'installation au niveau de l'imprimante ou du réseau.
Le travail est complexe.	Attendez. Aucune action n'est requise.
La qualité d'impression est définie sur Avancée dans le pilote.	Redéfinissez la qualité d'impression sur Standard dans le pilote d'imprimante.
La qualité d'impression est définie sur Photo et l'imprimante est utilisée pour des travaux d'impression recto verso complexes.	Augmentez la taille de la mémoire à 4 Go de RAM en installant la mémoire périphérique disponible en option.

Le document ne s'imprime pas à partir du magasin correct

Causes probables	Solutions
Les pilotes de l'application et de l'imprimante présentent un conflit de sélection de magasins.	<ol style="list-style-type: none"> 1. Vérifiez le magasin sélectionné dans le pilote d'impression. 2. Allez dans le paramétrage de page ou les paramètres de l'imprimante de l'application à partir de laquelle vous imprimez. 3. Définissez la source de papier pour qu'elle corresponde au magasin sélectionné dans le pilote d'impression ou réglez la source de papier sur Sélection automatique. <p>Remarque : Pour que le pilote d'imprimante sélectionne le magasin, définissez la source du papier sur Sélection auto activée.</p>

Problèmes d'impression recto verso automatique

Causes probables	Solutions
Papier non pris en charge ou incorrect	Assurez-vous que vous utilisez un format et un grammage de support pris en charge pour l'impression recto verso. Les enveloppes et les étiquettes ne peuvent pas être imprimées en recto verso. Pour plus de détails, voir Types et grammages de support standard pris en charge pour l'impression recto verso automatique à la page 46 et Formats de support standard pris en charge pour l'impression recto verso automatique à la page 47.
Réglage incorrect.	Dans les propriétés du pilote d'imprimante, sélectionnez Recto verso sur l'onglet Support/Réception.

Bruits inhabituels en provenance de l'imprimante

Causes probables	Solutions
Un objet obstruant ou des débris sont présents dans l'imprimante.	Mettez l'imprimante hors tension et retirez l'objet obstruant ou les débris. Si vous n'y parvenez pas, prenez contact avec Xerox.
Le module photorécepteur Smart Kit n'est pas correctement installé.	Retirez le module photorécepteur Smart Kit, puis repositionnez-le.

Le bac ne ferme pas

Causes probables	Solutions
Le magasin ne se ferme pas entièrement.	<ul style="list-style-type: none"> Le plateau du papier n'est pas verrouillé en position basse. Appuyez sur la pile de papier à l'arrière du bac jusqu'à ce qu'il soit verrouillé. Des débris ou un objet bloquent le bac.

De la condensation s'est formée dans l'imprimante

De la condensation peut se former à l'intérieur de l'imprimante lorsque le taux d'humidité est supérieur à 85 % ou lorsque l'imprimante est froide et est exposée à des températures élevées. Si l'imprimante se trouve dans une pièce froide, le réchauffement rapide de cette pièce peut entraîner la formation de condensation à l'intérieur de l'imprimante.

Causes probables	Solutions
L'imprimante a été placée dans une pièce froide.	<ul style="list-style-type: none"> Laissez l'imprimante s'acclimater pendant quelques heures avant l'opération. Faites fonctionner l'imprimante à la température de la pièce pendant plusieurs heures.
L'humidité relative de la pièce est trop élevée.	<ul style="list-style-type: none"> Réduisez l'humidité de la pièce. Déplacez l'imprimante à un endroit présentant une température et une humidité relative conformes aux spécifications de fonctionnement.

Incidents papier

Cette section aborde les points suivants :

- [Emplacement des incidents papier](#) 148
- [Réduction des incidents papier](#) 149
- [Résolution des incidents papier](#) 150
- [Résolution des incidents papier](#) 161
- [Problèmes de qualité d'impression](#) 163
- [Problèmes relatifs à la copie et à la numérisation](#) 168
- [Problèmes de télécopie](#) 169

Emplacement des incidents papier

⚠ AVERTISSEMENT : Ne touchez jamais une zone étiquetée située sur ou à proximité du rouleau thermique dans le fuser. Vous risqueriez de vous brûler. Si une feuille de papier est enroulée autour du rouleau thermique, ne tentez pas de l'enlever immédiatement. Mettez l'imprimante hors tension immédiatement et attendez le refroidissement complet du fuser (environ 40 minutes). Essayez d'éliminer le bouchage papier après le refroidissement de l'imprimante. Si le problème persiste, prenez contact avec Xerox.

⚠ ATTENTION : Ne tentez pas de résoudre les incidents papier à l'aide d'outils ou d'instruments. Vous risqueriez d'endommager irrémédiablement l'imprimante.

L'illustration suivante indique les zones du circuit papier au niveau desquelles des bouchages papier peuvent survenir :

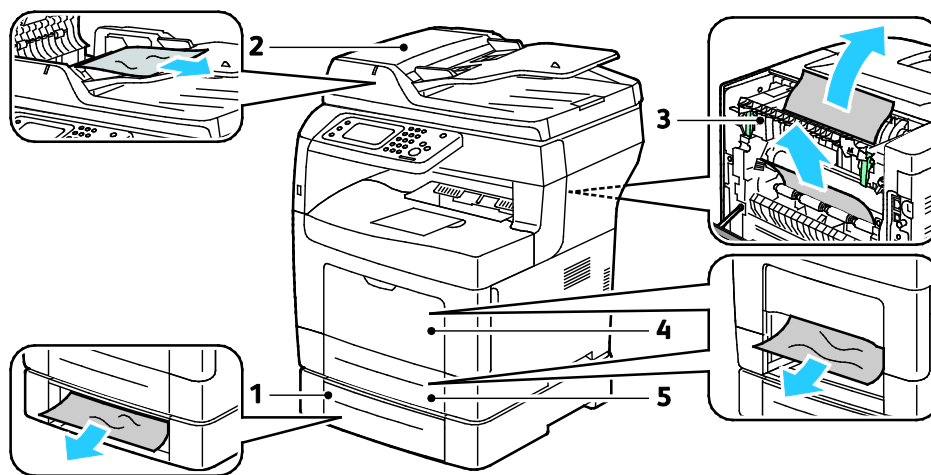

- 1. Magasin 2
- 2. Chargeur automatique de documents recto verso
- 3. Module four
- 4. Départ manuel
- 5. Magasin 1

Réduction des incidents papier

L'imprimante est conçue pour subir le minimum d'incidents papier, à condition d'utiliser les types de support pris en charge par Xerox. Les autres types de papier risqueraient de provoquer des incidents papier. Si un support pris en charge reste fréquemment coincé dans une zone du circuit papier, nettoyez cette dernière.

Les causes suivantes peuvent provoquer des incidents papier :

- Sélection d'un type de papier incorrect dans le pilote d'impression.
- Utilisation de papier endommagé.
- Utilisation de papier non pris en charge.
- Chargement incorrect du papier
- Chargement excessif du magasin.
- Mauvais ajustement des guides de papier.

La plupart des incidents papier peuvent être évités en suivant quelques règles simples :

- Utilisez uniquement un papier pris en charge par l'imprimante. Pour de plus amples informations, reportez-vous à la section [Papier pris en charge](#) à la page 44.
- Respectez des techniques de manipulation et de chargement du papier appropriées.
- Utilisez toujours du papier propre et non endommagé.
- Evitez d'utiliser du papier recourbé, déchiré, humide, froissé ou plié.
- Afin de séparer les feuilles avant de le charger dans le magasin, ventilez le papier.
- Respectez la limite maximale du magasin ; ne chargez jamais le magasin de manière excessive.
- Réglez les guides papier dans tous les magasins après insertion du papier. Un guide qui n'est pas correctement ajusté peut provoquer une mauvaise qualité d'impression, des défauts d'alimentation, des impressions en biais et pourrait également endommager l'imprimante.
- Après avoir chargé les magasins, sélectionnez le type et le format de papier corrects dans le panneau de commande.
- Lors de l'impression, sélectionnez le type et le format de papier corrects dans le pilote d'imprimante.
- Stockez le papier dans un endroit sec.
- Utilisez uniquement le papier et les transparents Xerox conçus pour l'imprimante.

Evitez ce qui suit :

- Papier avec un couchage en polyester spécialement conçu pour les imprimantes à jet d'encre.
- Un papier ayant été plié, froissé ou excessivement recourbé.
- Charger du papier de types, tailles ou grammages différents dans un même magasin.
- Charger les magasins de manière excessive.
- Permettre une surcharge du bac de sortie.

Pour une liste détaillée des supports pris en charge, consultez le site www.xerox.com/paper.

Résolution des incidents papier

Cette section aborde les points suivants :

- Élimination de bourrages papier dans le chargeur automatique de documents recto verso 150
- Élimination des bourrages papier dans le départ manuel..... 151
- Élimination des bourrages papier dans la zone du bac 1..... 154
- Élimination des bourrages papier de la zone du bac 2 156
- Élimination des bourrages papier dans la zone du fuser 158

Élimination de bourrages papier dans le chargeur automatique de documents recto verso

1. Retirez le reste du papier du chargeur automatique de documents recto verso.
2. Ouvrez le panneau supérieur du chargeur automatique de documents recto verso.

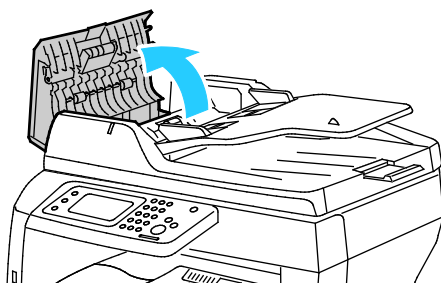

3. Si le papier est coincé à la sortie du chargeur automatique de documents recto verso, tirez dessus comme illustré.

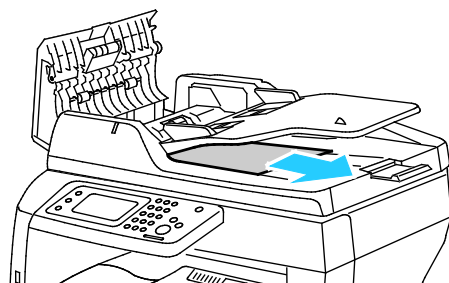

4. Pour réinitialiser le verrou et supprimer le message d'incident papier, ouvrez et fermez la porte arrière.

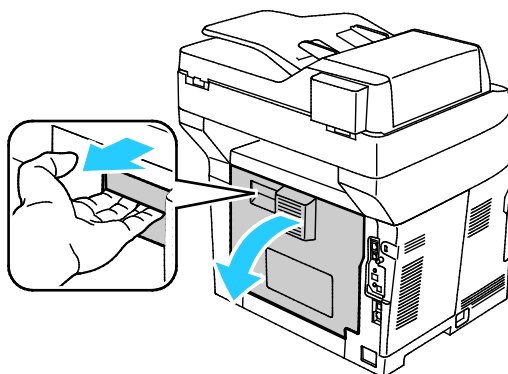

5. Replacez le document dans le chargeur automatique de documents recto verso, puis réglez les guides contre les bords du papier.

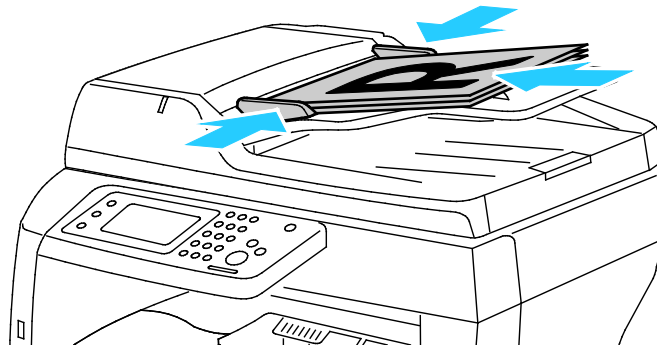

Élimination des brouillages papier dans le départ manuel

Pour résoudre l'erreur affichée sur le panneau de commande, vous devez dégager toutes les feuilles du circuit papier.

1. Retirez le papier du départ manuel.

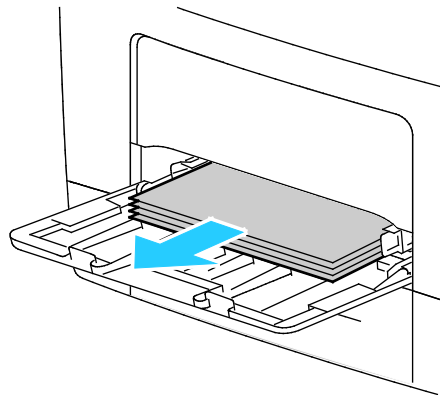

2. Saisissez les deux côtés du départ manuel et sortez-le de l'imprimante en tirant et en le maintenant droit.

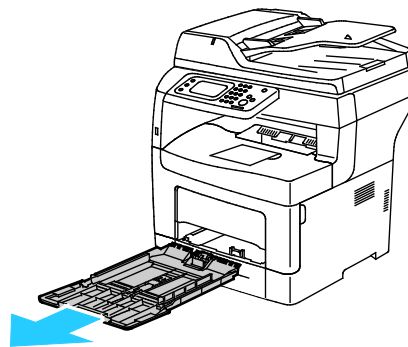

- Sortez le magasin jusqu'à la butée.

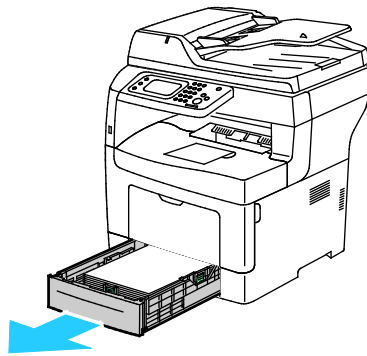

- Pour retirer le bac, soulevez légèrement l'avant du bac, puis sortez-le complètement de l'imprimante.

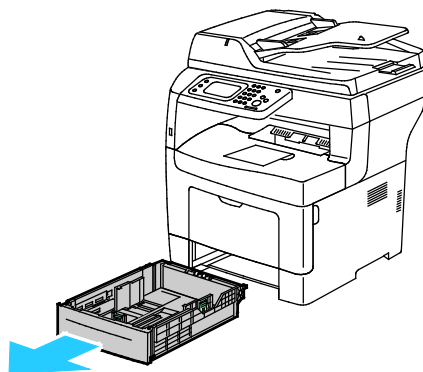

- Retirez le papier coincé.

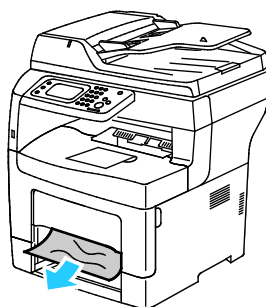

- Pour réinitialiser le verrou et supprimer le message d'incident papier, ouvrez et fermez la porte arrière.

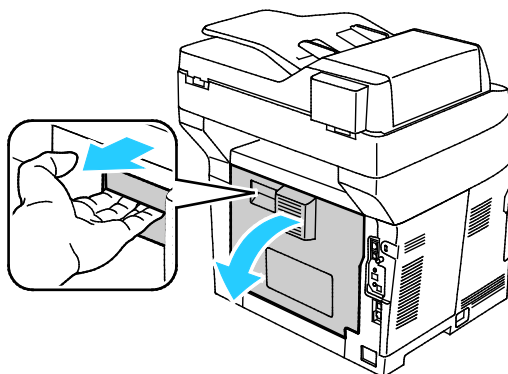

7. Insérez le bac 1 à fond dans l'imprimante.

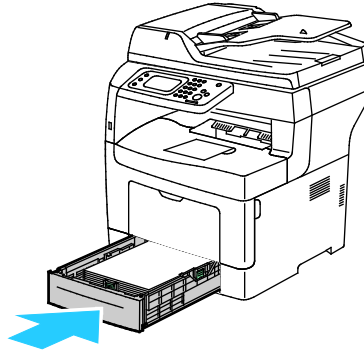

Remarque : Si le bac est étendu pour le format Legal, il dépasse lorsqu'il est inséré dans l'imprimante.

8. Réinsérez le départ manuel dans l'imprimante. Rentrez le bac à fond.

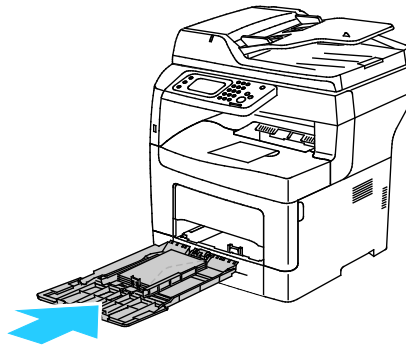

9. Si le panneau de commande vous y invite, vérifiez le format et le type à l'écran.
 - a. Appuyez sur **Format**, puis sur une option de format papier standard.
 - b. Appuyez sur **Type**, puis sur une option de type de papier.
10. Appuyez sur **OK**.

Élimination des brouillages papier dans la zone du bac 1

Pour résoudre l'erreur affichée sur le panneau de commande, vous devez dégager toutes les feuilles du circuit papier.

1. Sortez le magasin jusqu'à la butée.

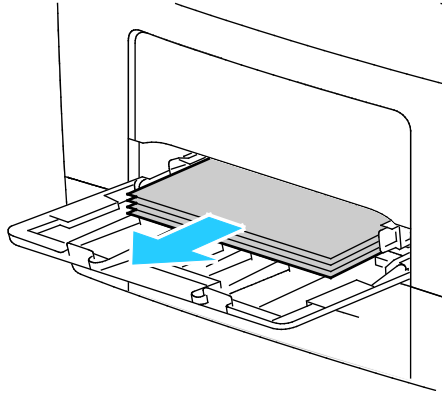

2. Saisissez les deux côtés du départ manuel et sortez-le de l'imprimante en tirant et en le maintenant droit.

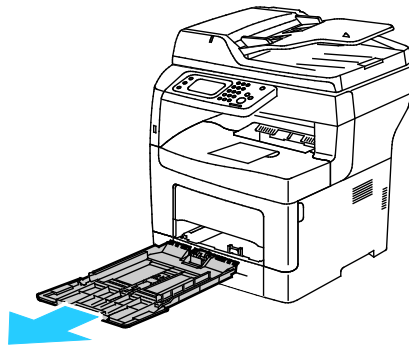

3. Sortez le magasin jusqu'à la butée.

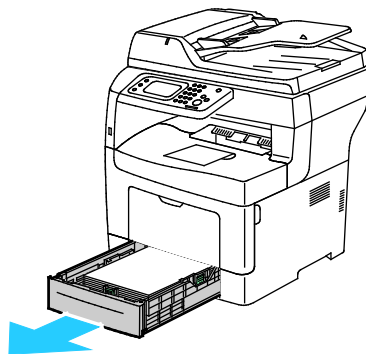

4. Pour retirer le bac, soulevez légèrement l'avant du bac, puis sortez-le complètement de l'imprimante.

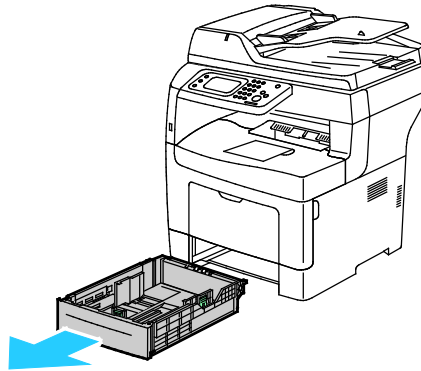

5. Retirez le papier coincé.

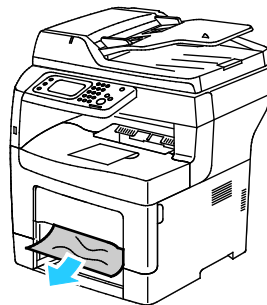

6. Pour réinitialiser le verrou et supprimer le message d'incident papier, ouvrez et fermez la porte arrière.

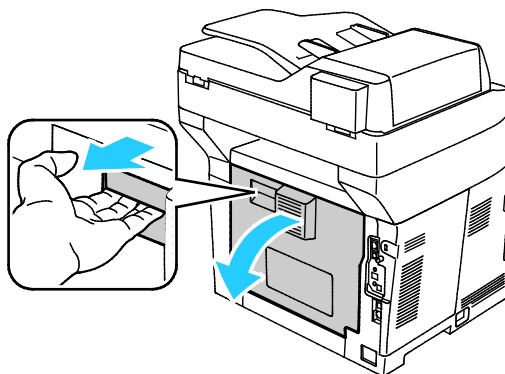

7. Insérez le bac 1 à fond dans l'imprimante.

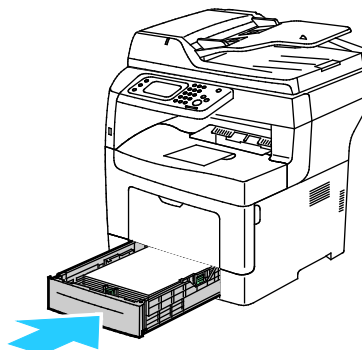

Remarque : Si le bac est étendu pour le format Legal, il dépasse lorsqu'il est inséré dans l'imprimante.

8. Réinsérez le départ manuel dans l'imprimante. Rentrez le bac à fond.

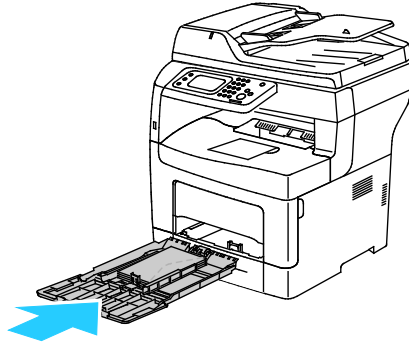

9. Si le panneau de commande vous y invite, vérifiez le format et le type à l'écran.
 - a. Appuyez sur **Format**, puis sur une option de format papier standard.
 - b. Appuyez sur **Type**, puis sur une option de type de papier.
 - c. Appuyez sur **OK**.

Élimination des brouillages papier de la zone du bac 2

Pour résoudre l'erreur affichée sur le panneau de commande, vous devez dégager toutes les feuilles du circuit papier.

1. Sortie du bac 2 jusqu'à la butée

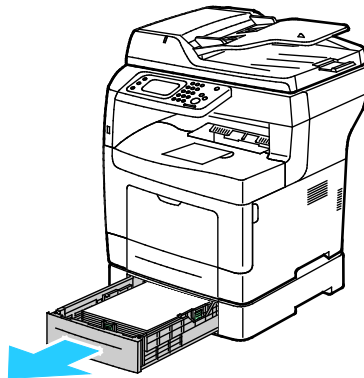

2. Pour retirer le bac, soulevez légèrement l'avant du bac, puis sortez-le complètement de l'imprimante.

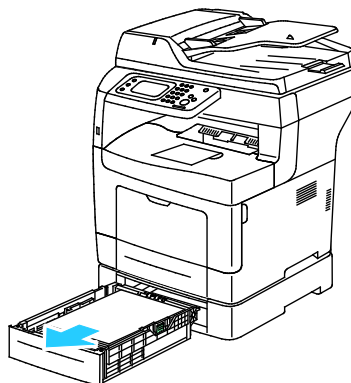

3. Retirez le papier coincé à l'avant de l'imprimante.



4. À l'arrière de l'imprimante, ouvrez la porte du bac 2, puis retirez le papier coincé dans cette zone.

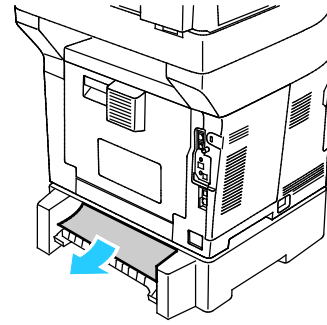
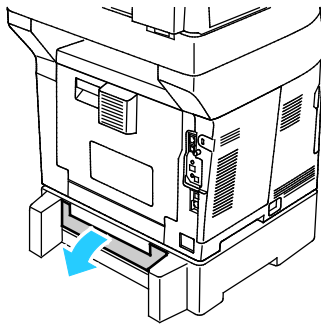

5. Pour réinitialiser le verrou et supprimer le message d'incident papier, ouvrez et fermez la porte arrière.

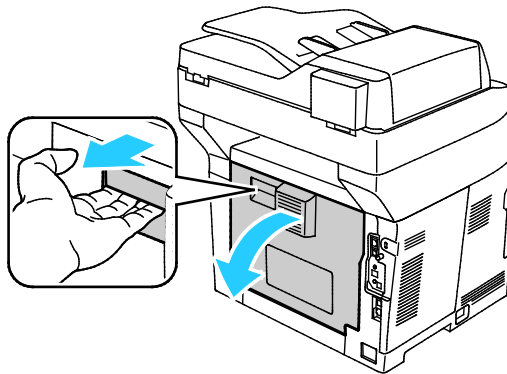

6. Insérez le bac 2 à fond dans l'imprimante.

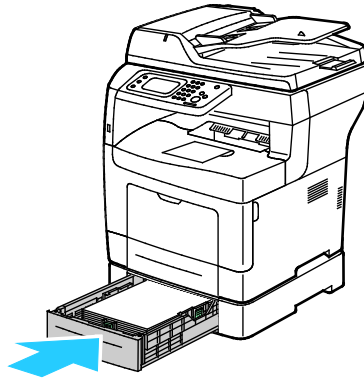

Remarque : Si le bac est étendu pour le format Legal, il dépasse lorsqu'il est inséré dans l'imprimante.

7. Si le panneau de commande vous y invite, vérifiez le format et le type à l'écran.
 - a. Appuyez sur **Format**, puis sur une option de format papier standard.
 - b. Appuyez sur **Type**, puis sur une option de type de papier.
 - c. Appuyez sur **OK**.

Élimination des brouillages papier dans la zone du fuser

Pour résoudre l'erreur affichée sur le panneau de commande, vous devez dégager toutes les feuilles du circuit papier.

1. Pour ouvrir la porte arrière, tirez sur le levier de dégagement et abaissez le capot.

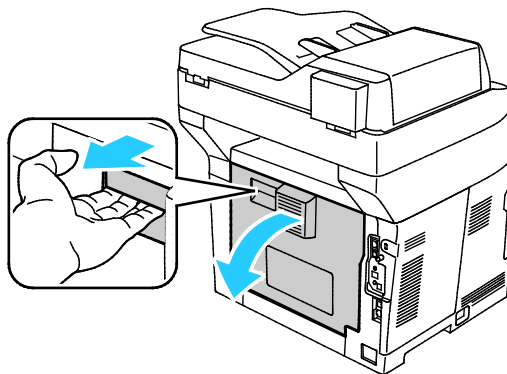

2. Si le papier est coincé dans le module four, relevez les deux leviers verts pour ouvrir le module four.

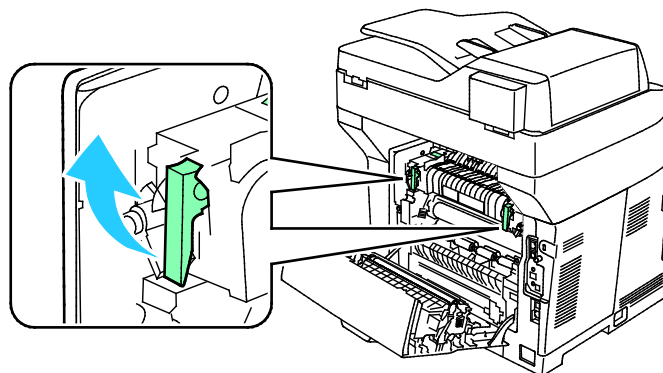

3. Pour ouvrir le guide papier, soulevez la poignée verte.

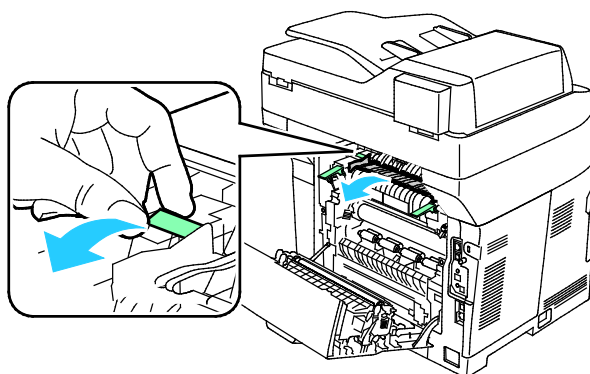

4. Retirez le papier coincé à l'arrière de l'imprimante.

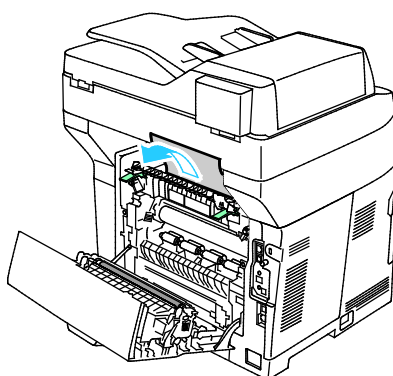

5. Fermez le guide papier sur le module four.

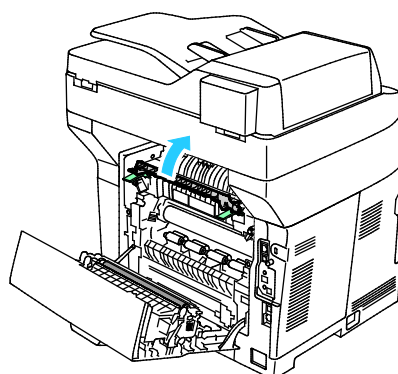

6. Abaissez les leviers en position initiale.

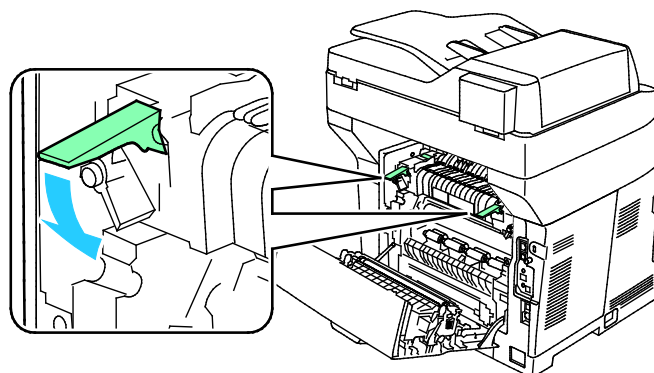

7. Retirez le papier coincé à l'arrière de l'imprimante.

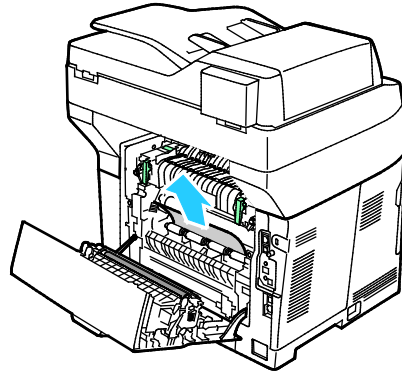

8. Fermez la porte arrière.

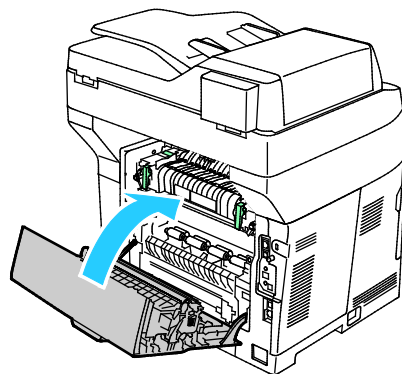

Résolution des incidents papier

Cette section aborde les points suivants :

- Plusieurs feuilles sont entraînées en même temps..... 161
- Incidents papier..... 161
- Faux départ des feuilles d'étiquettes et des enveloppes..... 162
- Le message d'incident papier reste affiché 162
- Incidents papier au cours de l'impression recto verso automatique 162

Plusieurs feuilles sont entraînées en même temps

Causes probables	Solutions
Le magasin est trop plein.	Retirez une partie du papier. Ne chargez pas de papier au-delà de la limite maximale (ligne d'indication).
Les bords du papier ne sont pas égalisés.	Retirez le papier, alignez les bords et rechargez-le.
Le papier est humide.	Retirez le papier du magasin et remplacez-le par un nouveau papier sec.
Il y a trop d'électricité statique.	Essayez une nouvelle rame de papier.
Utilisation de papier non pris en charge.	Utilisez uniquement un papier approuvé par Xerox®. Pour de plus amples informations, reportez-vous à la section Papier pris en charge à la page 44.
Humidité trop élevée pour le papier couché.	Insérez une feuille à la fois.

Incidents papier

Causes probables	Solutions
Le papier n'est pas placé correctement dans le magasin.	<ul style="list-style-type: none"> • Retirez le papier mal inséré et remplacez-le correctement dans le magasin. • Réglez les guides papier selon le format du papier.
Le magasin est trop plein.	Retirez une partie du papier. Ne chargez pas de papier au-delà de la ligne de remplissage maximal.
Les guides papier ne sont pas réglés selon le format du papier.	Réglez les guides papier selon le format du papier.
Le magasin contient du papier courbé ou froissé.	Retirez le papier, lissez-le et remettez-le en place. S'il se coince encore, n'utilisez pas ce papier.
Le papier est humide.	Retirez le papier humide, puis remplacez-le par un nouveau papier sec.
Utilisation de papier de format, grammage ou type incorrect.	Utilisez uniquement un papier approuvé par Xerox. Pour de plus amples informations, reportez-vous à la section Papier pris en charge à la page 44.

Faux départ des feuilles d'étiquettes et des enveloppes

Causes probables	Solutions
La feuille d'étiquettes n'est pas placée dans le bon sens dans le magasin.	<ul style="list-style-type: none"> Chargez la feuille d'étiquettes conformément aux instructions du fabricant. Placez les étiquettes face dessus dans le bac. Pour plus d'informations, reportez-vous à la section Chargement d'étiquettes dans les bacs 1–4 à la page 55 ou Chargement d'étiquettes dans le départ manuel à la page 63.
Étiquettes manquantes, recourbées ou décollées de la feuille.	N'utilisez pas de feuilles d'étiquettes incomplètes, recourbées, ou décollées.
Les enveloppes sont incorrectement chargées.	Chargez les enveloppes dans le départ manuel uniquement. Pour plus d'informations, reportez-vous à la section Chargement d'enveloppes dans le départ manuel à la page 63.
Enveloppes froissées.	<ul style="list-style-type: none"> La température et la pression du processus laser peut froisser les enveloppes. Utilisez des enveloppes prises en charge. Pour plus d'informations, reportez-vous à la section Instructions pour l'impression d'enveloppes à la page 62.

Le message d'incident papier reste affiché

Causes probables	Solutions
Du papier est resté coincé dans l'imprimante.	Vérifiez encore une fois le chemin papier et assurez-vous d'avoir retiré tout le papier coincé.
Une des portes de l'imprimante est ouverte.	Vérifiez les portes de l'imprimante et fermez-les, le cas échéant.
Le verrou de la porte arrière n'a pas été réinitialisé.	Pour réinitialiser le verrou et supprimer le message d'incident papier, ouvrez et fermez la porte arrière.

Remarque : Vérifiez si des morceaux de papier sont présents dans le circuit papier et retirez-les, le cas échéant.

Incidents papier au cours de l'impression recto verso automatique

Causes probables	Solutions
Utilisation de papier de format, grammage ou type incorrect.	Utilisez du papier de format, grammage et type corrects. Pour plus d'informations, reportez-vous à la section Formats de support pris en charge pour l'impression recto verso automatique à la page 47.
Le papier est chargé dans le mauvais magasin.	Le papier doit être chargé dans le bon magasin. Pour de plus amples informations, reportez-vous à la section Papier pris en charge à la page 44.
Plusieurs types de papier sont chargés dans le magasin.	Chargez un seul type et un seul format de papier dans le magasin.

Problèmes de qualité d'impression

Cette section aborde les points suivants :

- [Contrôle de la qualité d'impression](#)..... 163
- [Résolution des problèmes de qualité d'impression](#)..... 164

L'imprimante est conçue pour offrir une excellente qualité d'impression page après page. Si vous rencontrez des problèmes de qualité d'impression, utilisez les informations contenues dans cette section pour résoudre le problème. Pour plus d'informations, reportez-vous au site Web www.xerox.com/office/WC3615support.



ATTENTION : La garantie Xerox, le contrat de maintenance et le programme Total Satisfaction Guarantee (Garantie de satisfaction totale) de Xerox ne couvrent pas les dommages causés par l'utilisation de papier, de transparents ou d'autres supports spéciaux non pris en charge. Le programme Total Satisfaction Guarantee (Garantie de satisfaction totale) Xerox est disponible aux États-Unis et au Canada. La couverture peut varier en dehors de ces pays. Veuillez contacter votre représentant local pour toute précision.

Remarque : Pour assurer une qualité d'impression homogène, les cartouches de toner et les modules d'impression de nombreux modèles ont été conçus de manière à cesser de fonctionner à un moment prédéfini.

Contrôle de la qualité d'impression

La qualité d'impression de votre imprimante dépend de plusieurs facteurs. Pour une qualité d'impression optimale tout au long des travaux, utilisez le papier conçu pour votre imprimante et veillez à définir correctement le type de papier utilisé. Suivez les instructions de cette section pour vous assurer que votre imprimante conservera une impression optimale.

La température et l'humidité ont une incidence sur la qualité des sorties imprimées. Les conditions suivantes garantissent une qualité d'impression optimale : de 15 à 28° C (59 à 82° F) et de 20 à 70 % d'humidité relative.

Papier et supports

Votre imprimante est conçue pour utiliser différents types de papier et de support. Suivez les instructions de cette section pour obtenir la meilleure qualité d'impression possible et éviter les incidents papier :

- Utilisez uniquement un papier approuvé par Xerox. Pour de plus amples informations, reportez-vous à la section [Papier pris en charge](#) à la page 44.
- Utilisez uniquement du papier sec et non abîmé.



ATTENTION : Certains papiers et autres types de supports peuvent altérer la qualité d'impression, augmenter la fréquence des incidents papier ou endommager votre imprimante. N'utilisez pas les supports suivants :

- Papier rugueux ou poreux
 - Papier jet d'encre
 - Papier couché ou glacé non destiné au laser
 - Papier ayant été photocopie
 - Papier ayant été plié ou froissé
 - Papier avec découpes ou perforations
 - Papier agrafé
 - Enveloppes à fenêtre, à fermoir métallique, à joints latéraux ou à bande autocollante
 - Enveloppes matelassées
 - Supports plastique
- Assurez-vous que le type de papier sélectionné dans votre pilote d'imprimante correspond au type de papier sur lequel vous imprimez.
 - Si vous avez chargé le même format de papier dans plusieurs magasins, assurez-vous d'avoir bien sélectionné le magasin correct dans le pilote d'imprimante.
 - Stockez votre papier de manière appropriée afin d'obtenir une qualité d'impression optimale. Pour de plus amples informations, reportez-vous à la section [Conseils pour le stockage du papier](#) à la page 45.



Résolution des problèmes de qualité d'impression

Lorsque la qualité d'impression n'est pas satisfaisante, choisissez dans le tableau qui suit le symptôme le plus proche de celui rencontré et reportez-vous à la solution correspondante pour tenter de résoudre le problème. Vous pouvez également imprimer une page de démonstration afin de déterminer plus précisément la nature du problème de qualité d'impression.

Si la qualité d'impression ne s'améliore pas après exécution de l'action corrective adéquate, prenez contact avec Xerox.

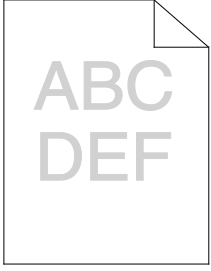
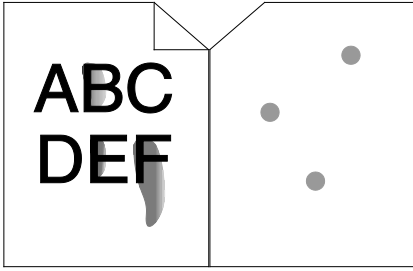
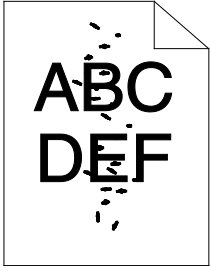
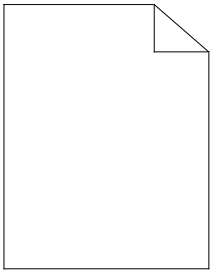
Remarque : Pour garantir la qualité d'impression, la conception de la cartouche de toner prévoit l'affichage d'un message d'avertissement en cas de niveau de toner bas. Lorsque la cartouche de toner atteint ce niveau, un message d'avertissement s'affiche. Lorsque la cartouche de toner est vide, un autre message vous invite à la remplacer. L'imprimante cesse d'imprimer jusqu'à l'installation d'une nouvelle cartouche de toner.

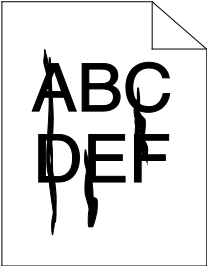
Symptôme	Solutions
<p>La sortie imprimée est trop claire.</p> 	<ul style="list-style-type: none"> • Pour vérifier le niveau de toner, accédez au panneau de commande, utilisez le pilote d'impression ou Services Internet CentreWare. Si la cartouche de toner est presque vide, remplacez-la. • Assurez-vous que la cartouche de toner est approuvée pour une utilisation dans cette imprimante ; remplacez-la, au besoin. Pour de meilleurs résultats, utilisez une cartouche de toner de marque Xerox. • Remplacez le papier par un autre support dont le type et le format sont recommandés, puis vérifiez que les réglages de l'imprimante et du pilote d'imprimante sont corrects. • Assurez-vous que le papier est sec et qu'il est pris en charge. Si ce n'est pas le cas, remplacez le papier. • Changez le type de papier dans le pilote d'imprimante. Dans la fenêtre Options d'impression du pilote d'imprimante, affichez l'onglet Papier/Sortie et modifiez le type de papier. • Accroître le réglage de la densité. Pour plus d'informations, reportez-vous à la section Réglage de la densité à la page 136. • Si l'imprimante se trouve dans un environnement à haute altitude, réglez le paramètre d'altitude de l'imprimante. Pour plus d'informations, reportez-vous à la section Réglage de l'altitude à la page 139.
<p>Le toner s'étale ou se décolle. Des taches figurent au verso de la sortie imprimée.</p> 	<ul style="list-style-type: none"> • Changez le type de papier dans le pilote d'imprimante. Par exemple, choisissez Cartes fines au lieu du papier Ordinaire. Dans la fenêtre Options d'impression du pilote d'imprimante, affichez l'onglet Papier/Sortie et modifiez le type de papier. • Vérifiez le format, le type et le grammage du papier. S'ils ne sont pas corrects, modifiez les paramètres du papier. • Réglez le fuser. Pour plus d'informations, reportez-vous à la section Réglage du fuser à la page 135. • Vérifiez que l'imprimante est branchée sur une prise d'alimentation et de tension appropriées. Au besoin, examinez les spécifications électriques de l'imprimante avec un électricien. Pour plus d'informations, reportez-vous à la section Spécifications électriques à la page 182.
<p>La sortie imprimée comporte des points aléatoires ou l'image est floue.</p> 	<ul style="list-style-type: none"> • Assurez-vous que la cartouche de toner est correctement installée. • Installez une cartouche de toner Xerox si la cartouche utilisée est d'une autre marque. • Utilisez le type de papier Surface rugueuse ou retenez l'impression sur une surface plus lisse. • Assurez-vous que l'humidité de la pièce est conforme aux spécifications. Pour plus d'informations, reportez-vous à la section Humidité relative à la page 181.
<p>La sortie est vierge.</p> 	<ul style="list-style-type: none"> • Mettez l'imprimante hors tension, puis remettez-la sous tension. • Si le problème persiste, prenez contact avec Xerox.

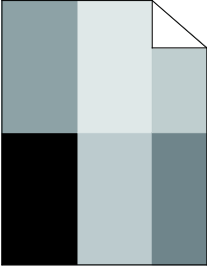
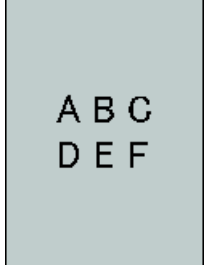
Symptôme	Solutions
<p>La sortie imprimée comporte des stries.</p> 	<ul style="list-style-type: none"> • Remplacez le module photorécepteur Smart Kit. • Prenez contact avec Xerox.
<p>La sortie imprimée comporte des marbrures.</p> 	<ul style="list-style-type: none"> • Vérifiez le format, le type et le grammage du papier. S'ils ne sont pas corrects, modifiez les paramètres du papier. • Assurez-vous que l'humidité de la pièce est conforme aux spécifications. Pour plus d'informations, reportez-vous à la section Humidité relative à la page 181. • Sélectionnez une valeur moins élevée pour l'unité de transfert pour le type de papier sélectionné. Pour plus d'informations, reportez-vous à la section Réglage de l'unité de transfert à la page 135. • Sélectionnez une valeur plus élevée pour le paramètre Régler unité transf. pour le type de papier. Pour plus d'informations, reportez-vous à la section Réglage de l'unité de transfert à la page 135.
<p>La sortie imprimée comporte des images résiduelles.</p> 	<ul style="list-style-type: none"> • Vérifiez le format, le type et le grammage du papier. S'ils ne sont pas corrects, modifiez les paramètres du papier. • Changez le type de papier dans le pilote d'imprimante. Dans la fenêtre Options d'impression du pilote d'imprimante, affichez l'onglet Papier/Sortie et modifiez le type de papier. • Remplacez le module photorécepteur Smart Kit. • Réglez le fuser. Pour plus d'informations, reportez-vous à la section Réglage du fuser à la page 135. • Activez le contrôle d'image résiduelle. Pour plus d'informations, reportez-vous à la section Activation du contrôle d'image résiduelle à la page 140.
<p>La sortie imprimée est floue.</p> 	<p>Nettoyez le développeur. Pour de plus amples informations, reportez-vous à la section Nettoyage du développeur à la page 136.</p>

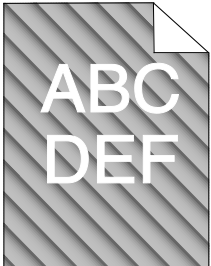
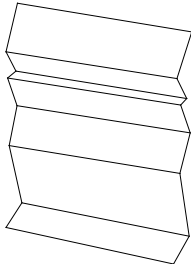
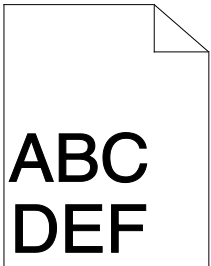
Symptôme	Solutions
<p>Des bandes diagonales (marques de vis sans fin) figurent sur la sortie imprimée.</p> 	<ul style="list-style-type: none"> • Pour vérifier le niveau de toner, accédez au panneau de commande, utilisez le pilote d'impression ou Services Internet CentreWare. Si la cartouche de toner est presque vide, remplacez-la. • Assurez-vous que la cartouche de toner est approuvée pour une utilisation dans cette imprimante ; remplacez-la, au besoin. Pour de meilleurs résultats, utilisez une cartouche de toner de marque Xerox. • Nettoyez le développeur. Pour de plus amples informations, reportez-vous à la section Nettoyage du développeur à la page 136.
<p>La sortie imprimée est froissée ou tachée.</p> 	<ul style="list-style-type: none"> • Assurez-vous que le format, le type et le grammage du papier sont adaptés à l'imprimante et que le papier est correctement mis en place. Si ce n'est pas le cas, remplacez le papier. • Essayez une nouvelle rame de papier. • Changez le type de papier dans le pilote d'imprimante. Dans la fenêtre Options d'impression du pilote d'imprimante, affichez l'onglet Papier/Sortie et modifiez le type de papier.
<p>Les enveloppes imprimées sont froissées ou pliées.</p>	<p>Vérifiez si le pli se trouve à moins de 30 mm (1,2 pouce) des quatre bords de l'enveloppe.</p> <ul style="list-style-type: none"> • Si c'est le cas, l'impression s'effectue normalement. Votre imprimante n'est pas défectueuse. • Dans le cas contraire, effectuez les opérations suivantes : Assurez-vous que les enveloppes sont correctement placées dans le départ manuel. Pour plus d'informations, reportez-vous à la section Chargement d'enveloppes dans le départ manuel à la page 63. Suivez les instructions pour l'impression d'enveloppes. Pour plus d'informations, reportez-vous à la section Instructions pour l'impression d'enveloppes à la page 62. Si le problème persiste, utilisez des enveloppes d'un autre format.
<p>La marge supérieure est incorrecte.</p> 	<ul style="list-style-type: none"> • Assurez-vous que le papier est correctement chargé. • Assurez-vous que les marges sont correctement définies dans l'application utilisée.

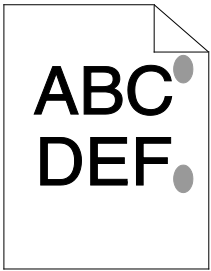
Symptôme	Solutions
<p>La surface imprimée du papier est ondulée.</p> 	<ol style="list-style-type: none"> 1. Imprimez une image en aplat sur toute la surface d'une feuille de papier. 2. Placez la feuille imprimée dans le bac, face imprimée vers le bas. 3. Imprimez cinq pages blanches pour retirer les débris des rouleaux du fuser.
<p>Les zones imprimées comportent des taches blanches.</p>	<p>Sélectionnez une valeur moins élevée pour l'unité de transfert pour le type de papier sélectionné. Pour plus d'informations, reportez-vous à la section Réglage de l'unité de transfert à la page 135.</p>
<p>Des stries de toner sont visibles sur les bords des copies imprimées.</p>	<p>Activez la fonction Diminuer la mémoire électrostatique. Pour plus d'informations, reportez-vous à la section Réduction de la mémoire électrostatique à la page 140.</p>

Problèmes relatifs à la copie et à la numérisation

Si la copie ou la numérisation est de mauvaise qualité, reportez-vous au tableau suivant.

Problèmes	Solutions
<p>Lignes ou stries visibles uniquement sur les copies effectuées depuis le chargeur de documents</p>	<p>La glace d'exposition n'est pas propre. Lors de la numérisation, le papier acheminé depuis le chargeur de documents passe au-dessus de salissures, à l'origine des lignes ou stries visibles sur les copies. Nettoyez toutes les surfaces vitrées avec un chiffon non pelucheux.</p>
<p>Taches visibles sur les copies effectuées depuis la glace d'exposition</p>	<p>La glace d'exposition n'est pas propre. Lors de la numérisation, les salissures entraînent la création de taches sur l'image. Nettoyez toutes les surfaces vitrées avec un chiffon non pelucheux.</p>
<p>Envers du document visible sur la copie ou l'image numérisée</p>	<p>Activez la suppression de fond.</p>
<p>Image trop claire ou trop foncée</p>	<ul style="list-style-type: none"> • Copie : Pour augmenter, réduire ou régler le contraste, utilisez les paramètres Qualité image. • Numérisation : Pour augmenter, réduire ou régler le contraste, utilisez l'onglet Paramètres avancés.

Si le problème persiste, consultez le site Web www.xerox.com/office/WC3615support.

Problèmes de télécopie

Cette section aborde les points suivants :

- [Problèmes d'envoi de télécopies.....](#) 169
- [Problèmes de réception des télécopies.....](#) 170

Remarque : Si vous ne pouvez pas envoyer ou recevoir de fax, assurez-vous que vous êtes connecté à une ligne téléphonique analogique approuvée. Le télécopieur ne peut pas envoyer ou recevoir de fax lorsqu'il est connecté à une ligne téléphonique numérique.

Si vous ne pouvez pas envoyer ou recevoir de fax correctement, reportez-vous aux tableaux suivants.

Problèmes d'envoi de télécopies

Problèmes	Causes	Solutions
Le document n'est pas numérisé à partir du chargeur de documents.	Le document est trop épais, trop fin ou trop petit.	Envoyez la télécopie via la glace d'exposition.
Le document est numérisé de travers.	Les guides du chargeur de documents ne sont pas réglés à la largeur du document.	Réglez les guides du chargeur de documents à la largeur du document.
La télécopie reçue par le destinataire est floue.	Le document n'est pas placé correctement.	Placez le document correctement.
	La glace d'exposition est sale.	Nettoyez la glace d'exposition
	Le texte du document est trop pâle.	Réglez la résolution. Réglez le contraste.
	Il y a un problème avec la connexion téléphonique.	Vérifiez que la ligne téléphonique fonctionne et refaites une tentative d'envoi.
	Le télécopieur de l'expéditeur présente peut-être une anomalie.	Faites une copie pour vérifier que votre imprimante fonctionne correctement. Si la copie a été imprimée correctement, vérifiez auprès du destinataire l'état de son télécopieur.
La télécopie reçue par le destinataire est vierge.	Le document n'a pas été chargé correctement.	<ul style="list-style-type: none"> • Chargeur de documents : Placez le document original face imprimée vers le haut. • Glace d'exposition : Placez le document original face imprimée vers le bas.
La télécopie n'a pas été transmise.	Le numéro de fax est erroné.	Vérifiez le numéro de fax.
	La ligne téléphonique est mal branchée.	Vérifiez la connexion du câble de ligne téléphonique. S'il est débranché, branchez-le.
	Le télécopieur du destinataire présente peut-être une anomalie.	Contactez le destinataire.
	Le fax n'est pas installé ou n'est pas activé.	Vérifiez que le fax est installé et activé.
	Le fax serveur est activé.	Assurez-vous que le fax serveur est désactivé.

Si le problème persiste, consultez le site Web www.xerox.com/office/WC3615support.

Problèmes de réception des télécopies

Problèmes	Causes	Solutions
La télécopie reçue est vierge.	La connexion téléphonique ou le télécopieur de l'expéditeur présente peut-être une anomalie.	Vérifiez que l'imprimante peut effectuer des copies correctes. Si tel est le cas, demandez à l'expéditeur de renvoyer le fax.
	L'expéditeur a peut-être chargé les pages de manière incorrecte.	Contactez l'expéditeur.
L'imprimante répond à l'appel mais rejette les données entrantes.	Mémoire insuffisante.	Si le travail contient plusieurs graphiques, la mémoire de l'imprimante peut être insuffisante. L'imprimante ne répond pas lorsque la mémoire est insuffisante. Supprimez les documents et travaux stockés et attendez que le travail se termine. Ces opérations libèrent de la mémoire.
La taille du fax reçu est réduite.	Le papier disponible dans l'imprimante ne correspond pas au format d'origine des documents envoyés.	Vérifiez le format d'origine des documents. La taille des documents pourrait être réduite en fonction du papier disponible dans l'imprimante.
La réception automatique des télécopies est impossible.	L'imprimante est réglée pour que la réception des télécopies s'effectue manuellement.	Placez l'imprimante en mode de réception automatique.
	La mémoire est saturée.	Chargez du papier si le magasin est vide, puis imprimez les télécopies en mémoire.
	La ligne téléphonique est mal branchée.	Vérifiez la connexion du câble de ligne téléphonique. S'il est débranché, branchez-le.
	Le télécopieur de l'expéditeur présente peut-être une anomalie.	Faites une copie pour vérifier que votre imprimante fonctionne correctement. Si la copie a été imprimée correctement, vérifiez auprès du destinataire que son télécopieur fonctionne correctement.

Si le problème persiste, consultez le site Web www.xerox.com/office/WC3615support.

Pour obtenir de l'aide

Cette section aborde les points suivants :

- Messages du panneau de commande 171
- Utilisation des outils intégrés de résolution des incidents..... 172
- Assistant de support en ligne 173
- Pages d'information 173
- Informations complémentaires..... 173

L'imprimante propose des utilitaires et des ressources pour vous aider à résoudre les problèmes d'impression.

Messages du panneau de commande

Le panneau de commande de l'imprimante fournit des informations ainsi que des indications de dépannage. Lorsqu'un incident ou une condition d'avertissement se produit, un message vous informant du problème s'affiche sur le panneau de commande. Pour de nombreux messages d'état et d'avertissement, la touche Information du panneau de commande affiche des informations complémentaires.

Aide du panneau de commande

Lorsqu'il se produit un incident entraînant l'arrêt de l'impression, notamment un bourrage papier, un message s'affiche à l'écran. Une illustration graphique indiquant l'emplacement de l'incident et expliquant brièvement comment résoudre l'incident apparaît. L'illustration change pour indiquer plusieurs emplacements, ainsi que les mesures à prendre.

Affichage des messages d'avertissement sur le panneau de commande

Lorsqu'une condition d'avertissement survient, un message vous informant du problème s'affiche sur le panneau de commande. Les messages d'avertissement signalent des conditions nécessitant une intervention, par exemple consommables presque épuisés ou portes de l'imprimante ouvertes. En cas d'avertissements multiples, un seul s'affiche sur le panneau de commande.

Affichage des incidents courants sur le panneau de commande

Lorsqu'un incident se produit, un message vous informant du problème s'affiche sur le panneau de commande. Les messages d'incident signalent des conditions qui empêchent l'impression ou altèrent les performances d'impression. En cas d'incidents multiples, un seul s'affiche sur le panneau de commande.

Affichage de l'État travail dans le panneau de commande

Pour afficher les travaux en cours ou mémorisés sur le panneau de commande :

1. Sur le panneau de commande de l'imprimante, appuyez sur la touche **État travail**.
Dans la partie supérieure de l'écran, la liste des travaux en cours apparaît.
2. Pour afficher la liste des travaux sécurisés, appuyez sur **Trav. sécurisés**.
3. Pour afficher la liste des fax sécurisés reçus, appuyez sur **Réc sécurisée**.

Pour imprimer une liste détaillée des 20 derniers travaux d'impression, de copie, de fax ou de numérisation traités :

1. Sur le panneau de commande de l'imprimante, appuyez sur la touche **État machine**.
2. Appuyez sur **Information Pages** (Pages d'information).
3. Naviguez dans les écrans à l'aide des flèches, et appuyez sur **Hist. travaux**.
4. Appuyez sur **Imprimer**.

Utilisation des outils intégrés de résolution des incidents

Une série de relevés est disponible sur l'imprimante. Deux de ces relevés, la page de démonstration et l'historique des erreurs, peuvent servir à résoudre un certain nombre de problèmes. La page de démonstration imprime une image avec de nombreuses couleurs afin de démontrer l'aptitude de l'imprimante à imprimer. L'historique des erreurs imprime des informations sur les erreurs les plus récentes de l'imprimante.

Impression des relevés

1. Sur le panneau de commande de l'imprimante, appuyez sur la touche **État machine**.
2. Appuyez sur **Information Pages** (Pages d'information).
3. Utilisez les flèches pour naviguer, puis sélectionnez un rapport.
4. Appuyez sur **Imprimer**.

Spécification du bac source pour l'impression des rapports

1. Sur le panneau de commande de l'imprimante, appuyez sur la touche **État machine**.
2. Appuyez sur **Outils > Gestion des bacs > Priorité bac**.
3. Pour définir le bac source par défaut, sélectionnez **Priorité 1**, puis le bac d'où imprimer les rapports.
4. Cliquez sur **OK**.

Affichage des relevés des compteurs

1. Sur le panneau de commande de l'imprimante, appuyez sur la touche **État machine**.
2. Appuyez sur **Meter Readings** (Relevés des compteurs).
3. Après avoir consulté les relevés, appuyez sur **X** pour fermer la fenêtre ou appuyez sur la touche **Accueil Services** pour revenir au menu Accueil Services.

Assistant de support en ligne

L'Assistant de support en ligne est une base de connaissances qui fournit des instructions et des informations de dépannage pour vous aider à résoudre les problèmes d'imprimante. Vous y trouverez, entre autres, des solutions aux problèmes de qualité d'impression, de bourrages papier, d'installation de logiciel.

Pour accéder à l'Assistant de support en ligne, rendez-vous à www.xerox.com/office/WC3615support.

Pages d'information

Une série de pages d'informations est disponible sur l'imprimante. Ces pages contiennent des informations sur la configuration et les polices, des pages de démonstration et autres.

Informations complémentaires

Vous pouvez obtenir des informations complémentaires sur votre imprimante en utilisant les sources suivantes :

Ressource	Emplacement
<i>Guide d'installation</i>	Livré avec l'imprimante.
Autre documentation pour votre imprimante	www.xerox.com/office/WC3615docs
Recommended Media List (Liste des supports recommandés)	États-Unis : www.xerox.com/paper Union européenne : www.xerox.com/europaper
Informations de support technique pour votre imprimante comprenant notamment : support technique en ligne, Assistant de support en ligne et téléchargements de pilote.	www.xerox.com/office/WC3615support
Informations sur les menus ou les messages d'erreur	Appuyer sur la touche Aide (?) du panneau de commande.
Pages d'information	Imprimez à partir du panneau de commande, ou à partir de Services Internet CentreWare cliquez sur État > Pages d'informations .
Documentation Services Internet CentreWare	À partir de Services Internet CentreWare, cliquez sur Aide .
Commande de consommables pour votre imprimante	www.xerox.com/office/WC3615supplies
Ressource fournissant outils et informations, notamment des didacticiels interactifs, des modèles d'impression, des conseils utiles et des fonctionnalités personnalisées répondant à vos besoins spécifiques.	www.xerox.com/office/businessresourcecenter
Ventes et assistance locales	www.xerox.com/office/worldcontacts
Enregistrement de l'imprimante	www.xerox.com/office/register
Magasin en ligne Xerox® Direct	www.direct.xerox.com/

Spécifications

A

Cette annexe aborde les points suivants :

- Configuration et options de l'imprimante 176
- Spécifications matérielles 178
- Spécifications relatives aux conditions ambiantes 181
- Spécifications électriques 182
- Spécifications relatives aux performances 183
- Spécifications du contrôleur 184

Configuration et options de l'imprimante

Configuration disponible

WorkCentre 3615DN : imprimante réseau avec fonctions de copie, impression recto verso automatique, numérisation et fax, offrant une connectivité USB ou réseau.

Caractéristiques standard

L'Imprimante multifonctions noir et blanc Xerox® WorkCentre® 3615 propose les fonctions suivantes :

Fonction	Imprimante multifonctions noir et blanc Xerox® WorkCentre® 3615
Vitesse d'impression	Mode Standard jusqu'à 47 ppm pour Lettre et 45 ppm pour A4
Vitesse d'impression recto verso	Mode Standard jusqu'à 28 ppm pour Lettre et 27 ppm pour A4
Résolution d'impression <ul style="list-style-type: none"> Qualité d'impression standard Qualité d'impression améliorée 	<ul style="list-style-type: none"> 600 x 600 ppp 1 200 x 1 200 ppp
Capacité papier <ul style="list-style-type: none"> Départ manuel Magasin 1 Chargeur 550 feuilles en option 	<ul style="list-style-type: none"> 150 feuilles 550 feuilles 550 feuilles
Format d'impression maximum	Legal (216 x 356 mm, 8,5 x 14 pouces)
Mode d'impression	Jusqu'à 163 g/m ² à partir de n'importe quel bac (modèle WorkCentre 3615 DN uniquement)
Vitesse de copie <ul style="list-style-type: none"> Copie recto Copie recto verso 	<ul style="list-style-type: none"> 45 copies par minute 28 copies par minute
Résolution de copie	600 x 600 ppp
Format de copie maximal	Legal (216 x 356 mm, 8,5 x 14 pouces)
Chargeur de documents	Chargeur automatique de documents recto verso
Capacité du CAD	60 feuilles
Résolution de numérisation <ul style="list-style-type: none"> Optique TWAIN WIA 	<ul style="list-style-type: none"> 1 200 x 1 200 ppp Jusqu'à 9600 ppp (interpolation) Jusqu'à 600 ppp
Taille de numérisation maximale <ul style="list-style-type: none"> Glace d'exposition Chargeur automatique de documents recto verso 	<ul style="list-style-type: none"> 215,9 x 355,6 mm (8,5 x 14 pouces) 215,9 x 355,6 mm (8,5 x 14 pouces)
Formats de fichier	<ul style="list-style-type: none"> JPEG TIFF PDF

Fonction	Imprimante multifonctions noir et blanc Xerox® WorkCentre® 3615
Fonctions de numérisation prises en charge	<ul style="list-style-type: none"> • Numérisation vers SMB • Scan to FTP (Numériser vers FTP) • Numérisation vers un courrier électronique • Numérisation vers USB • Numériser vers l'ordinateur (USB) • Num. WSD
Carnet d'adresses électroniques	<ul style="list-style-type: none"> • Jusqu'à 100 adresses électroniques • Jusqu'à 10 groupes de courriels • Jusqu'à 10 adresses par groupe de courriels
Panneau de commande	Écran LCD tactile 4,3 pouces et navigation par clavier
Connectivité	<ul style="list-style-type: none"> • Universal Serial Bus (USB 2.0) • Lecteur Flash USB • Ethernet 10/100/1000Base-T • Connectivité réseau sans fil : En option
Accès distant	Services Internet CentreWare

Options et mises à jour

- Adaptateur réseau sans fil
- Chargeur 550 feuilles avec 3 bacs supplémentaires maximum
- 4 Go de mémoire périphérique

Spécifications matérielles

Poids et dimensions

	WorkCentre 3615DN	WorkCentre 3615DN avec chargeur 550 feuilles en option
Largeur	49,5 cm (19,5 pouces)	49,5 cm (19,5 pouces)
Profondeur	49,2 cm (19,4 pouces)	49,2 cm (19,4 pouces)
Hauteur	55,1 cm (21,7 pouces)	64,6 cm (25,4 pouces)
Grammage	21,5 kg (47,4 lb.)	21,5 kg (47,4 lb.)

Configuration standard

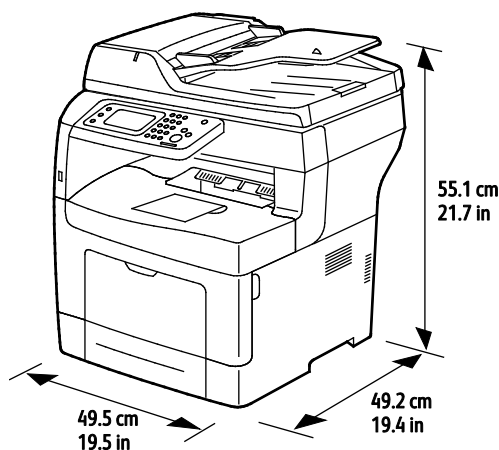

Spécifications de configuration avec le chargeur 550 feuilles en option

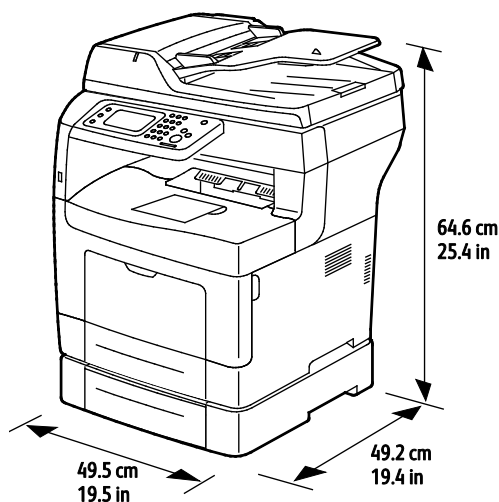

Espace total requis

	WorkCentre 3615DN	WorkCentre 3615DN avec chargeur 550 feuilles en option
Largeur	99,5 cm (39,2 pouces)	99,5 cm (39,2 pouces)
Profondeur	149,2 cm (58,7 pouces)	149,2 cm (58,7 pouces)
Hauteur	87,4 cm (34,3 pouces)	96,9 cm (38,1 pouces)

Espace de dégagement requis

Imprimante multifonctions noir et blanc Xerox® WorkCentre® 3615

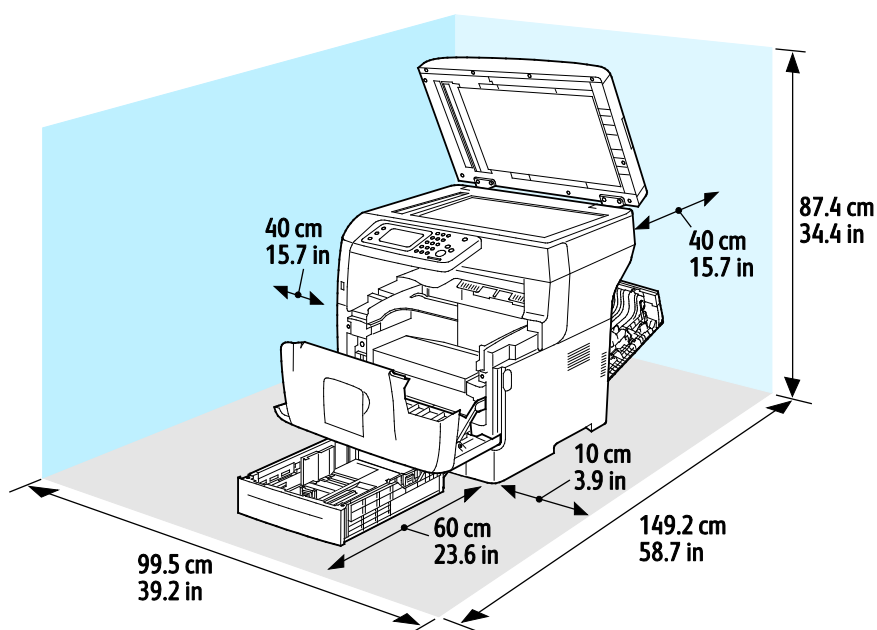

Dégagements requis avec le chargeur 550 feuilles en option

Imprimante multifonctions noir et blanc Xerox® WorkCentre® 3615

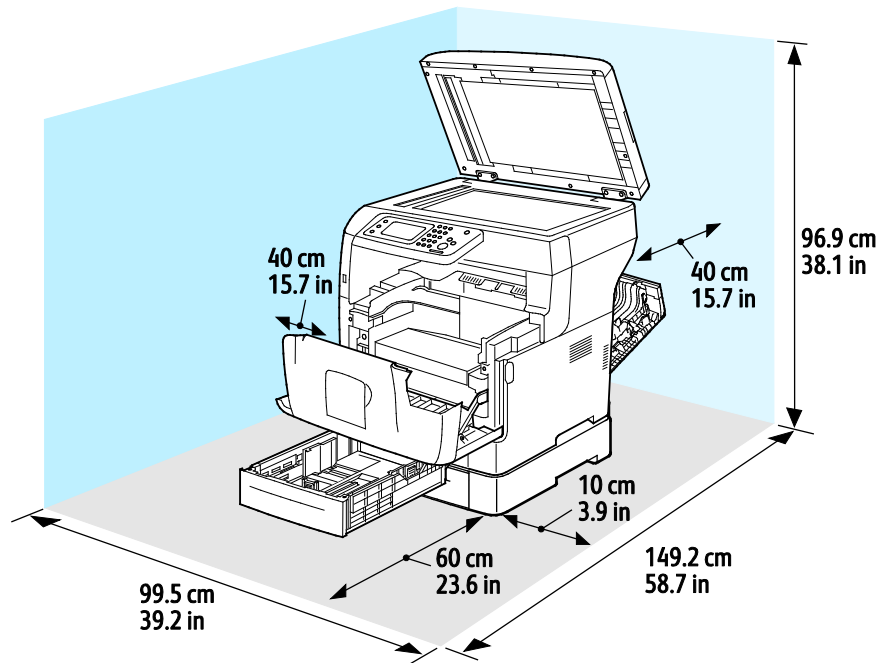

Spécifications relatives aux conditions ambiantes

Température

- Température de fonctionnement : 10–32° C (50–90° F)
- Température optimale : 15 à 28°C (59 à 82°F)

Humidité relative

- Plage d'humidité minimum–maximum : 10 à 85 %
- Taux d'humidité optimal : de 20 à 70 % d'humidité relative à une température de 28° C (82° F)

Remarque : Dans des conditions ambiantes extrêmes, par exemple une température de 10° C et une humidité relative de 85 %, des défauts liés à la condensation peuvent être observés.

Altitude

Pour des performances optimales, utilisez l'imprimante à une altitude inférieure à 3 100 m (10 170 pieds).

Spécifications électriques

Tension et fréquence d'alimentation

Tension d'alimentation	Fréquence d'alimentation
100–127 V CA +/-10 %, (90–140 V CA)	50 Hz +/- 3 Hz 60 Hz +/- 3 Hz
220–240 V CA +/-10 %, (198–264 V CA)	50 Hz +/- 3 Hz 60 Hz +/- 3 Hz

Consommation électrique

- Mode Économie d'énergie (Veille) 4W
- Prêt, avec module four activé : 59W
- Impression continue : 698W

Cette imprimante ne consomme pas d'électricité lorsqu'elle est éteinte, même si elle reste branchée sur sa prise secteur.

Système satisfaisant aux exigences du programme Energy Star



L'Imprimante multifonctions noir et blanc Xerox® WorkCentre® 3615 est conforme aux spécifications ENERGY STAR® instaurées dans le cadre du programme ENERGY STAR pour les équipements d'impression.

ENERGY STAR et la marque ENERGY STAR sont des marques déposées aux États-Unis.

Le programme d'équipements d'impression et d'acquisition d'images ENERGY STAR est le fruit d'une collaboration entre les gouvernements des États-Unis, de l'Union Européenne et du Japon, et l'industrie des équipements de bureau, visant à promouvoir un rendement énergétique efficace des photocopieurs, des imprimantes, des télécopieurs, des imprimantes multi-fonctions, des ordinateurs personnels et des écrans. La réduction de la consommation d'énergie par ces produits permet de combattre le smog, les pluies acides et les changements climatiques à long terme grâce à la diminution des émissions résultant de la production d'électricité.

Les équipements Xerox® ENERGY STAR sont réglés en usine pour passer en mode économie d'énergie au bout de 5 minutes après la dernière copie ou impression.

Spécifications relatives aux performances

Fonction	Spécifications
Temps de préchauffage de l'imprimante	<p>Mise sous tension : en 19,9 secondes.</p> <p>Sortie du mode veille : en 9 secondes.</p> <p>Remarque : La durée du préchauffage suppose une température ambiante de 20°C (68°F) avec une humidité relative de 60 %.</p>

Vitesse d'impression

La vitesse d'impression maximale pour l'impression continue en mode recto est de 47 ppm pour le format Letter (8,5 x 11 pouces) et 45 ppm pour le format A4 (210 x 297 mm).

Plusieurs facteurs peuvent affecter la vitesse d'impression :

- Impression recto verso : la vitesse d'impression maximale pour l'impression continue en mode recto verso est de 28 ppm pour le format Letter (8,5 x 11 pouces) et 27 ppm pour le format A4 (210 x 297 mm).
- Mode d'impression : Standard est le mode d'impression le plus rapide. Améliorée correspond à la moitié de la vitesse d'impression, voire moins.
- Le format papier. Les formats 8,5 x 11 po. et A4 (210 x 297 mm) offrent les vitesses d'impression les plus élevées. Les formats plus grands réduisent la vitesse d'impression.
- Type de papier : l'impression est plus rapide sur du papier ordinaire que sur une surface rugueuse.
- Grammage : Le papier fin est imprimé plus rapidement que le papier épais, tel que les cartes et les étiquettes.

Spécifications du contrôleur

Mémoire

Mémoire	Imprimante multifonctions noir et blanc Xerox® WorkCentre® 3615
Mémoire standard	1 024 Mo de RAM
Mémoire périphérique	4 Go de mémoire périphérique (en option)
Mémoire Flash	ROM de 64 Mo
EEPROM	EPROM de 64 Ko
Mémoire fax	4 Mo de RAM
SRAM	128 Ko

Interfaces

Universal Serial Bus (USB 2.0)

Ethernet 10/100/1000Base-TX

Adaptateur réseau sans fil compatible IEEE802.11 (en option)

B

Informations relatives aux réglementations

Cette annexe aborde les points suivants :

- [Réglementations de base](#)186
- [Réglementations concernant la copie.....](#)190
- [Réglementations concernant la télécopie](#)193
- [Fiches de données de sécurité.....](#)197

Réglementations de base

Xerox a testé cette imprimante et certifie qu'elle est conforme aux normes d'émission et d'immunité électromagnétiques. Ces normes ont pour but de limiter les interférences générées ou subies par ce système dans un environnement de bureau classique.

États-Unis - Réglementations FCC

Ce matériel a été testé et satisfait aux limites s'appliquant aux appareils numériques de classe B, en vertu des dispositions de l'alinéa 15 de la réglementation FCC. Ces limites visent à assurer une protection raisonnable contre les interférences lorsque le matériel est utilisé dans un environnement résidentiel. Ce matériel émet et utilise des fréquences radioélectriques. Il peut provoquer des interférences avec des communications radio s'il n'est pas installé ou utilisé conformément aux instructions. Toutefois, il n'y a aucune certitude qu'une interférence se produira sur une installation particulière.

Si l'utilisateur constate des interférences lors de la réception d'émissions de radio ou de télévision (il lui suffit pour cela d'éteindre et d'allumer successivement l'appareil), il devra prendre les mesures nécessaires pour y remédier. Pour cela, il devra :

- Réorienter ou déplacer l'antenne de réception.
- Eloigner le matériel du récepteur.
- Brancher le matériel sur un circuit autre que celui du récepteur.
- S'adresser au fournisseur du poste de radio ou de télévision ou à un technicien expérimenté dans ce domaine.

Toute modification du matériel effectuée sans l'autorisation de Xerox est de nature à interdire l'usage de ce matériel.

Remarque : Pour assurer la conformité avec la réglementation FCC, l'utilisation de câbles d'interface blindés est nécessaire.

Canada

Cet appareil numérique de la classe B est conforme à la norme ICES-003 du Canada.

Cet appareil numérique de la classe B est conforme à la norme NMB-003 du Canada.

Union européenne



Le symbole CE figurant sur ce produit est garant de la conformité du matériel Xerox aux directives de l'Union européenne entrant en vigueur aux dates indiquées :

- 12 décembre 2006 : Directive 2006/95/EC relative à la basse tension
- 15 décembre 2004 : Directive 2004/108/EC relative à la compatibilité électromagnétique
- 9 mars 1999 : Directive 1999/5/EC concernant les équipements hertziens et les équipements terminaux de télécommunication.

Cette imprimante, si elle est utilisée conformément aux instructions, ne représente aucun danger pour le consommateur ou pour l'environnement.

Pour garantir la compatibilité avec les réglementations de l'Union européenne, utilisez des câbles d'interface blindés.

Une copie de la déclaration de conformité signée pour cette imprimante peut être obtenue sur simple demande auprès de Xerox.

Union européenne - Informations environnementales dans le cadre de l'accord sur les appareils de traitement d'images (Lot 4)

Informations environnementales visant à fournir des solutions environnementales et à réduire les coûts

Introduction

Les informations suivantes ont été établies dans le but d'aider les utilisateurs et sont publiées dans le cadre de la directive de l'Union européenne sur les produits liés à l'énergie, en particulier l'étude Lot 4 sur les appareils de traitement d'images. Cette directive exige que les fabricants améliorent les performances environnementales des produits concernés et soutiennent le plan d'action de l'Union européenne dans le domaine de l'efficacité énergétique.

Les produits concernés sont les équipements domestiques et bureautiques répondant aux critères suivants :

- Produits monochromes de formats standard avec une vitesse maximale inférieure à 66 images A4 par minute.
- Produits couleur de formats standard avec une vitesse maximale inférieure à 51 images A4 par minute.

Bénéfices environnementaux de l'impression recto verso

La plupart des produits Xerox sont dotés d'une fonction d'impression recto verso. Ainsi, vous pouvez imprimer automatiquement sur les deux faces du papier et donc aider à diminuer l'utilisation de ressources précieuses en réduisant votre consommation de papier. L'accord sur les équipements de traitement d'images Lot 4 exige que sur les modèles de vitesses supérieures ou égales à 40 ppm en couleur ou 45 ppm en noir et blanc, la fonction recto verso soit activée lors de l'installation du pilote. Sur certains modèles Xerox à vitesses inférieures, les paramètres d'impression recto verso sont également activés par défaut au moment de l'installation. En continuant à utiliser la fonction recto verso, vous diminuerez l'impact environnemental de votre travail. Cependant, si vous avez besoin d'une impression recto, vous pouvez modifier les paramètres d'impression dans le pilote.

Types de support

Ce produit peut être utilisé pour imprimer sur du papier recyclé et non recyclé, approuvé par un programme de préservation de l'environnement, conforme à la norme EN12281 ou autre norme de qualité similaire. Des papiers plus fins (60 g/m²), contenant moins de matériaux bruts et donc utilisant moins de ressources par impression, peuvent être utilisés pour certaines applications. Nous vous recommandons de vérifier s'ils peuvent être appropriés à vos besoins en impression.

ENERGY STAR

ENERGY STAR est un programme volontaire visant à promouvoir le développement et l'acquisition de modèles faisant preuve d'efficacité énergétique, qui aident à réduire l'impact environnemental. Pour plus d'informations sur le programme ENERGY STAR et les modèles répondant aux exigences du programme ENERGY STAR, consultez le site Web suivant :

www.energystar.gov/index.cfm?fuseaction=find_a_product.showProductGroup&pgw_code=IEQ

Consommation électrique et durée d'activation

La quantité d'électricité consommée par un produit dépend de la façon dont il est utilisé. Ce produit est conçu et configuré pour vous permettre de réduire vos coûts d'électricité. Après la dernière impression, il passe en mode Prêt. Dans ce mode, il est prêt à imprimer immédiatement si nécessaire. Si ce produit n'est pas utilisé pendant un certain temps, il passe en mode d'économie d'énergie. Dans ces modes, seules les fonctions essentielles restent actives afin de réduire la consommation électrique du produit.

Lors de la sortie du mode d'économie d'énergie, la première impression prend un peu plus de temps qu'en mode Prêt. Ce délai s'explique par le fait que le système se réactive et il est courant parmi la plupart des produits de traitement d'images du marché.

Si vous souhaitez définir un temps d'activation plus long ou désactiver complètement le mode d'économie d'énergie, ce périphérique peut passer à un niveau énergétique inférieur après un délai plus long ou ne pas passer à ce niveau du tout.

Pour en savoir plus sur la participation de Xerox à des initiatives liées à la durabilité, veuillez consulter notre site web : www.xerox.com/about-xerox/environment/enus.html

Allemagne

Blendschutz

Das Gerät ist nicht für die Benutzung im unmittelbaren Gesichtsfeld am Bildschirmarbeitsplatz vorgesehen. Um störende Reflexionen am Bildschirmarbeitsplatz zu vermeiden, darf dieses Produkt nicht im unmittelbaren Gesichtsfeld platziert werden.

Lärmemission

Maschinenlärminformations-Verordnung 3. GPSGV: Der höchste Schalldruckpegel beträgt 70 dB(A) oder weniger gemäß EN ISO 7779.

Importeur

Xerox GmbH
Hellersbergstraße 2-4
41460 Neuss
Deutschland

Turquie - Réglementation RoHS

Conformément à l'article 7 (d), nous certifions par la présente la conformité du système avec la réglementation EEE .

« EEE yönetmeliğine uygundur ».

Informations relatives aux réglementations concernant la carte réseau sans-fil 2,4 GHz

Ce produit contient un module émetteur radio de 2,4 GHz conforme aux exigences spécifiées dans la réglementation FCC, partie 15, Industrie du Canada RSS-210 et à la directive du Conseil européen 99/5/CE.

Le fonctionnement de ce dispositif est soumis aux deux conditions suivantes : (1) ce dispositif ne peut pas provoquer d'interférences dangereuses et (2) ce dispositif doit accepter toute interférence reçue, notamment les interférences qui peuvent provoquer un fonctionnement non souhaité.

Toute modification à ce dispositif non approuvée spécifiquement par la société Xerox est de nature à interdire l'usage du matériel.

Réglementations concernant la copie

États-Unis

Selon la loi, le Congrès interdit la reproduction des documents suivants dans certaines conditions. La copie illégale de ces documents peut être sanctionnée par une amende ou une peine de prison.

1. Obligations ou titres émanant du gouvernement des États-Unis, tels que :
 - Titres de créance.
 - Devise de la banque nationale.
 - Coupons de bons.
 - Billets de banque de la réserve fédérale.
 - Silver Certificates.
 - Gold Certificates.
 - Bons des États-Unis.
 - Bons du Trésor.
 - Billets de la réserve fédérale.
 - Petites coupures.
 - Certificats de dépôt.
 - Papier-monnaie.
 - Bons et obligations de certaines agences du gouvernement, telles la FHA, etc.
 - Bons. Les bons d'épargne américains peuvent être photocopiés uniquement à des fins publicitaires dans le cadre d'une campagne de vente de ces bons.
 - Timbres fiscaux La copie de documents légaux portant un timbre fiscal oblitéré est autorisée dans la mesure où elle est effectuée à des fins légales.
 - Timbres postaux, oblitérés ou non La reproduction de timbres postaux à des fins philatéliques est autorisée dans la mesure où elle s'effectue en noir et blanc et à un taux de réduction inférieur à 75 %, ou d'agrandissement supérieur à 150 % des dimensions linéaires de l'original.
 - Mandats postaux.
 - Effets, chèques ou traites tirés par ou sur des responsables autorisés des États-Unis.
 - Vignettes ou toute autre représentation d'une valeur déterminée, de quelque dénomination que ce soit, émise à la suite d'une loi adoptée par le Congrès.
 - Certificats d'indemnité des vétérans des deux guerres mondiales.
2. Obligations ou titres émanant d'un gouvernement étranger, d'une banque ou d'une entreprise étrangères
3. Matériel sous copyright, sauf dans le cas où le propriétaire du copyright donne son autorisation et où la copie respecte les dispositions relatives à une « utilisation loyale » et aux droits de reproduction des bibliothèques de la loi sur les copyrights. (De plus amples informations sur ces dispositions peuvent être obtenues auprès du Copyright Office, Library of Congress, Washington, D.C. 20559. Demandez la circulaire R21.)
4. Certificats de nationalité ou de naturalisation Les certificats de naturalisation étrangers peuvent être photocopiés.
5. Passeports Les passeports étrangers peuvent être photocopiés.
6. Papiers d'immigration.

7. Ordres d'incorporation.
8. Documents permettant l'intégration à un système de prestations accordées en fonction des revenus portant l'une des informations suivantes sur la personne immatriculée :
 - Salaires ou revenus.
 - Casier judiciaire.
 - Condition physique ou mentale.
 - Statut de personne à charge.
 - Antécédents militaires.
 - Exception : les certificats de libération de l'armée et de la marine américaines peuvent être photocopiés.
9. Badges, cartes d'identité, passes ou insignes portés par les personnels de l'armée ou de la marine ou par les membres des divers départements fédéraux tels que le FBI, le ministère des Finances, etc. (sauf dans le cas où la reproduction est demandée par le chef d'un tel département ou bureau).

La copie des documents suivants est également interdite dans certains états :

- Certificats d'immatriculation.
- Permis de conduire.
- Certificats de propriété automobile.

La liste ci-dessus est fournie pour information et ne se veut pas exhaustive. Aucune responsabilité ne peut être acceptée quant à son exhaustivité et son exactitude. En cas de doute, il est recommandé de s'adresser à un avocat.

De plus amples informations sur ces dispositions peuvent être obtenues auprès du Copyright Office, Library of Congress, Washington, D.C. 20559. Demandez la circulaire R21.

Canada

Conformément à la loi, le parlement interdit la reproduction des documents énumérés ci-après dans certaines conditions. La copie illégale de ces documents peut être sanctionnée par une amende ou une peine de prison.

- Billets de banque ou papier monnaie en vigueur.
- Obligations ou titres émis par un gouvernement ou une banque
- Obligations ou bons du Trésor
- Sceau du Canada ou d'une province, d'une autorité ou d'un organisme public au Canada, ou encore d'un tribunal
- Proclamations, arrêts, réglementations, notifications ou avis (dans l'intention de faire croire qu'ils ont été imprimés par l'Imprimeur royal pour le Canada ou un imprimeur doté de droits équivalents pour une province)
- Étiquettes, marques, cachets, emballages ou tout autre design utilisés par ou pour le compte du gouvernement du Canada ou d'une province, du gouvernement d'un État autre que le Canada ou d'un ministère, conseil ou organisme créé par le gouvernement canadien ou une province ou encore, un gouvernement d'État autre que le Canada.
- Timbres fiscaux, qu'ils soient utilisés par le gouvernement du Canada ou une province ou encore, par le gouvernement d'un état autre que le Canada

Informations relatives aux réglementations

- Documents, registres ou archives conservés par des autorités publiques chargées de fournir des copies certifiées des documents susmentionnés, dans l'intention de faire croire que ces copies sont certifiées
- Marques ou documents protégés par la loi sur les droits d'auteur, sans le consentement du propriétaire de la marque ou des droits

La liste ci-dessus est fournie à titre d'information et ne se veut pas exhaustive. Aucune responsabilité ne peut être acceptée quant à son exhaustivité et son exactitude. En cas de doute, il est recommandé de s'adresser à un avocat.

Autres pays

La reproduction de certains documents peut être interdite dans votre pays. La copie illégale de ces documents peut être sanctionnée par une amende ou une peine de prison.

- Devises
- Billets de banque et chèques
- Obligations et titres émanant de banques ou de gouvernements
- Passeports et cartes d'identité
- Marques ou documents protégés par la loi sur les droits d'auteur, sans le consentement du propriétaire de la marque ou des droits
- Timbres postaux et autres papiers négociables

La liste ci-dessus n'est pas exhaustive. Aucune responsabilité ne peut être acceptée quant à son exhaustivité et son exactitude. En cas de doute, il est recommandé de s'adresser à un conseiller juridique.

Réglementations concernant la télécopie

États-Unis

Exigences relatives à l'en-tête des télécopies

La loi sur la protection des usagers du téléphone de 1991 (Telephone Consumer Protection Act) rend illégal l'envoi par un ordinateur ou tout autre dispositif électronique, y compris un télécopieur, de messages ne comprenant pas de marge supérieure ou inférieure (sur toutes les pages ou sur la première page de la transmission) indiquant la date et l'heure d'émission, ainsi que le nom et le numéro de téléphone de l'entreprise, de l'entité ou de l'individu émetteur du message. Le numéro de téléphone fourni ne peut pas être un numéro 900 ou tout autre numéro excédant le tarif de transmission locale ou longue distance.

Informations relatives à l'utilisation d'un coupleur de données

Cet appareil est conforme au paragraphe 68 du règlement de la FCC et aux dispositions adoptées par l'ACTA (Administrative Council for Terminal Attachments). Il comporte, sur son panneau, une étiquette indiquant son numéro d'enregistrement au format US:AAAEQ##TXXXX. Ce numéro doit être fourni à la compagnie de téléphone si celle-ci en fait la demande.

L'appareil doit être raccordé au réseau téléphonique et aux installations de l'utilisateur à l'aide d'une fiche et d'une prise conformes aux exigences énoncées au paragraphe 68 du règlement de la FCC, ainsi qu'aux dispositions adoptées par l'ACTA. Un câble téléphonique avec fiche modulaire conforme est fourni avec cet appareil. Il se raccorde à une prise modulaire compatible également conforme. Pour plus d'informations, consultez les instructions d'installation.

Cet appareil peut être branché sans danger sur une prise modulaire standard USOC RJ-11C, à l'aide du câble téléphonique conforme (avec fiches modulaires) inclus dans le kit d'installation. Pour plus d'informations, consultez les instructions d'installation.

Le nombre d'équivalences de sonneries (NES) sert à déterminer le nombre de dispositifs qui peuvent être connectés à une ligne téléphonique. Si ce nombre est trop élevé, il est possible que les appareils ne sonnent pas en réponse à un appel entrant. Dans la plupart des zones, la somme des valeurs NES ne doit pas dépasser cinq (5). Il est conseillé de vérifier auprès de l'opérateur téléphonique le nombre de dispositifs qui peuvent être raccordés à la ligne, tel que déterminé par le nombre d'équivalences de sonneries (NES) maximum. Pour les produits homologués après le 23 juillet 2001, le NES est intégré au numéro d'identification produit qui se présente sous la forme US:AAAEQ##TXXXX. Les chiffres représentés par deux signes ## correspondent au NES sans point décimal (par exemple, 03 correspond à un NES de 0.3). En ce qui concerne des produits plus anciens, le NES est indiqué à part sur l'étiquette.

Pour commander le service approprié auprès de l'opérateur téléphonique local, vous devrez fournir les codes indiqués ci-dessous, le cas échéant :

- Code FIC (Facility Interface Code) = 02LS2
- Code SOC (Service Order Code) = 9.0Y



ATTENTION : Demandez à votre opérateur téléphonique local de confirmer le type de prise modulaire installé sur votre ligne. Le branchement de cette machine sur une prise modulaire non autorisée peut endommager l'équipement de l'opérateur téléphonique. Vous seul, et non Xerox, devrez assumer l'entière responsabilité pour tout dommage consécutif au branchement de cette machine sur une prise non autorisée.

Si cet équipement Xerox® provoque des dommages sur le réseau téléphonique, l'opérateur téléphonique pourrait interrompre le service temporairement sur la ligne téléphonique à laquelle il est connecté. Si un avis préalable ne peut être fourni pour des raisons pratiques, l'opérateur téléphonique vous avertira dès que possible. Si l'opérateur téléphonique interrompt votre service, il peut vous signaler votre droit d'adresser une plainte à FCC si vous le jugez nécessaire.

L'opérateur téléphonique peut apporter des modifications à ses installations, son équipement, son exploitation ou ses procédures qui peuvent avoir une incidence sur le fonctionnement de cet appareil. Si l'opérateur téléphonique modifie des éléments qui affectent le fonctionnement de cet équipement, ils devraient vous avertir de façon que vous puissiez effectuer les modifications nécessaires pour maintenir la continuité du service.

Si vous rencontrez des problèmes avec cet équipement Xerox®, veuillez contacter le centre de maintenance approprié pour une réparation ou une information sur la garantie. Les informations de contact sont disponibles dans le menu État machine sur l'imprimante et dans la section Résolution des incidents du *Guide de l'utilisateur*. Si l'appareil est à l'origine de problèmes sur le réseau téléphonique, l'opérateur téléphonique peut demander à ce qu'il soit déconnecté jusqu'à ce qu'une solution soit trouvée.

Seul un préposé à la maintenance Xerox ou un prestataire de services Xerox autorisé peut effectuer des réparations sur l'imprimante. Ceci est valable à tout moment, pendant ou après la période de validité de la garantie. Si une réparation non autorisée est effectuée, la garantie devient nulle et non avenue.

Cet appareil ne doit pas être connecté à des lignes partagées. Ce type de connexion est soumis aux tarifs appliqués par l'État. Pour plus d'informations, contactez la commission des services publics, la commission de la fonction publique de l'État ou la commission de l'entreprise.

Il est possible que votre bureau dispose d'un équipement d'alarme à câble spécial connecté à la ligne téléphonique. Assurez-vous que l'installation de cet équipement Xerox® ne désactive pas votre équipement d'alarme.

Pour toute question concernant la désactivation du système d'alarme, adressez-vous à votre opérateur téléphonique ou à un installateur qualifié.

Canada

Ce produit est conforme aux spécifications techniques applicables à l'industrie du Canada.

Un représentant désigné par le fournisseur devrait coordonner les réparations sur l'équipement certifié. Des réparations ou altérations effectuées par l'utilisateur, ou des dysfonctionnements de l'appareil, pourraient conduire l'opérateur téléphonique à exiger que vous débranchiez l'équipement.

Pour la protection de l'utilisateur, assurez-vous que l'imprimante est correctement mise à la terre. Les connexions électriques de mise à la terre des installations électriques, des lignes téléphoniques et des systèmes de tuyauterie métallique destinée à l'eau, si elles existent, doivent être reliées ensemble. Cette précaution est vitale dans les zones rurales.



AVERTISSEMENT : Ne tentez pas d'effectuer de telles connexions par vous-mêmes. Contactez l'autorité d'inspection électrique appropriée, ou un électricien pour effectuer la mise à la terre.

Le nombre d'équivalences de sonneries (NES) attribué à chaque terminal indique le nombre maximum de dispositifs qui peuvent être reliés à une interface de téléphone. La terminaison sur une interface peut être constituée de toute combinaison d'appareils. La seule limite sur le nombre d'appareils est l'exigence que la somme des NES des appareils ne dépasse pas 5. Pour la valeur NES Canadienne, veuillez consulter l'étiquette sur l'appareil.

Union européenne

Directive concernant les équipements hertziens et les équipements terminaux de télécommunications

Le télécopieur a été approuvé conformément à la directive 1999/ 5/ EC du Conseil relative au raccordement d'équipements terminaux uniques paneuropéens au réseau téléphonique public commuté. Cependant, étant donné les différences entre les réseaux publics commutés fournis dans les différents pays, cette certification ne garantit pas sans réserve le fonctionnement de chaque point de terminal du réseau.

En cas de problème, il est conseillé de prendre contact avec Xerox.

Ce produit a été testé et certifié conforme à la spécification technique ES 203 021-1, -2, -3 pour les équipements terminaux utilisés sur des réseaux commutés dans l'Union européenne. Il contient un réglage utilisateur pour le code pays. Les codes pays doivent être réglés avant le raccordement de cet appareil au réseau. La procédure de réglage du code pays est décrite dans la documentation utilisateur.

Remarque : Bien que ce produit puisse être configuré pour fonctionner en mode impulsion ou tonalité (DTMF), il est recommandé d'utiliser de préférence le mode DTMF pour plus de fiabilité et de rapidité. La modification ou le branchement de ce produit à un dispositif (matériel ou logiciel) de contrôle externe effectué sans l'autorisation préalable de Xerox® peut annuler la garantie.

Afrique du Sud

Ce modem doit être utilisé avec un dispositif de protection contre les surtensions homologué.

Nouvelle-Zélande

1. L'obtention d'une licence Telepermit pour un élément ou périphérique signifie seulement que l'opérateur téléphonique convient que cet appareil se conforme aux conditions minimum pour pouvoir être connecté sur son réseau. Elle n'implique aucune approbation du produit par l'opérateur, elle n'implique aucune sorte de garantie, et elle n'implique pas qu'un produit ayant obtenu cette licence soit compatible avec tous les services du réseau téléphonique. A plus forte raison, elle ne donne aucune assurance qu'un appareil va fonctionner correctement avec un autre appareil d'une autre marque ou modèle ayant la licence Telepermit.
Il se pourrait que l'équipement ne puisse pas fonctionner correctement avec des vitesses de débit plus élevées. Les connexions à 33.6 kbps et 56 kbps sont susceptibles d'être cantonnées aux vitesses inférieures lorsqu'elles sont reliées à certaines applications PSTN. L'opérateur téléphonique se dégage de toute responsabilité pour des problèmes liés à ce type de configuration.
2. Débranchez immédiatement cet équipement s'il est physiquement endommagé, puis prenez des dispositions pour le réparer ou le mettre au rebut.
3. Ce modem ne doit pas être utilisé d'une manière qui pourrait constituer une nuisance pour d'autres usagers Télécom.
4. Cet appareil fonctionne avec des appels par pulsations, alors que la norme Télécom standard est l'appel par tonalité (DTMF). Il n'est pas garanti que les lignes Télécom seront toujours compatibles avec les appels par pulsations.

5. L'utilisation de l'appel par impulsion, lorsque cet équipement est branché sur la même ligne que d'autres équipements, peut provoquer des "tintements de cloche" ou du bruit et peuvent provoquer une condition de fausse réponse. Si vous vous heurtez à ce genre de problèmes, ne contactez pas le Service des défaillances Télécoms.
6. L'appel par tonalité DTMF est la méthode préférée parce qu'elle est plus rapide que l'appel par impulsions (décadique) et qu'est disponible sur la plupart des standards téléphoniques en Nouvelle-Zélande.



AVERTISSEMENT : Il n'est pas possible d'effectuer un appel '111' ou autre depuis cet appareil lors d'une coupure de courant.

7. Cet équipement ne permet pas de transmettre un appel sur un autre appareil branché sur la même ligne.
8. Certains paramètres nécessaires pour la conformité avec la licence Telepermit dépendent de l'équipement (ordinateur) associé avec cet appareil. L'équipement associé devra être installé selon les limites suivantes pour être conforme aux spécifications Telecom :
Pour les appels répétés au même numéro :
 - Il ne devra pas y avoir plus de 10 tentatives d'appel vers le même numéro dans une période de 30 minutes pour un seul appel manuel initial.
 - L'équipement devra être raccroché pendant un minimum de 30 secondes entre la fin d'une tentative et le début de la prochaine tentative.Pour les appels automatiques vers des numéros différents :
L'équipement devra être réglé de façon que les appels automatiques vers des numéros différents soient espacés d'un minimum de cinq secondes entre la fin d'une tentative et le début d'une autre.
9. Pour assurer un fonctionnement correct, le total des NES de tous les appareils branchés sur une même ligne ne devrait pas dépasser 5.

Fiches de données de sécurité

Pour obtenir les fiches de données de sécurité du matériel relatives à votre imprimante, consultez les pages Web suivantes :

- Amérique du Nord : www.xerox.com/msds
- Union européenne : www.xerox.com/environment_europe

Pour connaître les numéros de téléphone des Centres Services Xerox, consultez la page Web www.xerox.com/office/worldcontacts.

Recyclage et mise au rebut



Cette annexe aborde les points suivants :

- Tous les pays.....200
- Amérique du Nord201
- Union européenne.....202
- Autres pays.....204

Tous les pays

Si vous assurez la mise au rebut de votre produit Xerox, notez que cette imprimante est susceptible de contenir du plomb, du mercure, du perchlorate et d'autres matériaux dont l'élimination peut être réglementée dans le cadre de mesures de protection de l'environnement. La présence de ces substances est parfaitement conforme aux réglementations mondiales en vigueur au moment de la commercialisation du produit. Pour plus d'informations sur le recyclage et la mise au rebut, contactez les autorités locales. Ce produit peut inclure des composants contenant du perchlorate, tels que des batteries. Ces composants peuvent faire l'objet de procédures spécifiques. Pour plus d'informations, consultez le site Web www.dtsc.ca.gov/hazardouswaste/perchlorate.

Amérique du Nord

Xerox a mis en place un programme de reprise et de réutilisation/recyclage des équipements. Contactez votre représentant Xerox pour déterminer si ce produit Xerox fait partie du programme. Pour plus d'informations sur les programmes Xerox de protection de l'environnement, consultez le site www.xerox.com/environment. Pour en savoir plus sur les programmes de recyclage et de mise au rebut, prenez contact avec les autorités locales.

Union européenne

Certains équipements peuvent aussi bien être utilisés dans un environnement domestique que professionnel.

Environnement domestique

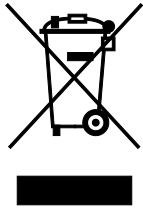

L'apposition de ce symbole sur votre appareil confirme que vous ne devez pas le mélanger aux déchets ménagers.

Conformément à la législation européenne, les équipements électroniques et électriques usagés destinés au rebut doivent être séparés des déchets ménagers.

Les particuliers des Etats membres de l'Union européenne peuvent déposer sans frais les équipements électriques et électroniques usagés dans des sites de recyclage ou de récupération désignés. Pour plus d'informations sur la mise au rebut, contactez vos autorités locales.

Dans certains Etats membres, l'ancien équipement peut être remis sans frais au revendeur local lors de l'achat d'un équipement neuf. Pour plus d'informations, contactez votre fournisseur.

Environnement professionnel



La présence de ce symbole sur le produit indique que ce dernier doit être mis au rebut conformément aux procédures nationales convenues.

Conformément à la législation européenne, tout équipement électrique et électronique en fin de vie et destiné au rebut, doit être manipulé selon les procédures convenues.

Avant toute mise au rebut, contactez votre revendeur local ou Xerox pour connaître les conditions de reprise.

Recyclage et mise au rebut des équipements et des batteries



Les symboles apposés sur ces produits et/ou sur les documents les accompagnant, signifient que les produits électriques et électroniques et les batteries usagés ne doivent pas être mélangés aux déchets ménagers.

Pour le traitement, la restauration et le recyclage adaptés des anciens produits et des batteries usagées, veuillez les déposer dans les points de collecte prévus à cet effet, conformément à la législation de votre pays et aux directives 2002/96/EC et 2006/66/EC.

La mise au rebut conforme des produits et des batteries aide à la réalisation d'économies sur des ressources de valeur et à la prévention des effets potentiellement négatifs sur la santé humaine et sur l'environnement qui pourraient résulter d'une manipulation inadaptée des déchets.

Pour plus d'informations sur la collection et le recyclage des anciens produits et des batteries usagées, veuillez contacter votre municipalité, le service de mise au rebut des déchets ou le point de vente d'où provient votre équipement.

Toute mise au rebut inadaptée de ces déchets peut être passible de sanctions, conformément à la législation de votre pays.

Utilisateurs professionnels au sein de l'Union européenne

Si vous souhaitez vous débarrasser de votre équipement électrique et électronique, veuillez prendre contact avec votre revendeur ou fournisseur pour obtenir plus d'informations.

Mise au rebut en dehors de l'Union européenne

Ces symboles s'appliquent uniquement à l'Union européenne. Si vous souhaitez vous débarrasser de votre équipement électrique et électronique, veuillez prendre contact avec votre revendeur ou fournisseur pour connaître la méthode adaptée de mise au rebut.

Remarque concernant le symbole applicable aux batteries



Ce symbole de poubelle barré peut être associé à un symbole chimique. Cette combinaison indique que les conditions définies par la directive sont respectées.

Retrait de la batterie

Le remplacement des batteries doit être effectué par un service de maintenance agréé PAR LE FABRICANT.

Autres pays

Pour plus d'informations sur la mise au rebut des déchets, veuillez contacter les autorités locales.