

BÉABA

- F** Notice d'utilisation
- EN** Instructions
- D** Gebrauchsanweisung
- NL** Handleiding
- E** Folleto de Instrucciones
- I** Istruzioni per l'uso
- P** Instruções de utilização
- FI** Käyttöohjeet
- NO** Bruksanvisning
- DK** Brugervejledning
- SE** Bruksanvisning
- TK** El kitabı

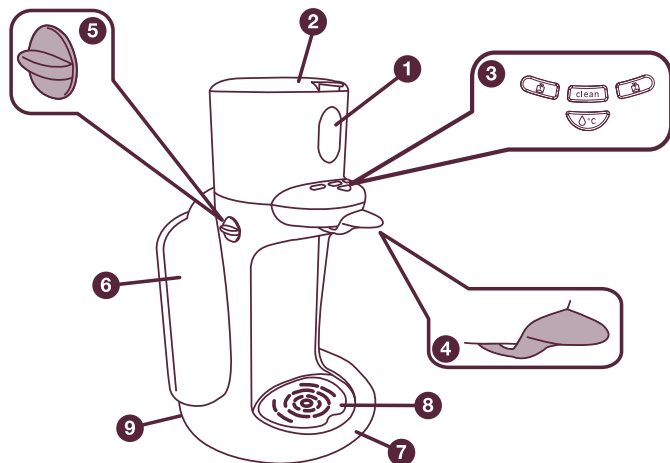

VEUILLEZ LIRE ATTENTIVEMENT LA PRÉSENTE NOTICE ET LA CONSERVER.



- 1 unité de chauffe
- 2 couvercle unité de chauffe
- 3 boutons de commande
- 4 bouton de distribution d'eau
- 5 bouton de déverrouillage de l'unité de chauffe stérilisateur / range biberons
- 6 stérilisateur / range biberons
- 7 support
- 8 grille du réceptacle
- 9 câble d'alimentation

F CONSEILS DE SECURITE



- Lisez attentivement le mode d'emploi avant la première utilisation de votre appareil.
- Ne laissez pas l'appareil à la portée des enfants (en fonctionnement ou à l'arrêt). Il convient de surveiller les enfants pour s'assurer qu'ils ne jouent pas avec.
- Cet appareil n'est pas prévu pour être utilisé par des personnes (y compris les enfants) dont les capacités physiques, sensorielles ou mentales sont réduites, ou des personnes dénuées d'expérience ou de connaissance, sauf si elles ont pu bénéficier, par l'intermédiaire d'une personne responsable de leur sécurité, d'une surveillance ou d'instructions préalables concernant l'utilisation de l'appareil.
- Votre appareil est conçu pour un usage exclusivement domestique.
- Toujours utiliser l'appareil sur une surface plane.
- Ne pas poser l'appareil sur une plaque électrique.
- Toujours brancher l'appareil sur une prise 230 Volts + Terre.
- Ne jamais faire fonctionner l'appareil sans eau dans la cuve.
- Pour des raisons de sécurité, l'appareil s'arrête automatiquement après quelques minutes sans utilisation.
- Par mesure de sécurité, si le câble d'alimentation est endommagé, il doit être remplacé par le service après-vente de Beaba ou de son représentant légal afin d'éviter un danger.
- En utilisation, l'appareil contient de l'eau chaude.
- Ne jamais remplir l'unité de chauffe au-delà de la limite indiquée. Si l'unité de chauffe est trop remplie, de l'eau bouillante peut être éjectée.

MISE EN GARDE : Ne pas soulever le couvercle lorsque le produit est en cycle de nettoyage ou de chauffage.

- Il est recommandé de ne pas chauffer la nourriture pendant une période trop longue.
- Les températures indiquées sont indicatives. Avant de donner à manger à bébé, vérifier la température de l'aliment en versant quelques gouttes sur le dos de votre main ou en gouttant la nourriture.
- La température du lait, après ajout de la poudre, avoisine généralement celle du corps humain, soit 37°C.



- Ne jamais immerger l'appareil dans l'eau.
- D'une façon générale l'appareil est chaud, redoubler de vigilance afin d'éviter tout risque de brûlure.
- Avant la 1^{ère} utilisation : par mesure d'hygiène, lancer 2 cycles d'auto nettoyage en suivant les instructions ci-dessous.

MODE PREPARATION INSTANTANEE

- Le mode de préparation instantanée est le mode le plus rapide pour la préparation des biberons. Il suffit de quelques secondes pour obtenir un biberon à la bonne température (environ 37°C).
- Remplir le biberon de la quantité nécessaire d'eau à température ambiante ou froide.
- Ouvrir le couvercle et verser l'eau dans l'unité de chauffe vide.
- Refermer ensuite le couvercle.
- Appuyer sur le bouton . Le bouton se met alors à clignoter pendant le processus de chauffe. Le temps de chauffe peut varier en fonction de la quantité d'eau et de la température de départ.
- Dès que l'eau est arrivée à bonne température (environ 37°C), le bouton reste en positionnement allumé et 3 « bips » retentissent.
- Remplir alors le biberon de la quantité nécessaire de poudre de lait et le placer sur la grille du réceptacle.
- Maintenir ensuite le bouton de distribution d'eau appuyé jusqu'à ce que le biberon soit rempli.
- Vérifier que toute l'eau présente dans l'unité de chauffe soit écoulée.
- Il se peut qu'il reste un peu d'eau au fond de l'unité de chauffe. Sécher à l'aide d'un linge propre ou pencher le produit vers l'avant tout en maintenant le bouton de distribution d'eau jusqu'à qu'il ne reste plus d'eau à l'intérieur.
- Pour éteindre l'appareil, appuyer à nouveau sur le bouton .
- Par mesure d'hygiène et afin d'éviter tout risque microbiologique, le biberon doit être consommé rapidement après préparation (dans les 2 heures). Avant toute préparation de nourriture, veuillez consulter un professionnel de santé ou votre pédiatre pour plus d'information sur la sécurité et la préparation des aliments (eau à utiliser, stockage, mode de préparation...). Référez-vous également aux instructions fournies avec votre lait ou vos petits pots pour toute recommandation particulière.

ATTENTION ! Par mesure d'hygiène, le mode distribution d'eau doit être utilisé uniquement avec de l'eau.



MODE BAIN MARIE

- Le mode bain-marie permet de réchauffer des biberons et des petits pots.
- Le mode bain-marie ne permet pas un contrôle exacte de la température. Il convient d'adapter le temps de chauffe selon la quantité et la température de départ des aliments et le type de contenant utilisé. Toujours vérifier la température avant de donner à manger à votre enfant.
- Toujours s'assurer que le produit est débranché et que l'unité de chauffe est vide avant d'ôter l'unité de chauffe de son support.
- Ouvrir le couvercle de l'unité de chauffe.
- Remplir l'unité de chauffe d'eau jusqu'au marquage « Max. ».
- Placer le biberon ou le petit-pot à réchauffer dans l'unité de chauffe.
- Appuyer sur le bouton  ou sur le bouton  en fonction de la quantité à réchauffer et de la température de départ des aliments :
 bouton 1 : température ambiante – faible quantité – environ 7 minutes
 bouton 2 : température réfrigérateur – grande quantité – environ 13 minutes
- A la fin du cycle de chauffe, le bouton de commande sélectionné s'éteint et 3 « bips » retentissent.
- Retirer alors le biberon ou le petit-pot avec un linge afin d'éviter tout risque de brûlure.
- Après avoir mélangé le contenu du petit-pot ou agité le biberon, toujours vérifier que la température de la nourriture n'est pas trop élevée et qu'il n'y a pas de risque de brûlure pour votre enfant.
- En mode bain-marie, le produit peut être utilisé avec ou sans le support.
- Pour ôter l'unité de chauffe du support, retirer le stérilisateur/range-biberon.
- Déloger le câble d'alimentation du range câble et tourner le bouton de déverrouillage de l'unité de chauffe dans le sens des aiguilles d'une montre.
- Tout en maintenant le bouton de déverrouillage, soulever l'unité de chauffe de l'avant vers l'arrière.

- Par mesure d'hygiène et afin d'éviter tout risque microbiologique, le biberon doit être consommé rapidement après préparation (dans les 2 heures). Avant toute préparation de nourriture, veuillez consulter un professionnel de santé ou votre pédiatre pour plus d'information sur la sécurité et la préparation des aliments (eau à utiliser, stockage, mode de préparation...). Référez-vous également aux instructions fournies avec votre lait ou vos petits pots pour toute recommandation particulière.

Ne jamais utiliser l'eau issue du mode bain marie pour préparer un biberon.

MODE CLEAN

- Par mesure d'hygiène, le produit est équipé d'une fonction auto-nettoyage. Elle permet de stériliser automatiquement l'appareil.
- Verser environ 100 ml d'eau dans l'unité de chauffe.
- Refermer le couvercle et appuyer sur le bouton .
- A la fin du cycle d'auto-nettoyage, le bouton  s'éteint et 3 « bips » retentissent.
- Attendre alors quelques minutes que l'appareil refroidisse pour éviter tout risque de brûlure.
- Vider le contenu de l'unité de chauffe dans un récipient adapté à l'aide du bouton de distribution d'eau.
- Ouvrir le couvercle et nettoyer l'intérieur de l'unité de chauffe à l'aide d'un linge propre et sec.
- Ne jamais toucher le récipient directement après la distribution d'eau d'un cycle de nettoyage. Il pourrait être très chaud car l'eau du mode clean peut atteindre 100°C. Toujours utiliser un tissu adapté.

Ne jamais utiliser l'eau issue du mode clean pour préparer un biberon.

ATTENTION ! Ne jamais ouvrir le couvercle de l'unité de chauffe pendant un cycle d'auto-nettoyage. Toujours attendre 5 minutes après un cycle d'auto-nettoyage avant de lancer tout nouveau cycle.

STERILISATEUR / RANGE-BIBERONS

- Nettoyer les biberons à l'eau chaude savonneuse et rincer abondamment avant la stérilisation.
- Pour stériliser vos biberons au micro-ondes, placer les biberons et les accessoires dans la stérilisateur/range-biberons. Il peut contenir jusqu'à 3 biberons selon les modèles et les tailles.
- Remplir le stérilisateur/range-biberons d'eau jusqu'au niveau de l'arrêt centrale (environ 200 ml d'eau).
- Placer le stérilisateur au centre du four à micro-ondes.
- Sélectionner le temps de chauffe (4 min pour four de 900 W et 6 min pour four de 750 W à 800 W). Attention ne jamais dépasser le temps conseillé.
- Le cycle de stérilisation terminé, laisser refroidir 2 minutes le stérilisateur dans le four à micro-ondes afin d'éviter tout risque de brûlure.
- Dès que l'appareil est suffisamment refroidi, ouvrir le couvercle pour laisser la vapeur s'échapper. Vider ensuite complètement le stérilisateur/range-biberons avant de le repositionner. Pour le vider, le pencher progressivement vers l'avant pour que l'eau s'écoule par les deux orifices prévus à cet effet.
- Laisser ensuite sécher ou essuyer à l'aide d'un linge propre.
- Se laver soigneusement les mains à l'eau savonneuse avant de retirer les biberons et les accessoires.

ENTRETIEN

- Toujours débrancher l'appareil avant de procéder à son nettoyage.
- Nettoyer la cuve et les surfaces avec un linge humide ou une éponge essorée. Essuyer soigneusement.
- Détartrer périodiquement la cuve de chauffage exclusivement avec du vinaigre d'alcool alimentaire : Dans l'appareil froid non raccordé au secteur, verser un mélange de 50 ml d'eau et de 50 ml de vinaigre d'alcool. Laisser reposer une nuit complète puis vider le contenu de la chaudière. Renouveler l'opération si nécessaire jusqu'à élimination complète du calcaire. Raccorder l'appareil au secteur puis pratiquer 2 cycles de chauffe avec uniquement de l'eau claire dans la cuve (environ 100 ml) pour bien la rincer. Nettoyer ensuite l'intérieur de la cuve à l'aide d'un linge humide. Ne jamais utiliser de détartrant chimique ou détartrant à cafetière dans la cuve.
- Ne jamais tremper l'appareil dans l'eau.

- Vérifier régulièrement que l'unité de chauffe est propre.
- Après quelques utilisations, il se peut qu'un dépôt blanc non toxique (calcaire) apparaisse. Procéder à un cycle de détartrage comme indiqué ci-dessus.
- Un détartrage régulier est **IMPÉRATIF** pour garantir la durée de vie de votre appareil.



Le logo apposé sur ce produit et représentant une poubelle à roulettes barrée indique que le produit ne peut être mis au rebut avec les déchets domestiques normaux.

Afin d'éviter d'éventuels dommages au niveau de l'environnement ou de la vie humaine, veuillez séparer ce produit des autres déchets afin de garantir qu'il soit recyclé de manière sûre au niveau environnemental.

Pour plus de détails sur les sites de collecte existants, veuillez contacter l'administration locale ou le détaillant auprès duquel vous avez acheté ce produit.

PLEASE READ THE INSTRUCTIONS CAREFULLY AND KEEP THEM FOR FUTURE REFERENCE

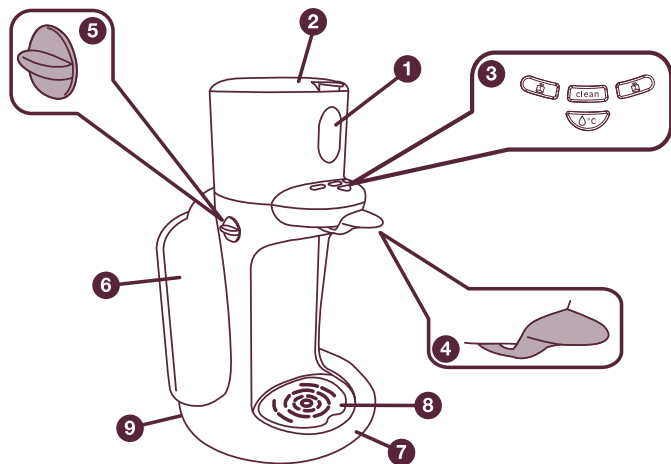

- 1 heating unit
- 2 heating unit cover
- 3 control buttons
- 4 water distribution buttons
- 5 heating unit unlocking button
- 6 steriliser/bottle compartment
- 7 base
- 8 container grid
- 9 power cable



EN SAFETY RECOMMENDATIONS

- Read the instructions carefully before using your device for the first time.
- Do not leave the device within the reach of children (whether switched on or off). Please ensure that children do not play with the device.
- This device is not designed for use by people (including children) with limited physical, sensorial or mental capacities, or by people without experience or knowledge of the device, unless they are supervised or have received instructions about how to use the device from the person responsible for their safety.
- Your device is designed for domestic use only.
- Always use the device on a flat surface.
- Never place the device on an electric hotplate.
- Always connect the device to a 230 Volt earthed socket.
- Never operate the device without water in the tank.
- For safety reasons, the device stops automatically after a few minutes if not in use.
- For safety reasons, if the power cable is damaged, it should be replaced by BEABA after-sales service or by its legal representative in order to avoid any risks.
- When in use, the device contains hot water.
- Never fill the heating unit above the upper limit. If the unit is too full, boiling water may spill out.

WARNING ! Do not lift the lid when a cleaning or heating cycle is in process.

- It is recommended not to heat food for too long a period.
- The temperatures given are examples. Before feeding your baby, check the food's temperature by pouring a few drops on the back of your hand or by tasting the food.
- After the powder has been added, the temperature of the milk is generally that of the human body, namely 37°C.
- Never submerge the device in water.
- In general, the device is hot so take great care to avoid any risk of burns.
- Before using for the first time: for hygiene reasons, complete two self-cleaning cycles following the instructions below.



INSTANT PREPARATION MODE

- The instant preparation mode is the fastest mode for preparing bottles. Only a few seconds are needed for the bottle to reach the right temperature (about 37°C).
- Fill the bottle with the required amount of room temperature or cold water.
- Open the lid and pour the water into the empty heating unit.
- Close the lid.
- Press the button . The button flashes during the heating process. Heating time may vary depending on the amount of water and the initial temperature.
- As soon as the water has reached the correct temperature (about 37°C), the button remains alight and the device beeps three times.
- Then, fill the bottle with the required amount of powdered milk and place it on the receptacle grid.
- Press down on the water distribution button until the bottle has been filled.
- Check that all the water has been emptied from the heating unit.
- A small amount of water may be left at the bottom of the heating unit. Dry it with a clean cloth or tip the device forwards and press down on the water distribution button until no water is left inside.
- To switch off the device, press the button again .
- For hygiene reasons, and in order to avoid any microbiological risks, the bottle should be consumed quickly after preparation (within 2 hours). Before preparing any food, please consult a health professional or your paediatrician for further information about food safety and preparation (water to use, storage, preparation methods, etc.). Please also refer to the instructions provided with your milk or baby food jars for any specific recommendations.

ATTENTION! For hygiene reasons, the water distribution mode may be used with water only.

BAIN-MARIE MODE

- Bain-Marie mode is for heating bottles and food jars.
- The bain-marie mode does not enable the temperature to be controlled with precision. Heating time should be adapted according to the quantity and the initial temperature of the food and the type of container used. Always check the temperature of food before feeding your child.

- Always ensure that the device is unplugged and that the heating unit is empty before removing the heating unit from its base.
- Open the lid of the heating unit.
- Fill the heating unit with water up to the "Max" line.
- Place the bottle or the jar to be heated in the heating unit.
- Press the button  or the button  depending on the quantity to be reheated and the food's initial temperature:
 - Button 1: room temperature – small amount – about 7 minutes
 - Button 2: fridge temperature – large amount – about 13 minutes
- At the end of the heating cycle, the control button selected switches off and the device beeps three times.
- Remove the bottle or the food jar with a cloth in order to avoid burns.
- After mixing the content of the food jar or shaking the bottle, always check that the food is not too hot and that there is no risk of burning your child.
- In Bain-Marie mode, the product may be used with or without the base.
- To remove the heating unit from the base, remove the steriliser/bottle compartment.
- Remove the power cable from the cable storage compartment and turn the heating unit's unlocking button clockwise.
- Press down on the unlocking button and lift the heating unit from front to back.
- For hygiene reasons, and in order to avoid any microbiological risks, the bottle should be consumed quickly after preparation (within 2 hours). Before preparing any food, please consult a health professional or your paediatrician for further information about food safety and preparation (water to use, storage, preparation methods, etc.). Please also refer to the instructions provided with your milk or baby food jars for any specific recommendations.

Never use water which has been used for a bain marie to prepare feeding bottles.

CLEAN MODE

- For hygiene reasons, the device is fitted with a self-cleaning function which sterilises the device automatically.
- Pour about 100 ml of water into the heating unit.
- Close the lid and press the button .

- At the end of the self-cleaning cycle, the button  switches off and the device beeps three times.
- Wait a few minutes for the device to cool in order to avoid the risk of burns.
- Empty the contents of the heating unit into a suitable receptacle using the water distribution button.
- Open the lid and clean the interior of the heating unit with a clean and dry cloth.
- Never touch the recipient directly after the water for a cleaning cycle has been distributed. It may be very hot because the water for the clean mode may reach 100°C. Always use an adapted cloth.

Never use water which has been used for the clean mode to prepare feeding bottles.

ATTENTION ! Never open the heating lid unit during a self-cleaning cycle. Always wait 5 minutes after a self-cleaning cycle before starting a new cycle.

STERILISER/BOTTLE COMPARTMENT

- Clean the bottles with hot soapy water and rinse well before sterilising.
- To sterilise your bottles in the microwave, place the bottles and the accessories in the steriliser/bottle compartment. It is able to hold up to 3 bottles depending on model and size.
- Fill the steriliser/bottle compartment with water up to the central mark (about 200 ml of water).
- Place the steriliser in the middle of the microwave oven.
- Select the heating time (4 mins for a 900 W oven and 6 mins for a 750 W to 800 W oven). Never exceed the recommended time.
- Once the sterilising cycle has ended, leave the steriliser to cool for 2 minutes in the microwave oven in order to avoid the risk of burns.
- As soon as the device has cooled enough, open the lid to let the steam out.
- Empty the steriliser/bottle compartment completely before repositioning it.
- To empty it, tilt it forwards gradually so that the water flows out of the two holes designed for this purpose.
- Leave to dry or wipe with a clean cloth.
- Wash hands carefully with soapy water before removing the bottles and accessories.

UPKEEP

- Always unplug the device before cleaning.
- Clean the tank and surfaces with a damp cloth or sponge.
- Dry carefully.
- Descale the heating tank periodically with (white) distilled vinegar: Pour 50 ml of water and 50 ml of (white) distilled vinegar into the device which is cold and not plugged into the mains. Leave overnight and empty the contents of the tank.
- Repeat if necessary until all the limescale has been removed. Plug the device into the mains and operate two heating cycles with water only in the tank (about 100 ml) in order to rinse well. Then, clean the inside of the tank with a damp cloth.
- Never use a chemical descaler or a coffee machine descaler in the tank.
- Never soak the device in water.
- Check regularly that the heating unit is clean.
- After several cycles, a non-toxic white deposit (lime) may appear. If so, complete a descaling cycle as above.
- Regular descaling is ESSENTIAL for the lifespan of your device.



The logo on this product featuring a crossed out wheeled bin indicates that the product must not be disposed of with your other household waste. In order to prevent damage to the environment or human health, please separate the product from other waste in order to ensure that it is recycled in a manner that is safe for the environment. For further information about existing collection sites, please contact your local city office or the shop where you purchased the product.

LESEN SIE DIESE BEDIENUNGSANLEITUNG
AUFMERKSAM UND BEWAHREN SIE SIE AUF.

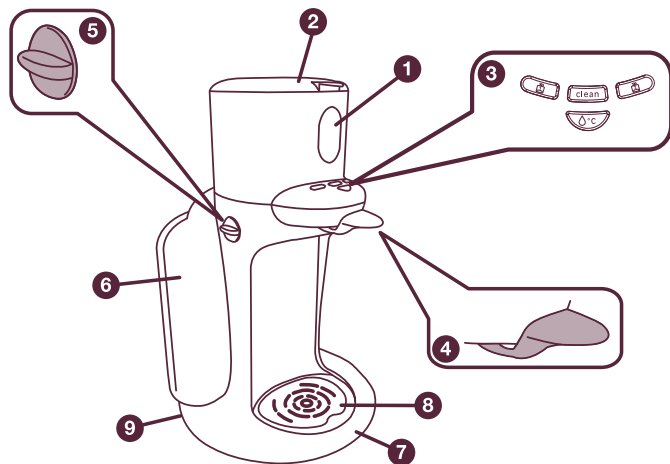

- 1 Erhitzer
- 2 Deckel des Erhitzers
- 3 Bedienelemente
- 4 Wasserauslauffaste
- 5 Entriegelungsschalter des Erhitzers
- 6 Sterilisator/Fläschchenbehälter
- 7 Sockel
- 8 Gitter der Auffangwanne
- 9 Stromkabel

D SICHERHEITSHINWEISE



- Lesen Sie die Bedienungsanleitung aufmerksam, bevor Sie Ihr Gerät das erste Mal verwenden:
- Lassen Sie das (in Betrieb befindliche oder ausgeschaltete) Gerät nicht in Reichweite von Kindern. Kinder müssen beaufsichtigt werden, um sicherzustellen, dass sie nicht damit spielen.
- Dieses Gerät ist nicht dafür vorgesehen, von Personen (oder Kindern) verwendet zu werden, deren physische, sensorische oder mentale Fähigkeiten verringert sind oder Personen, die unzureichende Erfahrung oder Kenntnisse besitzen, außer sie werden von einer Person überwacht, die für ihre Sicherheit verantwortlich ist, oder zuvor hinsichtlich des Gebrauchs des Geräts unterwiesen.
- Ihr Gerät ist nur für den Hausgebrauch bestimmt.
- Verwenden Sie das Gerät immer auf einer ebenen Fläche.
- Stellen Sie das Gerät nicht auf eine Kochplatte.
- Schließen Sie das Gerät immer an eine 230-Volt-Steckdose mit Erdung an.
- Lassen Sie das Gerät niemals ohne Wasser im Behälter laufen.
- Aus Sicherheitsgründen schaltet das Gerät sich, nachdem es einige Minuten nicht verwendet wurde, automatisch aus.
- Aus Sicherheitsgründen muss das Stromkabel vom Beaba-Kundendienst oder seinem gesetzlichen Vertreter ausgetauscht werden, wenn es beschädigt ist, um Gefahren zu vermeiden.
- Während des Betriebs enthält das Gerät heißes Wasser.
- Füllen Sie den Erhitzer nur bis zur angegebenen Höhe. Wenn der Erhitzer zu voll ist, kann kochendes Wasser herauspritzen.

ACHTUNG ! Öffnen Sie den Deckel nicht, wenn das Produkt gerade das Reinigungsprogramm oder Heizprogramm durchführt.

- Es wird empfohlen, die Nahrung nicht zu lange zu erhitzen.
- Bei den angegebenen Temperaturen handelt es sich um Richtwerte. Überprüfen Sie die Temperatur des Nahrungsmittels, indem Sie einige Tropfen auf Ihren Handrücken geben oder indem sie es probieren, bevor Sie es dem Baby zu Essen geben.

- Die Milchtemperatur nach Zugabe des Pulvers entspricht im Allgemeinen in etwa der menschlichen Körpertemperatur, also 37°C.
- Tauchen Sie das Gerät niemals in Wasser.
- Im Allgemeinen ist das Gerät heiß. Seien Sie doppelt vorsichtig, um Verbrennungen zu vermeiden.
- Vor der 1. Verwendung: Lassen Sie das Reinigungsprogramm aus Hygienegründen 2 Mal laufen und folgen Sie dabei den nachstehenden Anweisungen.



MODUS SOFORTIGE ZUBEREITUNG

- Der Modus sofortige Zubereitung ist der schnellste Modus für die Fläschchen-Vorbereitung. Es genügen einige Sekunden für ein Fläschchen mit richtiger Trinktemperatur (etwa 37°C).
- Füllen Sie das Fläschchen mit der erforderlichen Menge kaltem Wasser oder Wasser mit Umgebungstemperatur.
- Öffnen Sie den Deckel und schütten Sie das Wasser in den leeren Erhitzer.
- Schließen Sie dann den Deckel.
- Drücken Sie auf den Knopf . Der Knopf blinkt dann während des Erhitzens. Die für die Erhitzung benötigte Zeit kann je nach Wassermenge und Ausgangstemperatur variieren.
- Sobald das Wasser die richtige Temperatur hat (etwa 37°C), leuchtet der Knopf durchgehend und 3 „Pieptöne“ sind zu hören.
- Füllen Sie dann die erforderliche Menge Milchpulver in das Fläschchen und setzen Sie es auf das Gitter der Auffangwanne.
- Halten Sie dann die Wasserauslautaste gedrückt, bis das Fläschchen voll ist.
- Überprüfen Sie, ob das ganze Wasser aus dem Erhitzer verwendet wurde.
- Es kann sein, dass etwas Wasser am Boden des Erhitzers zurückbleibt. Trocknen Sie ihn mit einem sauberen Lappen oder kippen Sie das Produkt nach vorne, während Sie die Wasserauslautaste gedrückt halten, bis sich kein Wasser mehr im Innern befindet.
- Um das Gerät auszuschalten, drücken Sie erneut einige Sekunden auf den Knopf .

- Aus Hygienegründen und um mikrobiologische Risiken zu vermeiden, muss das Fläschchen nach der Zubereitung schnell (innerhalb von 2 Stunden) getrunken werden. Bevor Sie irgendwelche Nahrung zubereiten, fragen Sie einen Gesundheitsexperten oder Ihren Kinderarzt nach weiteren sicherheitsrelevanten Informationen bezüglich der Zubereitung von Speisen (zu verwendendes Wasser, Lagerung, Zubereitungsweise,...). Beachten Sie bitte auch die Anweisungen des Milch- oder Gläschenherstellers bezüglich besonderer Empfehlungen.

ACHTUNG ! Aus Hygienegründen darf der Modus Wasserauslauf nur für Wasser verwendet werden.



MODUS WASSERBAD

- Der Modus Wasserbad ermöglicht es, Fläschchen und Gläschen zu erwärmen.
- Die Wasserbad-Funktion ermöglicht keine exakte Temperaturkontrolle. Passen Sie die Heizzeit entsprechend der Menge und Ausgangstemperatur der Lebensmittel und der Art des verwendeten Behälters an. Überprüfen Sie stets die Temperatur der Lebensmittel, bevor Sie sie dem Kind zu essen geben.
- Stellen Sie stets sicher, dass das Produkt ausgesteckt und der Erhitzer leer ist, bevor Sie den Erhitzer von seinem Sockel nehmen.
- Öffnen Sie den Deckel des Erhitzers.
- Füllen Sie bis zur „Max.“-Markierung Wasser in den Erhitzer.
- Platzieren Sie das zu erhitzende Fläschchen oder Gläschen im Erhitzer.
- Drücken Sie auf den Knopf  oder auf den Knopf , je nachdem, welche Menge erhitzt werden soll und welche Ausgangstemperatur die Nahrungsmittel besitzen:
 - Knopf 1: Umgebungstemperatur – geringe Menge – etwa 7 Minuten
 - Knopf 2: Kühlschranktemperatur – große Menge – etwa 13 Minuten
- Nach dem Erhitzen erlischt der gewählte Knopf und 3 «Pieptöne» sind zu hören.
- Entfernen Sie dann das Fläschchen oder das Gläschen mit einem Lappen, damit Sie sich nicht verbrennen.

- Nachdem Sie den Inhalt des Gläschens gemischt oder das Fläschchen geschüttelt haben, überprüfen Sie stets, ob die Temperatur des Nahrungsmittels nicht zu hoch ist und stellen Sie sicher, dass kein Verbrennungsrisiko für Ihr Kind besteht.
- Im Modus Wasserbad kann das Produkt mit oder ohne Sockel verwendet werden.
- Um den Erhitzer vom Sockel zu entfernen, entfernen Sie den Sterilisator/Fläschchenbehälter.
- Nehmen Sie das Stromkabel aus dem Kabelfach und drehen Sie den Entriegelungsschalter des Erhitzers im Uhrzeigersinn.
- Halten Sie den Entriegelungsschalter und heben Sie den Erhitzer von vorne nach hinten an.
- Aus Hygienegründen und um mikrobiologische Risiken zu vermeiden, muss das Fläschchen nach der Zubereitung schnell (innerhalb von 2 Stunden) getrunken werden. Bevor Sie irgendwelche Nahrung zubereiten, fragen Sie einen Gesundheitsexperten oder Ihren Kinderarzt nach weiteren sicherheitsrelevanten Informationen bezüglich der Zubereitung von Speisen (zu verwendendes Wasser, Lagerung, Zubereitungsweise,...). Beachten Sie bitte auch die Anweisungen des Milch- oder Gläschenherstellers bezüglich besonderer Empfehlungen.

Verwenden Sie niemals das Wasser aus dem Wasserbad, um ein Fläschchen zuzubereiten.

REINIGUNGSMODUS

- Aus Hygienegründen besitzt das Produkt eine Selbstreinigungsfunktion. Sie ermöglicht es, das Gerät automatisch zu sterilisieren.
- Schütten Sie etwa 100 ml Wasser in den Erhitzer.
- Schließen Sie den Deckel wieder und drücken Sie auf den Knopf .
- Nach dem Selbstreinigungsvorgang ertönt der Knopf  und 3 «Pieptöne» sind zu hören.
- Warten Sie dann einige Minuten, bis das Gerät abgekühlt ist, um Verbrennungen zu vermeiden.
- Leeren Sie den Inhalt des Erhitzers mit Hilfe der Wasserauslasstaste in ein geeignetes Gefäß.
- Öffnen Sie den Deckel und reinigen Sie das Innere des Erhitzers mit Hilfe eines sauberen und trockenen Lappens.

- Berühren Sie den Behälter nach dem Auslass von Wasser bei einem Reinigungszyklus niemals direkt. Er könnte sehr heiß sein, da das Wasser beim Reinigungsmodus 100°C erreichen kann. Verwenden Sie immer einen geeigneten Lappen.

Verwenden Sie niemals das Wasser aus dem Reinigungsmodus, um ein Fläschchen zuzubereiten.

ACHTUNG ! Öffnen Sie den Deckel des Erhitzers niemals während eines Selbstreinigungsvorgangs. Warten Sie nach einem Selbstreinigungszyklus immer 5 Minuten, bevor Sie einen neuen Zyklus beginnen.

STERILISATOR / FLÄSCHCHENBEHÄLTER

- Reinigen Sie die Fläschchen mit heißem Seifenwasser und spülen Sie sie vor der Sterilisation gut ab.
- Um Ihre Fläschchen in der Mikrowellen zu sterilisieren, platzieren Sie die Fläschchen und Zubehörteile im Sterilisator/Fläschchenbehälter. Er kann je nach Modell und Größe bis zu 3 Fläschchen aufnehmen.
- Füllen Sie den Sterilisator/Fläschchenbehälter bis auf Höhe des mittleren Stopps mit Wasser (etwa 200 ml).
- Platzieren Sie den Sterilisator in der Mitte der Mikrowelle.
- Wählen Sie die Erhitzungszeit (4 Min. bei einem 900-W-Ofen und 6 Min. bei einem 750- bis 800-W-Ofen).

ACHTUNG ! Überschreiten Sie die empfohlene Zeit niemals.

- Lassen Sie den Sterilisator nach Ende des Sterilisationsvorgangs 2 Minuten in der Mikrowelle abkühlen, damit Sie sich nicht verbrennen.
- Sobald das Gerät ausreichend abgekühlt ist, öffnen Sie den Deckel und lassen Sie den Dampf austreten. Leeren Sie den Sterilisator/Fläschchenbehälter dann vollständig, bevor Sie ihn wieder an seinen Platz setzen. Kippen Sie ihn zum Leeren langsam nach vorne, damit das Wasser durch die zwei hierfür vorgesehenen Öffnungen abläuft. Lassen Sie ihn dann trocknen oder trocknen Sie ihn mit einem sauberen Tuch ab.
- Waschen Sie Ihre Hände sorgfältig mit Seifenwasser, bevor Sie die Fläschchen und Zubehörteile herausnehmen.

WARTUNG

- Stecken Sie das Gerät vor der Reinigung immer ab.
- Reinigen Sie den Behälter und die Oberflächen mit einem feuchten Lappen oder einem ausgewrungenen Schwamm. Trocknen Sie es sorgfältig ab.
- Entkalken Sie den Heizbehälter regelmäßig, aber nur mit Lebensmittel-Branntweinessig: Schütten Sie in das kalte, nicht angesteckte Geräte eine Mischung aus 50 ml Wasser und 50 ml Branntweinessig.
- Lassen Sie es eine komplette Nacht stehen und leeren Sie den Inhalt dann aus dem Erhitzer.
- Wiederholen Sie dies, fall erforderlich, bis der Kalk komplett entfernt ist. Schließen Sie das Gerät an das Stromnetz an, führen Sie dann 2 Erhitzungsvorgänge nur mit klarem Wasser im Behälter (etwa 100 ml) durch, um es gut zu spülen.
- Reinigen Sie dann das Innere des Behälters mit einem feuchten Lappen.
- Verwenden Sie im Behälter niemals chemische Entkalker oder Kaffeemaschinen-Entkalker.
- Tauchen Sie das Gerät niemals in Wasser.
- Überprüfen Sie regelmäßig, ob der Erhitzer sauber ist.
- Nach einigen Verwendungen kann es sein, dass ungiftige, weiße (Kalk-) Ablagerungen erscheinen. Entkalken Sie das Gerät wie vorstehend beschrieben.
- Regelmäßig Entkalken ist UNERLÄSSLICH, um eine lange Lebensdauer Ihres Geräts zu garantieren.



Das Logo auf diesem Produkt, das eine durchgestrichene Mülltonne darstellt, informiert, dass das Produkt nicht im normalen Hausmüll entsorgt werden darf.

Um etwaige Schäden an der Umwelt oder am Menschen zu vermeiden, trennen Sie dieses Produkt von anderem Müll, damit es umweltsicher recycelt wird.

Nähere Informationen erhalten Sie auf den Wertstoffhöfen. Wenden Sie sich an Ihre Stadtverwaltung oder den Händler, von dem Sie dieses Produkt gekauft haben.

LEES DE HANDLEIDING AANDACHTIG DOOR EN
BEWAAR DEZE VOOR LATERE RAADPLEGING.

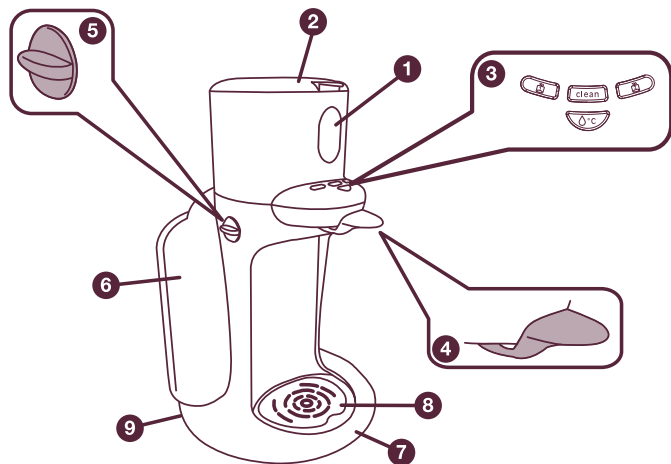

- 1 Verwarmingsunit
- 2 Deksel verwarmingsunit
- 3 Bedieningsknoppen
- 4 Waterknop
- 5 Vergrendelingsknop van de verwarmingsunit
- 6 Sterilisator/ flessenbak
- 7 Onderstel
- 8 Rooster lekbak
- 9 Snoer

NL VEILIGHEIDSISTRUCTIES

- Lees deze handleiding, vóór het eerste gebruik, aandachtig door.
- Laat het (zowel ingeschakelde als uitgeschakelde) apparaat buiten het bereik van kinderen. Houd toezicht om er zeker van te zijn dat de kinderen niet met het apparaat spelen.



- Dit apparaat mag niet gebruikt worden door personen (inclusief kinderen) met verminderde fysieke, sensorische, motorische of mentale capaciteiten, of personen zonder ervaring of kennis, behalve indien er een voor hun veiligheid verantwoordelijke persoon toezicht houdt, bijstand verleent en hen voorafgaand aan het gebruik van het apparaat de benodigde instructies verstrekt.
- Het apparaat is uitsluitend bestemd voor huishoudelijk gebruik.
- Gebruik het apparaat altijd op een vlakke ondergrond.
- Plaats het apparaat niet op een elektrische kookplaat.
- Sluit het apparaat altijd op een geaard stopcontact van 230 Volt aan.
- Laat het apparaat nooit zonder water in het reservoir werken.
- Als het apparaat niet gebruikt wordt, schakelt het zich om veiligheidsredenen automatisch na enkele minuten uit.
- Als het snoer beschadigd is, moet dit om veiligheidsredenen vervangen worden door de After-Sales service van BEABA of diens wettelijke vertegenwoordiger om gevaren te voorkomen.
- Bij werking, bevat het apparaat heet water.
- Vul de verwarmingsunit niet tot boven de aangegeven streep. Bij een overmatig gevulde verwarmingsunit kan er kokend water uit het apparaat opspatten.

WAARSCHUWING: Til het deksel niet op tijdens het uitvoeren van de reinigings- of opwarmcyclus van het apparaat.

- Wij raden u aan de voeding niet te lang op te warmen.
- De vermelde temperaturen betreffen indicatieve waarden. Controleer, alvorens de fles of het eten aan uw baby te geven, de temperatuur door enkele druppels op de rug van uw hand te gieten of het eten te proeven.
- De temperatuur van de melk, na toevoeging van de melkpoeder, ligt algemeen op lichaamstemperatuur, ofwel 37°C.

- Dompel het apparaat nooit in water onder.
- Het apparaat is over het algemeen heet, wees extra voorzichtig om brandwonden te voorkomen.
- Vóór het eerste gebruik: voer, om hygiënische redenen, 2 reinigingscycli uit volgens de onderstaande aanwijzingen.

DIRECT BEREIDINGSWIJZE

- De directe bereidingswijze is de snelste manier om een fles klaar te maken. U kunt, in slechts enkele seconden, een fles op de juiste temperatuur (circa 37°C) klaarmaken.
- Vul de zuigfles met de benodigde hoeveelheid water op kamertemperatuur of koud water.
- Open het deksel en giet het water in de lege verwarmingsunit.
- Sluit vervolgens de deksel.
- Druk op de knop . De knop zal vervolgens tijdens het opwarmen van het water knipperen. De opwarmtijd varieert naar gelang de hoeveelheid water en de begintemperatuur.
- Zodra het water de juiste temperatuur bereikt (circa 37°C), blijft de knop constant branden en geeft het apparaat 3 piepjes af.
- Doe vervolgens de benodigde hoeveelheid melkpoeder in de fles en plaats de fles op het rooster van de lekbak.
- Druk op de waterknop en houd deze ingedrukt tot de fles gevuld is.
- Controleer of al het water in de verwarmingsunit doorgelopen is.
- Het kan voorkomen dat er een kleine hoeveelheid water in de verwarmingsunit achterblijft. Droog de verwarmingsunit af met een schone doek of kantel het product naar voren en houd hierbij de waterknop ingedrukt totdat al het water uit de verwarmingsunit verwijderd is.
- Druk, om het apparaat uit te schakelen, opnieuw op de knop .
- Om hygiënische redenen en om microbiologische risico's te voorkomen, moet de fles binnen korte tijd na het bereiden opgedronken worden (binnen de twee uur). Neem, alvorens het bereiden van voeding, contact op met het consultatiebureau of uw kinderarts voor nadere informatie over de voedselveiligheid en bereiding van voeding (te gebruiken water, opslag, bereidingswijze...). Neem tevens de op de verpakking van de babyvoeding of de potjes vermelde aanwijzingen in acht.

LET OP! De verwarmingsunit mag, om hygiënische redenen, uitsluitend met water gevuld worden.



BAIN-MARIE STAND

- De Bain-Marie stand maakt het mogelijk flessen en potjes op te warmen.
- In de bain-marie stand is het niet mogelijk de temperatuur volledig te beheersen. De opwarmtijd moet aangepast worden aan de hoeveelheid en de starttemperatuur van de voeding alsmede aan het type gebruikte potje of fles. Controleer altijd de temperatuur van de voeding alvorens deze aan uw kindje te geven.
- Controleer altijd of de stekker van het apparaat uit het stopcontact verwijderd is en of de verwarmingsunit leeg is alvorens deze van het onderstel te verwijderen.
- Open de deksel van de verwarmingsunit.
- Vul de verwarmingsunit tot op de "Max." streep.
- Plaats de fles of het te verwarmen potje in de verwarmingsunit.
- Druk op de knop  of op de knop  naar gelang de op te warmen hoeveelheid en de begintemperatuur van de etenswaren:
 - Knop 1: kamertemperatuur – kleine hoeveelheid – circa 7 minuten
 - Knop 2: koelkasttemperatuur – grote hoeveelheid – circa 13 minuten
- Aan het einde van de opwarmcyclus, gaat de geselecteerde bedieningsknop uit en geeft het apparaat drie piepjes af.
- Verwijder de fles of het potje vervolgens met een doek om u niet te branden.
- Controleer, na het doorroeren van het potje of het schudden van de fles, of de voeding niet te heet is opdat uw kindje zijn mondje niet verbrandt.
- In de Bain-Marie stand, kan het product met of zonder het onderstel gebruikt worden.
- Verwijder, om de verwarmingsunit van het onderstel los te maken, de sterilisator/ flessenbak.
- Haal het snoer uit het snoercompartiment en draai de vergrendelingsknop van de verwarmingsunit in de richting van de wijzers van de klok.
- Til, terwijl u de vergrendelingsknop ingedrukt houdt, de verwarmingsunit van voor naar achteren omhoog.

- Om hygiënische redenen en om microbiologische risico's te voorkomen, moet de fles binnen korte tijd na het bereiden opgedronken worden (binnen de twee uur). Neem, alvorens het bereiden van voeding, contact op met het consultatiebureau of uw kinderarts voor nadere informatie over de voedselveiligheid en bereiding van voeding (te gebruiken water, opslag, bereidingswijze ...). Neem tevens de op de verpakking van de babyvoeding of de potjes vermelde aanwijzingen in acht.

Gebruik nooit het water van de bain-marie stand om een fles te bereiden.

CLEAN STAND

- Het apparaat, is om hygiënische redenen uitgerust met een zelfreinigingsfunctie. Deze maakt het mogelijk het apparaat automatisch te steriliseren.
- Giet circa 100 ml water in de verwarmingsunit.
- Sluit de deksel en druk op de knop .
- Aan het einde van de reinigingscyclus, gaat de knop  uit en geeft het apparaat drie piepjes af.
- Laat het apparaat vervolgens enkele minuten afkoelen om risico op brandwonden te vermijden.
- Leeg de inhoud van de verwarmingsunit in een geschikte opvangbak met behulp van de waterknop.
- Open de deksel en reinig de binnenzijde van de verwarmingsunit met een schone en droge doek.
- Raak het apparaat en de verwarmingsunit nooit direct na de uitvoer van een reinigingscyclus aan. Het apparaat en de verwarmingsunit kunnen heet zijn. daar het water in de clean stand een temperatuur van 100°C kan bereiken. Gebruik altijd een geschikte doek.

Gebruik het water van de reinigingscyclus nooit om een fles te bereiden.

LET OP! Open de deksel van de verwarmingsunit nooit tijdens de uitvoer van de reinigingscyclus. Wacht na de automatische reinigingscyclus altijd 5 minuten alvorens een nieuwe cyclus op te starten.

STERILISATOR / FLESSENBAK

- Reinig de flessen met warm zeepsop en spoel ze grondig schoon alvorens ze te steriliseren.
- Breng om de flessen in de magnetron te steriliseren, de flessen en de toebehoren in de sterilisator /flessenbak aan. Deze kan, naar gelang het model en de grootte, tot op 3 flessen bevatten.
- Vul de sterilisator/flessenbak tot op de middenrand met water (circa 200 ml water).
- Zet de sterilisator in het midden van de magnetron.
- Stel de tijd in (4 min. voor een magnetron van 900 W en 6 min. voor een magnetron van 750 W tot 800 W). Let op, overschrijd nooit de aanbevolen tijd.
- Laat, na voltooiing van de sterilisatiecyclus, de sterilisator 2 minuten in de magnetron afkoelen om risico op brandwonden te vermijden.
- Open, zodra het apparaat voldoende afgekoeld is, de deksel om de stoom te verwijderen. Leeg vervolgens de sterilisator/flessenbak volledig alvorens het opnieuw op het apparaat aan te brengen. Kantel om de sterilisator te legen, deze langzaam naar voren om het water via de twee hiertoe voorziene gaten weg te laten stromen. Laat de sterilisator vervolgens opdrogen of droog het af met een schone doek.
- Was uw handen zorgvuldig met water en zeep alvorens de flessen en de toebehoren uit de sterilisator te halen.

ONDERHOUD

- Haal altijd de stekker van het apparaat uit het stopcontact alvorens het schoon te maken.
- Reinig het reservoir en de oppervlakken met een vochtige doek of een uitgeknepen spons. Droog het geheel zorgvuldig af.
- Ontkalk het verwarmingsreservoir regelmatig en maak hierbij uitsluitend gebruik van alcoholazijn: Giet een mengsel van 50 ml water en 50 ml alcoholazijn in het afgekoelde en uitgeschakelde apparaat. Laat dit een hele nacht inwerken en leeg vervolgens het reservoir. Herhaal indien nodig totdat alle kalkaanslag verwijderd is. Schakel de stroom van het apparaat in en voer twee opwarmcycli uit waarbij het reservoir uitsluitend met schoon water gevuld mag worden (circa 100 ml) om het goed schoon te spoelen. Reinig de binnenzijde van het reservoir vervolgens met behulp van een vochtige doek.

- Gebruik nooit chemische ontkalkingsmiddelen of ontkalkingsproducten voor koffiezetapparaten in het reservoir.
- Zet het apparaat nooit in water.
- Controleer regelmatig of de verwarmingsunit schoon is.
- Na het apparaat enkele malen gebruikt te hebben, kan er zich een witte niet giftige aanslag (kalk) vormen. Voer in dit geval de hierboven beschreven ontkalkingscyclus uit.
- Voor een optimale levensduur van uw apparaat is het **NOODZAKELIJK** het apparaat regelmatig te ontkalken.



Het op dit product aangebrachte logo, dat een doorgestreepte vuilnisbak op wielen voorstelt, geeft aan dat het product niet bij het normale huisvuil mag worden weggeworpen.

Houd, om schadelijke gevolgen voor het milieu of de volksgezondheid te voorkomen, dit product gescheiden van overig afval om er zeker van te zijn dat het op milieuvriendelijke wijze gerecycleerd wordt. Neem voor nadere inlichtingen met betrekking tot de bestaande inzamelpunten contact op met de lokale overheden of het verkooppunt waar u het product heeft aangeschaft.

LEA CON ATENCIÓN LAS PRESENTES INSTRUCCIONES Y GUÁRDELAS BIEN.

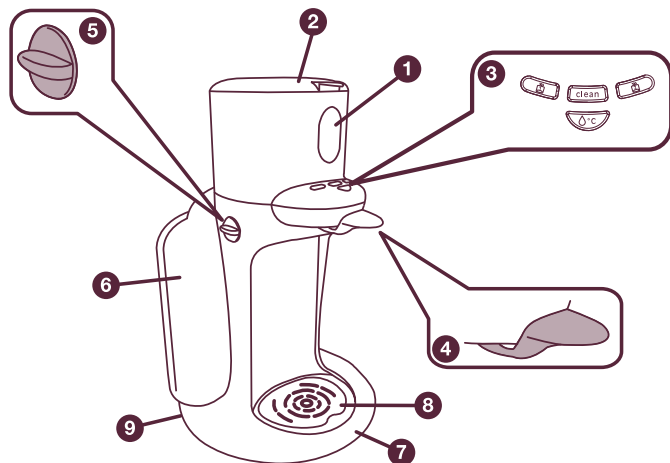

- 1 Unidad de calentamiento
- 2 Tapa unidad de calentamiento
- 3 Botones de mando
- 4 Botón de distribución de agua
- 5 Botón de desbloqueo de la unidad de calentamiento
- 6 Esterilizador / guarda-biberones
- 7 Soporte
- 8 Superficie del receptáculo
- 9 Cable de alimentación

E CONSEJOS DE SEGURIDAD



- Lea con atención el modo de empleo antes de utilizar el aparato por primera vez.
- No deje el aparato al alcance de los niños (en marcha o parado). Es conveniente vigilar a los niños para asegurarse de que no juegan con él.
- Este aparato no está previsto para ser utilizado por personas (niños incluidos) con capacidades físicas, sensoriales o mentales reducidas, o personas sin experiencia o sin conocimientos, salvo si han recibido, por mediación de una persona responsable de su seguridad, una vigilancia o instrucciones previas relativas a la utilización del aparato.
- El aparato está concebido para un uso exclusivamente doméstico.
- Utilice siempre el aparato sobre una superficie plana.
- No ponga el aparato sobre una plancha eléctrica.
- Conecte siempre el aparato en un enchufe de 230 Voltios + Tierra.
- No ponga nunca en marcha el aparato a sin agua en el depósito.
- Por motivos de seguridad, el aparato se detendrá automáticamente pasados unos minutos sin utilizar.
- Como medida de seguridad, si el cable de alimentación está dañado se deberá acudir al servicio postventa de Beaba o de su representante legal para que lo cambie y evitar cualquier peligro.
- Durante su utilización el aparato contiene agua caliente.
- No llene nunca la unidad de calentamiento por encima del límite indicado. Si la unidad de calentamiento está demasiado llena se podrían producir eyecciones de agua hirviendo.

¡ATENCIÓN: No levante la tapa cuando el producto se encuentre en ciclo de limpieza o de calentamiento.

- Se recomienda no calentar la comida durante demasiado tiempo.
- Las temperaturas indicadas son sólo indicativas. Antes de dar de comer al bebé compruebe la temperatura de la comida vertiendo unas gotas en el dorso de la mano o probándola.
- La temperatura de la leche, tras echar la leche en polvo, se suele aproximar a la del cuerpo humano, es decir 37° C.
- No sumerja nunca el aparato en el agua.



- Por lo general el aparato está caliente, preste mucha atención para evitar cualquier peligro de quemadura.
- Antes de la 1ª utilización: como medida de higiene, ponga 2 ciclos de auto-limpieza y siga las instrucciones que se indican a continuación.

MODO DE PREPARACIÓN INSTANTÁNEA

- El modo de preparación instantánea es el modo más rápido de preparar biberones.
- Rellene el biberón con la cantidad de agua necesaria a temperatura ambiente o fría.
- Abra la tapa y eche el agua en la unidad de calentamiento vacía.
- Cierre la tapa.
- Pulse el botón .
- Rellene el biberón con la cantidad de leche en polvo necesaria y póngalo en la rejilla del receptáculo.
- En cuanto el agua adquiera la temperatura deseada (unos 37° C), el botón permanece encendido y se oyen 3 "bips".
- Llene el biberón de leche en polvo y póngalo en la parrilla del receptáculo.
- Mantenga pulsado el botón de distribución de agua hasta que se llene el biberón.
- Compruebe que todo el agua que hay en la unidad de calentamiento se haya evacuado.
- Puede ocurrir que quede un poco de agua en el fondo de la unidad de calentamiento.
- Séquelo con un trapo limpio o incline el producto hacia adelante manteniendo pulsado el botón de distribución de agua hasta que no quede nada de agua en el interior.
- Para apagar el aparato vuelva a pulsar el botón .
- Por medidas de higiene y con el fin de evitar cualquier peligro microbiológico, el biberón se deberá consumir rápidamente una vez preparado (2 horas). Antes de preparar la comida, consulte con un profesional de salud o con su pediatra para obtener más información sobre la seguridad y la preparación de los alimentos (agua a utilizar, almacenamiento, modo de preparación...). Asimismo lea las instrucciones indicadas con la leche o los potitos para cualquier recomendación particular.

¡ATENCIÓN! Como medida de higiene, el modo distribución de agua sólo se debe utilizar con agua.



MODO BAÑO MARÍA

- El modo Baño María permite calentar biberones y potitos.
- El modo baño maría no permite un control exacto de la temperatura. Es conveniente adaptar el tiempo de calentamiento en función de la cantidad de agua y la temperatura inicial de los alimentos así como el tipo de recipiente utilizado. Compruebe siempre la temperatura antes de dar de comer al niño.
- Asegúrese siempre de que el producto esté desenchufado y la unidad de calentamiento vacía antes de quitar de su soporte la unidad de calentamiento.
- Abra la tapa de la unidad de calentamiento.
- Llene de agua la unidad de calentamiento hasta la marca "Máx."
- Ponga el biberón o el potito a calentar en la unidad de calentamiento.
- Pulse el botón  o el botón  en función de la cantidad a calentar y de la temperatura inicial de los alimentos:
 - Botón 1 : temperatura ambiente – cantidad pequeña – unos 7 minutos
 - Botón 2 : temperatura nevera – gran cantidad – unos 13 minutos
- Al final del ciclo de calentamiento, el botón de mando seleccionado se apaga y se oyen 3 "bips".
- Retire el biberón y el potito con un trapo para evitar quemarse.
- Después de mezclar el contenido del potito o de agitar el biberón, compruebe siempre que la temperatura de la comida no es demasiado elevada y que no hay peligro de que el niño se quemé.
- En modo Baño María el producto se puede utilizar con o sin soporte.
- Para quitar del soporte la unidad de calentamiento retire el esterilizador/guarda-biberones..
- Quite el cable de alimentación del ordenador de cables y gire el botón de desbloqueo de la unidad de calentamiento en sentido de la agujas del reloj.
- Manteniendo pulsado el botón de desbloqueo, levante la unidad de calentamiento de delante a atrás..

- Por medidas de higiene y con el fin de evitar cualquier peligro microbiológico, el biberón se deberá consumir rápidamente una vez preparado (2 horas). Antes de preparar la comida, consulte con un profesional de salud o con su pediatra para obtener más información sobre la seguridad y la preparación de los alimentos (agua a utilizar, almacenamiento, modo de preparación...). Asimismo lea las instrucciones indicadas con la leche o los potitos para cualquier recomendación particular.

No utilice nunca el agua del baño María para preparar un biberón.

MODO CLEAN

- Como medida de higiene, el producto dispone de una función auto-limpieza que permite esterilizar el aparato automáticamente.
- Vierta unos 100 ml de agua en la unidad de calentamiento.
- Cierre la tapa y pulse el Botón .
- Al final del ciclo de auto-limpieza, el botón  se apaga y se oyen 3 “bips”.
- Espere unos minutos a que el aparato se enfríe para evitar quemarse.
- Vacíe el contenido de la unidad de calentamiento en un recipiente adaptado por medio del botón de distribución de agua.
- Abra la tapa y limpie el interior de la unidad de calentamiento con un trapo limpio y seco.
- No toque nunca directamente el recipiente después que se haya distribuido el agua de un ciclo de limpieza. Podría estar muy caliente dado que el agua del modo clean puede llegar a 100° C. Utilice siempre una tela adaptada.

No utilice nunca el agua del modo clean para preparar un biberón.

¡ATENCIÓN! No abra nunca la tapa de la unidad de calentamiento durante un ciclo de auto-limpieza. Espere siempre 5 minutos después de un ciclo de autolimpieza. antes de iniciar otro ciclo.

ESTERILIZADOR/GUARDA-BIBERONES

- Limpie los biberones con agua caliente y jabón y aclárelos bien antes de esterilizarlos.
- Para esterilizar los biberones en el microondas ponga los biberones y los accesorios en el esterilizador/guarda-biberones.
- Éste tiene capacidad para hasta 3 biberones, dependiendo de los modelos y los tamaños.
- Llene de agua el esterilizador/guarda-biberones hasta el nivel de la arista central (unos 200 ml de agua).
- Ponga el esterilizador en medio del horno microondas.
- Seleccione el tiempo de calentamiento (4 min para horno de 900 W y 6 min para horno de 750 W a 800 W).
- Tenga cuidado de no pasarse nunca del tiempo recomendado.
- Una vez concluido el ciclo de esterilización, deje enfriar el esterilizador 2 min en el horno microondas para evitar quemarse.
- Cuando el aparato se haya enfriado lo suficiente, abra la tapa para dejar que salga el vapor de agua.
- A continuación vacíe por completo el esterilizador/guarda-biberones antes volver a ponerlo en su sitio.
- Para vaciarlo, inclínelo progresivamente hacia delante para que el agua salga por los dos orificios previstos a tal efecto. A continuación déjelo secar o séquelo con un trapo limpio.
- Lávese bien las manos con agua y jabón antes de retirar los biberones y los accesorios.

MANTENIMIENTO

- Desenchufe siempre el aparato antes de limpiarlo.
- Limpie el depósito y las superficies con un trapo húmedo o una esponja seca. Séquelo con cuidado.
- Desincruste periódicamente el depósito de calentamiento exclusivamente con vinagre de alcohol alimentario: En el aparato frío y sin conexión con el sector vierta una mezcla de 50 ml de agua y 50 ml de vinagre de alcohol.
- Déjelo reposar toda una noche y vacíe el contenido de la caldera.
- En caso necesario repita la operación hasta que se elimine toda la cal.
- Conecte el aparato al sector y practique 2 ciclos de calentamiento con únicamente agua limpia en el depósito (unos 100 ml) para aclararlo bien.

- A continuación limpie el interior del depósito con un trapo húmedo.
- No utilice nunca un producto desincrustante químico o un desincrustante de cafetera en el depósito .
- No meta nunca el aparato en el agua.
- Compruebe con regularidad que la unidad de calentamiento esté limpia..
- Tras varias utilizaciones puede ocurrir que aparezca un depósito blanco no tóxico (cal). Realice un ciclo de desincrustación tal como se indica más arriba.
- Es IMPERATIVO realizar una limpieza con desincustrante para garantizar la duración útil de su aparato.



El logotipo de este producto que representa un cubo de basura con ruedas tachado indica que el producto no se puede desechar con los residuos domésticos ordinarios. Para evitar posibles daños al medio ambiente o a la vida humana, separe el producto de los demás desechos con objeto de garantizar que se recicla de forma segura en el aspecto medioambiental. Para obtener más detalles sobre los centros de recogida existentes, póngase en contacto con la administración local o el vendedor a quien compró el producto.

VI PREGHIAMO DI LEGGERE ATTENTAMENTE LE PRESENTI ISTRUZIONI E DI CONSERVARLE.

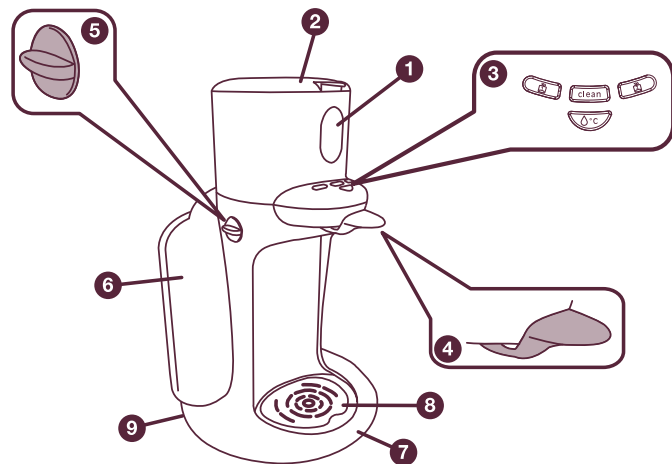

- 1 Unità di riscaldamento
- 2 Coperchio unità di riscaldamento
- 3 Pulsanti di comando
- 4 Pulsante di erogazione acqua
- 5 Pulsante di sblocco dell'unità di riscaldamento
- 6 Sterilizzatore / porta-biberon
- 7 Supporto
- 8 Griglia della vaschetta di raccolta
- 9 Cavo d'alimentazione

I CONSIGLI PER LA SICUREZZA



- Leggete attentamente le modalità d'uso al primo utilizzo del vostro apparecchio.
- Non lasciate l'apparecchio alla portata dei bambini (né in funzione né fermo).
- E' opportuno sorvegliare i bambini per accertarsi che non giochino con l'apparecchio.
- Questo apparecchio non è stato previsto per essere utilizzato da persone (compresi i bambini) con capacità fisiche, sensoriali o mentali ridotte, o da persone prive di esperienza o di conoscenza, salvo che esse abbiano potuto usufruire, tramite una persona responsabile della loro sicurezza, di sorveglianza o di istruzioni preventive riguardanti l'utilizzo dell'apparecchio.
- Il vostro apparecchio è stato progettato esclusivamente per un uso domestico.
- Utilizzare sempre l'apparecchio su una superficie piana.
- Non posare l'apparecchio su una piastra elettrica.
- Collegare sempre l'apparecchio ad una presa 230 Volt + Terra.
- Non far mai funzionare l'apparecchio senz'acqua nella vaschetta.
- Per motivi di sicurezza, l'apparecchio si ferma automaticamente dopo alcuni minuti di non utilizzo.
- Durante l'utilizzo, l'apparecchio contiene acqua calda.
- Per misura di sicurezza, se il cavo d'alimentazione è danneggiato, deve essere sostituito dal servizio assistenza BEABA o dal suo rappresentante legalmente autorizzato per evitare qualsiasi pericolo.
- Non riempire mai l'unità di riscaldamento oltre il limite indicato. Se l'unità di riscaldamento è troppo piena, può fuoriuscire dell'acqua bollente.

AVVERTENZA: Non sollevare il coperchio quando l'apparecchio sta eseguendo il ciclo di pulizia o di riscaldamento.

- Si raccomanda di non scaldare la pappa per un periodo troppo lungo.
- Le temperature suggerite sono indicative. Prima di dare da mangiare al bebè, controllare la temperatura del cibo versandone alcune gocce sul dorso della vostra mano o assaggiando la pappa.
- La temperatura del latte, dopo l'aggiunta della polvere, si avvicina generalmente a quella del corpo umano, cioè 37°C.

- Non immergere mai l'apparecchio nell'acqua.
- Di norma, l'apparecchio è caldo; aumentare quindi la sorveglianza per evitare il rischio di scottature.
- Al 1° utilizzo: per precauzione igienica, eseguire 2 cicli di auto-pulizia seguendo le istruzioni riportate di seguito.



MODALITA' PREPARAZIONE ISTANTANEA

- La modalità di preparazione istantanea è la modalità più rapida per la preparazione dei biberon. Sono sufficienti pochi secondi per ottenere un biberon alla giusta temperatura (circa 37°C).
- Riempire il biberon con la quantità necessaria d'acqua a temperatura ambiente o fredda.
- Aprire il coperchio e versare l'acqua nell'unità di riscaldamento vuota.
- Richiudere il coperchio.
- Premere il pulsante . Il pulsante si mette a lampeggiare durante la fase di riscaldamento. Il tempo di riscaldamento può variare in funzione della quantità d'acqua e della temperatura di partenza.
- Quando l'acqua raggiunge la giusta temperatura (circa 37°C), il pulsante rimane in posizione accesa e si odono 3 « bip ».
- Riempire quindi il biberon con la quantità necessaria di latte in polvere e metterlo sulla griglia della vaschetta di raccolta.
- Tenere premuto il pulsante di erogazione acqua fino a quando il biberon sarà pieno.
- Controllare che tutta l'acqua presente nell'unità di riscaldamento sia defluita.
- Può succedere che rimanga un po' d'acqua sul fondo dell'unità di riscaldamento. Asciugare con un panno pulito o inclinare il prodotto in avanti tenendo premuto il pulsante di erogazione acqua fino a quando non rimane più acqua all'interno.
- Per spegnere l'apparecchio, premere di nuovo il pulsante .
- Per precauzione igienica e per evitare qualsiasi rischio microbiologico, il biberon deve essere consumato rapidamente dopo la preparazione (entro 2 ore). Prima della preparazione di qualsiasi pappa, vi preghiamo di consultare un professionista del settore o il vostro pediatra per maggiori informazioni sulla sicurezza e la preparazione degli alimenti (acqua da utilizzare, conservazione, modalità di preparazione...). Fate anche

riferimento alle istruzioni fornite insieme al latte o ai vasetti per qualsiasi raccomandazione specifica.

ATTENZIONE ! Per precauzione igienica, la modalità erogazione acqua deve essere utilizzata unicamente con acqua.



MODALITA' BAGNOMARIA

- La modalità Bagnomaria permette di riscaldare biberon e vasetti.
- La modalità bagnomaria non consente un controllo esatto della temperatura. E' opportuno adeguare il tempo di riscaldamento in base alla quantità e alla temperatura di partenza dei cibi e al tipo di recipiente utilizzato. Verificare sempre la temperatura prima di dar da mangiare al vostro bambino.
- Accertarsi sempre che il prodotto sia scollegato e che l'unità di riscaldamento sia vuota prima di toglierla dal suo supporto.
- Aprire il coperchio dell'unità di riscaldamento.
- Riempire l'unità di riscaldamento con acqua fino al segno « Max ».
- Mettere il biberon o il vasetto da riscaldare nell'unità di riscaldamento.
- Premere il pulsante  o il pulsante  in funzione della quantità da riscaldare e della temperatura di partenza dei cibi:
 - Pulsante 1 : temperatura ambiente – piccola quantità – circa 7 minuti
 - Pulsante 2 : temperatura frigorifero – grande quantità – circa 13 minuti
- Al termine del ciclo di riscaldamento, il pulsante di comando selezionato si spegne e si odono 3 « bip ».
- Ritirare il biberon o il vasetto con un panno per evitare il rischio di scottature.
- Dopo aver mescolato il contenuto del vasetto o agitato il biberon, controllare sempre che la temperatura della pappa non sia troppo elevata e che non vi sia rischio di scottature per il vostro bambino.
- Nella modalità Bagnomaria, il prodotto può essere utilizzato con o senza il supporto.
- Per togliere l'unità di riscaldamento dal supporto, ritirare lo sterilizzatore/porta-biberon.
- Spostare il cavo di alimentazione dal suo alloggiamento e ruotare il pulsante di sblocco dell'unità di riscaldamento in senso orario.
- Tenendo il pulsante di sblocco, sollevare l'unità di riscaldamento dal davanti verso l'indietro.

- Per precauzione igienica e per evitare qualsiasi rischio microbiologico, il biberon deve essere consumato rapidamente dopo la preparazione (entro 2 ore). Prima della preparazione di qualsiasi pappa, vi preghiamo di consultare un professionista del settore o il vostro pediatra per maggiori informazioni sulla sicurezza e la preparazione degli alimenti (acqua da utilizzare, conservazione, modalità di preparazione...). Fate anche riferimento alle istruzioni fornite insieme al latte o ai vasetti per qualsiasi raccomandazione specifica.

Non utilizzare mai l'acqua della modalità bagnomaria per preparare un biberon.

MODALITA' CLEAN

- Per precauzione igienica, il prodotto è dotato di una funzione di auto-pulizia, che permette di sterilizzare automaticamente l'apparecchio.
- Versare circa 100ml d'acqua nell'unità di riscaldamento.
- Richiudere il coperchio e premere il pulsante .
- Al termine del ciclo di auto-pulizia, il pulsante  si spegne e si odono 3 « bip ».
- Attendere alcuni minuti che l'apparecchio si raffreddi per evitare il rischio di scottature.
- Vuotare il contenuto dell'unità di riscaldamento in un recipiente idoneo utilizzando il pulsante di erogazione acqua.
- Aprire il coperchio e pulire l'interno dell'unità di riscaldamento utilizzando un panno pulito e asciutto.
- Non toccare mai il recipiente direttamente dopo l'erogazione d'acqua di un ciclo di pulizia. Potrebbe essere molto caldo poiché l'acqua della modalità clean può raggiungere 100°C. Usare sempre un panno idoneo.

Non utilizzare mai l'acqua della modalità clean per preparare un biberon.

ATTENZIONE! Non aprire mai il coperchio dell'unità di riscaldamento durante un ciclo di auto-pulizia. Aspettare sempre 5 minuti dopo un ciclo di autopulizia prima di eseguire un nuovo ciclo.

STERILIZZATORE / PORTA-BIBERON

- Lavare i biberon con acqua calda saponata e sciacquarli abbondantemente prima della sterilizzazione.
- Per sterilizzare i vostri biberon nel microonde, mettere i biberon e gli accessori nello sterilizzatore/porta-biberon. Può contenere fino a 3 biberon a seconda dei modelli e delle dimensioni.
- Riempire lo sterilizzatore/porta-biberon con acqua fino al livello del bordo centrale (circa 200 ml d'acqua).
- Mettere lo sterilizzatore al centro del forno a microonde.
- Selezionare il tempo di riscaldamento (4 min per forno da 900 W e 6 min per forno da 750 W a 800 W). Attenzione a non superare mai il tempo consigliato.
- Terminato il ciclo di sterilizzazione, lasciar raffreddare 2 minuti lo sterilizzatore nel forno a microonde per evitare il rischio di scottature.
- Quando l'apparecchio si è sufficientemente raffreddato, aprire il coperchio per far fuoriuscire il vapore. Vuotare quindi completamente lo sterilizzatore/porta-biberon prima di riposizionarlo. Per vuotarlo, inclinarlo progressivamente in avanti affinché l'acqua defluisca attraverso i due orifizi previsti per questo scopo. Lasciare quindi asciugare o asciugare con un panno pulito.
- Lavarsi accuratamente le mani con acqua saponata prima di ritirare i biberon e gli accessori.

MANUTENZIONE

- Scollegare sempre l'apparecchio prima di procedere alla sua pulizia.
- Pulire la vaschetta e le superfici con un panno umido o con una spugna strizzata.
- Asciugare con cura.
- Disincrostare periodicamente la vaschetta di riscaldamento esclusivamente con aceto d'alcool alimentare: Versare nell'apparecchio freddo, non collegato alla rete, una miscela di 50 ml d'acqua e 50 ml di aceto d'alcool.
- Lasciar riposare per tutta una notte, quindi vuotare il contenuto del recipiente.
- Ripetere l'operazione, se necessario, fino ad eliminazione completa del calcare.

- Collegare l'apparecchio alla rete, poi eseguire 2 cicli di riscaldamento esclusivamente con acqua limpida nella vaschetta (circa 100 ml) per sciacquarla bene.
- Pulire quindi l'interno della vaschetta con un panno umido.
- Non utilizzare mai disincrostante chimico o disincrostante per caffettiere nella vaschetta.
- Non immergere mai l'apparecchio nell'acqua.
- Controllare regolarmente che l'unità di riscaldamento sia pulita.
- Dopo alcuni utilizzi, può succedere che appaia un deposito bianco non tossico (calcare).
- Effettuare un ciclo di disincrostazione come sopra indicato.
- Una disincrostazione regolare è ASSOLUTAMENTE NECESSARIA per garantire la durata del vostro apparecchio.



Il logo apposto su questo prodotto e raffigurante una pattumiera su ruote barrata indica che il prodotto non può essere gettato con i normali rifiuti domestici. Per evitare eventuali danni all'ambiente o alla persona, vi preghiamo di separare il prodotto dagli altri rifiuti per garantire il riciclo in modo sicuro per l'ambiente.

Per maggiori dettagli sui punti di raccolta esistenti, vi preghiamo di contattare l'amministrazione locale o il rivenditore presso il quale avete acquistato questo prodotto.

LEIA O PRESENTE FOLHETO DE INSTRUÇÕES COM ATENÇÃO E GUARDE-O PARA CONSULTA.

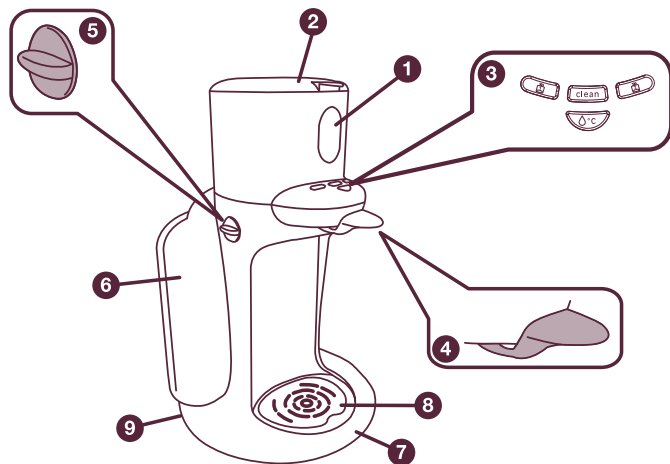

- 1 Unidade de aquecimento
- 2 Tampa da unidade de aquecimento
- 3 Botões de comando
- 4 Botão de distribuição de água
- 5 Botão de desbloqueio da unidade de aquecimento
- 6 Esterilizador/caixa de biberões
- 7 Suporte
- 8 Grelha do receptáculo
- 9 Cabo de alimentação

P CONSELHOS DE SEGURANÇA



- Antes de utilizar o aparelho pela primeira vez, leia com atenção as instruções de utilização.
- Mantenha o aparelho fora do alcance das crianças (quer em modo de funcionamento como de paragem). As crianças devem ser mantidas sob vigilância para se certificar de que não brincam com o aparelho.
- Este aparelho não deve ser utilizado por pessoas (incluindo crianças) com incapacidade física, sensorial ou mental, nem por pessoas sem experiência ou conhecimentos, salvo se estiverem sob vigilância ou se tiverem recebido instruções sobre a utilização do aparelho por parte da pessoa responsável pela sua segurança.
- O seu aparelho foi concebido para uso exclusivamente doméstico.
- Utilize sempre o aparelho numa superfície plana.
- Não coloque o aparelho numa placa eléctrica.
- Ligue sempre o aparelho a uma tomada de 230 V + Terra.
- Não coloque nunca o aparelho a funcionar sem água no depósito.
- Por questões de segurança, o aparelho desliga-se automaticamente após alguns minutos de inactividade.
- Por medida de segurança, se o cabo de alimentação estiver danificado, providencie a sua substituição junto do serviço pós-venda da BEABA ou do seu representante legal, para evitar qualquer perigo.
- Durante a sua utilização, o aparelho contém água quente.
- Não encha nunca a unidade de aquecimento para além do limite indicado.
- Se a unidade de aquecimento estiver demasiado cheia, a água em ebulição pode ser projectada.

ADVERTÊNCIA: Não abra a tampa enquanto o aparelho estiver em ciclo de limpeza ou de aquecimento.

- Não é recomendável aquecer os alimentos durante um período demasiado longo.
- As temperaturas indicadas são indicativas. Antes de alimentar o bebé, verifique a temperatura do alimento deitando umas gotas nas costas da mão ou provando-o.
- A temperatura do leite, após a adição do pó, aproxima-se geralmente da temperatura do corpo, ou seja, 37°C.
- Não mergulhe nunca o aparelho na água.



- De uma forma geral, o aparelho está quente, logo, reforce a vigilância para evitar qualquer risco de queimaduras.
- Antes da 1ª utilização: por questões de higiene, efectue 2 ciclos de autolimpeza seguindo as instruções abaixo.

MODO DE PREPARAÇÃO INSTANTÂNEA

- O modo de preparação instantânea é o modo mais rápido para a preparação dos biberões. Bastam alguns segundos para que o biberão atinja a temperatura apropriada (cerca de 37 °C).
- Encha o biberão com a quantidade necessária de água à temperatura ambiente ou fria.
- Abra a tampa e deite a água na unidade de aquecimento vazia.
- Em seguida, volte a fechar a tampa.
- Prima o botão . Durante o processo de aquecimento, o botão fica intermitente. O tempo de aquecimento pode variar consoante a quantidade de água e a temperatura inicial.
- Quando a água tiver atingido a temperatura pretendida (cerca de 37 °C), o botão mantém-se ligado e são emitidos 3 sinais sonoros.
- Deite então a quantidade necessária de leite em pó no biberão e coloque-o na grelha do receptáculo.
- Mantenha o botão de distribuição de água premido até que o biberão esteja cheio.
- Certifique-se de que esvazia completamente a unidade de aquecimento.
- É possível que fique uma pequena quantidade de água no fundo da unidade de aquecimento. Seque com um pano limpo ou incline o aparelho para a frente, mantendo premido o botão de distribuição de água até desaparecer toda a água do seu interior.
- Para desligar o aparelho, prima novamente o botão .
- Por questões de higiene e para evitar qualquer risco microbiológico, o conteúdo do biberão deve ser consumido rapidamente após a preparação (num período de 2 horas). Antes de preparar a refeição, consulte um profissional de saúde ou o seu pediatra para obter mais informações sobre a segurança e a preparação dos alimentos (água a utilizar, armazenamento, modo de preparação...). Consulte igualmente as instruções fornecidas com o leite ou os boiões para confirmar se existe alguma recomendação específica.

ATENÇÃO! Por questões de higiene, o modo de distribuição de água deve ser utilizado unicamente com água.



MODO BANHO-MARIA

- O modo Banho-Maria permite aquecer os biberões e os boiões.
- O modo banho-maria não permite efectuar um controlo exacto da temperatura. É conveniente adaptar o tempo de aquecimento consoante a quantidade e a temperatura inicial dos alimentos e o tipo de recipiente utilizado. Verifique sempre a temperatura dos alimentos antes de os servir à criança.
- Antes de retirar a unidade de aquecimento do respectivo suporte, certifique-se sempre de que o aparelho está desligado da corrente e de que a unidade de aquecimento está vazia.
- Abra a tampa da unidade de aquecimento.
- Encha a unidade de aquecimento com água até à marca “Max.”.
- Coloque o biberão ou o boião que pretende aquecer na unidade de aquecimento.
- Prima o botão  ou o botão  em função da quantidade que pretende aquecer e da temperatura inicial dos alimentos:
 - Botão 1: temperatura ambiente – pequena quantidade – cerca de 7 minutos
 - Botão 2: temperatura do frigorífico – grande quantidade – cerca de 7 minutos
- No fim do ciclo de aquecimento, o botão de comando seleccionado apaga-se e são emitidos 3 sinais sonoros.
- Retire então o biberão e o boião com um pano para evitar qualquer risco de queimaduras.
- Depois de ter mexido o conteúdo do boião ou de ter agitado o biberão, certifique-se sempre de que a temperatura dos alimentos não é demasiado elevada e de que não existe risco de queimaduras para a criança.
- Em modo Banho-Maria, o produto pode ser utilizado com ou sem suporte.
- Para retirar a unidade de aquecimento do suporte, retire o esterilizador/caixa de biberões.
- Retire o cabo de alimentação do suporte do cabo e rode o botão de desbloqueio da unidade de aquecimento no sentido dos ponteiros do relógio.

- Mantendo o botão de desbloqueio premido, levante a unidade de aquecimento da frente para trás.
- Por questões de higiene e para evitar qualquer risco microbiológico, o conteúdo do biberão deve ser consumido rapidamente após a preparação (num período de 2 horas). Antes de preparar a refeição, consulte um profissional de saúde ou o seu pediatra para obter mais informações sobre a segurança e a preparação dos alimentos (água a utilizar, armazenamento, modo de preparação...). Consulte igualmente as instruções fornecidas com o leite ou os biberões para confirmar se existe alguma recomendação específica.

Não utilize nunca a água do banho-maria para preparar um biberão.

MODO CLEAN

- Por questões de higiene, o aparelho está equipado com uma função de autolimpeza.
- Esta permite esterilizar automaticamente o aparelho.
- Deite cerca de 100 ml de água na unidade de aquecimento.
- Volte a fechar a tampa e prima o botão .
- No fim do ciclo de autolimpeza, o botão  apaga-se e são emitidos 3 sinais sonoros.
- Aguarde alguns minutos até que o aparelho arrefeça para evitar qualquer risco de queimaduras.
- Esvazie o conteúdo da unidade de aquecimento num recipiente adaptado utilizando o botão de distribuição de água.
- Nunca toque directamente no recipiente após a distribuição de água de um ciclo de limpeza. Este pode estar muito quente, porque a água do modo clean pode atingir 100°C. Utilize sempre uma pega de tecido adequada.

Não utilize nunca a água do modo clean para preparar um biberão.

ATENÇÃO! Não abra nunca a tampa da unidade de aquecimento durante o ciclo de autolimpeza. ntes de reiniciar um novo ciclo, aguarde sempre 5 minutos após o ciclo de autolimpeza.

ESTERILIZADOR / CAIXA DE BIBERÕES

- Antes de proceder à esterilização, lave os biberões com água quente e sabão e enxagúe-os abundantemente.
- Para esterilizar os biberões no microondas, coloque os biberões e os acessórios no esterilizador/caixa de biberões.
- Este pode conter até 3 biberões consoante os modelos e os tamanhos.
- Encha o esterilizador/caixa de biberões com água até ao nível da aresta central (cerca de 200 ml de água).
- Coloque o esterilizador no centro do forno microondas.
- Seleccione o tempo de aquecimento (4 min. num forno de 900 W e 6 min. num forno de 750 W a 800 W). Atenção: não deve exceder o tempo recomendado.
- Concluído o ciclo de esterilização, deixe arrefecer durante 2 minutos o esterilizador no forno microondas, para evitar qualquer risco de queimaduras.
- Quando o aparelho tiver arrefecido suficientemente, abra a tampa para deixar sair o vapor.
- Em seguida, esvazie completamente o esterilizador/caixa de biberões antes de o reposicionar.
- Para o esvaziar, incline-o progressivamente para a frente para que a água escorra pelos dois orifícios concebidos para o efeito.
- Depois, deixe secar ou seque com um pano limpo.
- Antes de retirar os biberões e os acessórios, lave bem as mãos com água e sabão.

MANUTENÇÃO

- Antes de efectuar a limpeza, desligue sempre o aparelho.
- Limpe o depósito e as superfícies com um pano húmido ou uma esponja bem torcida. Seque bem.
- Remova periodicamente o calcário do depósito de aquecimento exclusivamente com vinagre de álcool de cozinha: No aparelho frio e desligado da corrente eléctrica, deite uma mistura de 50 ml de água e 50 ml de vinagre de álcool.
- Deixe actuar durante toda a noite e esvazie o conteúdo da caldeira.
- Se necessário, repita a operação até eliminar completamente o calcário.

- Ligue o aparelho à corrente e efectue 2 ciclos de aquecimento utilizando apenas água limpa no depósito (cerca de 100 ml) para o enxaguar correctamente.
- Em seguida, limpe o interior do depósito com um pano húmido.
- Não utilize nunca produtos anticalcário químicos nem produtos anticalcário para cafeteiras no depósito.
- Não mergulhe nunca o aparelho na água.
- Verifique com regularidade se a unidade de aquecimento está limpa.
- Após algumas utilizações, é possível que apareça um depósito branco não tóxico (calcário).
- Efectue um ciclo de remoção do calcário conforme indicado anteriormente.
- É IMPERATIVO remover o calcário com frequência para garantir o tempo de vida útil do seu aparelho.



O logótipo apostado neste produto representando um contentor de lixo com rodas barrado com uma cruz indica que o produto não deve ser tratado como lixo doméstico. Para evitar eventuais danos ambientais ou humanos, queira separar este produto dos outros resíduos para garantir uma reciclagem ambientalmente segura do mesmo. Para mais pormenores sobre os locais de recolha selectiva existentes, contacte a administração local ou o retalhista onde adquiriu o produto.

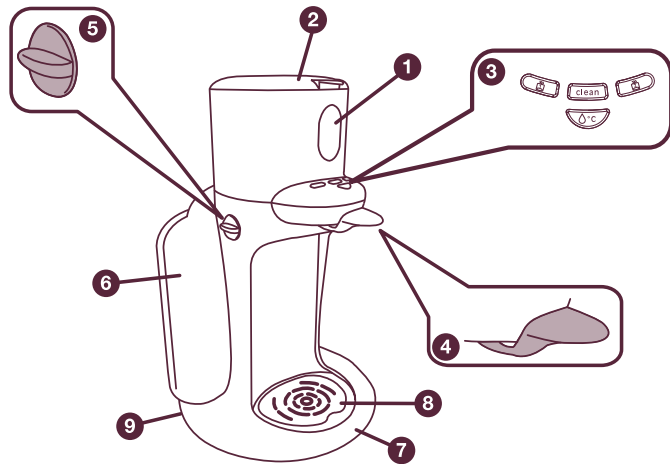

- 1 Lämmityselementti
- 2 Lämmityselementin kansi
- 3 Komentopainikkeet
- 4 Vedenjakelupainike
- 5 Lämmityselementin avauspainike
- 6 Sterilisoija / tuttipullon pidike
- 7 Alusta
- 8 Asetusverkko
- 9 Virtajohto



FI TURVAOHJEET

- Lue laitteen käyttöohjeet huolellisesti ennen ensimmäistä käyttökertaa.
- Älä jätä laitetta lasten ulottuville (käytössä tai sammutettuna).
- Älä anna lasten leikkiä laitteella.
- Laitetta ei ole tarkoitettu henkilöiden käyttöön (mukaan lukien lapset), joiden fyysiset, aistilliset tai henkiset ominaisuudet voivat olla ongelmaksi laitteen käytölle, tai henkilöiden käyttöön, joilla ei ole kokemusta tai tietoa laitteen käytöstä, paitsi jos henkilön turvallisuudesta vastaava henkilö on neuvonut häntä tai valvonut laitteen käyttöä.
- Laite on tarkoitettu ainoastaan kotikäyttöön.
- Käytä laitetta aina tasaisella pinnalla.
- Älä aseta laitetta sähkölevyn päälle.
- Kytke laite aina 230 voltin maadoitettuun pistokkeeseen.
- Älä käytä laitetta vesisäiliö tyhjänä.
- Laite sammuu automaattisesti turvallisuussyistä, jos sitä ei ole käytetty muutamaan minuuttiin.
- Käytössä oleva laite sisältää kuumaa vettä.
- Jos virtajohto on vioittunut, pyydä Beaban huoltopalvelua tai sen valtuutettua edustajaa vaihtamaan se turvallisuussyistä vaaratilanteiden välttämiseksi.
- Älä koskaan täytä lämmityselementtiä ilmoitetun rajan yli. Jos lämmityselementti on liian täynnä, kiehunutta vettä saattaa läikkyä yli.

HUOMIO: Älä nosta kantta laitteen puhdistus- tai lämmitysjakson aikana.

- Ei ole suositeltavaa lämmittää ruokaa liian kauan.
- Ilmoitetut lämpötilat ovat viitteellisiä.
- Ennen kuin syötät vauvan, tarkista ruoan lämpötila tiputtamalla muutama ruokatippa kämmenselälle tai maistamalla ruokaa.
- Maitojauheen lisäämisen jälkeen maidon lämpötila on yleensä ruumiinlämpöistä eli noin 37 °C.
- Älä koskaan upota laitetta veteen.
- Ole aina varovainen, kun laite on kuuma.
- Vältä näin kaiken palamisvaaran.
- Ennen ensimmäistä käyttökertaa: hygieenisistä syistä johtuen käynnistä automaattinen puhdistustoiminto 2 kertaa alla olevien ohjeiden mukaisesti.



PIKAVALMISTUS-TILA

- Pikavalmistus-tila on nopein tapa lämmittää tuttipullot.
- Täytä tuttipullo tarvittavalla vesimäärällä, joka on huoneenlämpöistä tai kylmää.
- Avaa kansi ja kaada vesi tyhjään lämmitysyksikköön.
- Avaa kansi ja kaada vesi lämmitysyksikköön.
- Sulje kansi.
- Paina painiketta .
- Täytä tuttipullo tarvittavalla määrällä maitojauhetta ja aseta tuttipullo laitteen verkon päälle.
- Lämmitysaika vaihtelee veden määrän ja alkuperäisen lämpötilan mukaan.
- Kun vesi on lämmennyt sopivaan lämpötilaan (noin 37 °C), painikkeessa on edelleen valo ja laitteesta kuuluu 3 « piippausääntä ».
- Täytä tuttipullo maitojauheella ja aseta se laitteen verkon päälle.
- Pidä vedenjakelupainiketta alhaalla, kunnes tuttipullo on täysi.
- Tarkista, että kaikki lämmitysyksikössä ollut vesi on valunut tuttipulloon.
- Lämmitysyksikön pohjaan saattaa jäädä hiukan vettä.
- Kuivaa pohja puhtaalla liinalla tai kallista laitetta eteenpäin samalla kun pidät vedenjakelupainiketta alhaalla, kunnes yksikössä ei ole enää vettä.
- Sammuta laite painamalla painiketta .
- Hygieenisistä syistä ja mikrobiologisten riskien välttämiseksi tuttipullon sisältö tulee nauttia nopeasti valmistuksen jälkeen (kahden tunnin kuluessa valmistuksesta). Ennen kuin valmistat vauvanruokia ja -juomia, pyydä terveydenhoidon ammattilaiselta tai lastenlääkäriltä lisätietoja ruoka-aineiden turvallisuudesta ja valmistuksesta (käytettäväksi sopiva vesi, ruoka-aineiden säilytys ja valmistustavat...). Lue myös huolellisesti maidon tai ruokapurkkien sisältämät ohjeet.

HUOMIO! Hygieenisistä syistä johtuen vedenjakelu-tilassa voi käyttää ainoastaan vettä.

VESIHAUDE-TILA

- Vesihauhte-tilassa voit lämmittää tuttipulloja ja vauvanruokapurkkeja.
- Vesihauhte-tilassa ei voi hallita tarkkaa lämpötilaa. Lämmitysaika on syytä mukauttaa ruoka-aineiden alkuperäisen lämpötilan ja määrän sekä käytetyn astian mukaan. Muista aina tarkistaa lämpötila, ennen kuin tarjoilet ruoan lapselle.

- Tarkista aina, että laite on kytketty irti verkkovirrasta ja että lämmitysyksikkö on tyhjä, ennen kuin irrotat lämmitysyksikön alustasta.
- Avaa lämmitysyksikön kansi.
- Täytä lämmitysyksikkö vedellä « Max. » -rajaan asti.
- Aseta lämmitettävä tuttipullo tai vauvanruokapurkki lämmitysyksikköön.
- Paina painiketta  tai painiketta  riippuen lämmitettävän ruoan määrästä ja ruokien alkuperäisestä lämpötilasta:
 - 1-painike: huonelämpötila – pieni määrä – noin 7 minuuttia
 - 2-painike: jääkaapin lämpötila – suuri määrä – noin 13 minuuttia
- Lämmityksen lopussa valitsemasi komentopainike sammuu ja laitteesta kuuluu 3 « piippausääntä ».
- Ota tuttipullo tai vauvanruokapurkki pois liinan avulla, jotta et polta itseäsi.
- Kun olet sekoittanut vauvanruokapurkin tai ravistanut tuttipullon sisällön, tarkista aina, että ruoka ei ole liian kuumaa, jotta lapsesi ei polta itseään.
- Laitetta voi käyttää vesihauhte-tilassa alustan kanssa tai ilman.
- Kun haluat irrottaa lämmitysyksikön alustasta, irrota ensin sterilisoija / tuttipullon pidike.
- Ota virtajohto pois johdon säilytyspaikasta ja käännä lämmitysyksikön avauspainiketta myötöpäivään.
- Pidä avauspainiketta alhaalla ja nosta lämmitysyksikkö edestä taaksepäin.
- Hygieenisistä syistä ja mikrobiologisten riskien välttämiseksi tuttipullon sisältö tulee nauttia nopeasti valmistuksen jälkeen (kahden tunnin kuluessa valmistuksesta). Ennen kuin valmistat vauvanruokia ja -juomia, pyydä terveydenhoidon ammattilaiselta tai lastenlääkäriltä lisätietoja ruoka-aineiden turvallisuudesta ja valmistuksesta (käytettäväksi sopiva vesi, ruoka-aineiden säilytys ja valmistustavat...). Lue myös huolellisesti maidon tai ruokapurkkien sisältämät ohjeet.

Älä koskaan käytä tuttipullon valmistukseen vesihauhteessa käytettyä vettä.

PUHDISTUS-TILA

- Hygieenisistä syistä johtuen laite on varustettu automaattisella puhdistustoiminnolla.
- Se steriloi laitteen automaattisesti.
- Kaada lämmitysyksikköön noin 100 ml vettä.
- Sulje kansi ja paina painiketta .

- Automaattisen puhdistustoiminnon lopussa painike  sammuu ja laitteesta kuuluu 3 « piippausääntä ».
- Anna laitteen jäähtyä muutaman minuutin ajan välttääksesi kaikenlaiset palovammat.
- Tyhjennä lämmitysyksikön sisältö sopivaan astiaan vedenjakelupainikkeen avulla.
- Älä koskaan koske astiaa heti puhdistusjakson vedenjakelun jälkeen. Se saattaa olla erittäin kuuma, sillä puhdistusjaksossa käytetyn veden lämpötila voi nousta jopa 100 °C asteeseen. Käytä aina astian käsittelyssä asianmukaista liinaa.

Älä koskaan käytä tuttipullon valmistukseen puhdistusjaksossa käytettyä vettä.

HUOMIO! Älä koskaan avaa lämmitysyksikön kantta automaattisen puhdistustoiminnon aikana. Odota automaattisen puhdistusjakson jälkeen aina 5 minuuttia, ennen kuin käynnistät uuden jakson.

STERILISOIJA / TUTTIPULLON PIDIKE

- Puhdista tuttipullot kuumassa saippuvedessä ja huuhtelee ne runsaalla vedellä ennen sterilointia.
- Aseta tuttipullot ja tarvikkeet sterilisoijaan / tuttipullon pidikkeeseen mikroaaltouunissa sterilointia varten.
- Pidikkeeseen mahtuu korkeintaan 3 tuttipulloa mallista ja koosta riippuen.
- Täytä sterilisoija / tuttipullon pidike vedellä keskiviivaan asti (noin 200 ml vettä).
- Aseta sterilisoija mikroaaltouunin keskelle.
- Valitse lämmitysaika (4 min 900 W uunille ja 6 min 750 W - 800 W uunille).

HUOMIO! Älä koskaan ylitä suositeltavaa aikaa.

- Kun sterilointi on loppunut, anna sterilisoijan jäähtyä mikroaaltouunissa 2 minuutin ajan välttääksesi palovammoja.
- Kun laite on jäähtynyt, avaa kansi ja päästä höyry pois laitteesta. Sen jälkeen tyhjennä sterilisoija / tuttipullon pidike kokonaan, ennen kuin asetat sen takaisin paikoilleen.
- Tyhjennä sterilisoija / tuttipullon pidike kallistamalla sitä eteenpäin, jotta vesi valuu pois kahdesta tyhjennysreiästä.

- Anna laitteen kuivua tai kuivaa se puhtaalla liinalla.
- Pese kädet huolellisesti saippuvedellä, ennen kuin otat tuttipullot ja tarvikkeet pois.

HUOLTO

- Kytke aina laite irti verkkovirrasta, ennen kuin puhdistat sen.
- Puhdista laitteen vesisäiliö ja pinnat kostealla liinalla tai kuivaksi puristetulla pesusienellä. Kuivaa huolellisesti.
- Poista kalkki säännöllisesti lämmitysyksiköstä käyttämällä ainoastaan ruoanlaittoon soveltuvaa viinietikkaa: Kaada verkkovirrasta pois kytkettyyn, kylmään laitteeseen sekoitus, joka sisältää 50 ml vettä ja 50 ml viinietikkaa.
- Jätä sekoitus laitteeseen yön yli.
- Tyhjennä sen jälkeen lämmitysyksikkö.
- Toista toimenpide tarvittaessa, kunnes kalkki on hävinnyt kokonaan.
- Kytke laite verkkovirtaan ja lämmitä laite 2 kertaa laittamalla säiliöön pelkkää puhdasta vettä (noin 100 ml), jotta laite huuhtoutuu kunnolla.
- Puhdista sen jälkeen lämmitysyksikön sisäosa kostealla liinalla.
- Älä koskaan käytä kemiallisia kalkinpoistoaineita tai kahvinkeitin kalkinpoistoaineita lämmitysyksikön puhdistamiseen.
- Älä koskaan upota laitetta veteen.
- Tarkista säännöllisesti, että lämmitysyksikkö on puhdas.
- Muutaman käyttökerran jälkeen laitteeseen saattaa ilmestyä valkoista myrkytöntä sakkaa (kalkkia).
- Suorita kalkinpoisto yllä annettujen ohjeiden mukaisesti.

Tuotteen logo esittää pyörillä varustettua jäteastia, jonka yli on vedetty risti.

Se tarkoittaa, että tuotetta ei saa hävittää tavallisen kotitalousjätteen mukana.

Jotta välttyttäisiin mahdollisilta ympäristö- ja henkilövahingoilta, hävitä tuote erillään muista jätteistä.

Niin varmistat, että se kierrätetään ympäristöystävällisellä tavalla.

Lisätietoja keräyspisteistä saat paikallisilta viranomaisilta tai tuotteen myyneeltä jälleenmyyjältä.



LES DENNE BRUKSANVISNINGEN NØYE OG TA VARE PÅ DEN.

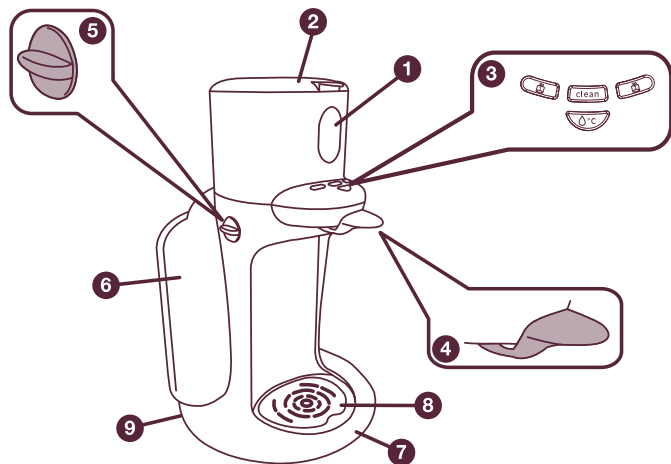

- 1 Oppvarmingsenhet
- 2 Lokk til oppvarmingsenhet
- 3 Kontrollknapper
- 4 Vannknapp
- 5 Opplåserknapp for oppvarmingsenheten
- 6 Sterilisator / tåteflaskeholder
- 7 Sokkel
- 8 Rist
- 9 Strømledning



NO SIKKERHETSRAÅD

- Les bruksanvisningen nøye før du tar apparatet i bruk.
- Oppbevar apparatet utilgjengelig for barn (i drift eller stoppet).
- Barn skal holdes under oppsyn for å sikre at de ikke bruker apparatet til lek.
- Dette apparatet er ikke ment for personer (inkl. barn) med nedsatte fysiske, sensoriske eller psykiske evner, eller uerfarne personer, med mindre de får tilsyn eller forhåndsinstruksjoner om anvendelsen av apparatet fra en person med ansvar for deres sikkerhet.
- Dette apparatet er kun beregnet til bruk i hjemmet.
- Bruk alltid apparatet på en jevn overflate.
- Ikke sett apparatet på en kokeplate.
- Kople alltid apparatet til en 230 volt stikkontakt med jordvern.
- Aldri la apparatet gå uten vann i tanken.
- Av sikkerhetsgrunner stopper apparatet automatisk hvis det står noen minutter uten å bli brukt.
- Når apparatet er i bruk, inneholder det varmt vann.
- Dersom strømledningen er skadet, skal den av sikkerhetshensyn erstattes av Beabas kundeservice eller av merkets rettslige representant for å forhindre at det oppstår fare.
- Fyll aldri oppvarmingsenheten over den merkede øvre grensen. Hvis oppvarmingsenheten er for full, kan kokende vann renne over.

ADVARSEL: Ikke løft opp lokket når produktet kjører en rense- eller oppvarmingsyklus.

- Det anbefales å ikke varme opp mat i for lang tid.
- De angitte temperaturene er til informasjon.
- Før du gir barnet mat, må du kontrollere temperaturen ved å dryppe noen dråper på håndbaken din eller smake på maten.
- Etter at pulveret er tilføyd, ligger temperaturen på melken vanligvis på kroppstemperatur, dvs. 37 °C.
- Dypp aldri apparatet ned i vann.
- Når apparatet er varmt, gjelder en vanlig forholdsregel om å være ekstra påpasselig slik at du unngår å brenne deg.
- Før du tar apparatet i bruk må du av hygieniske grunner kjøre to selvrensingsykluser ifølge instruksjonene nedenfor.

HURTIGMODUS

- Hurtigmodus er den raskeste modusen for tilberedelse av tåteflasker.
- Fyll nødvendig mengde vann i tåteflasken. Vannet skal være ved romtemperatur eller kaldt.
- Åpne lokket og hell vannet i den tomme oppvarmingsenheten.
- Åpne lokket og hell vannet i oppvarmingsenheten.
- Sett deretter på lokket.
- Trykk på knapp . Knappen begynner så å blinke mens vannet varmes opp. Oppvarmingstiden kan variere avhengig av vannmengde og starttemperatur.
- Ha nødvendig mengde melkepulver i tåteflasken, og sett den på risten.
- Ha melkepulver i tåteflasken, og sett den på risten.
- Trykk deretter inn vannknappen inntil tåteflasken er fylt.
- Sjekk at alt vannet i oppvarmingsenheten har rent ut.
- Det kan hende at det er litt vann igjen i bunnen av oppvarmingsenheten.
- Tørk av med en ren klut eller vipp apparatet forover mens du holder ned vannknappen inntil alt vannet har rent ut.
- Trykk på nytt på knapp  for å slå av apparatet.
- Av hygieniske grunner og for å unngå fare for bakterievekst må melken forbrukes kort tid etter at den ble laget (innen 2 timer). Før du tilbereder maten, bør du kontakte helsepersonell eller barnelege for å få mer informasjon om sikkerhet og hvordan du tilbereder maten (vann, lagring, tilberedelsesmåte...). For særskilte anbefalinger, se også bruksanvisningen som følger med melken eller barnematen.

FORSIKTIG! Av hygieniske grunner må vandndistribusjonsmodusen kun brukes med vann.

VANNBADMODUS

- Vannbadmodus brukes til å varme opp tåteflasker og barnemat på glass.
- Temperaturen kan ikke kontrolleres nøyaktig i vannbadmodus. Det er viktig å tilpasse oppvarmingstiden til mengden og utgangstemperaturen på matvarene samt typen beholder som brukes. Sjekk alltid temperaturen før du gir barnet mat.
- Sørg alltid for at produktet er frakoblet og at oppvarmingsenheten er tom før du løfter oppvarmingsenheten av sokkelen.

- Åpne lokket på oppvarmingsenheten.
- Fyll oppvarmingsenheten opptil merket "Max.".
- Sett tåteflasken eller barnematen i oppvarmingsenheten.
- Trykk på knapp  eller knapp  avhengig av mengden du vil varme opp og starttemperaturen til matvarene.



Knapp A: Romtemperatur – liten mengde – ca. 7 minutter

Knapp B: Kjøleskapttemperatur – stor mengde – ca. 13 minutter

- Ved slutten av oppvarmingssyklusen slukker kontrollknappen og du hører 3 pipelyder.
- Ta så ut tåteflasken eller barnematen med en klut slik at du unngår å brenne deg.
- Bland barnematen og rist tåteflasken. Deretter må du alltid kontrollere at temperaturen på maten ikke er for høy, og at barnet ditt ikke risikerer å brenne seg.
- I vannbadmodus kan produktet brukes med eller uten sokkel.
- For å løfte oppvarmingsenheten av sokkelen tar du av sterilisatoren/tåteflaskeholderen.
- Ta strømledningen ut av ledningsfestet og vri opplåserknappen til oppvarmingsenheten med klokka.
- Løft oppvarmingsenheten bakover samtidig som du holder ned opplåserknappen.
- Av hygieniske grunner og for å unngå fare for bakterievekst må melken forbrukes kort tid etter at den ble laget (innen 2 timer). Før du tilbereder maten, bør du kontakte helsepersonell eller barnelege for å få mer informasjon om sikkerhet og hvordan du tilbereder maten (vann, lagring, tilberedelsesmåte...). For særskilte anbefalinger, se også bruksanvisningen som følger med melken eller barnematen.

Bruk aldri vann fra vannbad til å lage melk i tåteflasken.

RENSEMODUS

- Av hygieniske grunner er produktet utstyrt med en selvrensersfunksjon.
- Den brukes til å sterilisere apparatet automatisk.
- Hell ca. 100 ml vann i oppvarmingsenheten.
- Lukk igjen lokket og trykk på knapp .
- Ved slutten av selvrensersyklusen slukker knappen  og du hører 3 pipelyder.

- Vent da noen minutter til apparatet har avkjølt seg for å unngå å brenne deg.
- Tøm innholdet fra oppvarmingsenheten i en passende beholder ved hjelp av vannknappen.
- Berør aldri beholderen rett etter at vannet har rent ut etter en rensesyklus. Den kan være svært varm fordi vannet i rensmodus kan være 100 °C varmt. Bruk alltid et egnet håndkle.

Bruk aldri vann fra rensmodus til å lage melk i tåteflasken.

FORSIKTIG! Åpne aldri lokket til oppvarmingsenheten mens selvrensesyklusen pågår. Vent alltid 5 minutter etter en selvrensesyklus før du starter en ny syklus.

STERILISATOR / TÅTEFLASKEHOLDER

- Vask tåteflaskene med varmt såpevann, og skylt med rikelig vann før sterilisering.
- Når du steriliserer tåteflaskene i mikrobølgeovn, setter du tåteflaskene og tilbehørsdelene i sterilisatoren/tåteflaskeholderen.
- Den kan inneholde opptil 3 tåteflasker avhengig av modell og størrelse.
- Fyll sterilisatoren/tåteflaskeholderen med vann opptil midtre kant (ca. 200 ml vann).
- Sett sterilisatoren i midten av mikrobølgeovnen.
- Velg oppvarmingstid (4 min for en 900 W ovn og 6 min for en 750 W eller 800 W ovn).
- Pass på at du aldri varmer lengre enn anbefalt tid.
- Når steriliseringssyklusen er over, lar du sterilisatoren avkjøles i 2 minutter i mikrobølgeovnen for å unngå å brenne deg.
- Så snart apparatet er tilstrekkelig avkjølt, åpner du lokket for å la dampen komme ut.
- Tøm så sterilisatoren /tåteflaskeholderen helt før du setter den tilbake på plass.
- Du tømmer den ved å vippe den gradvis forover slik at vannet renner ut av de to hullene.
- La apparatet tørke, eller tørk den av med en ren klut.
- Vask hendene godt med såpevann før du tar ut tåteflaskene og tilbehørsdelene.

VEDLIKEHOLD

- Apparatet må alltid kobles fra før det rengjøres.
- Rengjør tanken og overflatene med en fuktig klut eller en svamp. Tørk godt.
- Oppvarmingstanken skal avkalkes regelmessig.
- Bruk kun eddik til husholdningsbruk.
- Ha en blanding av 50 ml vann og 50 ml eddik i apparatet mens det er kaldt.
- Apparatet skal ikke være tilkoblet strøm.
- La blandingen hvile over natten. Tøm deretter ut innholdet.
- Gjenta prosessen om nødvendig inntil alt kalkbelegget er borte.
- Koble apparatet til strøm og kjø 2 oppvarmingssykluser kun med rent vann i tanken (100 ml) for å skylle tanken godt.
- Rengjør deretter tanken innvendig med en fuktig klut.
- Ha aldri kjemiske avkalkingsmidler eller avkalkingsmidler for kaffetraktere i tanken.
- Dypp aldri apparatet ned i vann.
- Sjekk med jevne mellomrom at oppvarmingsenheten er ren.
- Etter noen bruk kan det danne seg et lag med ufarlig belegg (kalk).
- Foreta en avkalkingsyklus slik dette forklares ovenfor.

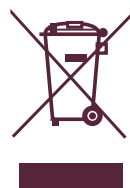

Logoen til dette produktet som forestiller en søplekasse med kryss over viser at dette produktet ikke kan kastes sammen med vanlig husholdningsavfall.

For å ikke skade miljøet eller sette menneskeliv i fare, må du skille dette produktet fra annet avfall for å forsikre deg om at det blir resirkulert på en forsvarlig, miljøvennlig måte. For å få mer informasjon om innsamlingstasjoner for søppel, kontakt de lokale myndighetene eller detaljhandleren du har kjøpt produktet av.

LÆS GRUNDIGT NÆRVÆRENDE BRUGSANVISNING IGENNEM OG GEM DENNE.

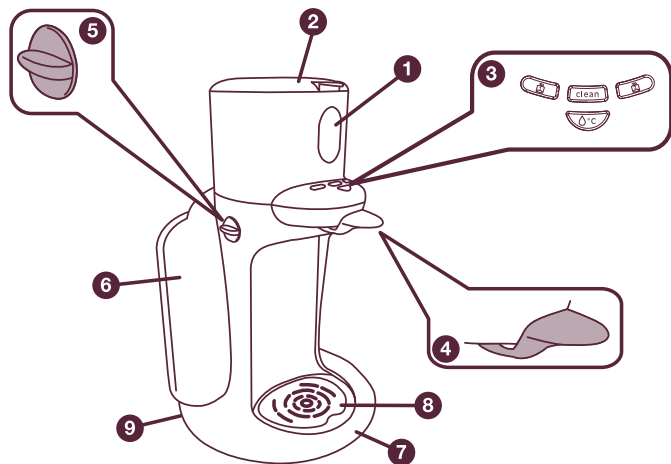

- 1 Opvarmningsenhed
- 2 Låg til opvarmningsenhed
- 3 Betjeningsknapper
- 4 Vanddispenser
- 5 Oplåsningknap til opvarmningsenheden
- 6 Sterilisator / stativanordning til sutteflasker
- 7 Holder
- 8 Dryprist
- 9 Elkabel

DK SIKKERHEDSFORSKRIFTER



- Læs grundigt brugsanvisningen igennem, før apparatet anvendes første gang.
- Efterlad ikke apparatet inden for børns rækkevidde (uanset om apparatet er i brug eller ej).
- Det anbefales at overvåge børnene for at sikre sig, at de ikke leger med apparatet.
- Dette apparat er ikke beregnet til at blive håndteret af personer (inklusive børn) med begrænsede fysiske, sanselige eller mentale evner eller personer uden erfaring med eller kendskab til apparatet med mindre de er under overvågning eller har fået undervisning i brug af apparatet i forvejen af en person, som er ansvarlig for deres sikkerhed.
- Apparatet er udelukkende beregnet til husholdningsbrug.
- Anvend altid apparatet på et plant underlag.
- Anbring ikke apparatet på en elkogepåse.
- Apparatet skal altid tilsluttes et 230 Volt stik med jordforbindelse.
- Apparatet må aldrig anvendes, såfremt der ikke er vand i beholderen.
- Af sikkerhedsmæssige grunde standser apparatet automatisk efter nogle minutter, hvis apparatet ikke er i anvendelse.
- I driftstilstand indeholder apparatet varmt vand.
- Hvis elkablet er beskadiget skal det af sikkerhedsmæssige grunde udskiftes af Beabas afdeling for eftersalgsservice eller af dennes autoriserede repræsentant for at undgå fare.
- Opvarmningsenheden må aldrig fyldes op med mere vand end den angivne grænse.
- Hvis opvarmningsenheden er fyldt for meget op, kan der blive udstødt kogevand.

ADVARSEL: Løft ikke låget, når apparatet er i rense- eller opvarmningscyklus.

- Det frarådes at opvarme maden i længere tid ad gangen.
- De angivne temperaturer er vejledende.
- Før barnet mades skal madtemperaturen kontrolleres ved at hælde nogle dråber på din håndryg eller ved at smage på maden.

- Mælketemperaturen, skal efter tilsætning af pulveret, generelt være tæt på kropstemperaturen, svarende til 37°C.
- Dyp aldrig apparatet i vand.
- Apparatet er som regel varmt, og derfor skal du udvise ekstra opmærksomhed for at undgå enhver risiko for forbrænding.
- Før førstegangsbrug: Af hygiejniske hensyn skal du starte 2 automatiske rensedyklusser ved at følge nedenstående anvisninger.



ØJEBLIKkelig TILBEREDNINGs MODE FUNKTION

- Den øjeblikkelige tilberednings mode funktion er den hurtigste måde at tilberede sutteflasker på.
- Fyld sutteflasken op med den nødvendige mængde vand, der enten er stuetempereret eller koldt.
- Åbn låget og hæld vand i den tomme opvarmingsenhed.
- Åbn låget og hæld vand i opvarmingsenheden.
- Luk derefter låget igen.
- Tryk på knappen .
- Fyld derefter sutteflasken op med den nødvendige mængde mælkepulver og anbring sutteflasken på drypristen.
- Opvarmningstiden kan variere i forhold til vandmængden og starttemperaturen.
- Så snart vandet når den rette temperatur (cirka 37°C), vil knappen blive ved med at være tændt, og der vil blive afgivet 3 « biplyde ».
- Fyld derefter sutteflasken op med mælkepulver og anbring sutteflasken på drypristen.
- Hold derefter vanddispenseren nede, indtil sutteflasken er fyldt op.
- Kontrollér, at al vand i opvarmingsenheden er løbet ud.
- Det kan være, at der er noget vand tilbage i bunden af opvarmingsenheden.
- Tør af ved hjælp af en ren klud eller hæld apparatet fremad, mens vanddispenseren holdes nede, indtil der ikke er mere vand tilbage i opvarmingsenheden.
- For at slukke apparatet skal du igen trykke på knappen .

- Af hygiejniske grunde og for at undgå enhver form for mikrobiologisk risiko skal sutteflaskeindeholdet indtages hurtigt efter tilberedning (inden for 2 timer). Før enhver tilberedning af baby mad opfordres du til at spørge din sundhedsplejerske eller din børnelæge til råds om yderligere oplysninger vedrørende sundhedssikkerheden og tilberedningen af kosten (anbefalet vandtype, opbevaring, tilberedningsmåde...). Følg ligeledes de instrukser, der følger med mælkepulveret eller baby maden, såfremt der måtte være særlige anbefalinger i forbindelse hermed.

PAS PÅ! Af hygiejniske grunde må der kun anvendes vand med apparatet i vanddispenser mode funktion.



VANDBADS MODE FUNKTION

- Med apparatet i vandbads mode funktion er det muligt at genopvarme sutteflasker og baby mad på glas.
- Med vandbads tilberedningsmode er det ikke muligt at foretage en præcis kontrol af temperaturen. Det anbefales derfor, at opvarmningstemperaturen tilpasses i forhold til madmængden og fødevarernes starttemperatur og i forhold til den type beholder, der anvendes ved opvarmning. Madtemperaturen skal altid kontrolleres, før barnet mades.
- Sørg altid for, at apparatet er frakoblet strømmen, og at opvarmingsenheden er tom, før opvarmingsenheden fjernes fra sin holder.
- Åbn låget til opvarmingsenheden.
- Fyld opvarmingsenheden op med vand til « Max. » afmærkningen.
- Anbring sutteflasken eller baby maden på glas, som skal opvarmes i opvarmingsenheden.
- Tryk på knappen  eller på knappen  i forhold til mængden, der skal opvarmes og madens starttemperatur:
 - Knap A : stuetemperatur – lille mængde – cirka 7 minutter
 - Knap B : køleskabstemperatur – stor mængde – cirka 13 minutter
- Ved afslutning af en opvarmingscyklus slukker den valgte betjeningsknap, og der afgives 3 « biplyde ».
- Fjern derefter sutteflasken eller baby maden med en klud for at undgå enhver risiko for forbrænding.

- Efter at have rørt rundt i indholdet af babymaden på glas eller efter at have rystet sutteflasken, skal du altid kontrollere, at madtemperaturen ikke er for høj, og at der ikke er nogen risiko for at dit barn brænder sig.
- Med apparatet i vandbads mode funktion kan apparatet anvendes med eller uden holderen.
- For at fjerne opvarmingsenheden fra sin holder skal sterilisator/stativanordningen til sutteflasker fjernes.
- Udrukl kablet fra kabeloprulleren, og drej oplåsningsknappen på opvarmingsenheden i urets retning.
- Mens oplåsningsknappen holdes nede, løftes opvarmingsenheden fremad og derefter bagud.
- Af hygiejniske grunde og for at undgå enhver form for mikrobiologisk risiko skal sutteflaskeindholdet indtages hurtigt efter tilberedning (inden for 2 timer). Før enhver tilberedning af babymad opfordres du til at spørge din sundhedsplejerske eller din børnelæge til råds om yderligere oplysninger vedrørende sundhedssikkerheden og tilberedningen af kosten (anbefalet vandtype, opbevaring, tilberedningsmåde...). Følg ligeledes de instrukser, der følger med mælkepulveret eller babymaden, såfremt der måtte være særlige anbefalinger i forbindelse hermed.

Brug aldrig vand, som stammer fra vandbads mode funktion til tilberedning af en sutteflaske.

RENSE MODE FUNKTION

- Af hygiejniske grunde er apparatet udstyret med en automatisk rensfunktion. Hermed er det muligt automatisk at sterilisere apparatet.
- Hæld cirka 100ml vand i opvarmingsenheden.
- Luk låget og tryk på knappen .
- Ved afslutning af en automatisk rensfunktion slukker knappen  og der afgives 3 « biplyde ».
- Vent derefter nogle minutter på, at apparatet afkøles for at undgå enhver risiko for forbrænding.
- Tøm indholdet af opvarmingsenheden i en beholder, der er tilpasset dette formål ved hjælp af vanddispenseren.
- Åbn låget og rengør opvarmingsenheden indvendigt ved hjælp af en ren og tør klud.

- Rør aldrig beholderen direkte efter en vanddistribution under en renssekvens. Den kan være meget varm, for vand fra rens mode funktion kan komme op på 100°C. Anvend altid en varmeisolerende klud til denne arbejdsangang.

Brug aldrig vand, som stammer fra rens mode funktion til tilberedning af en sutteflaske.

PAS PÅ! Åbn aldrig låget på opvarmingsenheden under en automatisk renssekvens. Du skal altid vente 5 minutter efter en automatisk renssekvens før du starter en helt ny cyklus.

STERILISATOR / STATIVANORDNING TIL SUTTEFLASKER

- Rengør sutteflaskerne med varmt sæbevand og skyl grundigt af efter steriliseringen.
- For at sterilisere dine sutteflasker i mikroovnen skal sutteflaskerne og tilbehøret anbringes i sterilisator/stativanordningen til sutteflasker.
- Denne anordning kan rumme op til 3 sutteflasker afhængigt af flaskernes modeller og størrelser.
- Fyld sterilisator/stativanordningen til sutteflasker med vand op til midterniveaumærket (cirka 200ml vand).
- Anbring sterilisatoren midt i mikroovnen.
- Vælg opvarmningstiden (4 min. for en mikroovn på 900 W og 6 min. for en mikroovn på 750 W til 800 W).

PAS PÅ! Overstig aldrig den anbefalede opvarmningstid.

- Når steriliseringscyklussen er afsluttet skal du lade sterilisatoren afkøle i 2 minutter i mikroovnen for at undgå enhver risiko for forbrænding.
- Så snart apparatet er tilstrækkeligt afkølet, skal du åbne låget og lade dampen sive ud.
- Tøm derefter fuldstændig sterilisator/stativanordningen til sutteflasker, før denne anordning igen sættes på plads.
- For at tømme denne skal den gradvist hældes fremad for at vandet løber ud af de to åbninger, der anvendes til dette formål.
- Lad derefter denne tørre eller tør denne af med en ren klud.
- Vask dine hænder grundigt med sæbevand, før sutteflaskerne og tilbehøret fjernes.

VEDLIGEHOELSELSE

- Tag altid apparatets stik ud af stikkontakten, før apparatet rengøres.
- Rengør beholderen og overfladerne med en fugtig klud eller en vredet svamp.
- Tør grundigt af.
- Afkalk regelmæssigt opvarmningsbeholderen udelukkende med almindelig husholdningseddike: Apparatet skal være koldt og frakoblet strømnettet, før det fyldes op med en blanding bestående af 50ml vand og 50 ml husholdningseddike.
- Lad væskeblandingen stå en hel nat, hvorefter indholdet i opvarmningsenheden tømmes.
- Gentag handlingen, hvis det er nødvendigt, indtil kalkaflejringerne er helt væk.
- Slut apparatet til strømnettet, hvorefter der udføres 2 opvarmningscyklusser men udelukkende med rent vand fra vandhanen, som hældes i beholderen (cirka 100 ml) for at skylle apparatet godt igennem.
- Rengør derefter beholderen indvendigt ved hjælp af en fugtig klud.
- Anvend aldrig kemisk afkalkningsmiddel eller et middel til afkalkning af kaffemaskiner i beholderen.
- Dyp aldrig apparatet i vand.
- Kontrollér regelmæssigt, at opvarmningsenheden er ren.
- Efter nogle ganges anvendelser kan der aflejres et ugiftigt hvidt lag (kalk).
- Foretag en afkalkningscyklus som angivet ovenfor.



Det påsatte logo på dette produkt, der er symboliseret med den krydsede skraldespand indikerer, at produktet ikke må bortskaffes sammen med usorteret almindeligt husholdningsaffald, men skal indsamles særskilt.

For at undgå eventuelle miljø- eller personskader, bedes du sortere produktet fra andet affald for at garantere, at produktet genbruges på en forsvarlig miljømæssig måde.

For yderligere detaljer over etablerede indsamlingssteder eller genbrugsstationer, bedes du kontakte dine lokale myndigheder det være sig kommunens tekniske forvaltning eller dit lokale affaldsselskab eller kontakte din forhandler som har solgt produktet til dig.

LÄS NOGA DE BIFOGADE INSTRUKTIONERNA OCH SPARA DEM FÖR FRAMTIDA BRUK.

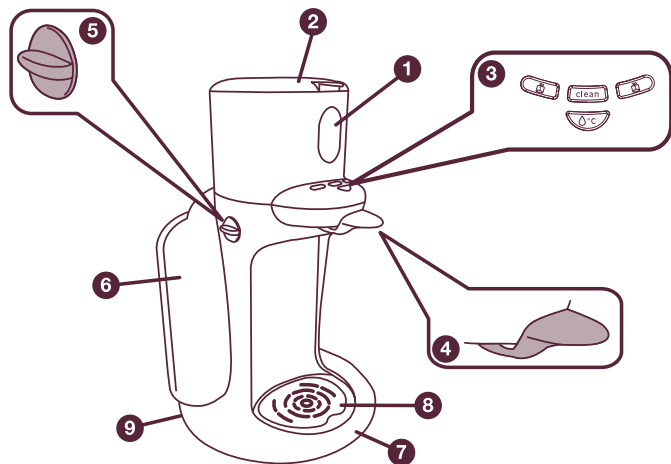

- 1 Uppvärmningsenhet
- 2 Lock till uppvärmningsenheten
- 3 Reglerknappar
- 4 Knapp för vattendistribution
- 5 Upplåsningsknapp till uppvärmningsenheten
- 6 Steriliseringsenhet/Flaskförvaring
- 7 Bas
- 8 Platta
- 9 Nätsladd

SE SÄKERHETSÅD



- Läs bruksanvisningen noga innan du använder apparaten för första gången.
- Håll apparaten utom räckhåll för barn (både vid förvaring och vid användning).
- Ha dem under uppsikt och se till att de inte leker med apparaten.
- Denna apparat ska inte hanteras av barn eller handikappade eller av personer helt utan erfarenhet eller kunskap, såvida de inte i förväg har fått ordentliga användarinstruktioner av en person som ansvarar för deras säkerhet, eller om de övervakas av en kompetent person under användningen.
- Apparaten är enbart ämnad för hushållsbruk.
- Använd apparaten på en plan yta.
- Placera inte apparaten på en spisplatta.
- Koppla in apparaten i ett jordat uttag med 230 volt.
- Sätt aldrig igång apparaten utan att ha vatten i behållaren.
- Av säkerhetsskäl stängs apparaten automatiskt av efter ett par minuter om den inte används.
- Apparaten innehåller vid användning varmt vatten.
- Om nätsladden är skadad ska den för din säkerhets skull bytas hos Beabas kundtjänst eller hos en representant för företaget i ditt land.
- Fyll aldrig på uppvärmningsenheten över den angivna gränsen.
- Om uppvärmningsenheten fylls på över gränsen kan kokande vatten stänka ut.

OBSERVERA: Öppna inte locket när produkten är i rengörings- eller uppvärmningsläge.

- Det är inte rekommenderat att värma mat under en väldigt lång tid.
- De angivna temperaturerna är endast riktmärken.
- Kontrollera matens temperatur genom att hälla ett par droppar på handryggen eller genom att smaka på den innan du matar barnet.
- Efter att pudret har tillsatts bör mjölken ha ungefär kroppstemperatur, dvs. 37°C.
- Sänk aldrig ner apparaten i vatten.
- Apparaten kan bli mycket varm.



- Var försiktig så att du inte bränner dig.
- Före första användning: Av hygieniska skäl ska du köra 2 rengöringscykler enligt anvisningarna nedan.

SNABBILLREDNINGSLÄGE

- Snabbtillredningsläget är det snabbaste sättet att förbereda flaskor.
- Fyll flaskan med den vattenmängd som behövs. Vattnet ska vara i rumstemperatur eller kallt.
- Öppna locket och håll över vattnet i den tomma uppvärmningsenheten.
- Öppna locket och håll över vattnet i uppvärmningsenheten.
- Stäng sedan locket.
- Tryck på knappen . Knappen blinkar under uppvärmningen.
- Fyll flaskan med den mängd mjölkpulver som behövs och placera den på apparatens platta.
- Så snart vattnet har nått rätt temperatur (ungefär 37°C) förblir knappen tänd och 3 pip hörs.
- Fyll flaskan med mjölkpulver och placera den på apparatens platta.
- Håll in vattenknappen till dess att flaskan är full.
- Kontrollera att allt vatten i uppvärmningsenheten har kommit ut.
- Det kan hända att det är kvar lite vatten på botten av uppvärmningsenheten.
- Torka med en ren trasa eller tippa apparaten framåt samtidigt som du håller vattenknappen intryckt till dess att det inte finns något vatten kvar i behållaren.
- För att stänga av apparaten trycker du åter på knappen  i några sekunder.
- Av hygieniska skäl och för att undvika mikrobiologiska risker ska den färdiga mjölken användas inom två timmar efter tillredning. Innan du börjar bör du höra med barnavårdscentralen eller med en barnläkare för att få mer information om vad som bör uppmärksammas när det gäller tillagningen (vilket vatten som ska användas, förvaring, tillredning...). Följ också instruktionerna som står på förpackningen. Det kan finnas särskilda rekommendationer.



WARNING! Av hygieniska skäl ska behållaren endast fyllas med vatten.

VATTENBADLÄGE

- I vattenbadläget kan du värma upp flaskor och små burkar.
- Med vattenbadsläget är det svårt att kontrollera temperaturen. Anpassa uppvärmningstiden efter matens temperatur och mängd samt efter vilken typ av behållare som används. Kontrollera alltid matens temperatur innan du ger den till barnet.
- Se till att apparaten är urkopplad och att uppvärmningsenheten är tom innan du tar bort senheten från basen.
- Öppna locket till uppvärmningsenheten.
- Fyll uppvärmningsenheten med vatten upp till markeringen "Max".
- Placera flaskan eller burken som ska värmas i uppvärmningsenheten.
- Tryck på knappen  eller på knappen  beroende på hur mycket som ska värmas och matens temperatur före uppvärmningen:
 - Knapp A: rumstemperatur – liten mängd – ungefär 7 minuter
 - Knapp B: kylskåpstemperatur – stor mängd – ungefär 13 minuter
- När uppvärmningen är klar släcks knappen och du hör 3 pip.
- Ta ut flaskan eller burken med en tygbit för att inte bränna dig.
- Kontrollera alltid att temperaturen inte är för hög och riskerar att bränna barnet.
- Det gör du genom att smaka på maten efter att ha blandat innehållet (skakat flaskan eller rört om i burken).
- I vattenbadläget kan produkten användas med eller utan basen.
- För att ta bort uppvärmningsenheten från basen tar du ut sterilisatorn/flaskförvaringen.
- Ta ut nätsladden ur dess förvaring och vrid medsols på uppvärmningsenhetens upplåsningknapp.
- Av hygieniska skäl och för att undvika mikrobiologiska risker ska den färdiga mjölken användas inom två timmar efter tillredning. Innan du börjar bör du höra med barnavårdscentralen eller med en barnläkare för att få mer information om vad som bör uppmärksammas när det gäller tillagningen (vilket vatten som ska användas, förvaring, tillredning...). Följ också instruktionerna som står på förpackningen. Det kan finnas särskilda rekommendationer.

Använd aldrig vatten som uppvärmts i vattenbad för att tillreda en flaska.

RENGÖRINGSLÄGE

- Apparaten är av hygieniska skäl försedd med en auto-rengöringsfunktion.
- Med denna funktion kan apparaten steriliseras automatiskt
- Håll ungefär 100 ml vatten i uppvärmningsenheten.
- Stäng locket och tryck på knappen .
- När rengöringen är klar släcks knappen  och du hör 3 pip.
- Vänta ett par minuter till dess att apparaten svalnat så riskerar du inte att bränna dig.
- Töm innehållet i uppvärmningsenheten i en lämplig behållare med hjälp av vattenknappen.
- Rör aldrig behållaren direkt efter en rengöringscykel. Den kan vara väldigt het eftersom rengöringsläget arbetar i temperaturer upp till 100°C. Använd alltid en grytlapp.

Använd aldrig vatten som använts i rengöringsläget för att tillreda en flaska.

WARNING! Öppna aldrig locket till uppvärmningsenheten under en rengöringscykel. Vänta alltid 5 minuter efter en automatisk rengöringscykel innan du startar en ny.

STERILISATOR/FLASKFÖRVARING

- Rengör flaskorna i varmt tvålatten och skölj noga före varje sterilisering.
- För att sterilisera flaskorna i mikrovågsugn placera du flaskorna med tillbehör i sterilisator/flaskförvaringen.
- Det får plats upp till 3 flaskor beroende på modell och storlek.
- Fyll sterilisator/flaskförvaringen med vatten upp till markeringen (ca 200 ml).
- Placera sterilisator i mikrovågsgugnens mitt.
- Välj önskad uppvärmningstid (4 min för ugnar på 900 W och 6 min för ugnar på 750 – 800 W).
- Överskrid aldrig rekommenderad tid.
- När steriliseringscykeln är avslutad låter du sterilisator svalna i 2 minuter i mikrovågsgugnen för att inte riskera att bränna dig.
- När apparaten har svalnat tillräckligt öppnar du locket och släpper ut ångan.
- Töm sedan sterilisator/flaskförvaringen innan du sätter tillbaka den. För att tömma den vippa du den gradvis framåt så att vattnet rinner ut via de för ändamålet avsedda öppningarna.

- Låt sedan torka eller torka med en ren trasa.
- Tvätta händerna med tvål och vatten innan du tar ut flaskorna och tillbehören.

UNDERHÅLL

- Koppla alltid ur apparaten innan rengöring.
- Rengör behållaren och ytorna med en trasa eller urkramad svamp. Torka noga.
- Avkalka uppvärmningsbehållaren med jämna mellanrum med ättika (ätbar): Håll i en blandning av 50 ml vatten och 50 ml ättika i den avkylda och ej nätanslutna apparaten.
- Låt stå över en hel natt och töm sedan uppvärmningsbehållaren.
- Upprepa proceduren om nödvändigt tills all kalk har försvunnit.
- Kopplain apparaten och skölj noggrant genom att köra 2 uppvärmningscykler med enbart rent vatten i uppvärmningsbehållaren (ca 100 ml).
- Torka sedan insidan med en fuktig trasa.
- Använd aldrig kemiska avkalkningsmedel eller avkalkningsmedel för kaffemaskiner i uppvärmningsbehållaren.
- Sänk aldrig ner apparaten i vatten.
- Kontrollera regelbundet att uppvärmningsenheten är ren.
- Efter ett par användningar kan det bildas ett vitt kalklager i apparaten.
- Gör en avkalkning enligt ovan beskrivna procedur.



Symbolen på produkten som föreställer en överkorsad soptunna innebär att produkten inte kan kastas tillsammans med vanliga hushållssopor.

För att undvika skadeverkan på miljö eller människor, separera denna produkt från övriga sopor för att säkerställa att den återvinns på ett miljömässigt säkert sätt.

För ytterligare information om återvinningsplatser, kontakta din kommun eller återförsäljaren av denna produkt.

BU EL KİTABINI DİKKATLE OKUYUP, MUHAFAZA EDİN.

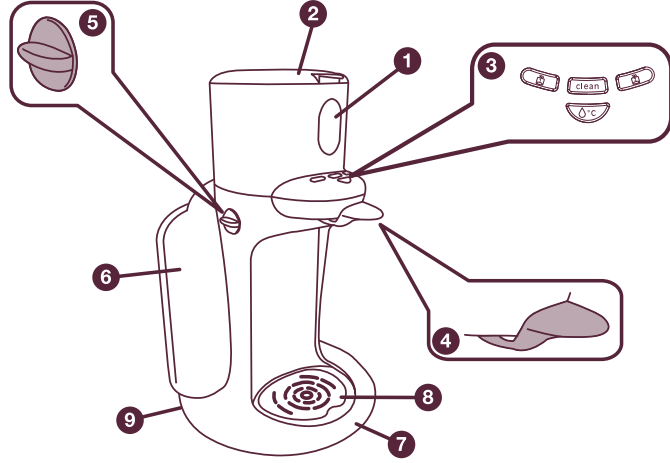

- 1 Isıtma ünitesi
- 2 Isıtma ünitesinin kapağı
- 3 Kumanda düğmeleri
- 4 Su dağıtım düğmesi
- 5 Isıtma ünitesi kilidini açma düğmesi
- 6 Sterilizatör/ biberon kasası
- 7 Destek
- 8 Doldurma ızgarası
- 9 Besleme kablosu

TK GÜVENLİK UYARILARI



- Makinenizi kullanmadan önce el kitabını dikkatle okuyun.
- Makinenizi, ister kullanım halinde ister durur konumda olsun, çocukların erişemeyeceği bir yerde bulundurun.
- Makine ile oynamaları için çocukların daima birinin denetimi altında olması gerekmektedir.
- (Çocuklar dahil) fiziksel, algısal veya akli kapasiteleri sınırlı olan veya deneyimi ve bilgisi olmayan kişiler, güvenliklerini sağlayacak, yanlarında onları denetleyen, bilgilendiren bir kişi olmadan bu makineyi kullanmamalıdır.
- Makineniz, evde kullanılmak üzere tasarlanmıştır.
- Bu makineyi düz bir yüzey üzerinde kullanın.
- Makinenizi elektrikle çalışan bir ocağın üzerine koymayın.
- Makinenin fişini, her zaman 230 voltluk ve toprak bağlantısı yapılmış bir prize bağlayın.
- Kaptaki su olmadan makineyi çalıştırmayın.
- Bu makine, güvenlik nedeniyle, kullanımından birkaç dakika sonra otomatikman durur.
- Kullanımı sırasında, cihazda sıcak su bulunmaktadır.
- Güvenliğiniz için, beslemekablosu zarar gördüğünde, Beaba'nın satış sonrası servis yerine veya yasal temsilciliğine giderek, bir yenisiyle değiştirin.
- Isıtma ünitesini doldururken asla belirtilen sınırın üzerine çıkmayın.
- Isıtma ünitesi çok dolduysa, kaynar su dışarı sıçrayabilir.

UYARI: Ürünün temizlenme veya ısıtılma döngüsü sırasında kapağı kaldırmayın.

- Belirtilen sıcaklıklar bilgilendirici niteliktedir.
- Bebeğinize mamasını vermeden önce, biberondan biraz elinizin üstüne damlatın veya ağzınıza alın.
- Böylece, mama sıcaklığının istenilen sıcaklıkta olup olmadığını kontrol etmiş olursunuz.
- Sütün toz eklendikten sonraki sıcaklığı 37°C'ye (vücut sıcaklığına) yakındır.
- Makinenizi suya sokmayın.



- Makine genelde sıcaktır, yanma tehlikesine karşı daha büyük bir özen gerekir.
- İlk kullanımdan önce: Temizlerken, makineyi, aşağıdaki talimatları izleyerek 2 kez otomatik temizlemede döndürün.

HAZIR MAMA HAZIRLAMA MODU

- Hazır mama hazırlama modu, en çabuk biberon hazırlama yoludur.
- Biberona gereken miktarda su koyun. Su, oda sıcaklığında veya serin olmalıdır.
- Kapağı açarak suyu, içi boş ısıtıcıya boşaltın.
- Kapağı açın ve ısıtma ünitesine su doldurun.
- Sonra kapağı tekrar kapayın.
-  düğmesine basın.
- Sonra gereken miktarda süt tozuyla biberonunuzu doldurun ve bunu rezervuarın ızgara kısmına yerleştirin.
- Su yaklaşık 37°C olduğunda, düğmenin lambası yanık konumuna geçer ve 3 kez bipler.
- O zaman biberona süt tozunu boşaltıp, biberonu doldurma levhasının üzerine yerleştirin.
- Bundan sonra biberonu, su dağıtım düğmesini basılı tutarak doldurun.
- Isıtma ünitesinde hiç su kalmamalıdır.
- Isıtma ünitesinin dibinde bir miktar su kalmış olabilir.
- Bunu temiz bir bezle kurulayın veya makineyi öne doğru eğerek, su dağıtım düğmesini basılı tutun.
- Ünite içindeki suyun tamamı gidinceye kadar bu işlemi sürdürün.
- Makineyi kapalı konuma getirmek için, tekrar  düğmesine basmanız gerekmektedir.
- Hijyen açısından ve mikrobiyolojik bir riske karşı, bebek maması hazırlanmasından hemen sonra tüketilmelidir (2 saat içinde). Bebek mamasının hazırlanmasından önce, besinlerin güvenliği ve hazırlanışı hakkında (kullanılacak su, saklama, hazırlanış şekli gibi konularda) daha fazla bilgi almak için bir sağlık uzmanına veya çocuk doktoruna danışın. Konu hakkındaki özel tavsiyeler için, sütünüze veya küçük kavanozlarla birlikte gelen talimatları da okuyun.



DİKKAT! Temizlik yapılacağı vakit, su dağıtım modu sadece su olduğunda kullanılır.

BENMARI MODU

- Benmari modu, biberon ve küçük kavanozları ısıtmak için kullanılır.
- Benmari modu, tam bir sıcaklık kontrolü yapmaz. Isınma süresini ayarlarken, besinlerin miktarını, başlangıçtaki besin sıcaklığını ve kullanılan kabın özelliğini baz alın. Çocuğunuza yemeğini vermeden önce sıcaklığının iyi olmasına mutlaka dikkat edin.
- Makine her zaman fişten çekilmiş, ısıtma ünitesi desteğinden ayrılmadan önce boşaltılmış olmalıdır.
- Isıtma ünitesinin kapağını açın.
- Isıtma ünitesini « Max. » yazan yere kadar doldurun.
- Isıtılacak biberonu (veya küçük kavanozu) ısıtma ünitesine yerleştirin.
- Isıtılacak miktarı ve besinlerin başlangıç sıcaklığını göze alarak ya  düğmesine ya da  düğmesine basın:
 - A düğmesi: oda sıcaklığı – az miktar – yaklaşık 7 dakika
 - B düğmesi: buz dolabı sıcaklığı – çok miktar – yaklaşık 13 dakika
- Isıtma işlemi tamamlandığında, seçilen kumanda düğmesi söner ve makine 3 kez bipler.
- Elinizin yanmaması için, biberonu (veya kavanozu) beze sararak alın.
- Küçük kavanozun muhtevasını karıştırdıktan sonra (biberonsa, biberonu çalkalayın), mamanın çocuğunuz için çok sıcak olup olmadığını kontrol edin.
- Benmari modundayken, makine, destekli veya desteksiz olarak kullanılabilir.
- Desteğin ısıtma ünitesini çıkarmak için, sterilizatör/biberon kasasını yerinden ayırın.
- Besleme kablosunu kablo mahfazasından ayırın ve ısıtma ünitesinin kilidini açma düğmesini saat yönünde döndürün.
- Kilit açma düğmesi tutulu vaziyette iken, ısıtma ünitesini önden arkaya doğru iterek kaldırın.
- Hijyen açısından ve mikrobiyolojik bir riske karşı, bebek maması hazırlanmasından hemen sonra tüketilmelidir (2 saat içinde). Bebek mamasının hazırlanmasından önce, besinlerin güvenliği ve hazırlanışı hakkında (kullanılacak su, saklama, hazırlanış şekli gibi konularda) daha fazla bilgi almak için bir sağlık uzmanına veya çocuk doktoruna danışın. Konu hakkındaki özel tavsiyeler için, sütünüze veya küçük kavanozlarla birlikte gelen talimatları da okuyun.

Biberonun hazırlanmasında asla ben mari modunda kullanılan suyu kullanmayın.

CLEAN MODU

- Makine, otomatik temizleme fonksiyonu ile donatılmıştır. Bu özellik, makinenin otomatikman sterilize olmasını sağlar.
- Isıtma ünitesine yaklaşık 100 ml su doldurun.
- Kapağı tekrar kapatarak,  düğmesine basın.
- Otomatik temizleme işlemi tamamlandığında,  düğmesi söner; bunu 3 bip sesi izler.
- Bunu takiben, yanma tehlikesine karşı, makine tekrar soğuyuncaya kadar bekleyin.
- Isıtma ünitesinin muhtevasını, su dağıtım düğmesi ile adapte edilmiş bir kaba boşaltın.
- Kapağı açın ve ısıtma ünitesinin içini temiz ve kuru bir bezle temizleyin.
- Temizleme döngüsünden su dağıtım yapıldıktan hemen sonra kaba kesinlikle dokunmayın. Temizleme modunda kullanılan su 100°C'ye kadar çıkabileceğinden, kap fazla sıcak olabilir. Kabı tutarken elinizin yanmaması için her zaman koruyucu bir bez kullanın.

Biberonun hazırlanmasında asla temizleme modunda kullanılan suyu kullanmayın.

DİKKAT! Otomatik temizleme sırasında ısıtma ünitesinin kapağını kesinlikle açmayın. Otomatik temizleme işleminden sonra yeni bir işleme geçmeden her zaman 5 dakika bekleyin.

STERİLİZATÖR/BİBERON KASASI

- Biberonları sıcak sabunlu suyla temizleyip, sterilizasyondan önce iyice durulayın.
- Biberonlarınızı mikrodalga fırında sterilize etmek için, biberon ve aksesuarlarınızı sterilizatöre/biberon kasasına koyun.
- Bu kasa, modele ve ebada bağlı olarak en fazla 3 biberona kadar taşır.
- Sterilizatör/biberon kasasını merkezi durdurma seviyesine kadar su ile doldurun (su miktarı, yaklaşık 200 ml olmalıdır.).
- Sterilizatörü, mikrodalga fırının göbeğine yerleştirin.
- Isıtma zamanının ayarını yapın (900 W'lık fırın için 4 dakika, 750

– 800 W'lık fırınlar için 6 dakika yeterlidir.).

- Tavsiye edilen sürenin üzerine çıkmamaya dikkat edin.
- Yanma riskine karşı, sterilizasyon bittiğinde, sterilizatörü, mikrodalga fırında 2 dakika soğumaya bırakın.
- Cihaz kafi miktarda soğuduğunda, kapağı açarak buharın dışarı çıkmasını sağlayın.
- Sonra, sterilizatörü/biberon kasasını, yerine yerleştirmeden önce tamamen boşaltın.
- Suyun orada bulunan iki delikten dışarı çıkabilmesi için (bu delikler, bu amaç için tasarlanmıştır), sterilizatörü/biberon kasasını yavaşça öne doğru eğin.
- Sonrabunukurumayabırakın(temiz bir bezle detemizleyebilirsiniz).
- Biberon ve aksesuarları yerlerinden almadan önce eller sabunlu suda iyice yıkanmalıdır.

KULLANIM

- Her temizlemeden önce makine fişinden çekilmelidir.
- Kap ve yüzeyleri, nemli bir bezle veya iyice sıkılmış bir süngerle temizleyin. İyice kurulayın.
- Isıtma kabının kirecini düzenli olarak yemeklik alkol sirkesi ile temizleyin: Soğuk, elektriğe bağlanmamış makinenize, 50 ml su, 50 ml alkol sirkesi koyun.
- Boylerin muhtevasını boşaltmadan önce bir gece dinlenmeye bırakın.
- Kireç tamamen kayboluncaya kadar aynı işlemi tekrarlayın. Makineyi prize geçirin.
- Sonra, iyice durulanması için, kaba yaklaşık 100 ml temiz su koyun ve ısıtma işlemini 2 kez tekrarlayın.
- Sonra, kabın içini nemli bir bezle temizleyin.
- Bu kaba 'kimyasal kireç sökücü' veya 'kahve makineleri için kimyasal sökücü' gibi maddeler asla koymayın.
- Makinenizi asla suya sokmayın.
- Isıtma ünitesinin temiz olup olmadığını düzenli olarak kontrol edin.
- Birkaç kullanımdan sonra, toksik olmayan beyaz bir tortu (kireçlenme) gözlelenebilir.
- Böyle olduğu takdirde, yukarıda verilen talimatlara uyarak kireç sökme işlemini uygulayın.

BÉABA
121, voie Romaine - B.P. 97002 - Groissiat
01117 Oyonnax cedex - FRANCE

MADE IN CHINA

www.beaba.com



sav@beaba.com