



EN

USB - MP3/WMA Interface

KCA-620M

FR

- OWNER'S MANUAL
Please read before using this equipment.
- MODE D'EMPLOI
Veuillez lire avant d'utiliser cet appareil.
- MANUAL DE OPERACIÓN
Léalo antes de utilizar este equipo.
- BEDIENUNGSANLEITUNG
Lesen Sie diese Bedienungsanleitung
bitte vor Gebrauch des Gerätes.
- ISTRUZIONI PER L'USO
Si prega di leggere prima di utilizzare l'attrezzatura.
- ANVÄNDARHANDLEDNING
Innan du använder utrustningen bör du läsa
igenom denna användarhandledning.

ES

DE



IT

ALPINE ELECTRONICS MARKETING, INC.
1-1-8 Nishi Gotanda
Shinagawa-ku
Tokyo 141-0031, Japan
Phone 03-5496-8231

ALPINE ELECTRONICS OF AMERICA, INC.
19145 Gramercy Place
Torrance, California 90501 U.S.A.
Phone 1-800-ALPINE-1 (1-800-257-4631)

ALPINE ELECTRONICS OF CANADA, INC.
777 Supertest Road
Toronto, Ontario M3J 2M9 Canada
Phone 1-800-ALPINE-1 (1-800-257-4631)

ALPINE ELECTRONICS OF AUSTRALIA PTY, LTD.
161-165 Princess Highway, Hallam
Victoria 3803, Australia
Phone 03-8787-1200

ALPINE ELECTRONICS GmbH
Frankfurter Ring 117, 80807 München, Germany
Phone 089-32 42 640

ALPINE ELECTRONICS OF U.K., LTD.
ALPINE House
Fletchamstead Highway, Coventry CV4 9TW, U.K.
Phone 0870-33 33 763

ALPINE ELECTRONICS (BENELUX) GmbH
Leuvensesteenweg 510-B6,
1930 Zaventem, Belgium
Tel.: 02-725 1315

ALPINE ELECTRONICS FRANCE S.A.R.L.
(RCS PONTOISE B 338 101 280)
98, Rue de la Belle Etoile, Z.I. paris Nord II,
B.P. 50016, 95945 Roissy Charles de Gaulle
Cedex, France
Phone 01-48638989

ALPINE ITALIA S.p.A.
Viale C. Colombo 8, 20090 Trezzano
Sul Naviglio (MI), Italy
Phone 02-484781

ALPINE ELECTRONICS DE ESPAÑA, S.A.
Portal de Gamarra 36, Pabellón, 32
01013 Vitoria (Alava)-APDO 133, Spain
Phone 945-283588

SE

Contenu

Mode d'emploi



AVERTISSEMENT

AVERTISSEMENT 2

ATTENTION 2

Installation

Montage à l'aide d'une perceuse..... 3

Connexions

Raccordement de KCA-620M à l'unité
principale compatible Ai-NET 3

Fonctionnement

Fonctionnement avec des mémoires de grande
capacité 4

Recherche par dossier avec les systèmes
traditionnels 4

Recherche par fichier avec les systèmes
traditionnels 4

Recherche par dossier avec les systèmes AV..... 4

Fonctionnement avec des dispositifs avec
Premium Support 4

Recherche d'un morceau souhaité..... 5

Recherche par sélection avec les systèmes
traditionnels 5

Recherche par artiste avec les systèmes
traditionnels 5

Recherche par album avec les systèmes
traditionnels 5

Recherche par genre avec les systèmes
traditionnels 5

A propos du format MP3/WMA 6

Garantie Limitée 7

Mode d'emploi

AVERTISSEMENT



AVERTISSEMENT

Ce symbole désigne des instructions importantes. Le non-respect de ces instructions peut entraîner de graves blessures, voire la mort.

NE PAS DESASSEMBLER NI MODIFIER L'APPAREIL.

Il y a risque d'accident, d'incendie ou de choc électrique.

GARDER LES PETITS OBJETS COMME LES PILES HORS DE PORTEE DES ENFANTS.

L'ingestion de tels objets peut entraîner de graves blessures. En cas d'ingestion, consulter immédiatement un médecin.

A UTILISER UNIQUEMENT SUR DES VOITURES A MASSE NEGATIVE DE 12 VOLTS.

(Vérifiez auprès de votre concessionnaire si vous n'en êtes pas certain.) Il y a risque d'incendie, etc.

AVANT TOUTE CONNEXION, DEBRANCHER LE CABLE DE LA BORNE NEGATIVE DE LA BATTERIE.

Il y a risque de choc électrique ou de blessure par courts-circuits.

NE PAS DENUDER LES CABLES ELECTRIQUES.

Ne jamais enlever la gaine isolante pour alimenter un autre appareil. Il y a risque de dépassement de la capacité de courant et, partant, d'incendie ou de choc électrique.

NE PAS ENDOMMAGER DE CONDUITES NI DE CABLES LORS DU FORAGE DES TROUS.

Lors du forage de trous dans le châssis en vue de l'installation, veiller à ne pas entrer en contact, endommager ni obstruer de conduites, de tuyaux de carburant ou de fils électriques. Le non-respect de cette précaution peut entraîner un incendie.

NE PAS UTILISER DES ECROUS NI DES BOULONS DU CIRCUIT DE FREINAGE OU DE DIRECTION POUR LES CONNEXIONS DE MASSE.

Les boulons et les écrous utilisés pour les circuits de freinage et de direction (ou de tout autre système de sécurité) ou les réservoirs ne peuvent JAMAIS être utilisés pour l'installation ou la liaison à la masse. L'utilisation de ces organes peut désactiver le système de contrôle du véhicule et causer un incendie, etc.

NE PAS COINCER LES CABLES AVEC DES OBJETS VOISINS.

Positionner les câbles conformément au manuel de manière à éviter toute obstruction en cours de conduite. Les câbles qui obstruent ou dépassent à des endroits tels que le volant, le levier de changement de vitesses, la pédale de frein, etc., peuvent s'avérer extrêmement dangereux.

UTILISER CET APPAREIL POUR DES APPLICATIONS MOBILES DE 12V.

Toute utilisation autre que l'application désignée comporte un risque d'incendie, de choc électrique ou de blessure.

EFFECTUER CORRECTEMENT LES CONNEXIONS.

Il y a risque d'incendie ou de dommages à l'appareil.



ATTENTION

Ce symbole désigne des instructions importantes. Le non-respect de ces instructions peut entraîner des blessures ou des dommages matériels.

UTILISER LES ACCESSOIRES SPECIFIES ET LES INSTALLER CORRECTEMENT.

Utiliser uniquement les accessoires spécifiés. L'utilisation d'autres composants que les composants spécifiés peut causer des dommages internes à cet appareil ou son installation risque de ne pas être effectuée correctement. Les pièces utilisées risquent de se desserrer et de provoquer des dommages ou une défaillance de l'appareil.

NE PAS INSTALLER A DES ENDROITS TRES HUMIDES OU POUSSIEREUX.

Eviter d'installer l'appareil à des endroits soumis à une forte humidité ou à de la poussière en excès. La pénétration d'humidité ou de poussière à l'intérieur de cet appareil risque de provoquer une défaillance.

FAIRE INSTALLER LE CABLAGE ET L'APPAREIL PAR DES EXPERTS.

Le câblage et l'installation de cet appareil requièrent des compétences techniques et de l'expérience. Pour garantir la sécurité, faire procéder à l'installation de cet appareil par le distributeur qui vous l'a vendu.

FAIRE CHEMINER LE CABLAGE DE MANIERE A NE PAS LE COINCER CONTRE UNE ARETE METALLIQUE.

Faire cheminer les câbles à l'écart des pièces mobiles (comme les rails d'un siège) et des arêtes acérées ou pointues. Cela évitera ainsi de coincer et d'endommager les câbles. Si un câble passe dans un orifice métallique, utiliser un passe-cloison en caoutchouc pour éviter que la gaine isolante du câble ne soit endommagée par le rebord métallique de l'orifice.

Installation

Montage à l'aide d'une perceuse

- 1 Utilisez l'adaptateur comme modèle, placez-le sur l'emplacement de montage et marquez les trous à percer. Avant de percer les trous, assurez-vous qu'aucun élément ne peut être endommagé derrière la surface de montage.
- 2 Percez les trous et fixez l'adaptateur avec les vis auto-taraudeuses (M4 x 14) fournies.

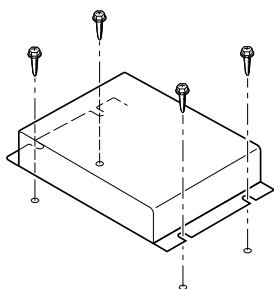

Connexions

Raccordement de KCA-620M à l'unité principale compatible Ai-NET

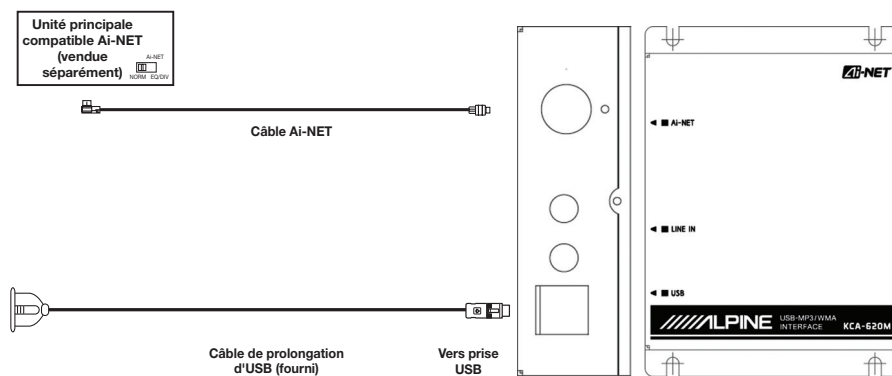

Fonctionnement

Fonctionnement avec des mémoires de grande capacité



Le KCA-620M s'affiche en tant que source de changeur CD.

La mémoire de grande capacité peut comprendre des lecteurs USB portables, des cartes mémoires avec adaptateurs USB, iPod, et autres appareils MP3 portables qui ont fonction de mémoire de grande capacité.

Ces mémoires de grande capacité doivent être au format de fichier FAT16 ou FAT32 afin de pouvoir fonctionner avec ce dispositif.

Recherche par dossier avec les systèmes traditionnels



Les systèmes traditionnels incluent le DVA-9861, le CDA-9857, le CDA-9856 et autres.

- 1 Appuyez sur **SEARCH**  pour saisir le mode de recherche.
- 2 Utilisez le bouton rotatif pour sélectionner un dossier.
- 3 Appuyez sur **SEARCH** .
- 4 Utilisez le bouton rotatif pour sélectionner le dossier que vous souhaitez.
- 5 Appuyez sur **SEARCH** .
- 6 Utilisez le bouton rotatif pour sélectionner le fichier d'un morceau.
- 7 Appuyez sur **ENTER/MODE** pour lire le morceau désiré.

- Si vous utilisez un lecteur MP3 portable, vous devez l'allumer manuellement.
- La vitesse de recherche est déterminée par la taille de la mémoire de grande capacité.
- Le dossier nommé "TOUS" permettra d'accéder à tous les morceaux de votre appareil.
- Dans les 10 secondes après avoir appuyé sur **SEARCH** , le système sortira de force du mode de recherche.
- Les dossiers seront classés par ordre alphabétique.

Recherche par fichier avec les systèmes traditionnels

La recherche par fichier accédera à tous les morceaux stockés sur votre dispositif.

- 1 Appuyez sur **SEARCH** .
- 2 Utilisez le bouton rotatif pour sélectionner le fichier.
- 3 Appuyez sur **SEARCH** .
- 4 Utilisez le bouton rotatif pour sélectionner un morceau.
- 5 Appuyez sur **ENTER/MODE** pour lire le morceau désiré.

- Si vous utilisez un lecteur MP3 portable, vous devez l'allumer manuellement.
- Si le même morceau est présent dans plusieurs dossiers, lors de la recherche par fichier il s'affichera autant de fois qu'il est présent sur le dispositif.
- Les morceaux seront classés par ordre alphabétique.

Recherche par dossier avec les systèmes AV

Les systèmes AV incluent l'IVA-W200, l'IVA-D100, le VPA-B222, l'IVA-D310. Vous devez effectuer une recherche par dossier afin de trouver le morceau désiré.

- 1 Appuyez sur **SEARCH**  pour afficher une liste de dossiers.
- 2 Utilisez la barre de défilement sur le côté pour rechercher les dossiers et trouver le dossier désiré.
- 3 Pour lire tous les morceaux du dossier appuyez sur [**▶**]. Ou bien appuyez sur [**>>**] afin d'accéder au dossier en vue de sélectionner le morceau souhaité.

- Si vous utilisez un lecteur MP3 portable, vous devez l'allumer manuellement.
- Le dossier "Racine" contient tous les morceaux qui sont stockés dans le dispositif.

Fonctionnement avec des dispositifs avec Premium Support

Une grande partie des tous nouveaux lecteurs MP3 portables seront dotés de Premium Support. Premium Support offre la capacité de rechercher une sélection, un artiste, des albums et un genre précis. Premium Support procure également la capacité de lire quelconque contenu acheté en ligne. Si votre MP3 portable ne dispose pas du Premium Support, il agira de la même manière que toute autre mémoire de grande capacité.

Recherche d'un morceau souhaité

La fonction de recherche de l'unité principale et du système AV a été modifiée pour accepter le KCA-620M.

En sélectionnant le disque 1,2,3 ou 4 en mode changeur CD, vous pouvez choisir la méthode de recherche de votre choix.

Sélection Disque 1: Mode de recherche par sélection



Sélection Disque 2: Mode de recherche par artiste

Sélection Disque 3: Mode de recherche par album

Sélection Disque 4: Mode de recherche par genre



Recherche par sélection avec les systèmes traditionnels

Les systèmes traditionnels incluent le DVA-9861, le CDA-9857, le CDA-9856 et autres.

- 1 Appuyez sur **PRESET 1**.
- 2 Appuyez sur **SEARCH** .
- 3 Sélection du dossier (Dossier = Sélection) à l'aide du bouton rotatif.
- 4 Appuyez sur **SEARCH** .
- 5 Sélectionnez une sélection.
- 6 Appuyez sur **SEARCH** .
- 7 Sélectionnez un morceau et appuyez sur **ENTER/MODE** afin de lire votre sélection.



Recherche par artiste avec les systèmes traditionnels

Les systèmes traditionnels incluent le DVA-9861, le CDA-9857, le CDA-9856 et autres.

- 1 Appuyez sur **PRESET 2**.
- 2 Appuyez sur **SEARCH** .
- 3 Sélection du dossier (Dossier = Artiste) à l'aide du bouton rotatif.
- 4 Appuyez sur **SEARCH** .
- 5 Sélectionnez un artiste.
- 6 Appuyez sur **SEARCH** .
- 7 Sélectionnez un morceau et appuyez sur **ENTER/MODE** afin de lire votre sélection.



Recherche par album avec les systèmes traditionnels

Les systèmes traditionnels incluent le DVA-9861, le CDA-9857, le CDA-9856 et autres.

- 1 Appuyez sur **PRESET 3**.
- 2 Appuyez sur **SEARCH** .
- 3 Sélection du dossier (Dossier = Album) à l'aide du bouton rotatif.
- 4 Appuyez sur **SEARCH** .
- 5 Sélectionnez un album.
- 6 Appuyez sur **SEARCH** .
- 7 Sélectionnez un morceau et appuyez sur **ENTER/MODE** afin de lire votre sélection.

Recherche par genre avec les systèmes traditionnels

Les systèmes traditionnels incluent le DVA-9861, le CDA-9857, le CDA-9856 et autres.

- 1 Appuyez sur **PRESET 4**.
- 2 Appuyez sur **SEARCH** .
- 3 Sélection du dossier (Dossier = Genre) à l'aide du bouton rotatif.
- 4 Appuyez sur **SEARCH** .
- 5 Sélectionnez un genre.
- 6 Appuyez sur **SEARCH** .
- 7 Sélectionnez un morceau et appuyez sur **ENTER/MODE** afin de lire votre sélection.

A propos du format MP3/WMA

ATTENTION

A l'exception d'un usage personnel, la copie et le transfert de données audio (y compris de données de MP3/WMA), gratuitement ou contre rémunération, sans l'autorisation du détenteur du copyright sont strictement interdits par le Copyright Act et par un traité international.

Que signifie MP3 ?

MP3, dont le nom officiel est «MPEG-1 Audio Layer 3», est une norme de compression prescrite par l'ISO, Organisation Internationale de Normalisation, et MPEG, une institution conjointe de la IEC (Commission Electrotechnique Internationale).

Les fichiers MP3 contiennent des données audio comprimées. L'encodage MP3 peut compresser les données audio à des taux très élevés en réduisant des fichiers de musique à 10 % de leur taille originale. Et cela en conservant une qualité proche de la qualité du CD. Le format MP3 parvient à des taux de compression aussi élevés en éliminant les sons inaudibles à l'oreille humaine ou masqués par d'autres sons.

Que signifie WMA ?

WMA ou «Windows Media™ Audio» correspond à des données audio comprimées.

WMA vous permet de créer des fichiers musicaux et de les stocker à un niveau de compression supérieur à celui des données audio de MP3 (à environ la moitié de leur taille d'origine). Cette opération n'endommage en aucun cas la qualité du CD.

Méthode de création de fichiers MP3/WMA

Les données audio sont compressées à l'aide du logiciel spécifié MP3/WMA. Pour plus de détails sur la création de fichiers MP3/WMA, reportez-vous au guide utilisateur du logiciel.

Les fichiers MP3/WMA pouvant être lus par cet appareil comportent l'extension de fichier «mp3»/«wma». Les fichiers sans extension ne peuvent pas être lus.

Taux d'échantillonnage et débit binaire de lecture supportés

MP3

Taux d'échantillonnage : 48 kHz, 44,1 kHz, 32 kHz,
24 kHz, 22,05 kHz, 16 kHz,
12 kHz, 11,025 kHz, 8 kHz

Débit binaire : 8 - 320 kbps

Débit binaire variable : 8 - 20 kbps

WMA

Taux d'échantillonnage : 48 kHz, 44,1 kHz, 32 kHz

Débit binaire : 48 - 192 kbps

Débit binaire variable : 48 - 320 kbps

En fonction des taux d'échantillonnage, la lecture sur cet appareil peut être incorrecte.

Formats supportés

Cet appareil ne supporte que les fichiers MP3 et WMA.

Structure de fichier / dossier recommandée

Lors de l'organisation des dossiers et fichiers dans une mémoire de grande capacité, évitez de placer des dossiers au sein d'autres dossiers.

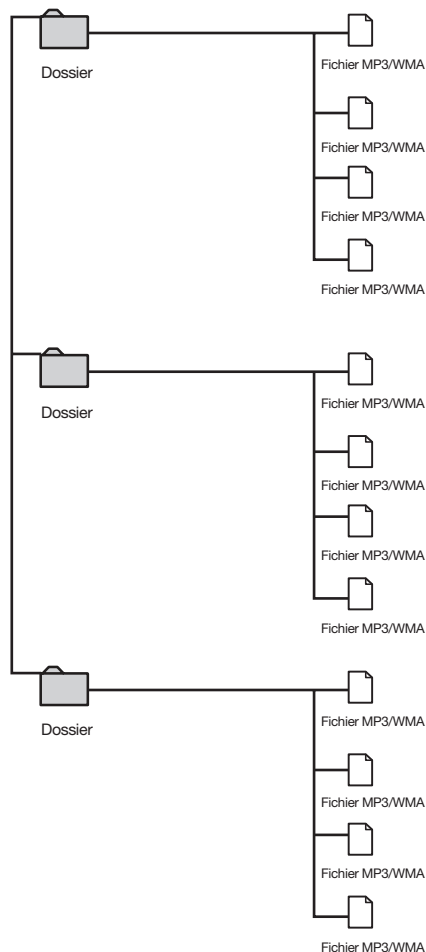

* Les fichiers d'une mémoire de grande capacité seront sauvegardés et lus par ordre alphabétique.

* Si vous choisissez d'utiliser une structure de fichiers différente, vos dossiers et fichiers risquent d'apparaître dans le désordre.



GARANTIE LIMITÉE

Fidèles à leur engagement de ne fournir que des produits de qualité, ALPINE ÉLECTRONIQUE DE L'AMÉRIQUE INC, et ALPINE ÉLECTRONIQUE DU CANADA, INC. (Alpine) sont heureuses de vous offrir cette garantie. Nous vous suggérons de la lire attentivement et en entier. Si vous avez la moindre question, veuillez contacter l'un de nos concessionnaires ou appeler directement Alpine aux numéros listés ci-dessous.

● PRODUITS COUVERTS PAR LA GARANTIE:

Cette garantie couvre les produits audio/visuel de voiture et les accessoires connexes ("le produit"). Elle ne couvre les produits que dans le pays où ils ont été achetés.

● DURÉE DE LA GARANTIE

Cette garantie est en vigueur pendant un an à partir de la date du premier achat du client.

● PERSONNES PROTÉGÉES PAR LA GARANTIE

Seul l'acheteur original du produit, s'il réside aux États-Unis, à Porto Rico ou au Canada, peut se prévaloir de la garantie.

● CE QUI EST COUVERT

Cette garantie couvre tous les défauts de matériaux et de fabrication (pièces et main d'oeuvre) du produit.

● CE QUI N'EST PAS COUVERT

Cette garantie ne couvre pas ce qui suit:

- ① Les dommages survenus durant le transport des produits renvoyés à Alpine pour être réparés (les réclamations doivent être adressées au transporteur);
- ② Les dégâts provoqués par un accident ou une mauvaise utilisation, y compris des bobines acoustiques grillées suite à une surexcitation des enceintes (augmentation du niveau de l'amplificateur jusqu'à atteindre un effet de distorsion ou d'écroulement), une défaillance mécanique des enceintes (perforations, déchirures ou fentes), panneaux LCD fissurés ou endommagés, disques durs endommagés ou ayant subi une chute.
- ③ Tout dégât provoqué par négligence, usage inapproprié, mauvaise utilisation ou par le non-respect des instructions indiquées dans le manuel de l'utilisateur.
- ④ Les dommages dus à la force majeure, notamment aux tremblements de terre, au feu, aux inondations, aux tempêtes ou aux autres cataclysmes naturels; Les frais ou les dépenses relatifs à l'enlèvement ou à la réinstallation du produit;
- ⑤ Les services rendus par une personne, physique ou morale non autorisée;
- ⑥ Les produits dont le numéro de série a été effacé, modifié ou retiré;
- ⑦ Les produits qui ont été adaptés ou modifiés sans le consentement d'Alpine;
- ⑧ Les produits qui ne sont pas distribués par Alpine aux États-Unis, à Porto Rico ou au Canada;
- ⑨ Les produits qui n'ont pas été achetés par l'entremise d'un concessionnaire Alpine autorisé;

● COMMENT SE PRÉVALOIR DE LA GARANTIE

- ① Il vous faut remettre le produit nécessitant des réparations à un centre de service autorisé Alpine ou à Alpine même et en assumer les frais de transport. Alpine a le choix entre réparer le produit ou le remplacer par un produit neuf ou révisé, le tout sans frais pour vous. Si les réparations sont couvertes par la garantie et si le produit a été envoyé à un centre de service Alpine ou à Alpine, le paiement des frais de réexpédition du produit incombe Alpine.

- ② Vous devez donner une description détaillée des problèmes qui sont à l'origine de votre demande de réparation.
- ③ Vous devez joindre la preuve de votre achat du produit.
- ④ Vous devez emballer soigneusement le produit pour éviter tout dommage durant son transport. Pour éviter la perte de l'envoi, il est conseillé de choisir un transporteur qui propose un service de suivi des envois.

● LIMITATION DES GARANTIES TACITES

LA DURÉE DE TOUTES LES GARANTIES TACITES, Y COMPRIS LA GARANTIE D'ADAPTATION À L'UTILISATION ET LA GARANTIE DE QUALITÉ LOYALE ET MARCHANDE, EST LIMITÉE À CELLE DE LA GARANTIE EXPRESSE DÉTERMINÉE CI-DESSUS. PERSONNE N'EST AUTORISÉ À ENGAGER AUTREMENT LA RESPONSABILITÉ D'ALPINE EN VERTU DE LA VENTE D'UN PRODUIT.

● EXCLUSIONS DE LA GARANTIE

ALPINE STIPULE EXPRESSÉMENT QU'ELLE N'EST PAS RESPONSABLE DES DOMMAGES-INTÉRÊTS ET DOMMAGES INDIRECTS PROVOQUÉS PAR LE PRODUIT. LES DOMMAGES-INTÉRÊTS SONT LES FRAIS DE TRANSPORT DU PRODUIT VERS UN CENTRE DE SERVICE ALPINE, LA PERTE DE TEMPS DE L'ACHETEUR ORIGINAL, LA PERTE D'UTILISATION DU PRODUIT, LES BILLETS D'AUTOBUS, LA LOCATION DE VOITURES ET TOUS LES AUTRES FRAIS LIÉS À LA GARDE DU PRODUIT. LES DOMMAGES INDIRECTS SONT LES FRAIS DE RÉPARATION OU DE REMPLACEMENT D'AUTRES BIENS ENDOMMAGÉS SUITE AU MAUVAIS FONCTIONNEMENT DU PRODUIT. LES RECOURS PRÉVUS PAR LES PRÉSENTES EXCLUENT ET REMPLACENT TOUTE AUTRE FORME DE RECOURS.

● LIEN ENTRE LA GARANTIE ET LA LOI

La garantie vous donne des droits spécifiques, mais vous pouvez aussi jouir d'autres droits, qui varient d'un état ou d'une province à l'autre. En outre, certains états et certaines provinces interdisent de limiter la durée des garanties tacites ou d'exclure les dommages accessoires ou indirects. Dans ce cas, les limites et les exclusions de la garantie peuvent ne pas s'appliquer à vous.

● CLAUSE APPLICABLE AU CANADA SEULEMENT

Pour que la garantie soit valable, il faut qu'un centre d'installation autorisé ait installé le système audio pour l'auto dans votre véhicule et qu'il ait ensuite apposé son cachet sur la garantie.

● NUMÉROS D'APPEL DU SERVICE À LA CLIENTÈLE

Si vous avez besoin de nos services, veuillez appeler Alpine aux numéros ci-dessous pour le centre de service autorisé Alpine le plus proche.

**CAR AUDIO 1-800-ALPINE-1 (1-800-257-4631)
NAVIGATION 1-888-NAV-HELP (1-888-628-4357)**

Or visit our website at: <http://www.alpine-usa.com>

ALPINE ÉLECTRONIQUE DE L'AMÉRIQUE, INC., 19145 Gramercy Place, Torrance, California 90501, U.S.A.

ALPINE ÉLECTRONIQUE DU CANADA, INC., 777 Supertest Road, Toronto, Ontario M3J 2M9, Canada

N'envoyez aucun produit à ces adresses.

Appelez notre numéro gratuit ou visitez notre site Web si vous recherchez un centre de service.