



# SYSTEME DE CINEMA MAISON NUMERIQUE **HT-DB600**

**SAMSUNG ELECTRONICS CANADA, INC.**

**Bureau-chef**

7037 Financial Drive, Mississauga, Ontario, Canada L5N 6R3  
TEL: 1-905-542-3535  
[www.samsung.ca](http://www.samsung.ca)

**Centre de service**

7037 Financial Drive, Mississauga, Ontario, Canada L5N 6R3  
1-800-SAMSUNG (1-800-726-7864)



**ELECTRONICS**

## Mode d'emploi

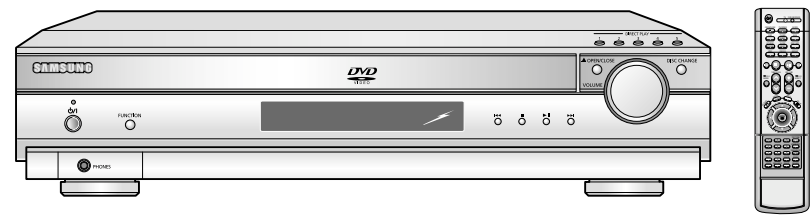

# Avertissement

CLASS 1 LASER PRODUCT  
 KLASSE 1 LASER PRODUKT  
 LUOKAN 1 LASER LAITE  
 KLASSE 1 LASER APPARAT  
 PRODUCTO LASER CLASSE 1



**ATTENTION**  
 RISQUE DE CHOC ÉLECTRIQUE.  
 NE PAS OUVRIR

ATTENTION:  
 POUR ÉVITER LES RISQUES DE CHOC  
 ÉLECTRIQUE, NE DÉMONTÉZ PAS LE  
 CAPOT. L'APPAREIL NE CONTIENT PAS DE  
 PIÈCES RÉPARABLES PAR L'UTILISATEUR.  
 S'ADRESSER À UN SERVICE APRÈS-VENTE  
 QUALIFIÉ.

CAUTION - INVISIBLE LASER RADIATION WHEN OPEN  
 AND INTERLOCKS DEFEATED AVOID EXPOSURE TO BEAM  
 ADVARSEL - USYNLIG LASERSTRÅLING VED ÅBNING  
 NÅR SIKKERHEDSINSTRUMENTER ER UDE AF FUNKTION  
 UNDGÅ UDSÆTTELSE FOR STRÅLING  
 VARO - AVATTAESSA JA SUOJALUKITUS OHTETTAESSA  
 OLET ALTIINA NÄKYMÄTÖ MALLELASERISÄTELYLLE  
 ALA KATSO SÄTEESEEN!  
 VARNING - OSYNLIG LASERSTRÅLNING NÅR DENNA  
 DEL ÄR ÖPPNAD OCH SPÄRREN ÄR URKOPPLAD  
 BETRÄKTA EJ STRÅLEN!



Ce symbole avertit l'utilisateur de la présence d'une tension dangereuse à l'intérieur de l'appareil.



Ce symbole avertit l'utilisateur de la présence de directives importantes dans la documentation accompagnant cet appareil.

AVERTISSEMENT : Afin de diminuer les risques d'incendie ou de choc électrique, n'exposez pas cet appareil à la pluie ou à l'humidité.

PRÉCAUTIONS : Afin d'empêcher le choc électrique, assurez-vous de placer la large lame dans la fente la plus large et insérez-la complètement.

## APPAREIL LASER DE CLASSE 1

Ce lecteur de disque compact est classé dans la catégorie des appareils LASER DE CLASSE 1.

Une utilisation de cet appareil autre que celle précisée dans ce manuel pourrait entraîner un risque d'exposition à des radiations laser.

PRÉCAUTIONS : IL PEUT SE PRODUIRE UNE ÉMISSION LASER INVISIBLE LORSQUE LE DISPOSITIF DE SÉCURITÉ EST DÉFECTUEUX OU QU'IL A ÉTÉ RENDU INUTILISABLE. ÉVITEZ L'EXPOSITION DIRECTE AU FAISCEAU.

## IMPORTANT POUR LES PRODUITS LASER

1. PRODUIT LASER CLASSE 1
2. **ATTENTION:** Ne pas ouvrir le couvercle du dessus. Il n'y a aucune pièce utilisable à l'intérieur. Laisser à un personnel qualifié le soin de réparer votre appareil.
3. **ATTENTION:** Radiations laser visibles et invisibles lorsque le boîtier de l'appareil est ouvert et que le verrouillage est défaillant ou a été annulé. Éviter une exposition directe au rayon.
4. REPRODUCTION DES ÉTIQUETTES: ÉTIQUETTE D'AVERTISSEMENT PLACÉE À L'INTÉRIEUR DE L'APPAREIL.

# Précautions

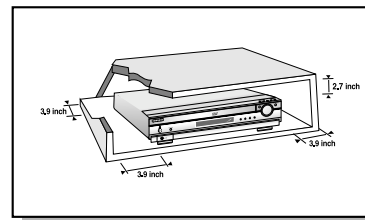

Assurez-vous que l'alimentation secteur de votre maison corresponde bien à celle indiquée sur l'étiquette d'identification collée au dos de votre appareil. Installez celui-ci à plat, sur un support adapté (mobilier), en lui laissant suffisamment d'espace libre pour une bonne ventilation (7 à 10 cm). Assurez-vous que les fentes de ventilation ne soient pas recouvertes. Ne placez pas d'autres appareils ni des appareils lourds sur votre lecteur DVD. Ne le placez pas sur des amplificateurs ou sur tout autre équipement pouvant dégager de la chaleur. Avant de déplacer le lecteur, assurez-vous que le tiroir à disque est vide. Ce lecteur DVD est conçu pour un usage continu. Le placer en mode veille n'interrompt pas son alimentation électrique. Pour séparer complètement le lecteur du secteur, il doit être déconnecté en le débranchant, ce qui est conseillé si vous ne l'utilisez pas pendant un certain temps.

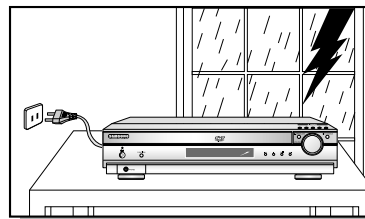

En cas d'absence prolongée ou d'orage, il est conseillé de débrancher l'appareil de sa prise de courant.

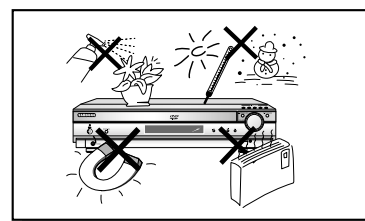

Protégez le lecteur de l'humidité et de la chaleur excessive (cheminée), ainsi que de tout équipement créant de puissants champs magnétiques ou électriques (haut-parleurs). Déconnectez le câble d'alimentation du secteur si le lecteur fonctionne mal. Votre lecteur n'est pas conçu pour une utilisation industrielle, mais pour une utilisation familiale. L'usage de ce produit est destiné à des fins purement privées. Copier ou télécharger des fichiers musicaux à des fins de commercialisation ou pour tout autre but lucratif consensuelle ou pourrait constituer une violation au Code de la propriété intellectuelle. Exclusion de garantie : dans la mesure permise par la loi, toute déclaration ou toute garantie de non-contrefaçon de droits d'auteurs ou de tous autres droits de propriété intellectuelle résultant de l'utilisation du produit dans des conditions autres que celles visées ci-dessus est exclue.  
 Condensation : Si votre appareil et/ou des disques ont passé un certain temps dans une température ambiante froide, par ex. pendant un transport en hiver, attendez environ 2 heures qu'ils aient atteint la température ambiante afin d'éviter des dégâts sérieux.

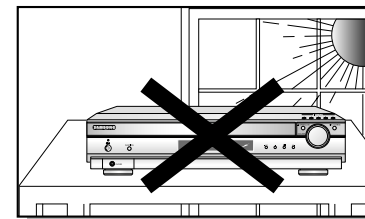
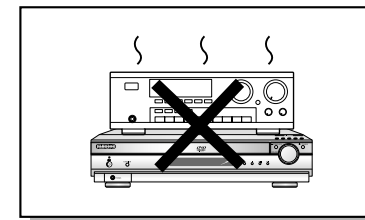

Ne placez pas l'appareil près de sources de chaleur importantes. Elles peuvent causer la surchauffe et le mauvais fonctionnement de l'unité.

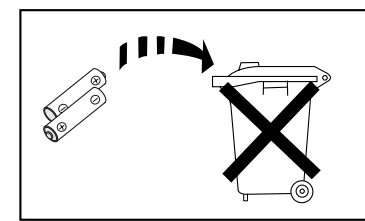

La pile utilisée dans cet appareil contient des produits chimiques nuisibles à l'environnement. Ne jetez pas les piles avec les déchets domestiques. Nous recommandons que le remplacement des piles soit effectué par un technicien.

# Caractéristiques

## ● Lecture Multi-Disques & Syntoniseur AM/FM

Le HT-DB600 combine le confort d'une lecture multi-disques, y compris DVD, VCD, CD, CD MP3, CD-R, CD-RW et DVD-RW et un syntoniseur AM/FM de qualité, le tout en un seul lecteur.

## ● Amplificateur intégré de 5.1 canaux

Le HT-DB600 est livré avec un amplificateur intégré de 5.1 canaux qui vous permet de profiter d'un son dynamique.

## ● Dolby Pro Logic II

Dolby Pro Logic II est une nouvelle forme de technologie de décodage de signaux audio multi-canaux qui améliore le précédent Dolby Pro Logic.

## ● DTS (Digital Theater Systems)

DTS est un format de compression audio développé par Digital Theater Systems Inc. Il offre un son de canal 5.1 à pleine fréquence.

## ● Fonction économiseur d'écran du téléviseur

Le HT-DB600 augmente et diminue automatiquement la brillance de l'écran du téléviseur après 2 minutes en mode stop ou pause. Le HT-DB600 passe automatiquement en mode économie d'énergie après 20 minutes en mode économiseur d'écran.

## ● Fonction économie d'énergie

Le HT-DB600 s'éteint automatiquement après 20 minutes en mode stop ou pause.

## ● Ecran du téléviseur personnalisé

Le HT-DB600 vous permet de sélectionner votre image préférée au cours de la lecture JPEG, DVD ou VCD et la met en fond d'écran.

# Table des matières

## ● PREPARATION

Avertissement .....	1
Précautions .....	2
Caractéristiques .....	3
Remarques sur les disques .....	5
Description .....	7

## ● CONNECTIVITE

Connexion des enceintes .....	11
Branchez la Vidéo sur la TV .....	13
Fonction P.SCAN (Balayage progressif) .....	14
Connexion de composants externes .....	15
Connexion des antennes .....	17
Avant d'utiliser votre lecteur DVD .....	19

## ● FONCTIONNEMENT

Lecture des disques .....	21
Sélection d'un CD dans le chargeur de disques .....	22
Affichage des informations du disque .....	23
Vérifier la durée restante .....	24
Lecture rapide/lente .....	25
Sauter des Scènes/Chansons .....	26
Répétition de lecture .....	27
Répétition de lecture A-B .....	28
Fonction Angle .....	29
Fonction Zoom .....	30
Sélection de la langue audio et de la langue des sous-titres .....	31
Passer directement à une scène ou une chanson .....	32
Lecture de fichier JPEG .....	33
Utilisation du menu du disque .....	35
Utilisation du menu du titre .....	36

## ● CONFIGURATION

Configuration de la langue .....	37
Configuration du type de l'écran du téléviseur .....	39
Configuration du contrôle parental (Niveau de classement) .....	41
Configuration du mot de passe .....	43
Configuration du fond d'écran .....	45
Configuration du mode des enceintes .....	47
Configuration du test de tonalité .....	48
Configuration du temps de retard .....	49
Configuration de la qualité audio .....	51
Configuration de la compression DRC (Compression de la plage dynamique) .....	53
Fonction Champ sonore (DSP)/EQ .....	54
Mode Dolby Pro Logic II .....	55
Effet Dolby Pro Logic II .....	56

## ● FONCTIONNEMENT RADIO

Ecouter la radio .....	57
Préréglage des stations .....	58

## ● DIVERS

Fonctions pratiques .....	59
Commande du téléviseur avec la télécommande .....	61
Avant d'appeler le dépannage .....	63
Précautions dans la manipulation et la conservation des disques .....	65
Caractéristiques .....	66
Remarques sur la terminologie .....	67

# Remarques sur les disques



**DVD (Digital Versatile Disc)** offre des images et des sons fantastiques, grâce au son ambiophonie Dolby Digital et à la technologie de compression vidéo MPEG-2. Vous pouvez maintenant profiter de ces effets pleins de réalisme chez vous comme si vous étiez dans un théâtre ou dans une salle de concert.



Les lecteurs DVD et les disques sont codés par région. Ces codes régionaux doivent correspondre pour pouvoir lire le disque. Si les codes ne correspondent pas, le disque ne sera pas lu. Le numéro de région de ce lecteur est indiqué sur le panneau arrière du lecteur. (Votre lecteur DVD ne pourra lire que des DVD ayant le même code de région.)

## Disques lisibles

Type de disque	Marque (Logo)	Signaux enregistrés	Taille du disque	Durée maximale de lecture
DVD		Audio + Vidéo	12cm	Environ 240 minutes (une face) Environ 480 minutes (deux faces)
			8cm	Environ 80 minutes (une face) Environ 160 minutes (deux faces)
VIDEO-CD		Audio + Vidéo	12cm	74 min.
			8cm	20 min.
AUDIO-CD		Audio	12cm	74 min.
			8cm	20 min.

## N'utilisez pas les types de disques suivants !

- LD, CD-G, CD-I, CD-ROM et DVD-ROM ne peuvent pas être utilisés sur ce lecteur. Si vous utilisez ce type de disques, un message **"WRONG DISC FORMAT"** (Erreur format disque) s'affiche sur l'écran du téléviseur.
- Des disques DVD achetés à l'étranger pourraient ne pas fonctionner sur ce lecteur. Si vous utilisez ce type de disques, un message **"WRONG REGION CODE"** (Erreur code région) s'affiche sur l'écran du téléviseur.

## Protection contre la copie

- De nombreux disques DVD sont protégés contre la copie. Ainsi, vous ne pouvez connecter votre lecteur DVD que directement à la télévision et non pas au magnétoscope. Si vous le connectez à un magnétoscope, vous n'obtiendrez que des images déformées par le système de protection des disques DVD.
- Ce produit intègre des technologies destinées à respecter la propriété intellectuelle dont les droits sont protégés par des brevets américains et des procédés de contrôle de la propriété de Macrovision Corporation et d'autres compagnies. L'utilisation de cette technologie doit être autorisée par Macrovision Corporation. Elle est limitée à l'usage domestique ou aux utilisations strictement définies par Macrovision Corporation. Les modifications techniques ou le démontage sont interdits.

## Format d'enregistrement de disque

### Disques CD-R

- Selon l'appareil d'enregistrement du disque (graveur de CD ou PC) et la condition du disque, certains disques CD-R ne peuvent être lus.
- Utilisez un CD-R de 650MB/74 minutes. Évitez les CD-R, ils risquent de ne pas pouvoir être lus.
- Évitez si possible les CD-RW (Réinscriptible), ils risquent de ne pas pouvoir être lus.
- Seuls les CD-R "fermés" correctement peuvent être lus en totalité. Si la session est fermée mais que le disque reste ouvert, il se peut que vous ne puissiez pas lire le disque en entier.

### Disques CD-R MP3

- Seuls les disques CD-R contenant des fichiers MP3 au format ISO 9660 ou Joliet peuvent être lus.
- Les noms des fichiers MP3 doivent contenir 8 caractères ou moins et aucun espace ou caractères spéciaux (. / = +).
- Si le nom du fichier est en coréen, le nom s'affichera en coréen sur l'écran du téléviseur et \* s'affichera sur l'unité principale.
- Utilisez des disques enregistrés avec un taux de compression/décompression des données supérieur à 128Kbps.
- Seuls les fichiers ayant l'extension ".mp3" et ".MP3" peuvent être lus.
- Seuls les disques multisessions peuvent être lus. S'il y a un segment vide sur le disque Multisession, le disque ne sera lu que jusqu'au segment vide.
- Si le disque n'est pas fermé, le démarrage de la lecture sera plus long et il est possible que tous les fichiers enregistrés ne soient pas lus.
- Pour des fichiers codés en format taux de bits variable (VBR - Variable Bit Rate), c'est-à-dire des fichiers codés à la fois à un taux élevé et un taux bas (par exemple 32Kbps ~ 320Kbps), il est possible que le son saute au cours de la lecture.
- S'il y a plus de 500 pistes enregistrées sur un CD, un maximum de 500 pistes peut être lu.
- S'il y a plus de 300 dossiers enregistrés sur un CD, un maximum de 300 dossiers peut être lu.

### Qu'est ce que le MP3 ?

MP3 est l'abréviation de MPEG-1 Audio Layer 3 et MPEG est un acronyme pour Moving Pictures Experts Group. Le MP3 est un format de fichier avec un taux de compression de 1:12 (128 Kbps\*) C'est-à-dire que vous pouvez utiliser le format MP3 pour enregistrer environ 12 fois la quantité de données habituelles sur un CD traditionnel.

### Disques CD-R JPEG

- Seuls les fichiers ayant l'extension ".jpeg" et ".JPEG" peuvent être lus.
- Si le disque n'est pas fermé, le démarrage de la lecture sera plus long et il est possible que tous les fichiers enregistrés ne soient pas lus.
- Seuls les disques contenant des fichiers JPEG au format ISO 9660 ou Joliet peuvent être lus.
- Les noms de fichiers JPEG doivent contenir 8 caractères ou moins et aucun espace ou caractères spéciaux (. / = +).
- Seul un disque multisession peut être lu. S'il y a un segment vide sur le disque multisession, le disque ne sera lu que jusqu'au segment vide.
- Vous pouvez enregistrer jusqu'à 9 999 images sur un CD.
- Lorsque vous lisez un CD d'images Kodak/Fuji, seuls les fichiers JPEG qui se trouvent dans le dossier image peuvent être lus.
- Il est possible que les disques d'images autres que Kodak/Fuji Picture soient plus long au démarrage de la lecture ou ne soient pas lus du tout.



# Description

## —Panneau avant—

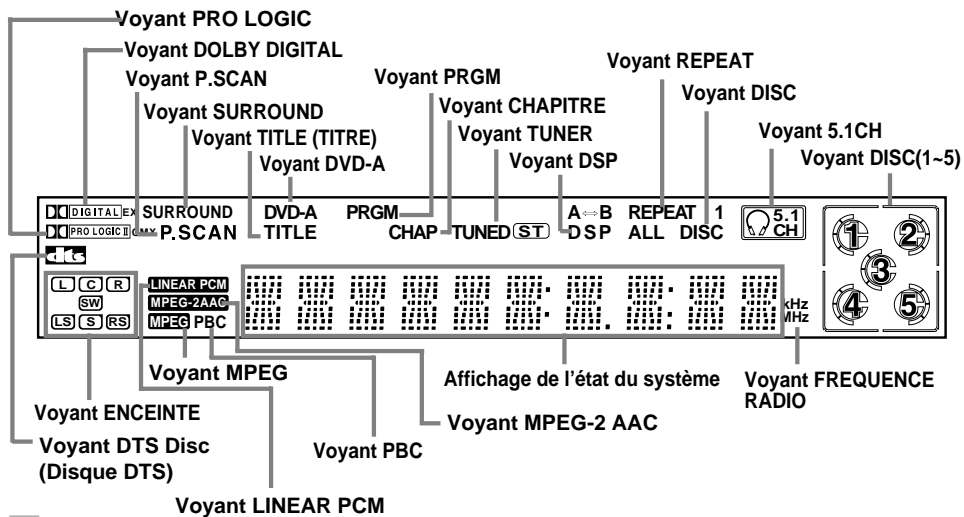
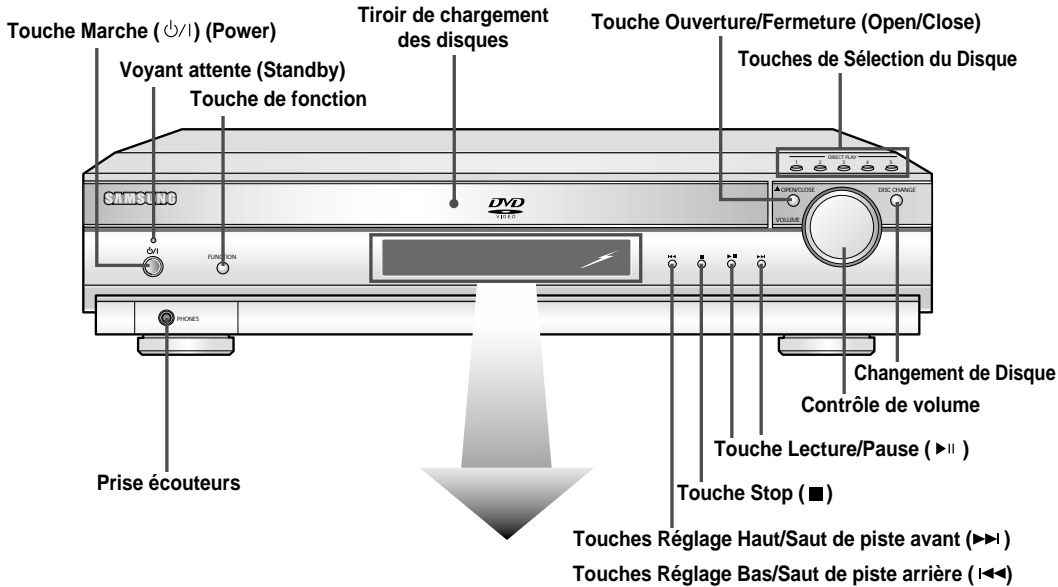

## —Panneau arrière—

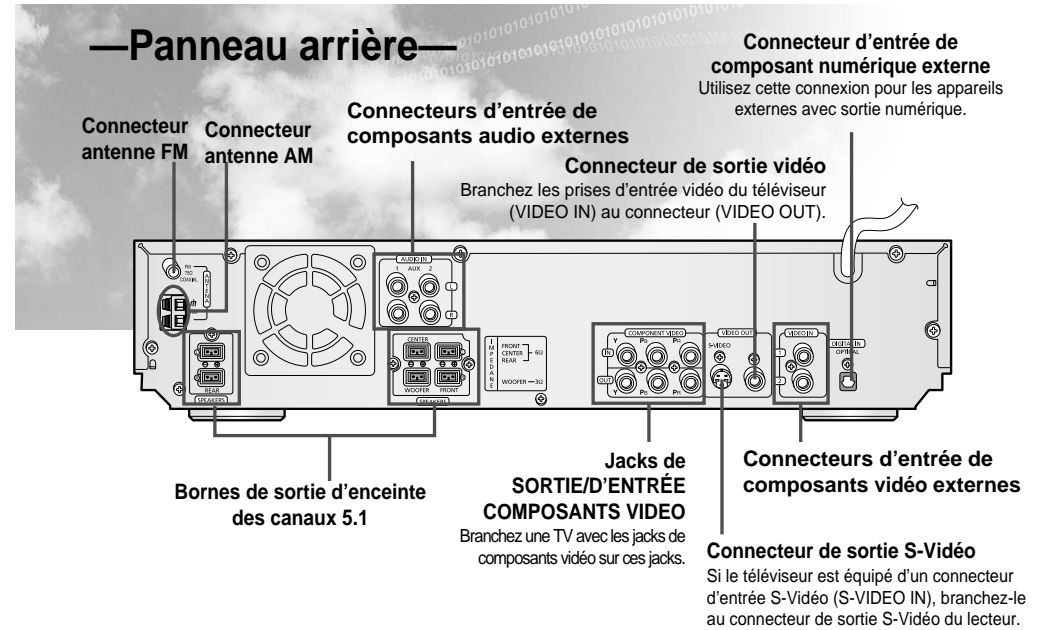

## Accessoires

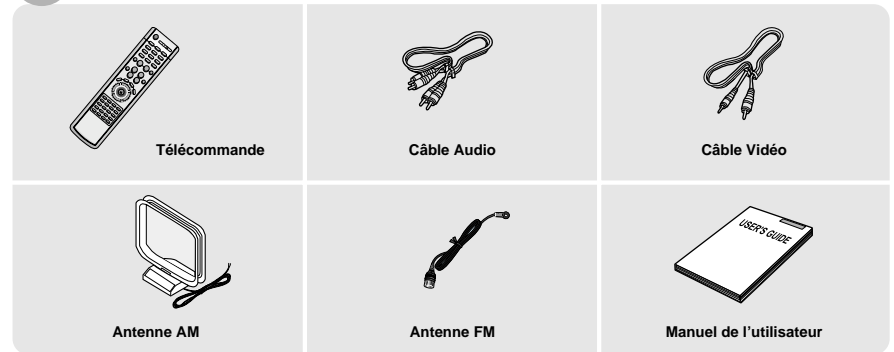

# Description

## —Télécommande—

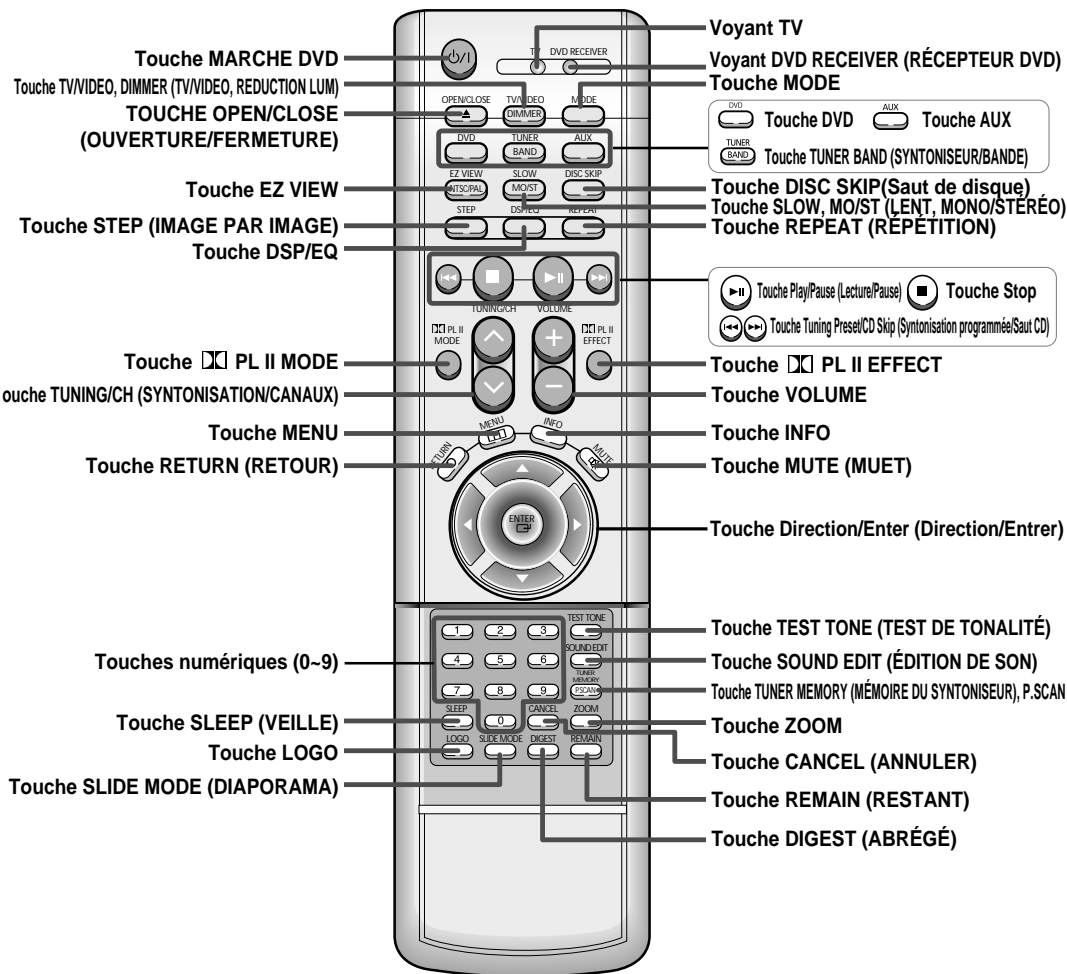

## Insérez les piles de la télécommande

**1** Retirez le cache piles à l'arrière de la télécommande en appuyant vers le bas et en faisant glisser le cache en direction de la flèche.

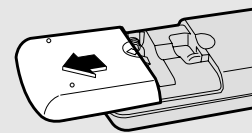

**2** Insérez deux piles 1.5V AAA, en prenant soin de bien respecter la polarité (+ et -).

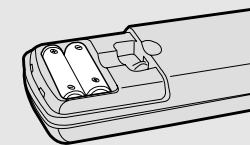

**3** Remplacez le cache piles.

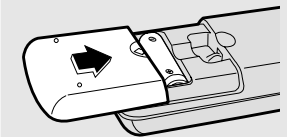

### Attention

Suivez ces instructions pour éviter toute fuite ou fissure des piles :

- Placez les piles dans la télécommande en respectant la polarité : (+) à (+) et (-) à (-).
- Utilisez des piles de type correct. Des piles similaires peuvent avoir une tension différente.
- Remplacez toujours les deux piles en même temps.
- N'exposez pas les piles à la chaleur ou à une flamme.

## Gamme de fonctionnement de la

La télécommande peut être utilisée jusqu'à environ 7 mètres/23 pieds en ligne droite. Elle peut aussi fonctionner avec un angle horizontal de 30° à partir du capteur de la télécommande.

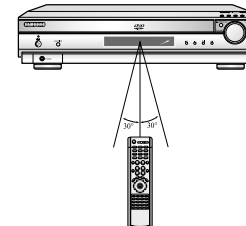

Pour ouvrir le couvercle de la télécommande, poussez à l'endroit indiqué, puis faites glisser le couvercle vers le bas.



# Connexion des enceintes

Avant de déplacer ou d'installer le produit, assurez-vous d'éteindre l'appareil et de le débrancher.

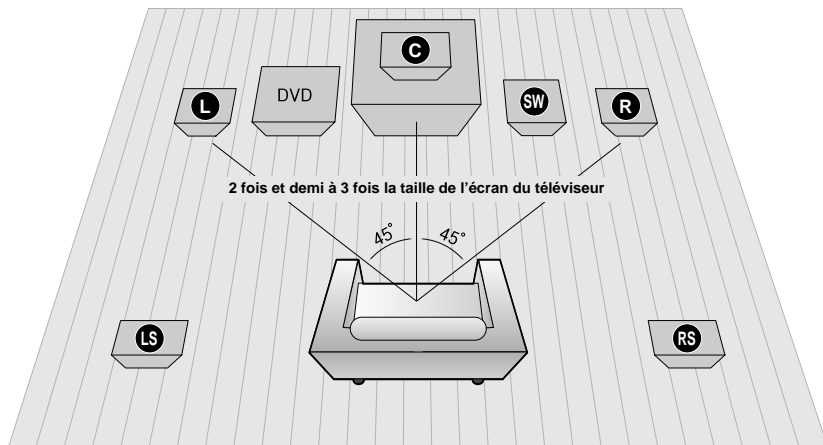

## Emplacement du lecteur DVD

- Placez-le sur un meuble ou une étagère ou sous le meuble du téléviseur.

## Enceinte avant **L R**

- Placez ces enceintes en avant de votre position d'écoute, de telle manière à ce qu'elles soient dirigées vers vous et inclinées vers l'intérieur (environ 45°).
- Placez les enceintes de manière à ce que leur haut-parleur d'aigus soient à la même hauteur que votre oreille.
- Alignez la face avant des enceintes avant avec la partie avant de l'enceinte centrale ou placez-les légèrement en avant de l'enceinte centrale.

## Enceinte centrale **C**

- Il est conseillé de l'installer à la même hauteur que les enceintes avant.
- Vous pouvez également l'installer directement au-dessus ou en-dessous du téléviseur.

## Sélection de la position d'écoute

La position d'écoute devrait se situer à une distance d'environ 2 fois et demi à 3 fois la taille de l'écran du téléviseur.

Exemple : Pour des téléviseurs 32" 2 à 2,4 m (6 à 8 pieds)  
Pour des téléviseurs 55" 3,5 à 4 m (11 à 13 pieds)

## Enceinte arrière **LS RS**

- Placez ces enceintes derrière votre position d'écoute.
- Si vous n'avez pas assez de place, placez-les l'une en face de l'autre.
- Placez-les à environ 60 – 90 cm (2 à 3 pieds) au-dessus de votre oreille, légèrement inclinées vers le bas.

\* Contrairement aux enceintes avant et centrale, les enceintes arrière sont principalement utilisées pour gérer les effets sonores. Vous n'entendrez pas de son en sortir systématiquement.

## Caisson de basses **SW**

- La position du caisson de basses n'est pas aussi critique. Placez-le à l'endroit de votre choix.
- En règle générale, l'appareil est placé à un angle près des haut-parleurs avant.

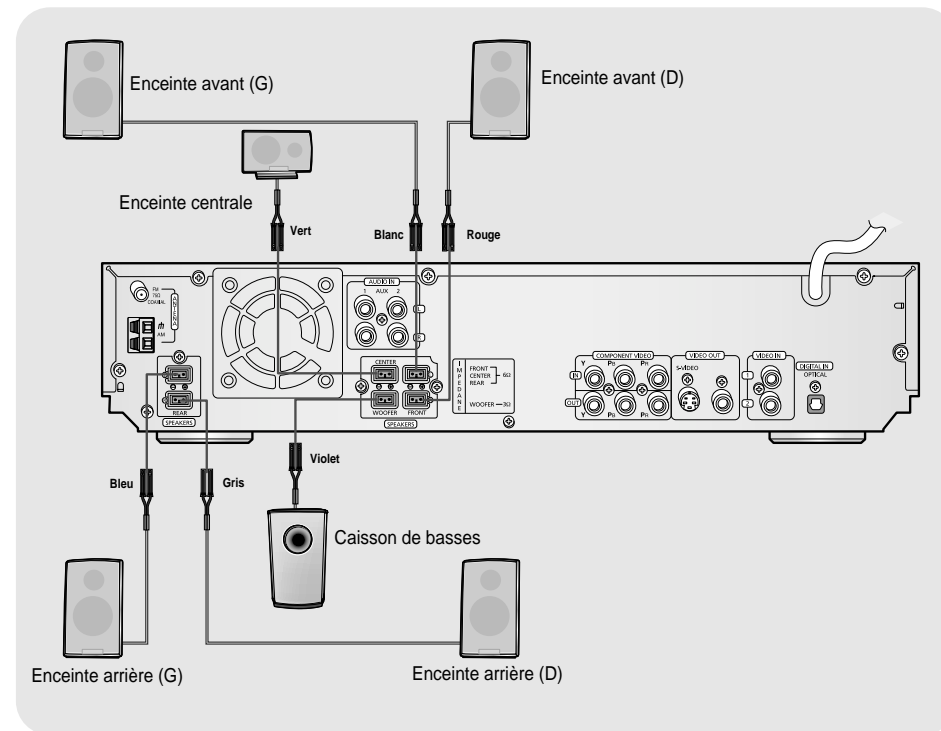

## Arrière des enceintes

- Faites pression et tenez le levier en position ouverte.
- Insérez le cordon dans la borne et relâchez le levier.

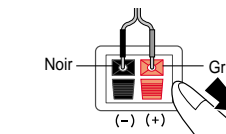

## Panneau arrière de l'unité principale

- Branchez les jacks de connexion à l'arrière du lecteur DVD.

- Assurez-vous que les couleurs des bornes des enceintes correspondent aux couleurs des jacks de connexion.
- Assurez-vous d'avoir respecté les polarités (+ et -).

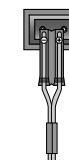

# Branchez la Vidéo sur la TV

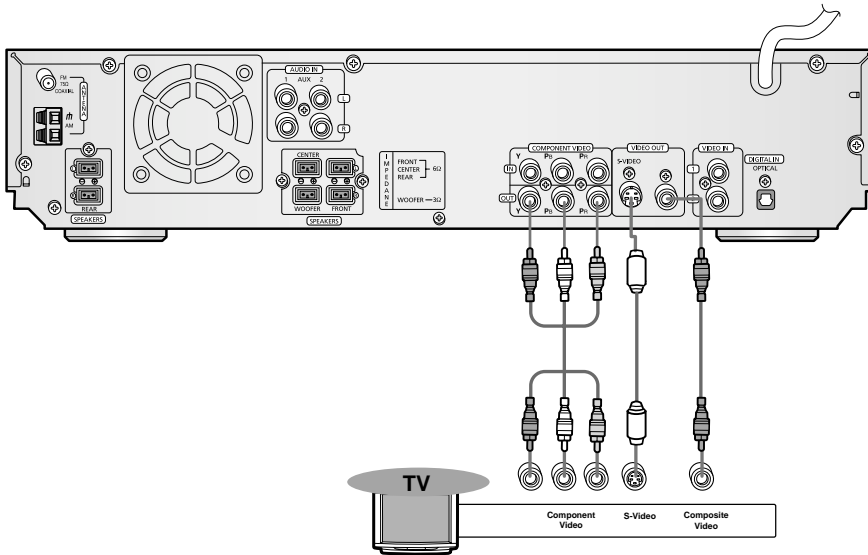

\* Selon le modèle de votre téléviseur, il se peut que les connecteurs d'entrées vidéo composant portent la mention Vidéo DVD.

## Vidéo composite (Bonne Qualité)

Branchez le câble vidéo de la prise VIDEO OUT (SORTIE VIDÉO) fourni sur le panneau arrière de l'appareil sur la prise VIDEO IN (ENTRÉE VIDÉO) de votre téléviseur.

## S-Vidéo (Qualité Supérieure)

Si votre téléviseur est équipé d'une entrée S-Vidéo, branchez le câble S-Vidéo (non fourni) de la prise S-VIDEO OUT (S-SORTIE VIDÉO) sur le panneau arrière de l'appareil sur la prise S-VIDEO IN (S-SORTIE ENTRÉE) de votre téléviseur.

## Vidéo composant (Meilleure Qualité)

Si votre téléviseur est équipé d'entrées vidéo composant, branchez un câble de vidéo composant (non fourni) des prises Pr, Pb et Y sur le panneau arrière de l'appareil sur les prises correspondantes.

**Remarque** • Lorsque le mode de Balayage Progressif est sélectionné, les sorties VIDEO et S-VIDEO ne fournissent aucun signal.

# Fonction P.SCAN (Balayage progressif)

À la différence d'un régulier balayage entrelacé dans lequel deux champs d'information d'image sont alternés pour créer l'image entière (lignes de balayage impaires puis paires), le balayage progressif emploie un champ d'information (toutes les lignes montrées dans un passage) pour créer une image claire et détaillée sans lignes de balayage évidentes.

Le lecteur étant en mode arrêt, appuyez sur la touche P.SCAN pendant plus d'une seconde.

- La sélection bascule de "P.SCAN" à "I.SCAN" et vice versa chaque fois qu'on maintient enfoncée cette touche pendant au moins une seconde.
- Le mode précédent apparaît d'abord à l'afficheur, suivi du mode sélectionné dans une seconde.

## Qu'est-ce que le balayage progressif (ou non entrelacé)?

### Balayage entrelacé (1 TRAME = 2 CHAMPS)

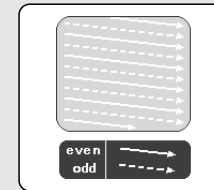

Dans le vidéo à balayage entrelacé, une trame se compose de deux champs entrelacés (pairs et impairs), où chaque champ contient chaque autre ligne horizontale dans la trame.

Le champ impair des lignes alternatives est montré d'abord, puis le champ pair est montré pour combler les intervalles alternatives laissées par le champ impair pour former une trame simple. Une trame montrée chaque un 30ème d'une seconde contient deux champs connectés, ainsi un total de 60 champs sont montrés chaque un 60ème d'une seconde.

La méthode de balayage entrelacé est prévue pour capturer un objet immobile.

### Balayage progressif (TRAME COMPLÈTE)

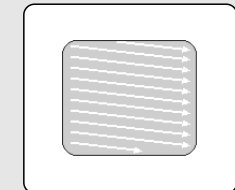

Le balayage progressif consiste en un seul passage où toutes les lignes d'une trame sont parcourues successivement sans alternance entre lignes impaires et paires. À l'opposé du balayage entrelacé, qui exige deux passages pour créer une image vidéo complète, le balayage progressif n'a recourt qu'à un seul passage pour en faire autant.

Le balayage progressif s'utilise notamment pour l'acquisition d'objets animés. Une caméra capable de capturer des objets animés s'appelle "caméra à obturateur de pleine trame".

### Remarque

- Cette fonction n'existe que sur les téléviseurs équipés d'entrées composant vidéo (Y, Pr, Pb) supportant la vidéo progressive. (Elle ne fonctionne pas sur les téléviseurs équipés d'entrées composants conventionnelles, c'est-à-dire les téléviseurs à balayage non progressif.)
- Selon la marque ou le modèle de votre téléviseur, il se peut que cette fonction ne soit pas disponible.

# Connexion de composants externes

## Connexion d'un composant numérique externe

Exemple : Composants à signal numérique tels que Graveur de CD ou DVD.

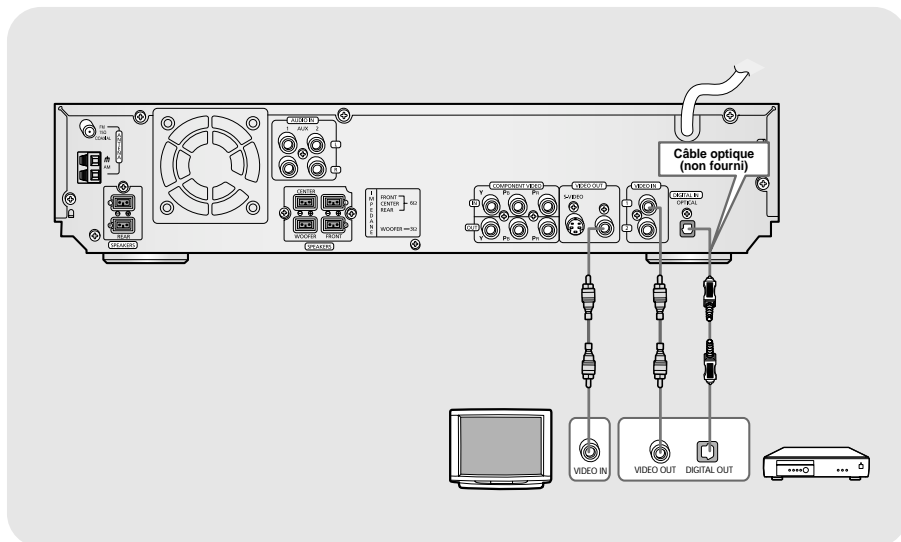

- 1 Connectez la prise Video Out (Sortie Vidéo) du lecteur DVD sur la prise Video In (Entrée Vidéo) du téléviseur.
- 2 Connectez l'entrée numérique (OPTICAL) à la sortie numérique sur le composant numérique externe.
- 3 Appuyez sur la touche **AUX** de la télécommande pour sélectionner DIGITAL IN.
  - Chaque fois que vous appuyez sur cette touche, vous passez d'un mode à l'autre dans l'ordre suivant : DIGITAL IN → AUX 1 → AUX 2.
  - Vous pouvez également passer par la touche **FUNCTION** de l'unité principale. Vous passez d'un mode à l'autre dans l'ordre suivant : DVD/CD → DIGITAL IN → AUX1 → AUX2 → FM → AM.

## Connexion d'un composant analogique externe

Exemple : Composants à signaux analogiques tels que magnéto, caméscope et téléviseur.

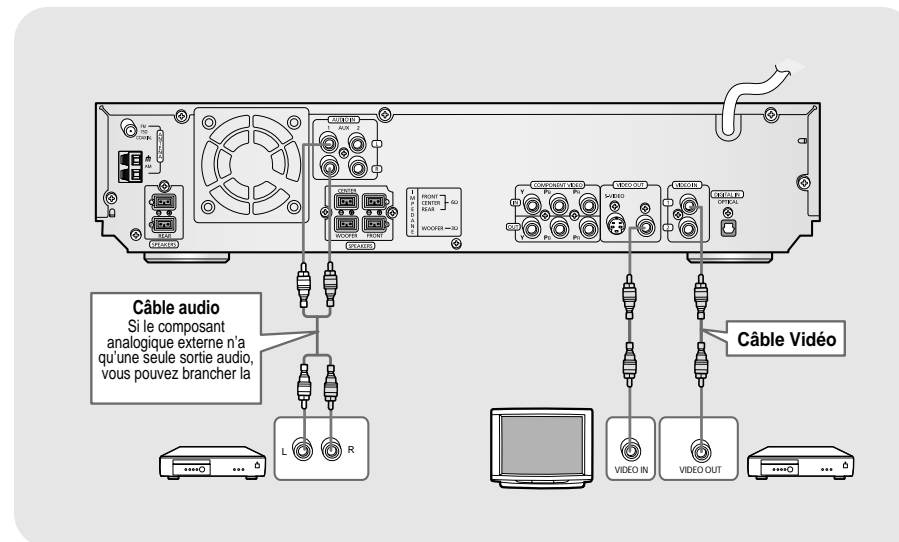

- 1 Connectez la prise Video Out (Sortie Vidéo) du lecteur DVD sur la prise Video In (Entrée Vidéo) du téléviseur.
- 2 Connectez la prise Video In (Entrée Vidéo) du lecteur DVD sur la prise Video Out (Sortie Vidéo) du composant analogique externe.
- 3 Connectez la prise Audio In (Entrée Audio) du lecteur DVD sur la prise Audio Out (Sortie Audio) du composant analogique externe.
  - Assurez-vous de faire correspondre les couleurs.
- 4 Appuyez sur la touche **AUX** de la télécommande pour sélectionner AUX 1 ou AUX 2.
  - Chaque fois que vous appuyez sur cette touche, vous passez d'un mode à l'autre dans l'ordre suivant : DIGITAL IN → AUX 1 → AUX 2.
  - Vous pouvez également passer par la touche **FUNCTION** de l'unité principale. Vous passez d'un mode à l'autre dans l'ordre suivant : DVD/CD → DIGITAL IN → AUX1 → AUX2 → FM → AM.

### Remarque

- Si vous avez branché tous les composants numériques externes ainsi que les entrées vidéo (1, 2), la vidéo passera par AUX 1 même si vous sélectionnez DIGITAL IN (ENTRÉE NUMERIQUE).
- Si vous avez branché Audio In (L, R) - Entrée Audio (G, D) sur 1, branchez Video In (Entrée vidéo) sur 1 également, et si Audio In (L, R) - Entrée Audio (G, D) est branché sur 2, branchez Video In (Entrée vidéo) également sur 2.

# Connexion des antennes

## Connexion de l'antenne FM

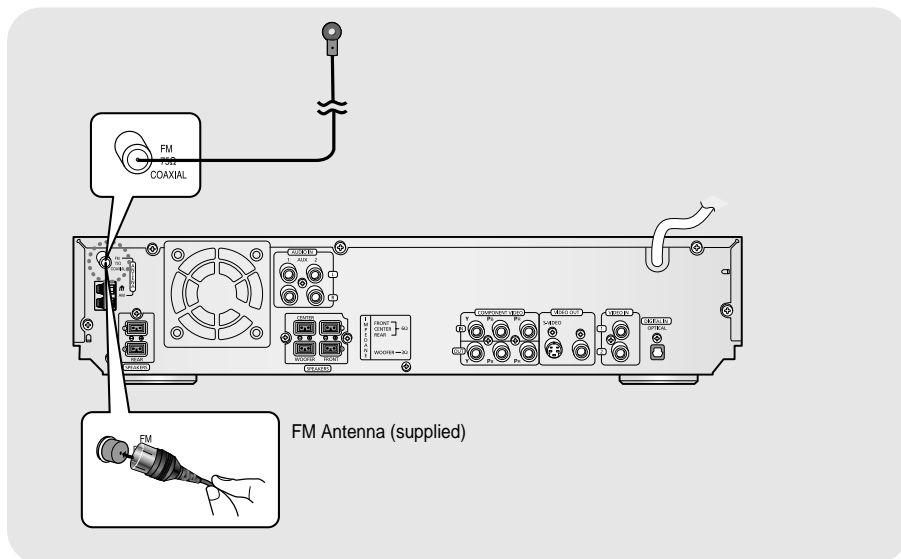

- 1 Connectez provisoirement l'antenne FM fournie à la prise FM 75Ω COAXIALE.
- 2 Déplacez lentement le câble de l'antenne jusqu'à ce que vous trouviez un emplacement permettant une bonne réception. Fixez-le ensuite sur un mur ou une autre surface rigide.

• Si la réception est mauvaise, connectez une antenne extérieure. Avant d'attacher un câble coaxial de 75Ω (avec un connecteur de type standard), déconnectez l'antenne FM fournie.

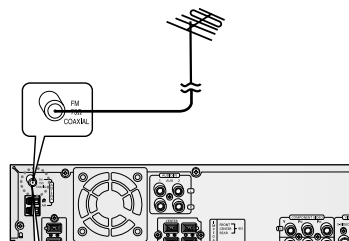

## Connexion de l'antenne-cadre AM

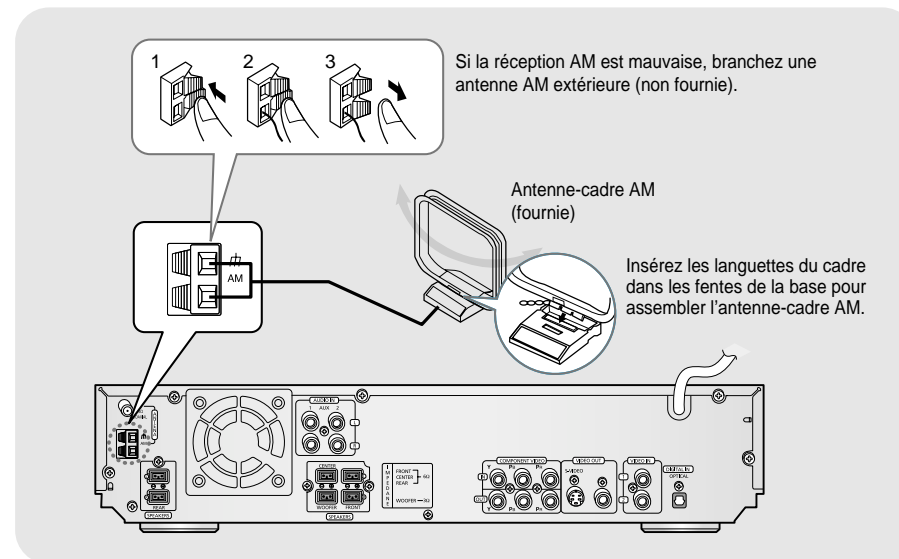

- 1 Connectez l'antenne-cadre AM fournie aux prises AM et  $\oplus$ .
- 2 Si la réception est mauvaise, connectez un fil extérieur recouvert de vinyle à la prise AM. (Laissez l'antenne-cadre AM connectée).

Si la réception AM est mauvaise, branchez une antenne AM extérieure (non fournie).

Antenne-cadre AM (fournie)

Insérez les languettes du cadre dans les fentes de la base pour assembler l'antenne-cadre AM.

## Ventilateur de refroidissement

Le ventilateur de refroidissement dissipe la chaleur générée à l'intérieur de l'appareil de manière à ce qu'il puisse fonctionner correctement. Le ventilateur de refroidissement se déclenche automatiquement pour faire entrer de l'air frais dans l'appareil.

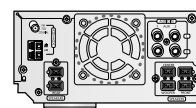

### Pour des raisons de sécurité, veuillez respecter attentivement ce qui suit.

- Assurez-vous qu'il y ait une ventilation suffisante. Une mauvaise ventilation peut entraîner un échauffement excessif et endommager l'appareil.
- Ne bloquez pas le ventilateur de refroidissement ni les trous de ventilation. (S'ils sont bloqués par un journal ou un tissu, la chaleur risque d'augmenter à l'intérieur de l'appareil ce qui risque de provoquer un incendie.)



# Avant d'utiliser votre lecteur DVD

Votre lecteur DVD peut lire les disques DVD, VCD, CD, MP3 et JPEG. Les instructions d'utilisation peuvent changer selon le type de disque. Lisez attentivement les instructions avant l'utilisation.

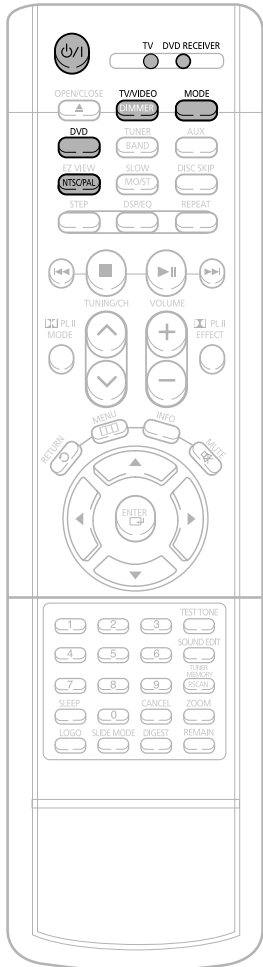

**1** Branchez le cordon d'alimentation sur la prise secteur.

**4** Sélectionnez mode VIDEO en appuyant sur la touche TV/VIDEO.



**2** Appuyez sur la touche **MODE** pour allumer le voyant TV de la télécommande.

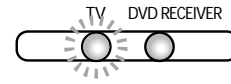

**5** Appuyez sur la touche **MODE** pour allumer le voyant DVD RECEIVER de la télécommande.

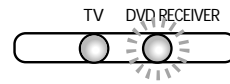

**3** Appuyez sur la touche **TV** pour allumer le téléviseur.



**6** Appuyez sur la touche **DVD** pour sélectionner le mode DVD/CD.

## Sélection du format vidéo

Eteignez l'unité principale et appuyez sur **NTSC/PAL**.

- Le format vidéo est réglé par défaut sur "NTSC".
- Chaque fois que vous appuyez sur la touche, le format vidéo passe de "NTSC" à "PAL".
- Chaque pays a une norme de format vidéo différent.
- Pour une lecture normale, le format vidéo du disque doit être identique au format vidéo de votre téléviseur.

## Contrôler le téléviseur et le lecteur DVD avec la télécommande

Appuyez sur la touche **MODE**.

- Chaque fois que vous pressez la touche Mode, le voyant TV (en rouge) et l'indicateur lumineux DVD RECEIVER (en vert) s'allument alternativement.
- Vous pouvez faire fonctionner le téléviseur alors que le voyant TV clignote et le lecteur DVD alors que le voyant DVD clignote.
- Touches activées pour le fonctionnement du téléviseur : POWER, CHANNEL, VOLUME, TV/VIDEO et touches numériques (0-9).
- Par défaut, la télécommande est réglée pour fonctionner avec des téléviseurs Samsung. Voir page 61 pour plus d'informations concernant le fonctionnement de la télécommande.

# Lecture des disques

**1** Appuyez sur la touche **OPEN/CLOSE** pour ouvrir le tiroir de chargement des disques.

**2** Insérez un ou plusieurs disques.  
 • Placez le disque avec soin dans le tiroir, étiquette de présentation du disque vers le haut.

**3** Appuyez sur la touche **DISC SKIP**.  
 • Tournez le chargeur d'environ 72 degrés afin de pouvoir charger les troisième, quatrième et cinquième disques.  
 • Tournez le chargeur d'environ 120 degrés pendant la lecture.

**4** Appuyez de nouveau sur le bouton **OPEN/CLOSE** pour refermer le plateau.

DVD VCD CD

• La lecture commence automatiquement.

MP3 JPEG

• La lecture commence automatiquement.  
 • Si le téléviseur est allumé, une liste des MP3 contenus sur le CD apparaît sur l'écran du téléviseur.



## Remarque

- Selon le contenu du disque, il se peut que l'écran initial soit différent.
- Selon le mode d'enregistrement, il se peut que vous ne puissiez pas lire certains CD MP3.
- Le sommaire d'un CD MP3 varie selon le format de la piste MP3 enregistrée sur le disque.

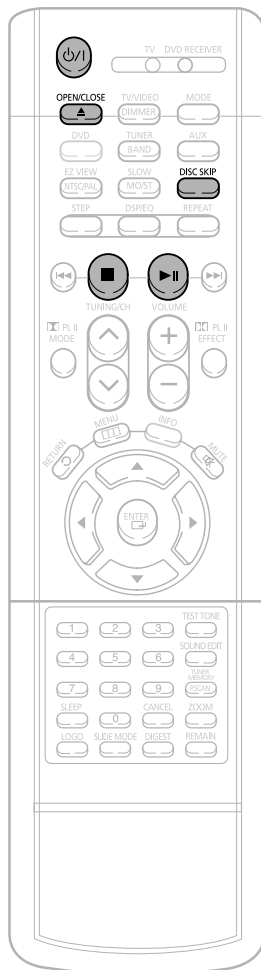

# Sélection d'un CD dans le chargeur de disques

Vous sélectionnez automatiquement la fonction DVD/CD quand vous appuyez sur la touche Disc Skip.

Pour sélectionner et écouter un disque directement, appuyez sur le bouton **DIRECT PLAY (1, 2, 3, 4, 5)** correspondant ou sur la touche **DISC SKIP**, jusqu'à ce que le numéro désiré clignote dans le pictogramme.

• Tous les disques sont lus les uns après les autres, en commençant par celui que vous avez sélectionné.



Si vous souhaitez ne lire que le disque en cours, appuyez sur **REPEAT** sur la façade avant une ou plusieurs fois, jusqu'à ce que REPEAT all DISC s'affiche.

Si le disque sélectionné n'est pas chargé, c'est le disque suivant qui commence.

Appuyez sur la touche **STOP** au cours de la lecture pour l'arrêter.

- Si vous appuyez une fois, "**PRESS PLAY**" ("APPUYEZ SUR PLAY POUR CONTINUER") s'affiche et la position est mémorisée. Si vous appuyez sur les touches **PLAY/PAUSE** (▶||) ou **ENTER**, la lecture reprend à partir de la position à laquelle elle avait été arrêtée. (Cette fonction ne fonctionne qu'avec les DVD.)
- Si vous appuyez une deuxième fois sur la touche, "**STOP**" s'affiche et si vous appuyez sur la touche **PLAY/PAUSE** (▶||), la lecture commence depuis le début.

Pour arrêter temporairement la lecture, appuyez sur la touche **PLAY/PAUSE** au cours de la lecture.

- Pour reprendre la lecture appuyez à nouveau sur la touche **PLAY/PAUSE**.

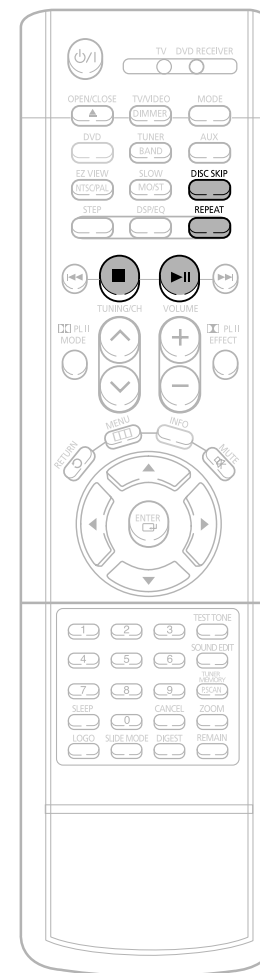

# Affichage des informations du disque

Vous pouvez voir les informations de lecture du disque sur l'écran du téléviseur.

Appuyez sur la touche **INFO**.

- Chaque fois que vous appuyez sur cette touche, vous passez d'un affichage à l'autre dans l'ordre suivant :

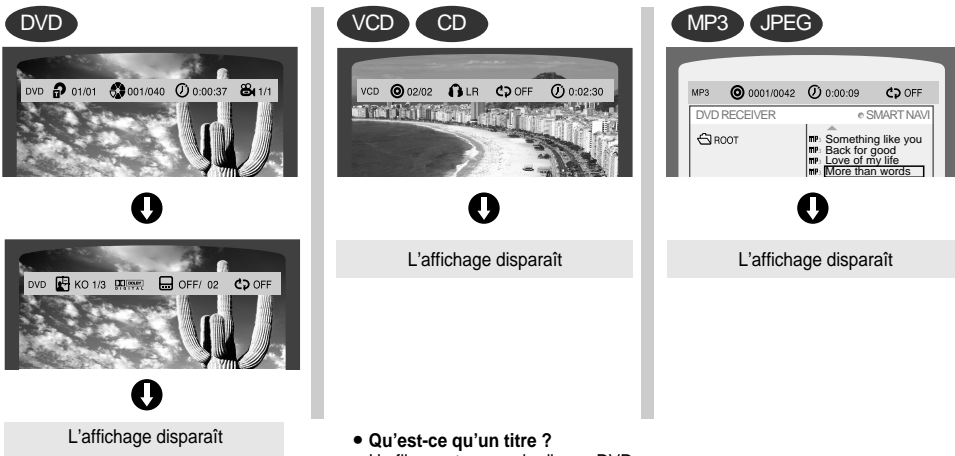

- **Qu'est-ce qu'un titre ?**  
Un film contenu sur le disque DVD.
- **Qu'est-ce qu'un chapitre ?**  
Chaque titre sur un disque DVD est divisé en plusieurs sections plus petites appelées « chapitres ».
- **apparaît sur l'écran du téléviseur !**  
Si ce symbole apparaît sur l'écran du téléviseur alors que vous êtes en train d'activer des touches, cela indique que le fonctionnement n'est pas possible lorsque le disque est en cours de lecture.
- **Qu'est-ce qu'une Piste (Fichier) ?**  
Une partie d'un fichier vidéo ou de musique enregistrée sur un VCD, CD ou CD MP3.

## Remarque

- Selon le disque, l'écran des informations du disque peut se présenter de manière différente.
- Selon le disque vous pouvez également sélectionner DTS, DOLBY DIGITAL, ou PRO LOGIC.

## Affichage sur écran

DVD	Affichage DVD	MP3	Affichage CD MP3	🕒	Affichage PISTE (FICHIER)	🗣️	Affichage LANGUE AUDIO	DOLBY DIGITAL	Affichage DOLBY DIGITAL
VCD	Affichage VCD	📀	Affichage TITRE	🕒	Affichage TEMPS ÉCOULÉ	📄	Affichage SOUS-TITRES	🎥	Affichage ANGLE
CD	Affichage CD	🎵	Affichage CHAPITRE	🔄	Affichage RÉPÉTITION DE LECTURE	🎧	LR	Affichage STEREO (G/D)	

# Vérifier la durée restante

Appuyez sur la touche **REMAIN**.

- Pour vérifier la durée totale et la durée restante d'un titre ou d'un chapitre en cours de lecture.

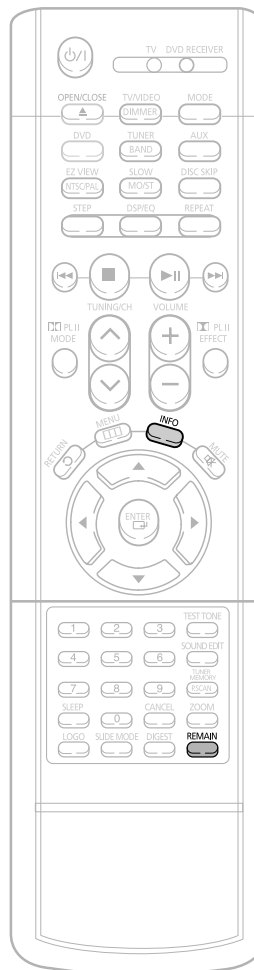

Chaque fois que vous appuyez sur la touche **REMAIN**

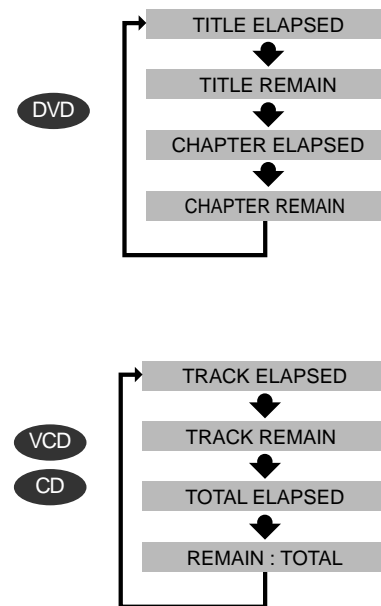

# Lecture rapide/lente

## Lecture rapide DVD VCD CD MP3

Appuyez sur la touche **IIIIII** et maintenez-la enfoncée.

- Chaque fois que vous appuyez sur cette touche au cours de la lecture, la vitesse de lecture change dans l'ordre suivant :

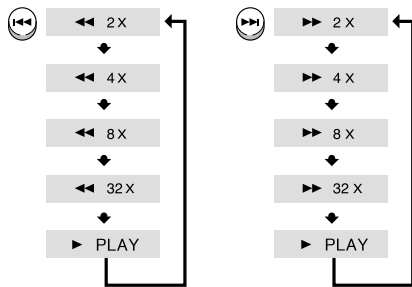

## Lecture lente

Appuyez sur la touche **SLOW**.

- Chaque fois que vous appuyez sur cette touche au cours de la lecture, la vitesse de lecture change dans l'ordre suivant :

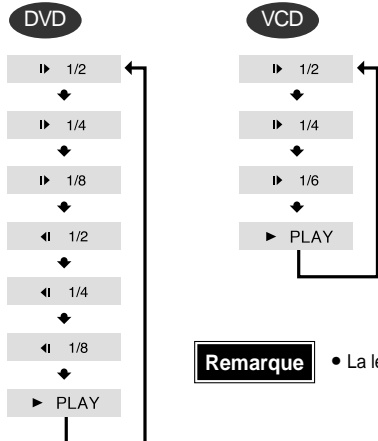

**Remarque** • La lecture lente à l'envers ne fonctionne pas avec les VCD.

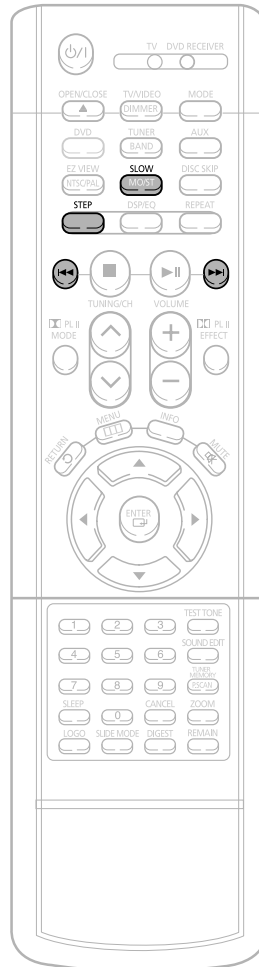

# Sauter des Scènes/Chansons

## DVD VCD CD MP3

Appuyez rapidement sur **IIIIII**.

- Chaque fois que vous appuyez rapidement sur cette touche au cours de la lecture, le chapitre, la piste ou le répertoire (fichier) précédent ou suivant sera lu.
- Mais vous ne pouvez pas sauter des chapitres de manière consécutive.

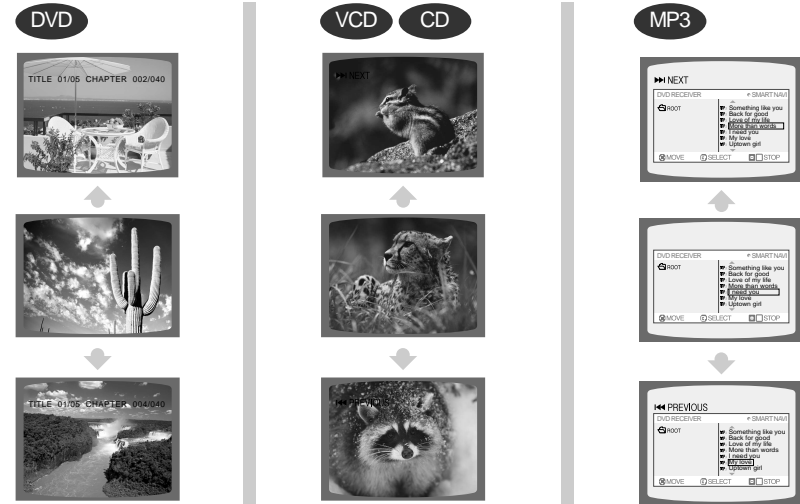

- Lorsque vous regardez un VCD ayant une piste dont la durée est supérieure à 15 minutes, chaque fois que vous appuyez sur cette touche **IIIIII**, la lecture avance ou recule de 5 minutes.

## Lecture image par image DVD VCD

Appuyez sur la touche **STEP**.

- L'image avance d'une image chaque fois que vous appuyez sur cette touche au cours de la lecture.



**Remarque**

- Au cours de la lecture rapide d'un CD ou d'un CD MP3, vous entendez le son uniquement à une vitesse 2x et non pas à 4x, 8x et 32x.
- Vous n'entendez pas de son lors de la lecture lente et image par image.

FONCTIONNEMENT

# Répétition de lecture

La répétition de lecture vous permet de répéter un chapitre, un titre, une piste (chanson) ou un répertoire (fichier MP3).

DVD VCD CD MP3 JPEG

Appuyez sur la touche **REPEAT**.

- Chaque fois que vous appuyez sur cette touche au cours de la lecture, le mode de répétition de lecture change dans l'ordre suivant :

DVD

REPEAT : CHAPTER

REPEAT : TITLE

REPEAT : OFF

VCD CD

REPEAT : TRACK

REPEAT : DISC

REPEAT : OFF

MP3 JPEG

REPEAT : RANDOM

REPEAT : TRACK

REPEAT : DIR

REPEAT : DISC

REPEAT : OFF

## Options de la répétition de lecture

### CHAPITRE

• Lit de manière répétée le chapitre sélectionné.

### TITRE

• Lit de manière répétée le titre sélectionné.

### ALÉATOIRE

• Joue les pistes de manière aléatoire.  
(Une piste déjà lue peut être lue à nouveau.)

### PISTE

• Lit de manière répétée la piste sélectionnée.

### DOSSIER

• Lit de manière répétée toutes les pistes contenues dans le dossier sélectionné.

### DISQUE

• Lit de manière répétée l'ensemble du disque.

### OFF

• Annule la répétition de lecture.

Pour sélectionner le mode Répétition de lecture dans l'écran d'informations du disque

- 1 Appuyez deux fois sur la touche **INFO**.
- 2 Appuyez sur **▶** pour aller à l'affichage **RÉPÉTITION DE LECTURE**.
- 3 Appuyez sur **▼** pour sélectionner le mode souhaité de Répétition de lecture.
- 4 Appuyez sur la touche **ENTER**.

\* Pour les disques MP3 et JPEG, vous ne pouvez pas sélectionner Répétition de lecture à partir de l'écran des informations.

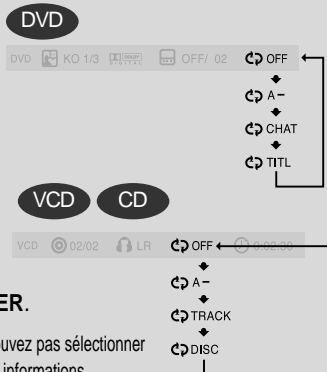

## Remarque

- L'opération de répétition de lecture n'est pas possible avec les disques VCD version 2.0 VCD si le PCB est activé. Si vous souhaitez utiliser la fonction Répétition de lecture avec un VCD avec PCB, vous devez mettre le PCB sur OFF à partir du menu du disque. (Voir page 35.)

# Répétition de lecture A-B

DVD VCD CD

1 Appuyez deux fois sur la touche **INFO**.

- Avec un VCD ou un CD, appuyez une fois sur la touche **INFO**.

DVD KO 1/3 OFF/02 OFF

2 Appuyez sur **▶** la flèche pour aller à l'affichage **REPÉTITION DE LECTURE**.

DVD KO 1/3 OFF/02 OFF

3 Appuyez sur **▲**, **▼** pour sélectionner 'A-' et appuyez ensuite sur la touche **ENTER** au début du segment.

- Lorsque vous appuyez sur la touche **ENTER**, la position sélectionnée est mémorisée.

DVD KO 1/3 OFF/02 A-

DVD KO 1/3 OFF/02 A-? REPEAT : A-

4 Appuyez sur la touche **ENTER** à la fin du segment.

- Le segment indiqué sera répété.

DVD KO 1/3 OFF/02 A-B REPEAT : A-B

Pour revenir à la lecture normale, appuyez sur les **▲**, **▼** à sélectionner **OFF**.

## Remarque

- La fonction Répétition A-B ne fonctionne pas avec un disque MP3 ou JPEG.



# Fonction Angle

Cette fonction vous permet de voir la même scène sous des angles différents.

DVD

**1** Appuyez sur la touche **INFO**.

**2** Appuyez sur **▶** pour aller à l'affichage **ANGLE**.

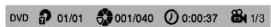

**3** Appuyez sur **▲**, **▼** ou les touches numériques pour sélectionner l'angle que vous souhaitez.

- Chaque fois que vous appuyez sur cette touche, vous passez d'un angle à l'autre dans l'ordre suivant :



## Remarque

- La fonction Angle s'effectue uniquement avec les disques sur lesquels plusieurs angles ont été enregistrés.

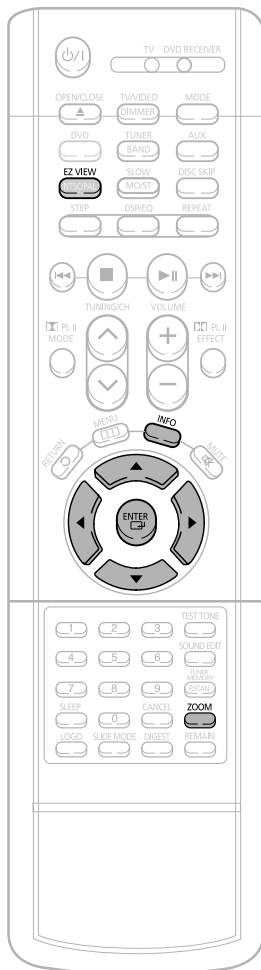

# Fonction Zoom

Cette fonction vous permet d'agrandir une partie de l'image affichée.



## Fonction Zoom (Agrandissement de l'écran)

DVD

VCD

**1** Appuyez sur la touche **ZOOM**.



**2** Appuyez sur **▲**, **▼**, **◀**, **▶** pour aller dans la partie que vous souhaitez agrandir.



**3** Appuyez sur la touche **ENTER**.

- Chaque fois que vous appuyez sur cette touche, vous passez d'un niveau à l'autre dans l'ordre suivant :

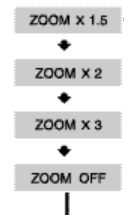

## Rapport d'aspect

DVD

Appuyez sur la touche **EZ VIEW**.

- Chaque fois que vous appuyez sur cette touche, la fonction zoom passe de On à Off et inversement.
- Lorsque vous passez un film en format grand écran, vous pouvez enlever les bandes noires en haut et en bas de l'écran en appuyant sur la touche **EZ VIEW**.



## Remarque

- Cette fonction ne s'effectue pas si le DVD est enregistré dans un format angle multi-caméra.
- Il se peut que les bandes noires ne disparaissent pas car certains DVD ont un rapport intégré en mode vertical et horizontal.



# Sélection de la langue audio et de la langue des sous-titres

## Fonction de sélection de la langue audio

DVD

**1** Appuyez deux fois sur la touche **INFO**.

DVD KO 1/3 OFF / 02

**2** Appuyez sur ▲, ▼ ou les touches numériques pour sélectionner la langue audio que vous souhaitez.

- Selon le nombre de langues sur un disque DVD, une autre langue audio (CORÉEN, ANGLAIS, JAPONAIS etc.) est sélectionnée chaque fois que vous appuyez sur la touche.

DVD KO 1/3 EN 2/3  
JA 3/3

## Fonction de sélection de la langue des sous-titres

DVD

**1** Appuyez deux fois sur la touche **INFO**.

DVD KO 1/3 OFF / 02

**2** Appuyez sur ► pour aller à l'affichage **SUBTITLE**.

DVD KO 1/3 OFF / 02

**3** Appuyez sur ▼ ou les touches numériques pour sélectionner la langue que vous souhaitez pour les sous-titres.

DVD KO 1/3 OFF / 02  
OFF / 03  
EN 02 / 03  
JA 03 / 03

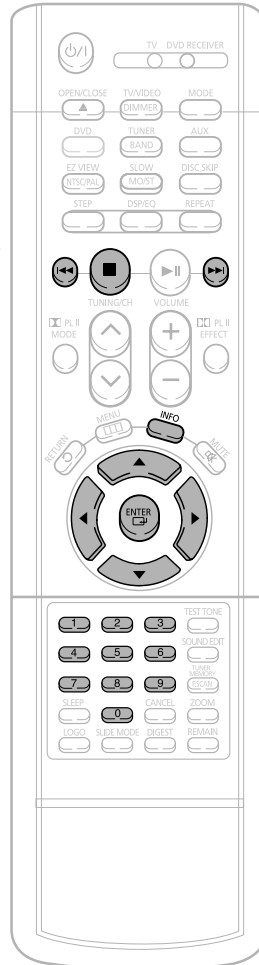

### Remarque

- Selon le disque, il se peut que les fonctions langue audio et langue des sous-titres ne s'effectuent pas.

# Passer directement à une scène ou une chanson

DVD VCD CD

**1** Appuyez sur la touche **INFO**.

DVD 01/05 001/040 0:00:37 1/1

## Passer à un titre ou une piste

**2** Appuyez sur ▲, ▼ ou les touches numériques pour sélectionner le titre ou la piste que vous souhaitez et appuyez ensuite sur la touche **ENTER**.

DVD 03/05 001/002 0:00:01 1/1

## Passer à un chapitre

**3** Appuyez sur ◀, ▶ pour aller à l'affichage Chapitre.

DVD 01/05 001/040 0:00:01 1/1

## Passer à un chapitre

**4** Appuyez sur ▲, ▼ ou les touches numériques pour sélectionner le chapitre que vous souhaitez et appuyez ensuite sur la touche **ENTER**.

DVD 01/05 025/040 0:00:01 1/1

## Passer à un moment spécifique

**5** Appuyez sur les touches ◀, ▶ pour aller à l'affichage de la durée.

DVD 01/05 025/040 1:17:30 1/1

## Passer à un moment spécifique

**6** Appuyez sur les touches numériques pour sélectionner le moment souhaité et appuyez ensuite sur **ENTER**.

DVD 01/05 028/040 1:30:00 1/1

MP3 JPEG

Appuyez sur les touches **numériques**.

- Le fichier sélectionné sera lu.
- Un disque MP3 ou JPEG ne peut être déplacé à partir de l'écran d'informations du disque.
- Lorsque vous lisez un disque MP3 ou JPG, vous ne pouvez pas utiliser ▲, ▼ pour déplacer un dossier. Pour déplacer un dossier, appuyez sur ■ (Stop) et ensuite sur ▲, ▼.



### Remarque

- Vous pouvez passer ◀◀▶▶ par la télécommande pour accéder directement au titre, au chapitre ou à la piste que vous souhaitez.
- Selon le disque, il se peut que vous ne puissiez pas accéder au titre ou au moment sélectionné.



# Lecture de fichier JPEG JPEG

Les images prises avec un appareil numérique ou un caméscope, ou des fichiers JPEG sur un PC peuvent être enregistrées sur un CD et lues ensuite avec ce lecteur DVD.

## Mode Diaporama

**1** Placez le disque JPEG dans le tiroir à disque.

**2** Appuyez sur la touche **OPEN/CLOSE**.

**3** Appuyez sur la touche **SLIDE MODE**.

- La lecture commence automatiquement.
- Chaque fois que vous appuyez sur cette touche, la transition se fait dans l'ordre suivant :

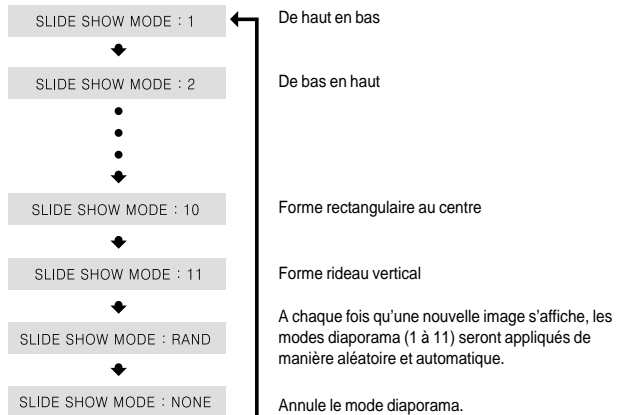

Appuyez sur **◀◀▶▶** pour passer au diaporama suivant.

- Chaque fois que vous appuyez sur cette touche, le diaporama avance ou recule.

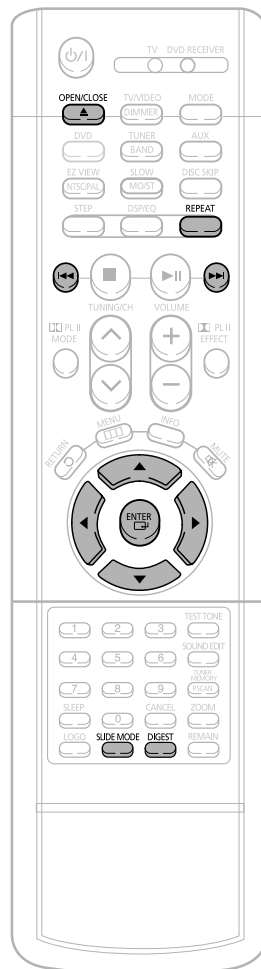

## Fonction Digest (Abrégé)

Vous pouvez voir 9 images JPEG sur l'écran du téléviseur.

**1** Appuyez sur la touche **DIGEST** au cours de la lecture.

- Les fichiers JPEG seront affichés dans 9 fenêtres.



**2** Appuyez sur **▲, ▼, ◀, ▶** pour sélectionner l'image que vous souhaitez et appuyez ensuite sur la touche **ENTER**.

- L'image sélectionnée est lue pendant 5 secondes avant que la suivante apparaisse.

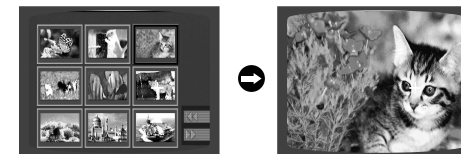

Pour voir l'image précédente ou suivante avec 9 fenêtres, appuyez sur **◀◀▶▶**.

## Fonction Rotation/Retournement

Appuyez sur **▲, ▼, ◀, ▶** au cours de la lecture.

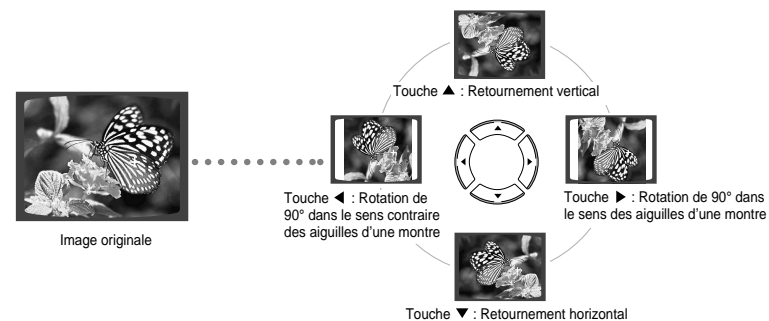

FONCTIONNEMENT

# Utilisation du menu du disque

Vous pouvez utiliser les menus pour la langue audio, la langue des sous-titres, le profil, etc. Le contenu du menu DVD diffère d'un disque à l'autre.

# Utilisation du menu du titre

Pour des DVD contenant plusieurs titres, vous pouvez voir le titre de chaque film. Selon le disque, cette fonction peut ne pas fonctionner du tout ou fonctionner de manière différente.

DVD

**1** Appuyez sur la touche **MENU**.

- Lorsque vous lisez un VCD (version 2.), il y a commutation entre PBC ON et OFF.



**2** Appuyez sur **▲**, **▼** pour aller à 'DISC MENU' et appuyez ensuite sur la touche **ENTER**.

- Lorsque vous sélectionnez le menu du disque qui n'est pas supporté par le disque, le message « This menu is not supported » apparaît à l'écran.



**3** Appuyez sur **▲**, **▼**, **◀**, **▶** pour sélectionner l'élément souhaité.



**4** Appuyez sur la touche **ENTER**.



## Remarque

### Fonction PBC (Playback Control)(Contrôle de lecture)

Lorsque vous passez un VCD (version 2.0), vous pouvez sélectionner et voir différentes scènes selon l'écran du menu.

**PBC ON:** Ce disque VCD est une version 2.0. Le disque est lu selon l'écran du menu. Il se peut que certaines fonctions soient désactivées. Lorsque certaines fonctions sont désactivées, sélectionnez "PBC OFF" pour les activer.

**PBC OFF:** Ce disque VCD est une version 1,1. Le disque est lu de la même manière que dans le cas d'un CD de musique.

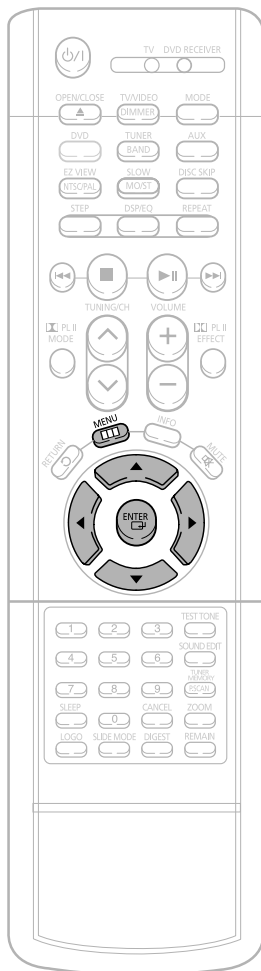

DVD

**1** Appuyez sur la touche **MENU**.



**2** Appuyez sur **▲**, **▼** pour aller au 'Title Menu'.



**3** Appuyez sur la touche **ENTER**.

- Le menu du titre apparaît.



Appuyez sur la touche **MENU** pour sortir de l'écran de configuration.

# Configuration de la langue

La langue de l'affichage à l'écran par défaut est l'anglais.

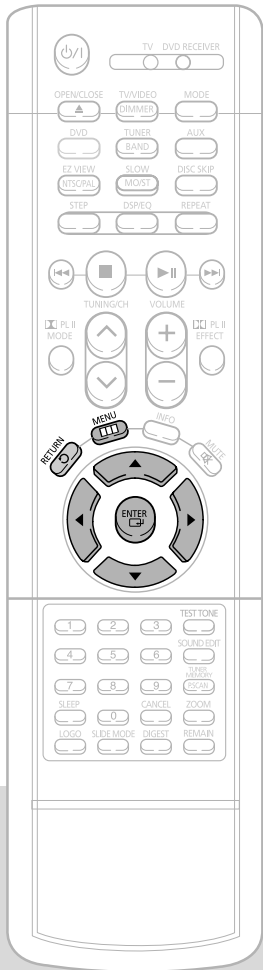

**1** Appuyez sur la touche **MENU**.



**2** Appuyez sur **▼** pour aller à 'Setup' et appuyez ensuite sur la touche **ENTER**.



**3** Appuyez sur la touche **ENTER**.

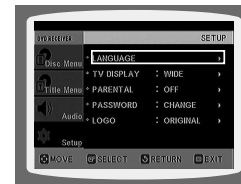

**4** Appuyez sur **▲**, **▼** pour sélectionner l'élément souhaité et appuyez ensuite sur la touche **ENTER**.



**5** Appuyez sur **▲**, **▼** pour sélectionner la langue désirée et puis appuyez sur la touche **ENTER**.

- Une fois que la configuration est terminée, si vous avez choisi l'anglais, l'affichage à l'écran se fera en anglais.



Appuyez sur la touche **RETURN** pour revenir au niveau précédent.

Appuyez sur la touche **MENU** pour sortir de l'écran de configuration.



Sélection de la langue de l'affichage à l'écran



Sélection de la langue audio (enregistrée sur le disque)



Sélection de la langue des sous-titres (enregistrée sur le disque)



Sélection de la langue du Menu (enregistrée sur le disque)

\* Si la langue que vous avez sélectionnée n'est pas enregistrée sur le disque, la langue du menu ne changera pas même si vous le configurez pour qu'il s'affiche dans la langue que vous désirez.

# Configuration du type de l'écran du téléviseur

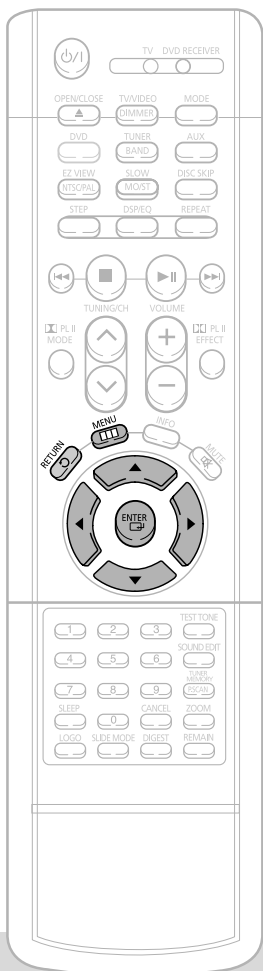

**1** Appuyez sur la touche **MENU**.



**2** Appuyez sur ▼ pour aller à 'Setup' et appuyez ensuite sur la touche **ENTER**.



**3** Appuyez sur ▼ pour aller à 'TV DISPLAY' et appuyez ensuite sur la touche **ENTER**.

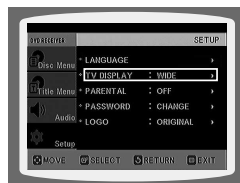

**4** Appuyez sur ▲, ▼ pour sélectionner l'élément souhaité et appuyez ensuite sur la touche **ENTER**.

- Une fois que la configuration est terminée, vous revenez à l'écran précédent.

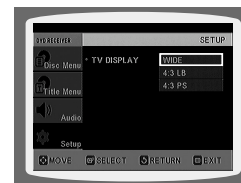

## Ajustement du rapport d'aspect de l'écran TV (taille de l'écran)

Le rapport horizontal-vertical de l'écran des téléviseurs traditionnels est de 4:3, tandis que celui d'un téléviseur doté d'un écran large à haute définition est de 16:9. Ce rapport est communément désigné « rapport d'aspect ». Lors de la lecture d'un DVD dont le contenu fait appel à l'un et l'autre de ces deux rapports, il faut que vous ajustiez le rapport d'aspect pour qu'il corresponde à votre téléviseur ou moniteur.

- ★ Sur un téléviseur traditionnel, sélectionnez soit l'option "4:3LB" ou "4:3PS" selon vos préférences. Sélectionnez "16:9" si vous avez un téléviseur doté d'un large écran.

### WIDE

- : Sélectionnez ce mode pour afficher des images 16:9 en mode Plein écran sur un téléviseur doté d'un large écran.
- Cette sélection vous permet de bénéficier de l'aspect d'un large écran.



### 4:3LB (4:3 Letterbox)

- : Sélectionnez ce mode pour afficher une image en 16:9 en mode Boîte aux lettres sur un téléviseur traditionnel.
- Des bandes noires apparaîtront en haut et en bas de l'écran.



### 4:3PS (4:3 Pan&Scan)

- : Sélectionnez ce mode pour afficher une image en 16:9 en mode Recadrage sur un téléviseur traditionnel.
- Seule la partie centrale des images 16:9 s'affiche à l'écran, leurs extrémités gauche et droite étant amputées.



### Remarque

- Si, en revanche, le rapport d'aspect d'une image stockée sur un DVD est de 4:3, il vous est impossible de l'afficher sur un large écran.
- Etant donné qu'un DVD peut être enregistré dans divers formats, l'apparence de son contenu variera selon le logiciel, le type de téléviseur et le réglage du rapport d'aspect du téléviseur utilisés.

Appuyez sur la touche **RETURN** pour revenir au niveau précédent.

Appuyez sur la touche **MENU** pour quitter l'écran de configuration.

# Configuration du contrôle parental (Niveau de classement)

Ce contrôle permet de restreindre la lecture de DVD réservés aux adultes ou violents que vous ne souhaitez pas que vos enfants regardent.

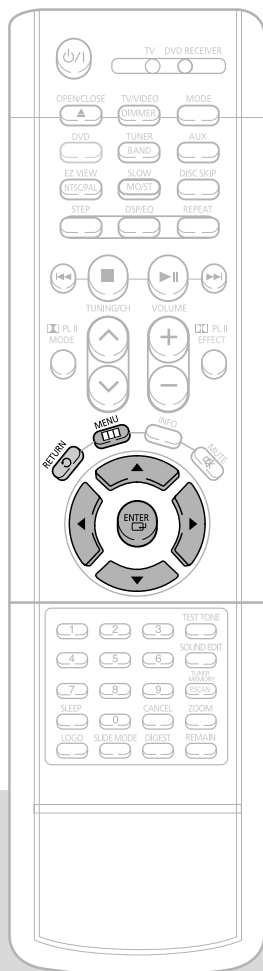

**1** Appuyez sur la touche **MENU**.



**2** Appuyez sur **▼** pour aller à 'Setup' et appuyez ensuite sur la touche **ENTER**.

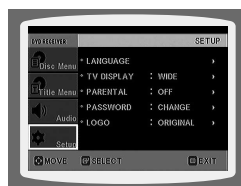

**3** Appuyez sur **▼** pour aller à 'PARENTAL' et appuyez ensuite sur la touche **ENTER**.

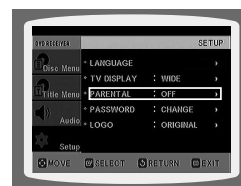

**4** Appuyez sur **▲**, **▼** pour sélectionner le niveau de contrôle parental que vous souhaitez puis appuyez sur la touche **ENTER**.

- Si vous sélectionnez le niveau 6, un disque qui contient un niveau 7 et supérieur ne peut être lu.
- Plus le niveau est élevé plus le contenu se rapproche d'un contenu violent ou réservé aux adultes.

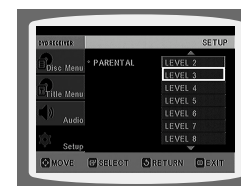

**5** Saisissez le mot de passe et appuyez sur la touche **ENTER**.

- Le mot de passe est réglé sur "7890" par défaut.
- Une fois que la configuration est terminée, vous revenez à l'écran précédent.

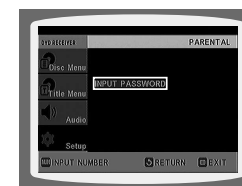

## Remarque

- Cette fonction est disponible uniquement avec les DVD qui contiennent les informations de niveau de classement.

Appuyez sur la touche **RETURN** pour revenir au niveau précédent.

Appuyez sur la touche **MENU** pour quitter l'écran de configuration.



# Configuration du mot de passe

Vous pouvez régler le mot de passe pour le réglage du contrôle parental (niveau).

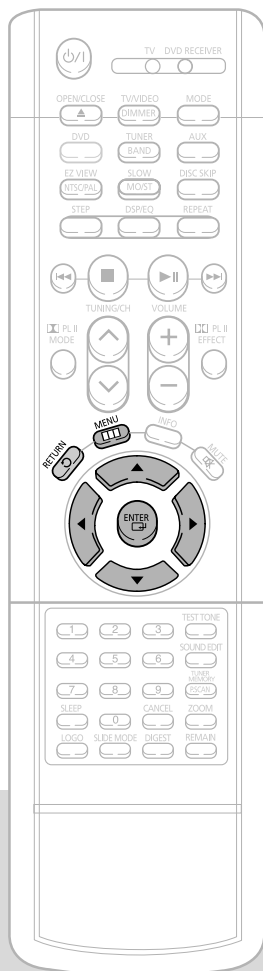

**1** Appuyez sur la touche **MENU**.



**2** Appuyez sur ▼ pour aller à 'Setup' et appuyez ensuite sur la touche **ENTER**.



**3** Appuyez sur ▼ pour aller à 'PASSWORD' et appuyez ensuite sur la touche **ENTER**.



**4** Appuyez sur la touche **ENTER**.

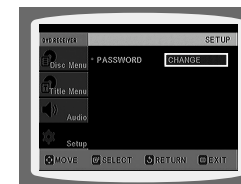

**5** Saisissez le mot de passe et appuyez sur la touche **ENTER**.

- Entrez l'ancien mot de passe, le nouveau et confirmez le nouveau.
- La configuration est terminée.

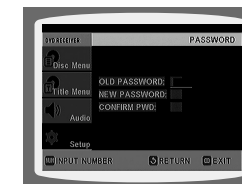

Appuyez sur la touche **RETURN** pour revenir au niveau précédent.

Appuyez sur la touche **MENU** pour sortir de l'écran de configuration.

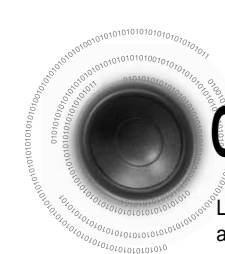

# Configuration du fond d'écran

JPEG DVD VCD

Lorsque vous regardez un DVD, VCD ou CD JPEG, vous pouvez configurer l'image que vous aimez comme fond d'écran.

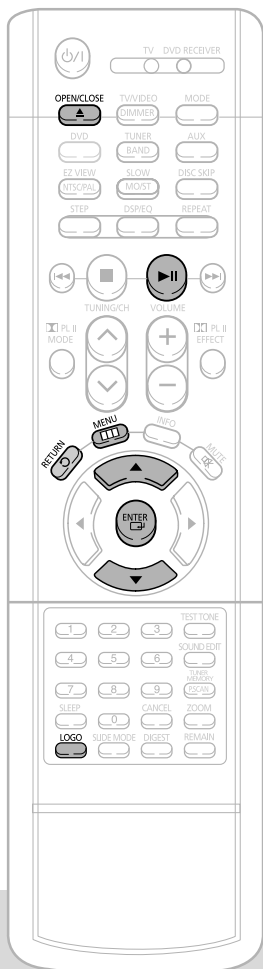

**1** Au cours de la lecture, appuyez sur la touche **PLAY/PAUSE** lorsque l'image que vous aimez arrive.

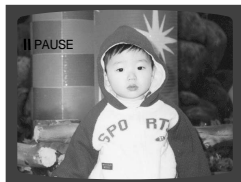

**2** Appuyez sur la touche **LOGO**.

• Le message "LOGO COPYING" s'affiche sur l'écran du téléviseur suivi du message "LOGO COPIED".



**3** Appuyez sur la touche **MENU**.



**4** Appuyez sur **▼** pour aller à 'Setup' et appuyez ensuite sur la touche **ENTER**.



**5** Appuyez sur **▼** pour aller à 'LOGO' et appuyez ensuite sur la touche **ENTER**.

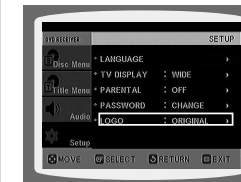

**6** Appuyez sur **▼** pour aller à 'USER' et appuyez ensuite sur la touche **ENTER**.



**7** Appuyez sur la touche **MENU** pour quitter l'écran de configuration.

**8** Appuyez sur la touche **OPEN/CLOSE** pour ouvrir puis fermer le tiroir de chargement des disques.

Appuyez sur la touche **RETURN** pour revenir au niveau précédent.

Appuyez sur la touche **MENU** pour sortir de l'écran de configuration.

CONFIGURATION



Sélectionnez celui-là pour choisir l'image du logo Samsung en tant que fond d'écran.



Sélectionnez celui-là pour choisir l'image désirée en tant que fond d'écran.

## Pour changer le fond d'écran JPEG DVD VCD

**1** Au cours de la lecture, appuyez sur **PLAY/PAUSE** lorsque vous voyez une image que vous aimez.

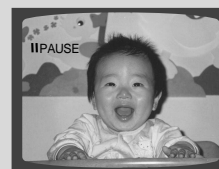

**2** Appuyez sur la touche **LOGO**.  
• Le message "LOGO COPYING" s'affiche sur l'écran du téléviseur suivi du message "LOGO COPIED".

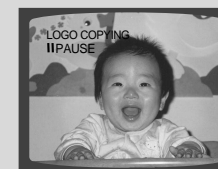

**3** Appuyez sur la touche **OPEN/CLOSE** pour ouvrir puis fermer le tiroir de chargement des disques.  
• Le fond d'écran est modifié.

# Configuration du mode des enceintes

**1** Appuyez sur la touche **MENU**.



**2** Appuyez sur ▼ pour aller à 'Audio' et appuyez ensuite sur la touche **ENTER**.



**3** Dans la configuration des enceintes, appuyez à nouveau sur la touche **ENTER**.



**4** Appuyez sur ▲, ▼, ◀, ▶ pour sélectionner l'enceinte souhaitée et appuyez ensuite sur la touche **ENTER**.

- Pour les enceintes centrales, gauche et droite, chaque fois que vous appuyez sur cette touche le mode change dans l'ordre suivant : PETIT → AUCUN.
- Pour les enceintes gauche et droite, le mode est réglé sur PETIT.

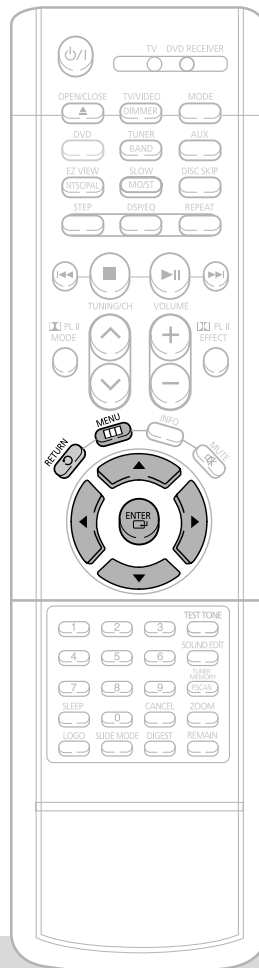

# Configuration du test de tonalité

**1** Appuyez sur la



**2** Appuyez sur ▼ pour aller à 'Audio' et appuyez ensuite sur la touche **ENTER**.

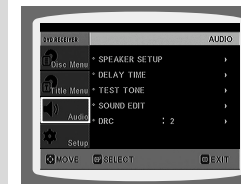

**3** Appuyez sur ▼ pour aller à 'TEST TONE' et appuyez ensuite sur la touche **ENTER**.

- Le test de tonalité sera envoyé dans l'ordre suivant G → C → D → ED → EG → CB. Si vous appuyez à nouveau sur cette touche à ce moment, le test de tonalité s'arrête.



Appuyez sur la touche **RETURN** pour revenir au niveau précédent.

Appuyez sur la touche **MENU** pour quitter l'écran de configuration.

CONFIGURATION

**PETIT** : Sélectionnez cette option lorsque vous utilisez les enceintes.  
**AUCUN** : Sélectionnez cette option lorsque aucune enceinte n'est installée.

### Remarque

- Avec PL (Dolby Pro Logic II), le temps de retard peut être différent pour chaque mode.
- Avec AC-3 et DTS, le temps de retard est réglé à partir de 00 et 15 ms.
- Selon le PRO LOGIC et STEREO, le mode des enceintes peut varier.

### Test manuel à l'aide de la touche TEST TONE.

L: Enceinte avant (G) C: Enceinte centrale SW: Caisson de basses  
 R: Enceinte avant (D) LS: Enceinte arrière (G) RS: Enceinte arrière (D)

Appuyez sur la touche **TEST TONE**.

- Le test de tonalité s'effectue de la manière suivante : Lors de la lecture d'un DVD ou d'un CD, cela ne fonctionne qu'en mode Stop.
- Utilisez cette fonction afin de vérifier que chaque enceinte est branchée correctement et qu'il n'y a aucun problème.

Pour arrêter le test de tonalité, appuyez sur la touche **TEST TONE**.

### Mode Pro Logic multi-canaux

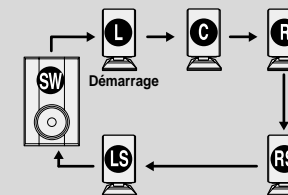



# Configuration du temps de retard

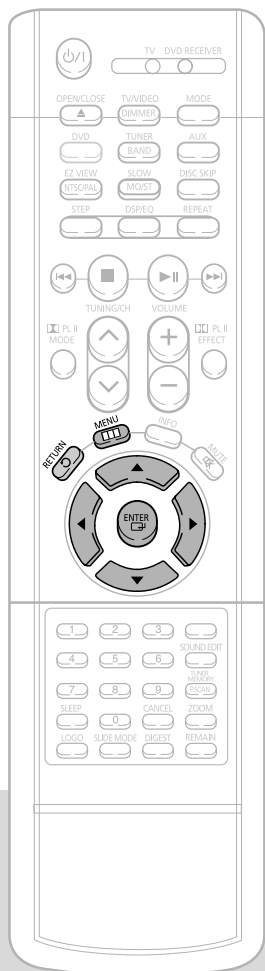

**1** Appuyez sur la touche **MENU**.



**2** Appuyez sur **▼** pour aller à 'Audio' et appuyez ensuite sur la touche **ENTER**.



**3** Appuyez sur **▼** pour aller à 'DELAY TIME' et appuyez ensuite sur la touche **ENTER**.



**4** Appuyez sur **▲, ▼, ◀, ▶** pour sélectionner l'enceinte souhaitée et appuyez ensuite sur la touche **ENTER**.



**5** Appuyez sur la touche **◀, ▶** pour régler le délai de retard.

- Vous pouvez régler le temps de retard de C entre 00 et 05 ms et pour EG et ED entre 00 et 15 ms.



## Configuration du temps de retard des enceintes

Pour tirer le meilleur profit d'un disque audio enregistré en signaux ambiophoniques en format 5.1, assurez-vous que vous vous trouvez à distance égale de chacune des enceintes. L'emplacement des enceintes faisant en sorte que les signaux sonores n'atteignent pas vos oreilles au même moment, il est recommandé d'ajouter un effet de temporisation sonore à l'enceinte centrale et aux enceintes d'ambiance.

### • Configuration de l'ENCEINTE CENTRALE

Si la distance  $D_c$  est égale ou supérieure à la distance  $D_f$  sur le schéma, réglez le mode sur 0 ms. Sinon, modifiez la distance en vous reportant aux valeurs indiquées dans le tableau ci-dessous.

Distance entre $D_f$ et $D_c$	Temps de retard
50	1.3 ms
100	2.6 ms
150	3.9 ms
200	5.3 ms

### • Configuration des ENCEINTES D'AMBIANCE ARRIERE

Si la distance  $D_f$  est égale à la distance  $D_s$  sur le schéma, réglez le mode sur 0 ms. Sinon, modifiez la distance en vous reportant aux valeurs indiquées dans le tableau ci-dessous.

Distance entre $D_s$ et $D_c$	Temps de retard
200	5.3 ms
400	10.6 ms
600	15.9 ms

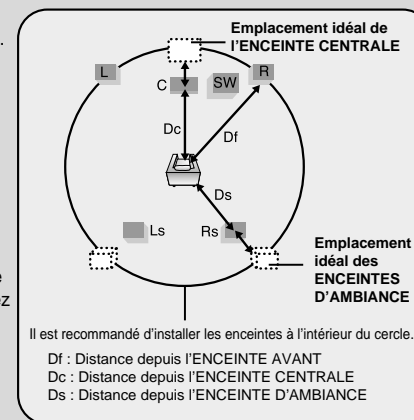

# Configuration de la qualité audio

Vous pouvez régler l'équilibre et le niveau de chaque enceinte.

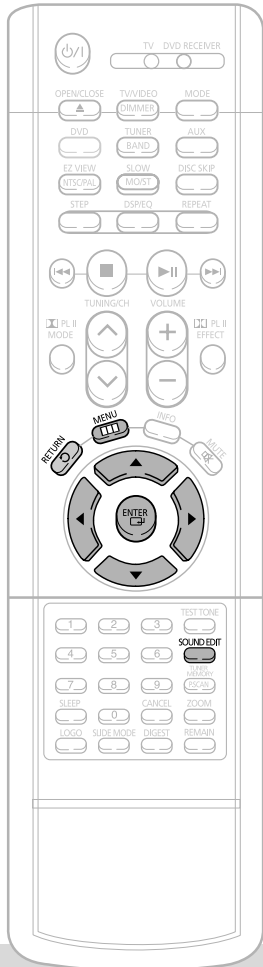

## Méthode 1 Réglage de la qualité audio à partir de l'écran de configuration

**1** Appuyez sur la touche **MENU**.



**2** Appuyez sur ▼ pour aller à 'Audio' et appuyez ensuite sur la touche **ENTER**.



**3** Appuyez sur ▼ pour aller à 'SOUND EDIT' et appuyez ensuite sur la touche **ENTER**.



**4** Appuyez sur ▲, ▼, ◀, ▶ pour sélectionner l'élément que vous souhaitez et appuyez ensuite sur la touche **ENTER**.



## Méthode 2 Réglage manuel avec la touche SOUND EDIT

### Réglage de l'équilibre de l'enceinte avant

**1** Appuyez sur la touche **SOUND EDIT** et appuyez ensuite sur ◀, ▶.

00 F -01

### Réglage de l'équilibre de l'enceinte arrière

**2** Appuyez sur la touche **SOUND EDIT** et appuyez ensuite sur ◀, ▶.

00 R -01

### Réglage du niveau de l'enceinte centrale

**3** Appuyez sur la touche **SOUND EDIT** et appuyez ensuite sur ◀, ▶.

CEV +01dB

### Réglage du niveau de l'enceinte arrière

**4** Appuyez sur la touche **SOUND EDIT** et appuyez ensuite sur ◀, ▶.

RRR -01dB

### Réglage du niveau du caisson de basses

**5** Appuyez sur la touche **SOUND EDIT** et appuyez ensuite sur ◀, ▶.

SW +01dB

Appuyez sur la touche **RETURN** pour revenir au niveau précédent.

Appuyez sur la touche **MENU** pour sortir de l'écran de configuration.

### Remarque

#### Réglage de l'équilibre des enceintes avant/arrière

- Vous pouvez sélectionner entre 00 et -06 et OFF.
- Plus vous vous approchez de -6 plus le volume baisse.

#### Réglage du niveau des enceintes centrale / arrières et du caisson de basses

- Le niveau du volume peut être réglé en étapes de +6dB à -6dB.
- Le son augmente lorsque vous vous approchez de +6dB et diminue lorsque vous vous approchez de -6dB.

## Configuration de la compression DRC (Compression de la plage dynamique)

Vous pouvez utiliser cette fonction pour profiter d'un son Dolby Digital lorsque vous regardez un film à faible volume la nuit.

- 1 Appuyez sur la touche **MENU**.



- 2 Appuyez sur **▼** pour aller à 'Audio' et appuyez ensuite sur la touche **ENTER**.



- 3 Appuyez sur **▼** pour aller à 'DRC' et appuyez ensuite sur la touche **ENTER**.

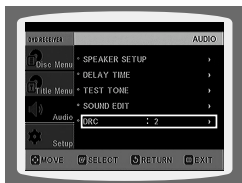

- 4 Appuyez sur la touche **▲**, **▼** pour régler la compression de la plage dynamique.

- Plus vous appuyez sur **▲** plus l'effet est important et moins vous appuyez **▼**, moins l'effet est important.
- Une fois que la configuration est terminée, vous revenez à l'écran précédent.



Appuyez sur la touche **RETURN** pour revenir au niveau précédent.

Appuyez sur la touche **MENU** pour quitter l'écran de configuration.

## Fonction Champ sonore (DSP)/EQ

DSP : Concerne un son unique dans un environnement particulier, fournit un champ sonore réaliste.  
EQ : Vous pouvez sélectionner ROCK, POP ou CLASSIC selon le genre de musique.

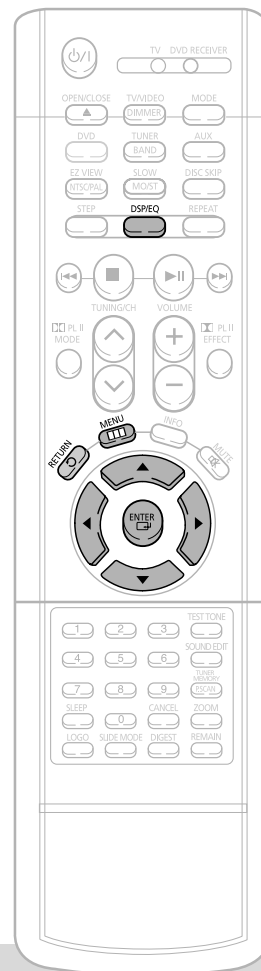

Appuyez sur la touche **DSP/EQ**.

- "DSP" s'allume sur l'écran d'affichage.
- Chaque fois que vous appuyez sur cette touche, vous passez d'un

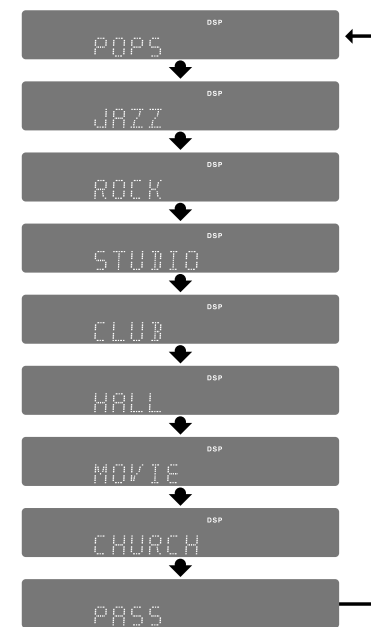

### Remarque

**POP, JAZZ, ROCK** : Selon le genre de musique, vous avez le choix entre POP, JAZZ et ROCK.

**STUDIO** : Donne l'impression de présence comme dans un studio.

**CLUB** : Donne l'impression d'un club de danse avec des basses puissantes.

**HALL** : Eclaircit les voix et donne l'impression d'une salle de concert.

**MOVIE** : Donne l'impression d'un cinéma.

**CHURCH** : Donne l'impression d'être dans une grande église.

**PASS** : Sélectionnez cette option pour une écoute normale.



# Mode Dolby Pro Logic II

Vous pouvez sélectionner le mode audio Dolby Pro Logic II souhaité.

Appuyez sur la touche **PL II MODE**.

- Chaque fois que vous appuyez sur cette touche, vous passez d'un mode à l'autre dans l'ordre suivant :

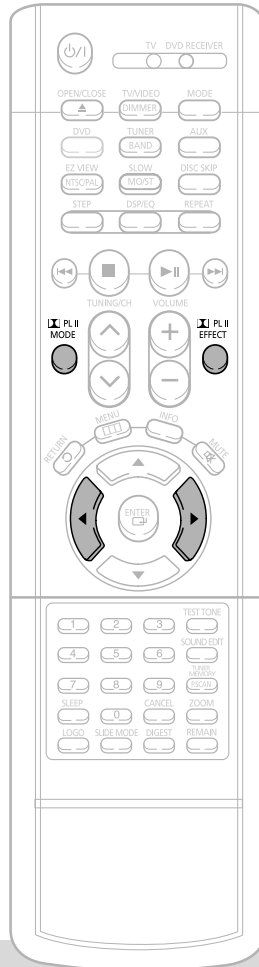
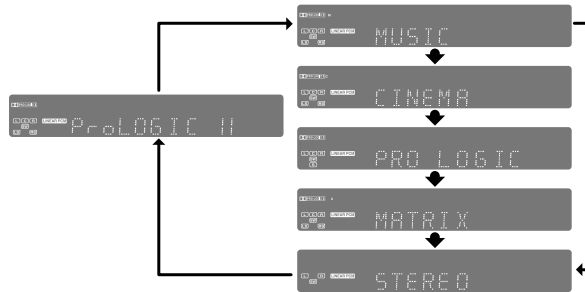

## Remarque

- Lorsque vous sélectionnez le mode Pro Logic II, branchez votre appareil externe aux prises AUDIO INPUT (ENTREE AUDIO) (G et D) du lecteur. Si vous ne vous connectez que sur l'une des entrées (G ou D), vous ne pouvez pas écouter le son ambiophonique de 5.1 canaux.

## PRO LOGIC II

- **MUSIC:** Lorsque vous écoutez de la musique, vous pouvez profiter d'effets sonores comme si vous y étiez.
- **CINEMA:** Vous avez une impression de présence lorsque vous regardez un film.
- **PRO LOGIC:** Vous pouvez profiter d'un effet multi-canaux réaliste comme si vous utilisiez cinq enceintes alors que vous n'utilisez que les enceintes avant droite et gauche.
- **MATRIX:** Vous pouvez profiter d'un son ambiophonique et profiter de l'expansion du son.

**STEREO:** Sélectionnez cette option pour écouter les sons uniquement à partir des enceintes avant gauche et droite et du caisson de basses.

# Effet Dolby Pro Logic II

Cette fonction ne fonctionne qu'en mode MUSIC Dolby Pro Logic.

**1** Appuyez sur la touche **PL II MODE** pour sélectionner le mode 'MUSIC'.



**2** Appuyez sur la touche **PL II EFFECT** et ensuite sur **◀**, **▶** pour sélectionner le mode.

- Vous pouvez sélectionner soit 0 ou 1.



**3** Appuyez sur la touche **PL II EFFECT** et ensuite sur **◀**, **▶** pour sélectionner le mode.

- Vous pouvez sélectionner soit 0 ou 7.



**4** Appuyez sur la touche **PL II EFFECT** et ensuite sur **◀**, **▶** pour sélectionner le mode.

- Vous pouvez sélectionner soit 0 ou 6.



## Remarque

- Lorsque vous passez un disque codé avec deux canaux ou plus, le mode multi-canaux est automatiquement sélectionné et la touche **PL II** (Dolby Pro Logic II) ne fonctionne pas.

- **PANORAMIQUE:** Dans ce mode, vous pouvez élargir l'image stéréo antérieure de manière à inclure les enceintes ambiophoniques pour créer un effet d'enveloppement palpitant avec imagerie sonore « mur à mur ».
- **LARGEUR CENTRALE:** Le son est émis uniquement par l'enceinte centrale. Les enceintes avant gauche et droite produisent un effet fantôme.
- **DIMENSION:** Cette commande ajuste le champ acoustique par incréments soit vers l'avant, soit vers l'arrière.

# Écouter la radio

Vous pouvez écouter la bande choisie (stations FM, AM) en utilisant la syntonisation manuelle ou automatique.

# Préréglage des stations

Vous pouvez mémoriser jusqu'à :

- ◆ 15 stations en FM
- ◆ 15 stations en AM
- **FM** ..... Modulation de Fréquence
- **AM(MW)** ..... Ondes Moyennes

## Télécommande

### 1 Appuyez sur la touche **TUNER/BAND**.

- La sélection passe de "FM" à "AM" chaque fois que vous appuyez sur la touche **TUNER(BAND)**.

### 2 Sélectionnez une station.

**Auto station 1** Lorsque vous appuyez sur **I◀▶**, une station préréglée est sélectionnée.

**Auto station 2** Maintenez la touche **TUNING/CH** enfoncée pour rechercher automatiquement les stations.

**Station manuelle** Appuyez rapidement sur **TUNING/CH** pour augmenter ou diminuer la fréquence.

## Unité principale

### 1 Appuyez sur la touche **Function** pour sélectionner la bande choisie (FM, AM).

### 2 Sélectionnez une station.

**Auto station 1** Appuyez sur la touche **STOP** (■) pour sélectionner PRESET et appuyez ensuite sur **I◀▶** pour sélectionner la station préréglée.

**Auto station 2** Appuyez sur la touche **STOP** (■) pour sélectionner "MANUAL" et appuyez ensuite sur **I◀▶** pour rechercher automatiquement la bande.

**Station manuelle** Appuyez sur **STOP** (■) pour sélectionner MANUAL et appuyez ensuite rapidement pour vous syntoniser sur **I◀▶** une fréquence plus basse ou plus élevée.

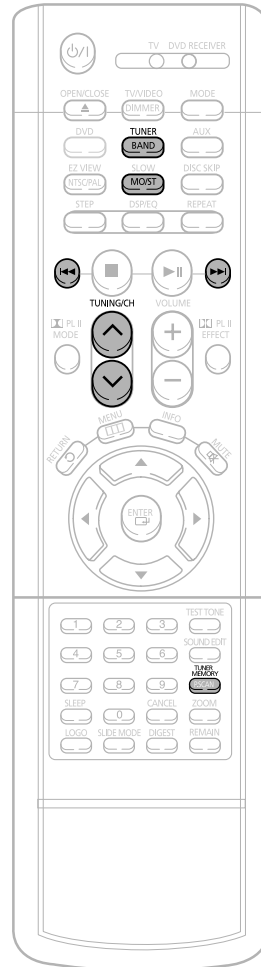

## Exemple : Préréglage de la station FM 89.1 en mémoire

### 1 Appuyez sur la touche **TUNER (BAND)** et sélectionnez la bande

- Chaque fois que vous appuyez sur la touche, la bande commute entre "FM" et "AM".



### 2 Appuyez sur **TUNING/CH** pour sélectionner "89.10".

- Reportez-vous à l'étape 2 page 57 pour vous syntoniser automatiquement ou manuellement sur une station.



### 3 Appuyez sur **TUNER MEMORY**.

- "PRGM" clignote sur l'affichage.



### 4 Appuyez sur **I◀▶** pour sélectionner FM2.

- Vous pouvez sélectionner soit 1 ou 15.



### 5 Appuyez sur **TUNER MEMORY**.

- Appuyez sur la touche **TUNER MEMORY** avant que 'PRGM' disparaisse de l'affichage.
- 'PRGM' disparaît de l'affichage et la station est mémorisée.



### 6 Pour prérégler une autre station, renouvelez les étapes 2 à 5.

Appuyez sur la touche **MO/ST** pour écouter en Mono/Stéréo.

(Cela ne s'applique que dans le cas de l'écoute d'une station FM.)

- Chaque fois que vous appuyez sur la touche, le son commute entre "STEREO" et "MONO".
- Dans le cas de zones de mauvaise réception, sélectionnez MONO pour avoir une retransmission claire et sans interférence.

Pour vous syntoniser sur une station préréglée, appuyez sur la touche **I◀▶** de la télécommande pour sélectionner un canal.

# Fonctions pratiques

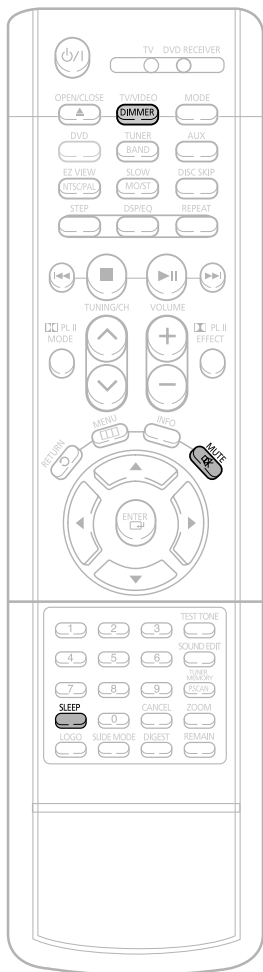

## ❑ Fonction Sleep timer

Vous pouvez régler l'heure à laquelle le lecteur DVD s'éteindra automatiquement.

Appuyez sur la touche **SLEEP**.

- "SLEEP" s'affiche. Chaque fois que vous appuyez sur cette touche, l'heure pré-réglée change dans l'ordre suivant : 10 → 20 → 30 → 60 → 90 → 120 → 150 → OFF.

SLEEP 10

Pour confirmer le réglage de la mise en veille, appuyez sur la touche **SLEEP**.

- Le temps restant avant l'arrêt du lecteur DVD s'affiche.
- Si vous appuyez à nouveau sur la touche, vous revenez à ce que vous aviez réglé avant.

Pour annuler la mise en veille, appuyez sur la touche **SLEEP** jusqu'à ce que OFF apparaisse à l'écran.

## ❑ Régler la brillance de l'écran

Vous pouvez régler la brillance de l'écran à partir de l'unité principale de manière à ce que cela n'interfère pas avec le film que vous êtes en train de regarder.

Appuyez sur la touche **DIMMER**.

- Chaque fois que vous appuyez sur cette touche, la brillance change dans l'ordre suivant : 'Lumineux sombre ou foncé'.

## ❑ Fonction Mute

Cette fonction est pratique lorsque quelqu'un sonne à la porte ou lorsque vous recevez un appel téléphonique.

Appuyez sur la touche **MUTE**.

- 'MUTE ON' apparaît à l'écran.
- Pour rétablir le son, appuyez à nouveau sur la touche pour sélectionner 'MUTE OFF'.

## ❑ Utiliser des écouteurs

Utilisez des écouteurs (non fournis) pour une écoute individuelle.

Branchez les écouteurs sur la prise PHONES pour une écoute individuelle.

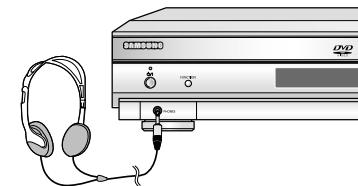

### Attention

- Pour éviter les troubles auditifs n'augmentez pas le volume de manière excessive lorsque vous utilisez des écouteurs.



# Commande du téléviseur avec la télécommande

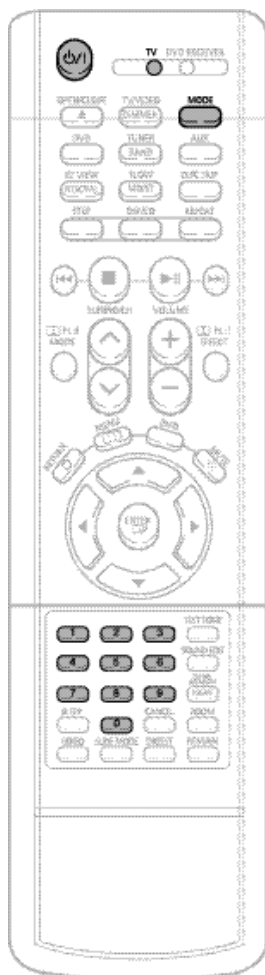

Lorsque vous commandez le téléviseur avec la télécommande

**1** Appuyez sur la touche **MODE** pour allumer le voyant TV sur la télécommande.



**2** Appuyez sur la touche **POWER** pour allumer le téléviseur.

**3** Orientez la télécommande vers le téléviseur.

**4** En gardant la touche **POWER** enfoncée, composez le code correspondant à la marque de votre téléviseur.

- Si le code correspond au code du téléviseur, celui-ci s'éteint.
- S'il y a plus d'un code répertorié dans le tableau, entrez en un seul à la fois afin de déterminer lequel fonctionne.

**Exemple : Pour un téléviseur Samsung**  
En gardant la touche **POWER** enfoncée, entrez les chiffres suivants à l'aide des touches numériques 00, 01, 02, 03, 04 et 05.

**5** Orientez la télécommande vers le téléviseur et appuyez sur **POWER**. Si le téléviseur s'éteint ou s'allume, la programmation est terminée.

- Vous pouvez vous servir des touches TV POWER, VOLUME, CHANNEL ainsi que des touches numériques (0-9).

**Remarque**

- Il se peut que la télécommande ne fonctionne pas avec certaines marques de téléviseurs. Il se peut également que certains fonctionnements ne soient pas possibles avec votre marque de téléviseur.
- Si vous ne configurez pas la télécommande avec le code de la marque de votre téléviseur, elle fonctionnera par défaut avec un téléviseur Samsung.

## Liste de codes des marques de téléviseurs

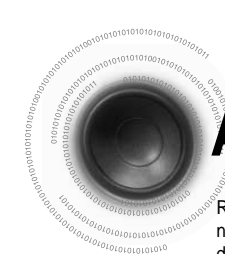

No.	Marque	Code	No.	Marque	Code
1	SAMSUNG	00(Valeur initiale), 01, 02, 03, 04, 05, 73	30	BRANDT	41
2	ANAM	06-11, 59	31	FERGUSON	41
3	DAEWOO	12-18, 20, 21	32	PIONEER	41, 48, 74
4	LG	05, 20, 21, 22, 53	33	TELEAVA	41
5	HITACHI	23, 40, 41, 49	34	FINLUX	05, 42, 47
6	JVC	24, 55	35	FISHER	31
7	SHARP	27, 33, 34, 35, 54	36	AKAI	31
8	SONY	27, 36	37	YOKO	05
9	TOSHIBA	27, 37, 42, 43, 44, 46	38	PHONOLA	05, 45, 47
10	SANYO	27, 30, 31, 32	39	RADIOLA	05, 45
11	MITSUBISHI	05, 27, 28	40	SCHNEIDER	05
12	MATSUSHITA	09, 26	41	NEWSAN	58
13	TELEFUNKEN	41, 49, 51, 57	42	CONTINENTAL EDISON	49
14	RCA	29, 61	43	SALORA	48
15	PANASONIC	07, 09, 26, 48, 49, 50	44	SELECO	48
16	SABA	40, 41, 47, 48, 49	45	NOKIA	48
17	PHILIPS	05, 45, 47, 64, 65, 66, 67, 68, 69	46	REX	48
18	GRUNDIG	39, 42, 46, 70, 71, 72	47	MIVAR	46
19	ZENITH	38	48	IMPERIAL	46
20	MIVAL	52	49	CGE	46
21	NOBLEX	56	50	BANG & OLUFSEN	47
22	EMERSON	19	51	BRIONVEGA	47
23	MAGNAVOX	25	52	FORMENTI	47
24	LOEWE	05, 60	53	METZ	47
25	THOMSON	40, 41, 49, 62, 63	54	WEGA	47
26	NORDMENDE	40, 41, 49	55	RADIOMARELLI	47
27	LOEWE OPTA	36, 47, 05	56	SINGER	47
28	BLAUPUNKT	39	57	SINUDYNE	47
29	SIEMENS	39			



# Avant d'appeler le dépannage

Reportez-vous à ce qui suit si l'unité ne fonctionne pas correctement. Si le problème que vous rencontrez n'est pas répertorié ci-dessous ou si les instructions suivantes ne vous aident pas, éteignez l'unité, débranchez le cordon d'alimentation et contactez le magasin agréé ou le Centre de Service Samsung Electronics le plus proche.

Problème	Vérification/Solution
<b>Le tiroir de chargement des disques ne s'ouvre pas.</b>	<ul style="list-style-type: none"> <li>Est-ce que le cordon d'alimentation est branché correctement dans la prise de courant ?</li> <li>Eteignez l'appareil puis allumez-le de nouveau.</li> </ul>
<b>Le disque n'est pas lu.</b>	<ul style="list-style-type: none"> <li>Est-ce que le numéro de région du disque est "3" ou "TOUT" ? Les disques DVD achetés à l'étranger pourraient ne pas être lisibles.</li> <li>Ce lecteur ne peut pas lire les CD-ROM et les DVD-ROM.</li> <li>Vérifiez le niveau d'écoute du DVD.</li> </ul>
<b>La lecture ne commence pas immédiatement lorsque l'on appuie sur la touche Play/Pause.</b>	<ul style="list-style-type: none"> <li>Vérifiez si le disque présente des rayures ou s'il est déformé.</li> <li>Nettoyez-le bien.</li> </ul>
<b>Pas de son.</b>	<ul style="list-style-type: none"> <li>On n'entend aucun son en mode lecture rapide, lecture lente et lecture image par image.</li> <li>Les enceintes sont-elles branchées correctement ? Est-ce que le réglage des enceintes est correctement personnalisé ?</li> <li>Le disque est-il gravement endommagé ?</li> </ul>
<b>Le son n'est pas émis par les six enceintes mais seulement par certaines d'entre elles.</b>	<ul style="list-style-type: none"> <li>A l'écoute d'un CD ou de la radio, le son est émis uniquement par les deux enceintes avant (G/D). Sélectionnez l'option "PRO LOGIC II" en appuyant sur la touche  (Dolby Pro Logic II) de la télécommande pour utiliser les six enceintes.</li> <li>Vérifiez si le disque DVD est compatible avec le mode 5.1-CH.</li> <li>Si vous réglez C, EG et ED sur AUCUN dans le mode Speaker du réglage audio dans l'écran de configuration, vous n'entendrez aucun son de l'enceinte centrale et des enceintes avant gauche et droite. Réglez C, EG et ED sur SMALL.</li> </ul>
<b>Les images n'apparaissent pas, le son n'est pas reproduit ou le tiroir de chargement des disques s'ouvre 2 à 5 secondes plus tard.</b>	<ul style="list-style-type: none"> <li>Est-ce que le lecteur a été déplacé brusquement d'un endroit froid à un endroit chaud ? Quand de la condensation se forme à l'intérieur du lecteur, enlevez le disque et laissez le lecteur allumé au repos pendant 1 ou 2 heures. (Vous pourrez à nouveau l'utiliser lorsque la condensation aura disparu.)</li> </ul>
<b>Le son ambiophonique canal 5.1 Dolby Digital n'est pas reproduit.</b>	<ul style="list-style-type: none"> <li>Est-ce que le disque porte l'indication "Dolby Digital 5.1 CH" ? Le son canal 5.1 est reproduit uniquement si le disque est enregistré avec ce système.</li> <li>Est-ce que la langue audio est correctement réglée sur DOLBY DIGITAL 5.1-CH dans l'écran d'informations ?</li> </ul>

Problème	Vérification/Solution
<ul style="list-style-type: none"> <li><b>Le disque tourne mais aucune image ne s'affiche.</b></li> <li><b>Les images présentent des interférences et la qualité est mauvaise.</b></li> </ul>	<ul style="list-style-type: none"> <li>Le téléviseur est-il allumé ?</li> <li>Les câbles vidéo sont-ils correctement branchés ?</li> <li>Le disque est-il sale ou endommagé ?</li> <li>Un disque de mauvaise fabrication peut ne pas être lu.</li> </ul>
<b>La télécommande ne fonctionne pas.</b>	<ul style="list-style-type: none"> <li>Est-ce que la télécommande est utilisée à la distance correcte et avec un angle de fonctionnement correct ?</li> <li>Est-ce que les piles sont vides ?</li> <li>Avez-vous sélectionné les fonctions de mode (TV/DVD) de la télécommande (TV ou DVD) correctement ?</li> </ul>
<b>Les langues audio et des sous-titres ne fonctionnent pas.</b>	<ul style="list-style-type: none"> <li>Les fonctions langues audio et des sous-titres ne fonctionnent pas avec les DVD qui ne contiennent pas de multiples langues audio ou des sous-titres. Selon les disques elles peuvent fonctionner différemment.</li> </ul>
<b>L'écran Menu ne s'affiche pas même lorsque l'on sélectionne la fonction menu.</b>	<ul style="list-style-type: none"> <li>Est-ce que le disque a un menu ?</li> </ul>
<b>L'écran ne peut pas être changé.</b>	<ul style="list-style-type: none"> <li>Vous pouvez lire des DVD 16:9 en mode LARGE 16:9, en mode BOITE AUX LETTRES 4:3 ou en mode PAN SCAN 4:3, mais les DVD codés en 4:3 peuvent être vus uniquement en 4:3. Consultez la pochette du disque DVD et sélectionnez la fonction appropriée.</li> </ul>
<b>On n'arrive pas à se syntoniser sur la station radio désirée.</b>	<ul style="list-style-type: none"> <li>Est-ce que l'antenne est installée correctement ?</li> <li>Si le signal d'entrée de l'antenne est mauvais, installez une antenne FM externe dans un endroit avec une bonne qualité de réception.</li> </ul>
<ul style="list-style-type: none"> <li><b>L'unité principale ne fonctionne pas. (Exemple : L'appareil s'éteint ou on entend des bruits étranges.)</b></li> <li><b>Le lecteur DVD fonctionne</b></li> </ul>	<ul style="list-style-type: none"> <li>Eteignez l'appareil et maintenez la touche  enfoncée sur le panneau avant pendant plus de 5 secondes.</li> </ul> <p>La fonction RESET (Réinitialisation) efface tous les réglages. Ne l'utilisez pas à moins que cela soit nécessaire.</p>
<b>Le mot de passe pour le niveau d'écoute a été oublié.</b>	<ul style="list-style-type: none"> <li>Quand le lecteur est en mode Stop, maintenez la touche  enfoncée sur le panneau avant pendant plus de 5 secondes. "INITIAL" s'affiche et tous les réglages reviennent aux conditions prédéfinies en usine.</li> <li>Appuyez sur la touche <b>POWER</b>.</li> </ul> <p>La fonction RESET (Réinitialisation) efface tous les réglages. Ne l'utilisez pas à moins que cela soit nécessaire.</p>

## Précautions dans la manipulation et la conservation des disques

De petites rayures sur le disque peuvent réduire la qualité du son et des images ou provoquer des interruptions de lecture. Faites attention de ne pas rayer les disques quand vous les manipulez.

### ● Manipulation des disques

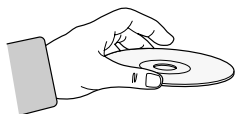

**Ne touchez pas le côté de lecture du disque.**  
**Tenez le disque par les côtés de manière à ne pas laisser vos empreintes sur la surface.**  
**Ne collez pas de papier ou de ruban adhésif sur le disque.**

### ● Conservation des disques

**Ne les laissez pas à la lumière solaire directe**

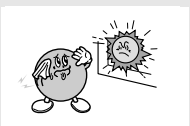

**Conservez-les dans un endroit frais et ventilé**

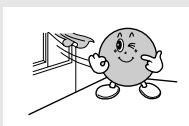

**Conservez-les dans une pochette de protection propre et en position verticale.**

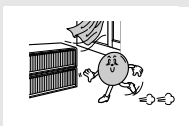

#### Attention

- Faites attention de ne pas salir les disques.
- Ne chargez pas de disques cassés ou rayés.

### ● Manipulation et conservation des disques



**Quand vous laissez des empreintes de doigts ou de saleté sur le disque, nettoyez-le avec un détergent léger dilué dans l'eau et frottez-le avec un chiffon souple.**

- Pour le nettoyage, frottez délicatement de l'intérieur vers l'extérieur du disque.

#### Remarque





- De la condensation peut se former si l'air chaud entre en contact avec des parties froides à l'intérieur du lecteur. Quand de la condensation se forme à l'intérieur du lecteur, celui-ci pourrait ne pas fonctionner correctement. Dans ce cas, enlevez le disque et laissez le lecteur allumé au repos pendant 1 ou 2 heures.

## Caractéristiques

GÉNÉRALITÉS	Consommation d'énergie	160W			
	Poids	23lbs			
	Dimensions (L x H x P)	17 in x 3.7 in x 16 in			
	Gamme température de fonctionnement	+5°C~+35°C			
FM TUNER	Gamme humidité de fonctionnement	10%~75%			
	Sensibilité utilisable	10dB			
	Taux S/N	60dB			
AM TUNER	Distorsion	0.5%			
	Sensibilité utilisable	54dB			
	Taux S/N	40dB			
Entrée VIDÉO	Distorsion	2%			
	Composant Vidéo	Y:1.0Vp-p(charge 75Ω), Pr:0.70Vp-p(charge 75Ω) Pb:0.70Vp-p(charge 75Ω)			
SORTIE VIDÉO	Vidéo composite	1.0Vp-p(charge 75Ω)			
	Composant Vidéo	Y:1.0Vp-p(charge 75Ω) Pr:0.70Vp-p(charge 75Ω) Pb:0.70Vp-p(charge 75Ω)			
		Signal de luminosité : 1,0Vp-p(charge 75Ω) Signal couleur : 0,286Vp-p(charge 75Ω)			
	S-VIDEO				
A M P	Haut-parleurs avant	80W x 2(6Ω)			
	Haut-parleur central	80W(6Ω)			
	Haut-parleurs arrière	80W x 2(6Ω)			
	Haut-parleur Subwoofer	100W(3Ω)			
	Gamme de fréquences	20Hz~25KHz			
	Taux S/N	75dB			
	Séparation de canaux	50dB			
	Sensibilité d'entrée	AUX 500mV			
HAUT - PARLEURS	Haut-parleurs	Système de haut-parleurs à 5,1 canaux			
		Haut-parleurs avant/central/arrière	Haut-parleur Subwoofer		
	Impédance	6Ω x 5	3Ω		
	Gamme de fréquences	130Hz~20KHz/125Hz~20KHz	40Hz~250Hz		
	Niveau de pression acoustique de sortie	84dB/W/M	86dB/W/M		
	Entrée nominale	80W	100W		
	Entrée maximale	160W	200W		
	Dimensions (L x H x P)	avant/arrière	3.7 in x 6.0 in x 3.5 in	9.6 x 16 x 13.1 inches	
		Centre	6.0 in x 4.1 in x 3.5 in		
	Poids	avant/arrière	1.7 lbs	14.5 lbs	
Centre		1.8 lbs			



# Remarques sur la terminologie

<b>ANGLE</b>	Sur certains disques DVD, des scènes enregistrées ont été filmées simultanément depuis un certain nombre d'angles différents (la même scène est filmée depuis le devant, depuis la gauche, la droite, etc.). Avec ces disques, la touche Angle peut être utilisée pour changer l'angle de vision de scènes spécifiques.
<b>CHAPTER NUMBER (NUMÉRO DE CHAPITRE)</b>	Ces numéros sont enregistrés sur les disques DVD. Un Titre est divisé en plusieurs sections, chacune est numérotée et on peut rechercher rapidement des parties spécifiques d'images en utilisant ces numéros.
<b>DVD</b>	Un disque optique à haute densité sur lequel des images et des sons de haute qualité ont été enregistrés à l'aide de signaux numériques. Comprenant une nouvelle technologie de compression vidéo (MPEG-2) et une technologie d'enregistrement à haute densité, un disque DVD est composé de deux disques d'épaisseur de 0,6 mm assemblés.
<b>PCM</b>	L'acronyme de Pulse Code Modulation (Modulation de code d'impulsion) – un autre nom du son numérique.
<b>PBC (PLAYBACK CONTROL – contrôle de lecture)</b>	Il est enregistré sur les CD vidéo (version 2.0). Des scènes ou des informations peuvent être choisies dans le menu affiché sur l'écran du téléviseur.
<b>REGION NUMBER (Numéro de région)</b>	Le lecteur DVD et les disques DVD ont un code avec un numéro de région. Si le numéro de région du disque DVD ne correspond pas au numéro de région du lecteur DVD, le lecteur ne peut pas lire ce disque.
<b>SOUS-TITRES</b>	Des dialogues traduits s'affichent au bas de l'écran. Un disque DVD peut contenir jusqu'à 32 langues de sous-titres.
<b>TITLE NUMBER (numéro de titre)</b>	Ces numéros sont enregistrés sur les disques DVD. Quand un disque contient un ou plusieurs films, ces films sont indiqués comme Titre 1, Titre 2, etc.
<b>TRACK NUMBER (numéro de piste)</b>	Ces numéros sont assignés aux pistes qui sont enregistrées sur les CD audio et vidéo. Cela permet de trouver rapidement des pistes spécifiques.
<b>VIDEO CD (CD vidéo)</b>	Contient l'enregistrement d'images et de sons dont la qualité peut être plus ou moins comparée à celle d'un magnétoscope. Ce lecteur supporte aussi des CD vidéo avec contrôle de lecture (version 2.0).
	Vous pouvez profiter de canaux 5.1 (ou 6) de son numérique haute-fidélité provenant de plusieurs sources numériques comme des disques laser, DVD, CD, etc. DTS fournit un son d'ambiphonie clair et plein de réalisme qui n'était pas disponible auparavant avec l'ambiphonie conventionnelle.
	Sons d'ambiphonie numérique de canaux 5.1 (ou 6) reproduits par des DVD et des LD enregistrés comme signaux numériques (avec l'indication  ). Avec une qualité de son, une gamme dynamique et une directionnalité supérieures à la technologie traditionnelle de l'ambiphonie Dolby, vous pourrez profiter d'un son dynamique plein de réalisme.
	Un son analogique à 4 canaux reproduits à partir d'une source comme une cassette vidéo ou un LD avec l'indication  . Vous pouvez profiter d'un son plein de réalisme et vigoureux, non disponible sur des sources stéréo habituelles.



## Garantie Limitée Samsung

Samsung Electronics Canada Inc. (SECA) garantit ce produit contre tout défaut de fabrication.

SECA garantit aussi que si cet appareil ne fonctionne pas convenablement durant la période de garantie et qu'il s'agit d'un défaut de fabrication SECA se réservera le droit de réparer ou de remplacer l'appareil défectueux.

Toutes les réparations sous garantie doivent être effectuées par un Centre de service autorisé SECA.

Le nom et l'adresse du Centre de service le plus près de chez vous peut être obtenu en composant sans frais le 1-800-726-7864 ou en visitant notre site web au [www.samsung.ca](http://www.samsung.ca)

Main-d'oeuvre  
un (1) an (au comptoir)

Pièces  
un (1) an

Pour tous les modèles portatifs, le transport de l'appareil sera la responsabilité du client.

Le reçu de vente original doit être conservé par le client car cela constitue sa seule preuve d'achat acceptée. Il doit le présenter au Centre de service agréé au moment où il fait la demande d'une réparation sous garantie.

### Exclusions

Cette garantie ne couvre pas les dommages causés par un accident, un incendie, une inondation, un cas de force majeure, un mauvais usage ou une tension incorrecte. La garantie ne couvre pas aussi une mauvaise installation, une mauvaise réparation, une réparation non autorisée et tout usage commercial ou dommages survenus durant le transport. Le fini extérieur et intérieur de même que les lampes ne sont pas couverts par cette garantie. Les ajustements par le client qui sont expliqués dans le guide de l'utilisateur ne sont pas couverts en vertu de cette garantie.

Cette garantie sera automatiquement annulée pour tout appareil qui aurait un numéro de série manquant ou modifié. Cette garantie est valable seulement sur les appareils achetés et utilisés au Canada.