

NAD[®] C 555

Turntable



NAD C 555 Turntable - Owner's Manual

Platine Tourne-disques NAD C 555 - Manuel d'Installation

Der Plattenspieler NAD C 555 - Bedienungsanleitung

De NAD C 555 platenspeler - Gebruikershandleiding

El Tocadiscos NAD C 555 - Manual del Usuario

Piattaforma girevole NAD C 555 - Manuale delle Istruzioni

O Gira-discos NAD C 555 - Manual do Proprietário

NAD C 555 Skivspelare - Bruksanvisning

ENGLISH

FRANÇAIS

DEUTSCH

NEDERLANDS

ESPAÑOL

ITALIANO

PORTUGUÊS

SVENSKA

IMPORTANT SAFETY INSTRUCTIONS



EXPLANATION OF GRAPHICAL SYMBOLS



The lightning flash with arrowhead symbol, within an equilateral triangle, is intended to alert the user to the presence of uninsulated "dangerous voltage" within the product's enclosure that may be of sufficient magnitude to constitute a risk of electric shock to persons.



The exclamation point within an equilateral triangle is intended to alert the user to the presence of important operating and maintenance (servicing) instructions in the literature accompanying the appliance.

PRECAUTIONS

Read the Operating Instructions carefully and completely before operating the unit. Be sure to keep the Operating Instructions for future reference. All warnings and cautions in the Operating Instructions and on the unit should be strictly followed, as well as the safety suggestions below.

INSTALLATION

- 1 Water and Moisture** - Do not use this unit near water, such as near a bathtub, washbowl, swimming pool, or the like.
- 2 Heat** - Do not use this unit near sources of heat, including heating vents, stoves, or other appliances that generate heat. It also should not be placed in temperatures less than 5°C (41°F) or greater than 35°C (95°F).
- 3 Mounting surface** - Place the unit on a flat, even surface.
- 4 Ventilation** - The unit should be situated with adequate space around it so that proper ventilation is assured. allow 10 cm (4 in.) clearance from the rear and the top of the unit, and 5 cm (2 in.) from each side. - Do not place on a bed, rug, or similar surface that may block the ventilation openings. - Do not install the unit in a bookcase cabinet, or airtight rack where ventilation may be impeded.
- 5 Objects and liquid entry** - Take care that objects or liquids do not get inside the unit through the ventilation openings.
- 6 Carts and stands** - When placed or mounted on a stand or cart, the unit should be moved with care. Quick stops, excessive force, and uneven surfaces may cause the unit and cart to overturn or fall.
- 7 Condensation** - Moisture may form on the CD pickup lens when:
 - The unit is moved from a cold spot to a warm spot.
 - The heating system has just been turned on.
 - The unit is used in a very humid room.
 - The unit is cooled by an air conditioner.When this unit has condensation inside, it may not function normally. Should this occur, leave the unit for a few hours, then try to operate again.
- 8 Wall or ceiling mounting** - The unit should not be mounted on a wall or ceiling, unless specified in the Operating Instructions.



WARNING! TO REDUCE THE RISK OF FIRE OR ELECTRONIC SHOCK, DO NOT EXPOSE THIS APPLIANCE TO RAIN OR MOISTURE

This product is manufactured to comply with the radio interference requirements of EEC DIRECTIVE 89/68/EEC and 73/23/EEC

ELECTRIC POWER

- 1 Power Sources** - Connect this unit only to power sources specified in the Operating Instructions, and as marked on the unit.
- 2 Polarization** - As a safety feature, some units are equipped with polarized AC power plugs which can only be inserted one way into a power outlet. If it is difficult or impossible to insert the AC power plug into an outlet, turn the plug over and try again. If it still does not easily insert into the outlet, please call a qualified service technician to service or replace the outlet. To avoid defeating the safety feature of the polarized plug, do not force it into a power outlet.
- 3 AC power cord** - When disconnecting the AC power cord, pull it out by the AC power plug. Do not pull the cord itself.
 - Never handle the AC power plug with wet hands, as this could result in fire or shock.
 - Power cords should be routed to avoid being severely bent, pinched, or walked upon. Pay particular attention to the cord from the unit to the power socket.
 - Avoid overloading AC outlets and extension cords beyond their capacity, as this could result in fire or shock.
- 4 Extension cord** - To help prevent electric shock, do not use a polarized AC power plug with an extension cord, receptacle, or other outlet unless the polarized plug can be completely inserted to prevent exposure of the blades of the plug.
- 5 When not in use** - The primary method of isolating the turntable from the mains supply is to disconnect the mains plug. Ensure that the mains plug remains accessible at all times. Unplug the AC power cord from the AC outlet if the unit will not be used for several months or more.

CAUTION

Modifications or adjustments to this product, which are not expressly approved by the manufacturer, may void the user's right or authority to operate this product.

MAINTENANCE

Clean the unit only as recommended in the Operating Instructions.

DAMAGE REQUIRING SERVICE

Have the unit serviced by a qualified service technician if

- The AC power plug has been damaged.
- Foreign objects or liquid have got inside the unit.
- The unit has been exposed to rain or water - The unit does not seem to operate normally.
- The unit exhibits a marked change in performance.
- The unit has been dropped, or the cabinet has been damaged

DO NOT ATTEMPT TO SERVICE THE UNIT YOURSELF

OWNER'S RECORD

For your convenience, record the model number and serial number (you will find them on the rear of your set) in the space provided below. Please refer to them when you contact your dealer in case of difficulty.

Model No. :

Serial No. :

This turntable has been engineered to give extremely good musical reproduction. Inherent in the design are several features that improve sound quality and focus the manufacturing costs where they are most needed.

Example: Speed change is achieved by manually moving the drive belt from one pulley to another as shown below.

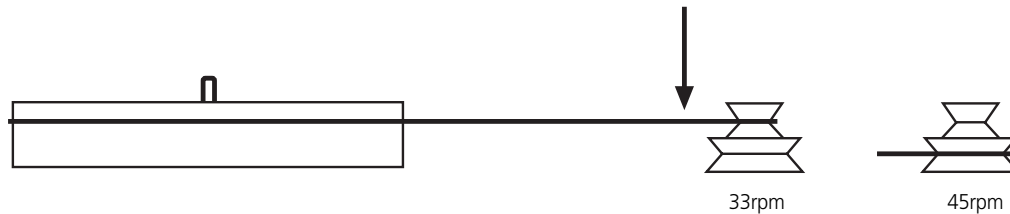

The cost saving from the use of manual speed change allows a very expensive low vibration motor with an accuracy exceeding that of conventional designs to be employed.

TIPS AND SUGGESTIONS

- 1 Try to mount the turntable on a rigid, level surface. A light shelf screwed to the wall or in an alcove would be ideal. Avoid mounting on hollow or heavy cabinets, or anything mounted on a wooden floor.
- 2 Try to keep the lid closed whilst playing records. This will prevent dust falling onto the records and make cleaning unnecessary. There may also be a sound improvement.
- 3 Don't use a record cleaner that works as the record plays, or any cleaners that use water or fluids. Don't touch the playing surface of records. Visible dust on the record surface is simply brushed aside by the stylus, and any that collects there can easily be blown away.
- 4 Try to leave the turntable running during a record playing session. Switch on before the start, and only switch off after the last record has finished. Changing records whilst the platter revolves is easier than it sounds!
- 5 **DO NOT** lift the centre hub from its bearing. The bearing is factory assembled with a film of thick lubricant. Disturbance of this can cause serious problems with speed variation and wear.
- 6 When switching on the turntable, especially at 45rpm, it is recommended to give the platter a quick spin clockwise as the 'ON' switch is pressed. This relieves strain on the motor and belt.
- 7 No maintenance should be necessary. If the turntable is working well, leave it alone. Some settling of the anti-vibration feet may cause the turntable to lean backwards slightly after a few months, but this is nothing to worry about.
- 8 Don't use any polishes on the turntable or lid. To clean or dust, wipe gently with a soft cotton duster (slightly damp, only if necessary).
- 9 The tonearm is automatically earthed (or ground) through the arm cable screening. No other earthing should be necessary.
- 10 Save the packing, in case the turntable has to be transported in the future.
- 11 When the record reaches the end of one side, remember to lift the stylus off the surface of the record using the lift/lower mechanism.

ENJOY THE MUSIC!

GOLDRING ELEKTRA CARTRIDGE

Your NAD C 555 turntable comes with a factory fitted Goldring Elektra moving magnet cartridge. When following the setting-up instructions, please note that the optimum tracking weight is 1.7 grams for the cartridge. The bias adjuster should then be set to the same setting.

Replacement styli are available from your NAD dealer.

ARM WIRING
 Blue = LH earth
 Green = RH earth
 Red = RH signal
 White = LH signal

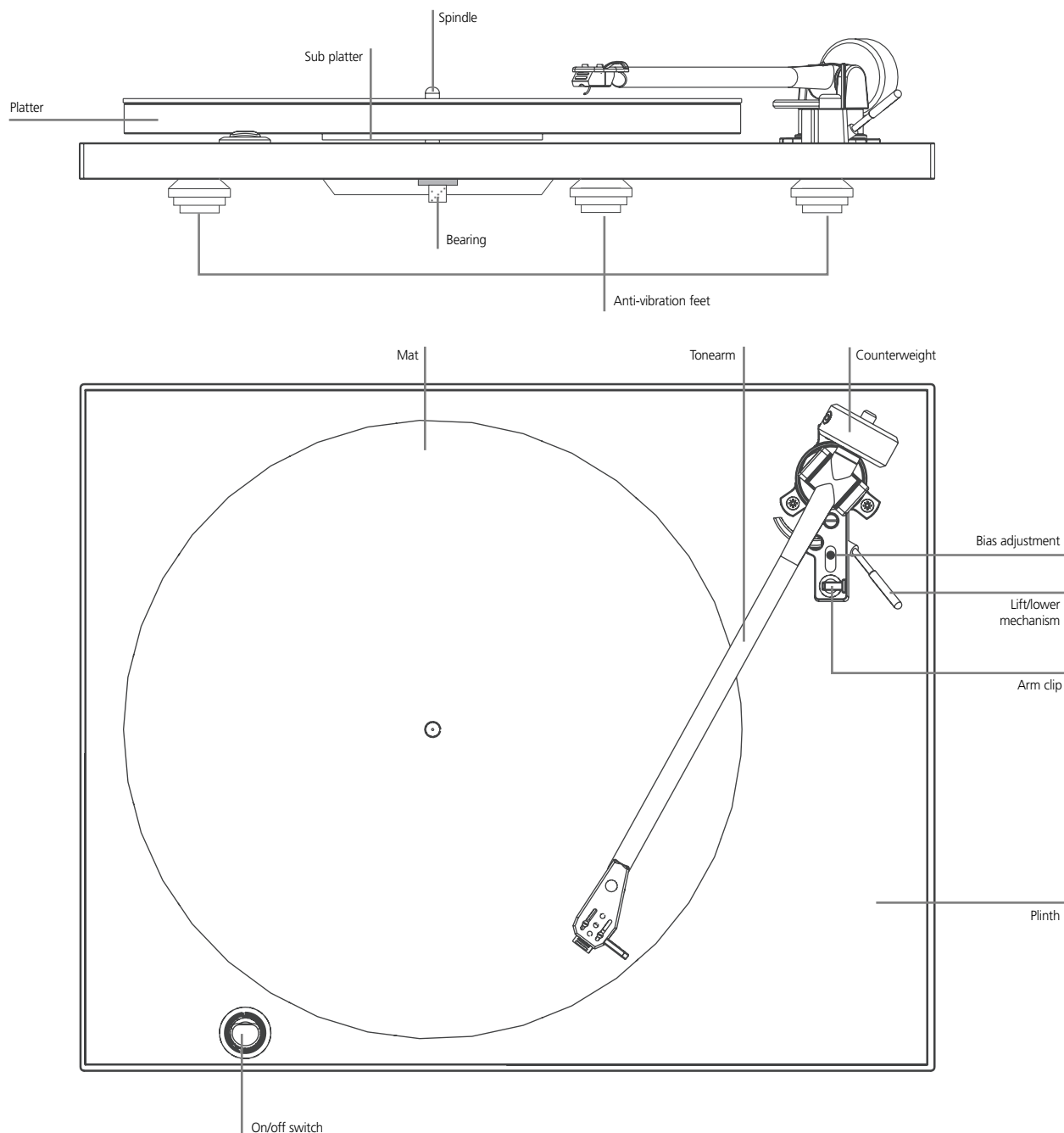

SETTING UP THE CARTRIDGE

With the cartridge fitted using the alignment protractor supplied and the wiring chart (shown left), next set the tracking force and thrust bias.

First, slide off the plastic protection shroud from the cartridge - carefully! Unclip the arm from its holder and make sure that the bias adjuster is set to zero, use the balance weight to 'float' the stylus about 1mm clear of a record, then dial inwards with the weight, (1 complete turn = 2g) until the cartridge's tracking weight is achieved. Finally, set the bias adjuster to the same setting.

CARTRIDGE SPECIFICATION**TRANSDUCER CHARACTERISTICS**

Frequency response	20Hz - 20 kHz \pm 3dB
Channel balance	2dB at 1 kHz
Channel separation	20dB at 1 kHz
Output level	5mV \pm 2dB at 1 kHz at 5cm/s
Static compliance	16mm/N
Equivalent tip mass	0.7mg
Vertical tracking angle	26 degrees
Stylus radius	Elliptical 0.00072" x 0.0003" / 18 μ x 7 μ
Stylus type	replaceable

ELECTRICAL CHARACTERISTICS

Load resistance	47k ohms
Load capacitance	150 - 400pF
Internal inductance	560mH
Internal resistance	700 ohms

MECHANICAL CHARACTERISTICS

Cartridge weight	4.2g
Fixing centres	0.5" / 12.7mm
Tracking weight	1.5 - 2.0g (1.7g nominal)

C 555 SPECIFICATIONS**TURNTABLE**

Drive system	Belt drive
Motor	High torque synchronous motor
Speeds	33.3 and 45.1 rpm
Suspension system	3 energy absorbent synthetic rubber feet

TO NEARM

Operation	Manual
Length	289mm total length - 244mm pivot to stylus
Effective mass	9 grams
Overhang	19.1mm
Cartridge weight	4.2 grams
Vertical tracking force	1.7 grams nominal
Cable capacitance	150-400pF

PHYSICAL SPECIFICATIONS

Dimensions (WxHxD) with dust cover down	17 ³ / ₈ x 4 ⁹ / ₁₆ x 14" / 447 x 115 x 356mm
Net Weight	11.57lb / 5.25kg
Shipping Weight	15.21lb / 6.9kg

Cette platine tourne-disques a été conçue et fabriquée pour une reproduction musicale d'excellente qualité. Dès la phase de conception, les fonctionnalités ont été centrées sur une amélioration de la qualité sonore de manière à consacrer les coûts de la fabrication aux points les plus importants.

Exemple : Le changement de vitesse se fait en déplaçant la courroie d'entraînement d'une poulie à une autre, comme le montre le schéma ci-dessous.

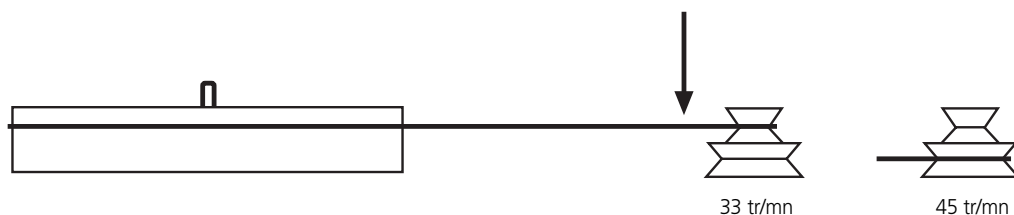

L'économie réalisée grâce à ce changement de vitesse manuel a permis d'incorporer un moteur très onéreux, dont le niveau vibratoire est extrêmement bas et la précision bien supérieure aux modèles traditionnels.

CONSEILS ET SUGGESTIONS

- 1 Dans la mesure du possible, posez la platine tourne-disques sur une surface plane et rigide. Une étagère légère vissée au mur ou dans une alcôve sont des solutions idéales. Évitez de poser la platine sur un meuble creux ou lourd, ou sur n'importe quel meuble posé sur un sol en bois.
- 2 Dans la mesure du possible, le couvercle doit rester fermé pendant la lecture des disques. Cette précaution empêche la poussière de se déposer sur les disques et rend leur nettoyage inutile. Elle permet aussi d'améliorer la reproduction du son.
- 3 N'utilisez pas d'appareil qui nettoie les disques pendant la lecture, ni de dispositif de nettoyage qui fonctionne avec de l'eau ou un liquide quelconque. Ne touchez pas la surface de lecture des disques. Toute poussière visible à la surface du disque est simplement balayée par la pointe; en cas d'accumulation de poussières au niveau de la pointe, il suffit de la dégager en soufflant dessus.
- 4 Dans la mesure du possible, laissez tourner le plateau en permanence pendant une séance d'écoute de disques. Mettez l'appareil en marche avant de commencer et ne l'éteignez pas avant la fin du dernier disque. Changer un disque alors que le plateau tourne, ce n'est pas aussi facile que l'on puisse le penser !
- 5 **NE SOULEVEZ PAS** le moyeu central de son palier. Le palier a été assemblé chez le fabricant avec une couche de lubrifiant épais. Si vous dérangez cet assemblage, cela peut entraîner de graves problèmes d'usure et d'oscillations de vitesse.
- 6 Lorsque vous mettez la platine tourne-disques en marche, surtout à 45 tr/mn, il est recommandé de lancer manuellement le plateau dans le sens des aiguilles d'une montre au moment où vous appuyez sur le bouton "MARCHE". En procédant ainsi, vous diminuerez les contraintes sur le moteur et la courroie.
- 7 Aucune maintenance n'est normalement nécessaire. Si la platine tourne-disques fonctionne correctement, ne touchez à rien. Après quelques mois, il se pourrait que les pieds antivibratoires se tassent un peu, faisant pencher la platine légèrement en arrière, mais cela ne doit susciter aucune inquiétude.
- 8 N'utilisez aucun produit pour nettoyer la platine ou son couvercle. Pour éliminer la poussière, essayez doucement avec un chiffon doux (légèrement humecté si c'est vraiment nécessaire).
- 9 Le bras de lecture est automatiquement relié à la terre (ou à la masse) via le blindage du câble du bras. Aucune autre mise à la terre ne devrait être nécessaire.
- 10 Conservez les emballages, pour le cas où vous auriez besoin de transporter la platine tourne-disques à nouveau.
- 11 Lorsque vous avez fini d'écouter une face d'un disque, n'oubliez pas de relever la pointe de la surface du disque en vous servant du lève-bras.

IL NE VOUS RESTE PLUS QU'À PROFITER DE LA MUSIQUE !

CÂBLAGE DU BRAS

Bleu = Masse droite
 Vert = Masse gauche
 Rouge = Signal droit
 Blanc = Signal gauche

CELLULE DE LECTURE GOLDRING ELEKTRA

Votre platine tourne-disques NAD C 555 est équipée à l'origine d'une cellule de lecture Goldring Elektra à aimant mobile. Lorsque vous suivez les instructions de configuration, veuillez noter que la force d'appui optimale est de 1,7 grammes pour la cellule. Le réglage de l'antiskating doit donc être à la même valeur.

Des pointes de rechange sont disponibles auprès de votre revendeur NAD.

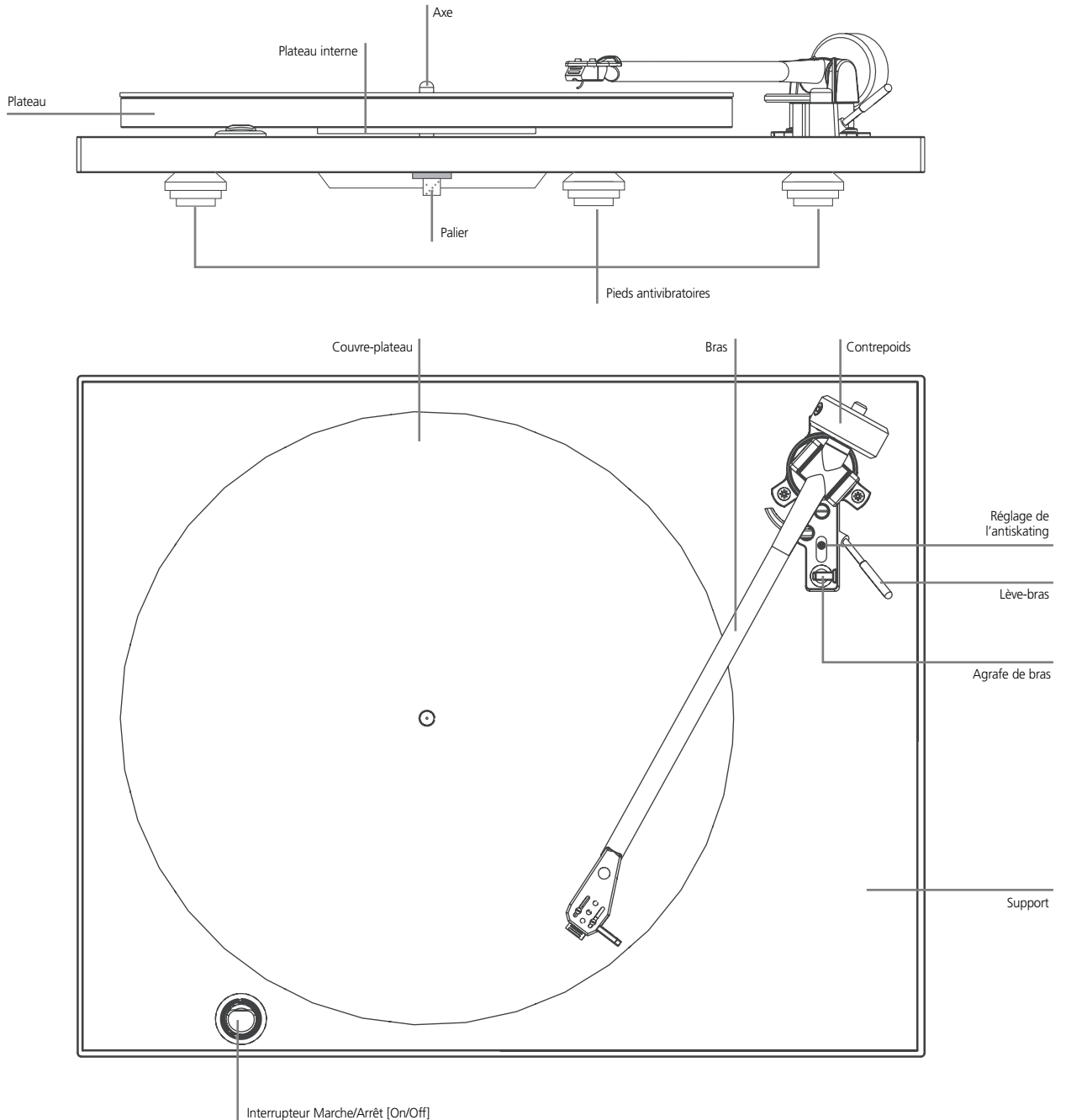
**CONFIGURATION DE LA CELLULE**

Après avoir mis en place la cellule de lecture en vous servant du compas d'alignement fourni, et en vous référant au schéma de câblage (à gauche), réglez la force d'appui et la force antiskating. Tout d'abord, en faisant très attention, retirez la protection en plastique de la cellule.

Dégrafez le bras de son support, après avoir vérifié que le réglage antiskating affiche zéro, et utilisez le contrepoids pour faire "flotter" la pointe environ 1 mm au dessus de la surface d'un disque, puis vissez le contrepoids (1 tour complet = 2 g) pour régler le force d'appui de la cellule. Pour terminer, affichez la même valeur sur l'antiskating.

CARACTÉRISTIQUES DE LA CELLULE**TRANSDUCTEUR**

Réponse en fréquence à ± 3 dB	20 Hz à 20 kHz
Symétrie des canaux	2 dB à 1 kHz
Séparation des canaux	20 dB à 1 kHz
Niveau de sortie à ± 2 dB	5 mV à 1 kHz, à 5 cm/s
Compliance latérale statique	16 mm/N
Masse équivalente à l'extrémité	0,7 mg
Angle vertical	26 degrés
Taille de la pointe	Elliptique 18 μ x 7 μ
Type de pointe	échangeable

ÉLECTRIQUES

Résistance de charge	47 k-ohms
Capacitance de charge	150 à 400 pF
Inductance interne	560 mH
Résistance interne	700 ohms

MÉCANIQUES

Poids de la cellule	4,2 g
Axes de fixation	12,7 mm
Force d'appui	1,5 à 2,0 g - 1,7 g nominale

C 555 - CARACTÉRISTIQUES**ENSEMBLE PLATEAU**

Entraînement	Courroie
Moteur	Moteur synchrone à couple élevé
Vitesses	33,3 et 45,1 tr/mn
Suspension	3 pieds absorbeurs d'énergie en caoutchouc synthétique

BRAS

Fonctionnement	Manuel
Longueur	289 mm longueur totale 244mm entre l'axe et la pointe
Masse effective	9 grammes
Avance	19,1 mm
Masse totale de la cellule	4,2 grammes
Force d'appui	1,7 grammes nominale
Capacitance du câble	150 à 400 pF

ENCOMBREMENT ET POIDS

Dimensions hors tout (LxHxP), couvercle fermé	447 x 115 x 365 mm
Poids net	5,25 kg
Poids emballé	6,9 kg

Dieser Plattenspieler wurde für eine besonders hochwertige Musikreproduktion entwickelt. Zu seinem Design gehören verschiedene Merkmale zur Verbesserung der Tonqualität. Außerdem wurde auf die Herstellungskosten geachtet, wo diese stark ins Gewicht fallen.

Beispiel: Der Geschwindigkeitswechsel wird dadurch erreicht, dass der Antriebsriemen manuell von einer Riemenscheibe auf die andere gesetzt wird (siehe Abbildung unten).

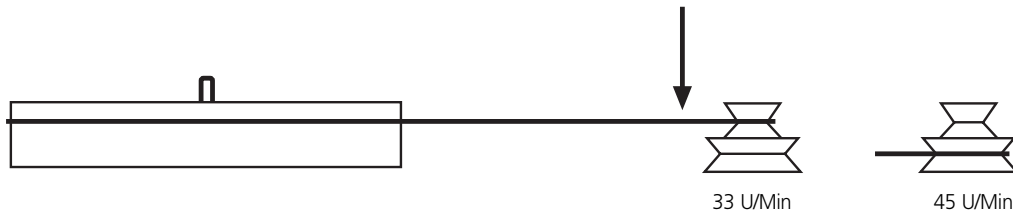

Die Kosteneinsparung durch eine manuelle Geschwindigkeitsumschaltung ermöglicht den Einsatz eines sehr teuren Motors mit extrem niedrigen Vibrationen und einer Genauigkeit, die jene von konventionellen Designs weit übertrifft.

TIPPS UND VORSCHLÄGE

- 1 Stellen Sie den Plattenspieler auf einer festen und ebenen Fläche auf. Ein leichtes, an der Wand befestigtes Regal oder eine Wandaussparung wäre ideal. Vermeiden Sie die Aufstellung in hohlen oder schweren Schränken, oder auf Möbeln, die auf einem Holzboden stehen.
- 2 Schließen Sie beim Abspielen von Schallplatten die Abdeckhaube. Dadurch ist die Schallplatte vor Staub geschützt und muss nicht mehr gereinigt werden. Möglicherweise erreichen Sie so auch eine Klangverbesserung.
- 3 Verwenden Sie keine Schallplattenreiniger zum Einsatz während des Abspielens oder flüssige Reinigungsmittel. Berühren Sie die Abspieloberfläche von Schallplatten nicht. Sichtbarer Staub auf der Schallplattenoberfläche wird einfach von der Nadel beseitigt, und Staub, der sich an der Nadel sammelt, kann ganz leicht weggeblasen werden.
- 4 Schalten Sie den Plattenspieler zwischen dem Abspielen von Schallplatten nicht aus. Schalten Sie ihn ein und erst wieder aus, wenn die letzte Schallplatte abgespielt ist. Das Wechseln von Schallplatten bei sich drehendem Plattenteller ist einfacher als man denkt!
- 5 Die Mittelachse NICHT aus ihrem Lager heben. Das Lager ist werkseitig mit einem dicken Schmiermittelfilm montiert. Eine Störung dieser Anordnung kann schwere Probleme mit der Laufgeschwindigkeit und Verschleiß verursachen.
- 6 Beim Einschalten des Plattenspielers, besonders bei 45 U/Min, wird empfohlen, nach dem Betätigen des ON-Schalters den Plattenteller kurz im Uhrzeigersinn anzustoßen. Dadurch wird die Belastung von Motor und Antriebsriemen verringert.
- 7 Eine Wartung ist normalerweise nicht erforderlich. Solange der Plattenspieler einwandfrei funktioniert, brauchen Sie nichts zu tun. Nach ein paar Monaten kann das Setzen der Antivibrationsfüße dazu führen, dass der Plattenspieler sich leicht nach hinten neigt. Aber das ist kein Problem.
- 8 Verwenden Sie für den Plattenspieler oder die Abdeckhaube keine Poliermittel. Zum Reinigen oder Abstauben genügt das vorsichtige Abwischen mit einem weichen Baumwoll-Staubtuch (nur bei Bedarf leicht angefeuchtet).
- 9 Der Tonarm wird automatisch über die Abschirmung des Tonarmkabels geerdet. Normalerweise ist keine andere Erdung erforderlich.
- 10 Für den Fall, dass der Plattenspieler wieder transportiert werden muss, bewahren Sie die Verpackung auf.
- 11 Achten Sie darauf, die Nadel beim Abspielen am Ende einer Schallplattenseite von der Schallplatte abzuheben. Benutzen Sie dazu den Tonarmlift.

VIEL SPAß BEIM MUSIKHÖREN!

TONABNEHMERSYSTEM GOLDRING ELEKTRA

Der Plattenspieler NAD C 555 ist werkseitig mit einem magnetischen Tonabnehmersystem (MM) Goldring Elektra ausgestattet. Beachten Sie bitte bei der Inbetriebnahme, dass die optimale Auflagekraft für das System 1,7 g beträgt. Der Anti-Skating-Einsteller sollte deshalb auf denselben Wert eingestellt werden.

Ersatznadeln sind bei Ihrem NAD-Händler erhältlich.

TONARMKABEL

Blau = Linker Kanal, Erde
 Grün = Rechter Kanal, Erde
 Rot = Rechter Kanal, Signal
 Weiß = Linker Kanal, Signal

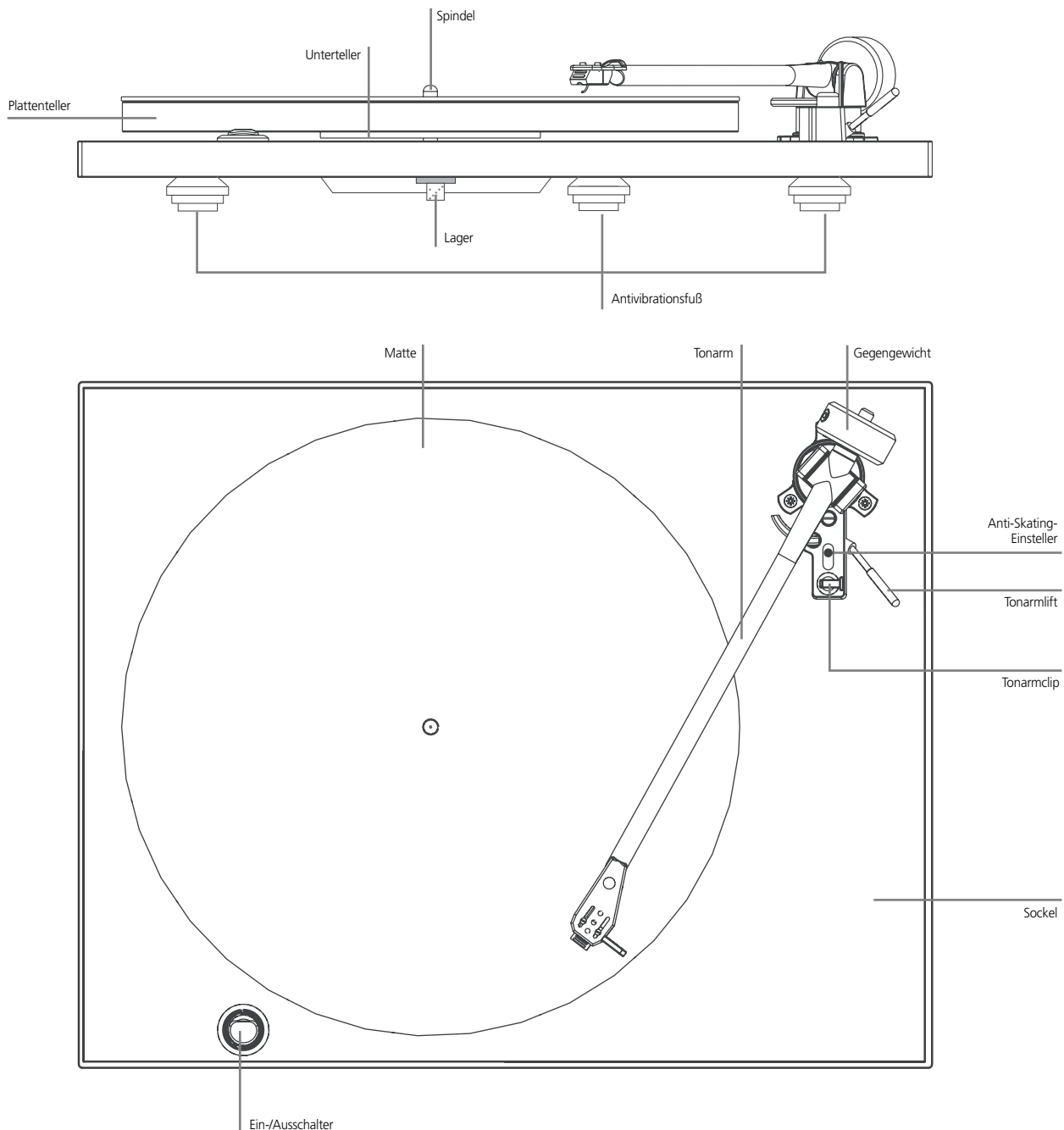

INBETRIEBNAHME DES TONABNEHMERSYSTEMS

Mit dem unter Zuhilfenahme des mitgelieferten Ausrichtungswinkelmessers und anhand der Verdrahtungstabelle (siehe links) eingebauten System, stellen Sie als Nächstes die Auflagekraft und das Anti-Skating ein. Ziehen Sie zuerst die Plastikkappe vom System ab ... vorsichtig.

Entriegeln Sie den Tonarm vom Halter und stellen Sie sicher, dass der Anti-Skating-Einsteller auf 0 steht. Verwenden Sie das Gegengewicht, um die Nadel ca. 1 mm über der Schallplatte „schweben“ zu lassen und drehen Sie das Gewicht dann nach innen (1 ganze Umdrehung entspricht 2 g), bis die Auflagekraft für das System erreicht ist. Stellen Sie den Anti-Skating-Einsteller abschließend auf denselben Wert ein.

TONABNEHMERSYSTEMDATEN**ÜBERTRAGUNGSEIGENSCHAFTEN**

Frequenzbereich	20 Hz - 20 kHz ± 3 dB
Kanalbalance	2 dB bei 1 kHz
Kanaltrennung	20 dB bei 1 kHz
Ausgangspegel	5 mV ± 2 dB bei 1 kHz mit 5 cm/s
Nadelnachgiebigkeit	16 mm/N
Nadel-Vergleichsmasse	0,7 mg
Vertikaler Spurwinkel	26°
Nadelradius	eliptisch 0,00072 in x 0,0003 in (18 μ x 7 μ)
Nadeltyp	auswechselbar

ELEKTRISCHE EIGENSCHAFTEN

Abschlussimpedanz	47 k
Lastkapazität	150 - 400 pF
Spuleninduktivität	560 mH
Innenwiderstand	700 Ohm

MECHANISCHE EIGENSCHAFTEN

Systemgewicht	4,2 g
Headshell-Montage	0,5" (12,7mm)
Auflagekraft	1,5 - 2,0 g (1,7 g nominal)

C 555 - TECHNISCHE DATEN**PLATTENSPIELER**

Antriebssystem	Riemenantrieb
Motor	Synchronmotor mit hohem Drehmoment
Geschwindigkeiten	33,3 und 45,1 U/Min
Aufhängung	3 energieabsorbierende, SynthetikgummifüÙe

TONARM

Betrieb	manuell
Länge	289 mm Gesamtlänge 244 mm Drehgelenk bis Nadel
Effektive Masse	9 g
Überhang	19,1 mm
Systemgewicht	4,2 g
Vertikale Auflagekraft	1,7 g nominal
Kabelkapazität	150 - 400 pF

ABMESSUNGEN UND GEWICHT

Abmessungen bei geschlossener Abdeckhaube	(BxHxT) 447 x 115 x 365 mm
Nettogewicht	5,25 kg
Transportgewicht	6,9 kg

Deze platenspeler werd voor een extreem goede muziekweergave ontworpen. In het ontwerp zijn enkele kenmerken opgenomen die de geluidskwaliteit verbeteren en die het mogelijk maken dat de fabricagekosten daar worden gebruikt, waar zij het hardst nodig zijn.

Voorbeeld: De toerentalverandering wordt tot stand gebracht door de aandrijfriem handmatig van de ene poelie om de andere te leggen; zie hieronder.

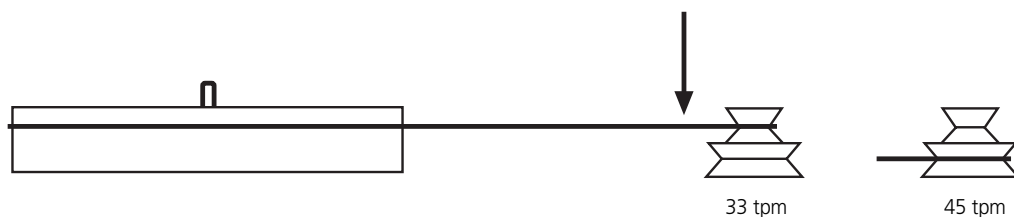

De kostenbesparing die voortvloeit uit de handmatige snelheidsverandering maakt het gebruik van een zeer dure motor met weinig trillingen mogelijk. Deze is veel nauwkeuriger dan de conventionele ontwerpen die worden gebruikt.

TIPS EN SUGGESTIES

- 1 Plaats de platenspeler op een niet trillende, vlakke ondergrond. Een lichte plank die tegen de muur is bevestigd of een nis zouden ideaal zijn. Vermijd holle of zware kasten en meubelstukken die op een houten vloer staan.
- 2 Houd het deksel dicht tijdens het afspelen van platen. Op deze manier wordt voorkomen dat er stof op de platen valt en hoeven deze niet te worden gereinigd. Ook kan hierdoor het geluid verbeteren.
- 3 Gebruik geen platenreiniger die moet worden gebruikt terwijl de plaat wordt gedraaid en geen reinigers waarbij water of andere vloeistoffen worden gebruikt. Raak het speeloppervlak van de platen niet aan. Zichtbare stof op de plaat wordt door de naald weggeveegd en stof op de naald kan worden weggeblazen.
- 4 Zet de draaitafel niet uit om een plaat te verwisselen. Schakel de eenheid in alvorens er een plaat op te leggen en schakel hem pas uit wanneer de laatste plaat is gespeeld. Platen verwisselen terwijl de draaitafel draait, is gemakkelijker dan het lijkt!
- 5 Til de middelste naaf NIET op van het lager. Het lager wordt in de fabriek gemonteerd met een film van dik smeermiddel. Als deze film wordt verstoord, kan dit tot ernstige problemen met de draaisnelheid en tot slijtage leiden.
- 6 Het wordt aanbevolen bij het inschakelen van de platenspeler, met name bij 45 tpm, de draaitafel snel even met de klok mee te draaien terwijl de AAN-schakelaar wordt ingedrukt. Hierdoor wordt de spanning van de motor en riem afgenomen.
- 7 Onderhoud zou niet nodig moeten zijn. Als de platenspeler goed werkt, laat deze dan met rust. Doordat de dempers zich zetten, kan het zijn dat de platenspeler na een paar maanden wat naar achteren leunt, maar dit is niet iets om zich zorgen om te maken.
- 8 Gebruik geen poetsmiddelen op de draaitafel of het deksel. Reinigen of stofvegen kan worden gedaan met een zachte katoenen stofdoek (licht bevochtigd indien nodig).
- 9 De toonarm wordt automatisch tegen aarde gelegd via de afscherming van de toonarmkabel. Er zou geen andere aarding nodig moeten zijn.
- 10 Bewaar de verpakking in geval de platenspeler in de toekomst moet worden getransporteerd.
- 11 Wanneer het einde van een zijde van de plaat is bereikt, til de naald dan met het omhoog-/omlaagmechanisme van de plaat af.

GENIET VAN DE MUZIEK!

BEDRADING VAN ARM

Blauw = aarde linkerkanaal
 Groen = aarde rechterkanaal
 Rood = signaal rechterkanaal
 Wit = signaal linkerkanaal

GOLDRING ELEKTRA-ELEMENT

Uw NAD C 555 platenspeler is af fabriek uitgerust met een Goldring Elektra MM-element (bewegende magneet). Let er bij het opvolgen van de instellingsinstructies op dat de maximale naalddruk 1,7 gram voor het element bedraagt. De antiskating-afsteller moet vervolgens op dezelfde waarde worden ingesteld.

Vervangingsnaalden zijn verkrijgbaar bij uw NAD-dealer.

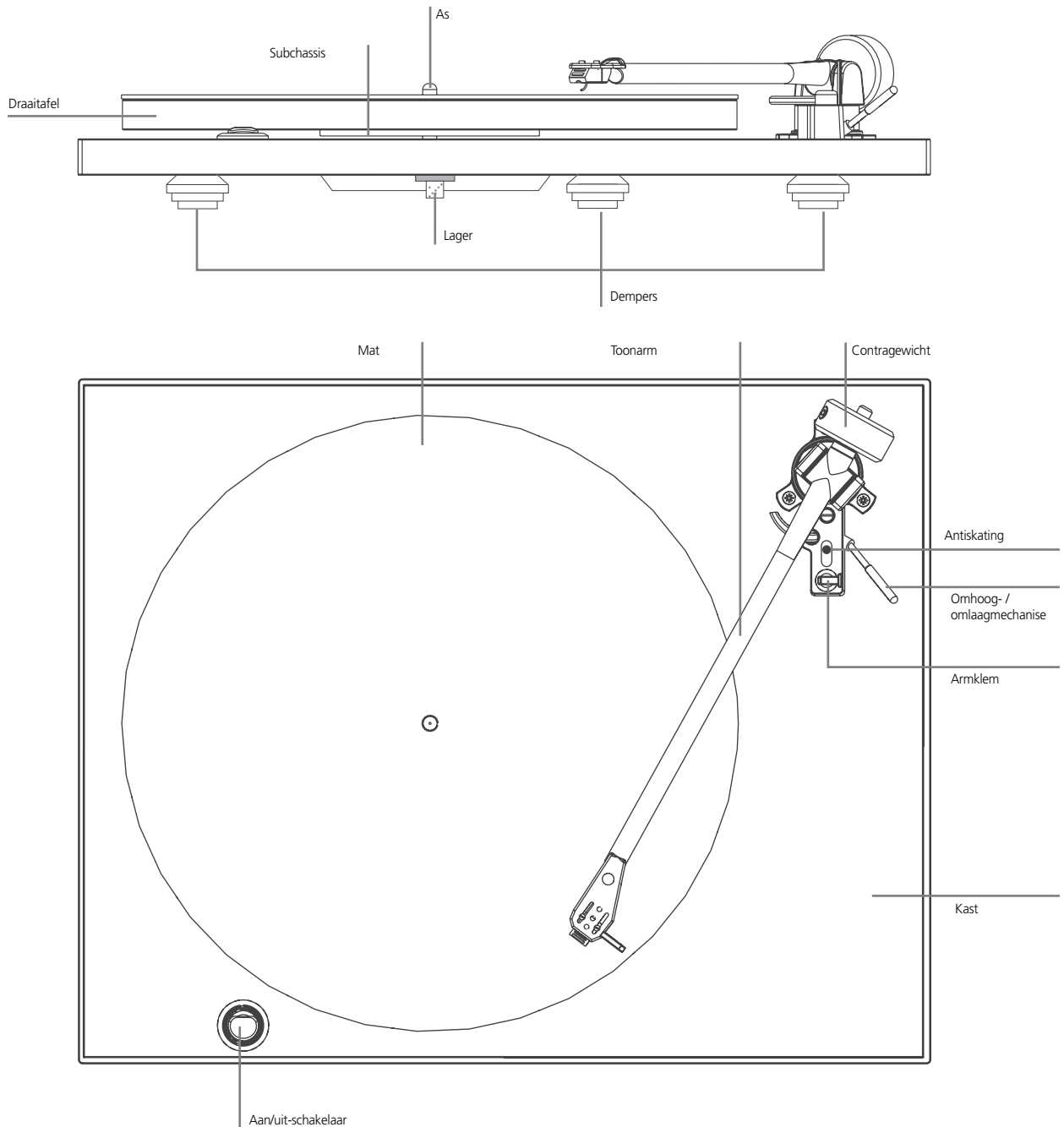

HET ELEMENT INSTELLEN

Als het element met behulp van de bijgeleverde uitlijningsmal en het bedradingsschema (links) is bevestigd, moeten vervolgens de naalddruk en de antiskating worden afgesteld. Schuif eerst de plastic bescherming van het element af. Ga voorzichtig te werk.

Haal de arm uit de houder en let erop dat de antiskating-afsteller op nul is ingesteld. Gebruik het contragewicht om de naald ongeveer 1 mm boven de plaat te laten "zweven" en draai het gewicht vervolgens naar binnen (1 volledige omwenteling = 2 g) tot de naalddruk van het element is bereikt. Stel de antiskating-afsteller vervolgens op dezelfde waarde in.

SPECIFICATIE ELEMENT

KARAKTERISTIEKEN TRANSDUCTOR

Frequentiebereik	20 Hz - 20 kHz \pm 3dB
Kanaalbalans	2 dB bij 1 kHz
Kanaalscheiding	20 dB bij 1 kHz
Uitgangsniveau	5 mV \pm 2 dB bij 1 kHz met 5 cm/s
Statische compliance	16 mm/N
Equivalent tipmassa	0,7 mg
Vertical tracking angle	26 graden
Naaldradius	elliptisch 18 μ x 7 μ
Naaldtype	vervangbaar

ELEKTRISCHE KARAKTERISTIEKEN

Belastingsweerstand	47 kOhm
Belastingscapaciteit	150-400 pF
Interne inductantie	560 mH
Interne weerstand	700 Ohm

MECHANISCHE KARAKTERISTIEKEN

Gewicht element	4,2 g
Shellbevestigingen	12, 7 mm
Naalddruk	1,5 - 2,0 g (1,7 g nominaal)

SPECIFICATIES C 555

DRAAITAFEL

Aandrijfsysteem	riemaandrijving
Motor	synchroonmotor met hoog koppel
Snelheden	33,3 en 45,1 tpm
Ophangingsysteem	3 energie absorberende synthetische rubberen voeten

TOONARM

Bediening	handmatig
Lengte	totale lengte 289 mm, draaipunt tot naald 244 mm
Effectieve massa	9 gram
Overhang	19,1 mm
Gewicht element	4,2 gram
Verticale naalddruk	1,7 gram nominaal
Capaciteit kabel	150-400 pF

FYSIEKE SPECIFICATIES

Afmetingen (bxhxd) met stofdeksel omlaag	447 x 115 x 365 mm
Netto gewicht	5,25 kg
Verzendingsgewicht	6,9 kg

Este tocadiscos se ha concebido para proporcionar una reproducción musical extremadamente buena. Forman parte del diseño varias prestaciones que mejoran la calidad del sonido y que concentran los costes de fabricación donde más se precisan

Ejemplo: El cambio de velocidad se consigue moviendo manualmente la correa de accionamiento desde una polea a otra como se muestra abajo.

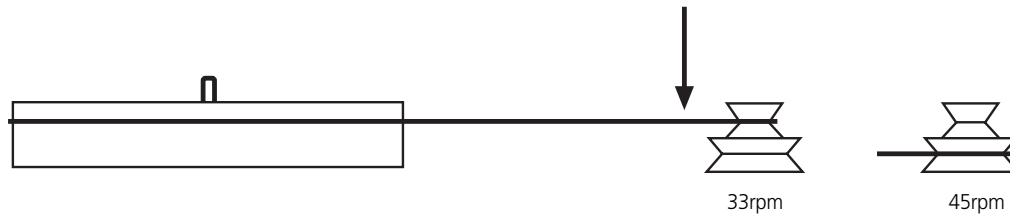

El ahorro de coste al utilizar el cambio manual de velocidad permite emplear un motor muy caro de baja vibración con una precisión que supera la de los diseños convencionales.

CONSEJOS Y SUGERENCIAS

- 1 Trate de montar el tocadiscos sobre una superficie rígida y nivelada. Una ligera balda atornillada a la pared o en un nicho resultaría ideal. Evite instalarlo en armarios huecos o pesados o en algo que vaya montado sobre un suelo de madera.
- 2 Trate de mantener la tapa cerrada mientras reproduzca discos. Así evitará que polvo caiga sobre los discos y hará innecesaria su limpieza. Además tal vez se mejore el sonido.
- 3 No utilice un producto de limpieza de discos que limpie mientras se toca el disco, no otros productos de limpieza que empleen agua o líquidos. Evite tocar la superficie de reproducción de los discos. El polvo visible sobre la superficie del disco lo elimina la aguja y lo que se acumule en ella se elimina fácilmente soprándolo.
- 4 Trate de dejar el tocadiscos funcionando durante una sesión de reproducción de discos. Conéctelo antes de empezar y desconéctelo sólo cuando haya finalizado el último disco.
- 5 **NUNCA** levante el cubo central de su cojinete. Este se monta en fábrica con una película de lubricante espeso. La interferencia con esto puede originar serios problemas de variación de la velocidad y de desgaste.
- 6 Cuando se conecta el tocadiscos, especialmente a 45 rpm, se recomienda dar al plato una rápida vuelta en igual sentido que las agujas del reloj al tiempo que se aprieta el interruptor de conexión 'ON'. De este modo se alivia el esfuerzo sobre el motor y la correa.
- 7 No debería precisarse mantenimiento. Si el tocadiscos está funcionando bien, no lo toque. Al asentarse un poco las patas contra la vibración puede hacer que el tocadiscos se incline hacia atrás después de algunos meses, pero esto no deberá resultarle preocupante.
- 8 No utilice ceras sobre el tocadiscos ni sobre la tapa. Para limpiarlos o quitarles el polvo, basta pasar con cuidado un suave paño de algodón (ligeramente humedecido, solamente si fuere necesario).
- 9 El brazo va conectado automáticamente a masa (o a tierra) a través del apantallado del cable del brazo. Ninguna otra puesta a tierra debería ser necesaria.
- 10 Guarde el embalaje en caso de que el tocadiscos tenga que ser transportado en el futuro.
- 11 Cuando el fisco llega al final de una cara, no olvide levantar la aguja de la superficie del disco usando su mecanismo de subida/bajada.

¡DISFRUTE DE LA MÚSICA!

CÁPSULA FONOCAPTORA GOLDRING ELEKTRA

Su tocadiscos NAD C 555 viene con una cápsula fonocaptora de imán móvil Goldring Elektra montado en fábrica. Al seguir las instrucciones de preparación, sírvase tener presente que el peso óptimo de seguimiento de pista es de 1,7 gramos para la cápsula fonocaptora. El ajustador del antideslizamiento deberá ser ajustado entonces con el mismo ajuste.

El concesionario NAD le puede proporcionar agujas de repuesto.

CABLEADO DEL BRAZO

Azul = Tierra izquierda
Verde = Tierra derecha
Rojo = Señal derecha
Blanco = Señal izquierda

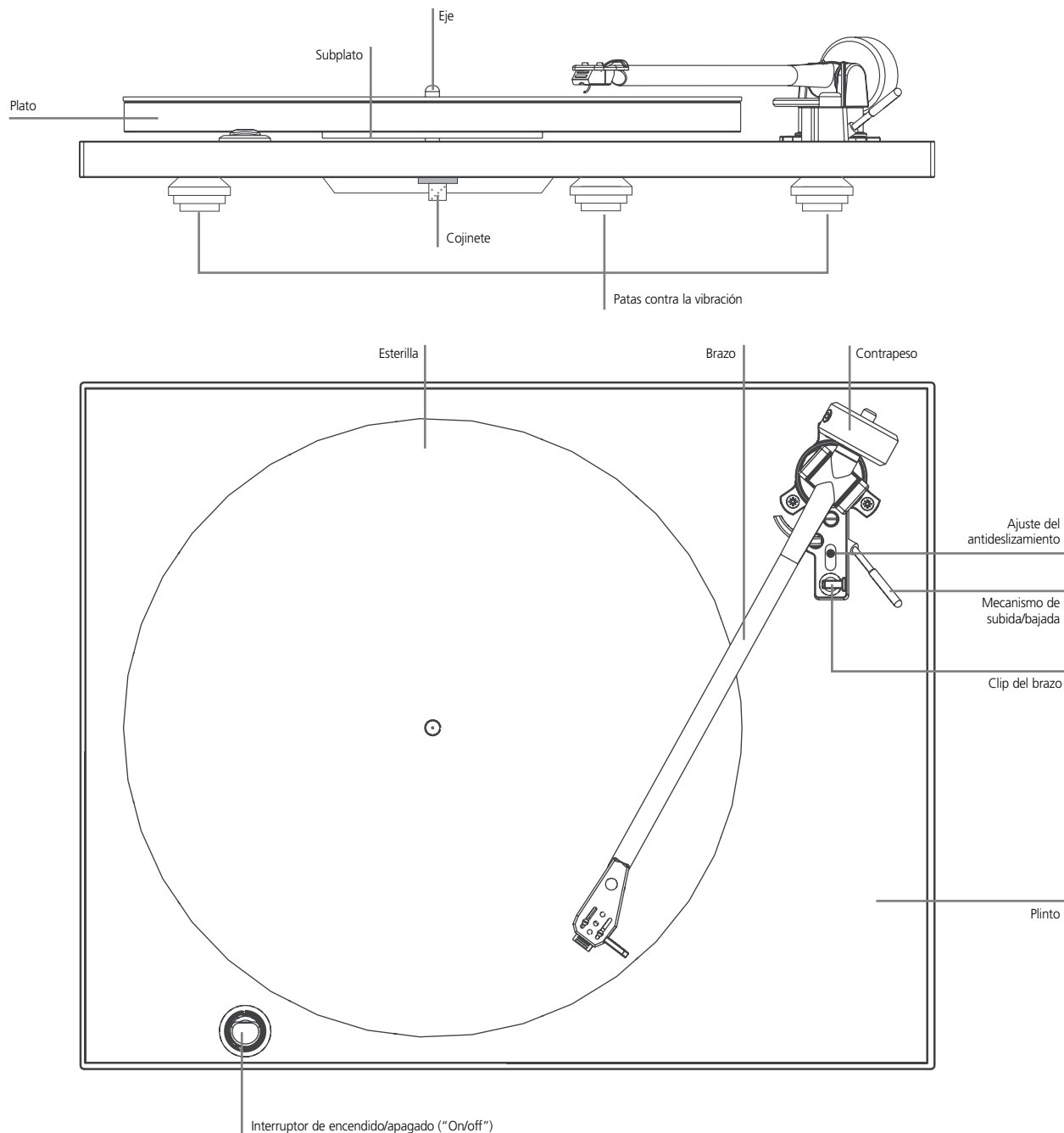

AJUSTE DE LA CÁPSULA FONOCAPTORA

Estando la cápsula fonocaptora montada, usando el transportador de alineación suministrado y el cuadro de cableado (mostrado a la izquierda), ajuste a continuación la fuerza de seguimiento y el antideslizamiento. Primeramente, deslice la cubierta de protección de la cápsula fonocaptora. Con cuidado.

Suelte el brazo de su retenedor y cerciórese de que el ajustador de antideslizamiento está fijado en cero, utilice el contrapeso para 'flotar' la aguja aproximadamente con 1mm de separación de un disco, luego marque hacia adentro con el contrapeso, (1 vuelta completa = 2g) hasta que se logre el peso de seguimiento de pista de la cápsula fonocaptora. Finalmente, fije el ajustador del antideslizamiento con el mismo ajuste.

ESPECIFICACIÓN DE LA CÁPSULA FONOCAPTORA

CARACTERÍSTICAS DE TRANSDUCTORES

Respuesta de frecuencia	20 Hz - 20 kHz \pm 3dB
Equilibrio de canales	2 dB a 1 kHz
Separación de canales	20 dB a 1 kHz
Nivel de salida	5mV \pm 2 dB a 1 kHz a 5 cm/s
Conformidad estática	16 mm/N
Masa equivalente de la punta de la aguja	0,7mg
Angulo vertical de seguimiento de pista	26 grados
Radio de la aguja	Eliptico 0,00072 pulgadas x 0.0003 pulgadas (18 μ x 7 μ)
Tipo de aguja	sustituible

ESPECIFICACIÓN DE LA CÁPSULA FONOCAPTORA

CARACTERÍSTICAS ELÉCTRICAS

Resistencia de carga	47 k ohmios
Capacitancia de carga	150-400 pF
Inductancia interna	560mH
Resistencia interna	700 ohmios

CARACTERÍSTICAS MECÁNICAS

Peso de la cápsula fonocaptora	4,2g
Centros de fijación	0,5" (12,7 mm)
Peso de seguimiento de pista	1,5 - 2,0 g (1,7 g nominal)

ESPECIFICACIONES DEL C 555

TOCADISCOS

Sistema de accionamiento	Accionamiento por correa
Motor	Motor síncrono de alto par
Velocidades	33,3 y 45,1 rpm
Sistema de suspensión	3 apoyos de caucho sintético absorbentes de energía

BRAZO

Funcionamiento	Manual
Longitud total	289 mm - 244mm desde el pivote a la aguja
Masa efectiva de la punta	9 gramos
Colgante	19,1mm
Peso de la cápsula fonocaptora	4,2 gramos
Fuerza vertical de seguimiento de pista	1,7 gramos nominal
Capacitancia de cable	150-400 pF

ESPECIFICACIONES FÍSICAS

Dimensiones con la tapa abajo	17 $\frac{3}{8}$ x 4 $\frac{9}{16}$ x 14" / 447 x 115 x 365 mm (Anchura x Altura x Fondo)
Peso neto	11.57lb 5.25 kg
Peso de embarque	15.21lb 6,9 kg

Questa piattaforma girevole è stata progettata per offrire una riproduzione musicale estremamente buona. Insite nel design, vi sono diverse funzionalità che migliorano la qualità del suono e focalizzano i costi di fabbricazione laddove sono più necessari.

Esempio: La modifica della velocità si ottiene manualmente spostando la cinghia di trasmissione da una puleggia all'altra, come illustrato di seguito.

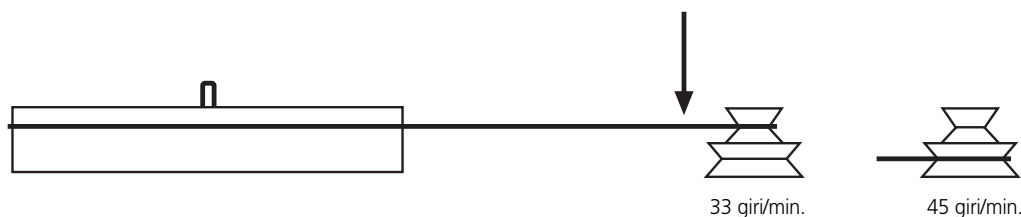

Il risparmio sui costi proveniente dalla modifica di velocità manuale consente un motorino a vibrazioni ridotte molto costoso con una precisione che supera quella dei design convenzionali da utilizzare.

SUGGERIMENTI E CONSIGLI

- 1 Tentare di montare la piattaforma girevole su una superficie rigida ed orizzontale. L'ideale sarebbe un ripiano leggero avvitato alla parete o in una rientranza. Evitare il montaggio su armadi vuoti o pesanti, o su qualcosa che sia montato su un pavimento in legno.
- 2 Tentare di tenere il coperchio chiuso durante la riproduzione dei dischi. Ciò eviterà che cada della polvere sui dischi e renderà inutile la pulizia. Potrebbero inoltre esservi dei miglioramenti nel suono.
- 3 Non usare un pulitore per dischi che funzioni durante la riproduzione del disco, o alcun pulitore che impieghi acqua o liquidi. Non toccare la superficie di riproduzione dei dischi. La polvere visibile sulla superficie del disco viene spazzolata via semplicemente dallo stilo e l'eventuale polvere che si raccoglie può essere facilmente soffiata via.
- 4 Tentare di lasciare la piattaforma girevole in funzione durante una sessione di riproduzione del disco. Accendere prima dell'avvio e spegnere solo dopo la fine dell'ultimo disco. Cambiare i dischi mentre la piastra gira è più facile di quanto sembri!
- 5 NON sollevare il mozzo centrale dal suo supporto. Il supporto è montato in fabbrica con una pellicola di lubrificante spesso. Spostandolo si potrebbero provocare seri problemi di variazione della velocità ed usura.
- 6 Quando si accende la piattaforma, specialmente a 45 giri/min., si consiglia di dare alla piastra un rapido tocco in senso orario mentre si preme l'interruttore 'ON' (ACCESO). Ciò allenta la sollecitazione sul motorino e sulla cinghia.
- 7 Non dovrebbe essere necessaria alcuna manutenzione. Se la piattaforma girevole funziona bene, lasciarla andare. Alcune impostazioni del piedino antivibrazioni potrebbero provocare una leggera inclinazione all'indietro della piattaforma girevole dopo qualche mese, ma non è una cosa preoccupante.
- 8 Non usare sostanze per lucidare sulla piattaforma girevole o sul coperchio. Per pulire o spolverare, strofinare delicatamente con un panno da polvere in cotone soffice (leggermente umido, solo se necessario).
- 9 Il braccio del rivelatore acustico viene messo a terra (o a massa) automaticamente attraverso lo screening del cavo del braccio. Non dovrebbe essere necessaria alcun'altra messa a terra.
- 10 Conservare l'imballaggio, in caso occorra trasportare la piattaforma girevole in futuro.
- 11 Quando il disco raggiunge la fine di un lato, ricordare di sollevare lo stilo dalla superficie usando il meccanismo di sollevamento/abbassamento.

GODETEVI LA MUSICA!

CABLAGGIO BRACCIO

Blu = terra sin.
Verde = terra dx.
Rosso = segnale dx.
Bianco = segnale sin.

CARTUCCIA GOLDRING ELEKTRA

La piattaforma girevole NAD C 555 viene fornita con una testina a spostamento magnetico Goldring Elektra montata in fabbrica. Durante la procedura di configurazione, notare che il peso di tracciamento ottimale è di 1,7 grammi per la testina. Il dispositivo di regolazione dell'impulso deviante deve dunque essere impostato sullo stesso valore.

Sono disponibili stili sostitutivi dal proprio rivenditore NAD.

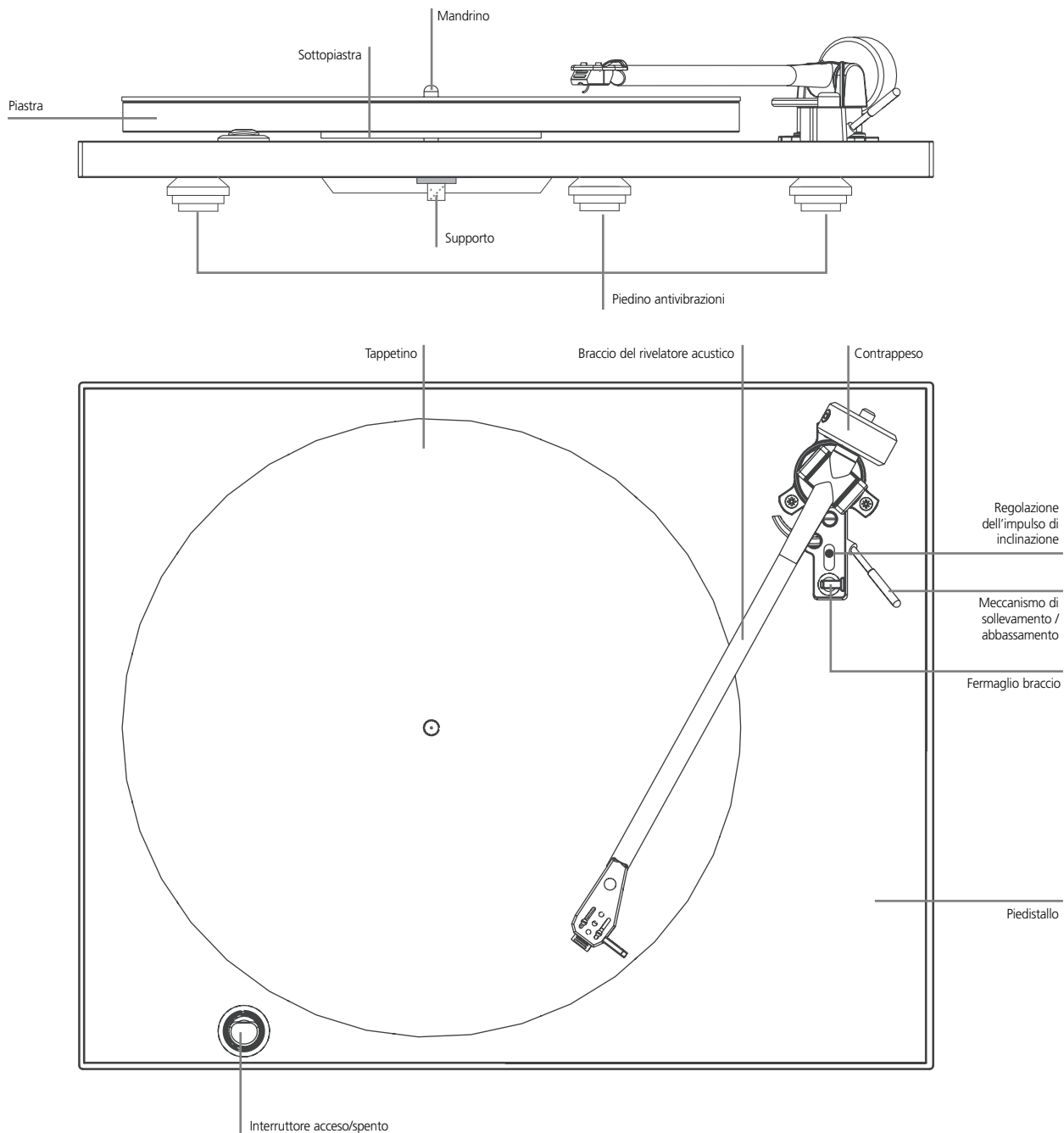

CONFIGURAZIONE DELLA TESTINA

Con la testina montata usando il rapportatore di allineamento fornito e lo schema del cablaggio (illustrato a sinistra), poi impostare la forza di tracciamento e l'impulso di deviazione di spinta. Prima, togliere la protezione in plastica dalla testina...Delicatamente.

Togliere il braccio dal fermaglio sul suo supporto ed assicurarsi che il regolatore di impulso di inclinazione sia impostato su zero, usare il contrappeso per 'far galleggiare' lo stilo a circa 1 mm. da un disco, poi sintonizzare verso l'interno con il peso, (1 giro completo = 2g) fino ad ottenere il peso di tracciamento della testina. Infine, impostare il regolatore di impulso di inclinazione sullo stesso valore.

SPECIFICHE TESTINA

CARATTERISTICHE TRASDUTTORE

Risposta di frequenza	20Hz - 20 kHz ± 3 dB
Bilanciamento canale	2dB ad 1 kHz
Separazione canale	20dB ad 1 kHz
Livello uscita	5mV ± 2 dB ad 1 kHz a 5cm/s
Conformità statica	16mm/N
Massa punta equivalente	0,7mg.
Angolo di tracciamento verticale	20 gradi
Raggio dello stilo	Ellittico 0,00072 pollici x 0,0003 pollici (18 μ x 7 μ)
Tipo di stilo	Sostituibile

CARATTERISTICHE ELETTRICHE

Resistenza di carico	47k ohm
Capacitanza di carico	150-400pF
Induttanza interna	560mH
Resistenza interna	700 ohm
Specifiche testina	Caratteristiche meccaniche
Peso testina	4,2g.
Centri di fissaggio	0,5" (12,7mm)
Peso di tracciamento	1,5 - 2,0g (1,7g nominale)

SPECIFICHE FISICHE

Dimensioni con il coperchio antipolvere abbassato	17 $\frac{3}{8}$ x 4 $\frac{9}{16}$ x 14" / 447 x 115 x 365mm (largh x alt. x prof.)
Peso netto	5,25kg 5,25kg
Peso di spedizione	6,90kg 6,9kg

SPECIFICHE DEL C 555

PIATTAFORMA GIREVOLE

Sistema di comando	Trasmissione a cinghia
Motorino	Motore sincrono ad alta coppia
Velocità	33,3 e 45,1 giri/min.
Sistema di sospensione	3 piedini in gomma sintetici per assorbimento energia

BRACCIO DEL RIVELATORE ACUSTICO

Funzionamento	Manuale
Lunghezza	289 mm. lunghezza totale - 244 mm. articolazione stilo
Massa effettiva	9 grammi
Sporgenza	19,1 mm.
Peso testina	4,2 grammi
Forza di tracciamento verticale	1,7 grammi nominale
Capacitanza cavo	150-400pF

O presente gira-discos foi concebido de forma a proporcionar uma reprodução musical de extrema qualidade. O design tem inerentes inúmeras características que contribuem para melhorar a qualidade do som e focar os custos de fabrico nos pontos em que são mais necessários.

Por exemplo: A alteração da velocidade de rotação é realizada através da deslocação manual da correia de accionamento de uma polia para outra, tal como ilustrado abaixo.

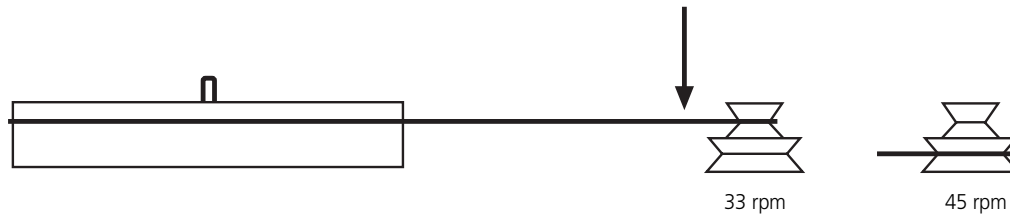

A poupança atingida através da alteração manual da velocidade de rotação permite utilizar um motor de baixa vibração extremamente dispendioso e com uma precisão extremamente superior à utilizada nos modelos convencionais.

CONSELHOS E SUGESTÕES

- 1 O gira-discos deverá ser montado numa superfície rígida e nivelada. Uma alcova ou uma prateleira leve, aparafusada à parede, constituem locais ideais. Deverá evitar proceder-se à montagem em armários ociosos ou pesados ou em quaisquer móveis assentes em chão de madeira.
- 2 A tampa do gira-discos deverá ser mantida fechada enquanto se procede à reprodução dos discos. Desta forma, impede-se a acumulação de pó sobre os discos e pode também obter-se uma melhoria a nível do som.
- 3 Não deverão ser utilizados acessórios de limpeza que funcionem enquanto os discos estão a ser reproduzidos, nem quaisquer produtos de limpeza à base de água ou de outros líquidos. Nunca se deve tocar na superfície de reprodução dos discos. O pó visível que nela esteja acumulado será limpo simplesmente pela agulha qualquer pó acumulado nesta última pode ser facilmente soprado.
- 4 De preferência, o gira-discos deverá ser mantido em funcionamento até ao fim das sessões de reprodução de discos. Deverá ser ligado antes do início das mesmas e ser desligado apenas depois de terminada a reprodução do último disco. A substituição de discos enquanto o prato se encontra em rotação constitui uma operação mais simples do que pode parecer à primeira vista!
- 5 NÃO levantar o cubo central do respectivo suporte. Dado que o suporte é montado em fábrica e que lhe é aplicada uma camada de lubrificante espesso, a interferência com o suporte pode provocar desgaste e problemas graves a nível da variação das rotações.
- 6 Aquando da comutação do gira-discos para o modo de Ligado, sobretudo a 45 rpm, é aconselhável rodar rapidamente o prato no sentido dos ponteiros do relógio em simultâneo com a pressão do botão de "ON". Esta acção destina-se a aliviar a tensão exercida sobre o motor e a correia.
- 7 Em princípio não é necessário proceder a quaisquer operações de manutenção e, por consequência, se o gira-discos estiver a funcionar correctamente o utilizador não deverá interferir com o mesmo. O apoio dos pés anti-vibração poderá provocar uma ligeira inclinação do gira-discos para trás, depois de decorridos alguns meses, no entanto trata-se de algo normal e que não constitui motivo para preocupações.
- 8 Não deverão ser utilizados produtos de polimento quer no gira-discos quer na tampa. Para se limpar a unidade ou retirar o pó deverá passar-se cuidadosamente um pano de algodão macio (ligeiramente humedecido, caso seja necessário).
- 9 O braço do gira-discos está automaticamente ligado à terra (ou à massa) através do cabo blindado do braço e, por consequência, não é necessário efectuar qualquer outra ligação à terra.
- 10 A embalagem deverá ser guardada para o caso de ser necessário transportar o gira-discos noutras ocasiões.
- 11 Quando o disco atingir o fim do lado que está a ser reproduzido, deverá certificar-se de levantar a agulha para fora da superfície do disco, utilizando o mecanismo de levantamento / descida.

DESFRUTE A MÚSICA!

CÁPSULA FONOCAPTORA GOLDRING ELEKTRA

O seu gira-discos NAD C 555 vem equipado de fábrica com um cápsula fonocaptora de íman móvel da marca Goldring Elektra. Aquando da concretização das instruções de instalação, é necessário ter em conta que o peso de tracção da agulha ideal para a cápsula fonocaptora é de 1,7 miligramas e, por consequência, o dispositivo de anti-resvalo deverá ser regulado para o mesmo valor.

Podem ser obtidas agulhas sobressalentes junto dos revendedores da NAD.

LIGAÇÃO DA CABLAGEM DO BRAÇO

Azul = Terra esquerda

Verde = Terra direita

Vermelho = Sinal direito

Branco = Sinal esquerdo

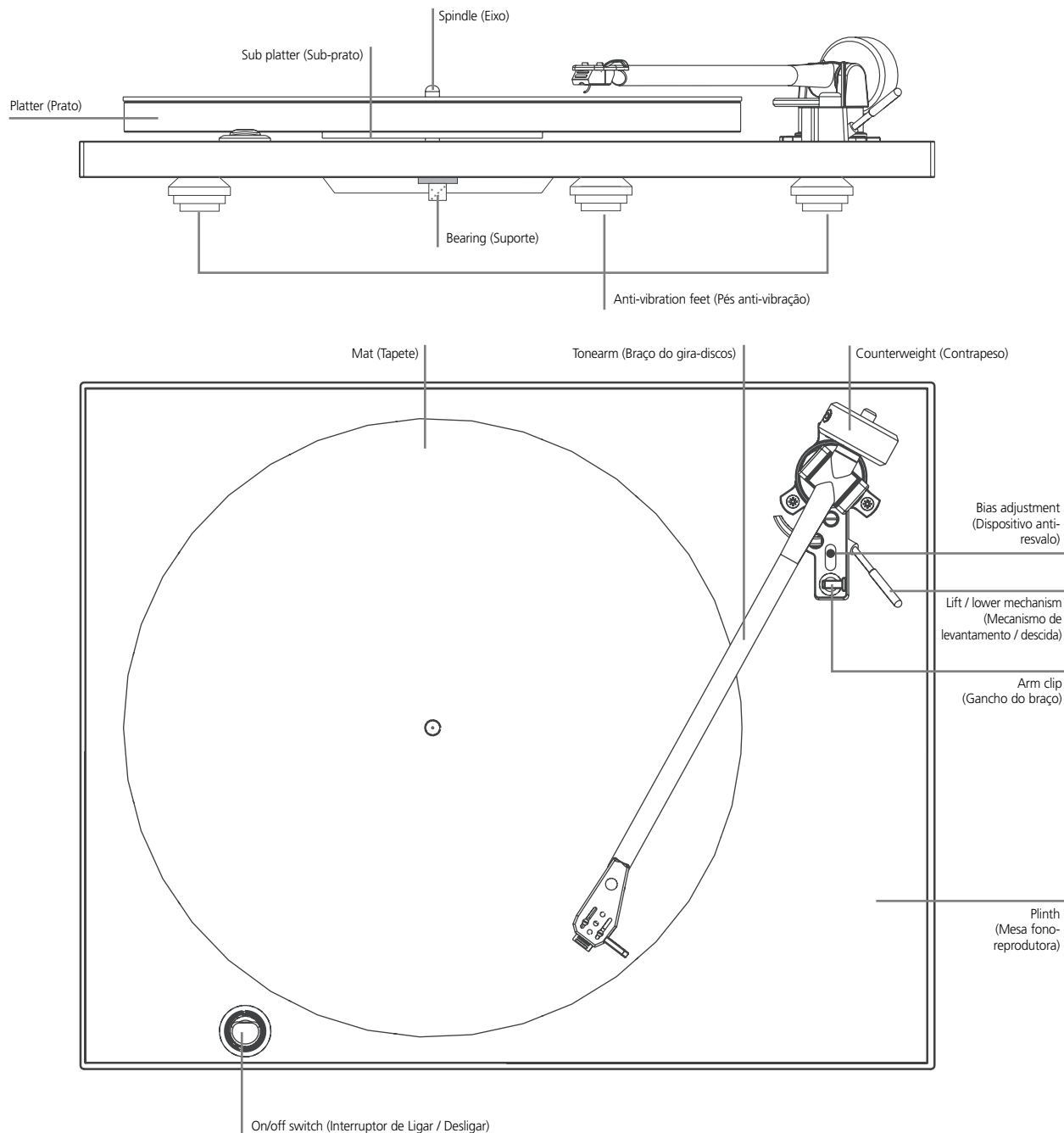

INSTALAÇÃO DA CÁPSULA FONOCAPTORA

Depois de se ter procedido à instalação da cápsula fonocaptora, através da utilização do transferidor de alinhamento fornecido e da tabela de cablagem (ilustrada à esquerda), é necessário regular a força de tracção da agulha e o dispositivo de anti-resvalo. Em primeiro lugar, deverá remover-se a protecção de plástico que envolve a cápsula fonocaptora... com extremo cuidado.

Retirar o braço do respectivo suporte e certificar-se de que o dispositivo de anti-resvalo está regulado para zero, utilize o peso de equilíbrio para deslocar a agulha para uma distância de cerca de 1 mm de um disco e, em seguida, rodar para dentro utilizando o peso (1 rotação completa = 2 mg), até que o peso de tracção da cápsula fonocaptora seja atingido. Por último, é necessário regular o dispositivo de anti-resvalo para o mesmo nível.

ESPECIFICAÇÕES DA CÁPSULA FONOCAPTORA

CARACTERÍSTICAS DO TRANSDUTOR

Resposta de frequência	20 Hz - 20 kHz ± 3 dB
Equilíbrio dos canais	2 dB a 1 kHz
Separação dos canais	20 dB a 1 kHz
Nível de potência de saída	5 mV ± 2 dB a 1 kHz a 5 cm/s
Conformidade estática	16 mm/N
Massa equivalente da extremidade	0,7 mg
Ângulo de tracção vertical	26 graus
Raio da agulha	Eliptico 0,00072 polegadas x 0,0003 polegadas (18 μ x 7 μ)
Tipo da agulha	substituível

CARACTERÍSTICAS ELÉTRICAS

Resistência da carga	47 k ohms
Capacitância da carga	150 - 400 pF
Indutância interna	560 mH
Resistência interna	700 ohms
Especificações da cápsula fonocaptora	características mecânicas
Peso da cápsula fonocaptora	4,2 g
Centros de fixação	0,5" (12,7 mm)
Peso de tracção	1,5 - 2,0 g (1,7 g nominais)

ESPECIFICAÇÕES DO C 555

GIRA-DISCOS

Sistema de accionamento	accionamento por correia
Motor	motor síncrono de binário alto
Velocidades de rotação	33,3 e 45,1 rpm
Sistema de suspensão	3 pés de borracha sintética amortecedores da energia

BRAÇO DO GIRA-DISCOS

Funcionamento	Manual
Comprimento	289 mm; Comprimento total 244 mm do eixo à agulha
Peso efectivo	9 gramas
Distância da agulha ao centro do prato	19,1 mm
Peso da cápsula fonocaptora	4,2 gramas
Força de tracção vertical	1,7 miligramas nominais
Capacitância do cabo	150 - 400 pF

ESPECIFICAÇÕES FÍSICAS

Dimensões (C x A x P) com a tampa descida	17 3/8 x 4 9/16 x 14 polegadas 447 x 115 x 365 mm
Peso líquido	11,57 lb / 5,25 kg
Peso de expedição	15,21 lb / 6,9 kg

Denna skivspelare har tagits fram för att ge en extremt god musikalisk återgivning. I konstruktionen finns det flera detaljer som förbättrar ljudkvaliteten och fokusera tillverkningskostnaderna på de detaljer som påverkar ljudet.

Ett exempel: Ändring av hastighet sker manuellt genom att man flyttar drivremmen mellan de olika drivhjulen enligt bilden nedan.

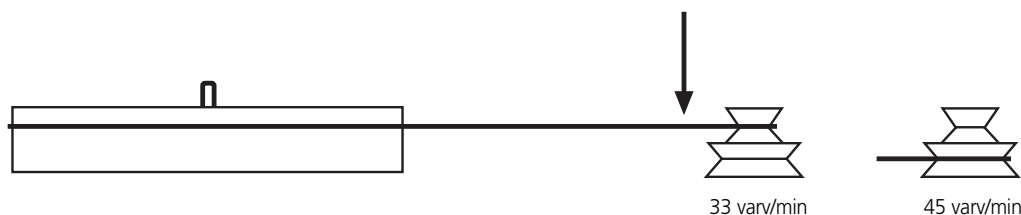

Besparingen medför att man använt en betydligt mer sofistikerad motor än vad man annars kunnat med automatisk hastighetsomkoppling.

TIPS OCH FÖRSLAG

- 1 Skivspelaren bör monteras på en stabil plan yta. En hylla monterad på en stabil vägg är idealiskt. Undvik placering på skåp eller andra möbler som står på trägolv.
- 2 Ha som regel att stänga locket medan du spelar skivor. Detta hindrar damm på skivorna och minskar behovet av rengöring. Ljudet kan också förbättras något.
- 3 Använd inga skivborstar som rengör skivan medan den spelas, eller någon form av rengöring som använder vatten eller annan vätska. Vidrör aldrig avspelningsytan på skivorna. Synligt damm på skivorna föses undan av pickupens nål och det som samlas upp kan lätt blåsas bort.
- 4 Lämna skivspelaren snurrande hela tiden om du spelar flera skivor. Sätt på skivspelaren innan du börjar och stäng inte av den förrän du spelat alla skivorna du vill höra. Det är mycket lättare att byta skiva medan skivtallriken snurrar än det låter.
- 5 Lyft aldrig ur undertallriken ur sitt lager! Lagret är monterat på fabriken med en tunn film med smörjmedel. Om denna film ändras kan det skapa problem med hastighetsvariationer och ett ökat slitage.
- 6 När man sätter på skivspelaren, speciellt vid 45varv/min, rekommenderar vi att man skjuter på lätt med handen medsols när man trycker på 'ON'. Detta minskar belastningen på motor och rem.
- 7 Normalt behövs inget underhåll. Om skivspelaren fungerar bra skall man inte göra något. Skivspelarens fötter kan sjunka ihop lite efter ett tag men det är inget att fästa någon uppmärksamhet vid.
- 8 Använd ingen typ av polish på skivspelaren eller på locket. För att rengöra skivspelaren räcker det med att torka av den med en mjuk trasa, eventuellt lätt fuktad.
- 9 Tonarmen jordas automatiskt genom skärmen i tonarmskablarna. Ingen ytterliggare jordning behövs.
- 10 Spara kartongen ifall skivspelaren skulle behöva transporteras i framtiden.
- 11 Skivspelaren har ingen automatik som stänger av och lyfter tonarmen. När skivan tar slut skall du inte glömma att lyfta tonarmen med lyftarmen.

GLÖM INTE ATT NJUTA AV MUSIKEN!

KABLAGE I TONARMEN

Blå = Vänster jord
Green = Höger jord
Red = Höger signal
White = Vänster signal

GOLDRING ELEKTRA PICKUP

Din NAD C 555 skivspelare levereras med en fabriksmonterad Goldring Elektra moving magnet pickup. När du följer instruktionerna bör du ställa in vikten på optimala 1.7 gram för pickupen. Justeringen för sidokraften skall ställas in på samma värde som pickupen.

Utbytesnål till pickupen kan anskaffas via din NAD handlare.

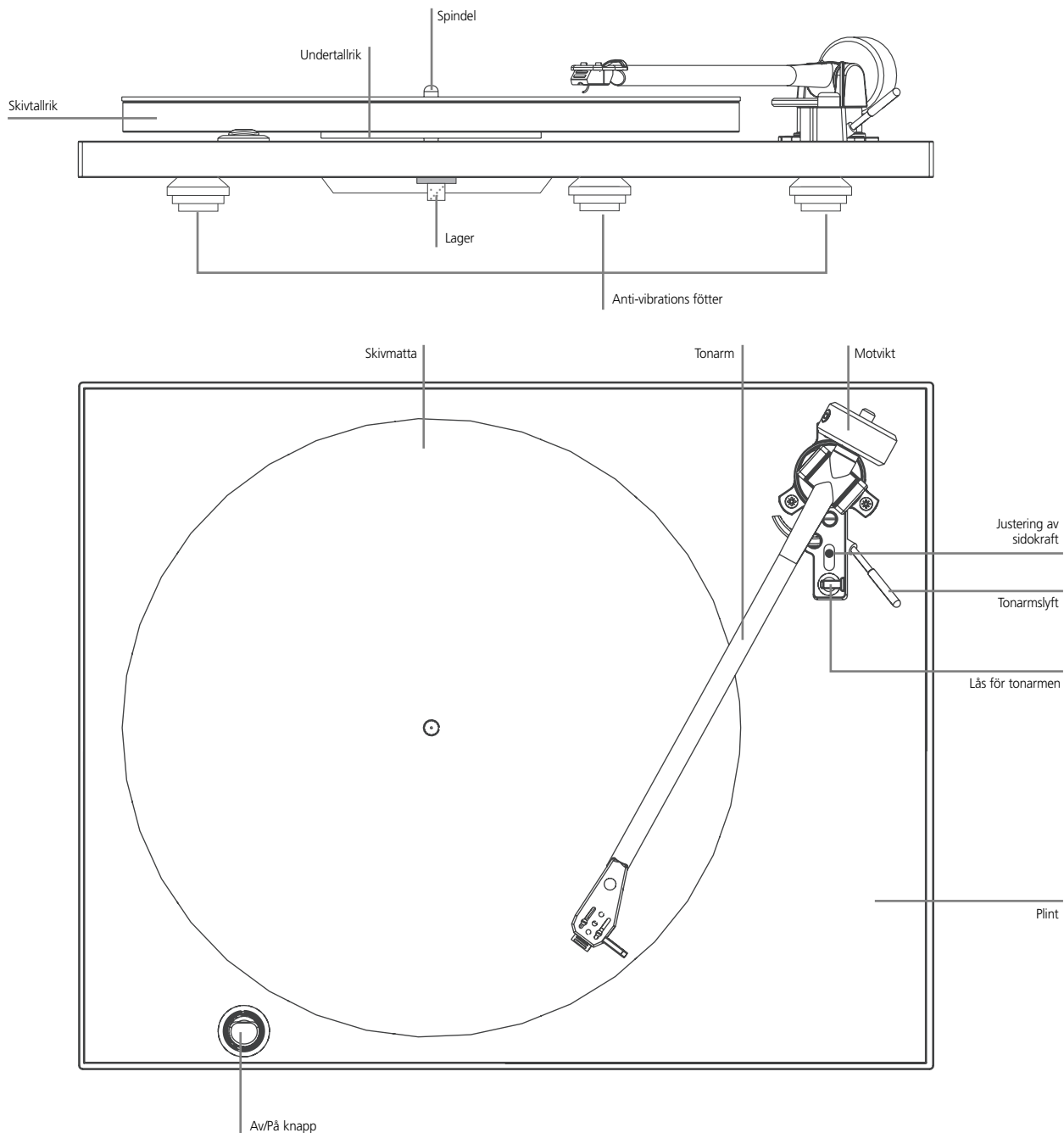

INSTÄLLNING AV PICKUPEN

När pickupen monterats med den medföljande mallen och kablarna kopplats enligt schemat ovan skall nåltrycket justeras in och sidokraften ställas in. Tag först bort plastskyddet, försiktigt, från pickupen. Lossa tonarmen från hållaren och se till att justerskalan för sidokraften är satt på Noll. Flytta motvikten så att armen "flyter" viktlost cirka 1mm ovanför skivan (använd en skiva du inte är rädd om), Vrid sedan vikten inåt, (1 helt varv = 2g) tills du kommit upp i rätt vikt (ungefär 7/8 dels varv). Ställ in sidokraften på samma värde.

PICKUP SPECIFIKATION

ÖVERFÖRINGSKARAKTÄRISTIK

Frekvensrespons	20Hz - 20 kHz ± 3 dB
Kanalbalans	2dB vid 1 kHz
Kanalseparation	20dB vid 1 kHz
Utnivå	5mV ± 2 dB vid 1 kHz och 5cm/s
Statisk komplians	16mm/N
Ekvivalent nålmassa	0.7mg
Vertikal spårvinkel	26 grader
Nålradi	Elliptisk (18 μ x 7 μ)
Nåltyp	utbytbar

ELEKTRISK KARAKTÄRISTIK

Lastresistans	47k ohm
Last kapacitans	150-400pF
Intern induktans	560mH
Intern resistans	700 ohms

MEKANISK KARAKTÄRISTIK

Pickupvikt	4.2g
Hålavstånd	(12.7mm)
Nåltryck	1.5 - 2.0g (1.7g nominellt)

C 555 SPECIFIKATIONER

SKIVSPELARE

Drivning	remdrivning
Motor	Synkronmotor med högt vridmoment
Hastigheter	33.3 och 45.1 varv/min
Upphängning	3 energi absorberande syntetiska gummifötter

TONARM

Handhavande	Manuell
Längd	289mm totallängd - 244mm vridpunkt till nål
Effektiv massa	9 gram
Överhäng	19.1mm
Pickupvikt	4.2 gram
Vertikalt tryck	1.7 gram nominellt
kabel kapacitans	150-400pF

FYSISKA SPECIFIKATIONER

Dimensioner (BxHxD) med locket nedfällt	447 x 115 x 365mm
Netto vikt	5.25kg
Brutto vikt:	6.9kg



www.NADelectronics.com

**©2004 NAD ELECTRONICS INTERNATIONAL
A DIVISION OF LENBROOK INDUSTRIES LIMITED**

All rights reserved. No part of this publication may be reproduced, stored or transmitted in any form without the written permission of NAD Electronics International

C 555 Manual 05/04 Printed in UK