

# RÖMER BABY-SAFE



F

## Mode d'emploi

Nous sommes heureux que notre RÖMER BABY-SAFE puisse accompagner votre enfant en toute sécurité pendant les premiers mois de sa vie.

**Pour protéger efficacement votre bébé, le RÖMER BABY-SAFE doit impérativement être utilisé et installé de la manière décrite dans le présent mode d'emploi.**

Pour toute question complémentaire, n'hésitez pas à nous contacter.

BRITAX RÖMER  
Kindersicherheit GmbH

## Table des matières

<b>1. Habilitation</b>	<b>5</b>
<b>2. Utilisation dans le véhicule</b>	<b>7</b>
<b>3. Protection de votre bébé</b>	<b>9</b>
3.1 Fixation du dispositif de diminution de siège	11
3.2 Ajustage de l'anse	15
3.3 Adaptation des bretelles	17

## Gebruiksaanwijzing

Gefeliciteerd met de aankoop van de RÖMER BABY-SAFE: de juiste keuze om uw kind tijdens diens eerste levensmaanden veilig mee te vervoeren.

**De RÖMER BABY-SAFE moet voor een juiste bescherming van uw baby precies zo worden gebruikt en ingebouwd als in deze gebruiksaanwijzing beschreven.**

Wanneer u nog vragen hebt over het gebruik kunt u contact met ons opnemen.

BRITAX RÖMER  
Kindersicherheit GmbH

### Inhoud

1. Conformiteit .....	6
2. Gebruik in de auto .....	8
3. Uw baby vastzetten .....	10
3.1 De zitverkleiner bevestigen .....	12
3.2 De draagbeugel verstellen .....	16
3.3 De schoudergordels afstellen .....	18
3.4 De schoudergordels losser maken .....	22

## User instructions

We are pleased that our RÖMER BABY-SAFE may accompany your child safely through the first months of his or her life.

**In order to protect your baby correctly, the RÖMER BABY-SAFE must always be used and installed as described in these instructions.**

If you have any further questions regarding its use, please feel free to contact us.

BRITAX RÖMER  
Kindersicherheit GmbH

### Contents

1. Suitability .....	6
2. Use in the vehicle .....	8
3. Securing your baby .....	10
3.1 Fitting the head support .....	12
3.2 Adjusting the handle .....	16
3.3 Adjusting the shoulder straps .....	18
3.4 Loosening the shoulder straps .....	22

3.4	Desserrage des bretelles .....	21
3.5	Mise en place de la ceinture du bébé .....	23
3.6	Serrage des sangles .....	25
3.7	Comment savoir si votre bébé est bien protégé .....	27
<b>4.</b>	<b>Montage dans le véhicule .....</b>	<b>27</b>
4.1	Fixation de la coque pour bébé .....	31
4.2	Montage correct de votre coque pour bébé .....	35
<b>5.</b>	<b>Fixation de la capote antisolaire .....</b>	<b>39</b>
<b>6.</b>	<b>Consignes d'entretien .....</b>	<b>39</b>
6.1	Entretien du fermoir de ceinture .....	41
6.2	Nettoyage .....	45
6.3	Retrait de la housse .....	47
6.4	Démontage des sangles .....	49
6.5	Montage des sangles .....	51
6.6	Remise en place de la housse .....	53
<b>7.</b>	<b>Remarques relatives à l'élimination .....</b>	<b>55</b>
<b>8.</b>	<b>Sièges ultérieurs .....</b>	<b>55</b>
<b>9.</b>	<b>2 ans de garantie .....</b>	<b>57</b>
<b>10.</b>	<b>Carte de garantie / Procès-verbal de remise</b>	<b>62</b>

3.5	De gordel bij de baby omdoen .....	24
3.6	De gordel strakker maken .....	26
3.7	Zo is uw baby juist vastgezet .....	28
<b>4.</b>	<b>Inbouw in de auto .....</b>	<b>28</b>
4.1	De kuip met de autogordel vastzetten .....	32
4.2	Zo is de kuip juist ingebouwd .....	36
<b>5.</b>	<b>Het zonnedakje bevestigen .....</b>	<b>40</b>
<b>6.</b>	<b>Onderhoudshandleiding .....</b>	<b>40</b>
6.1	Het gordelslot onderhouden .....	42
6.2	Reiniging .....	46
6.3	De bekleding verwijderen .....	48
6.4	Uitbouw van de gordels .....	50
6.5	Inbouw van de gordels .....	52
6.6	De bekleding bevestigen .....	54
<b>7.</b>	<b>Instructies voor de afvoer .....</b>	<b>56</b>
<b>8.</b>	<b>Zitjes voor grotere kinderen .....</b>	<b>56</b>
<b>9.</b>	<b>2 jaar garantie .....</b>	<b>58</b>
<b>10.</b>	<b>Garantiekartaal/overdrachtscontrole .....</b>	<b>64</b>

3.5	Securing your baby using the harness .....	24
3.6	Tightening the harness .....	26
3.7	Checklist to ensure that your baby is buckled up correctly .....	28
<b>4.</b>	<b>Installation in the vehicle .....</b>	<b>28</b>
4.1	Securing the baby seat in your vehicle .....	32
4.2	Checklist to ensure that the baby seat is installed correctly .....	36
<b>5.</b>	<b>Fitting the sunshade .....</b>	<b>40</b>
<b>6.</b>	<b>Care instructions .....</b>	<b>40</b>
6.1	Care for the harness buckle .....	42
6.2	Cleaning .....	46
6.3	Removing the cover .....	48
6.4	Removing the harness .....	50
6.5	Installing the harness .....	52
6.6	Re-fitting the cover .....	54
<b>7.</b>	<b>Notes regarding disposal .....</b>	<b>56</b>
<b>8.</b>	<b>Next child safety seat .....</b>	<b>56</b>
<b>9.</b>	<b>2-year warranty .....</b>	<b>58</b>
<b>10.</b>	<b>Warranty Card / Transfer Check .....</b>	<b>66</b>

**F**

RÖMER Siège auto	Vérification et homologation selon ECE* R 44/04	
	Groupe	Poids
BABY-SAFE	0+	jusqu'à 13 kg

\*ECE = norme européenne pour les équipements de sécurité

**NL**

RÖMER Auto-Kinderzitje	Controle en goedkeuring conform ECE* R 44/04	
	Groep	Lichaamsgewicht
BABY-SAFE	0+	tot 13 kg

\*ECE = Europese norm voor veiligheidsuitrusting

**GB**

RÖMER Child safety seat	Test and certification to ECE* R 44/04	
	Group	Body weight
BABY-SAFE	0+	to 13 kg

\*ECE = European Standard for Safety Equipment

**F**

## 1. Habilitation

### Homologation

- Le siège auto est conçu, contrôlé et homologué conformément aux exigences de la norme européenne pour les équipements de sécurité pour enfants (ECE R 44/04).  
Le signe de contrôle E (dans un cercle) et le numéro d'homologation se trouvent sur l'étiquette d'homologation (autocollant sur le siège auto).
- Le siège auto perd son homologation dès que vous réalisez des modifications. Toute modification doit exclusivement être réalisée par le fabricant.

## 1. Conformiteit

### Goedkeuring

- Het autokinderzitje is ontworpen, gecontroleerd en goedgekeurd overeenkomstig de vereisten van de Europese norm voor veiligheidsvoorzieningen voor kinderen (ECE R 44/04).  
Het keurmerk E (in een rondje) en het goedkeuringsnummer bevinden zich op het goedkeuringslabel (sticker op het autokinderzitje).
- De goedkeuring vervalt zodra er wijzigingen in het autokinderzitje worden aangebracht. Wijzigingen mogen alleen door de fabrikant worden uitgevoerd.

## 1. Suitability

### Certification

- The child safety seat has been designed, tested and certified to the requirements of the European Standard for Child Safety Equipment (ECE R 44/04).  
The seal of approval E (in a circle) and the approval number are located on the approval label (sticker on the child safety seat).
- This approval shall be invalidated if you make any modifications to the child safety seat. No modifications may be made to the child safety seat other than by the manufacturer.

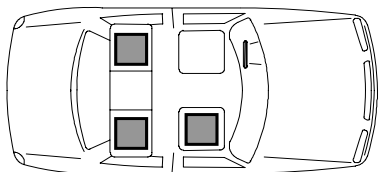

## 2. Utilisation dans le véhicule

**Danger !** Un airbag heurtant la coque du siège risque de blesser votre enfant gravement ou même de le tuer.



**Ne pas utiliser sur les sièges de passager à airbag frontal ! 3)**

Veillez consulter à ce sujet les indications d'utilisation des sièges auto pour enfants figurant dans le manuel d'utilisation de votre véhicule.

**Voici comment vous pouvez utiliser le siège auto :**

dans le sens de la marche	non
dans le sens contraire de la marche	oui
avec ceinture à 2 points	non 1)
avec ceinture à 3 points 2)	oui
sur le siège du passager	oui 3)
sur les sièges arrière latéraux	oui
sur le siège arrière central	non 4)

(Veillez respecter les directives en vigueur dans votre pays)



1) L'utilisation d'une ceinture à 2 points augmente considérablement le risque de blessure pour votre enfant en cas d'accident.

2) La ceinture doit être homologuée selon ECE R 16 (ou une norme comparable) ce qui est par exemple signalé par la lettre "E", "e" insérée dans un cercle et figurant sur l'étiquette de contrôle.

## 2. Gebruik in de auto

**Gevaar!** Een airbag die tegen de kuip klappt, kan zwaar letsel bij uw kind of zelfs de dood van uw kind tot gevolg hebben.



**Gebruik het kinderzitje niet op een passagiersstoel met voorairbag! 3)**

Houd u wat dit betreft aan de instructies voor het gebruik van autokinderzitjes in het handboek van uw auto.

**Het autokinderzitje kan als volgt worden gebruikt:**

in de rijrichting	nee
tegen de rijrichting in	ja
met tweepuntsgordel	nee 1)
met driepuntsgordel 2)	ja
op de passagiersstoel	ja 3)
op de buitenste zitplaats achterbank	ja
op de middelste zitplaats achterbank	nee 4)

(Houd u aan de in uw land geldende voorschriften.)



1) Het gebruik van een 2-puntsgordel verhoogt het risico op letsel bij uw kind bij een ongeval aanzienlijk.  
2) De autogordel dient overeenkomstig ECE R 16 (of een vergelijkbare norm) goedgekeurd te zijn. Dit is bijv. herkenbaar aan de omcirkelde "E", "e" op het controlelabel van de autogordel.

## 2. Use in the vehicle

**Danger!** An airbag hitting the baby seat can cause serious injuries to your child, possibly resulting in death.



**DO NOT use on a passenger seat with a front airbag! 3)**

Please observe the instructions in your vehicle manual for the use of child seats.

**This is how you can use your child safety seat:**

forward facing	no
rearward facing	yes
with 2-point belt	no 1)
with 3-point belt 2)	yes
on front passenger seat	yes 3)
on outer rear seat	yes
on centre rear seat	no 4)

(Please observe the relevant regulations in your country.)



1) The use of a 2-point belt substantially increases the risk of injury to your child in the event of an accident.  
2) The safety belt must be approved to ECE R 16 or a comparable standard (see test label on belt with an "E" or "e" in a circle).

3) DO NOT use on a passenger seat with a front airbag!



- 3) Ne pas utiliser sur les sièges de passager à airbag frontal !
- 4) Utilisation possible lorsqu'il existe une ceinture à 3 points

### 3. Protection de votre bébé



#### Pour protéger votre bébé

- Attachez toujours votre bébé dans la coque pour bébé.
- Ne perdez jamais de vue votre bébé se trouvant dans la coque lorsque vous la déposez sur des surfaces surélevées (table à langer, table à manger, etc.)
- Ne coincez jamais l'extrémité de la sangle **8** dans des pièces mobiles (par ex. portes automatiques, escalier roulant...).
- **Attention!** Les parties en matière plastique de la coque pour bébé se réchauffent en plein soleil. Votre bébé risque de se brûler. Protégez votre bébé et la coque contre le rayonnement intensif du soleil (mettez par exemple un tissu léger au-dessus de la coque).
- La coque pour bébé n'occupe qu'un seul siège. Cet avantage présuppose cependant la position semi-couchée du bébé. Retirez votre bébé aussi souvent que possible

- 3) Gebruik het kinderzitje niet op een passagierstoel met voorairbag!  
 4) Het zitje kan hier uitsluitend worden gebruikt als een 3-puntsgordel aanwezig is.

### 3. Uw baby vastzetten



**Houd u ter bescherming van uw baby aan het volgende**

- Doe altijd de gordel bij uw baby om als deze in de kuip zit.
- Laat uw baby nooit zonder toezicht in de kuip zitten als de kuip op een hoog oppervlak staat (bijv. op een commode, tafel...).
- Klem het uiteinde van de gordel **8** nooit vast in bewegende delen (bijv. automatische deuren, roltrappen, enz.).
- **Voorzichtig!** De kunststofdelen van de kuip worden heet in de zon. Uw baby kan zich hieraan branden. Bescherm uw baby en de kuip tegen intensieve zonnestraling (leg bijvoorbeeld een lichte doek over de kuip).
- Er is slechts één zitplaats nodig voor de kuip. Dit voordeel heeft echter tot gevolg dat de baby in een halfzittende houding zit. Neem uw baby zo vaak mogelijk uit de kuip om de wervelkolom te ontlasten. Onderbreek lange

- 4) Can be used if the vehicle seat is equipped with a 3-point belt.

### 3. Securing your baby



**For the protection of your baby**

- Always secure your baby in the baby seat using the seat belt.
- Never leave your baby unattended in the baby seat when placing it on elevated surfaces (e.g. a table, nappy changing unit, etc.).
- Never allow the strap end **8** to become caught in moving parts (e.g. automatic doors, escalators, etc.).
- **Caution!** The plastic parts of the baby seat heat up in the sun, so that your baby may get burnt. Protect your baby and the baby seat against intensive solar radiation (e.g. by putting a light cloth over the seat).
- The baby seat requires only one seating position in the car. This advantage means, however, that your baby must be in a semi-reclined position. Take your baby out of the baby seat as often as possible to relieve its spine. We recommend

de la coque pour soulager ainsi sa colonne vertébrale. Pour ce faire, interrompez les trajets prolongés. N'oubliez pas qu'il ne faut pas laisser votre bébé trop longtemps dans la coque pour bébé à l'extérieur du véhicule.

- Lorsque votre bébé est encore très petit, notre dispositif de diminution de siège fourni supporte la tête de votre bébé et améliore ainsi la tenue ergonomique.

**Attention !** Utilisez le dispositif de diminution de siège uniquement dans les fentes pour ceinture inférieures de la coque pour bébé (voir 3.1).



### 3.1 Fixation du dispositif de diminution de siège

**Le dispositif de diminution de siège assure le soutien requis de votre petit bébé.**

Le dispositif est tout simplement enfilé sur les bretelles **3**. Les bretelles **3** doivent passer au travers des fentes pour ceinture inférieures **6** de la coque pour bébé. Vous pouvez utiliser le dispositif de diminution de siège jusqu'à ce que votre bébé atteigne une taille vous obligeant à régler la hauteur des bretelles **3** (voir 3.3).

- ✂ Décrochez les bretelles **3** de l'élément de liaison **17**.

autoritten hiervoor. Denk er ook buiten de auto aan uw baby niet te lang in de kuip te laten zitten.

- Als uw baby nog zeer klein is, kan de meegeleverde zitverkleiner worden gebruikt om het hoofd van uw baby te ondersteunen en de ergonomische houding te verbeteren.  
**Voorzichtig!** Gebruik de zitverkleiner alleen in de onderste gordelsleuven van de kuip (zie 3.1).

### 3.1 De zitverkleiner bevestigen

De zitverkleiner geeft uw nog kleine baby de noodzakelijke steun.

Deze kan eenvoudig op de schoudergordels **3** worden geschoven. De schoudergordels **3** moeten door de onderste gordelsleuven **6** van de kuip lopen.

U kunt de zitverkleiner gebruiken tot uw baby zo groot is dat u de schoudergordels **3** in de hoogte moet verstellen (zie 3.3).

- ✎ Maak de schoudergordels **3** los van het verbindingsstuk **17**.

frequent breaks during long journeys. Even outside of the car, please avoid leaving your baby in the baby seat for too long.

- If your baby is still very small, the supplied head support will provide additional support for your baby's head and improve comfort.  
**Caution!** Only use the head support in the lower belt slots of the baby shell (see 3.1).

### 3.1 Fitting the head support

The head support gives your baby the necessary support while he or she is still small.

Simply thread the shoulder straps **3** through the belt slots of the head support. The shoulder straps **3** must run through the lowest belt slots **6** of the baby seat.

You can use the head support until your baby has grown to a size where you must adjust the height of the shoulder straps **3** (see 3.3).

- ✎ Unhook the shoulder straps **3** from the connecting piece **17**.

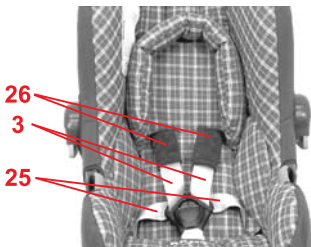
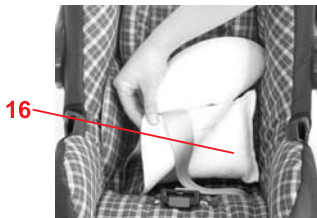

## F

- ✎ Retirez les bretelles **3** des fentes de ceinture **6** de la coque pour bébé.
- ✎ Sortez les épaulières **26**.
- ✎ Posez le dispositif de diminution dans la coque pour bébé.  
**Attention!** Le coussin **16** doit bien adhérer au dossier de la coque pour bébé.
- ✎ Enfilez les épaulières **26** et le caoutchouc de fixation dans les fentes pour ceinture du dispositif de diminution de siège.
- ✎ Enfilez les bretelles **3** dans les épaulières **26** et les fentes pour ceinture du dispositif de diminution de siège.
- ✎ Enfilez les bretelles **3** dans les fentes pour ceinture inférieures **6** de la coque pour bébé.  
**Attention!** Veillez à ne pas torsader ou confondre les bretelles **3**.
- ✎ Passez les sangles ventrales **25** dans les fentes de ceinture inférieures du dispositif de diminution de siège.
- ✎ Raccrochez les bretelles **3** à l'élément de liaison **17**.

- ✎ Trek de schoudergordels **3** uit de gordelsleuven **6** van de kuip.
- ✎ Verwijder de schouderkussentjes **26**.
- ✎ Leg de zitverkleiner in de kuip.  
**Voorzichtig!** Het kussen **16** moet tegen de rugleuning van de kuip liggen.
- ✎ Schuif de schouderkussentjes **26** met het verbindingsrubber door de gordelsleuven van de zitverkleiner.
- ✎ Schuif de schoudergordels **3** door de schouderkussentjes **26** en de gordelsleuven van de zitverkleiner.
- ✎ Trek de schoudergordels **3** door de onderste gordelsleuven **6** van de kuip.  
**Voorzichtig!** Draai de schoudergordels **3** niet en wissel deze ook niet om.
- ✎ Leid de heupgordel **25** door de gordelsleuven aan de onderzijde van de zitverkleiner.
- ✎ Bevestig de schoudergordels **3** weer aan het verbindingsstuk **17**.

- ✎ Pull the shoulder straps **3** out of the belt slots **6** of the baby shell.
- ✎ Unthread the shoulder pads **26**.
- ✎ Place the head support into the baby seat.  
**Caution!** The cushion **16** must lie on the backrest of the baby seat.
- ✎ Thread the shoulder pads **26** with the connecting elastic through the belt slots of the seat cover.
- ✎ Thread the shoulder straps **3** through the shoulder pads **26** and the belt slots of the head support.
- ✎ Thread the shoulder straps **3** through the lowest belt slots **6** of the baby seat.  
**Caution!** Do not twist or interchange the shoulder straps **3**.
- ✎ Insert the hip belt sections **25** into the lower belt slots of the head support.
- ✎ Hook the shoulder straps **3** back onto the connecting piece **17**.

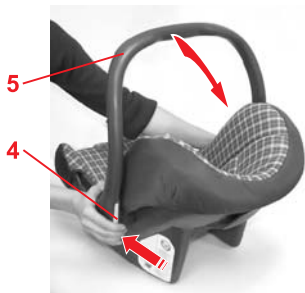

### 3.2 Ajustage de l'anse

Vous pouvez enclencher l'anse en trois positions :

- ✧ Appuyez simultanément sur les deux touches 4 de l'anse 5.
- ✧ Pivotez à présent l'anse 5 en avant ou en arrière jusqu'à ce qu'elle s'enclenche dans la position souhaitée, les touches 4 étant enfoncées.

**A**



- **A** : pour porter la coque et pour la transporter dans la voiture  
**Attention !** Assurez-vous que l'anse 5 est correctement enclenchée avant de soulever la coque pour bébé.

**B**



- **B** : pour coucher votre bébé dans la coque

### 3.2 De draagbeugel verstellen

De draagbeugel kan in drie standen worden vastgeklikt:

- ✎ Druk de beide knoppen **4** van de draagbeugel **5** tegelijkertijd in.
- ✎ Klap de draagbeugel **5** met de knoppen **4** ingedrukt naar voren of naar achteren tot de draagbeugel in de gewenste stand staat.

- **A**: Stand voor dragen en transport in de auto  
**Voorzichtig!** Controleer of de draagbeugel **5** veilig is vastgeklikt, voordat u de kuip optilt.

- **B**: Stand voor in het zijte plaatsen van uw baby

### 3.2 Adjusting the handle

You can engage the handle in three positions:

- ✎ Simultaneously press both buttons **4** on the handle **5**.
- ✎ Then whilst holding the buttons pressed **4** turn the handle **5** backwards or forwards until it engages in the desired position.

- **A** : For carrying and for transport in the car  
**Caution!** Ensure that the handle **5** is securely engaged before you pick up the baby seat.

- **B** : For placing your baby into the baby seat



- **C** : pour déposer la coque à l'extérieur de la voiture

C



6

3

1

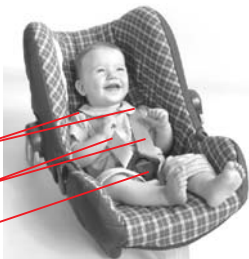

### 3.3 Adaptation des bretelles

**Les bretelles bien adaptées assurent que votre bébé est efficacement tenu dans la coque.**

Les bretelles **3** doivent passer par les fentes pour ceinture **6** de la coque et se trouver à la hauteur des épaules du bébé ou un peu en dessous.

**Voici comment adapter la hauteur des bretelles à la taille de votre bébé :**

- ✂ Ouvrez le fermoir de la ceinture **1** (appuyez sur la touche rouge).

- **C**: Veilige stand bij gebruik buiten de auto

### 3.3 De schoudergordels afstellen

**Juist afgestelde schoudergordels zorgen voor een optimale ondersteuning van uw baby in de kuip.**

De schoudergordels **3** moeten door de gordelsleuven **6** van de kuip lopen die zich op schouderhoogte van de baby of iets hieronder bevinden.

**De hoogte van de schoudergordels kan als volgt aan de lichaamsgrootte van de baby worden aangepast:**

- ✎ Open het gordelslot **1** (druk op de rode knop).

- **C** : For setting the baby seat down safely outside the car

### 3.3 Adjusting the shoulder straps

**Correctly adjusted shoulder straps ensure optimal protection for your baby in the baby seat.**

The shoulder straps **3** must run through the belt slots **6** of the baby seat which are at the same level as your baby's shoulders or slightly below.

**To adjust the height of the shoulder straps to fit your baby:**

- ✎ Open the harness buckle **1** (press the red release button).

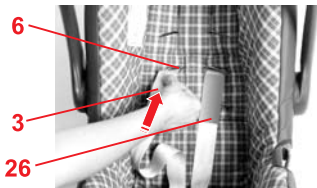

**F**

- ✎ Décrochez les bretelles **3** de l'élément de liaison **17**.
- ✎ Retirez les bretelles **3** des fentes de ceinture inférieures **6** de la coque pour bébé.

- ✎ Sortez les épaulières **26**.
- ✎ Enfilez les épaulières **26** et le caoutchouc de fixation dans les fentes de ceinture souhaitées **6** de la housse de siège.
- ✎ Enfilez les bretelles **3** dans les épaulières **26** et les fentes de ceinture de ceinture souhaitées **6** de la coque pour bébé.  
**Attention!** Veillez **3** à ne pas torsader ou confondre les bretelles.

- ✎ Maak de schoudergordels **3** los van het verbindingsstuk **17**.
- ✎ Trek de schoudergordels **3** uit de gordelsleuven **6** van de kuip.

- ✎ Verwijder de schouderkussentjes **26**.
- ✎ Schuif de schouderkussentjes **26** met het verbindingsrubber door de betreffende gordelsleuven **6** van de stoelbekleding.
- ✎ Schuif de schoudergordels **3** door de schouderkussentjes **26** en de betreffende gordelsleuven **6** van de kuip.  
**Voorzichtig!** Draai de schoudergordels **3** niet en wissel deze ook niet om.

- ✎ Unhook the shoulder straps **3** from the connecting piece **17**.
- ✎ Pull the shoulder straps **3** out of the belt slots **6** of the baby shell.

- ✎ Unthread the shoulder pads **26**.
- ✎ Thread the shoulder pads **26** with the connecting elastic through the appropriate belt slots **6** of the seat cover.
- ✎ Thread the shoulder straps **3** through the shoulder pads **26** and the appropriate belt slots **6** of the baby seat.  
**Caution!** Do not twist or interchange the shoulder straps **3**.

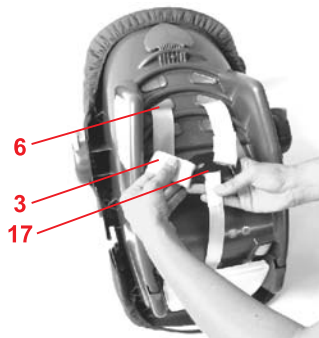

- ☞ Raccrochez les bretelles **3** à l'élément de liaison **17**.

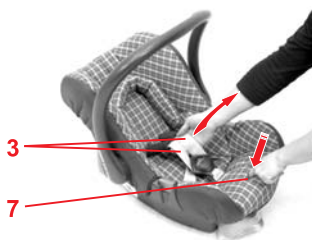

### 3.4 Desserrage des bretelles

- ☞ Appuyez sur la touche de réglage **7** et tirez les deux bretelles **3** en même temps vers l'avant.

- 🔗 Bevestig de schoudergordels **3** weer aan het verbindingsstuk **17**.

- 🔗 Hook the shoulder straps **3** back onto the connecting piece **17**.

### 3.4 De schoudergordels losser maken

- 🔗 Druk op de verstelknop **7** en trek de beide schoudergordels **3** tegelijkertijd naar voren.

### 3.4 Loosening the shoulder straps

- 🔗 Press the adjustment button **7** and at the same time pull both shoulder straps **3** forward.

### 3.5 Mise en place de la ceinture du bébé

- ✧ Desserrez les bretelles (voir 3.4).
- ✧ Ouvrez le fermoir de la ceinture **1** (appuyez sur la touche rouge).
- ✧ Couchez votre bébé dans la coque.
- ✧ Passez les bretelles **3** sur les épaules de votre bébé.  
**Attention!** Veillez à ne pas torsader ou confondre les bretelles.
- ✧ Rapprochez les deux languettes **2** l'une de l'autre...

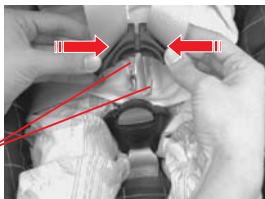
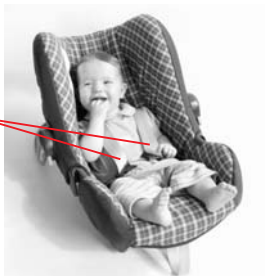

### 3.5 De gordel bij de baby omdoen

- ✎ Maak de schoudergordels wat losser (zie 3.4).
- ✎ Open het gordelslot **1** (druk op de rode knop).
- ✎ Leg de uw baby in de kuip.
- ✎ Leid de schoudergordels **3** over de schouders van uw baby.  
**Voorzichtig!** Draai de schoudergordels niet en wissel deze ook niet om.
- ✎ Breng de beide gespdelen **2** bij elkaar...

### 3.5 Securing your baby using the harness

- ✎ Loosen the shoulder straps (see 3.4).
- ✎ Open the harness buckle **1** (press the red release button).
- ✎ Place your baby into the baby seat.
- ✎ Put the shoulder straps **3** over the shoulders of your baby.  
**Caution!** Do not twist or interchange the shoulder straps.
- ✎ Put the two buckle tongues **2** together...



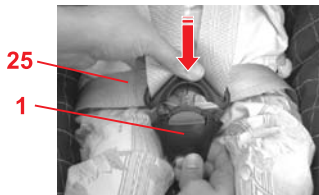

F

✎ ...et enclenchez-les dans le fermoir **1** de manière audible.  
CLIC !

✎ Tendez les sangles jusqu'à ce qu'elles adhèrent bien au corps de votre bébé (voir 3.6).

**Attention!** Les sangles ventrales **25** doivent passer le plus bas possible au-dessus de l'aîne de votre bébé.



### 3.6 Serrage des sangles

✎ Tirez sur l'extrémité de la sangle **8**.

**Attention!** Tirez l'extrémité horizontalement, ni vers le haut, ni vers le bas.

✎ Faites attention à l'extrémité de la sangle **8**. Pendant le trajet, elle doit en permanence être reliée aux crochets du boîtier de rangement du mode d'emploi.

- ✎ ...en klik deze hoorbaar in het gordelslot **1** vast.  
KLIK!
- ✎ Trek de gordels aan tot deze strak om het lichaam van uw kind zitten (zie 3.6).  
**Voorzichtig!** De heupgordel **25** moet zo laag mogelijk over de lies van uw baby lopen.

### 3.6 De gordel strakker maken

- ✎ Trek aan het uiteinde **8** van de gordel.  
**Voorzichtig!** Trek horizontaal aan het uiteinde van de gordel, dus niet naar boven of beneden.
- ✎ Let op het uiteinde van de gordel **8**. Dit moet onderweg steeds in het haakje van het vak voor de gebruiksaanwijzing hangen.

- ✎ ...and engage in the harness buckle **1** with an audible CLICK!
- ✎ Tighten the straps until they are in contact with your baby's body (see 3.6).  
**Caution!** The hip belt **25** must lie as low as possible over your baby's hips.

### 3.6 Tightening the harness

- ✎ Pull the strap end **8**.  
**Caution!** Pull the strap end straight towards you, not upwards or downwards.
- ✎ Please pay attention to the strap end **8**. Whilst travelling (especially outside the car) it should always be attached to the hook on the user instructions compartment.

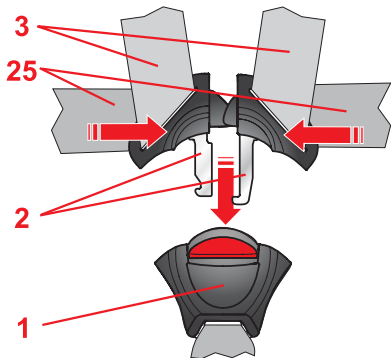

### 3.7 Comment savoir si votre bébé est bien protégé



Vérifiez, pour la protection de votre bébé, que...

- les bretelles **3** de la coque pour bébé sont bien posées contre le corps sans le comprimer,
- les bretelles **3** sont correctement ajustées,
- les bretelles **3** ne sont pas torsadées,
- les languettes **2** sont enclenchées dans le fermoir **1**.

### 4. Montage dans le véhicule



Ne laissez pas votre enfant dans le siège auto dans la voiture sans surveillance.



**Pour protéger tous les passagers**

En cas de freinage d'urgence ou d'accident, les objets et personnes non attachés risquent de blesser d'autres passagers. Veuillez donc toujours veiller à ce que...

### 3.7 Zo is uw baby juist vastgezet



**Controleer voor de veiligheid van uw baby of...**

- de schoudergordels **3** van de kuip nauwsluitend zitten zonder uw baby echter te beknenen,
- de schoudergordels **3** juist zijn afgesteld,
- de schoudergordels **3** niet zijn gedraaid,
- de gespden **2** in het gordelslot **1** zijn vastgeklikt.

### 4. Inbouw in de auto



Laat uw kind nooit zonder toezicht in het kinderzitje in de auto achter.



**Houd u ter bescherming van alle passagiers aan het volgende**

Bij een noodstop of een ongeval kunnen niet vastgezette voorwerpen of personen andere passagiers verwonden. Zorg er daarom altijd voor dat...

### 3.7 Checklist to ensure that your baby is buckled up correctly



**For the safety of your baby, please check that...**

- the shoulder straps **3** of the baby seat are close to the body without constricting the baby,
- the shoulder straps **3** are adjusted correctly,
- the shoulder straps **3** are not twisted,
- the buckle tongues **2** are engaged in the harness buckle **1**.

### 4. Installation in the vehicle



Please do not leave your child unattended in the child safety seat in the vehicle.



**For the protection of all vehicle occupants**

In the case of an emergency stop or an accident unsecured persons or objects may cause injury to other vehicle occupants. Please always check that...

- les dossiers des sièges de voiture soient verrouillés (enclenchez par exemple le banc arrière rabattable),
- tous les objets lourds ou à bords vifs (par exemple sur la lunette arrière) soient bien fixés,
- toutes les personnes aient mis leur ceinture,
- le siège auto soit toujours fixé dans la voiture même si aucun enfant ne l'occupe.

#### **Pour protéger votre véhicule**

- Sur certaines housses de siège de véhicule recouvertes d'une matière sensible (velours, cuir, etc.), l'utilisation de sièges auto risque de laisser des traces. Pour éviter cela, vous pouvez mettre en dessous une couverture ou une serviette, par exemple.

- de rugleuningen van de zitplaatsen zijn vastgezet (bijv. de neerklapbare rugleuning van de achterbank),
- alle zware of scherpe voorwerpen in de auto (bijv. op de hoedenplank) zijn vastgezet,
- alle personen in de auto de gordel om hebben,
- het kinderzitje in de auto is vastgezet, ook als er geen kind word vervoerd.

### Houd u ter bescherming van de auto aan het volgende

- Bepaalde materialen autostoelbekleding (bijv. velours, leer, etc) kunnen tekenen van slijtage gaan vertonen door gebruik van het autokinderzitje. Dit kan worden voorkomen door bijvoorbeeld een deken of handdoek onder het zitje te leggen.

- the backrests of the vehicle seats are locked (i.e. that a foldable rear seat bench latch is engaged).
- all heavy or sharp-edged objects in the vehicle (e.g. on the parcel shelf) are secured.
- all persons in the vehicle have their seat belts fastened.
- the child safety seat is always secured when it is in the vehicle, even if no child is being transported.

### To protect your vehicle

- Some vehicle seat covers of sensitive materials (e.g. velour, leather, etc.) may develop wear marks when child seats are used. This can be avoided by placing a blanket or towel under the child seat.



#### 4.1 Fixation de la coque pour bébé

Comment fixer votre coque pour bébé au moyen de la ceinture 3 points de votre voiture :

- ✧ Placez la coque sur le siège du véhicule dans le sens contraire de la marche (le bébé regardant vers l'arrière).

**Astuce!** Lorsque la coque pour bébé est posée de manière instable ou trop inclinée sur le siège du véhicule, vous pouvez améliorer sa position au moyen d'une couverture. Ou choisir un autre siège.

- ✧ Assurez-vous que l'anse **5** est en position supérieure **A**.
- ✧ Sortez la ceinture en tirant et passez-la au-dessus de la coque pour bébé.
- ✧ Enclenchez la languette dans le fermoir de la ceinture **9** du véhicule.

## 4.1 De kuip met de autogordel vastzetten

De kuip kan als volgt met de 3-puntsgordel van de auto worden vastgezet:

- ✎ Plaats de kuip tegen de rijrichting in (baby kijkt naar achteren) op een geschikte zitplaats.  
**Tip!** Als de kuip instabiel of scheef op de zitplaats staat, kan dit worden verholpen door een deken onder het zitje te leggen. U kunt natuurlijk ook een andere zitplaats gebruiken.
- ✎ Zorg ervoor dat de draagbeugel **5** in de hoogste stand **A** staat.
- ✎ Trek de autogordel uit en leid deze over de kuip.
- ✎ Klik de gesp in het slot **9** van de autogordel vast.

## 4.1 Securing the baby seat in your vehicle

To secure the baby seat using the 3-point belt of your vehicle proceed as follows:

- ✎ Place the baby seat rearward-facing on the vehicle seat (baby is facing backwards).  
**Tip!** In certain cases it is possible that the baby seat does not rest securely or is inclined too steeply on the vehicle seat. This can be remedied by placing a blanket under the child seat or choosing another seating position.
- ✎ Ensure that the handle **5** is in its upper position **A**.
- ✎ Pull out the vehicle seat belt and place it across the baby seat.
- ✎ Engage the buckle tongue in the vehicle seat buckle **9**.



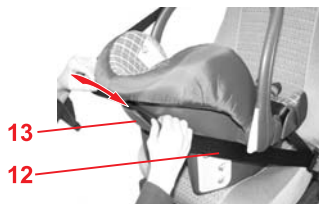
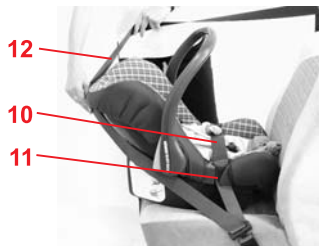

**F**

✧ Introduisez la sangle ventrale **10** dans les guidages de sangle bleu clair **11** des deux côtés du bord de la coque pour bébé.

**Attention!** Ne pas torsader la sangle.

✧ Tendez la sangle ventrale **10**, en tirant sur la sangle diagonale **12**.

**Attention!** Le fermoir de la ceinture du véhicule **9** ne doit en aucun cas se trouver dans le guidage de ceinture bleu clair **11** ou se trouver à l'avant de sorte qu'il soit positionné devant (dans le sens de la marche) le guidage de sangle bleu clair **11**.

✧ Tirez la sangle diagonale **12** derrière la partie de tête de la coque pour bébé.

✧ Accrochez la sangle diagonale **12** dans le support de sangle bleu foncé **13** situé sur le dossier de la coque pour bébé.

**Attention !** Ne pas torsader la sangle.

✧ Tendez la sangle diagonale **12**.

- ✎ Leid het heupgedeelte **10** van de autogordel door de lichtblauwe gordelgeleiders **11** die zich aan weerszijden op de rand van de kuip bevinden.  
**Voorzichtig!** Draai de gordel niet.
- ✎ Trek het heupgedeelte **10** van de gordel strak door aan het schoudergedeelte **12** van de gordel te trekken.  
**Voorzichtig!** Het slot **9** van de autogordel mag in geen geval de lichtblauwe gordelgeleider **11** raken of zo ver naar voren gericht zijn dat deze zich (in de rijrichting) voor de lichtblauwe gordelgeleider **11** bevindt.
- ✎ Trek het schoudergedeelte **12** van de autogordel achter de hoofdsteun van de kuip langs.
- ✎ Bevestig het schoudergedeelte **12** van de autogordel in de donkerblauwe gordelhouder **13** op de rugleuning van de kuip.  
**Voorzichtig!** Draai de gordel niet.
- ✎ Trek het schoudergedeelte **12** van de autogordel strak.

- ✎ Place the lap belt section **10** in the light blue belt guides **11** on both sides of the baby seat.  
**Caution!** Do not twist the belt.
- ✎ Tighten the lap belt section **10** by pulling the diagonal belt section **12**.  
**Caution!** The buckle **9** of the vehicle seat belt must not be positioned in or in front of the light blue belt guide **11** (in the direction of travel).
- ✎ Pull the diagonal seat belt section **12** behind the top end of the baby seat.
- ✎ Hook the diagonal belt section **12** into the dark blue belt holder **13** at the back of the child seat.  
**Caution!** Do not twist the belt.
- ✎ Tighten up the diagonal belt section **12**.

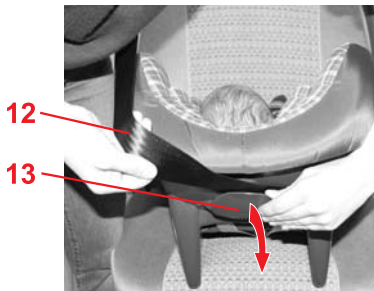
**F**

### Démontage

- ✘ Ecartez le support de sangle bleu foncé **13** un peu de la coque pour bébé pour décrocher la sangle diagonale **12**.
- ✘ Ouvrez le fermoir de la ceinture du véhicule **9** et retirez la sangle ventrale **10** du guidage de sangle bleu clair **11**.

## 4.2 Montage correct de votre coque pour bébé



**Vérifiez, pour la protection de votre bébé, que...**

- la coque pour bébé est bien fixée dans le sens contraire de la marche,
- la coque pour bébé est fixée sur le siège de passager et qu'aucun airbag frontal ne peut agir sur la coque pour bébé,
- la coque pour bébé est bien fixée au moyen d'une ceinture à **3 points**,

## Uitbouw

- ✎ Druk de donkerblauwe gordelhouder **13** een stukje bij de kuip vandaan zodat u het schoudergedeelte **12** van de autogordel kunt losmaken.
- ✎ Open het slot **9** van de autogordel en verwijder het heupgedeelte **10** van de autogordel uit de lichtblauwe gordelgeleiders **11**.

## 4.2 Zo is de kuip juist ingebouwd



**Controleer voor de veiligheid van uw baby of...**

- de kuip tegen de rijrichting in is bevestigd,
- de kuip niet op de passagiersstoel is bevestigd als er een voorairbag aanwezig is die de kuip kan raken,
- de kuip met een **3-puntsgordel** is bevestigd,

## Removal

- ✎ Pull the dark blue belt holder **13** a little away from the baby seat to unhook the diagonal belt section **12**.
- ✎ Open the vehicle seat buckle **9** and take the lap belt section **10** out of the light blue belt guides **11**.

## 4.2 Checklist to ensure that the baby seat is installed correctly



**For the safety of your baby, please check that...**

- the baby seat is installed rearward-facing,
- the baby seat is only installed on the front passenger seat if no front airbag can strike the baby seat,
- the baby seat is only secured using a **3-point belt**,

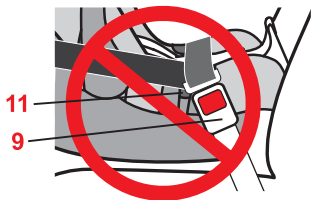
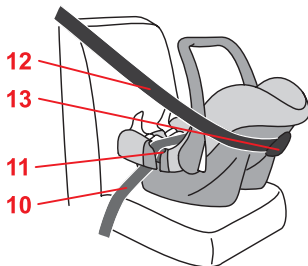
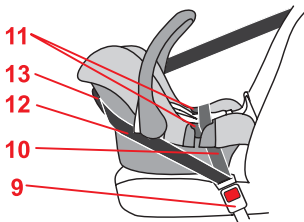

F

- la sangle ventrale **10** passe au travers des deux guidages de sangle bleu clair **11** se trouvant au bord de la coque pour bébé,
- la sangle diagonale **12** passe au travers des deux guidages de sangle bleu foncé **13** se trouvant sur le dossier de la coque pour bébé,
- le fermoir de la ceinture du véhicule **9** ne se trouve **ni dans** le guidage de sangle bleu clair **11**, **ni avant** le guidage de sangle bleu clair **11**,
- la ceinture de la voiture est bien tendue et n'est pas torsadée.

- het heupgedeelte **10** van de autogordel door de beide lichtblauwe gordelgeleiders **11** op de rand van de kuip loopt,
- het schoudergedeelte **12** van de autogordel door de donkerblauwe gordelhouder **13** op de rugleuning van de kuip loopt,
- het slot **9** van de autogordel zich **noch tegen** de lichtblauwe gordelgeleider **11**, **noch voor** de lichtblauwe gordelgeleider **11** bevindt,
- de autogordel strak is gespannen en niet is gedraaid.

- the lap belt section **10** runs through both light blue belt guides **11** on the baby seat,
- the diagonal belt section **12** runs through the dark blue belt holder **13** on the back of the baby seat,
- the vehicle seat buckle **9** is **not positioned in or in front of** the light blue belt guide **11**,
- the vehicle seat belt is tightened up and not twisted.

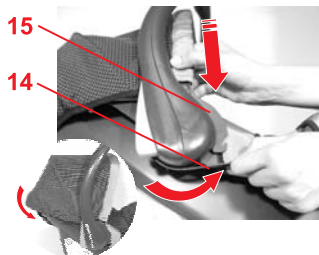
**F**

## 5. Fixation de la capote antisolaires

- ✎ Encliquez la fourche **15** de l'étrier de capote sur l'articulation de l'anse **5**.
- ✎ Accrochez les tendeurs **14**.
- ✎ Tirez le bord élastique de la couture au-dessus du bord supérieur de la coque pour bébé.

## 6. Consignes d'entretien



### Pour conserver l'efficacité de la protection

- En cas de collision à une vitesse supérieure à 10 km/h, il est possible que le siège auto soit endommagé, les dégâts n'étant pas forcément visibles.  
Remplacez impérativement ce siège auto. Veuillez éliminer l'ancien siège auto selon la réglementation (voir 7).
- Contrôlez régulièrement l'état de toutes les pièces importantes. Assurez-vous du bon fonctionnement de toutes les pièces mécaniques.

## 5. Het zonedakje bevestigen

- ✂️ Klik het uiteinde **15** van de beugel van het dakje op het draaipunt van de draagbeugel **5**.
- ✂️ Plaats de rubberen spanners **14**.
- ✂️ Trek de elastische zoomrand over de bovenrand van de kuip.

## 6. Onderhoudshandleiding



**Houd u om het beschermende karakter te handhaven aan het volgende**

- Bij ongevallen waarbij de botsnelheid hoger dan 10 km/u is, kan het autokinderzitje beschadigd raken, hoewel de beschadigingen niet altijd zichtbaar hoeven te zijn.  
Vervang in zo'n geval het kinderzitje altijd. Voer het zitje volgens de geldende voorschriften af (zie 7).
- Controleer alle belangrijke onderdelen regelmatig op beschadiging. Zorg ervoor dat de mechanische componenten vlekkeloos functioneren.

## 5. Fitting the sunshade

- ✂️ Push the clasp **15** of the canopy frame onto the handle mounting **5**.
- ✂️ Hook the rubber strap **14**.
- ✂️ Pull the elastic seam over the upper edge of the baby seat.

## 6. Care instructions



**To retain the protective effect**

- In an accident at a collision speed above 10 km/h the child safety seat could suffer damage which is not necessarily obvious.  
In such cases it is extremely important that you replace the child seat. Please dispose of it properly (see 7.).
- Regularly check all important parts for damage. Ensure the correct operation of all mechanical components.



- Veillez à ce que le siège auto ne soit pas coincé entre des objets durs (porte du véhicule, glissière du siège, etc.), ce qui risquerait de l'endommager.
- Faites impérativement contrôler un siège auto endommagé (par exemple après une chute) par le fabricant.

## 6.1 Entretien du fermoir de ceinture

Le bon fonctionnement du fermoir contribue de manière essentielle à la sécurité. Dans la plupart des cas, les dysfonctionnements du fermoir sont causés par l'encrassement.

Dysfonctionnements

- Les languettes sont éjectées avec lenteur lorsque la touche rouge est actionnée.
- Les languettes ne s'enclenchent plus (rejet hors du fermoir).
- Les languettes s'enclenchent sans "clic" audible.
- Les languettes sont freinées lors de l'introduction (impression de blocage pâteux).
- Le fermoir ne peut être ouvert qu'en appliquant une grande force.

- Zorg ervoor dat het autokinderzitje niet tussen harde delen (portier, stoelrail etc) klem komt te zitten en beschadigd raakt.
- Laat een autokinderzitje dat beschadigd is (bijv. als dit is gevallen) altijd door de fabrikant controleren.

## 6.1 Het gordelslot onderhouden

Een goed werken gordelslot is van wezenlijk belang voor de veiligheid. Problemen met het gordelslot zijn meestal het gevolg van verontreinigingen:

Problemen met het gordelslot

- Als op de rode knop wordt gedrukt, komen de gespden slechts langzaam uit het slot.
- De gespden kunnen niet meer worden vastgeklikt (schieten weer los).
- Er is geen duidelijk klik hoorbaar als de gespden worden vastgeklikt.
- De gespden lopen bij het vastklikken aan (hiervoor is meer kracht dan gebruikelijk nodig).
- Het gordelslot kan alleen met grote krachtsinspanning worden geopend.

- To prevent damage or breakage, ensure that the child seat does not become jammed in the car door, seat runners, etc.
- Should the child seat be damaged (for example after dropping it) it must be inspected by the manufacturer.

## 6.1 Care for the harness buckle

The function of the harness buckle is important for the safety of your child. Malfunctions of the harness buckle are mostly attributable to accumulations of dirt and dust.

Malfunction

- The buckle tongues are ejected only slowly when the red release button is pressed.
- The buckle tongues will no longer lock home (are ejected again).
- The buckle tongues engage without an audible "click".
- The buckle tongues are difficult to insert (you feel resistance).
- The buckle only opens if extreme force is applied.

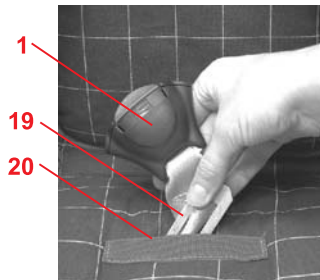
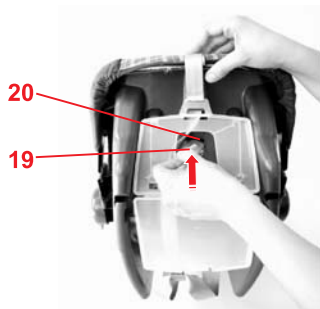

## Remèdes

Vous pouvez laver le ferموir pour qu'il fonctionne de nouveau parfaitement :

1. Démontage du ferموir

- ✧ Ouvrez le ferموir de la ceinture **1** (appuyez sur la touche rouge).
- ✧ Desserrez la ceinture (voir 3.4).
- ✧ Basculez la coque pour bébé vers l'arrière et ouvrez le compartiment du mode d'emploi.
- ✧ Poussez la plaque métallique **19** par laquelle le ferموir **1** est fixé à la coque du siège au travers de la fente **20** en position debout.

2. Lavage du ferموir

- ✧ Faites tremper le ferموir **1** dans de l'eau chaude avec un produit vaisselle pendant 1 heure au minimum. Rincez-le ensuite et laissez-le bien sécher.

3. Remontage du ferموir

- ✧ Poussez la plaque métallique **19** en position verticale, du haut vers le bas au travers de la fente pour ceinture **20** dans la housse **et au travers de la coque de siège**. Tirez fortement sur le ferموir **1** pour **contrôler sa fixation**.

## Oplossingen

Het gordelslot kan als volgt worden gereinigd zodat dit weer vlekkeloos functioneert:

- Bouw het gordelslot uit.
  - ✘ Open het gordelslot **1** (druk op de rode knop).
  - ✘ Maak de gordels losser (zie 3.4).
  - ✘ Kantel de kuip naar achteren en open het vakje voor de gebruiksaanwijzing.
  - ✘ Schuif de metalen plaat **19** waarmee het gordelslot **1** aan de kuip van het zitje is bevestigd met de smalle kant door de gordelsleuf **20**.
- Reinig het gordelslot.
  - ✘ Leg het gordelslot **1** minimaal 1 uur in warm water met afwasmiddel. Spoel het slot vervolgens uit en laat dit goed drogen.
- Bouw het gordelslot in.
  - ✘ Schuif de metalen plaat **19** met de smalle kant van boven naar beneden door de gordelsleuf **20** in de bekleding **en door de zitkuip**. Trek hard aan het gordelslot **1** om de **bevestiging te controleren**.

## Remedy

Wash out the harness buckle so that it functions properly once again:

- Removing the harness buckle
  - ✘ Open the harness buckle **1** (press the red release button).
  - ✘ Loosen the harness straps (see 3.4).
  - ✘ Tilt the baby seat backwards and open the user instructions compartment.
  - ✘ Push the metal plate **19**, with which the harness buckle **1** is fixed to the seat shell, on its side upwards through the belt slot **20**.
- Cleaning the harness buckle
  - ✘ Soak the buckle **1** in warm water with dishwashing liquid for at least an hour. Rinse and dry thoroughly.
- Re-fitting the harness buckle
  - ✘ Push the metal plate **19** on its side downwards through the belt slot **20** in the cover **and through the seat shell**. **Check for correct fitting** by pulling firmly on the harness buckle **1**.

### Dysfonctionnements

- La languette **2** ne peut plus être introduite dans le ferموir **1**.

### Remèdes

- ✎ Déverrouiller le ferموir **1** en appuyant sur la touche rouge.

## 6.2 Nettoyage

Veillez à seulement utiliser une housse de rechange RÖMER car la housse représente un élément fonctionnel essentiel du système. Les housses de rechange sont disponibles dans les magasins spécialisés ou dans une filiale de l'automobile club ADAC.



Le siège auto **ne doit pas être utilisé sans housse** .

- La **housse** peut être enlevée et lavée en machine à 30° avec une lessive pour linge délicat. Veuillez respecter exactement les instructions de lavage sur l'étiquette de la housse. Si vous lavez la housse à des températures supérieures à 30°, le tissu risque de déteindre. Ne pas essorer la housse et ne la mettre en aucun cas dans le sèche-linge (le tissu risque de se décoller du rembourrage).

## Problemen met het gordelslot

- De gespdelen **2** kunnen niet meer in het gordelslot **1** worden vastgeklikt.

### Oplossingen

- ☞ Ontgrendeld het gordelslot **1** door de rode knop in te drukken.

## 6.2 Reiniging

Gebruik uitsluitend originele bekleding van RÖMER, aangezien de bekleding van wezenlijk belang is voor de werking van het systeem. Losse bekleding is verkrijgbaar bij de vakhandel.



Het autokinderzitje mag **niet zonder bekleding** worden gebruikt.

- De **bekleding** kan worden verwijderd en in de wasmachine worden gewassen met een fijnwasprogramma op 30°C en een fijnwasmiddel. Houd u aan de wasvoorschriften op het label van de bekleding. Als de bekleding op meer dan 30 °C wordt gewassen, verkleurt de stof mogelijk. De bekleding mag niet worden gecentrifugeerd of in een elektrische wasdroger worden gedroogd (hierdoor kan de stof van de vulling losraken).

## Malfunction

- the buckle tongues **2** can no longer be inserted into the buckle housing **1**.

### Remedy

- ☞ Unlock the buckle **1** by pressing the red release button.

## 6.2 Cleaning

Please be sure to use only original RÖMER replacement seat covers, as the seat cover is important to the proper functioning of the system. Replacement seat covers are available from your retailer and some motoring organisations.



The child seat must **not be used without the seat cover**.

- The **cover** can be removed and washed with a mild detergent using the washing machine's cycle for delicate items (30 °C). Please observe the instructions on the washing label of the cover. The colours of the cover may fade if washed at more than 30 °C. Do not spin, and never tumble dry in an electric clothes dryer (the fabric may separate from the padding).

- Vous pouvez laver les **éléments en matière plastique** avec une eau savonneuse. **Ne pas** utiliser de détergents ou de produits corrosifs (solvants par exemple).
- Les **sangles** peuvent être lavées à l'eau savonneuse tiède.  
**Attention!** N'enlevez jamais les languettes **2** des ceintures.

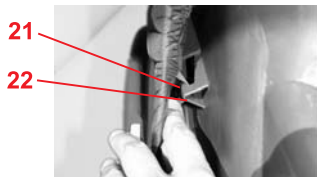
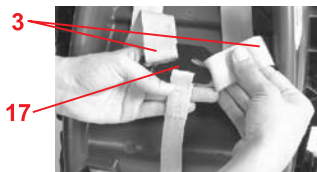

### 6.3 Retrait de la housse

- ✎ Ouvrez le fermoir de la ceinture **1** (appuyez sur la touche rouge).
- ✎ Décrochez les bretelles **3** de l'élément de liaison **17**.
- ✎ Décrochez les boucles élastiques de la housse **21** de leur crochet **22** situé sous le bord de la coque pour bébé.

- De **kunststofdelen** kunnen met een zeepoplossing worden gereinigd. Gebruik **geen** bijtende middelen (als oplosmiddelen).
- De **gordels** kunnen met een lauwwarme zeepoplossing worden gereinigd.  
**Voorzichtig!** De gespdelen **2** mogen nooit van de gordels worden losgemaakt.

### 6.3 De bekleding verwijderen

- ✂ Open het gordelslot **1** (druk op de rode knop).
- ✂ Maak de schoudergordels **3** los van het verbindingstuk **17**.
- ✂ Maak de rubberen lussen **21** van de bekleding los uit de haken **22** langs de rand van de kuip.

- The **plastic parts** can be cleaned using soapy water. **Do not** use harsh cleaning agents (such as solvents).
- The **harness** can be removed and washed in lukewarm soapy water.  
**Caution!** Never remove the buckle tongues **2** from the straps.

### 6.3 Removing the cover

- ✂ Open the harness buckle **1** (press the red release button).
- ✂ Unhook the shoulder straps **3** from the connecting piece **17**.
- ✂ Take the elastic loops **21** of the cover off the hooks **22** under the edge of the baby shell.



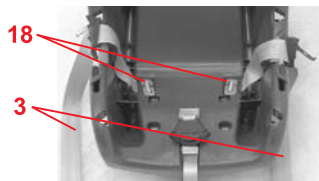

**F**

- ✧ Retirez les bretelles **3** des fentes de ceinture **6**.
- ✧ Sortez les bretelles **3** de la housse avec les languettes **2**.
- ✧ Sortez le fermoir **1** de la housse.
- ✧ Sortez les épaulières **26**.
- ✧ Maintenant vous pouvez retirer la housse.

#### 6.4 Démontage des sangles

- ✧ Décrochez les bretelles **3** et la housse, comme cela est décrit au paragraphe 6.3.
- ✧ Retirez l'élément métallique **18**, avec lequel la sangle **3** est fixée sous la coque pour bébé.
- ✧ Faites glisser les boucles des sangles sur le petit côté de l'élément métallique **18** et décrochez-le.
- ✧ Maintenant, vous pouvez retirer les sangles.

- ✎ Trek de schoudergordels **3** uit de gordelsleuven **6**.
- ✎ Trek de schoudergordels **3** met de gespdelen **2** uit de bekleding.
- ✎ Trek het gordelslot **1** uit de bekleding.
- ✎ Verwijder de schouderkussentjes **26**.
- ✎ De bekleding kan nu worden verwijderd.

#### 6.4 Uitbouw van de gordels

- ✎ Maak als beschreven (zie 6.3) de schoudergordels **3** en de bekleding los.
- ✎ Trek de metalen delen **18** waarmee de gordels **3** aan de onderzijde van de kuip zijn bevestigd omhoog.
- ✎ Schuif de lussen van de gordels aan de korte kant van de metalen delen **18** af en maak deze los.
- ✎ De gordels kunnen nu worden verwijderd.

- ✎ Pull the shoulder straps **3** out of the belt slots **6** of the baby shell.
- ✎ Unthread the shoulder straps **3** and the buckle tongues **2** from the cover.
- ✎ Unthread the harness buckle **1** from the cover.
- ✎ Unthread the shoulder pads **26**.
- ✎ You can now pull the cover off.

#### 6.4 Removing the harness

- ✎ Unhook the shoulder straps **3** and the cover as described above (see 6.3).
- ✎ Pull out the metal part **18** which is used to fasten the strap **3** to the bottom of the baby shell.
- ✎ Push the strap loop inwards from the short side of the metal part **18** and unhook the strap.
- ✎ You can now pull the strap out.

## 6.5 Montage des sangles

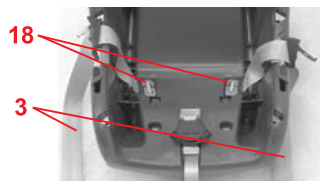
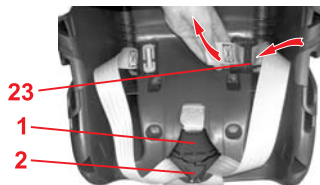

- ✧ Enclenchez les languettes **2** dans le fermoir **1** (voir 3.5).
  - ✧ Enfilez alors la boucle de sangle marquée avec une couture supplémentaire, tout d'abord au travers de la fente latérale intérieure puis de la fente latérale extérieure **23** de la coque pour bébé.
- Attention!** Ne pas torsader les sangles.
- ✧ Accrochez l'élément métallique **18** dans la boucle de la sangle (tout d'abord le côté long, puis ensuite le côté court de l'élément métallique **18**).
  - ✧ Tirez sur la sangle **3** jusqu'à ce que l'élément métallique **18** soit bien droit dans l'évidement de la coque pour bébé.
  - ✧ Rouvrez alors le fermoir **1**.
  - ✧ Accrochez les bretelles **3** et la housse comme cela est décrit au paragraphe 6.6.

## 6.5 Inbouw van de gordels

- ✎ Klik de gespdelen **2** in het gordelslot **1** vast (zie 3.5).
- ✎ Schuif de met een extra naad gemarkeerde lussen van de gordels eerst door de buitenste en vervolgens door de binnenste zijgleuven **23** van de kuip.  
**Voorzichtig!** Draai de gordels niet.
- ✎ Bevestig de metalen delen **18** aan de lussen van de gordels (schuif eerst de lange en vervolgens de korte kant van de metalen delen **18** door de lussen).
- ✎ Trek aan de gordels **3** tot de metalen delen **18** precies in de uitsparingen in de kuip liggen.
- ✎ Open het gordelslot **1**.
- ✎ Bevestig als beschreven (zie 6.6) de schoudergordels **3** en de bekleding.

## 6.5 Installing the harness

- ✎ Engage the buckle tongues **2** in the harness buckle **1** (see 3.5).
- ✎ Now take the strap loops which are marked with an additional seam and thread them first through the outer and then through the inner side slots **23** of the baby shell.  
**Caution!** Do not twist the belts.
- ✎ Hook the metal part **18** into the strap loop (first the long side and then the short side of the metal part **18**).
- ✎ Pull the strap **3** until the metal part **18** is seated squarely in the recess of the baby shell.
- ✎ Open the harness buckle **1** again.
- ✎ Hook the shoulder straps **3** and the cover into place as described above (see 6.6).

## 6.6 Remise en place de la housse

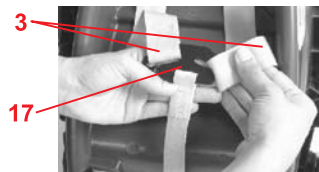
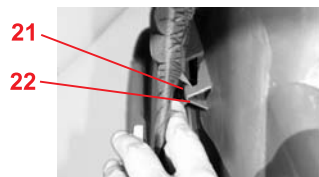

- ✧ Enfilez les bretelles **3** avec les languettes **2** dans la housse.
- ✧ Enfilez le fermoir **1** dans la housse.
- ✧ Enfilez les épaulières **26** et le caoutchouc de fixation dans les fentes de ceinture de la housse de siège.
- ✧ Accrochez les boucles élastiques **21** dans les crochets **22** sur le bord de la coque pour bébé.
- ✧ Enclenchez les languettes **2** dans le fermoir **1** (voir 3.5).
- ✧ Enfilez les bretelles **3** dans les épaulières **26** et les fentes de ceinture **6 correspondantes**.  
**Attention!** Veillez à ne pas torsader ou confondre les bretelles **3**.
- ✧ Raccrochez les bretelles **3** à l'élément de liaison **17**.

## 6.6 De bekleding bevestigen

- ✎ Trek de schoudergordels **3** met de gespdelen **2** door de bekleding.
- ✎ Trek het gordelslot **1** door de bekleding.
- ✎ Schuif de schouderkussentjes **26** met het verbindingsrubber door de gordelsleuven van de stoelbekleding.
- ✎ Bevestig de rubberen lussen **21** aan de haken **22** langs de rand van de kuip.
- ✎ Klik de gespdelen **2** in het gordelslot **1** vast (zie 3.5).
- ✎ Schuif de schoudergordels **3** door de schouderkussentjes **26** en de **betreffende** gordelsleuven **6** van de babyschaal.  
**Voorzichtig!** Draai de schoudergordels **3** niet en wissel deze ook niet om.
- ✎ Bevestig de schoudergordels **3** weer aan het verbindingsstuk **17**.

## 6.6 Re-fitting the cover

- ✎ Thread the shoulder straps **3** and the buckle tongues **2** through the cover.
- ✎ Thread the harness buckle **1** through the cover.
- ✎ Thread the shoulder pads **26** with the connecting elastic through the belt slots of the seat cover.
- ✎ Place the elastic loops **21** around the hooks **22** on the edge of the baby shell.
- ✎ Engage the buckle tongues **2** in the harness buckle **1** (see 3.5).
- ✎ Thread the shoulder straps **3** through the shoulder pads **26** and the **appropriate** belt slots **6**.  
**Caution!** Do not twist or interchange the shoulder straps **3**.
- ✎ Hook the shoulder straps **3** back onto the connecting piece **17**.

## 7. Remarques relatives à l'élimination

**Veillez respecter les directives d'élimination en vigueur dans votre pays.**

Élimination de l'emballage	
	Conteneur pour le carton
Élimination des pièces détachées	
Housse	Déchets résiduels, recyclage thermique
Pièces en matière plastique	suivant le marquage, dans le conteneur spécialement prévu
Pièces métalliques	Conteneur pour métaux
Sangle	Conteneur pour polyester
Fermeoir & languette	Déchets résiduels

## 8. Sièges ultérieurs

RÖMER Sièges auto	Vérification et homologation selon ECE R 44/04	
	Groupe	Poids
<ul style="list-style-type: none"> <li>• LORD plus</li> <li>• KING TS plus</li> <li>• DUO plus</li> </ul>	I	9 à 18 kg

## 7. Instructies voor de afvoer

Houd u aan de in uw land geldende afvoervoorschriften.

Afvoer van de verpakking	
	Bij het oud papier
Afvoer van de afzonderlijke delen	
Bekleding	Huisvuil, thermische verwerking
Kunststofdelen	Overeenkomstig de aanduiding op het deel in de daarvoor bestemde container
Metalen delen	Container voor metaal
Gordels	Container voor polyester
Slot en gespdelen	Huisvuil

## 8. Zitjes voor grotere kinderen

RÖMER autokinderzitjes	Controle en goedkeuring conform ECE R 44/04	
	Groep	Lichaamsgewicht
<ul style="list-style-type: none"> <li>LORD plus</li> <li>KING TS plus</li> <li>DUO plus</li> </ul>	I	9 tot 18 kg

## 7. Notes regarding disposal

Please observe the disposal regulations in your country.

disposal of packaging	
	container for paperboard
disposal of components	
cover	garbage, thermal utilisation
plastic parts	container corresponding to the label on the part
metal parts	container for metals
webbing	container for Polyester
buckle and tongue	garbage

## 8. Next child safety seat

RÖMER Child safety seat	Tested and certified according to ECE R 44/04	
	Group	Body weight
<ul style="list-style-type: none"> <li>LORD plus</li> <li>KING TS plus</li> <li>DUO plus</li> </ul>	I	9 to 18 kg



## 9. 2 ans de garantie

Pour ce siège auto / bicyclette nous accordons une garantie de 2 ans pour les défauts de fabrication ou de matériau. La garantie débute le jour de l'achat. Pour apporter la preuve de la garantie, veuillez conserver pendant toute la durée de la garantie la carte de garantie remplie, le procès-verbal de remise que vous avez signé ainsi que la facture d'achat.

Pour toute réclamation, la carte de garantie doit être jointe au siège pour enfants. La prestation de garantie est limitée aux sièges auto / bicyclette qui ont été traités comme il convient et qui sont renvoyés propres et complets.

### **La garantie ne couvre pas les défauts suivants :**

- usure naturelle et dommages dus à une sollicitation excessive
- dommages dus à une utilisation inappropriée et non conforme

### **Cas de garantie ou non ?**

**Tissus :** tous nos tissus répondent aux exigences élevées quant à la résistance des couleurs aux rayons UV. Malgré tout, les tissus se décolorent

## 9. 2 jaar garantie

Wij geven 2 jaar garantie op fabricage- en materiaalfouten in deze auto-/fietskinderzitjes. De garantieperiode gaat in op de datum van aankoop. Bewaar om aanspraak op de garantie te kunnen maken de ingevulde garantiekaart, de door u ondertekende overdrachtscontrole en het aankoopbewijs gedurende de gehele garantieperiode.

Bij het indienen van een garantieclaim dient het garantiebewijs met het kinderzitje te worden meegestuurd. De garantie is alleen van toepassing op auto-/fietskinderzitjes waar juist mee is omgegaan en die schoon en juist worden teruggezonden.

### Uitgesloten van garantie zijn:

- normale tekenen van slijtage en schade ten gevolge van overmatige belasting
- schade ten gevolge van onbedoeld of onjuist gebruik

### Garantie of niet?

**Stoffen:** Al onze stoffen voldoen aan hoge eisen wat betreft de kleurbestendigheid tegen UV-

## 9. 2-year warranty

For this car/bicycle child seat we provide a 2-year warranty against manufacturing or material defects. The warranty period is effective from the day of purchase. As proof we ask that you fill out the Warranty Card and retain it for the whole term of the warranty period, together with the Transfer Check signed by you and your sales receipt.

In the case of a warranty claim, the Warranty Card must be returned together with the product. The Warranty covers only car/bicycle child seats which have been handled properly and which have been sent to us in a clean condition.

### The Warranty does not cover:

- natural signs of wear and damage resulting from excessive stress.
- damage resulting from inappropriate or improper use.

### What is covered by the Warranty?

**Fabric:** All of our fabrics meet very high requirements with regard to colour fastness when exposed to UV radiation. Nevertheless, all fabrics

lorsqu'ils sont soumis aux rayons UV. Dans ce cas, il ne s'agit pas de défaut de matériel mais d'une usure normale qui n'est pas couverte par la garantie.

**Fermeoir** : au cas où le fermeoir présenterait des dysfonctionnements, ceux-ci sont souvent dus aux encrassements qui peuvent être enlevés par lavage. Veuillez vous conformer aux instructions de votre mode d'emploi.

En cas de garantie, veuillez vous adresser immédiatement à votre revendeur spécialisé. Il vous assistera volontiers. Lors du traitement des droits résultant de réclamations, les taux d'amortissement spécifiques au produit sont appliqués. Pour cela, veuillez consulter nos conditions générales de vente disponibles chez le revendeur.

### **Utilisation, entretien et maintenance**

Le siège auto / bicyclette doit être traité conformément au mode d'emploi. Nous signalons expressément que seuls les accessoires et les pièces de rechange d'origine doivent être utilisés.

straling. Alle stoffen verbleken echter als deze aan UV-straling worden blootgesteld. Hierbij gaat het niet om materiaalfouten, maar om normale slijtageverschijnselen die van garantie zijn uitgesloten.

**Slot:** Eventuele problemen met het slot zijn meestal het gevolg van verontreinigingen die kunnen worden verwijderd door het slot te reinigen. Houd u hierbij aan de instructies in de gebruiksaanwijzing.

Neem in het geval garantie noodzakelijk is onmiddellijk contact op met uw vakhandel. Hier wordt u met raad en daad terzijde gestaan. Bij de behandeling van garantieclaims worden productspecifieke afschrijvingsregels toegepast. Hiervoor verwijzen wij u naar de bij de vakhandel verkrijgbare algemene verkoopsvoorwaarden.

### **Gebruik, onderhoud en verzorging**

Het auto-/fietskinderzitje moet overeenkomstig de gebruiksaanwijzing worden gebruikt en onderhouden. Wij wijzen er nadrukkelijk op dat uitsluitend originele accessoires en onderdelen mogen worden gebruikt.

fade when exposed to UV radiation. This is not a material defect, but rather a normal sign of wear which is not covered by the Warranty.

**Buckle:** Buckle malfunction is often due to accumulations of dirt and dust which may stop it from working properly. If this happens, the buckle can be washed out. Please refer to your user instructions.

Please contact your retailer directly in the event of a warranty claim. He or she will give you the advice and support you need. When processing claims, product-specific depreciation rates will be applied. Please refer to our General Terms and Conditions which are available from your retailer.

### **Use, care and maintenance**

The car/bicycle child seat must be used in accordance with the user instructions. We would like to point out that it is extremely important that only RÖMER accessories and replacement parts are used.



## 10. Carte de garantie / Procès-verbal de remise

Nom :

---

Adresse :

---

Code postal :

---

Lieu :

---

Téléphone (avec préfixe)

: 

---

E-Mail :

---

---

Siège auto / bicyclette :

---

Référence :

---

Couleur du tissu (dessin)

: 

---

Accessoires :

---



**Procès-verbal de remise :****1. Intégralité** contrôlé / en ordre**2. Contrôle fonctionnel**

- Mécanisme de réglage siège

 contrôlé / en ordre

- Réglage des sangles

 contrôlé / en ordre**3. Absence de dommages**

- Contrôle du siège

 contrôlé / en ordre

- Contrôle des éléments textiles

 contrôlé / en ordre

- Contrôle des pièces en matière plastique

 contrôlé / en ordre

J'ai contrôlé le siège auto / bicyclette et vérifié qu'il a été remis en bon état et complet, et que toutes les fonctions sont parfaitement opérationnelles.

J'ai reçu des informations suffisantes concernant le produit et ses fonctions avant l'achat, et j'ai pris connaissances des instructions d'entretien et de maintenance.

Date de l'achat : \_\_\_\_\_

Acheteur (signature) \_\_\_\_\_

Revendeur : \_\_\_\_\_

Cachet du revendeur

## 10. Garantiekaart/overdrachtscontrole

Naam:

---

Adres:

---

Postcode:

---

Plaats:

---

Telefoon (incl.  
netnummer):

---

E-mail:

---

---

Auto-/fietskinderzitje:

---

Artikelnummer:

---

Kleur stof (dessin):

---

Accessoires:

---





**Overdrachtscontrole:****1. Volledigheid** gecontroleerd / in orde**2. Controle van de werking**

- Verstelmechanisme zitje

 gecontroleerd / in orde

- Verstelling gordel

 gecontroleerd / in orde**3. Controleren op beschadiging**

- Zitje

 gecontroleerd / in orde

- Stoffen delen

 gecontroleerd / in orde

- Kunststofdelen

 gecontroleerd / in orde Jeg har afprøvet barnestolen til bilen/ cyklen og forvisset mig om, at jeg har fået udleveret samtlige dele og at stolen er fuldt funktionsdygtig. Jeg har modtaget omfattende informationer om produktet og dets funktioner inden købet og taget pleje- og vedligeholdelsesanvisningerne til efterretning.

Datum van aankoop: \_\_\_\_\_

Klant  
(handtekening): \_\_\_\_\_

Verkoper: \_\_\_\_\_

Stempel vakhandel

## 10. Warranty Card / Transfer Check

Name:

---

Address:

---

Post Code:

---

City/Town:

---

Telephone No. (including  
area code):

---

e-mail address:

---

---

Car/bicycle child seat:

---

Article No.:

---

Fabric colour (design):

---

Accessories:

---



**Transfer Check:****1. Completeness** examined / OK**2. Function test**

- Seat adjustment mechanism

 examined / OK

- Belt adjustment

 examined / OK**3. Intactness**

- Seat

 examined / OK

- Fabrics

 examined / OK

- Plastic parts

 examined / OK I have examined the car/bicycle child seat and ensured that the seat has been sold to the above customer in a complete and fully functional condition. I have received sufficient information on the above product and its functions before purchase and noted the manufacturer's user instructions supplied with the product.

Date of purchase:

---

Buyer (signature):

---

Retailer:

---

Retailer's stamp