

clarion

*Owner's manual / Mode d'emploi
Bedienungsanleitung / Istruzioni per l'uso
Gebruiksaanwijzing / Manual de instrucciones
Bruksanvisning / Manual de instruções*

DXZ448R

RDS-EON FM / MW / LW RADIO CD COMBINATION

COMBINE RADIO FM/PO/GO RDS-EON-LECTEUR DE CD

RDS-EON UKW/MW/LW RADIO-CD-KOMBINATION

**COMBINAZIONE DI RADIO RDS-EON FM/MW/LW E
LETTORE CD**

RDS-EON FM/MW/LW RADIO CD COMBINATIE

**COMBINACIÓN DE RADIO RDS-EON DE FM/MW/LW Y
REPRODUCTOR DE CD**

**KOMBINERAD FM/MV/LV-RADIO MED RDS-EON OCH CD-
SPELARE**

COMBINAÇÃO DE CD COM RÁDIO FM/MW/LW RDS-EON

SONNET

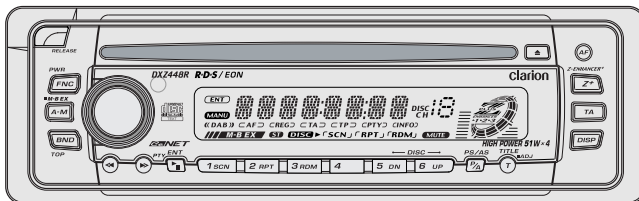

Thank you for purchasing this **Clarion** product.

- * Please read this owner's manual in its entirety before operating this equipment.
- * After reading this manual, be sure to keep it in a handy place (e.g., glove compartment).
- * Check the contents of the enclosed warranty card and keep it carefully with this manual.
- * This manual includes the operating procedures of the CD changer, DVD changer, DAB and TV tuner connected via the CeNET cable. The CD changer, DVD changer and TV tuner have their own manuals, but no explanations for operating them are described.

CAUTIONS:

This appliance contains a laser system and is classified as a "CLASS 1 LASER PRODUCT". To use this model properly, read this Owner's Manual carefully and keep this manual for your future reference. In case of any trouble with this player, please contact your nearest "AUTHORIZED service station". To prevent direct exposure to the laser beam, do not try to open the enclosure.

!CAUTION

USE OF CONTROLS OR ADJUSTMENTS OR PERFORMANCE OF PROCEDURES OTHER THAN THOSE SPECIFIED IN THE OWNER'S MANUAL MAY RESULT IN HAZARDOUS RADIATION EXPOSURE.

ADVARSEL.

Denne mærking er anbragt udvendigt på apparatet og indikerer, at apparatet arbejder med laserstråler af klasse 1, hvilket betyder, at der anvendes laserstråler af svageste klasse, og at man ikke på apparatets yderside kan blive udsat for utilsladelig kraftig stråling.

APPARATET BØR KUN ÅBNES AF FAGFOLK MED SÆRLIGT KENDESKAB TIL APPARATER MED LASERSTRÅLER!

Indvendigt i apparatet er anbragt den her gengivne advarselsmærkning, som advarer imod at foretage sådanne indgreb i apparatet, at man kan komme til at udsætte sig for laserstråling.

OBS!

Apparatet innehåller laserkomponenten som avger laserstrålning överstigande gränsen för laserklass 1.

VAROITUS

Suojakoteloä si saa avata. Laite sisältää laseriodin, joka lähettää näkymätöntä silmille vaarallista lasersäteilyä.

MODEL	<input type="text"/>	Clarion
12V \ominus GROUND		
LW	153-279kHz	
MW	531-1602kHz	
FM(UKW)	87.5-108MHz	
This unit is designed for on-road vehicle purpose.		
CLASS 1 LASER PRODUCT		
		PEC <input type="text"/> 2964 <input type="text"/> Clarion Co., Ltd. MADE IN <input type="text"/>

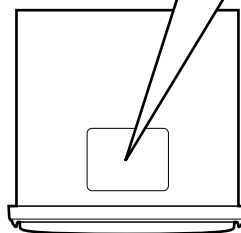

Nous vous remercions d'avoir acheté ce produit **Clarion**.

- * Lisez tout le manuel de l'utilisateur avant de mettre l'appareil en service.
- * Après avoir lu ce manuel, conservez-le dans un endroit pratique (par ex. dans la boîte à gants).
- * Lisez le contenu de la carte de garantie jointe et conservez-la précieusement avec ce manuel.
- * Ce mode d'emploi contient les procédures de fonctionnement du changeur CD, du changeur DVD, du tuner DAB et TV, raccordé par le câble CeNET. Le changeur CD, le changeur DVD et le tuner TV ont leur propre manuel et aucune explication sur leur fonctionnement n'est fournie.

Table des matières

1. PRÉCAUTIONS	36
Manipulation des disques compacts	37
2. LES COMMANDES	5
3. NOMENCLATURE DES TOUCHES	38
Nom des touches et leurs fonctions	38
Principales opérations des touches lorsqu'un appareil externe est raccordé à l'appareil	39
Rubriques d'affichage	40
Ecran LCD	40
4. CLAVIER DE COMMANDE AMOVIBLE (DCP)	41
5. TÉLÉCOMMANDE (EN OPTION)	42
Installation des piles	42
Fonctions des touches de la télécommande	43
6. FONCTIONNEMENT	44
Fonctionnement de base	44
Fonctionnement de la radio	47
Fonctionnement RDS	48
Fonctionnement des CD	52
Opérations communes aux deux modes	54
7. FONCTIONNEMENT DES ACCESSOIRES	57
Fonctionnement du changeur de CD	57
Fonctionnement du téléviseur	59
Fonctionnement de la radio numérique / DAB	61
8. EN CAS DE DIFFICULTÉ	66
9. AFFICHAGE DES ERREURS	67
10. CARACTÉRISTIQUES TECHNIQUES	69

1. PRÉCAUTIONS

1. L'appareil est conçu exclusivement pour un véhicule à 4 roues roulant sur route. Il n'est pas adapté à une utilisation sur tracteur, camion, bouteur sur chenilles, véhicule tout terrain, motocyclette à 2 ou 3 roues, bateau ni aucun autre véhicule à usage spécial.
2. Lorsque l'habitacle de la voiture est très froid et que le lecteur est utilisé juste après la mise en route du chauffage, de la condensation risque de se former sur le disque ou sur les pièces optiques du lecteur et d'empêcher le bon déroulement de la lecture. Si de la condensation s'est formée sur le disque, essuyez le disque avec un chiffon doux. Si de la condensation s'est formée sur les pièces optiques du lecteur, attendez environ une heure avant d'utiliser le lecteur pour que la condensation puisse s'évaporer naturellement et permettre un fonctionnement normal.
3. Une conduite sur routes mauvaises qui provoque de fortes vibrations peut entraîner des interruptions du son.

INFORMATIONS AUX UTILISATEURS:
LES ALTÉRATIONS OU MODIFICATIONS APPORTÉES À L'APPAREIL ET NON EXPRESSÉMENT APPROUVÉES PAR LE FABRICANT ANNULENT LA GARANTIE.

Manipulation des disques compacts

Utilisez uniquement des disques compacts,

portant le label  ou .

N'utilisez pas de disques en forme de coeur, octogonale ou des disques compacts d'autres formes.

Certains modèles de CD enregistrés en mode CD-R/CD-RW risquent de ne pas être utilisables.

Manipulation des disques

- Comparés aux CD de musique ordinaires, les CD-R et CD-RW sont tous deux plus sensibles aux niveaux élevés de température et d'humidité, et avec certains CD-R et CD-RW la lecture risque de ne pas être possible.
- Les disques neufs présenteront certaines aspérités sur les bords. Avec ces disques, l'appareil peut ne pas fonctionner ou le son s'interrompre. A l'aide d'un stylo-bille, etc. retirez les aspérités sur le pourtour du disque.

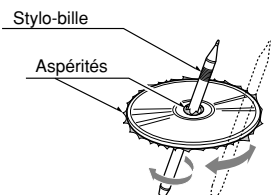

- Ne collez jamais d'étiquettes sur la surface du disque compact et n'y écrivez rien avec un stylo ou un crayon.

- Ne lisez jamais un disque compact ayant du ruban adhésif ou de la colle sur sa surface. Si vous lisez ce genre de disques, vous risquez de ne pas pouvoir le sortir du lecteur de CD ou d'endommager le lecteur de CD.
- N'utilisez pas de disques compacts fortement rayés, gondolés ou fendillés, etc. Cela provoquerait des anomalies de fonctionnement ou des dommages.
- Pour sortir le disque compact de son étui de rangement, appuyez sur le centre de l'étui et soulevez le disque en le tenant délicatement par les bords.
- N'utilisez pas de feuilles de protection de CD en vente dans le commerce ni de disques dotés de stabilisateur, etc. Ils risquent d'endommager le disque ou de provoquer une panne du mécanisme interne.

Rangement

- N'exposez pas les disques compacts en plein soleil ni à une source de chaleur.
- N'exposez pas les disques compacts à une humidité ou une poussière excessives.
- N'exposez pas les disques compacts directement à la chaleur d'un appareil de chauffage.

Nettoyage

- Pour enlever les marques de doigts ou la saleté, essuyez le disque en ligne droite avec un chiffon sec, en procédant du centre du disque vers la périphérie.
- N'utilisez aucun type de solvant, par exemple des produits de nettoyage, vaporisateurs anti-électricité statique ou diluant vendus dans le commerce, pour nettoyer les disques compacts.
- Après avoir utilisé le nettoyeur de disque compact spécial, laissez le disque sécher complètement avant de l'utiliser.

2. CONTROLS / LES COMMANDES / REGLER / CONTROLLI REGELAARS / CONTROLES / KONTROLLER / CONTROLOS

*Main unit / Appareil principal / Hauptgerät / Apparecchio principale
Hoofdtoestel / Unidad principal / Huvudenhet / Unidade principal*

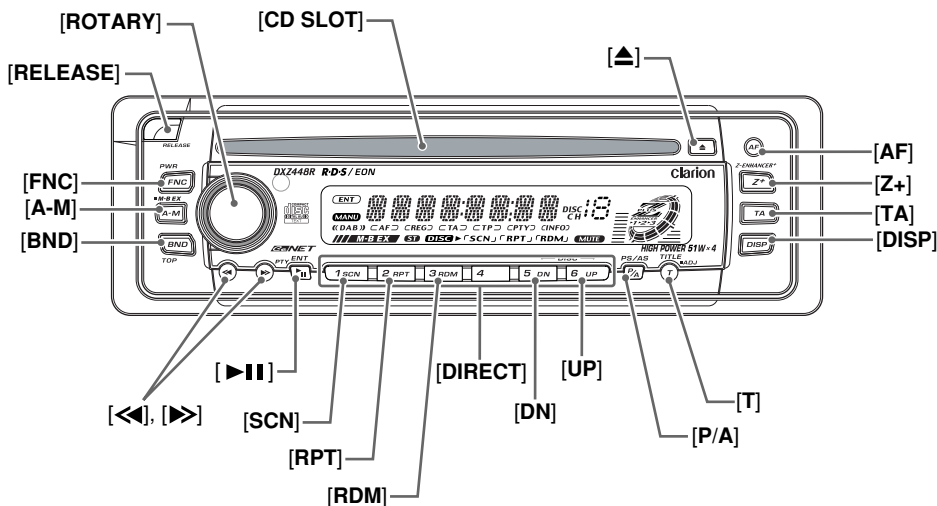

Note: Be sure to unfold this page and refer to the front diagrams as you read each chapter.

Remarque: Veuillez déplier cette page et vous référer aux schémas quand vous lisez chaque chapitre.

Hinweis: Bitte diese Seite ausfallen und beim Lesen der einzelnen Kapitel die Frontdiagramme beachten.

Nota: Assicurarsi di aprire questa pagina e fare riferimento a questi diagrammi quando si legge ciascun capitolo.

Opmerking: Vouw deze pagina uit en zie tevens de afbeeldingen van het voorpaneel tijdens het doorlezen van de volgende hoofdstukken.

Nota: Cuando lea los capítulos, despliegue esta página y consulte los diagramas.

Observera: Vik ut denna sida för att kunna se figurerna över bilstereons framsida medan du läser de olika kapitlen.

Nota: Certifique-se de abrir esta página e consulte os diagramas frontais conforme realiza a leitura de cada capítulo.

3. NOMENCLATURE DES TOUCHES

Remarque:

- Lisez bien le chapitre relatif aux schémas de la façade, au chapitre "2. LES COMMANDES", à la page 5 (dépliante).

Nom des touches et leurs fonctions

Touche [RELEASE]

- Appuyez à fond sur cette touche pour retirer le CLAVIER DE COMMANDE AMOVIBLE (DCP).

Bouton [ROTARY]

- Réglez le volume en tournant le bouton dans le sens des aiguilles d'une montre ou dans le sens inverse.
- Utilisez ce bouton pour effectuer différents réglages.

Touche [CD SLOT]

- Fente d'insertion de CD.

Touche [▲]

- Ejecte le CD chargé dans l'appareil.

Touche [AF]

- Appuyez sur cette touche pour mettre la fonction AF (Fréquence alternative) en service ou hors service.
- Si vous maintenez la touche enfoncée, la fonction "régional" peut être mise en service ou hors service.

Touche [Z+]

- Utilisez cette touche pour sélectionner un des 4 types de caractéristiques sonores déjà sauvegardés en mémoire.

Touche [TA]

- Utilisez cette touche pour régler le mode d'attente TA (Annonce sur la circulation routière).

Touche [DISP]

- Elle change l'indication d'affichage (Affichage principal, Affichage auxiliaire, Affichage d'horloge).

Touche [T]

- Utilisez cette touche pour entrer un titre en mode CD.
- Maintenez la touche enfoncée plus d'une seconde pour passer au mode d'ajustage.

Touche [P/A]

- Effectue un balayage pré-réglé en mode radio. Si vous maintenez la touche enfoncée, la sauvegarde automatique est effectuée.

Touches [UP], [DN]

- Pour sélectionner un disque.

Touches [DIRECT]

- Pour sauvegarder une station en mémoire ou la rappeler directement en mode radio.

Touche [RDM]

- Elle exécute une lecture aléatoire en mode CD.

Touche [RPT]

- Elle commande la répétition de la lecture en mode CD.

Touche [SCN]

- Elle commande une lecture à exploration de 10 secondes sur chaque page en mode CD.

Touche [▶||]

- Elle permet de régler le mode d'attente PTY (Type de programme) et les rubriques PTY.
- Elle lance ou interrompt la lecture d'un CD en mode CD.

Touches [◀◀], [▶▶]

- Elles sélectionnent une station en mode radio ou une plage pendant la lecture d'un CD. Elles servent aussi pour effectuer divers autres réglages.
- Maintenez la touche enfoncée pendant plus d'une seconde pour passer à l'avance rapide ou au retour rapide.

Touche [BND]

- Pour sélectionner la gamme ou la syntonisation à recherche ou la syntonisation manuelle en mode radio.
- Lit la première page en mode CD.

Touche [A-M]

- Utilisez cette touche pour passer au mode audio (Réglage : grave/aigu, balance/fader, Z-Enhancer Plus, Magna Bass Extended)

Touche [FNC]

- Sa poussée commande la mise sous tension. Maintenez la touche enfoncée pendant plus d'une seconde pour mettre l'appareil hors tension.
- Elle change le mode de fonctionnement entre le mode Radio, etc.

Principales opérations des touches lorsqu'un appareil externe est raccordé à l'appareil

● Si l'appareil raccordé est un changeur de CD/DVD

- * Pour les détails, voyez la section "Fonctionnement du changeur de CD". Pour le changeur de DVD, voyez le mode d'emploi du changeur de DVD.

Touche [DISP]

- Si vous maintenez la touche enfoncée, commute sur les titres utilisateur ou les titres de plage, etc. en mode changeur de CD.

Touche [T]

- Utilisez cette touche pour saisir un titre en mode de changeur CD.
- Utilisez cette touche pour faire défiler le titre pendant la lecture de texte CD.

Touches [UP], [DN]

- Pour sélectionner un disque.

Touche [RDM]

- Effectue une lecture aléatoire. Effectue également une lecture aléatoire de tous les disques si vous maintenez la touche enfoncée.

Touche [RPT]

- Effectue une lecture répétée. Effectue une lecture répétée des disques si vous maintenez la touche enfoncée.

Touche [SCN]

- Lit les 10 premières secondes de chaque plage. Effectue un balayage des disques si vous maintenez la touche enfoncée.

Touche [▶II]

- Lit le CD ou le DVD ou effectue une pause.

Touches [◀◀], [▶▶]

- Sélectionne une plage pendant la lecture d'un disque.
- Maintenez pressée la touche pendant plus d'une seconde pour sélectionner l'avance rapide ou le retour rapide.

Touche [BND]

- Permet de choisir le disque suivant dans l'ordre croissant.

● Si l'appareil raccordé est un téléviseur/module DAB

- * Pour les détails, voyez la section "Fonctionnement du téléviseur" ou "Fonctionnement DAB".

Touche [AF]

- Appuyez sur cette touche pour mettre la fonction AF (Fréquence alternative) en ou hors service en mode DAB. (Cette fonction ne concerne que le tuner DAB.)

Touche [TA]

- Utilisez cette touche pour régler le mode d'attente TA (Annonce sur la circulation routière) en mode DAB. (Cette fonction ne concerne que le tuner DAB.)

Touche [P/A]

- Effectue un balayage pré-réglé en mode téléviseur. Si vous maintenez la touche enfoncée, effectue une mémorisation automatique. (Cette fonction ne concerne que le tuner TV).

Touches [DIRECT]

- Enregistre une station dans la mémoire ou rappelle la station directement.

Touche [▶II]

- Utilisez cette touche pour régler le mode d'attente PTY (Type de programme) ou les éléments PTY en mode DAB.
- Commute sur le mode image du téléviseur ou sur le mode image du magnétoscope (externe).

Touches [◀◀], [▶▶]

- Sélectionne une station.

Touche [BND]

- Sélectionne la gamme.
- Si vous maintenez la touche enfoncée, elle commute sur la syntonisation automatique ou la syntonisation manuelle.

Rubriques d'affichage

ENT : Indication de saisie

MANU : Indication de fonctionnement manuel

Indication de l'état de fonctionnement
Les titres, noms de station (PS), le code
PTY, CT (horloge), etc. sont affichés.

Indication de canal pré-réglé (1 à 6)
Indication de numéro de disque (1 à 12)

Indication de Z-Enhancer Plus



« DAB » : Indication DAB

CAF : Indication de fréquence alternative

CREG : Indication régionale

CTA : Indication d'annonce sur la circulation routière

CTP : Indication de programme d'informations routières

CPTY : Indication de type de programme

INFO : Indication d'informations pour DAB

M-B EX : Indication MAGNA BASS EXTEND

ST : Indication de stéréo pour DAB

DISC : Indication de disque

SCN : Indication de balayage

RPT : Indication de répétition

RDM : Indication de lecture aléatoire

MUTE : Indication de mise en sourdine

Ecran LCD

Par temps très froid, les mouvements sur l'écran risquent de s'effectuer plus lentement et l'écran de s'obscurcir. Ceci est normal. L'écran redeviendra normal lorsque la température elle aussi redeviendra normale.

4. CLAVIER DE COMMANDE AMOVIBLE (DCP)

Le clavier de commande se retire, de façon à éviter le vol. Quand vous l'enlevez, rangez-le dans le boîtier CLAVIER DE COMMANDE AMOVIBLE (DCP) pour le protéger des rayures.

Nous vous recommandons d'emporter le clavier de commande avec vous quand vous quittez votre voiture.

Retrait du CLAVIER DE COMMANDE AMOVIBLE (DCP)

1. Maintenez la touche [FNC] enfoncée pendant 1 seconde ou plus pour mettre l'appareil hors tension.
2. Appuyez sur la touche [RELEASE].

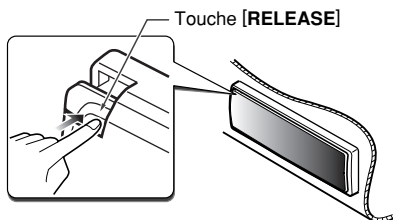

* Le clavier DCP est déverrouillé.

3. Retirez le CLAVIER DE COMMANDE AMOVIBLE.

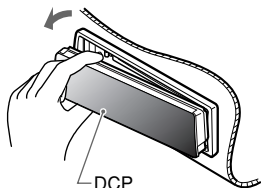

Fixation du CLAVIER DE COMMANDE AMOVIBLE

1. Insérez le côté droit du CLAVIER DE COMMANDE AMOVIBLE dans l'appareil principal.
2. Insérez le côté gauche du CLAVIER DE COMMANDE AMOVIBLE dans l'appareil principal.

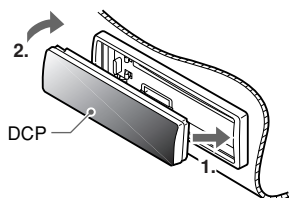

Rangement du clavier DCP dans le boîtier de clavier DCP

Saisissez le clavier DCP et dirigez-le comme représenté sur la figure ci-dessous, puis placez-le dans le boîtier de clavier DCP fourni avec l'appareil. (Vérifiez que le clavier DCP est orienté correctement.)

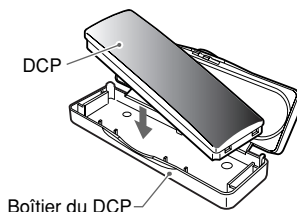

⚠ PRÉCAUTION

- Le CLAVIER DE COMMANDE AMOVIBLE est très sensible aux chocs. Quand vous l'enlevez, faites attention de ne pas le faire tomber ni le heurter violemment.
- Si vous appuyez sur la touche de dégagement et que le CLAVIER DE COMMANDE AMOVIBLE est déverrouillé, il risque de tomber sous l'effet des vibrations de la voiture. Quand vous avez retiré le CLAVIER DE COMMANDE AMOVIBLE, rangez-le toujours dans son boîtier pour éviter de l'endommager. (Voir la figure ci-dessous.)
- Le connecteur qui raccorde l'appareil principal au CLAVIER DE COMMANDE AMOVIBLE est une pièce extrêmement importante. Faites attention de ne pas l'abîmer en appuyant dessus avec les ongles, un tournevis, etc.

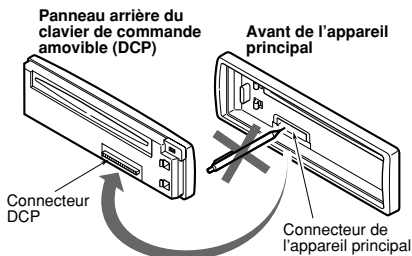

Remarque:

- Si le CLAVIER DE COMMANDE AMOVIBLE est sale, enlevez la saleté avec un chiffon doux et sec.

5. TÉLÉCOMMANDE (EN OPTION)

Si vous achetez la télécommande RCB-164 vendue séparément, vous pouvez profiter des avantages offerts par les fonctions de la télécommande.

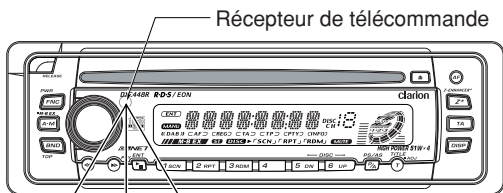

Rayon d'action: 30° dans toutes les directions

Emetteur de signal

Télécommande

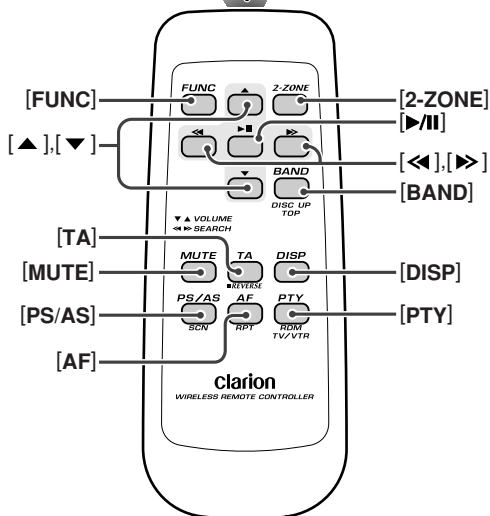

Installation des piles

1. Retournez la télécommande à l'envers, puis poussez le couvercle arrière dans le sens de la flèche.
2. Insérez les piles AA (SUM-3, IECR-6/1,5 V) fournies avec la télécommande dans le sens indiqué sur la figure, puis refermez le couvercle arrière.

Remarques:

Une utilisation incorrecte des piles risque de les faire exploser. Notez les points suivants:

- Quand vous remplacez les piles, remplacez bien les deux piles en même temps.
- Ne court-circuitez pas, ne démontez pas et ne chauffez pas les piles.
- Ne jetez pas les piles au feu.
- Mettez les piles usées au rebut de la manière appropriée.

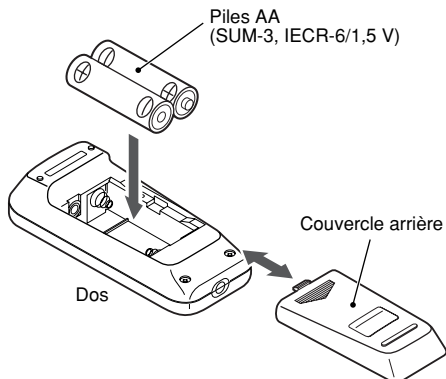

Fonctions des touches de la télécommande

Mode Touche	Radio (RDS) / DAB	CD	Changeur de CD Changeur de DVD	Téléviseur
[FUNC]	Fait passer entre Radio, DAB, CD, changeur CD, changeur DVD et Téléviseur.			
[BAND]	Sélection de la gamme de réception.	Lecture de la première plage. Lecture TOP.	Saut au disque suivant dans l'ordre croissant.	Sélection de la gamme de réception.
[▲], [▼]	Augmentation et diminution du volume (tous les modes).			
[◀], [▶]	Balayage ascendant/descendant des canaux préréglés.	Sélection ascendante/descendante des plages. Pression de plus de 1 seconde: Avance rapide/retour rapide.		Balayage ascendant/descendant des canaux préréglés.
[▶/II]	Sans fonction.	Commutation entre la lecture et la pause.		Sans fonction.
[MUTE]	Mise en/hors service du silencieux.			
[TA]	Marche/arrêt d'annonces sur la circulation routière.			
[DISP]	Fait passer entre l'affichage principal, l'affichage auxiliaire et l'affichage d'horloge (CT).			
[PS/AS]	Balayage des stations préréglées. Pression de 2 secondes: Préréglage automatique des stations.	Lecture des introductions.	Lecture des introductions. Pression de plus de 1 seconde: Balayage de tous les disques.	Balayage des stations préréglées. Pression de 2 secondes: Préréglage automatique des stations.
[AF]	Marche/arrêt de la fonction AF. Pression de plus de 1 seconde: Marche/arrêt de la fonction REG.	Lecture répétée.	Lecture répétée. Pression de plus de 1 seconde: Lecture répétée de tous les disques.	Sans fonction.
[PTY]	Marche/arrêt du mode d'attente PTY.	Lecture aléatoire.	Lecture aléatoire. Pression de plus de 1 seconde: Lecture aléatoire de tous les disques.	Commute alternativement entre la télévision (TV) et le magnétoscope (VTR).

* Certaines des touches correspondantes de l'appareil principal et de la télécommande ont des fonctions différentes.

* La touche [2-ZONE] n'est pas disponible.

6. FONCTIONNEMENT

Fonctionnement de base

Remarque: Lisez bien ce chapitre en vous référant aux schémas de la façade, au chapitre "2. LES COMMANDES", à la page 5 (dépliante).

⚠ PRÉCAUTION

Réglez bien le volume au minimum avant de mettre l'appareil hors tension. Un son puissant au moment de la mise sous tension risque d'abîmer les tympans et d'endommager l'appareil. Si vous mettez l'appareil hors tension avec le volume réglé à un niveau élevé et que vous remettez l'appareil sous tension, l'augmentation brusque du volume risque de vous abîmer les tympans et d'endommager l'appareil.

Mise sous/hors tension

Remarque:

• Faites attention si l'appareil fonctionne pendant longtemps sans que le moteur de la voiture ne tourne. Si la batterie se décharge, vous ne pourrez plus démarrer le moteur et vous risquez de raccourcir la durée de vie de la batterie.

1. Appuyez sur la touche [FNC].
2. L'éclairage et l'afficheur de l'appareil s'allument. L'appareil se souvient du dernier mode de fonctionnement et il commute automatiquement sur ce mode.
3. Maintenez la touche [FNC] enfoncé pendant 1 seconde ou plus pour mettre l'appareil hors tension.

Remarque:

• Vérification du système

La première fois que vous mettez l'appareil sous tension après avoir effectué les raccordements, vous devez vérifier s'il est bien raccordé. Quand l'appareil est sous tension et que "SYSTEM" et "PUSH PWR" s'allument alternativement sur l'afficheur, appuyez sur la touche [FNC]. La vérification du système démarre. Quand la vérification du système est terminée, appuyez de nouveau sur la touche [FNC].

Sélection du mode

1. Appuyez sur la touche [FNC] pour changer de mode de fonctionnement.
2. Chaque fois que vous appuyez sur la touche [FNC], le mode de fonctionnement change dans l'ordre suivant:

Mode radio → Mode DAB → Mode CD →
Mode changeur CD → Mode changeur DVD
→ Mode téléviseur → Mode radio ...

* Les appareils externes non raccordés via la liaison CeNET ne sont pas affichés.

Réglage du volume

Tournez le bouton [ROTARY] dans le sens des aiguilles d'une montre pour augmenter le volume; tournez-le dans le sens inverse pour diminuer le volume.

* Le niveau de volume se règle entre 0 (minimum) et 33 (maximum).

Sélection de l'affichage

Appuyez sur la touche [DISP] pour sélectionner l'affichage. Chaque fois que vous appuyez sur la touche [DISP], l'affichage change dans l'ordre suivant:

Affichage principal

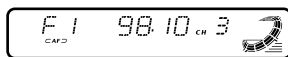

Affichage auxiliaire

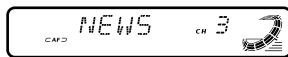

Affichage de l'horloge (CT)

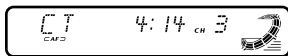

Affichage principal

- * Une fois sélectionné, votre affichage favori devient l'affichage par défaut. Quand vous réglez une fonction, par exemple le volume, l'écran passe momentanément à l'affichage de la fonction en question, puis il revient à votre affichage favori quelques secondes après le réglage.
- * Pour les détails sur la façon d'entrer les titres, voyez la sous-section "Entrée de titres" dans la section "Opérations communes aux deux modes".
- * Lorsque l'appareil ne reçoit pas de données CT, "CT—:—" s'allume sur l'afficheur.

Réglage de la fonction Z-Enhancer Plus

L'appareil possède 4 types d'effets de tonalité enregistrés en mémoire. Sélectionnez celui de votre choix.

* Le réglage usine est "Z+ OFF" (personnalisé utilisateur).

Chaque fois que vous appuyez sur la touche [Z+], l'effet de tonalité change dans l'ordre suivant:

"Z+ OFF" → "B-BOOST" → "IMPACT" → "EXCITE" → "CUSTOM" → "Z+ OFF" ...

- B-BOOST : Graves accentués
- IMPACT : Graves et aigus accentués
- EXCITE : Graves et aigus accentués, à moitié désaccentués
- CUSTOM : Réglage personnalisé utilisateur
- Z+ OFF : Pas d'effet sonore

Réglage de la tonalité

Appuyez sur la touche [A-M] et sélectionnez la rubrique à régler. Chaque fois que vous appuyez sur la touche [A-M], la rubrique change dans l'ordre suivant:

- Si vous réglez "B-BOOST"
"B-BOOST" → "BAL 0" → "FAD 0" → Dernier mode de fonction
- Si vous réglez "IMPACT"
"IMPACT" → "BAL 0" → "FAD 0" → Dernier mode de fonction
- Si vous réglez "EXCITE"
"EXCITE" → "BAL 0" → "FAD 0" → Dernier mode de fonction
- Si vous réglez "CUSTOM"
"BASS" → "TREBLE" → "BAL 0" → "FAD 0" → Dernier mode de fonction
- Si vous réglez "Z+ OFF"
"BAL 0" → "FAD 0" → Dernier mode de fonction

Ajustement des graves (Gain, Fréquence, courbe Q)

Cet ajustement peut être réalisé quand la fonction Z-Enhancer Plus est réglé sur "CUSTOM".

1. Appuyez sur la touche [A-M] et sélectionnez "BASS".
2. Tournez le bouton [ROTARY] dans le sens des aiguilles d'une montre pour accentuer les graves, ou dans le sens inverse pour atténuer les graves.
* Le réglage par défaut est "B<G 0>". (Plage de réglage: -6 à +6)
3. Appuyez sur la touche [◀] ou [▶] pour choisir "B<F 60>".
Tournez le bouton [ROTARY] dans le sens des aiguilles d'une montre ou dans le sens contraire pour sélectionner la fréquence.
* Le réglage par défaut de l'usine est "B<F 60>". (Ajustement 60/100/200 Hz)
4. Appuyez sur la touche [◀] ou [▶] pour choisir "B<Q 1>".
Tournez le bouton [ROTARY] dans le sens des aiguilles d'une montre ou dans le sens contraire pour sélectionner la courbe Q.
* Le réglage par défaut de l'usine est "B<Q 1>". (Ajustement 1/1.25/1.5/2)
5. Quand le réglage est terminé, appuyez plusieurs fois de suite sur la touche [A-M] jusqu'à ce que vous obteniez le mode de fonctionnement voulu.

Ajustement des aigus (Gain, Fréquence)

Cet ajustement peut être réalisé quand la fonction Z-Enhancer Plus est réglé sur "CUSTOM".

1. Appuyez sur la touche [A-M] et sélectionnez "TREBLE".
2. Tournez le bouton [ROTARY] dans le sens des aiguilles d'une montre pour accentuer les aigus, ou dans le sens inverse pour atténuer les aigus.
* Le réglage par défaut est "T<G 0>". (Plage de réglage: -6 à +6)
3. Appuyez sur la touche [◀] ou [▶] pour choisir "T<F 10>".
Tournez le bouton [ROTARY] dans le sens des aiguilles d'une montre ou dans le sens contraire pour sélectionner la fréquence.
* Le réglage par défaut de l'usine est "T<F 10>". (Ajustement 10 kHz/15 kHz)
4. Quand le réglage est terminé, appuyez plusieurs fois de suite sur la touche [A-M] jusqu'à ce que vous obteniez le mode de fonctionnement voulu.

Réglage de la balance gauche-droite

1. Appuyez sur la touche **[A-M]** et sélectionnez **"BAL 0"**.
2. Tournez le bouton **[ROTARY]** dans le sens des aiguilles d'une montre pour augmenter le son de l'enceinte droite; et tournez-le dans le sens inverse pour accentuer le son de l'enceinte gauche.
 - * Le réglage par défaut est **"BAL 0"**. (Plage de réglage: L13 à R13)
3. Quand le réglage est terminé, appuyez plusieurs fois de suite sur la touche **[A-M]** jusqu'à ce que vous obteniez le mode de fonctionnement voulu.

Réglage de la balance avant-arrière

1. Appuyez sur la touche **[A-M]** et sélectionnez **"FAD 0"**.
2. Tournez le bouton **[ROTARY]** dans le sens des aiguilles d'une montre pour accentuer le son des enceintes avant, et tournez-le dans le sens inverse pour accentuer le son des enceintes arrière.
 - * Le réglage par défaut est **"FAD 0"**. (Plage de réglage: F12 à R12)
3. Quand le réglage est terminé, appuyez plusieurs fois de suite sur la touche **[A-M]** jusqu'à ce que vous obteniez le mode de fonctionnement voulu.

Ajustement de la fonction Z-Enhancer Plus

1. Appuyez sur la touche **[Z+]** et choisissez le mode Z-Enhancer Plus à ajuster.
2. Appuyez sur la touche **[A-M]** et tournez le bouton **[ROTARY]** dans le sens des aiguilles d'une montre pour ajuster dans la direction + ou tournez dans le sens contraire des aiguilles d'une montre pour ajuster dans la direction -.
 - Quand **"B-BST 0"** est sélectionné, vous pouvez ajuster les graves dans une plage de -3 à 3.
 - Quand **"IMPACT 0"** est choisi, vous pouvez ajuster les graves et les aigus dans une plage de -3 à 3.
 - Quand **"EXCITE 0"** est sélectionné, vous pouvez ajuster les graves et les aigus dans une plage de -3 à 3.

* Maintenez la touche **[Z+]** enfoncée pendant 2 secondes ou plus pour sélectionner le mode **"CUSTOM"**.

Les caractéristiques des graves/aigus deviennent plates et l'indication **"Z+ FLAT"** apparaît sur l'affichage.

Appuyez de nouveau sur la touche **[Z+]** pour revenir sur le mode **"Z+ OFF"**.

Réglage MAGNA BASS EXTEND

La commande MAGNA BASS EXTEND n'ajuste pas la plage des sons graves comme la fonction d'ajustement des sons normaux, mais elle accentue la plage des sons graves profonds pour fournir un son plus dynamique.

1. Appuyez et maintenez la touche **[A-M]** enfoncée pendant une seconde ou plus pour activer l'effet MAGNA BASS EXTEND. L'indication **"M-B EX"** s'allume sur l'affichage.
2. Appuyez et maintenez la touche **[A-M]** enfoncée pendant une seconde ou plus pour désactiver l'effet MAGNA BASS EXTEND. L'indication **"M-B EX"** disparaît de l'affichage.
 - * Par défaut, ce réglage est désactivé.

Fonction CT (Heure de l'horloge)

La fonction CT reçoit les données CT envoyées par une station RDS et elle affiche l'heure. Appuyez sur la touche **[DISP]** pour passer à l'affichage CT.

* Si l'appareil ne reçoit pas de données CT, **"CT—:—"** s'affiche.

Remarque:

- Les données CT ne sont pas diffusées dans tous les pays et par toutes les stations de radiodiffusion. Par ailleurs, dans certaines régions, les données CT peuvent ne pas s'afficher avec précision.

Ecoute de la radio

1. Appuyez sur la touche **[FNC]** et sélectionnez le mode radio. La fréquence ou PS apparaît sur l'afficheur.
 - * PS: Nom de service de programme
2. Appuyez sur la touche **[BND]** et sélectionnez la gamme. Chaque fois que vous appuyez sur la touche, la gamme de réception radio change dans l'ordre suivant:
FM1 → FM2 → FM3 → AM (PO/GO) → FM1...
3. Appuyez sur la touche [**◀◀**] ou [**▶▶**] pour accorder la station.

Syntonisation

Il existe 3 modes de syntonisation au choix: la syntonisation automatique, la syntonisation manuelle, et la syntonisation des stations prérégées.

Syntonisation automatique

Il existe 2 modes de syntonisation automatique au choix: la recherche automatique (DX SEEK) et la recherche locale (LOCAL SEEK).

DX SEEK permet de syntoniser automatiquement toutes les stations recevables; LOCAL SEEK permet de syntoniser uniquement les stations offrant une bonne sensibilité de réception.

1. Appuyez sur la touche **[BND]** et sélectionnez la gamme (FM ou AM (PO/GO)).
2. Syntonisez la station.
 - * Si "MANU" est allumé sur l'afficheur, maintenez la touche **[BND]** enfoncée pendant 1 seconde ou plus. "MANU" s'éteint sur l'afficheur et la syntonisation automatique est possible.
 - * Si "TA" est allumé sur l'afficheur, les stations TP sont automatiquement syntonisées.

● Recherche automatique (DX SEEK)

Appuyez sur la touche [**◀◀**] ou [**▶▶**] pour syntoniser automatiquement la station.

Si vous appuyez sur la touche [**▶▶**], la station est recherchée vers le haut de la plage de fréquence; si vous appuyez sur la touche [**◀◀**], elle est recherchée vers le bas de la plage de fréquence.

* Quand la syntonisation automatique débute, "DX" s'allume sur l'afficheur.

● Recherche locale (LOCAL SEEK)

Si vous maintenez la touche [**◀◀**] ou [**▶▶**] enfoncée pendant 1 seconde ou plus, la syntonisation automatique locale s'effectue. Les stations offrant une bonne sensibilité de réception sont captées.

* Quand la recherche locale débute, "LO" s'allume sur l'afficheur.

Accord manuel

Il existe 2 méthodes au choix: l'accord rapide, et l'accord par paliers.

En mode d'accord par palier, le canal est recherché palier par paliers; en mode d'accord rapide, le canal est recherché rapidement.

1. Appuyez sur la touche **[BND]** et sélectionnez la gamme (FM ou AM (PO/GO)).
 - * Si "MANU" n'est pas allumé sur l'afficheur, maintenez la touche **[BND]** enfoncée pendant 1 seconde ou plus. "MANU" s'allume et la syntonisation manuelle est possible.
2. Accordez la station.

● Accord rapide:

Maintenez la touche [**◀◀**] ou [**▶▶**] enfoncée pendant 1 seconde ou plus pour accorder la station.

● Accord par paliers:

Appuyez sur la touche [**◀◀**] ou [**▶▶**] pour accorder la station manuellement.

* Si vous restez plus de 7 secondes sans effectuer d'opération, la syntonisation manuelle s'annule et l'affichage revient au mode précédent.

Rappel d'une station prérégée

Il est possible de mémoriser jusqu'à 24 stations (6 FM1, 6 FM2, 6 FM3 et 6 AM) sur les 24 adresses mémoires. Appuyez sur la touche de **[DIRECT]** correspondante pour rappeler automatiquement la station.

1. Appuyez sur la touche **[BND]** et sélectionnez la gamme (FM ou AM (PO/GO)).
2. Appuyez sur la touche de **[DIRECT]** correspondante pour rappeler la station mémorisée.
 - * Maintenez l'une des touches de **[DIRECT]** enfoncée pendant 2 secondes ou plus pour mémoriser la station en cours de réception.

Mémorisation manuelle

1. Sélectionnez la station par accord automatique, accord manuel ou accord des stations prérégées.
2. Maintenez l'une des touches de **[DIRECT]** enfoncée pendant 2 secondes ou plus pour mémoriser la station en cours de réception.

Fonctionnement de la radio

Mémorisation automatique

Le préréglage automatique des stations est une fonction qui permet de mémoriser automatiquement un maximum de 6 stations les unes après les autres. Les stations préalablement mémorisées ne sont pas recouvertes dans l'adresse mémoire s'il n'est pas possible de capter 6 stations puissantes.

1. Appuyez sur la touche **[BND]** et sélectionnez la gamme (FM ou AM (PO/GO)).
2. Maintenez la touche **[P/A]** enfoncée pendant 2 secondes ou plus. Les stations offrant une bonne sensibilité de réception sont automatiquement mémorisées sur les canaux de préréglage.

* Quand vous effectuez un préréglage automatique dans les gammes FM, les stations sont enregistrées dans FM3 même si vous avez choisi FM1 ou FM2 pour la mémorisation.

Balayage des stations préréglées

Cette fonction permet de balayer les adresses mémoires l'une après l'autre dans l'ordre. Ceci est pratique pour rechercher une station donnée.

1. Appuyez sur la touche **[P/A]**.
2. Lorsque la station voulue est accordée, appuyez à nouveau sur la touche **[P/A]** pour continuer à recevoir la station.

Remarque:

• Faites attention de ne pas maintenir la touche **[P/A]** enfoncée pendant 2 secondes ou plus, car la fonction de préréglage automatique des stations entrerait en service et l'appareil commencerait à mémoriser les stations.

Fonctionnement RDS

RDS (Radio Data System)

L'appareil comprend un décodeur de système RDS qui supporte les stations diffusant des données RDS.

Ce système permet à la radio d'afficher le nom de la station en cours de réception (PS), ainsi que de commuter automatiquement sur une meilleure fréquence s'il en existe une dans la région lors de longs déplacements (commutation AF).

Il permet également de recevoir automatiquement les annonces sur la circulation routière ou une émission du type de programme spécifié lorsqu'elles sont diffusés par une station RDS, quel que soit le mode de fonctionnement actuel de l'appareil.

En outre, lors de la réception d'une information EON, cette information permet de commuter automatiquement sur les autres stations préréglées du même réseau et d'interrompre la station en cours de réception par la diffusion des annonces sur la circulation routière des autres stations (TP). Cette fonction n'est pas disponible dans toutes les régions.

Pour pouvoir utiliser la fonction RDS, réglez toujours la radio en mode FM.

- AF : Alternative frequencies (Fréquences alternatives)
- PS : Programme Service Name (Nom du service de programme)
- PTY : Programme Type (Type de programme)
- EON : Enhanced Other Network (Autre réseau renforcé)
- TP : Traffic Programme (Programme d'annonces sur la circulation routière)

* L'interruption RDS ne fonctionne pas pendant la réception radio AM.

* Lorsque l'appareil reçoit un signal RDS et qu'il peut lire les données PS, le voyant PS apparaît sur l'afficheur.

Fonction AF (Fréquence alternative)

La fonction AF permet à l'appareil de conserver une réception optimale en commutant sur une autre fréquence du même réseau.

* Le réglage usine est "ON" (activé).

● Mise hors service de la fonction AF

Appuyez sur la touche **[AF]**. "AF" s'éteint sur l'afficheur et la fonction AF est désactivée.

● Mise en service de la fonction AF

Appuyez sur la touche **[AF]**. "AF" s'allume sur l'afficheur et la fonction AF est désactivée.

* Si les conditions de réception de la station se détériorent, "SEARCH" s'allume sur l'afficheur et la radio recherche la même émission sur une autre fréquence.

● **Commutation de la fonction AF entre RDS et DAB**

Lorsque la même émission est diffusée à la fois par RDS et par DAB et que cette fonction est activée, l'appareil commute automatiquement sur l'émission offrant la meilleure qualité de réception.

* Cette fonction n'est possible que si le module DAB DAH913 ou DAH923, vendu séparément, a été raccordé.

* Le réglage usine est "ON" (activé).

1. Maintenez le côté droit ou le côté gauche de la touche [T] enfoncé pendant 1 seconde ou plus pour passer à l'affichage de sélection de réglage.
2. Appuyez sur la touche [◀] ou [▶] pour sélectionner "LINK ACT".
3. Tournez le bouton [ROTARY] vers la droite pour "ON" (activer) ou vers la gauche pour "OFF" (désactiver) la fonction.

● **ON:**

La commutation AF entre RDS et DAB est activée.

● **OFF:**

La commutation AF entre RDS et DAB est désactivée.

4. Appuyez sur la touche [T] pour revenir au mode précédent.

Fonction REG (Programme régional)

Quand la fonction REG est activée, la réception des stations régionales est optimisée. Lorsque la fonction est désactivée, l'appareil commute sur la station régionale de la zone suivante quand vous pénétrez dans une autre région.

* Le réglage usine est "OFF" (désactivé).

Remarques:

- Cette fonction est sans effet lors de la réception des stations nationales comme la BBC R2.
- La mise en/hors service de la fonction REG est effective lorsque la fonction AF est activée.

● **Mise en service de la fonction REG**

Maintenez la touche [AF] enfoncée pendant 1 seconde ou plus.

"REG" s'allume sur l'afficheur et la fonction REG est activée.

● **Mise hors service de la fonction REG**

Maintenez la touche [AF] enfoncée pendant 1 seconde ou plus.

"REG" s'éteint sur l'afficheur et la fonction REG est désactivée.

Syntonisation manuelle des stations régionales apparentées

1. Cette fonction est effective lorsque la fonction AF est activée et la fonction REG désactivée.

Remarque:

- Cette fonction est effective lors de la réception de stations régionales apparentées.
2. Appuyez sur l'une des touches de [DIRECT] pour rappeler une station régionale.
 3. Si les conditions de réception de la station rappelée sont mauvaises, appuyez sur la même touche de [DIRECT]. L'appareil commute sur la station régionale correspondante.

TA (Annonces sur la circulation routière)

Lorsque l'appareil est en mode d'attente TA, vous recevez les annonces sur la circulation routière en priorité lorsqu'elles sont diffusées, indépendamment du mode de fonctionnement actuel. Vous pouvez également syntoniser automatiquement les stations TP (Programme d'annonces sur la circulation routière).

* Cette fonction n'est possible que si "TP" est allumé sur l'afficheur. Quand "TP" est allumé, cela veut dire que la station RDS en cours de réception diffuse des émissions d'annonces sur la circulation routière.

● **Pour activer le mode d'attente TA**

Si vous appuyez sur la touche [TA] lorsque seul "TP" est allumé sur l'afficheur, "TP" et "TA" s'allument sur l'afficheur et l'appareil passe en mode d'attente TA jusqu'à ce que les annonces sur la circulation routière soient diffusées.

Lorsque la diffusion des annonces sur la circulation routière démarre, "TRA INFO" s'allume sur l'afficheur. Si vous appuyez alors sur la touche [TA] pendant la réception des annonces sur la circulation routière, les annonces sur la circulation routière s'annulent et l'appareil passe en mode d'attente TA.

● **Annulation du mode d'attente TA**

Lorsque "TP" et "TA" est allumé sur l'afficheur, appuyez sur la touche [TA]. "TA" disparaît de l'afficheur et le mode d'attente TA est annulé.

* Si "TP" n'est pas allumé, appuyez sur la touche [TA] pour rechercher une station TP.

● Recherche d'une station TP

Quand vous appuyez sur la touche [TA] et que "TP" n'est pas allumé, "TA" s'allume sur l'afficheur et l'appareil reçoit une station TP automatiquement.

Remarque:

• Si aucune station TP n'est reçue, l'appareil continue la recherche. Appuyez à nouveau sur la touche [TA] pour éteindre "TA" sur l'afficheur et arrêter la recherche de station TP.

Fonction de mémorisation automatique des stations TP

Vous pouvez placer automatiquement jusqu'à 6 stations TP dans la mémoire de pré-réglage. Si le nombre des stations TP que vous pouvez recevoir est inférieur à 6, celles qui sont déjà mémorisées subsistent sans être écrasées.

"TA" étant allumé sur l'afficheur, maintenez la touche [P/A] enfoncée pendant 2 secondes ou plus. Les stations TP offrant une bonne sensibilité de réception sont placées dans la mémoire de pré-réglage.

* Les stations TP sont enregistrées dans FM3 même si vous avez choisi FM1 ou FM2.

PTY (Type de programme)

Cette fonction vous permet d'écouter une émission du type de programme sélectionné, même si l'appareil est réglé à un mode autre que la radio.

* Les émissions PTY ne sont pas encore disponibles dans tous les pays.

* En mode d'attente TA, les stations TP ont priorité sur les stations diffusant des émissions PTY.

● Réglage du mode d'attente PTY

Quand vous appuyez sur la touche [▶||], "PTY" s'allume sur l'afficheur et le mode d'attente PTY est activé. Quand l'émission du PTY sélectionné démarre, le nom de programme PTY apparaît sur l'afficheur.

● Annulation du mode d'attente PTY

Quand vous maintenez la touche [▶||] enfoncée pendant 1 seconde ou plus, "PTY" s'éteint sur l'afficheur et le mode d'attente PTY s'annule.

● Annulation d'une émission d'interruption PTY

Appuyez sur la touche [▶||] pendant l'émission d'interruption PTY. L'interruption PTY s'annule et l'appareil revient au mode d'attente PTY.

Sélection PTY

1. Quand vous appuyez sur la touche [▶||], l'appareil passe au mode de sélection PTY.
2. Appuyez sur l'une des touches de [DIRECT]. Ou bien, tournez le bouton [ROTARY] dans le sens des aiguilles d'une montre ou dans le sens inverse pour sélectionner le PTY.
 - * Nous donnons ci-dessous les réglages usine enregistrés sur les touches de [DIRECT].

No. de pré-réglage	Rubrique PTY	
	ENGLISH	Contenu
1	NEWS	Informations
2	INFO	Info-Service
3	POP M	Pop
4	SPORT	Sport
5	CLASSICS	Musique classique
6	EASY M	Chansons

3. Le mode de sélection PTY s'annule automatiquement 7 secondes après la sélection du PTY.

Recherche PTY

1. Quand vous appuyez sur la touche [▶||], le mode de sélection PTY est activé.
2. Sélectionnez le PTY.
3. Appuyez sur la touche [◀◀] ou [▶▶]. Si vous appuyez sur la touche [▶▶], l'appareil recherche une émission PTY vers le haut de la gamme de fréquence; si vous appuyez sur la touche [◀◀], l'appareil recherche une émission PTY vers le bas de la gamme de fréquence.

* Si aucune station présentant l'émission PTY sélectionnée ne peut être captée, l'appareil revient au mode antérieur.

Adresse mémoire PTY

1. Quand vous appuyez sur la touche [▶||], le mode de sélection PTY s'active.
2. Tournez le bouton [ROTARY] dans le sens des aiguilles d'une montre ou dans le sens inverse pour sélectionner le PTY.

Vous pouvez sélectionner l'un des 29 PTY ci-dessous.

3. Si vous maintenez l'une des touches de [DIRECT] enfoncée pendant 2 secondes ou plus, le PTY sélectionné est mémorisé dans cette adresse mémoire.

Rubrique PTY				
ENGLISH	GERMAN	SWEDISH	FRENCH	Contenu
NEWS	NACHRICH	NYHETER	INFOS	Informations
AFFAIRS	AKTUELL	AKTUELLT	MAGAZINE	Magazine
INFO	SERVICE	INFO	SERVICES	Info-Service
SPORT	SPORT	SPORT	SPORT	Sport
EDUCATE	BILDUNG	UTBILDN	EDUCATIF	Education
DRAMA	HÖR+LIT	TEATER	FICTION	Dramatique
CULTURE	KULTUR	KULTUR	CULTURE	Culture
SCIENCE	WISSEN	VETENSKP	SCIENCES	Sciences
VARIED	UNTERH	UNDERH	DIVERS	Divertissement
POP M	POP	POP	M POP	Pop
ROCK M	ROCK	ROCK	M ROCK	Rock
EASY M	U-MUSIK	LÄTTLYSS	CHANSONS	Chansons
LIGHT M	L-MUSIK	L KLASS	M CL LëG	Classique Léger
CLASSICS	E- MUSIK	KLASSISK	CLASSIQ	Musique classique
OTHER M	- - MUSIK	öVRIG M	AUTRE M	Autres Musiques
WEATHER	WETTER	VäDER	MëtëO	Météo
FINANCE	WIRTSCH	EKONOMI	ECONOMIE	Economie et Finances
CHILDREN	KINDER	FöR BARN	ENFANTS	Programmes pour enfants
SOCIAL	SOZIALES	SOCIALT	SOCIëTë	Société
RELIGION	RELIGION	ANDLIGT	RELIGION	Religion
PHONE IN	ANRUF	TELEFON	FORUM	Ligne ouverte et interactivité
TRAVEL	REISE	RESOR	VOYAGES	Voyages
LEISURE	FREIZEIT	FRITID	LOISIRS	Loisirs
JAZZ	JAZZ	JAZZ	JAZZ	Musique de jazz
COUNTRY	COUNTRY	COUNTRY	COUNTRY	Musique de country
NATION M	LANDES M	NATION M	CH PAYS	Chansons du pays
OLDIES	OLDIES	OLDIES	RëTRO	Musique rétro
FOLK M	FOLKLORE	FOLKM	FOLKLORE	Musique folklorique
DOCUMENT	FEATURE	DOKUMENT	DOCUMENT	Documentaire

Diffusion d'urgence

Si une diffusion d'urgence est reçue, toutes les opérations s'arrêtent. "ALARM" s'allume sur l'afficheur et le message d'urgence est diffusé.

● Annulation de la diffusion d'urgence

Si vous appuyez sur la touche [AF], la réception des émissions d'urgence s'annule.

Réglage de la langue d'affichage PTY

Vous pouvez sélectionner 4 langues au choix (anglais, allemand, suédois ou français) pour le PTY actuellement affiché.

* Le réglage usine est "ENGLISH" (anglais).

1. Maintenez la touche [T] enfoncée pendant 1 seconde ou plus pour passer à l'affichage de sélection de réglage.
2. Appuyez sur la touche [◀] ou [▶] et sélectionner "LANGUAGE".
3. Appuyez sur la touche [▶||].
4. Tournez le bouton [ROTARY] dans le sens des aiguilles d'une montre ou dans le sens inverse pour sélectionner la langue.
5. Appuyez sur la touche [▶||].
6. Appuyez sur la touche [T] pour revenir au mode précédent.

Réglage du volume TA, de diffusion d'urgence (ALARM) et PTY

Vous pouvez régler le volume des interruptions TA, ALARM et PTY pendant une interruption TA, ALARM ou PTY.

* Le réglage usine est "15".

Pendant une interruption TA, ALARM ou PTY, tournez le bouton [ROTARY] dans le sens des aiguilles d'une montre ou dans le sens inverse pour régler le volume au niveau voulu (de 0 à 33).

* Quand l'interruption TA, ALARM ou PTY prend fin, le volume revient au niveau antérieur à l'interruption.

Chargement d'un CD

Insérez un CD au centre de la FENTE À CD avec la face imprimée dirigée vers le haut. "LOADING" apparaît sur l'affichage, le CD est tiré dans la fente et la lecture démarre.

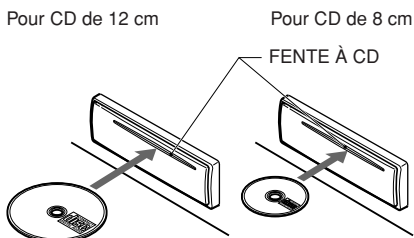

Remarques:

- N'insérez jamais d'objets étrangers dans la CD SLOT (FENTE À CD).
- Si le disque ne rentre pas facilement, il se peut qu'il y ait déjà un disque dans le mécanisme, ou que l'appareil ait besoin d'être réparé.
- Les disques, ne portant pas le label ou , et les CD-ROM ne peuvent pas être lus sur cet appareil.
- Certains modèles de CD enregistrés en mode CD-R/CD-RW risquent de ne pas être utilisables.

Chargement des disques de 8 cm

- * Vous n'avez pas besoin d'adaptateur pour lire les disques de 8 cm.
- * Insérez les disques de 8 cm au centre de la fente d'insertion.

Lecture d'un disque déjà chargé

Appuyez sur la touche [FNC] pour sélectionner le mode CD. La lecture commence automatiquement. S'il n'y a pas de disque dans l'appareil, "NO DISC" (pas de disque) apparaît sur l'afficheur.

Pause de la lecture

1. Appuyez sur la touche de [▶||] pour interrompre momentanément la lecture. "PAUSE" apparaît sur l'afficheur.
2. Pour reprendre la lecture, appuyez à nouveau sur la touche de [▶||].

Affichage des titres de CD

L'appareil est capable d'afficher les données de titre des CD-texte et les titres entrés par l'utilisateur.

1. Appuyez sur la touche [DISP] pour afficher le titre.
2. Chaque fois que vous maintenez la touche [DISP] enfoncée pendant 1 seconde ou plus, l'affichage du titre change dans l'ordre suivant:
Titre utilisateur (disque) → Titre de CD-texte (disque) → Nom de l'artiste → Titre de CD-texte (page) → Titre utilisateur (disque)...

Remarque:

- Si le CD en cours de lecture n'est pas un CD-texte ou si vous n'avez pas entré de titre pour le CD, "NO TITLE" apparaît sur l'afficheur.

Ejection d'un CD

1. Appuyez sur la touche [▲] pour éjecter le disque. Le disque s'éjecte. Sortez-le.

Remarque:

- Si vous insérez un disque de force avant le rechargement automatique, vous risquez d'endommager le disque.
- * Si le disque (12 cm) reste en position éjectée pendant 15 secondes, il se recharge automatiquement (Rechargement automatique).
- * Les disques de 8 cm ne sont pas automatiquement rechargés. Retirez-les bien après l'éjection.

Sélection d'une plage

● Plage suivante

1. Appuyez sur la touche [▶▶] pour aller au début de la plage suivante.
2. Chaque fois que vous appuyez sur la touche [▶▶], la plage avance jusqu'au début de la plage suivante.

● Plage précédente

1. Appuyez sur la touche [◀◀] pour aller au début de la plage actuelle.
2. Appuyez deux fois sur la touche [◀◀] pour aller au début de la plage précédente.

Avance rapide/retour rapide

● Avance rapide:

Maintenez la touche [▶▶] enfoncée pendant 1 seconde ou plus.

● Retour rapide:

Maintenez la touche [◀◀] enfoncée pendant 1 seconde ou plus.

Fonction de lecture de la première plage (TOP)

La fonction Top ramène le lecteur CD à la première plage du disque. Appuyez sur la touche [BND] pour lire la première plage (page No. 1) du disque.

Lecture des introductions

La lecture des introductions recherche et lit automatiquement les 10 premières secondes de chacune des plages du disque. Cette fonction se poursuit sur tout le disque jusqu'à ce que vous l'annuliez.

* La lecture des introductions est très utile pour rechercher la plage de votre choix.

1. Appuyez sur la touche [SCN] pour démarrer la lecture des introductions de plage. "SCN" s'allume sur l'afficheur.
2. Pour annuler la lecture des introductions, appuyez à nouveau sur la touche [SCN]. "SCN" s'éteint sur l'afficheur et la lecture de la plage en cours continue.

Lecture répétée

La lecture répétée permet de lire la plage sélectionnée de façon répétée. Cette fonction se poursuit automatiquement jusqu'à ce que vous l'annuliez.

1. Appuyez sur la touche [RPT] pour démarrer la lecture des introductions de plage. "RPT" s'allume sur l'afficheur et la plage en cours est répétée.
2. Pour annuler la lecture répétée, appuyez à nouveau sur la touche [RPT]. "RPT" s'éteint sur l'afficheur et la lecture normale reprend.

Lecture aléatoire

La lecture aléatoire permet de lire toutes les plages d'un disque en cours dans un ordre au hasard. Cette fonction se poursuit automatiquement jusqu'à ce que vous l'annuliez.

1. Appuyez sur la touche **[RDM]**. "RDM" s'allume sur l'afficheur, une plage est sélectionnée au hasard et sa lecture démarre.
2. Pour annuler la lecture aléatoire, appuyez à nouveau sur la touche **[RDM]**. L'indication "RDM" disparaît de l'affichage et la lecture normale reprend son cours.

Opérations communes aux deux modes

Commande d'atténuateur

Vous pouvez mettre la commande d'atténuateur en service ("ON") ou hors service ("OFF").

* Le réglage usine est "ON".

1. Maintenez la touche **[T]** enfoncée pendant 1 seconde ou plus pour passer à l'affichage de sélection de réglage.
2. Appuyez sur la touche **[◀◀]** ou **[▶▶]** pour sélectionner "DIMMER".
3. Tournez le bouton **[ROTARY]** dans le sens des aiguilles d'une montre ou dans le sens inverse pour sélectionner "ON" ou "OFF".
4. Appuyez sur la touche **[T]** pour revenir au mode précédent.

Réglage de la sortie des enceintes de la voiture pour le téléphone portable (en option TEL-002)

* Le réglage usine est "RIGHT" (droite).

* Pour envoyer des appels téléphoniques, ON (activez) l'interruption pour téléphone portable.

1. Maintenez la touche **[T]** enfoncée pendant 1 seconde ou plus pour passer à l'affichage de sélection de réglage.
2. Appuyez sur la touche **[◀◀]** ou **[▶▶]** pour sélectionner "TEL-SP".
3. Tournez le bouton **[ROTARY]** dans le sens des aiguilles d'une montre pour sélectionner "RIGHT", ou dans le sens inverse pour sélectionner "LEFT".

● RIGHT:

Vous pouvez recevoir les appels téléphoniques par l'enceinte avant droite raccordée à l'appareil.

● LEFT:

Vous pouvez recevoir les appels téléphoniques par l'enceinte avant gauche raccordée à l'appareil.

4. Appuyez sur la touche **[T]** pour revenir au mode précédent.

Réglage d'interruption pour téléphone portable

Si vous connectez cet appareil et votre téléphone portable avec le module vendu séparément (TEL-002), vous pouvez écouter vos appels téléphoniques sur les enceintes de votre voiture.

* Le réglage usine est "OFF" (désactivé).

- Maintenez la touche [T] enfoncée pendant 1 seconde ou plus pour passer à l'affichage de sélection de réglage.
- Appuyez sur la touche [◀] ou [▶] pour sélectionner "TEL-SW".
- Tournez le bouton [ROTARY] dans le sens des aiguilles d'une montre ou dans le sens inverse pour effectuer le réglage. Chaque fois que vous tournez le bouton [ROTARY], le réglage change dans l'ordre suivant:
OFF → ON → MUTE → OFF...

● **OFF:**

L'appareil continue à fonctionner normalement quand vous utilisez le téléphone portable.

Remarque:

- Si vous raccordez un kit "mains libres", veillez bien à régler sur ON pour pouvoir recevoir les sons du téléphone par le système.

● **ON:**

Vous utilisez le téléphone portable via les enceintes raccordées à l'appareil.

* Si vous écoutez les appels par les enceintes de la voiture, vous devrez régler le volume à l'aide du bouton [ROTARY].

● **MUTE:**

Le son de l'appareil est mis en sourdine pendant les appels téléphoniques.

- Appuyez sur la touche [T] pour revenir au mode précédent.

Mise en/hors service de la fonction d'économiseur d'écran

L'appareil est doté d'une fonction d'économiseur d'écran qui vous permet d'afficher différents motifs et caractères dans la section d'affichage de l'état de fonctionnement, et ce dans un ordre aléatoire. Vous pouvez activer ou désactiver cette fonction.

Si vous appuyez sur une touche lorsque la fonction d'économiseur d'écran est en service, l'affichage de l'opération correspondant à la touche actionnée apparaît pendant environ 30 secondes, puis l'affichage revient à l'économiseur d'écran.

* Le réglage usine est "SS".

- Maintenez la touche [T] enfoncée pendant 1 seconde ou plus pour passer à l'affichage de sélection de réglage.
- Appuyez sur la touche [◀] ou [▶] et sélectionnez "SCRN SVR".

- Appuyez sur la touche [▶III].
- Tournez le bouton [ROTARY] dans le sens des aiguilles d'une montre ou dans le sens inverse pour effectuer le réglage. Chaque fois que vous tournez le bouton [ROTARY], le réglage change dans l'ordre suivant:
OFF (Désactivé) → SS → MESSAGE.
- Appuyez sur la touche [▶III] pour mémoriser le réglage.
- Appuyez sur la touche [T] pour revenir au mode précédent.

Entrée de titres

Vous pouvez entrer des titres de 8 caractères de long maximum dans la mémoire et les afficher pour le CD, le changeur de CD et les stations de TV. Le nombre de titres que vous pouvez entrer pour chaque mode est le suivant.

Mode	Nombre de titres
Mode CD	50 titres
Mode TV	20 titres

Mode changeur de CD	Nombre de titres
DCZ628 raccordé	100 titres
CDC655Tz raccordé	100 titres
CDC1255z raccordé	50 titres

- Appuyez sur la touche [FNC] pour sélectionner le mode pour lequel vous voulez entrer un titre (CD, changeur de CD ou TV).
- Sélectionnez et lisez un disque du changeur de CD ou accordez la chaîne de télévision pour lesquels vous voulez enregistrer un titre.
- Appuyez sur la touche [DISP] et obtenez l'affichage auxiliaire.
- Appuyez sur la touche [T].
- Appuyez sur la touche [◀] ou [▶] pour déplacer le curseur.
- Appuyez sur la touche [DISP] pour sélectionner un caractères. Chaque fois que vous appuyez sur la touche [DISP], le caractère change dans l'ordre suivant:
Lettres majuscules → Chiffres → Symboles → Tréma → Lettres majuscules...
- Tournez le bouton [ROTARY] pour sélectionner le caractère.
- Recommencez les opérations 5 à 7 pour entrer jusqu'à 8 caractères pour le titre.

- Maintenez la touche [▶|||] enfoncée pendant 2 secondes ou plus pour enregistrer le titre en mémoire et annuler le mode d'entrée de titre.

Effacement de titres

- Lisez le disque du changeur de CD et accordez la chaîne de télévision dont vous voulez effacer le titre.
- Appuyez sur la touche [DISP] et obtenez l'affichage auxiliaire.
- Appuyez sur la touche [T]; l'afficheur passe à l'Indication d'entrée de titre.
- Appuyez sur la touche [BND].
- Maintenez la touche [▶|||] enfoncée pendant 2 seconde ou plus pour effacer le titre et annuler le mode d'entrée de titre.

Réglage de la méthode de défilement du titre

Réglez la méthode de défilement dans CD-TEXT.

* Le réglage usine est "ON" (activé).

- Maintenez la touche [T] enfoncée pendant 1 seconde ou plus pour passer à l'affichage de sélection de réglage.
- Appuyez sur la touche [◀|] ou [▶|] et sélectionnez "SCROLL".
- Tournez le bouton [ROTARY] dans le sens des aiguilles d'une montre ou dans le sens inverse pour sélectionner "ON" ou "OFF".
 - **ON:**
Pour défiler automatiquement.
 - **OFF:**
Pour défiler juste une fois lorsque le titre change ou que vous appuyez sur la touche de titre.
- Appuyez sur la touche [T] pour revenir au mode précédent.

Sélection du mode CONTRASTE

* Le réglage par défaut est "5".

- Maintenez la touche [T] enfoncée pendant plus d'une seconde pour passer à l'affichage de sélection d'ajustement.
- Appuyez sur la touche [◀|] ou [▶|] pour sélectionner "CONTRAST".
- Tournez le bouton [ROTARY] pour sélectionner une valeur entre 1 et 8.
- Appuyez sur la touche [T] pour revenir au mode précédent.

Saisie de messages d'informations

Un message, comportant jusqu'à 30 caractères, peut être placé en mémoire et affiché comme type de réglage d'économie d'écran.

* Le réglage par défaut est "WELCOME TO CLARION".

- Maintenez la touche [T] enfoncée pendant plus d'une seconde pour passer à l'affichage de sélection d'ajustement.
- Appuyez sur la touche [◀|] ou [▶|] pour sélectionner "INPUT".
- Appuyez sur la touche [▶|||].
- Appuyez sur la touche [◀|] ou [▶|] pour déplacer le curseur.
- Appuyez sur la touche [DISP] pour sélectionner un caractère. A chaque pression sur la touche [DISP], les caractères changent dans l'ordre suivant :
Lettres majuscules → Chiffres → Symboles → Tréma → Lettres majuscules...
- Tournez le bouton [ROTARY] pour sélectionner le caractère souhaité.
- Répétez les étapes 4 à 6 pour saisir le message qui peut comporter jusqu'à 30 caractères.
- Maintenez la touche [▶|||] enfoncée pendant 2 secondes ou plus pour mémoriser le message et annuler la saisie de message.
 - * Vous pouvez appuyer sur la touche [BND] pour annuler la saisie de message. Ensuite, maintenez la touche [▶|||] enfoncée pendant 2 secondes ou plus pour mémoriser le message, et le message revient au réglage par défaut.
- Appuyez sur la touche [T] pour revenir au mode précédent.

7. FONCTIONNEMENT DES ACCESSOIRES

Fonctionnement du changeur de CD

Fonctionnement du changeur de CD

Si vous avez raccordé un changeur CD en option via le câble CeNET, l'appareil pourra piloter toutes les fonctions du changeur CD. L'appareil peut piloter au total 2 changeurs.

Appuyez sur la touche **[FNC]** pour sélectionner le mode changeur CD et commencer la lecture. Si vous avez raccordé 2 changeurs CD, appuyez sur la touche **[FNC]** pour sélectionner le changeur CD de lecture.

- * Si **"NO MAG"** apparaît sur l'afficheur, insérez un chargeur dans le changeur CD. **"DISC CHK"** apparaît sur l'afficheur pendant que le lecteur charge (vérifie) le chargeur.
- * Si **"NO DISC"** apparaît sur l'afficheur, éjectez le chargeur et insérez les disques un à un dans les fentes. Réinsérez le chargeur dans le changeur CD.

Remarque:

- Certains modèles de CD enregistrés en mode CD-R/CD-RW risquent de ne pas être utilisables.

⚠ PRÉCAUTION

Les disques CD-ROM ne peuvent pas être reproduits sur tous les changeurs de CD. Cela dépend du modèle.

Pause de la lecture

1. Appuyez sur la touche **[▶||]** pour interrompre momentanément la lecture. **"PAUSE"** apparaît sur l'afficheur.
2. Pour reprendre la lecture, appuyez à nouveau sur la touche **[▶||]**.

Affichage des titres de CD

Cet appareil permet d'afficher des données de titres pour CD-texte et des titres utilisateur, saisis sur cet appareil.

- * Les données de titres pour CD-texte peuvent être affichées par cet appareil seulement s'il est raccordé au CDC655Tz.

● Lors d'un branchement au DCZ628 ou au CDC1255z

Appuyez sur la touche **[DISP]** pour afficher le titre.

● Lors d'un branchement au CDC655Tz

1. Appuyez sur la touche **[DISP]** pour afficher le titre.
2. Chaque fois que la touche **[DISP]** est enfoncée pendant plus d'une seconde, l'affichage de titre change dans l'ordre suivant :
Titre utilisateur (disque) → Titre CD-texte (disque) → Nom de l'artiste → Titre CD-texte (page) → Titre utilisateur (disque)...

Remarque :

- Si le disque lu n'est pas un CD-texte ou si aucun titre utilisateur n'a été saisi, le message **"NO TITLE"** apparaît sur l'afficheur.
- Si un CD-texte ne comporte pas de titre de disque ou de titre de page, le message **"NO TITLE"** apparaît sur l'afficheur.

Pour faire défiler un titre

Réglez **"SCROLL"** sur **"ON"** (activé) ou **"OFF"** (désactivé).

(Le réglage par défaut est **"ON"** (activé).

Reportez-vous au paragraphe **"Mise en/hors service de la fonction d'économiseur d'écran"** dans la section **"Opérations communes aux deux modes"**.)

● Lors d'un réglage sur "ON"

Le titre continue de défiler automatiquement.

● Lors d'un réglage sur "OFF"

Pour faire défiler une fois lorsque le titre a été modifié ou que la touche **[T]** a été actionnée.

Sélection d'un CD

Appuyez sur la touche **[DN]** ou **[UP]** pour choisir le disque souhaité.

- * S'il n'y a pas de CD dans la fente du magasin, l'action de la touche **[UP]** ou **[DN]** est sans effet.

Sélection d'une plage

● Plage suivante

1. Appuyez sur la touche [▶▶] pour aller au début de la plage suivante.
2. Chaque fois que vous appuyez sur la touche [▶▶], la plage avance jusqu'au début de la plage suivante.

● Plage précédente

1. Appuyez sur la touche [◀◀] pour aller au début de la plage actuelle.
2. Appuyez deux fois sur la touche [◀◀] pour aller au début de la plage précédente.

Avance rapide/retour rapide

● Avance rapide

Maintenez la touche [▶▶] enfoncée pendant 1 seconde ou plus.

● Retour rapide

Maintenez la touche [◀◀] enfoncée pendant 1 seconde ou plus.

Lecture des introductions

La lecture des introductions recherche et lit automatiquement les 10 premières secondes de chacune des plages d'un disque. Cette fonction se poursuit sur tout le disque jusqu'à ce que vous l'annuliez.

* La lecture des introductions est très utile pour rechercher la plage de votre choix.

1. Appuyez sur la touche [SCN] pour commencer la lecture des introductions de plage. "SCN" s'allume sur l'afficheur.
2. Pour annuler la lecture des introductions, appuyez à nouveau sur la touche [SCN]. "SCN" s'éteint sur l'afficheur et la lecture de la plage en cours continue.

Balayage de tous les disques

Le balayage de tous les disques recherche et lit automatiquement les 10 premières secondes de chaque plage de tous les disques du changeur de CD sélectionné. Cette fonction se poursuit automatiquement jusqu'à ce que vous l'annuliez.

* Le balayage de tous les disques est pratique pour rechercher un disque.

1. Maintenez la touche [SCN] enfoncée pendant 1 seconde ou plus. "DISC" et "SCN" s'allument sur l'afficheur.

2. Pour annuler le balayage de tous les disques, appuyez à nouveau sur la touche [SCN]. "DISC" et "SCN" disparaissent de l'afficheur et la lecture normale du disque reprend à la plage en cours.

Lecture répétée

La lecture répétée vous permet de relire la plage en cours indéfiniment. Cette fonction se poursuit automatiquement jusqu'à ce que vous l'annuliez.

1. Appuyez sur la touche [RPT]. "RPT" s'allume sur l'afficheur et la plage en cours est répétée.
2. Pour annuler la lecture répétée, appuyez à nouveau sur la touche [RPT]. "RPT" s'éteint sur l'afficheur et la lecture normale reprend.

Lecture répétée d'un disque

Lorsque toutes les plages du disque en cours ont été lues, la lecture répétée d'un disque relit automatiquement le disque en cours depuis la première plage. Cette fonction se poursuit automatiquement jusqu'à ce que vous l'annuliez.

1. Maintenez la touche [RPT] enfoncée pendant 1 seconde ou plus. "DISC" et "RPT" s'allument sur l'afficheur et la lecture répétée du disque commence.
2. Pour annuler la lecture répétée du disque, appuyez à nouveau sur la touche [RPT]. "DISC" et "RPT" s'éteignent sur l'afficheur et la lecture normale reprend à partir de la plage en cours.

Lecture aléatoire

La lecture aléatoire permet de sélectionner et de lire des plages individuelles du disque dans un ordre au hasard. Cette fonction se poursuit automatiquement jusqu'à ce que vous l'annuliez.

1. Appuyez sur la touche [RDM]. "RDM" s'allume sur l'afficheur, une plage est sélectionnée au hasard et la lecture commence.
2. Pour annuler la lecture aléatoire, appuyez à nouveau sur la touche [RDM]. "RDM" disparaît de l'afficheur et la lecture normale reprend.

Fonctionnement du changeur de CD

Lecture aléatoire de tous les disques

La lecture aléatoire de tous les disques permet de sélectionner et de lire automatiquement des plages ou des disques individuels dans un ordre au hasard. Cette fonction se poursuit automatiquement jusqu'à ce que vous l'annuliez.

1. Maintenez la touche **[RDM]** enfoncée pendant 1 seconde ou plus. "DISC" et "RDM" s'allument sur l'afficheur et la lecture aléatoire de tous les disques commence.
2. Pour annuler la lecture aléatoire du disque, appuyez à nouveau sur la touche **[RDM]**. "DISC" et "RDM" s'éteignent sur l'afficheur et la lecture normale reprend à la plage en cours.

Fonctionnement du téléviseur

Fonctions du tuner TV

Si vous raccordez un tuner TV en option via le câble CeNET, cet appareil pourra piloter toutes les fonctions du tuner TV. Pour pouvoir regarder la télévision, vous devez avoir un tuner TV et un moniteur.

Réception d'une émission de télévision

1. Appuyez sur la touche **[FNC]** et sélectionnez le mode TV.
2. Appuyez sur la touche **[BND]** pour sélectionner la gamme TV voulue (TV1 ou TV2). Chaque fois que vous appuyez sur la touche, l'entrée commute alternativement entre TV1 et TV2.
3. Appuyez sur la touche **[◀◀]** ou **[▶▶]** pour accorder la chaîne de télévision.

Lecture d'une cassette vidéo

Le tuner TV possède une borne d'entrée de magnétoscope (VTR) qui permet de raccorder un appareil externe. Raccordez un lecteur de cassette vidéo (VCP) ou un magnétoscope (VCR) 12 V à la borne d'entrée de tuner TV.

1. Appuyez sur la touche **[▶|||]** pour sélectionner VTR.
2. Pour revenir à l'émission de télévision, appuyez sur la touche **[▶|||]**.

Syntonisation

Il existe 3 modes de syntonisation au choix: la syntonisation automatique, la syntonisation manuelle, et la syntonisation des stations prééglées.

Accord automatique

1. Appuyez sur la touche **[BND]** et sélectionnez la gamme de télévision (TV1 ou TV2).
 - * Si "MANU" est allumé sur l'afficheur, maintenez la touche **[BND]** enfoncée pendant 1 seconde ou plus. "MANU" s'éteint sur l'afficheur et la syntonisation automatique est possible.

- Appuyez sur la touche [◀] ou [▶] pour accorder automatiquement la chaîne. Si vous appuyez sur la touche [▶], la prochaine chaîne de télévision vers le haut de la plage de fréquence est accordée; si vous appuyez sur la touche [◀], la chaîne est recherchée vers le bas de la plage.

Accord manuel

Il existe 2 méthodes au choix: L'accord rapide, et l'accord par paliers.

En mode d'accord par paliers, la chaîne est recherchée palier par palier; en mode d'accord rapide, la chaîne est recherchée rapidement.

- Appuyez sur la touche [BND] et sélectionnez la gamme (TV1 ou TV2).
 - * Si "MANU" n'est pas allumé sur l'afficheur, maintenez la touche [BND] enfoncée pendant 1 seconde ou plus. "MANU" s'allume et la syntonisation manuelle est possible.
- Accordez la chaîne.

● Accord rapide:

Maintenez la touche [◀] ou [▶] enfoncée pendant 1 seconde ou plus pour accorder la chaîne.

● Accord par paliers:

Appuyez sur la touche [◀] ou [▶] pour accorder la chaîne manuellement.

* Si vous restez plus de 7 secondes sans effectuer d'opération, la syntonisation manuelle s'annule et l'affichage revient au mode précédent.

Rappel d'une chaîne pré-réglée

Il est possible de mémoriser jusqu'à 12 chaînes de télévision (6 TV1 et 6 TV2). Ceci vous permet d'enregistrer vos chaînes de télévision favorites pour les rappeler en toute facilité.

- Appuyez sur la touche [BND] et sélectionnez la gamme TV (TV1 ou TV2).
- Pour rappeler une chaîne de télévision en mémoire, appuyez sur la touche [DIRECT] correspondante.
 - * Maintenez l'une des touches [DIRECT] enfoncée pendant 2 secondes ou plus pour mémoriser la chaîne en cours de réception.

Mémorisation manuelle

- Sélectionnez la chaîne de télévision avec l'accord automatique, manuel ou pré-réglé.
- Maintenez l'une des touches [DIRECT] enfoncée pendant 2 secondes ou plus pour enregistrer la chaîne dans la mémoire.

Mémorisation automatique

La mémorisation automatique sélectionne automatiquement 6 chaînes de télévision et elle enregistre chacune d'elle dans une adresse mémoire.

S'il n'y a pas 6 chaînes dont la qualité de réception soit satisfaisante, les chaînes préalablement pré-réglées dans la mémoire seront conservées. Seules les chaînes puissantes seront pré-réglées.

- Appuyez sur la touche [BND] et sélectionnez la gamme TV (TV1 ou TV2).
- Maintenez la touche [P/A] enfoncée pendant 2 secondes ou plus. Les stations offrant une bonne sensibilité de réception sont automatiquement mémorisées sur les canaux de pré-réglage.

Balayage des chaînes pré-réglées

Le balayage des chaînes pré-réglées permet de voir chaque chaîne avant de passer automatiquement à la suivante. Cette fonction est pratique pour rechercher la chaîne de téléviseur mémorisé de votre choix.

- Appuyez sur la touche [P/A].
- Quand le tuner a repéré la chaîne, appuyez à nouveau sur la touche [P/A] pour activer la réception de cette chaîne.

Remarque:

• Faites attention de ne pas maintenir la touche [P/A] enfoncée pendant 2 secondes ou plus, car la fonction de pré-réglage automatique des chaînes entrerait en service et l'appareil commencerait à mémoriser les chaînes.

Réglage de la zone TV

Quand vous sélectionnez la zone TV (zone de réception de la télévision), le réglage de zone du tuner TV change.

1. Maintenez la touche [T] enfoncée pendant 1 seconde ou plus pour passer à l'affichage de sélection de réglage.
2. Appuyez sur la touche [◀] ou [▶] pour sélectionner "TV AREA".
3. Appuyez sur la touche [▶▶].
4. Tournez le bouton [ROTARY] dans le sens des aiguilles d'une montre ou dans le sens inverse pour sélectionner la zone de réception.
5. Appuyez sur la touche [▶▶].
6. Appuyez sur la touche [T] pour revenir au mode précédent.

Réglage du diver TV

Vous pouvez changer le réglage de réception de l'antenne TV raccordée au tuner TV.

1. Maintenez la touche [T] enfoncée pendant 1 seconde ou plus pour passer à l'affichage de sélection de réglage.
2. Appuyez sur la touche [◀] ou [▶] pour sélectionner "TV DIVER".
3. Tournez le bouton [ROTARY] dans le sens des aiguilles d'une montre pour "ON" (activer) ou dans le sens inverse pour "OFF" (désactiver) la fonction.

● ON:

Règle la réception de façon à accentuer les images.

● OFF:

Désactive le diver TV.

4. Appuyez sur la touche [T] pour revenir au mode précédent.

Fonctionnement de la radio numérique / DAB

Fonction de commande de DAB

Si vous utilisez un câble CeNET pour effectuer le raccordement à un DAB (DAH913 ou DAH923)(vendu séparément), vous pourrez piloter toutes les fonctions.

Ecoute d'une station DAB

1. Appuyez sur la touche [FNC] pour sélectionner le mode DAB.
2. Lorsque l'appareil reçoit une station DAB, l'affichage change dans l'ordre suivant:
Canal de fréquence → Etiquette de service

M1 128ch



BBC 1 FM

Changement de l'affichage

Appuyez sur la touche [DISP] pour sélectionner l'affichage souhaité.

A chaque pression sur la touche [DISP], l'afficheur change dans l'ordre suivant :

Affichage principal

M1 128ch



Affichage auxiliaire

NEWS



Affichage de l'horloge (CT)

CT --:--



Affichage principal

Remarque:

- Les données qui s'affichent en mode de réception normale et en mode de réception pré-réglée sont les mêmes lors de la réception d'une station DAB.

3. Lorsque l'appareil ne reçoit pas de station DAB, l'affichage change dans l'ordre suivant:

–Mode de réception normale–

M I L E ch

–Mode de réception préreglée–

M I L E ch



CLARION



M I L E ch

Remarques:

- Le nombre de programmes et les heures de diffusion dépendent de la station DAB.
- Lorsque les signaux DAB sont faibles, la sortie audio est coupée.

Syntonisation automatique

1. Appuyez sur la touche [FNC] pour sélectionner le mode DAB.
2. Maintenez la touche [◀] ou [▶] enfoncée pendant 1 seconde ou plus.

SEARCH

- * "SEARCH" (RECHERCHE) apparaît sur l'afficheur.
3. "DAB" s'allume sur l'afficheur lorsque l'unité principale est en train de recevoir une station DAB.
- * L'unité principale arrête la syntonisation automatique lorsqu'elle ne trouve pas de station DAB. L'affichage revient au mode précédent.

Syntonisation manuelle

1. Appuyez sur la touche [FNC] pour sélectionner le mode DAB.
2. Maintenez la touche de [BND] enfoncée pendant 1 seconde ou plus. "MANU" s'allume sur l'afficheur.
3. Appuyez sur la touche [◀] ou [▶] pour sélectionner la station.

- * Si vous restez plus de 7 secondes sans effectuer d'opération, la syntonisation manuelle s'annule et l'affichage revient au mode précédent.

Commutation des programmes

1. Appuyez sur la touche [FNC] pour recevoir une station DAB.
2. Appuyez sur la touche [◀] ou [▶] pour passer à un autre programme de la station DAB.

Remarque:

- Selon les programmes DAB, il est possible que le nom du programme soit le même.

Balayage des programmes

Cette fonction permet de rappeler chaque programme disponible de la station DAB en cours de réception dans l'ordre pendant 10 secondes chaque. Ceci est pratique pour rechercher un programme donné.

1. Appuyez sur la touche [FNC] pour sélectionner le mode DAB.
2. Effectuez les opérations suivantes en fonction du modèle raccordé.
Appuyez sur la touche [P/A]. "SERV SCN" apparaît sur l'afficheur et l'appareil commence à balayer les programmes pendant 10 secondes chaque l'un après l'autre. Chaque fois que l'unité principale commence un balayage, le nom du programme apparaît sur l'afficheur.
3. Pour arrêter le balayage lorsque le programme voulu est syntonisé:
Appuyez sur la touche [P/A].

Préréglage manuel des stations

L'unité principale possède une fonction de préréglage manuel pour les stations DAB. Il est possible de préréglager un maximum de 18 programmes (6 programmes chaque) sur les touches de préréglage.

[M1], [M2] et [M3]

1. Appuyez sur la touche [FNC] pour sélectionner le mode DAB.
2. Appuyez sur la touche [BND] pour sélectionner l'une des bandes ci-dessus.
3. Appuyez sur la touche [◀] ou [▶] pour rappeler un programme préréglé.

- Maintenez l'une des touches **[DIRECT]** (1 à 6) enfoncée pendant 2 secondes ou plus pour mémoriser le programme.

Remarque:

- Il n'est pas possible d'écrire un programme d'interruption (PTY ou INFO) dans un préréglage manuel des stations.

Rappel d'un programme préréglé

- Appuyez sur la touche **[FNC]** pour sélectionner le mode DAB.
- Appuyez sur la touche **[BND]**. Chaque fois que vous appuyez sur la touche **[BND]**, l'affichage change dans l'ordre suivant:
[M1] → [M2] → [M3] → [M1]...
- Appuyez sur l'une des touches **[DIRECT]** pour rappeler le programme préréglé.

Remarque:

- Maintenez la touche **[DIRECT]** enfoncée pendant 2 secondes ou plus pour préréglé le programme en cours de réception. (Préréglage manuel des stations)

Fonction AF (Fréquence alternative)

La fonction AF permet de passer à une autre fréquence du même réseau afin de maintenir la qualité de réception optimale.

- * Le réglage usine est "ON" (en service).
- * Si la réception de la station actuelle se détériore, "SEARCH" (RECHERCHE) apparaît sur l'afficheur et la radio recherche le même programme sur une autre fréquence.
- * Pour les détails sur la "Fonction AF", voyez la section "Fonctionnement RDS" de chaque mode d'emploi.

● Mise hors service de la fonction AF

● Mise en service de la fonction AF

● Commutation de la fonction AF entre RDS et DAB

Lorsque le même programme est diffusé par les deux stations RDS et DAB et que cette fonction est en service, l'unité principale passe automatiquement à la diffusion permettant la meilleure réception.

TA (Annonces sur la circulation routière)

En mode d'attente TA, lorsqu'une émission d'annonce sur la circulation routière commence, cette émission est reçue en priorité quel que soit le mode de fonctionnement actuel. La syntonisation automatique des programmes routiers (TP) est également possible.

- * Cette fonction n'est possible que si "TP" est allumé sur l'afficheur. Lorsque "TP" est allumé, cela veut dire que la station DAB ou RDS en cours de réception possède des programmes d'annonce sur la circulation routière.
- * Pour les détails sur la fonction "TA", voyez la section "Fonctionnement RDS" de chaque mode d'emploi.

● Pour activer le mode d'attente TA

● Annulation du mode d'attente TA

● Recherche d'une station TP

Remarques:

- Si aucune station TP n'est reçue, l'unité principale cesse la recherche.
- Il est possible que "TP" s'allume sur l'afficheur lors de la diffusion d'une émission TP par une station RDS. Dans ce cas, appuyez sur la touche **[TA]** pour effectuer une syntonisation TP automatique. Appuyez à nouveau sur la touche **[TA]** pour revenir au mode précédent.

INFO (Annonce)

En mode d'attente INFO, lorsque le programme d'annonce sélectionné commence, l'unité principale commute automatiquement sur le programme d'annonce sélectionné.

EVENT

● Mise en service du mode d'attente INFO

Si vous maintenez la touche **[TA]** enfoncée pendant 1 seconde ou plus, "INFO" s'allume sur l'afficheur et l'unité principale passe en mode d'attente INFO jusqu'à ce que l'annonce sélectionnée soit diffusée. Lorsque la diffusion de l'annonce sélectionnée commence, la rubrique d'annonce apparaît sur l'afficheur. Si vous maintenez la touche **[TA]** enfoncée pendant 1 seconde ou plus pendant la réception de l'émission d'annonce sélectionnée, la réception de l'émission d'annonce sélectionnée s'annule et l'unité principale revient au mode d'attente INFO.

● Annulation du mode d'attente INFO

Pour annuler le mode d'attente INFO, maintenez la touche [TA] enfoncée pendant 1 seconde ou plus.

● Sélection des informations

Cette fonction permet d'activer (ON) ou de désactiver (OFF) l'information sur le mode d'interruption d'information.

Vous pouvez activer (ON) autant des 6 rubriques d'information que vous voulez, soit 6 au maximum.

Vous pouvez sélectionner n'importe laquelle des 6 rubriques ci-dessous:

Rubrique d'information	
FRANÇAIS	Contenu
TRANSPOR	Flash de transport
INCIDENT	Avertissement/service
NOUVELLE	Flash d'information
MÉTÉO	Flash météo locale
FLASH	Annonce d'événement
SPÉCIAL	Événement spécial

- Effectuez l'opération suivante en fonction du modèle raccordé.
Maintenez la touche [T] enfoncée pendant 1 seconde ou plus.
- Appuyez sur la touche [◀◀] ou [▶▶] pour sélectionner "INFO SEL", puis appuyez sur la touche [▶▶▶] pour passer au mode "INFO SEL".
- Appuyez sur la touche [◀◀] ou [▶▶] pour sélectionner la rubrique d'information. Vous pouvez sélectionner n'importe laquelle des 6 rubriques.
TRANSPOR → INCIDENT → NOUVELLE → MÉTÉO → FLASH → SPÉCIAL → TRANSPOR ...
- Effectuez l'opération suivante en fonction du modèle raccordé.
Tournez le bouton [ROTARY] dans le sens des aiguilles d'une montre ou dans le sens inverse pour activer (ON) ou désactiver (OFF) la rubrique d'information.
- Appuyez sur la touche [▶▶▶] pour mémoriser le réglage.
- Appuyez sur la touche [T] pour revenir à l'affichage précédent.

PTY

Cette fonction vous permet de recevoir le type de programme sélectionné, quel que soit le mode de fonctionnement.

- * Vous pouvez sélectionner un PTY commun pour DAB et RDS.
- * Entre le PTY de DAB et le PTY de RDS, le PTY reçu précédemment a priorité sur l'autre.
- * Les émissions PTY n'existent pas encore dans tous les pays.
- * En mode d'attente INFO, les stations INFO ont priorité sur les stations PTY.
- * En mode d'attente TA, les stations TP ont priorité sur les stations PTY.
- * Pour les détails sur le "PTY", voyez la section "Fonctionnement RDS" de chaque mode d'emploi.

● Réglage du mode d'attente PTY

● Annulation du mode d'attente PTY

● Annulation d'une émission avec interruption PTY

● Sélection PTY

● Recherche PTY

● Adresse mémoire PTY

Emissions de détresse

Lorsqu'une émission de détresse est reçue, toutes les opérations des modes de fonctionnement s'arrêtent. "ALARM" (ALARME) apparaît sur l'afficheur et l'émission de détresse est reçue.

- * Pour les détails sur les "Emissions de détresse", voyez la section "Fonctionnement RDS" de chaque mode d'emploi.

● Annulation de la diffusion d'urgence

Changement de la langue d'affichage du PTY et du INFO

Vous pouvez sélectionner 4 langues au choix (anglais, allemand, suédois ou français) pour le PTY et le INFO qui s'affichent.

- * Le réglage usine est "ENGLISH" (Anglais).
- * Pour les détails sur le "Réglage de la langue d'affichage PTY", voyez la section "Fonctionnement RDS" de chaque mode d'emploi.

Réglage du volume des émissions TA, INFO, de détresse (ALARM) et PTY

Vous pouvez régler le volume des interruptions TA, INFO, ALARM et PTY pendant une interruption TA, INFO, ALARM et PTY. Effectuez l'opération suivante en fonction du modèle raccordé.

* Le réglage usine est "15".

Pendant une interruption TA, INFO, ALARM et PTY, tournez le bouton [ROTARY] dans le sens des aiguilles d'une montre ou dans le sens inverse pour régler le volume au niveau voulu (0 à 33).

* Lorsque l'interruption TA, INFO, ALARM et PTY prend fin, le volume revient au niveau réglé avant l'interruption.

8. EN CAS DE DIFFICULTÉ

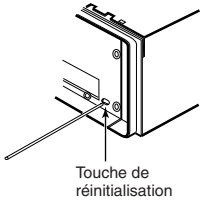
	Problème	Cause	Solution
Généralité	Pas d'alimentation. (Pas de son.)	Fusible sauté.	Remplacez le fusible par un autre de même ampérage. Si le fusible saute à nouveau, consultez votre magasin.
		Raccordement incorrect.	Consultez votre magasin.
	Pas de son lorsque les amplificateurs et l'antenne automatique sont raccordés.	Le fil de l'antenne automatique est court-circuité à la masse, ou un courant excessif est requis pour la télécommande des amplificateurs et de l'antenne automatique.	<ol style="list-style-type: none"> 1. Mettez l'appareil hors tension. 2. Retirez tous les fils raccordés au fil d'antenne automatique. Vérifiez chaque fil pour voir s'il n'est pas court-circuité à la masse à l'aide d'un ohmmètre. 3. Remettez l'appareil sous tension. 4. Raccordez chaque fil de télécommande d'amplificateur au fil d'antenne automatique un par un. Si les amplificateurs s'éteignent avant que tous les fils ne soient raccordés, utilisez un relais externe pour obtenir la tension de commande à distance nécessaire (courant excessif requis).
	Rien ne se passe quand on appuie sur les touches. L'affichage est incorrect.	Mauvais fonctionnement du microprocesseur à cause du bruit, etc.	<p>Eteignez l'appareil, appuyez sur la touche [RELEASE] du CLAVIER DE COMMANDE AMOVIBLE (DCP) et retirez le clavier. Appuyez sur la touche de réinitialisation pendant environ 2 secondes avec une petite tige.</p>  <p style="text-align: center;">Touche de réinitialisation</p>
		Les connecteurs du CLAVIER DE COMMANDE AMOVIBLE (DCP) ou de l'appareil principal sont sales.	Enlevez la saleté avec un chiffon doux humecté
CD	Impossible de charger le disque.	Il y a déjà un disque dans le tiroir.	Ejectez le disque avant d'en mettre un autre.
	Interruptions de son ou parasites.	Le disque est sale.	Nettoyez le disque avec un chiffon doux.
		Le disque est fortement rayé ou gondolé.	Remplacez-le par un disque sans rayures.
Le son se détériore tout de suite après la mise sous tension.	Des gouttelettes d'eau risquent de se former sur la lentille interne si la voiture a été garée dans un lieu humide.	Allumez l'appareil et laissez-le sécher pendant environ 1 heure.	

9. AFFICHAGE DES ERREURS

Si se produit une erreur, l'un des affichages suivants apparaît.
Prenez les mesures expliquées ci-dessous pour résoudre le problème.

	Affichage d'erreur	Cause	Mesure
CD	ERROR 2	Le disque est coincé à l'intérieur du lecteur de CD et qu'il ne s'éjecte pas.	Ceci est une anomalie du mécanisme du lecteur CD. Consultez votre magasin.
	ERROR 3	La lecture du disque est impossible parce qu'il est rayé, etc.	Remplacez-le par un disque non rayé et non gondolé.
	ERROR 6	Le disque est chargé à l'envers dans le lecteur CD et la lecture est impossible.	Ejectez le disque et rechargez-le correctement.
Changeur de CD	ERROR 2	Le disque à l'intérieur du changeur de CD n'est pas chargé.	Ceci est une anomalie du mécanisme du changeur de CD. Consultez votre magasin.
	ERROR 3	La lecture du disque à l'intérieur du changeur de CD est impossible parce qu'il est rayé.	Remplacez-le par un disque non rayé et non gondolé.
	ERROR 6	La lecture du disque à l'intérieur du changeur de disque est impossible parce qu'il est chargé à l'envers.	Ejectez le disque et rechargez-le correctement.
Changeur de DVD	ERROR 2	La lecture du disque à l'intérieur du changeur de DVD n'est pas possible.	Il s'agit d'une défaillance du mécanisme du DVD. Consultez votre magasin d'achat.
	ERROR 3	La lecture du disque n'est pas possible parce qu'il est rayé, etc.	Réessayez ou remplacez le disque par un disque ni rayé, ni gondolé, etc.
	ERROR 6	La lecture du disque à l'intérieur du changeur de DVD n'est pas possible parce qu'il est mis à l'envers.	Ejectez le disque, puis rechargez-le correctement.
	ERROR P	Erreur de niveau de censure parentale.	Réglez le niveau de censure parentale voulu.
	ERROR R	Erreur de code de région.	Ejectez le disque et remplacez-le par un disque ayant le bon code de région.
Généralité	AMP GRD	Le circuit de protection des enceintes est entré en service. Si vous réglez le volume pendant cette opération, l'afficheur indique "AMP GRD".	<ol style="list-style-type: none"> 1. Abaissez le volume sonore. Le fonctionnement peut aussi être rétabli en mettant l'appareil hors tension, puis sous tension. (Le volume des haut-parleurs est automatiquement réduit lorsque le circuit de protection entre en service.) 2. Si le son est à nouveau mis en sourdine, consultez notre service d'entretien.

Si un affichage d'erreur autre que ceux décrits ci-dessus apparaît, appuyez sur la touche de réinitialisation.

Si le problème persiste, mettez l'appareil hors tension et consultez votre magasin.

10. CARACTÉRISTIQUES TECHNIQUES

Section radio

Système de syntonisation: Tuner à synthétiseur PLL

Fréquences de réception:

FM : 87,5 à 108 MHz (pas de 0,05 MHz)

PO : 531 à 1602 kHz (pas de 9 kHz)

GO : 153 à 279 kHz (pas de 3 kHz)

Section lecteur de CD

Système:

Système audionumérique de disque compact

Réponse en fréquence: 10 Hz à 20 kHz (± 1 dB)

Rapport signal/bruit: 100 dB (1 kHz)

Plage dynamique: 95 dB (1 kHz)

Distorsion: 0,01%

Données générales

Puissance de sortie:

4×27 W (DIN 45324, +B = 14,4 V)

Tension d'alimentation:

14,4 V CC (10,8 V à 15,6 V admissible),
masse négative

Consommation: Inférieure à 15 A

Impédance de haut-parleurs:

4 Ω (4 Ω à 8 Ω admissible)

Courant nominal d'antenne automatique:

500 mA ou moins

Poids:

Appareil principal: 1,2 kg

Dimensions:

Appareil principal:

178 (L) \times 50 (H) \times 155 (P) mm

Remarque:

- La conception et les caractéristiques techniques sont sujettes à modification sans préavis pour des raisons d'amélioration.