

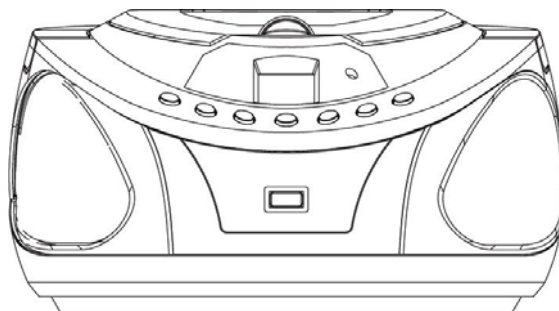

## MODE D'EMPLOI



**CS-U37**

**CE**

## AVERTISSEMENT

POUR DIMINUER LES RISQUES D'INCENDIE OU D'ÉLECTROCUTION, N'EXPOSEZ PAS CET APPAREIL À LA PLUIE OU À L'HUMIDITÉ.



**LE SYMBOLE REPRÉSENTANT UN ÉCLAIR MUNI D'UNE FLÈCHE VERS LE BAS** – dans un triangle équilatéral, a pour fonction d'avertir l'utilisateur de la présence d'une tension dangereuse non isolée dans le boîtier du produit qui peut être suffisamment importante pour électrocuter une personne.

**POINT D'EXCLAMATION** – dans un triangle équilatéral, indique qu'un composant spécifique ne pourra être remplacé que par le composant spécifié dans la documentation et ce, pour des raisons de sécurité.

L'étiquette suivante a été apposée sur l'appareil. Elle décrit la procédure adéquate pour travailler avec le faisceau laser :



**CLASS 1 LASER PRODUCT LABEL – (ÉTIQUETTE DE PRODUIT LASER CLASS 1)**

Cette étiquette est apposée sur l'appareil afin d'informer de la présence d'un composant laser



**ÉTIQUETTE D'AVERTISSEMENT SUR LE RAYONNEMENT -**

L'étiquette est placée à l'intérieur de l'appareil comme illustré ici. Avertissement concernant les mesures supplémentaires sur l'appareil. L'appareil contient un laser émettant des rayons lasers dans le respect de la limite du produit laser de classe 1.

# MESURES DE SÉCURITÉ

- 1. LISEZ LES INSTRUCTIONS** – Toutes les mesures de sécurité et instructions d'utilisation doivent être lues avant de faire fonctionner l'appareil.
- 2. CONSERVEZ LES INSTRUCTIONS** – les mesures de sécurité et les instructions devront être conservées en vue d'une consultation ultérieure.
- 3. TENEZ COMPTE DES AVERTISSEMENTS** - .Tous les avertissements et instructions d'utilisation relatifs à l'appareil devront être respectés.
- 4. SUIVEZ LES INSTRUCTIONS** – Toutes les instructions d'utilisation devront être suivies.
- 5. EAU ET HUMIDITÉ** – L'appareil ne doit pas être utilisé près d'une source d'eau, (par exemple, près d'une baignoire, d'un lavabo, d'un évier de cuisine, d'une cuve de lessivage, d'une piscine ou dans une cave humide).
- 6. VENTILATION** – L'appareil devra être disposé de sorte que sa position n'interfère pas avec son système de ventilation. N'obstruez pas les ouvertures de ventilation en plaçant l'appareil sur un lit, un canapé, un tapis ou toute autre surface similaire. Ce produit ne doit pas non plus être placé dans une installation intégrée, comme une bibliothèque ou un meuble qui empêcherait une bonne ventilation.
- 7. CHALEUR** - N'installez pas l'appareil à proximité de sources de chaleur, telles qu'un radiateur, une grille de diffusion de chaleur, un poêle ou tout autre appareil (y compris des amplificateurs) générant de la chaleur.
- 8. SOURCE D'ALIMENTATION** – L'appareil ne doit être relié qu'au type de source d'alimentation décrit dans les instructions d'utilisation ou mentionné sur l'appareil.
- 9. MISE À LA TERRE** – des précautions doivent être prises afin d'assurer que les systèmes de mise à la terre de l'appareil ne sont pas défectueux.
- 10. PROTECTION DU CORDON D'ALIMENTATION** – Les cordons d'alimentation doivent être agencés de manière à ne pas être piétinés ou coincés par des objets placés sur ou contre ceux-ci.
- 11. LIGNE D'ÉNERGIE ÉLECTRIQUE** – Si vous utilisez une antenne extérieure, veillez à la maintenir à une distance suffisante des lignes électriques.
- 12. INTRUSION D'OBJET ET DE LIQUIDE** – Prenez soin à ce qu'aucun objet ou liquide ne s'introduise dans le boîtier via les ouvertures.
- 13. AVERTISSEMENT CONCERNANT LES DÉCHARGES ÉLECTROSTATIQUES** - .un problème au niveau du fonctionnement de l'affichage ou encore l'inactivité des commandes peut être dû à une décharge électrostatique. Mettez l'appareil hors tension et débranchez-le. Rebranchez-le après quelques secondes.
- 14. DÉGÂTS NÉCESSITANT UNE RÉVISION** – L'appareil devra être révisé par un technicien qualifié lorsque :
  - a. Le cordon d'alimentation ou la fiche est endommagé(e).
  - b. Des objets ou des liquides ont été projetés dans le boîtier de l'appareil.
  - c. L'appareil a été exposé à la pluie.
  - c. L'appareil a subi une chute ou le boîtier est endommagé.
  - e. L'appareil ne semble pas fonctionner normalement.
- 15. DÉPANNAGE** – L'utilisateur ne doit en aucun cas essayer de réparer l'appareil. Il s'en tiendra à ce qui est décrit dans les instructions d'utilisation. Pour toute réparation, veuillez vous adresser à un technicien qualifié.

## **Remarques :**

- a. Un CD sale ou rayé peut entraîner des problèmes de saut de plage. Nettoyez le CD ou remplacez-le.
- b. En cas de dysfonctionnement ou de message d'erreur, débranchez le cordon d'alimentation de l'appareil et enlevez toutes les piles puis rebranchez-le.

## **AVANT L'UTILISATION**

### **Remarques : CONCERNANT LES DISQUES COMPACT**

Puisqu'un CD sale ou rayé peut endommager l'appareil, soyez attentif aux éléments suivants :

- a. Disques compact utilisables. N'utilisez que les CD portant la marque mentionnée ci-dessous.
- b. N'utilisez que des signaux audio numériques.



## SOURCES D'ALIMENTATION

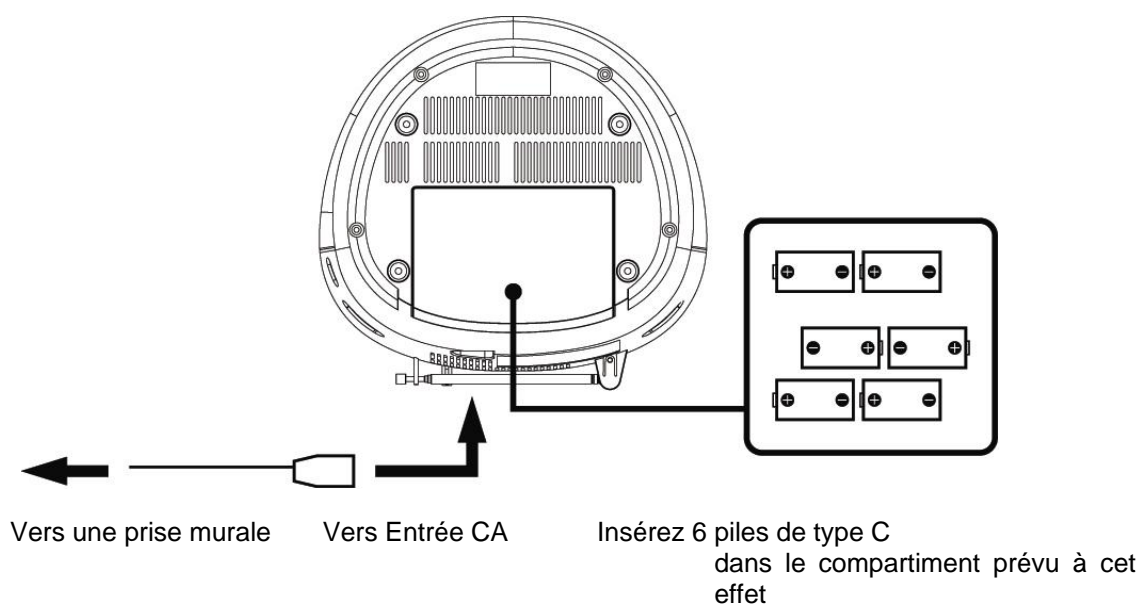

---

### ALIMENTATION CA

Vous pouvez alimenter votre lecteur portable en branchant le cordon d'alimentation CA détachable (situé à l'arrière de l'appareil) dans une prise murale. Vérifiez que la tension nominale de votre appareil correspond à la tension du secteur local. Assurez-vous que le cordon d'alimentation est correctement connecté à l'appareil.

---

### BATTERIE

Insérez 6 piles de type C dans le compartiment prévu à effet. Assurez-vous que les piles sont placées correctement pour éviter d'endommager l'appareil. Retirez toujours les piles lorsque l'appareil n'est pas utilisé pendant une longue période car cela risque d'entraîner une fuite des piles et donc d'endommager votre appareil.

#### **Remarques :**

- Utilisez des piles du même type. N'utilisez jamais des piles différentes en même temps.
- Pour utiliser l'appareil à l'aide de piles, déconnectez le cordon d'alimentation CA de l'appareil.

# PRÉSENTATION

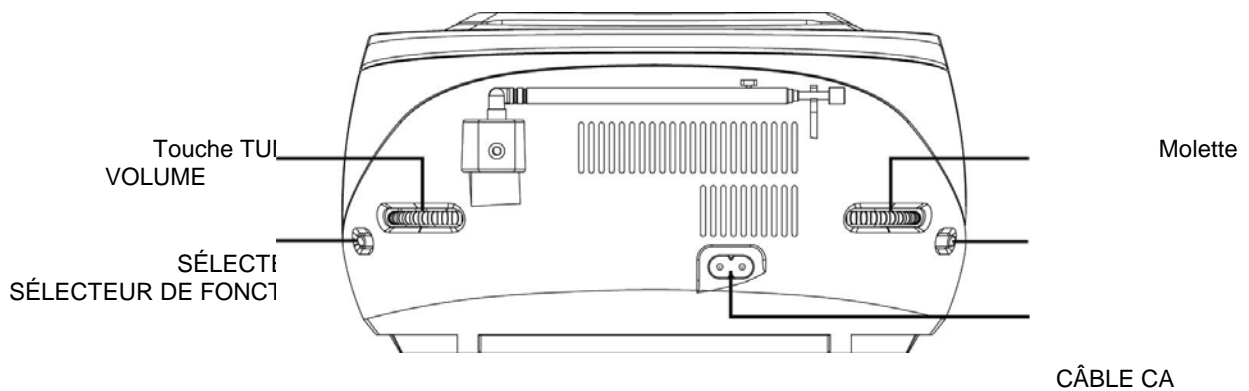
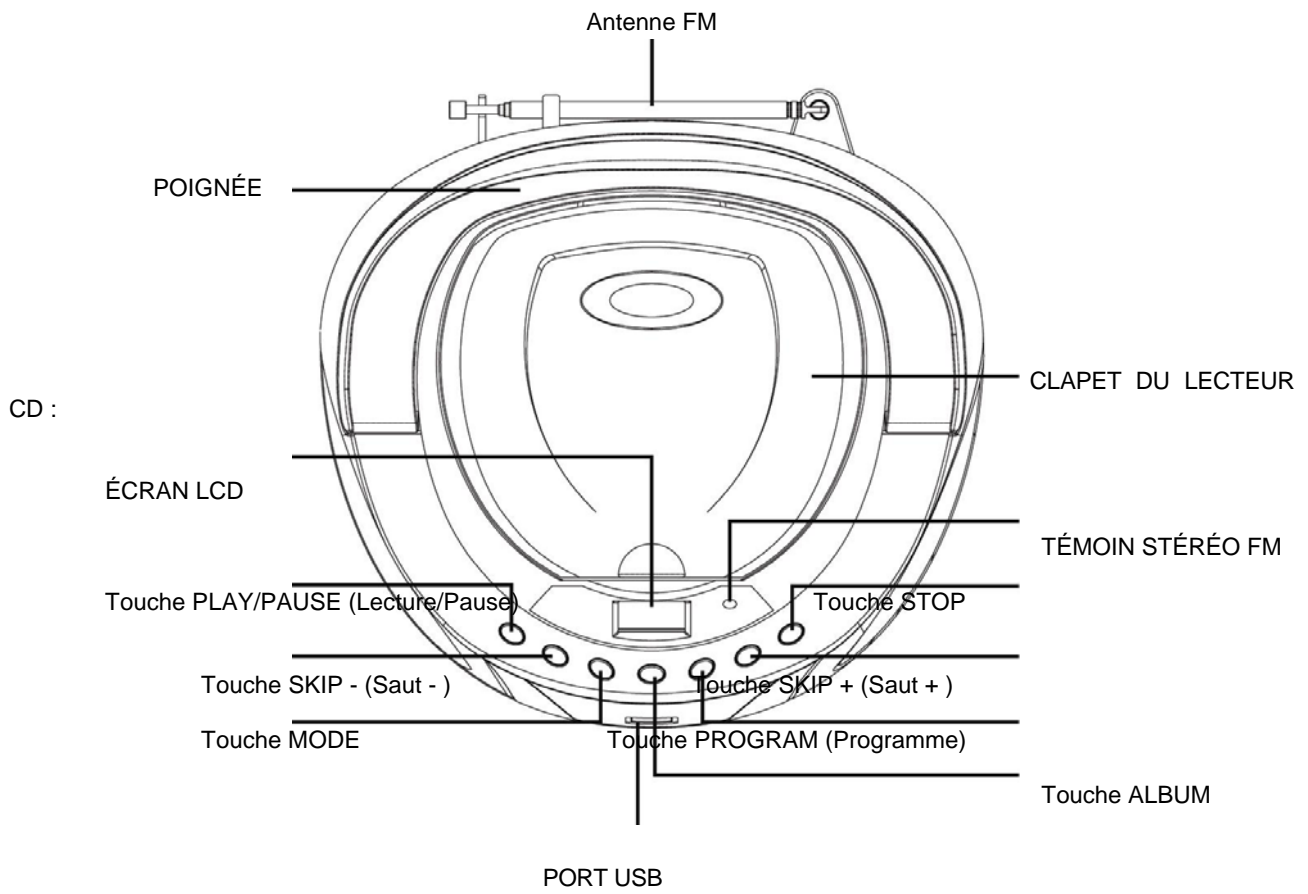

# FONCTIONNEMENT DE LA RADIO

## FONCTIONNEMENT GÉNÉRAL

1. Placez le sélecteur de « FONCTION » en mode « RADIO ».
2. Sélectionnez la bande de votre choix en utilisant le sélecteur de bande.
3. Sélectionnez une fréquence radio en fonction de la station désirée à l'aide de la touche « TUNING » (Syntoniseur).
4. Réglez le volume à l'aide de la molette « VOLUME ».

---

## RÉCEPTION FM / FM-STEREO

- Placez le sélecteur de bande en mode FM pour une réception MONO.
- Placez le sélecteur de bande en mode FM ST pour une réception FM STEREO. Le témoin Stéréo s'allume lorsque le mode FM ST est activé.

---

## POUR UNE MEILLEURE RÉCEPTION

- Réorientez l'antenne afin d'obtenir une meilleure réception FM.

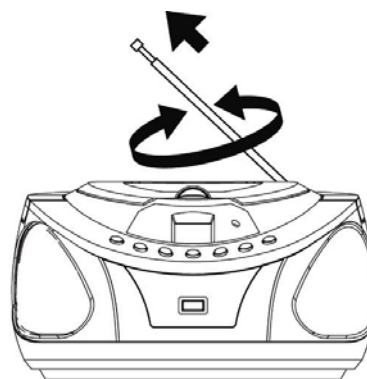

- Réorientez l'appareil afin d'obtenir une meilleure réception AM.

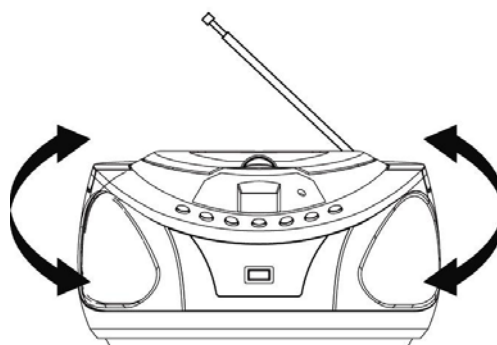

## FONCTIONNEMENT GÉNÉRAL

- Touche PLAY/PAUSE ►|| Appuyez sur cette touche pour lire le disque CD / MP3.  
Réappuyez sur cette même touche pour arrêter temporairement la lecture du disque CD / MP3.  
Appuyez à nouveau pour reprendre la lecture.
- Touche SKIP + ►► & Appuyez sur cette touche pour passer à la plage suivante ou précédente.  
Touche SKIP - ◄◄ Appuyez sur la touche et maintenez-la enfoncée jusqu'à atteindre le moment choisi de la plage.
- Touche STOP ■ Appuyez sur cette touche pour arrêter la lecture du disque CD / MP3.
- 

## LECTURE

1. Placez le sélecteur de fonction en mode « CD / MP3 / USB ».
2. Ouvrez le Clapet du lecteur et placez un disque CD / MP3 avec l'étiquette vers le haut dans le compartiment CD.
3. Fermez le clapet du lecteur CD.
4. Une recherche de focalisation est effectuée si le disque est à l'intérieur du lecteur.  
La lecture débutera automatiquement à la première plage.  
Vous pouvez sélectionner le dossier de votre choix en cliquant sur la touche « ALBUM » (pour les MP3 uniquement).
5. Réglez le volume à l'aide de la molette « VOLUME ».
6. Appuyez sur la touche « PLAY / PAUSE » lorsque vous souhaitez arrêter temporairement la lecture.
7. Appuyez sur la touche « STOP » lorsque la lecture est terminée.

## PROGRAMME

Appuyez avant tout sur la touche « STOP ».

1. Appuyez sur la touche « PROGRAM », L'écran affiche « P01 » et clignote.
2. Sélectionnez la plage souhaitée en utilisant les touches « SKIP + » ou « SKIP - ». (Vous pouvez sélectionner le dossier de votre choix en cliquant sur la touche « ALBUM »).
3. Réappuyez sur la touche «PROGRAM» pour mémoriser votre choix de plage.
4. Répétez les étapes 2 et 3 afin de mémoriser d'autres plages.
5. Lorsque toutes les plages souhaitées sont programmées, appuyez sur la touche « PLAY / PAUSE » pour lire le disque dans l'ordre choisi lors de la programmation.
6. Appuyez deux fois sur la touche « STOP » pour mettre un terme à la lecture programmée.

---

## MODE

Appuyez sur la touche « MODE » avant ou pendant la lecture du disque CD / MP3, Vous changez de mode à chaque fois que vous appuyez sur ce bouton. Les modes se succèdent comme suit :

- 1 - REPEAT 1 (Répéter 1)
- 2 - REPEAT ALBUM ( \*MP3 ONLY ) (Répéter l'album - \*MP3 seulement)
- 3 - REPEAT ALL (Répéter tout)
- 4 - RANDOM (Lecture aléatoire)
- 5 - NORMAL PLAYBACK (Lecture normale)

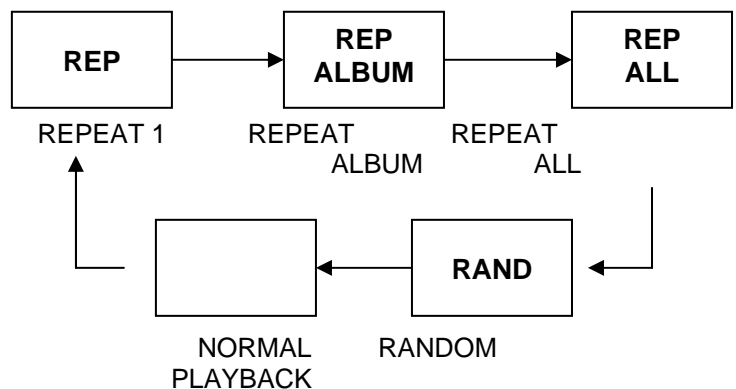



# FONCTIONNEMENT DU PÉRIPHÉRIQUE USB

## FONCTIONNEMENT GÉNÉRAL

Touche PLAY / PAUSE ►||

Appuyez sur cette touche pour lancer une lecture à partir du

périphérique USB.

Appuyez sur cette touche pour arrêter temporairement la lecture du périphérique USB.

Appuyez à nouveau pour reprendre la lecture.

Touche SKIP + ►► & précédente.

Appuyez sur cette touche pour passer à la plage suivante ou

Touche SKIP - ◄◄

atteindre le moment choisi de la plage.

Appuyez sur la touche et maintenez-la enfoncée jusqu'à

Touche STOP ■

Appuyez sur cette touche pour arrêter la lecture du

périphérique USB.

---

## LECTURE

1. Brancher le périphérique USB au port. (Assurez-vous qu'il n'y a aucun disque dans le tiroir à disque).
2. Placez le sélecteur de fonction en mode « CD / MP3 / USB ».
3. Appuyez sur la touche « PLAY / PAUSE » et maintenez-la enfoncée quelques secondes pour passer en mode USB.  
(S'il y a un disque dans le tiroir à disque.)
4. La lecture débutera automatiquement à la première plage.
5. Appuyez sur la touche « STOP » lorsque la lecture est terminée.
6. Appuyez à nouveau sur la touche « PLAY / PAUSE », la lecture débutera à la première plage.

---

## PROGRAMME, MODE

Les fonctions PROGRAM, MODE sont identiques à celles des CD / MP3. Veuillez vous référer au fonctionnement du CD / MP3.

## AUTRES CARACTÉRISTIQUES

### RÉGLAGE DE L'HEURE

Retirez le cache du compartiment pour piles afin de trouver les boutons de réglage de l'heure.

1. Appuyez sur la touche « SET » (Réglage). (Continuez à presser le bouton « SET » pendant le réglage de l'heure).
2. Appuyez sur la touche « HOUR » pour régler les heures.
3. Appuyez sur la touche « MIN » pour régler les minutes.
4. Relâchez la pression exercée sur le bouton « SET » pour confirmer le réglage. L'heure réglée apparaît sur l'écran.

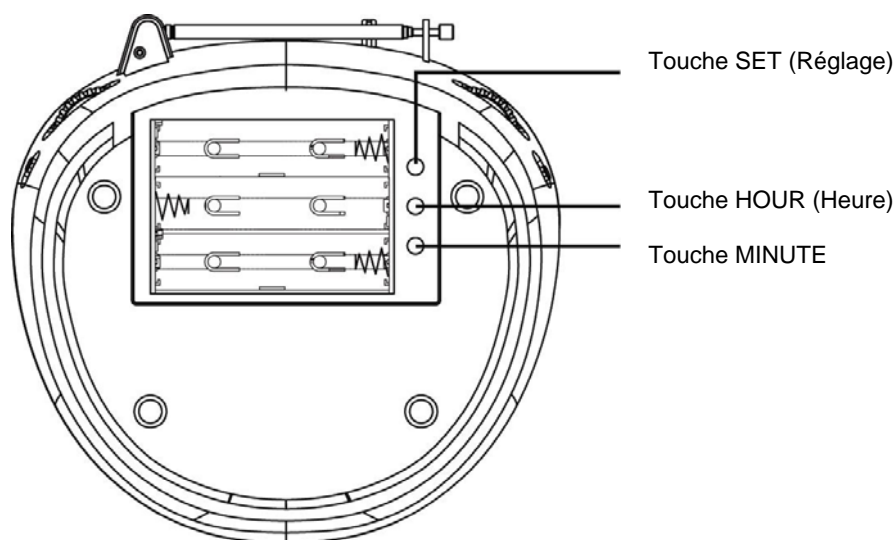

Aidez-nous à protéger l'environnement !  
Veillez à respecter les réglementations locales : rapportez les équipements électriques défectueux dans un centre de réception des déchets approprié.

[www.mpmaneurop.com](http://www.mpmaneurop.com)