



Notice d'utilisation

Cafetière

CF L3 b & n

## **CONSIGNES DE SÉCURITÉ**

VEUILLEZ LIRE ATTENTIVEMENT LES INSTRUCTIONS AVANT D'UTILISER L'APPAREIL ET CONSERVEZ-LES POUR POUVOIR LES CONSULTER LORSQUE VOUS EN AUREZ BESOIN.

### **CONSIGNES GÉNÉRALES**

- Cet appareil est exclusivement destiné à un usage domestique. Il n'est pas destiné à être utilisé dans des applications domestiques et analogues telles que :
  - Des coins cuisines réservés au personnel dans des magasins, bureaux et autres environnements professionnels ;
  - Des fermes ;
  - Des hôtels, motels et autres environnements à caractère résidentiel ;
  - Des environnements de type chambres d'hôtes.
- Ne pas utiliser à l'extérieur.
- Avant de brancher votre appareil, assurez-vous que la tension électrique de votre domicile corresponde à celle indiquée sur la plaque signalétique de l'appareil.

- Branchez toujours votre appareil sur une prise reliée à la terre.
- Cet appareil n'est pas prévu pour être utilisé par des personnes (y compris les enfants) dont les capacités physiques, sensorielles ou mentales sont réduites, ou des personnes dénuées d'expérience ou de connaissance, sauf si elles ont pu bénéficier, par l'intermédiaire d'une personne responsable de leur sécurité, d'une surveillance ou d'instructions préalables concernant l'utilisation de l'appareil.
- Cet appareil peut être utilisé par des enfants à partir de 8 ans et par des personnes ayant des capacités physiques, sensorielles ou mentales réduites, ou un manque d'expérience et de connaissances à condition qu'elles aient été placées sous surveillance ou qu'elles aient reçu des instructions concernant l'utilisation de l'appareil en toute sécurité et qu'elles comprennent les dangers encourus. Les enfants ne doivent pas jouer avec l'appareil. Le nettoyage et l'entretien par l'utilisateur ne doivent pas être effectués par des enfants, sans surveillance.

- Maintenir l'appareil et son cordon hors de portée des enfants de moins de 8 ans.
- Ne laissez en aucun cas l'appareil fonctionner sans surveillance.
- Débranchez toujours votre appareil après chaque utilisation et laissez-le refroidir avant de le nettoyer, de le ranger ou de le déplacer.
- N'utilisez pas l'appareil :
  - Si la prise ou le câble d'alimentation est endommagé(e),
  - En cas de mauvais fonctionnement,
  - S'il est tombé dans l'eau,
  - Si l'appareil a été endommagé de quelque façon que ce soit.
- Présentez-le à un centre de service après-vente où il sera inspecté et réparé. Aucune réparation ne peut être effectuée par l'utilisateur.
- Si le cordon d'alimentation est endommagé, il doit être remplacé par votre revendeur, son service après-vente ou des personnes de qualification similaire afin d'éviter un danger.

- N'immergez pas l'appareil, le câble d'alimentation ou la fiche dans l'eau ou tout autre liquide (par exemple : pour le nettoyage).
- Placez toujours votre cafetière sur une surface stable et plane.
- Ne manipulez pas l'appareil ni la prise avec les mains mouillées.
- Ne laissez pas pendre le câble d'alimentation sur le rebord d'une table ou d'un plan de travail, et éviter qu'il n'entre en contact avec des surfaces chaudes.
- Ne touchez pas les surfaces chaudes de la cafetière lorsqu'elle fonctionne. Utilisez les boutons et la poignée de la verseuse.
- Lorsque vous débranchez le câble, tirez-le toujours au niveau de la fiche, ne tirez pas sur le câble lui-même.
- N'utilisez que les accessoires fournis et recommandés par votre revendeur.
- Gardez l'appareil à l'écart des sources de chaleur (micro-ondes,...). Ne placez pas cet appareil sur une table de cuisson au gaz ou électrique ou dans un four chaud.

#### **PRÉCAUTIONS PARTICULIÈRES**

- N'allumez pas la cafetière si vous n'avez pas positionné la verseuse sur la plaque chauffante.
- N'utilisez pas la verseuse en verre si elle est fissurée ou si la poignée est lâche ou affaiblie.
- Ne placez pas la verseuse chaude sur une surface froide.
- Ne déplacez pas la cafetière tant qu'il y a de l'eau à l'intérieur.
- Ne mettez rien d'autre que du café moulu dans le filtre à café.
- Ne faites pas fonctionner votre cafetière sans eau.
- La verseuse ne peut en aucun cas être placée dans un four à micro-ondes pour réchauffer le café.

## DESCRIPTION DE L'APPAREIL

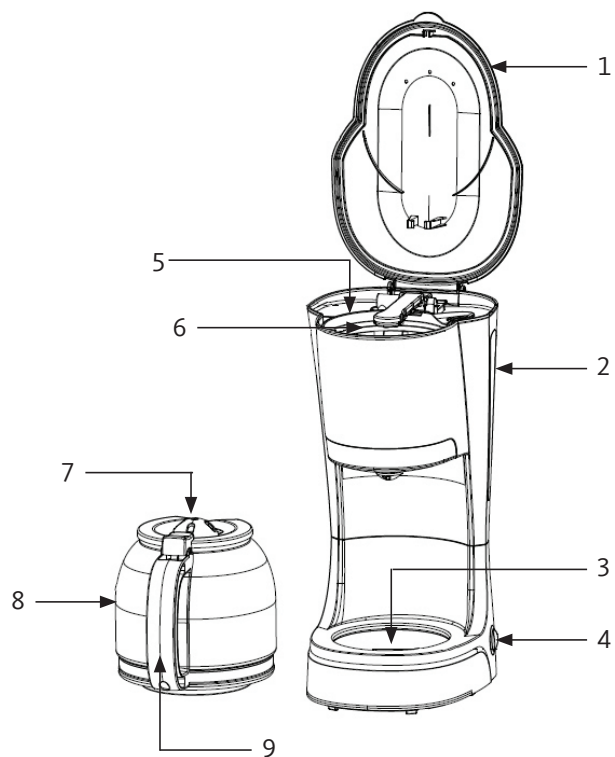

- |  |                             |
|--|-----------------------------|
| 1. Couvercle du réservoir d'eau              | 5. Porte-filtre             |
| 2. Réservoir d'eau avec indicateur de niveau | 6. Filtre permanent         |
| 3. Plaque chauffante                         | 7. Couvercle de la verseuse |
| 4. Interrupteur Marche/Arrêt « I/O »         | 8. Verseuse en verre        |
|  | 9. Poignée de la verseuse   |

## CARACTERISTIQUES TECHNIQUES

- Tension d'alimentation : 220-240 V~ 50/60 Hz
- Consommation électrique : 670-800 W
- Capacité maximale du réservoir : 10 tasses
- Système anti-gouttes
- Porte-filtre amovible
- Filtre permanent
- Niveau d'eau visible
- Arrêt automatique

## AVANT LA PREMIERE UTILISATION

1. Rincez soigneusement à l'eau chaude toutes les pièces démontables de la cafetière.
2. Remplissez le réservoir d'eau froide jusqu'au niveau maximum indiqué.
3. Laissez la cafetière fonctionner deux cycles en utilisant uniquement de l'eau (sans café).

## UTILISATION

1. Placez la cafetière sur une surface stable et plane.
2. Branchez le cordon d'alimentation sur une prise murale équipée d'une terre.
3. Remplissez la verseuse d'eau froide.
4. Ouvrez le couvercle du réservoir d'eau et versez l'eau jusqu'à ce que l'indicateur du niveau indique le nombre de tasses désiré. Fermez le couvercle.

### ATTENTION !

- Assurez-vous que le niveau d'eau n'est pas plus bas que la marque minimum (2 tasses) et pas plus haut que la marque maximum (10 tasses) du réservoir d'eau.
  - La verseuse devient très chaude lors du fonctionnement de l'appareil. Saisissez-la uniquement par la poignée. Ne touchez pas les surfaces chaudes de l'appareil. Risque de brûlure !
5. Mettez la quantité requise de café moulu dans le filtre permanent ou dans un filtre en papier n°4. Répartissez le café de façon égale.
  6. Posez la verseuse sur la plaque chauffante.
  7. Positionnez l'interrupteur Marche/Arrêt sur « I » (Marche). Le voyant de l'interrupteur s'allume et le café commence à couler dans la verseuse après quelques secondes.

**IMPORTANT :** N'ouvrez pas le couvercle pendant la préparation du café. De la vapeur d'eau ainsi que de l'eau chaude peuvent être éjectées. Risque de brûlures !

8. Après sa préparation, le café sera conservé au chaud tant que la verseuse restera sur la plaque chauffante, l'appareil restant allumé.
9. Pour éteindre la cafetière, positionnez l'interrupteur Marche/Arrêt sur « 0 » (Arrêt) puis débranchez l'appareil.

**Remarque :** Votre cafetière est munie d'un système anti-goutte. Pendant la préparation du café, vous pouvez retirer la verseuse pour une courte période et vous servir une tasse de café. En retirant la verseuse de la plaque chauffante, l'écoulement du café s'arrête momentanément. Replacez la verseuse sur la plaque dans un délai de 20 secondes afin d'éviter un écoulement intempestif.

## NETTOYAGE ET ENTRETIEN

### NETTOYAGE

- Débranchez la cafetière et laissez-la refroidir avant de procéder à son nettoyage.
- N'immergez jamais l'appareil, le câble d'alimentation ou la fiche dans l'eau ou tout autre liquide.
- Retirez le porte-filtre en le faisant pivoter vers l'extérieur et en le tirant doucement vers le haut.
- Le porte-filtre de votre cafetière est amovible afin de pouvoir le nettoyer plus facilement mais aussi pour vous éviter de manipuler le filtre en papier sale.
- Nettoyez les pièces amovibles de la cafetière (porte-filtre, verseuse et éventuellement le filtre permanent) à l'eau chaude savonneuse. Rincez à l'eau claire et séchez soigneusement.
- Vous pouvez essuyer le corps de l'appareil (y compris la plaque chauffante) avec une éponge légèrement humide.
- N'utilisez pas de solutions de nettoyage abrasives ou agressives.
- Après l'utilisation, rangez l'appareil dans un endroit propre et sec.

### DÉTARTRAGE

- Nous vous conseillons de détartrer votre appareil régulièrement pour le garder en bon état.
- La fréquence de détartrage est fonction de la dureté de l'eau et de la fréquence d'utilisation de l'appareil. En utilisation quotidienne, nous vous recommandons de détartrer votre cafetière une fois tous les deux mois.
- Vous pouvez utiliser un détartrant spécial cafetières liquide ou en poudre vendu dans le commerce. Dans ce cas, veuillez vous reporter aux instructions fournies par le fabricant du produit détartrant.
- Ensuite, faites fonctionner la cafetière 2 à 3 fois sans café pour bien la rincer.

*Toutes les informations, dessins, croquis et images dans ce document relèvent de la propriété exclusive de SOURCING & CREATION. SOURCING & CREATION se réserve tous les droits relatifs à ses marques, créations et informations. Toute copie ou reproduction, par quelque moyen que ce soit, sera jugée et considérée comme une contrefaçon.*

*All information, designs, drawings and pictures in this document are the property of SOURCING & CREATION. SOURCING & CREATION reserves all rights to its brands, designs and information. Any copy and reproduction through any means shall be deemed and considered as counterfeiting.*

**Attention :**



Ce logo apposé sur le produit signifie qu'il s'agit d'un appareil dont le traitement en tant que déchet rentre dans le cadre de la directive 2002/96/CE du 27 janvier 2003, relative aux déchets d'équipements électriques et électroniques (DEEE).

La présence de substances dangereuses dans les équipements électriques et électroniques peut avoir des effets potentiels sur l'environnement et la santé humaine dans le cycle de retraitement de ce produit.

Ainsi, lors de la fin de vie de cet appareil, celui-ci ne doit pas être débarrassé avec les déchets municipaux non triés.

En tant que consommateur final, votre rôle est primordial dans le cycle de réutilisation, de recyclage et les autres formes de valorisation de cet équipement électrique et électronique. Des systèmes de reprise et de collecte sont mis à votre disposition par les collectivités locales (déchèteries) et les distributeurs.

Vous avez l'obligation d'utiliser les systèmes de collecte sélective mis à votre disposition.

**Conditions de garantie :**

Ce produit est garanti contre toute défaillance résultant d'un vice de fabrication ou de matériau. Cette garantie ne couvre pas les vices ou les dommages résultant d'une mauvaise installation, d'une utilisation incorrecte, ou de l'usure normale du produit. La durée de garantie est spécifiée sur la facture d'achat.



Sourcing & Création  
21 avenue de l'Harmonie  
59650 Villeneuve d'Ascq Cedex

Fabriqué en R.P.C.