



Zubehör  
Accessories  
Accessoires

## CMS 266

Bedienungs- und Einbauanleitung  
Operating and installation instructions  
Notice d'emploi et de montage  
Istruzioni d'uso e di installazione  
Gebruiksaanwijzing en inbouwhandleiding  
Bruks- och monteringsanvisning  
Instrucciones de manejo e instalación  
Instruções de serviço e de montagem



 **BLAUPUNKT**

# Einbauanleitung • Installation instructions • Notice de montage • Istruzioni di installazione • Inbowhandleiding • Monteringsanvisning • Instrucciones de instalación • Instrução de montagem

## D

### Sicherheitshinweise

Für die Dauer der Montage und des Anschlusses beachten Sie bitte folgende Sicherheitshinweise.

- Minuspol der Batterie abklemmen! Dabei die Sicherheitshinweise des Kfz- Herstellers beachten.
- Beim Bohren von Löchern darauf achten, dass keine Fahrzeugteile beschädigt werden.
- Der Querschnitt des Plus- und Minuskabels darf 2,5 mm<sup>2</sup> nicht unterschreiten.
- Bei fehlerhafter Installation können Störungen in elektronischen Fahrzeugsystemen oder Ihrem Autoradio auftreten.

### Einbau- und Anschlußvorschriften

In Hinsicht auf Unfallsicherheit muß die CMS 266 professionell befestigt werden. Die Montagefläche muß zur Aufnahme der beiliegenden Schrauben geeignet sein und sicheren Halt bieten (siehe Seite 14 / Fig 1).

Das Verstärkerstromkabel muß maximal 30 cm von der Batterie entfernt mit einer Sicherung versehen werden, um die Fahrzeugbatterie bei einem Kurzschluß zwischen Leistungsverstärker und Batterie zu schützen. Die Sicherung

des Verstärkers schützt nur den Verstärker selbst, nicht die Fahrzeugbatterie.

### Anschluß (s. S. 15/ Fig.2)

Der Anschluß ⑥ wird mit plus Batterie, der Anschluß ⑦ mit minus Fahrzeugmasse und der Steueranschluß ⑧ mit dem Steuerausgang (z. B. für Electronic-antenne o. Verstärker) des Auto-Steuergerätes verbunden.

Die Ansteuerung der CMS 266 erfolgt 2kanalig, wahlweise durch die Vorverstärker-Ausgänge oder die Lautsprecher-Ausgänge des Auto-Stereogerätes. Die Vorverstärker-Ausgänge werden über eine abgeschirmte Tonleitung an den Cinch (RCA)-Buchsen der Woofer-Box angeschlossen. Bei Ansteuerung durch die Lautsprecher-Ausgänge werden die Eingangsleitungen Pos. ⑨/⑩ zu den am nächsten liegenden Lautsprecherkabeln (Front oder Heck) links und rechts geführt, diese werden aufgetrennt und mit den Eingangsanschlüssen verbunden. Die Polarität der Anschlüsse + oder - ist unbedingt zu beachten. Auch Brückenendstufen (BTL) können direkt, ohne zusätzlichen Adapter angeschlossen werden.

- ① Eingangsempfindlichkeit
- ② Phasenlage
- ③ Obere Grenzfrequenz
- ④ Anschlußstecker
- ⑤ Vorverstärker Eingänge
- ⑥ + Batterie
- ⑦ - Masse

- ⑧ EIN/AUS Steuereingang
- ⑨ Lautsprecher-Eingang links
- ⑩ Lautsprecher-Eingang rechts
- ⑪ Sicherung 20 A

## Einstellungen

Als **Grundeinstellung** vor der Inbetriebnahme empfehlen wir folgende Reglerpositionen: **Empfindlichkeit (Gain) Pos. ① auf Minimum, Phase Pos. ② auf 0°, Filter (Crossover) Pos. ③ auf 80 Hz.** Schalten Sie die Anlage ein und wählen Sie von Cassette oder CD ein Musikstück mit ausgeprägter Basswiedergabe. Erhöhen Sie die Lautstärke an Ihrem Stereogerät bis zum gewünschten Lautstärkepegel. Drehen Sie nun den Gainregler ① vorsichtig so weit auf, bis Sie eine deutliche Verstärkung des Basspegels hören. Danach wählen Sie mit dem Crossoverregler ③ eine Filtereinstellung, die einen gut kontourierten Bass erreicht. Eventuell müssen Sie die Gainreglereinstellung ① und die Filtereinstellung ③ wechselweise optimieren.

Dröhnender Bass mit übertriebenen Volumen erfordert eine Filtereinstellung mit niedriger Frequenz.

Der Phasenregler soll so eingestellt werden daß sich der Bass möglichst gut in das Klangbild integriert und nicht als einzelne Quelle hörbar wird.

Überprüfen Sie Ihre Einstellungen der CMS 266 auch mit voll aufgedrehtem Bassregler und ggf. eingeschalteter Loudness. Eine Übersteuerung der ACTIV-WOOFER-BOX durch zu hoch gewählte Verstärkung (Pos. ①) führt zu verzerrter Wiedergabe und kann den Lautsprecher zerstören.

## GB

### Safety instructions

**When carrying out installation work and making connections please observe the following safety instructions:**

- Disconnect the negative terminal of the battery! When doing so, please observe the vehicle manufacturer's safety instructions.
- Make sure you do not damage vehicle components when drilling any holes.
- The cross sections of the positive and negative cables must not be less than 2.5 mm<sup>2</sup>.
- Incorrect installation may cause interference with electronic vehicle systems or your car radio.

### Instructions for installation and connection

The final stage must be installed professionally for reasons of safety. The mounting surface must be suitable for the screws provided, and must provide firm support (see Fig. 1).

Fit a fuse in the amplifier power line no more than 30 cm from the vehicle battery, in order to protect the battery in the event of a short-circuit between it and the power amplifier. The amplifier's own fuse protects the amplifier itself, but not the car battery.

## Connection (see Fig. 2)

Connect red wire (6) with positive battery, the wire (7) with negative vehicle ground and the control wire (8) with the control output (e.g. for electronic aerial or amplifier) of the car stereo equipment. The CMS 266 has two drive options, either via the preamplifier output terminals or the loudspeaker output terminals of the car stereo equipment. Preamplifier output terminals are connected to cinch (RCA) jacks of the Woofer Box via a shielded audio line. When using the loudspeaker output terminals as drive option, run the input leads (9) and (10) to the nearest loudspeaker cables (front or back) on the left and on the right, separate them and connect to the input terminals. The polarity of the connections, + or -, must be observed. Bridge output terminals (BTL), can also be connected without an additional adaptor.

- ① Input sensitivity
- ② Phase adjustment
- ③ Crossover frequency
- ④ Connection sockets
- ⑤ Preamplifier input jacks
- ⑥ + battery, red
- ⑦ - ground, black
- ⑧ ON/OFF control input, yellow
- ⑨ Loudspeaker input left
- ⑩ Loudspeaker input right
- ⑪ Fuse 20 A

## Tuning

Before using the equipment, we recommend you set the controls to the following positions: Gain, position (1) at mi-

nimum; Phase, position (2) at 0°; Crossover, position (3) at 80 Hz. Turn on the system and select a music track from a CD or cassette that contains powerful bass. Turn up your stereo's volume to the required listening level. Now slowly turn up the Gain control (1) until you clearly hear an increase in the bass level. Next, using the Crossover control (3), select a crossover frequency that produces a well-balanced bass sound. You may have to alternate between finely tuning Gain control (1) and Crossover control (3) to optimise the sound. Booming bass with an exaggerated volume can be achieved by setting the crossover to a low frequency. The Phase control should be adjusted so that the bass blends as best as possible into the overall sound and is not heard as a distinct source. Check your tuning of the CMS 266 with the bass control fully turned up and, if necessary, with the loudness turned on. Overamplification of the ACTIVE WOOFER BOX caused by too high sensitivity setting (1) leads to distorted reproduction and can irreparably damage the loudspeaker.

## F

### Consignes de sécurité

Respecter les consignes de sécurité suivantes pendant la durée du montage et du branchement.

- Débrancher le pôle (-) de la batterie ! Respecter les consignes de sécurité du constructeur automobile !
- Veiller à n'endommager aucune pièce du véhicule en perçant des trous.
- La section du câble (+) et (-) doit être de 2,5 mm **MINIMUM**.
- En cas d'erreur d'installation, des perturbations peuvent survenir dans les systèmes électroniques du véhicule ou dans votre autoradio.

### Consignes de sécurité

Pour prévenir les accidents, il est nécessaire que l'étage amplificateur de puissance soit fixé de façon professionnelle. Il doit être possible d'introduire les vis livrées avec l'amplificateur dans la surface de montage, qui, elle, doit offrir un support sûr (voir Page 14 / Fig 1).

### Dispositions relatives à l'installation et au branchement

Le câble électrique de l'amplificateur doit être équipé d'un fusible placé à une distance maximale de 30 cm par rapport à la batterie du véhicule, pour protéger celle-ci en cas de court-circuit entre l'amplificateur et la batterie. Le fusible de l'amplificateur ne protège que

ce dernier, non la batterie du véhicule.

### Connexion (v.P. 15/ Fig.2)

Connecter la prise rouge (6) à la batterie (borne positive), la prise noire (7) à la masse et la prise de (borne négative) et la prise de commande jaune (8) à la sortie de la commande (par. ex pour l'antenne électronique ou ampli) de l'autoradio stéréo. L'excitation de l'CMS 266 se fait à deux voies, soit par les sorties des préamplificateurs, soit par les sorties des haut-parleurs de l'autoradio stéréo. Connecter les sorties des préamplificateurs (9)/(10), : à l'aide d'une ligne musicale protégée aux prises Cinch (RCA) du woofer. En cas d'alimentation par les sorties haut-parleurs, ramener les fils d'entrée aux câbles des haut-parleurs les plus proches (à l'avant ou à l'arrière) à droite et à gauche. Les brancher aux prises d'entrée. Bien respecter la polarité des connexions. Il est également possible de connecter directement des sorties en pont (BTL) sans utiliser un adaptateur supplémentaire.

- |   |                                    |
|---|------------------------------------|
| ① | Sensibilité d'entrée               |
| ② | Phase                              |
| ③ | Fréquence limite maximale          |
| ④ | Connecteur                         |
| ⑤ | Préamplificateur entrées           |
| ⑥ | Batterie (+) rouge                 |
| ⑦ | Masse (-)                          |
| ⑧ | MARCHE/ARRET entrée d'alimentation |
| ⑨ | Haut-parleur, entrée,              |
| ⑩ | Haut-parleur, entrée               |
| ⑪ | Fusible 20 A                       |

## Reglages

Comme réglage par défaut avant la mise en service, nous recommandons les positions de réglage suivant : sensibilité (gain) pos. ① sur minimum, phase pos. ② sur 0°.

Filtre crossover pos. ③ sur 80 Hz.

Allumez l'appareil et choisissez un morceau de musique comportant des graves bien marquées sur une cassette ou un CD. Augmentez le volume sur votre appareil stéréo jusqu'au niveau voulu. Tournez maintenant le bouton de réglage du gain avec précaution jusqu'à ce que vous entendiez une amplification nette du niveau des graves. Ensuite, utilisez le bouton de réglage de crossover ③ pour choisir un réglage de filtre qui atteint une grave bien contournée. Il vous faudra éventuellement optimiser alternativement le réglage de gain ① et le réglage de filtre ③.

Les basses résonnantes au volume exagéré exigent un réglage de filtre à fréquence faible.

Le régulateur de phase doit être réglé de façon à ce que le son grave s'intègre bien dans l'image sonore et ne devienne pas le seul son audible.

Vérifier les réglages CMS 266 en tournant à fond le bouton de réglage des graves et, le cas échéant, avec un loudness activé. Une suralimentation du WOOFER ACTIV due à une amplification trop ① élevée a pour conséquence une déformation acoustique de la reproduction sans parler du risque d'endommagement du haut-parleur.

## I

### Note di sicurezza

**Durante il montaggio e l'allacciamento osservate per favore le seguenti istruzioni sulla sicurezza.**

- Staccate il polo negativo della batteria ! Nel fare ciò osservate le istruzioni di sicurezza del fabbricante d'auto.
- Quando praticate dei fori, fate attenzione a non danneggiare nessuna parte dell'autovettura.
- La sezione dei cavi positivi e negativi non deve essere mai inferiore a 1,5 mm<sup>2</sup>.
- Nel caso di una installazione difettosa possono insorgere disturbi nel sistema elettronico dell'autovettura o nell'autoradio.

### Installazione e collegamento

Per prevenire incidenti, occorre che lo stadio finale sia fissato professionalmente. La superficie di montaggio deve essere idonea per le viti comprese nella fornitura ed assicurare una presa sicura (vedasi fig. 1).

Il cavo elettrico dell'amplificatore deve avere un fusibile ad una distanza massima di 30 cm dalla batteria, per proteggere la batteria dell'automobile in caso di cortocircuito tra amplificatore e batteria. Il fusibile dell'amplificatore protegge solamente quest'ultimo, non la batteria dell'automobile.

## Collegamento (vedasi fig. 2)

Il cavo ⑥ rosso viene allacciato al positivo della batteria, il cavo ⑦ nero al negativo massa del veicolo e il cavo di comando ⑧ giallo all'uscita di comando (per es. per un'antenna elettronica oppure per l'amplificatore) dell'apparecchio di comando dell'automobile. L'azionamento del CMS 266 avviene a due canali, a scelta attraverso le uscite del preamplificatore oppure attraverso le uscite degli altoparlanti dell'apparecchio stereo dell'autovettura. Le uscite del preamplificatore vengono allacciate alle prese Cinch (RCA) del Woofer-Box con l'aiuto di un cavo schermato. Per l'azionamento attraverso le uscite degli altoparlanti i cavi di ingresso pos. ⑨/⑩, vengono condotti ai più vicini cavi degli altoparlanti (parte anteriore o posteriore) a sinistra e a destra; questi vengono tagliati e collegati ai cavi di ingresso. La polarità dei cavi + oppure - deve essere assolutamente osservata. Anche stadi amplificatori finali possono essere collegati direttamente senza necessità di ulteriori adattatori.

- ① Sensibilità di entrata
- ② Posizione di fase
- ③ Frequenza limite superiore
- ④ Spina di connessione
- ⑤ Entrate preamplificatore
- ⑥ + batteria, rosso
- ⑦ Massa
- ⑧ ON/OFF entrata di comando, giallo
- ⑨ Entrata altoparlante sinistro

- ⑩ Entrata altoparlante destro
- ⑪ Fusibile 20 A

## Impostazioni

Come impostazione di base prima della messa in funzione consigliamo le seguenti posizioni di regolazione: sensibilità (gain) Pos. 1 su minimo, fase Pos. ② su 0°, filtro (crossover) Pos. ③ su 80 Hz.

Accendete l'impianto e selezionate un brano di cassetta o di CD che contiene toni bassi ben delineati. Sull'impianto stereo aumentate il volume fino a raggiungere il livello desiderato. Girate ora con cautela il regolatore di sensibilità (gain) ① fino a quando avvertite un sensibile potenziamento dei bassi. Poi con il regolatore di crossover ③ scegliete un'impostazione di filtro tale, che possa garantire una riproduzione di toni bassi uniformi. Eventualmente sarà necessario regolare di volta in volta la sensibilità (gain ①) ed il filtro (crossover ③). In presenza di bassi rimbombanti a volume esageratamente elevato sarà necessario impostare il filtro su una frequenza minore.

Impostate il regolatore di fase in modo tale che i bassi vengano integrati armoniosamente nello spettro acustico, senza che spicchino come fonte acustica distaccata. Controllate le vostre impostazioni del CMS 266 anche con il regolatore dei toni bassi al massimo ed eventualmente avendo anche il Loudness inserito. Una sovr modulazione del ACTIV-WOOFER-BOX dovuta ad un'eccessiva amplificazione (pos. ①) porta ad una riproduzione distorta e può distruggere gli altoparlanti.

## Adviezen voor de veiligheid

**Gelieve tijdens het monteren en aansluiten de volgende veiligheidsadviezen in acht te nemen.**

- De minpool van de batterij afklemmen! De veiligheidsadviezen van de fabrikant in acht nemen.
- Bij het boren van de gaten erop letten dat geen voertuigonderdelen worden beschadigd.
- De dwarsdoorsnede van de plus- en minkabel mag niet minder dan 2,5 mm<sup>2</sup> zijn.
- Bij foutieve installatie kunnen storingen in elektronische voertuigsystemen of in uw autoradio optreden.

## Voorschriften voor inbouw en aansluiting

Met het oog op gevaar voor ongelukken moet de eindtrap professioneel worden bevestigd. Het montageoppervlak moet geschikt zijn voor de meegeleverde schroeven en een stevige ondergrond bieden (zie Pagina 14 /Fig 1).

De stroomkabel van de versterker moet op maximum 30 cm van de accu van een zekering worden voorzien om de auto-accu te beschermen bij kortsluiting tussen de vermogensversterker en de accu. De zekering van de versterker beschermt alleen de versterker zelf, niet de accu.

## Aansluiting (Pag. 15/ Fig.2)

De rode aansluiting ⑥ wordt verbonden met accu, (positief,+), de zwarte aansluiting ⑦ met de voertuig-massa en stuur-aansluiting ⑧ geel met de stuuruitgang (b.v. voor elektrische antenne of versterker) van de autoradio. De aansturing van de CMS 266 geschiedt 2kanaals, naar keuze via de voorversterker- of via de luid-sprekeruitgangen van de autoradio. De voorversterkeruitgangen worden via een geïsoleerde audiokabel aangesloten op de Cinch(RCA)-aansluitingen van de wooferbox. Bij aansturing via de luidsprekeruitgangen worden de ingangskabels pos. ⑨/⑩, : naar de dichtstbij gelegen luidsprekerkabels (voor of achter) links en rechts gevoerd, deze worden opgesplitst en op de ingangen aangesloten. De polariteit van de aansluitingen + of - dient strikt in acht te worden genomen. Ook brug-eindtrappen (BTL) kunnen direct zonder extra adapter worden aangesloten.

- |   |                            |
|---|----------------------------|
| ① | Ingangsgevoeligheid        |
| ② | Faseligging                |
| ③ | Bovenste grensfrequentie   |
| ④ | Aansluitstekker            |
| ⑤ | Voorversterkeruitgangen    |
| ⑥ | + accu, rood               |
| ⑦ | - massa                    |
| ⑧ | AAN/UIT stuuruitgang, geel |
| ⑨ | Luidsprekeruitgang links,  |
| ⑩ | Luidsprekeruitgang rechts, |
| ⑪ | Zekering 20 A              |



## Instellingen

Als basisinstelling vóór de installatie adviseren wij de volgende standen van de regelaars:

gevoeligheid (gain) pos. ① op minimum, fase pos. ② op 0°, filter (cross-over) pos. ③ op 80 Hz. Zet de installatie aan en kies van de cassette of cd een muziekstuk met nadrukkelijke basweergave. Zet het volume op uw stereoapparaat hoger, tot het gewenste geluidsniveau is bereikt. Draai nu de gain-regelaar ① voorzichtig zo ver open dat u een duidelijke versterking van het basniveau hoort. Daarna kiest u met de cross-overregelaar ③ een filterinstelling die een basweergave met duidelijke contouren oplevert. Eventueel dient u de instelling van de gain-regelaar ① en de filterinstelling ③ afwisselend te optimaliseren. Bij dreunende basweergave met een overdreven volume is een filterinstelling met lage frequentie vereist. De faserregelaar moet zo worden ingesteld dat de bas zo goed mogelijk in het klankbeeld wordt geïntegreerd en niet als losse geluidsbron hoorbaar is.

Pas op! Controleer uw instelling van de CMS 266 ook met vol opengedraaide basregelaar en ev. ingeschakelde loudness. Een oversturing van de actieve wooferbox door een te hoog gekozen versterking (pos. ①) leidt tot vervormde klankweergave en kan de luidspreker beschadigen.

## S

### **Skyddsanvisningar**

#### **Vänligen beakta följande skyddsanvisningar under pågående montage och anslutning.**

- Lossa polskon från batteriets minuspol! Följ därvid fordonstillverkarens skyddsanvisningar.
- Se till att inga av fordonets komponenter skadas i samband med borrning av hål.
- Plus- och minuskabelns ledningsarea måste vara minst 2,5 mm<sup>2</sup>.
- Felaktigt utförd installation kan ge upphov till felfunktion på fordonets elektroniska system eller på bilradiön.

#### **Monterings- och inkopplingsinformation**

Med tanke på olycksfallssäkerheten måste slutsteget fästas på ett professionellt sätt. Monteringsytan måste vara lämplig att fästa de bifogade skruvarna i och ge tillräcklig stabilitet (se fig 1).

Förstärkarströmkabeln måste försees med en säkring maximalt 30 cm från batteriet, för att bilbatteriet ska vara skyddat vid en kortslutning mellan kraftförstärkaren och batteriet. Förstärkarens säkring skyddar endast själva förstärkaren, inte bilbatteriet.

#### **Inkoppling (se fig 2).**

Ledningen ⑥ röd ansluts till bilbatte-

riets plus-pol, ledningen ⑦ svart till bilens chassie och styrledningen ⑧ gul till bilstereons styrtgång (t ex för automatanter och förstärkare). Den tvåkanaliga signalmatningen till CMS 266 sker antingen via bilstereons lågnivåutgång eller högtalarutgångar. När lågnivån användes kopplas signalerna med en skärmd ledning till Cinch (RCA)-kontaktarna på Woofer-boxen. När signalmatning sker via högtalarutgångarna skall ledningarna ⑨ och ⑩ anslutas till de närmaste högtalar-ledningarna (fram eller bak) höger och vänster. Var noga med polariteten + och - på högtalarledningarna. Anslutning till högtalarledningarna kan ske direkt även om dessa är inkopplade på bryggkopplade slutsteg.

- ① Ingångskänslighet
- ② Fasläge
- ③ Övre brytfrekvens
- ④ Anslutningskontakt
- ⑤ Lågnivåingång
- ⑥ + batteri, röd
- ⑦ - chassie, svart
- ⑧ Till/från-styringång, gul
- ⑨ Högtalarångång vänster
- ⑩ Högtalarångång höger
- ⑪ Säkring 20 A

## Inställningar

Innan högtalaren tas i bruk rekommenderar vi att reglagen ①-③ ställs i följande grundpositioner: förstärkning (gain/①) på min, fas (phase/②) på 0°, delningsfilter (crossover/③) på 80 Hz. Sätt på anläggningen och välj ett musikstycke med utpräglad bas från en

kassett eller en cd. Höj ljudstyrkan på stereoanläggningen till önskad ljudnivå. Vrid nu försiktigt gain-regulatorn ① tills du hör en tydlig förstärkning av basnivån. Välj sedan med crossover-regulatorn ③ den filterinställning som ger en tydlig bas. Eventuellt måste du växelvis optimera inställningen av förstärkning ① och delningsfilter ③.

För dånande bas med överdriven volymer krävs en filterinställning på låg frekvens.

Fasregulatorn ska ställas så att basen integreras på bästa sätt i ljudbilden och inte kan urskiljas som enskild ljudkälla.

Kontrollera att dina inställningar av CMS 266 låter bra även när du har maximal bas och Loudness på din bilstereo. Överstyrning av ACTIVE-WOOFER-BOX, genom för högt vald känslighet ①, medför distorderat ljud och risk för högtalarhaveri.

## E

### Normas de seguridad

**Durante el montaje y la conexión es imprescindible observar las siguientes normas de seguridad.**

- Desemborne el polo negativo de la batería.  
Observe las normas de seguridad dadas por el fabricante del vehículo.

- Al perforar agujeros, asegúrese de no dañar ninguna pieza del vehículo.
- La sección transversal del cable positivo y del cable negativo no debe ser menor de 2,5 mm<sup>2</sup>.
- Una instalación incorrecta puede provocar perturbaciones en los sistemas electrónicos del vehículo o en la radio.

## Instrucciones de montaje y conexión

Con respecto a la protección máxima en caso de un accidente hay que fijar el paso final profesionalmente. La superficie de montaje tiene que estar apta para colocar los tornillos adjuntos además de proporcionar una sujeción segura (vea Fig. 1).

El cable de corriente del amplificador tiene que estar asegurado mediante un fusible a una distancia máxima de 30 cm de la batería a fin de proteger la batería del coche en caso de cortocircuito entre el amplificador de potencia y la batería.

### Conexión (vea Fig. 2).

Conectar la línea roja (6) al polo positivo de la batería, la línea negra (7) a masa del automóvil y al línea de control amarilla (8) a la salida de mando (p.ej. para una antena motorizada o un amplificador) del equipo estereofónico. CMS 266 facilita dos opciones de accionamiento: bien a través de las salidas del preamplificador, bien por vía de los terminales altoparlantes del equipo estereofónico. Las salidas preamplifica-

doras son conectadas a las tomas Cinch (RCA) del Woofer a través de un cable blindado. Para el accionamiento por vía de los terminales altoparlantes, colocar las líneas de entrada (9) y (10) a los cables de altavoces más próximos (delantero o trasero) al lado derecho o izquierdo, separarlos y conectarlos a los terminales de entrada. La polaridad de las conexiones + o - debe ser considerada. Los terminales de amplificación en puente también pueden ser conectados sin adapter adicional.

- (1) Sensibilidad de entrada
- (2) Ajuste de fase
- (3) Frecuencia de transición
- (4) Tomas de conexión
- (5) Tomas de entrada preamplificadora
- (6) + batería, rojo
- (7) - masa
- (8) ON/OFF entrada de mando
- (9) Entrada altavoz izquierda
- (10) Entrada altavoz derecha
- (11) Fusible 20 A

### Ajuste

Como ajuste básico antes de la puesta en funcionamiento, le recomendamos colocar los reguladores en la siguiente posición:

Sensibilidad (Gain) Pos. (1) al mínimo  
 Fase (Phase) Pos. (2) en 0°  
 Filtro (Crossover) Pos. (3) en 80 Hz  
 Encienda el equipo y seleccione en una cinta o CD una obra musical que tenga tonos graves muy marcados. Suba el volumen en el equipo estéreo hasta al-

canzar el nivel deseado. A continuación, gire el regulador de la sensibilidad ① con sumo cuidado hasta percibir un realce claro de los tonos graves. Después, seleccione con el regulador ③ un ajuste del filtro que ofrezca un tono grave equilibrado. Es posible que tenga que optimizar alternadamente el ajuste del regulador de sensibilidad ① y del filtro ③. Los tonos graves que reumban con un volumen excesivo requieren un ajuste del filtro a baja frecuencia. El regulador de fase debe ajustarse de modo que los tonos graves queden integrados lo mejor posible en la impresión acústica sin percibirse como una fuente de sonido aislada.

Verificar los ajustes del CMS 266 también con el regulador de graves puesto en máximo y, si es necesario, con el Loudness conectado. Una sobremodulación del ACTIVE WOOFER BOX debido a una amplificación excesiva ① puede resultar en una reproducción distorsionada o incluso deteriorar el altavoz.

## P

### Instruções de segurança

**Durante a montagem e a ligação do aparelho, queira respeitar as seguintes instruções de segurança.**

- Separar o pólo negativo da bateria ! Respeitar ao mesmo tempo as instruções de segurança do fabricante do automóvel.

- Quando se procede à furagem de buracos, prestar atenção para não serem danificadas quaisquer partes do veículo.
- As secções transversais dos cabos positivo e negativo não devem ser inferiores a 2,5 mm<sup>2</sup>.
- Se a montagem for executada de forma incorrecta podem ocorrer avarias nos sistemas electrónicos do automóvel ou no seu auto-rádio.

### Regulamentos de instalação e ligação

No que diz respeito à segurança no caso de acidentes, o andar final deve ser fixado de forma profissional. A superfície de montagem deve ser apropriada para a admissão dos parafusos em anexo e oferecer suficiente apoio (ver Fig. 1).

O cabo de corrente do amplificador deve ser provido de um fusível, numa distância de no máximo 30 cm da bateria, para proteger a bateria do automóvel no caso de um curto circuito entre o amplificador de potência e a bateria. O fusível do amplificador protege apenas o próprio amplificador, não a bateria do automóvel.

### Conexão (ver Fig. 2).

A conexão ⑥ vermelha é ligada ao o pólo positivo da bateria, a conexão ⑦ preta ao pólo negativo da massa do automóvel e a conexão de comando ⑧ amarela à saída de comando (por exemplo para antena eléctrica ou amplificador) do aparelho de comando do au-

tomóvel. O comando de CMS 266 é feito através de 2 canais com as saídas do pré-amplificador ou através das saídas do aparelho Stereo do automóvel. As saídas do pré-amplificador são conectadas através de um cabo de som às tomadas Cinch (RCA) na caixa do Woofer. Para o comando através das saídas de altifalantes os cabos de entrada positivos ⑨, ⑩ devem ser conduzidos para os cabos de altifalantes mais próximos (dianteiros ou traseiros) da esquerda e da direita. Estes serão então separados e conectados com as conexões de entradas. A polaridade das conexões + e - deve ser considerada. Também amplificadores em ponte (BTL) podem ser conectados directamente sem adaptador separado.

- ① Sensibilidade de entrada
- ② Posição de fases
- ③ Frequência limite máxima
- ④ Ficha de conexão
- ⑤ Entradas de pré-amplificador
- ⑥ + bateria, vermelha
- ⑦ Massa, preta
- ⑧ Entrada de comando ligard desligar, amarela
- ⑨ Entrada de altifalante esquerda
- ⑩ Entrada de altifalante direita
- ⑪ Fusível 20 A

## Ajustus

Antes de colocar o aparelho em funcionamento, recomendamos que se proceda aos seguintes ajustes básicos: Sensibilidade (ganho) pos. ① no mínimo, Fase pos. ② em 0°,

Filtro (sobreposição) pos. ③ em 80 Hz. Ligue a aparelhagem e seleccione, numa cassete ou num CD, uma música com graves bem realçados. Aumente o volume da sua aparelhagem até ao nível de volume pretendido. Rode agora o regulador do ganho ① cuidadosamente até ouvir uma intensificação nítida do nível de graves. Depois seleccione, com o regulador de sobreposição ③, um ajuste para o filtro, apropriado para se obter graves bem definidos. Eventualmente, pode tornar-se necessário otimizar alternadamente o ajuste do ganho ① e o ajuste do filtro ③. Graves ribombantes, com volumes exagerados, tornam necessário regular o filtro a uma frequência baixa. O regulador de fase tem de ser regulado, de forma a que os graves se integrem da melhor maneira possível nas características sonoras e não se destaquem como fonte separada. Controle os ajustes do CMS 266 também com o regulador de graves no máximo ou Loudness ligado. Uma sobrecarregação do ACTIV-WOOFER-BOX devido à uma amplificação muito alta (pos ①) leva a uma reprodução distorcida e pode danificar os altifalantes.

## 8 Liter active Class-D Subwoofer Enclosure 140 W

### CMS 266 • TECHNICAL DATA

Max Power	140 W
RMS Power	70 W
Nominal impedance	4 $\Omega$
Sensitivity (SPL @100Hz)	136 dB
Phase	0-180°
Crossover	60-120Hz
Gain	0,2V-8V
High Level Input	
Abmessungen (BxHxT) mm	288x274x238
Gewicht	7 Kg

patent protected by Ralph Mantel - patent number 19084992

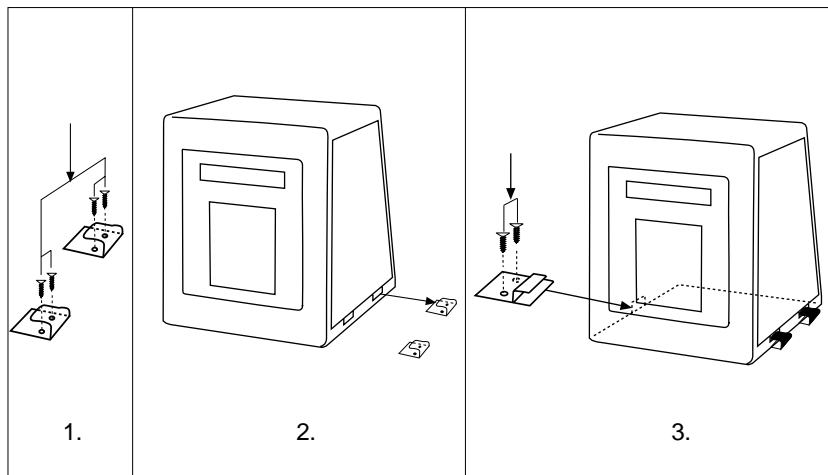

Fig. 1

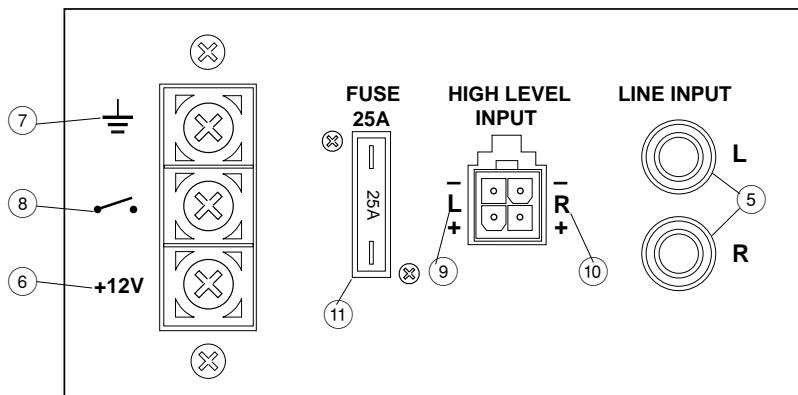
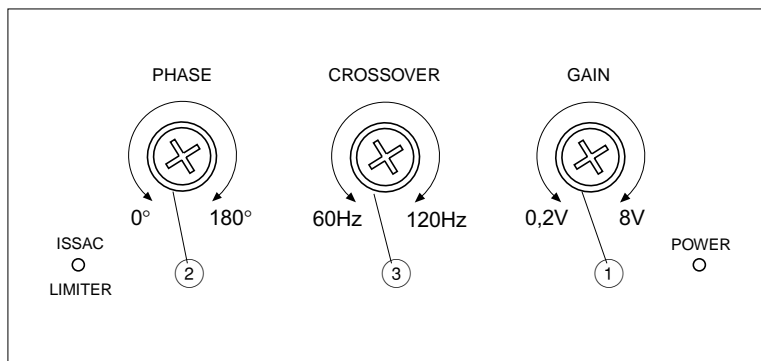

Fig . 2

Änderungen vorbehalten!

This information is subject to change without notice!

Sous réserve de modifications!

Modifiche riservate!

Wijzigingen voorbehouden!

Ändringar förbehålles!

Modificaciones reservadas!

Sob reserva de alterações!