



Radio | SD | MP3 | WMA

Canberra SD27	7 647 523 310 / 7 647 525 310
Melbourne SD27	7 647 503 310 / 7 647 505 310
Melbourne SD27	7 647 662 310 / 7 647 664 310
Sydney SD27	7 647 513 310 / 7 647 515 310



Bedienungs- und Einbauanleitung
Operating and installation instructions
Mode d'emploi et de montage
Istruzioni d'uso e di installazione
Gebbruiksaanwijzing en inbouwhandleiding
Bruks- och monteringsanvisning
Instrucciones de manejo e instalación
Instruções de serviço e de montagem
Betjenings- og monteringsvejledning
Instrukcja obsługi i montażowa
Návod k obsluze a k montáži
Návod na obsluhu a inštaláciu

 **BLAUPUNKT**

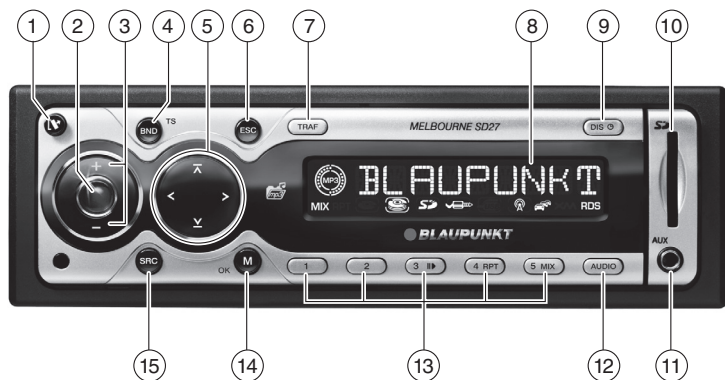

- ① Touche **RV**
pour enlever la face avant détachable (Release-Panel)
- ② Touche pour la mise en marche ou l'arrêt et la coupure du son (Mute) de l'appareil.
- ③ Bouton de réglage du volume
- ④ Touche **BND/TS**
Pression brève : sélection des niveaux de mémoire FM et des gammes d'ondes PO (OM) et GO (OL).
Pression prolongée : activation de la fonction Travelstore.
- ⑤ Bloc de touches flèches
- ⑥ Touche **ESC**
- ⑦ Touche **TRAF**
Pression brève : activation et désactivation de la réception des informations routières.
Pression prolongée : activation et désactivation de la fonction confort RDS.
- ⑧ Ecran LCD
- ⑨ Touche **DIS** 
- ⑩ Fente pour cartes SD/MMC
- ⑪ Prise AUX-IN IN pour le raccordement de sources audio externes, par ex. un lecteur de CD portable.
- ⑫ Touche **AUDIO**
pour le réglage des graves, des aiguës, de la balance et du fader. Sélection d'un préréglage de l'égaliseur.
Activation, désactivation et réglage de la fonction X-BASS.
- ⑬ Bloc de touches **1 - 5**
- ⑭ Touche **M/OK**
Pression brève : appel du menu pour les réglages. Confirmation des réglages dans les menus avec **OK**.
Pression prolongée: activation de la fonction de balayage (Scan).
- ⑮ Touche **SRC**
Sélection de la source : radio, SD/MP3, changeur de CD (si raccordé) ou AUX-IN, AUX-IN IN (si raccordé).

A propos de cette notice	64	Mode radio	71
Symboles utilisés.....	64	Réglage du tuner.....	71
Utilisation conforme.....	64	Activation du mode radio.....	71
Déclaration de conformité.....	64	Fonction confort RDS.....	71
Pour votre sécurité	65	Sélection de la gamme d'ondes ou du niveau de mémoire.....	72
Si vous montez l'appareil vous-même... ..	65	Sélection des stations.....	72
Ce que vous devez respecter !.....	65	Réglage de la sensibilité de la recherche de stations.....	73
Instructions de nettoyage.....	65	Mémorisation de stations.....	73
Instructions pour l'élimination.....	65	Mémorisation automatique de stations (Travelstore).....	73
Composition de la fourniture	66	Appel d'une station mémorisée.....	73
Accessoires spéciaux(non fournis) ...	66	Balayage des stations qui peuvent être reçues (SCAN).....	73
Garantie	66	Réglage de la durée d'écoute lors du balayage.....	74
Service	66	Type de programme (PTY).....	74
Face avant détachable	67	Réglage du mode d'affichage.....	75
Protection antivol.....	67	Informations routières	76
Retrait de la face avant.....	67	Activation et désactivation de la diffusion prioritaire des informations routières.....	76
Mise en place de la face avant.....	67	Interruption de la diffusion d'une d'information routière.....	76
Mise en marche et arrêt	67	Réglage du volume sonore pour les informations routières.....	76
Mise en marche et arrêt avec la touche ②.....	67	Mode SD/MMC	77
Mise en marche et arrêt par l'intermé- diaire du contacteur d'allumage.....	68	Préparation du titre MP3/WMA.....	77
Arrêt par retrait de la face avant détachable.....	68	Introduction et retrait des cartes SD/MMC.....	78
Fonction de temporisation	68	Activation du mode SD/MMC.....	78
Réglage du volume sonore	68	Réglage du mode d'affichage.....	78
Réglage du volume sonore à la mise en marche.....	68	Sélection d'un répertoire.....	78
Abaissement rapide du volume sonore (Mute).....	69	Sélection d'un titre.....	79
Activation et désactivation du bip de confirmation.....	69	Recherche rapide (audible).....	79
Coupure du son en mode téléphone .	70	Lecture répétée de titres ou de répertoires entiers (REPEAT).....	79
Volume sonore pour le téléphone et le système de navigation.....	70		

Lecture dans un ordre aléatoire des titres (MIX)	79	Caractéristiques techniques	89
Balayage des titres (SCAN)	79	Notice de montage	351
Interruption de la lecture (PAUSE)	80		
Mode changeur de CD	80		
Sélection du mode changeur de CD ..	80		
Sélection d'un CD	80		
Sélection d'un titre	80		
Recherche rapide (audible)	80		
Réglage du mode d'affichage	80		
Lecture répétée de titres ou de CD entiers (REPEAT)	80		
Lecture dans un ordre aléatoire des titres (MIX)	81		
Balayage de tous les titres de tous les CD (SCAN)	81		
Interruption de la lecture (PAUSE)	81		
Clock - Heure	81		
Affichage de l'heure	81		
Réglage de l'heure	81		
Sélection du mode d'affichage 12/24 heures	82		
Affichage permanent de l'heure, appareil arrêté et contact mis	82		
Son	82		
Egaliseur	82		
Réglage de la répartition gauche/droite du volume sonore (Balance) ...	85		
Réglage de la répartition avant/arrière du volume sonore (Fader)	85		
Préréglages de l'égaliseur (Presets) ..	85		
X-BASS	86		
Réglage du relèvement X-BASS	86		
Réglage de la fonction E-XBASS	86		
Ecran	87		
Réglage de la luminosité de l'écran ...	87		
Sources audio externes	87		
Réglages d'usine (Normset)	88		

A propos de cette notice

Cette notice contient des informations importantes pour un montage et une utilisation simples et sûrs de l'appareil.

- Lisez cette notice avec soin et intégralement avant d'utiliser l'appareil.
- Conservez cette notice de façon à ce qu'elle soit accessible à tout moment à tous les utilisateurs.
- Remettez toujours l'appareil à un tiers avec cette notice.

Tenez également compte des notices jointes aux appareils utilisés conjointement à celui-ci.

Symboles utilisés

Les symboles suivants sont utilisés dans cette notice :



DANGER !

Avertit d'un risque de blessure



DANGER !

Avertit d'un risque d'accident



DANGER !

Avertit d'un risque de détérioration de l'ouïe

CE Le sigle CE confirme que les directives UE sont respectées.

➡ Identifie une action

- Identifie une énumération

Utilisation conforme

Cet appareil est prévu pour le montage et le fonctionnement dans un véhicule disposant d'une tension de bord de 12 V et il doit être monté dans une baie DIN. Tenez compte des limites de puissance indiquées dans les caractéristiques techniques. Confiez les réparations, et éventuellement le montage, à un spécialiste.

Déclaration de conformité

Blaupunkt GmbH certifie que les appareils Melbourne SD27, Sydney SD27 et Canberra SD27 satisfont aux exigences de base et aux exigences des autres dispositions applicables de la directive 89/336/CEE .

Pour votre sécurité

L'appareil a été fabriqué en fonction des connaissances techniques actuelles et selon les règles techniques de sécurité reconnues. Vous prenez cependant des risques si vous ne suivez pas les consignes de sécurité qui se trouvent dans cette notice.

Si vous montez l'appareil vous-même

Vous n'êtes autorisé à monter l'appareil que si vous possédez une expérience dans le montage d'autoradios et disposez de bonnes connaissances en électricité automobile. Tenez compte pour cela de la notice de montage qui se trouve à la fin de ce mode d'emploi.

Ce que vous devez respecter !



DANGER !

Risque élevé de blessure par la fiche

La fiche introduite dans la prise AUX-IN dépasse et peut provoquer des blessures en cas d'accident. L'utilisation d'une fiche droite ou d'un adaptateur entraîne un risque élevé de blessure.

- Pour cette raison, nous vous recommandons d'utiliser un câble muni d'un jack coudé, par exemple le câble Blaupunkt disponible comme accessoire sous la réf. 7 607 001 535.

En fonctionnement

- Ne manipulez l'appareil que si les conditions de circulation le permettent ! Pour effectuer des manipulations importantes, arrêtez-vous dans un endroit approprié.

- Retirez la face avant ou remettez-la en place uniquement lorsque le véhicule est à l'arrêt.
- Pour protéger votre ouïe, réglez toujours un volume sonore modéré. Si vous modifiez le volume sonore pendant une coupure momentanée du son (par exemple lorsque le Travelstore recherche les stations ou que le changeur de CD change le CD), la différence ne sera audible qu'une fois le son rétabli. N'augmentez pas le volume sonore pendant la coupure momentanée du son.
- Ecoutez toujours à volume modéré de façon à pouvoir toujours entendre les signaux sonores d'alerte (de la police, par exemple).

Après utilisation

- Sans face avant, l'appareil n'a aucune valeur pour le voleur. Retirez toujours la face avant lorsque vous quittez le véhicule.
- Transportez la face avant de manière à ce qu'elle soit protégée des coups et que les contacts ne puissent pas être encrassés.

Instructions de nettoyage

Les solvants, les produits de nettoyage, les abrasifs et les produits pour l'entretien du poste de conduite et du plastique contiennent des substances susceptibles d'attaquer les surfaces de l'appareil. Pour nettoyer l'appareil, utilisez uniquement un chiffon sec ou légèrement humide.

Instructions pour l'élimination



(pays de l'UE uniquement)

Ne jetez pas votre ancien appareil dans les ordures ménagères !

Utilisez les systèmes mis à votre disposition pour le retour ou la collecte des anciens appareils en vue de leur élimination.

Composition de la fourniture

La fourniture comprend :

- 1 Autoradio
- 1 Cadre support
- 2 Etriers de démontage
- 1 Axe de guidage
- 1 Notice d'utilisation

Accessoires spéciaux (non fournis)

Utilisez uniquement les accessoires spéciaux agréés par Blaupunkt.

Télécommande

Vous pouvez commander confortablement et en toute sécurité les fonctions de base de votre autoradio avec une télécommande au volant et/ou portable.

La télécommande ne permet pas de mettre en marche ou d'arrêter l'appareil !

Pour savoir quelles télécommandes peuvent être utilisées sur votre autoradio, adressez-vous à votre revendeur Blaupunkt ou visitez le site Internet www.blaupunkt.com.

Interface Bluetooth

Pour les applications Bluetooth, telles qu'un dispositif mains libres sans fil, vous pouvez raccorder une interface Bluetooth.

Amplificateurs (Amplifier)

Vous pouvez utiliser tous les amplificateurs Blaupunkt et Velocity.

Changeur de CD (Changer)

Vous pouvez raccorder les changeurs CD Blaupunkt :
CDC A 03, CDC A 08 et IDC A 09.

Garantie

Notre garantie constructeur s'étend à tous nos produits achetés au sein de l'Union Européenne. Pour les appareils vendus en dehors de l'Union européenne, les conditions de garantie applicables sont celles définies par notre représentant agréé dans le pays.

Vous pouvez consulter les conditions de garantie sur le site www.blaupunkt.com ou les demander directement auprès de :

Blaupunkt GmbH
Hotline
Robert-Bosch-Str. 200
D-31139 Hildesheim

Service

Dans certains pays, Blaupunkt propose un service d'enlèvement et de réparation. Vous pouvez contrôler si ce service est disponible dans votre pays à l'adresse www.blaupunkt.com.

Si vous souhaitez recourir à ce service, vous pouvez effectuer une demande d'enlèvement de votre appareil par Internet.

Face avant détachable

Protection antivol

Votre autoradio est équipé d'une face avant détachable qui le protège contre le vol. Sans face avant, l'autoradio n'a aucune valeur pour le voleur.

Protégez votre appareil contre le vol enlevant la face avant chaque fois que vous quittez votre véhicule. Ne laissez jamais la face avant dans le véhicule, même en la cachant bien.

La forme de la face avant assure une manipulation simple.

Remarques :

- Ne laissez pas tomber la face avant par terre.
- N'exposez pas la face avant directement au soleil ou à d'autres sources de chaleur.
- Évitez que la peau ne touche directement les contacts de la face avant. Nettoyer si nécessaire les contacts avec un chiffon non pelucheux, imprégné d'alcool.

Retrait de la face avant

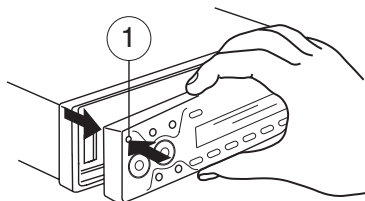

➔ Appuyez sur la touche **1**.

La face avant est déverrouillée. L'appareil s'arrête.

➔ Retirez la face avant de l'appareil en la tirant tout droit, puis vers la gauche.

Le mode et les fonctions sélectionnés sont mémorisés.

Mise en place de la face avant

➔ Poussez la face avant de la gauche vers la droite dans la rainure de guidage de l'appareil.

Remarque :

N'appuyez pas sur l'écran pour mettre en place la face avant.

➔ Appuyez avec précaution sur le côté gauche de la face avant jusqu'à ce que celle-ci se verrouille.

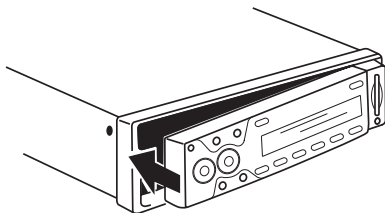

Mise en marche et arrêt

Plusieurs possibilités vous sont offertes pour mettre en marche ou arrêter l'autoradio :

Mise en marche et arrêt avec la touche ②

➔ Pour mettre l'appareil en marche, appuyez sur la touche ②.

➔ Pour arrêter l'appareil, appuyez sur la touche ② et maintenez-la appuyée pendant plus de 2 secondes.

L'autoradio s'arrête.

Remarque :

Pour protéger la batterie du véhicule, l'appareil s'arrête automatiquement au bout d'une heure lorsque le contact est coupé.

Mise en marche et arrêt par l'intermédiaire du contacteur d'allumage

Si l'autoradio est correctement relié au contacteur d'allumage du véhicule et s'il n'a pas été arrêté par l'intermédiaire de la touche (2), il est mis en marche ou arrêté au moment où le contact est mis ou coupé.

Arrêt par retrait de la face avant détachable

➡ Retirez la face avant.

L'autoradio s'arrête.

Fonction de temporisation

L'autoradio dispose d'une fonction de temporisation. Lorsque vous actionnez la touche **M/OK** (14) et sélectionnez une option de menu, l'appareil se remet en marche environ 8 secondes après le dernier actionnement de touche. Les réglages effectués sont mémorisés.

Réglage du volume sonore

Le volume sonore est réglable de 0 (arrêt) à 66 (maximum).

Pour augmenter le volume sonore,

➡ appuyez sur la touche + (3).

Pour diminuer le volume sonore,

➡ appuyez sur la touche - (3).

Réglage du volume sonore à la mise en marche

Le volume sonore à la mise en marche est réglable.

➡ Appuyez sur la touche **M/OK** (14).

« MENU » apparaît sur l'écran.

➡ Appuyez sur la touche ∇ ou \blacktriangleright (5) autant de fois qu'il est nécessaire pour faire apparaître « ON VOLUME » sur l'écran.

➡ Appuyez sur la touche < (5).

➡ Réglez le volume sonore à la mise en marche avec la touche ∇ ou \blacktriangleright (5).

Si vous sélectionnez « LAST VOL », le volume réglé avant d'arrêter l'appareil est réactivé.

➡ Appuyez sur la touche **M/OK** (14).

« MENU » apparaît sur l'écran.

➡ Appuyez sur la touche ∇ ou \blacktriangleright (5) autant de fois qu'il est nécessaire pour faire apparaître « ON VOLUME » sur l'écran.

➡ Appuyez sur la touche > (5).

Remarque :

Afin de protéger l'ouïe, le volume sonore à la mise en marche est limité à la valeur « 38 ». Si le volume était supérieur au moment de l'extinction et si vous avez choisi le réglage « LAST

VOL », l'appareil se mettra en marche à la valeur « 38 ».

Une fois le réglage effectué,

➡ appuyez sur la touche **M/OK** (14).

« MENU » apparaît sur l'écran.

Pour quitter le menu,

➡ appuyez sur la touche **ESC** (6) ou attendez 8 secondes environ.

Abaissement rapide du volume sonore (Mute)

Vous avez la possibilité d'abaisser rapidement le volume sonore jusqu'à un niveau que vous avez préalablement défini (Mute).

➡ Appuyez **brèvement** sur la touche (2).

« MUTE » apparaît sur l'écran.

Annulation de l'abaissement du volume sonore

Pour réactiver le volume sonore précédent,

➡ appuyez de nouveau **brèvement** sur la touche (2).

Réglage du volume de sourdine (Mute)

Le volume de sourdine (niveau Mute) est réglable.

➡ Appuyez sur la touche **M/OK** (14).

« MENU » apparaît sur l'écran.

➡ Appuyez sur la touche \sphericalangle ou \sphericalright (14) autant de fois qu'il est nécessaire pour faire apparaître « MUTE LVL » sur l'écran.

➡ Appuyez sur la touche **M/OK** (14) pour ouvrir le sous-menu.

« MUTE » et la valeur actuellement réglée apparaissent sur l'écran.

➡ Réglez le niveau de sourdine avec la touche \sphericalangle ou \sphericalright (5).

Une fois le réglage effectué,

➡ appuyez sur la touche **M/OK** (14).

Pour quitter le menu,

➡ appuyez sur la touche **ESC** (6) ou attendez 8 secondes environ.

Activation et désactivation du bip de confirmation

Lorsque, pour certaines fonctions, vous appuyez sur une touche pendant plus de 2 secondes, par exemple pour affecter une station à une touche de présélection, un bip de confirmation retentit. Vous pouvez activer ou désactiver le bip.

➡ Appuyez sur la touche **M/OK** (14).

« MENU » apparaît sur l'écran.

➡ Appuyez sur la touche \sphericalangle ou \sphericalright (5) autant de fois qu'il est nécessaire pour faire apparaître « BEEP ON » ou « BEEP OFF » sur l'écran.

➡ Activez ou désactivez le bip à l'aide des touches < et > (5). « OFF » signifie bip désactivé, « ON » signifie bip activé.

Une fois le réglage effectué,

➡ appuyez sur la touche **M/OK** (14).

Pour quitter le menu,

➡ appuyez sur la touche **ESC** (6) ou attendez 8 secondes environ.

Coupage du son en mode téléphone

Lorsque votre autoradio est relié à un téléphone portable ou à un système de navigation, le son est coupé au moment où vous prenez un appel ou lorsque le système de navigation sort une instruction vocale. La communication téléphonique ou la sortie vocale du système de navigation s'effectuent par l'intermédiaire des haut-parleurs du système audio. Le téléphone portable ou le système de navigation doivent pour cela être reliés à l'autoradio comme indiqué dans la notice de montage.

Pour connaître les systèmes de navigation que vous pouvez utiliser avec votre autoradio, n'hésitez pas à contacter votre revendeur Blaupunkt.

Lorsque vous prenez un appel ou que le système de navigation sort une instruction vocale, « TELEPHONE » apparaît sur l'écran.

Volume sonore pour le téléphone et le système de navigation

Aucune information routière n'est diffusée en cours de communication téléphonique ou lorsque le système de navigation sort une instruction vocale. L'information routière n'est pas enregistrée !

Vous pouvez régler le volume sonore pour le téléphone et le système de navigation :

➤ Appuyez sur la touche **M/OK** (14).

« MENU » apparaît sur l'écran.

➤ Appuyez sur la touche \sphericalangle ou \sphericalangle (5) autant de fois qu'il est nécessaire pour faire apparaître « TEL VOL » sur l'écran.

➤ Appuyez sur la touche **M/OK** (14) pour appeler le sous-menu.

« TEL VOL » et la valeur actuellement réglée apparaissent sur l'écran.

➤ Réglez le volume sonore souhaité avec la touche \sphericalangle ou \sphericalangle (5).

Une fois le réglage effectué,

➤ appuyez sur la touche **M/OK** (14).

Pour quitter le menu,

➤ appuyez sur la touche **ESC** (6) ou attendez 8 secondes environ.

Remarques :

- Si le volume sonore actuel est supérieur au volume sonore « TEL VOL » réglé, les communications téléphoniques ou les instructions vocales du système de navigation seront diffusées avec le volume sonore actuel.
- Vous pouvez régler le volume sonore des communications téléphoniques ou des instructions vocales du système de navigation au moment où celles-ci sont diffusées avec les touches de réglage du volume sonore (3).
- Vous pouvez également régler la répartition du volume sonore pour les communications téléphoniques ou les instructions vocales du système de navigation au moment où celles-ci sont diffusées. Pour plus de détails, reportez-vous à la section « Son ».

Mode radio

Réglage du tuner

Pour garantir un fonctionnement sans problème de l'autoradio, l'appareil doit être réglé pour la zone dans laquelle il est utilisé. Vous pouvez sélectionner Europe (EUROPE), Amérique (USA), Amérique du sud (S-AMERICA) ou Thaïlande (THAI). En usine, le tuner est réglé pour la zone dans laquelle l'appareil est vendu. En cas de problème de réception radio, vérifiez le réglage.

Les fonctions autoradio décrites dans cette notice d'utilisation se réfèrent au réglage Europe (EUROPE) du tuner.

- ➡ Arrêtez l'autoradio avec la touche (2).
- ➡ Maintenez les touches **3** (13) et **AUDIO** (12) appuyées simultanément et mettez de nouveau l'appareil en marche avec la touche (2).
- ➡ Le réglage actuel apparaît.
- ➡ Sélectionnez la zone pour le tuner avec la touche \sphericalangle ou \sphericalangle (5).

Pour mémoriser le réglage et quitter le menu,

- ➡ appuyez sur la touche **M/OK** (14).

Activation du mode radio

Lorsque vous vous trouvez dans les modes SD, changeur de CD ou AUX-IN,

- ➡ appuyez sur la touche **BND/TS** (4)
- ou
- ➡ appuyez sur la touche **SRC** (15) autant de fois qu'il est nécessaire pour faire apparaître « TUNER » sur l'écran.

Fonction confort RDS

Cet appareil est équipé d'un récepteur RDS (Radio Data System). De nombreuses stations FM émettent un signal qui contient non pas seulement le programme mais aussi des informations telles que le nom de la station et le type de programme (PTY).

Le nom de la station apparaît sur l'écran dès sa réception.

Les fonctions confort RDS, AF (Fréquence Alternative) et REGIONAL, viennent compléter les fonctions de votre autoradio.

- AF : lorsque la fonction confort RDS est activée, l'appareil se règle automatiquement sur la station que vous écoutez qui fournit le signal le plus puissant.
- REGIONAL : certaines stations répartissent leur programme à certaines heures de la journée en programmes régionaux proposant des émissions différentes. La fonction REG permet d'éviter que l'autoradio passe à des fréquences alternatives qui émettent d'autres émissions.

Remarque :

REGIONAL doit être activé ou désactivé séparément dans le menu (REG ON/OFF).

Activation et désactivation des fonctions confort RDS

Pour bénéficier des fonctions confort RDS AF et REGIONAL,

- ➡ appuyez sur la touche **TRAF** (7) et maintenez-la appuyée pendant plus de 2 secondes.

La fonction RDS est activée lorsque RDS est affiché sur l'écran.

Pour désactiver la fonction,

➡ appuyez sur la touche **TRAF** (7) et maintenez-la appuyée pendant plus de 2 secondes.

➡ Le RDS disparaît de l'écran.

Activation et désactivation de la fonction REGIONAL

➡ Appuyez sur la touche **M/OK** (14).

« MENU » apparaît sur l'écran.

➡ Appuyez sur la touche \sphericalangle ou \sphericalleftarrow (5) autant de fois qu'il est nécessaire pour faire apparaître « REG ON » ou « REG OFF » sur l'écran.

Pour activer ou désactiver la fonction REGIONAL,

➡ appuyez sur la touche \sphericalright ou \sphericalleftarrow (5).

➡ Appuyez sur la touche **M/OK** (14).

Pour quitter le menu,

➡ appuyez sur la touche **ESC** (6) ou attendez 8 secondes environ.

Sélection de la gamme d'ondes ou du niveau de mémoire

Cet autoradio permet de recevoir les programmes des gammes d'ondes FM et AM (PO ou OM) et GO ou OL). Trois niveaux de mémoire sont disponibles pour la gamme d'ondes FM (FM1, FM2 et FMT) et un pour chacune des gammes d'ondes PO et GO.

Cinq stations peuvent être mémorisées sur chaque niveau de mémoire.

Pour permuter entre les niveaux de mémoire FM1, FM2 et FMT ou entre les gammes d'ondes PO et GO,

➡ appuyez brièvement sur la touche **BND/TS** (4).

Sélection des stations

Vous avez plusieurs possibilités pour sélectionner une station.

Recherche automatique de stations

➡ Appuyez sur la touche \sphericalleftarrow ou \sphericalrightarrow (5).

L'autoradio se règle ensuite sur la station suivante qui peut être reçue.

Recherche manuelle de stations

Vous avez aussi la possibilité de rechercher les stations manuellement.

Remarque :

La recherche manuelle de stations n'est possible que si la fonction confort RDS est désactivée.

➡ Appuyez sur la touche \sphericalleftarrow ou \sphericalrightarrow (5).

Défilement des chaînes de stations (uniquement en FM)

Si des stations offrent plusieurs programmes, vous pouvez faire défiler les « chaînes de stations ».

Remarque :

Pour pouvoir utiliser cette fonction, la fonction confort RDS doit être activée.

➡ Appuyez sur la touche \sphericalleftarrow ou \sphericalrightarrow (5) pour passer à la station suivante de la chaîne de stations.

Remarque :

Vous ne pouvez passer à des stations que si celles-ci ont déjà été captées une fois. Utilisez pour cela la fonction Scan ou Travelstore.

Réglage de la sensibilité de la recherche de stations

Vous pouvez régler l'autoradio de manière à ce qu'il se règle uniquement sur les stations puissantes ou, au contraire, aussi sur les stations faibles.

➡ Appuyez sur la touche **M/OK** (14).

« MENU » apparaît sur l'écran.

➡ Appuyez sur la touche \sphericalangle ou \sphericalangle (5) autant de fois qu'il est nécessaire pour faire apparaître « SENS » et la valeur actuellement réglée sur l'écran.

« SENS HI6 » correspond à la sensibilité la plus grande. « SENS LO1 » correspond à la sensibilité la plus faible.

➡ Appuyez sur la touche **M/OK** (14) pour modifier la valeur réglée.

➡ Réglez la sensibilité souhaitée avec la touche \sphericalangle ou \sphericalangle (5).

Une fois le réglage effectué,

➡ appuyez sur la touche **M/OK** (14).

Pour quitter le menu,

➡ appuyez sur la touche **ESC** (6) ou attendez 8 secondes environ.

Remarque :

Vous pouvez régler des sensibilités différentes pour les gammes d'ondes FM et AM (PO et GO).

Mémorisation de stations

Mémorisation manuelle des stations

➡ Sélectionnez le niveau de mémoire FM1, FM2, FMT ou l'une des gammes d'ondes PO ou GO.

➡ Réglez la station de votre choix.

➡ Appuyez sur la touche de présélection **1 - 5** (13) à laquelle vous souhaitez affecter la station et maintenez-la appuyée pendant plus de 2 secondes.

Mémorisation automatique de stations (Travelstore)

Vous avez la possibilité de mémoriser automatiquement les cinq stations les plus puissantes de la région (uniquement FM). La mémorisation s'effectue au niveau de mémoire FMT.

Remarque :

Les stations déjà mémorisées sur ce niveau de mémoire seront effacées.

➡ Appuyez sur la touche **BND/TS** (4) et maintenez-la appuyée pendant plus de 2 secondes.

La mémorisation démarre. « FM TSTORE » apparaît sur l'écran. Une fois la mémorisation terminée, la station qui figure à la première place du niveau FMT est diffusée.

Appel d'une station mémorisée

➡ Sélectionnez le niveau de mémoire ou la gamme d'ondes.

➡ Appuyez sur la touche de présélection **1 - 5** (13) à laquelle la station souhaitée est affectée.

Balayage des stations qui peuvent être reçues (SCAN)

La fonction Scan permet d'écouter brièvement toutes les stations qui peuvent être reçues. Vous pouvez régler la durée d'écoute entre 5 et 30 secondes (par paliers de 5 secondes) au niveau du menu.

Démarrage du balayage (SCAN)

➡ Appuyez sur la touche **M/OK** (14) et maintenez-la appuyée pendant plus de 2 secondes.

Le balayage démarre. « SCAN » et le nom ou la fréquence de la station correspondante apparaissent à tour de rôle sur l'écran.

Arrêt du balayage (SCAN), écoute d'une station

➡ Appuyez sur la touche **M/OK** (14).

Le balayage des stations s'arrête et la dernière station écoutée reste active.

Réglage de la durée d'écoute lors du balayage

➡ Appuyez sur la touche **M/OK** (14).

« MENU » apparaît sur l'écran.

➡ Appuyez sur la touche \sphericalangle ou \sphericalleftarrow (5) autant de fois qu'il est nécessaire pour faire apparaître « SCAN TIME » sur l'écran.

➡ Appuyez sur la touche **M/OK** (14) pour ouvrir le sous-menu.

« SCAN » et la valeur actuellement réglée apparaissent sur l'écran.

➡ Réglez la durée d'écoute lors du balayage souhaitée avec la touche \sphericalangle ou \sphericalleftarrow (5).

Une fois le réglage effectué,

➡ appuyez sur la touche **M/OK** (14).

Pour quitter le menu,

➡ appuyez sur la touche **ESC** (6) ou attendez 8 secondes environ.

Remarque :

La durée d'écoute lors du balayage réglée est également valable pour le balayage (Scan) en mode SD ou changeur de CD.

Type de programme (PTY)

En plus de leur nom, certaines stations FM transmettent également des informations sur le type de programme qu'elles diffusent. Ces informations peuvent être reçues et affichées sur l'autoradio.

Ces types de programmes sont par ex. :

CULTURE	VOYAGE	JAZZ
SPORT	INFORMATION	POP
ROCK	MUSIQUE	

La fonction PTY vous permet de sélectionner directement des stations diffusant un certain type de programme.

PTY-EON

Lorsque le type de programme est sélectionné et la recherche démarrée, l'appareil passe de la station diffusée sur le moment à une station proposant le type de programme sélectionné.

Remarques :

- Un bip retentit et « NO PTY » apparaît sur l'écran pendant un court instant si aucune station du type de programme choisi n'a été trouvée au terme de la recherche. La dernière station réglée reste activée.
- Si la station réglée ou une autre station de la chaîne de stations diffuse par la suite le type de programme souhaité, l'autoradio quitte automatiquement la station réglée ou le mode SD ou changeur CD pour passer à la station qui diffuse le type de programme souhaité.
- Si vous ne souhaitez pas que la commutation PTY-EON s'effectue, désactivez le PTY. Activez d'abord le mode radio avec la touche **SRC** (15) ou **BND/TS** (4).

Activation et désactivation de la fonction PTY

Le mode radio doit être activé.

➡ Appuyez sur la touche **M/OK** (14).

« MENU » apparaît sur l'écran.

➡ Appuyez sur la touche \vee ou \wedge (5) autant de fois qu'il est nécessaire pour faire apparaître « PTY ON » ou « PTY OFF » sur l'écran.

➡ Appuyez sur la touche $>$ ou $<$ (5) pour activer (ON) ou désactiver (OFF) la fonction PTY.

Une fois le réglage effectué,

➡ appuyez sur la touche **M/OK** (14).

Pour quitter le menu,

➡ appuyez sur la touche **ESC** (6) ou attendez 8 secondes environ.

Sélection de la langue PTY

Vous pouvez sélectionner la langue dans laquelle les types de programme seront affichés. Vous pouvez sélectionner « DEUTSCH », « ENGLISH » ou « FRANÇAIS ».

➡ Appuyez sur la touche **M/OK** (14).

« MENU » apparaît sur l'écran.

➡ Appuyez sur la touche \vee ou \wedge (5) autant de fois qu'il est nécessaire pour faire apparaître « PTY LANG » sur l'écran.

➡ Appuyez sur la touche **M/OK** (14) pour afficher le sous-menu.

La langue réglée actuellement apparaît.

➡ Sélectionnez la langue souhaitée avec la touche \vee ou \wedge (5).

Une fois le réglage effectué,

➡ appuyez sur la touche **M/OK** (14).

Pour quitter le menu,

➡ appuyez sur la touche **ESC** (6) ou attendez 8 secondes environ.

Sélection d'un type de programme et démarrage de la recherche

PTY doit être activé (ON).

➡ Appuyez sur la touche $<$ ou $>$ (5).

Le type d'émission sélectionné en dernier est affiché pendant un court instant sur l'écran.

➡ Appuyez sur la touche $<$ ou $>$ (5) pendant la durée d'affichage pour changer de type de programme.

➡ Appuyez sur la touche \vee ou \wedge (5) pour démarrer la recherche.

L'autoradio se règle sur la station suivante proposant le type de programme sélectionné.

Réglage du mode d'affichage

En mode radio, vous avez la possibilité d'afficher la gamme d'ondes avec le niveau mémoire et l'heure ou le nom ou la fréquence de la station actuelle.

Pour passer d'un affichage à l'autre,

➡ appuyez sur la touche **DIS** (9).

Informations routières

Votre appareil est équipé d'un récepteur RDS-EON. EON signifie Enhanced Other Network. En cas d'information routière (Trafic Announcement – TA), l'appareil passe automatiquement d'une station qui ne diffuse pas d'informations routières à la station correspondante de la chaîne de stations qui diffuse des informations routières.

Une fois l'information routière diffusée, la station précédente est de nouveau réglée.

En outre, l'appareil offre la possibilité de recevoir les informations routières en mode SD/MMC, changeur de CD ou source externe (AUX-IN). Activez pour cela la diffusion prioritaire des informations routières.

Activation et désactivation de la diffusion prioritaire des informations routières

➡ Appuyez brièvement sur la touche **TRAF** (7).

La fonction de diffusion prioritaire est activée lorsque le symbole de bouchon est affiché.

Remarques :

Vous entendez un bip d'avertissement,

- lorsque vous quittez la zone de couverture d'une station diffusant des informations routières alors que vous écoutez une carte SD, un CD du changeur ou une source externe raccordée à AUX-IN et que la recherche automatique ne trouve ensuite aucune autre station diffusant des informations routières,
- lorsque vous passez d'une station diffusant des informations routières à une station ne diffusant pas d'informations routières.

Désactivez ensuite la fonction de diffusion prioritaire des informations routières ou réglez une station diffusant des informations routières.

Interruption de la diffusion d'une d'information routière

Lors de la diffusion d'une information routière « TRAFFIC » apparaît sur l'écran. Si vous souhaitez interrompre la diffusion d'une information routière sans désactiver la diffusion prioritaire des informations routières, ➡ appuyez une fois sur la touche **TRAF** (7) pendant que l'information routière est diffusée.

Vous pouvez de nouveau entendre la source audio activée précédemment. Une nouvelle information routière sera diffusée automatiquement par l'appareil.

Réglage du volume sonore pour les informations routières

➡ Appuyez sur la touche **M/OK** (14).

« MENU » apparaît sur l'écran.

➡ Appuyez sur la touche **∨** ou **∧** (5) autant de fois qu'il est nécessaire pour faire apparaître « TA VOLUME » sur l'écran.

➡ Appuyez sur la touche **M/OK** (14) pour ouvrir le sous-menu.

« TA VOL » et la valeur actuellement réglée apparaissent sur l'écran.

➡ Réglez le volume sonore souhaité avec la touche **∨** ou **∧** (5).

Une fois le réglage effectué,

➡ appuyez sur la touche **M/OK** (14).

Pour quitter le menu,

➡ appuyez sur la touche **ESC** (6) ou attendez 8 secondes environ.

Remarques :

- Si le volume sonore réglé actuellement est supérieur à celui réglé pour les informations routières (TA Volume), les informations routières seront diffusées avec le volume sonore réglé actuellement.
- Vous pouvez également régler le volume sonore pendant la diffusion d'une information routière avec les touches de volume **3** pour la durée de la diffusion de l'information routière.
- Vous pouvez régler la répartition du volume sonore pour les informations routières pendant la diffusion d'une information routière. Pour plus de détails, reportez-vous à la section « Son ».

- Les fichiers WMA peuvent être lus en toute sécurité seulement s'ils ont été créés avec Windows Media-Player, version 8 ou plus.

Pour bénéficier d'un accès optimal aux cartes SD/MMC, tenez compte des indications qui figurent dans le tableau suivant lorsque vous enregistrez des titres MP3/WMA sur les cartes SD/MMC :

Système de fichiers	FAT16 ou FAT32, pas de NTFS !
Balises ID3	Version 1 ou 2
Fichiers	Uniquement fichiers, répertoires et listes de lecture MP3 ou WMA
Nombre	1500 fichiers (répertoires et titres) par répertoire
Désignation des fichiers	Extension « .wma »/ « .mp3 » 24 caractères max. (un nombre supérieur de caractères est possible au détriment du nombre max. de fichiers) Pas de caractères spéciaux ni accents
Vitesse de transmission	MP3 : 32 à 320 kbps WMA : 32 à 192 kbps

Mode SD/MMC

Cet autoradio vous permet de lire les fichiers musicaux au format MP3 ou WMA mémorisés sur des cartes SD/MMC (Secure Digital ou Multi-Media Card). La commande de la lecture pour les fichiers MP3 et WMA est identique.

Remarque :

Blaupunkt ne peut garantir un fonctionnement sans problème de l'ensemble des cartes SD/MMC disponibles sur le marché et, pour cette raison, recommande d'utiliser des cartes SD/MMC de marque « SanDisk » ou « Panasonic ».

Préparation du titre MP3/WMA

Vous pouvez enregistrer les données de votre PC sur des cartes SD/MMC avec un lecteur/enregistreur de cartes SD/MMC du commerce.

Remarques :

- Les fichiers WMA avec Digital Rights Management (DRM) venant des Online-Musicshops ne peuvent pas être lus par cet appareil.

Vous pouvez attribuer un nom à chaque répertoire avec votre PC. Le nom du répertoire est affiché sur l'écran de l'appareil.

Si vous attachez une importance à l'ordre des fichiers, enregistrez-les dans l'ordre

selon lequel vous souhaitez les lire ultérieurement.

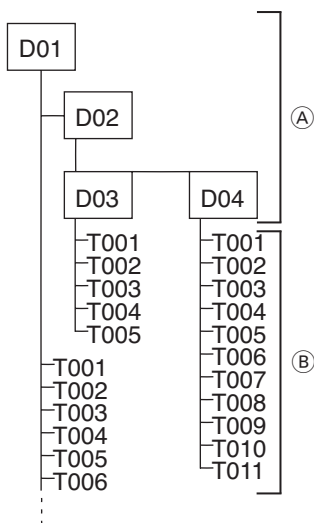

- (A) Répertoires
- (B) Titres · Fichiers

Introduction et retrait des cartes SD/MMC

➤ Introduisez la carte SD/MMC avec la face imprimée orientée vers la gauche et les contacts vers l'avant dans la fente pour cartes (10) et enfoncez-la jusqu'à ce qu'elle se verrouille.

Vous pouvez alors sélectionner la carte SD/MMC comme source audio avec la touche **SRC** (15).

- Pour retirer la carte SD/MMC, enfoncez la carte SD/MMC jusqu'à ce qu'elle se déverrouille.
- Retirez la carte SD/MMC de la fente (10).

Activation du mode SD/MMC

➤ Appuyez sur la touche **SRC** (15) autant de fois qu'il est nécessaire pour faire apparaître « SD-Card » sur l'écran.

La lecture commence.

Réglage du mode d'affichage

Les réglages suivants peuvent être effectués uniquement si une carte SD avec de fichiers MP3 ou WMA se trouve dans l'appareil.

Réglage du mode d'affichage standard

Vous avez la possibilité d'afficher différentes informations sur le titre que vous êtes en train d'écouter :

- Nom du fichier ou titre
- Interprète
- Nom de l'album
- Durée de lecture (PLAY)
- Heure (CLK)

Remarque :

Les textes ID3 qui comportent plus de 9 caractères défilent. Après un premier passage, les 9 premiers caractères restent affichés en permanence sur l'écran.

Pour passer d'un mode d'affichage à l'autre,

➤ appuyez sur la touche **DIS** (9).

Sélection d'un répertoire

Pour passer à un répertoire précédent ou suivant,

➤ appuyez une ou plusieurs fois sur la touche ∇ ou \blacktriangleright (5).

Sélection d'un titre

Pour passer à un titre précédent ou suivant du répertoire en cours,

➡ appuyez une ou plusieurs fois sur la touche < ou > (5).

Si vous appuyez une fois sur la touche < (5), le titre actuel est relu depuis le début.

Recherche rapide (audible)

Pour une recherche rapide de titres précédents ou suivants,

➡ appuyez sur la touche < ou > (5) et maintenez-la appuyée pendant plus de 2 secondes.

La recherche se poursuit tant que vous maintenez la touche appuyée.

Lecture répétée de titres ou de répertoires entiers (REPEAT)

Vous pouvez répéter la lecture du titre actuel ou de tous les titres du répertoire actuel.

➡ Appuyez sur la touche **4 RPT** (13) autant de fois qu'il est nécessaire pour faire apparaître la fonction souhaitée sur l'écran :

- « RPT TRACK » (titre actuel)
- « RPT DIR »
(tous les titres du répertoire actuel)
- « RPT OFF » (arrêt de la lecture répétée)

Lorsque la fonction de lecture répétée (Repeat) est activée, **RPT** est affiché sur l'écran.

Lecture dans un ordre aléatoire des titres (MIX)

Vous pouvez lire dans un ordre aléatoire tous les titres du répertoire actuel ou tous les titres enregistrés sur la carte SD/MMC.

➡ Appuyez sur la touche **5 MIX** (13) autant de fois qu'il est nécessaire pour faire apparaître la fonction souhaitée sur l'écran :

- « MIX ALL »
(tous les titres de la carte SD/MMC)
- « MIX DIR »
(tous les titres du répertoire actuel)
- « MIX OFF » (arrêt de la lecture dans un ordre aléatoire)

Lorsque la lecture dans un ordre aléatoire (MIX) est activée, **MIX** est affiché sur l'écran.

Balayage des titres (SCAN)

Vous avez la possibilité d'écouter successivement le début de tous les titres enregistrés sur la carte SD/MMC.

➡ Appuyez sur la touche **M/OK** (14) et maintenez-la appuyée pendant plus de 2 secondes.

« SCAN » et le nom du fichier correspondant apparaissent à tour de rôle sur l'écran. Les titres de la carte SD/MMC sont lus dans un ordre croissant.

Remarque :

La durée d'écoute est réglable. Pour plus de détails concernant le réglage de la durée d'écoute lors du balayage des titres, consultez « Réglage de la durée d'écoute lors du balayage » dans la section « Mode radio ».

Arrêt de la fonction Scan, écoute d'un titre

➡ Appuyez brièvement sur la touche **M/OK** (14).

Vous continuez d'écouter le titre dont le début est en cours de lecture.

Interruption de la lecture (PAUSE)

➤ Appuyez sur la touche **3**  13.

« PAUSE » apparaît sur l'écran.

Annulation de la pause

➤ Appuyez sur la touche **3**  13.

La lecture se poursuit.

Mode changeur de CD

Remarque :

Pour de plus amples informations sur la manipulation des CD, leur introduction et l'utilisation du changeur de CD, reportez-vous à la notice d'utilisation de votre changeur de CD.

Sélection du mode changeur de CD

➤ Appuyez sur la touche **SRC** 15 autant de fois qu'il est nécessaire pour faire apparaître « CDC/AUX-IN » sur l'écran.

La lecture commence par le premier CD identifié par le changeur CD.

Sélection d'un CD

Pour passer à un CD précédent ou suivant,

➤ appuyez une ou plusieurs fois sur la touche **↶** ou **↷** 5.

Remarque :

Les emplacements libres du changeur de CD et les emplacements contenant des CD invalides seront ignorés.

Sélection d'un titre

Pour passer à un titre précédent ou suivant du CD sélectionné,

➤ appuyez une ou plusieurs fois sur la touche **<** ou **>** 5.

Recherche rapide (audible)

Pour une recherche rapide de titres précédents ou suivants,

➤ appuyez sur la touche **<** ou **>** 5 et maintenez-la appuyée pendant plus de 2 secondes.

La recherche se poursuit tant que vous maintenez la touche appuyée.

Réglage du mode d'affichage

Vous disposez de 5 options pour l'affichage en mode changeur CD :

- Numéro du titre et durée de lecture
- Numéro du titre et heure
- Numéro de CD et numéro du titre

Pour passer d'un mode d'affichage à l'autre,

➤ appuyez sur la touche **DIS**  9.

Lecture répétée de titres ou de CD entiers (REPEAT)

Vous pouvez répéter la lecture du titre actuel ou de tous les titres du CD actuel.

➤ Appuyez sur la touche **4 RPT** 13 autant de fois qu'il est nécessaire pour faire apparaître la fonction souhaitée sur l'écran :

- « RPT TRACK » (titre actuel)
- « RPT DISC » (tous les titres du CD actuel)
- « RPT OFF » (arrêt de la lecture répétée)

Lorsque la fonction de lecture répétée (Repeat) est activée, **RPT** est affiché sur l'écran.

Lecture dans un ordre aléatoire des titres (MIX)

Vous pouvez lire dans un ordre aléatoire tous les titres du CD actuel ou tous les titres de tous les CD contenus dans le chargeur.

- Appuyez sur la touche **5 MIX** (13) autant de fois qu'il est nécessaire pour faire apparaître la fonction souhaitée sur l'écran :
 - « MIX CD » (tous les titres du CD actuel)
 - « MIX ALL » (tous les CD du chargeur)
 - « MIX OFF » (arrêt de la lecture dans un ordre aléatoire)

Lorsque la lecture dans un ordre aléatoire (MIX) est activée, **MIX** est affiché sur l'écran.

Balayage de tous les titres de tous les CD (SCAN)

Pour lire le début de tous les titres de tous les CD du chargeur dans un ordre croissant,

- appuyez sur la touche **M/OK** (14) et maintenez-la appuyée pendant plus de 2 secondes.

« SCAN » et le numéro du titre correspondant apparaissent à tour de rôle sur l'écran. Les titres de tous les CD du chargeur sont lus dans un ordre croissant.

Remarque :

La durée d'écoute est réglable. Pour plus de détails concernant le réglage de la durée d'écoute lors du balayage des titres, consultez « Réglage de la durée d'écoute lors du balayage » dans la section « Mode radio ».

Arrêt de la fonction Scan, écoute d'un titre

- Appuyez brièvement sur la touche **M/OK** (14).

Vous continuez d'écouter le titre dont le début est en cours de lecture.

Interruption de la lecture (PAUSE)

- Appuyez sur la touche **3** (13). « PAUSE » apparaît sur l'écran.

Annulation de la pause

- Appuyez sur la touche **3** (13). La lecture se poursuit.

Clock - Heure

Affichage de l'heure

Vous pouvez afficher l'heure en mode radio, en mode SD et en mode changeur de CD.

- Appuyez sur la touche **DIS** (9) et maintenez-la appuyée jusqu'à ce que l'heure apparaisse sur l'écran.

Réglage de l'heure

Pour régler l'heure,

- appuyez sur la touche **M/OK** (14). « MENU » apparaît sur l'écran.
- Appuyez sur la touche **∨** ou **∧** (5) autant de fois qu'il est nécessaire pour faire apparaître « CLOCK SET » sur l'écran.
- Appuyez sur la touche **M/OK** (14) pour ouvrir le sous-menu.

L'heure réglée actuellement est affichée sur l'écran. Le nombre des heures clignote et peut être réglé.

- Réglez le nombre des heures avec la touche **∧** ou **∨** (5).

Une fois le nombre des heures réglé,

➡ appuyez sur la touche > (5).

Le nombre des minutes clignote.

➡ Réglez le nombre des minutes avec la touche ↵ ou √ (5).

Une fois le réglage effectué,

➡ appuyez sur la touche **M/OK** (14).

Pour quitter le menu,

➡ appuyez sur la touche **ESC** (6) ou attendez 8 secondes environ.

Sélection du mode d'affichage 12/24 heures

➡ Appuyez sur la touche **M/OK** (14).

« MENU » apparaît sur l'écran.

➡ Appuyez sur la touche √ ou ↵ (5) autant de fois qu'il est nécessaire pour faire apparaître « 24 H MODE » ou « 12 H MODE » sur l'écran.

➡ Appuyez sur la touche < ou > (5) pour passer d'un mode à l'autre.

Une fois le réglage effectué,

➡ appuyez sur la touche **M/OK** (14).

Pour quitter le menu,

➡ appuyez sur la touche **ESC** (6) ou attendez 8 secondes environ.

Affichage permanent de l'heure, appareil arrêté et contact mis

Pour afficher l'heure, l'appareil étant arrêté et le contact mis,

➡ appuyez sur la touche **M/OK** (14).

« MENU » apparaît sur l'écran.

➡ Appuyez sur la touche √ ou ↵ (5) autant de fois qu'il est nécessaire pour faire apparaître « CLOCK OFF » ou « CLOCK ON » sur l'écran.

➡ Appuyez sur la touche < ou > (5) pour sélectionner de ON (activation) ou OFF (désactivation).

Une fois le réglage effectué,

➡ appuyez sur la touche **M/OK** (14).

Pour quitter le menu,

➡ appuyez sur la touche **ESC** (6) ou attendez 8 secondes environ.

Son

Vous pouvez effectuer les réglages du son (graves et aigus) et de l'égaliseur séparément pour chacune des sources (radio, SD/MMC, changeur de CD ou AUX-IN).

Les réglages de la fonction X-BASS et de la répartition du son (balance et fader) sont communs pour toutes les sources audio (sauf pour les informations routières, les communications téléphoniques et les instructions vocales du système de navigation).

Le réglage du fader et de la balance pour les informations routières, les communications téléphoniques et les instructions vocales du système de navigation ne peut être effectué qu'au moment où celles-ci ont lieu.

Egaliseur

Cet appareil dispose d'un égaliseur numérique à 3 bandes. Il vous permet de sélectionner une fréquence pour chacun des registres grave, médium et aigu et de régler le niveau pour cette fréquence. Vous pouvez en outre régler le facteur de qualité pour les graves et le médium.

Réglages de l'égaliseur

Le tableau suivant indique les possibilités de réglage des graves, des aiguës et de l'égaliseur dans le menu « AUDIO ». Certains réglages sont repérés par la lettre « E » (pour « ENHANCED » = étendu), par ex. « E-BASS ». Effectuez ces réglages dans le sous-menu « ENHANCED ».

Remarque :

Le tableau **n'indique pas** tous les réglages possibles dans les menus « AUDIO » et « ENHANCED ».

	AUDIO				
	BASS	TREBLE	ENHANCED		
			E-BASS	E-TREBLE	E-MIDDLE
Niveau (GAIN)	-7 à +7	-7 à +7	-	-	-7 à +7
Fréquence (FREQ)	-	-	60 Hz, 80 Hz, 100 Hz ou 200 Hz	10 kHz, 12.5 kHz, 15 kHz ou 17.5 kHz	0.5 kHz, 1.0 kHz, 1.5 kHz ou 2.5 kHz
Facteur de qualité (QFAC)	-	-	1.0, 1.25, 1.5 ou 2.0	-	0.5, 0.75, 1.0 ou 1.25

Réglage des graves (BASS)

Pour régler le niveau des graves,

➡ appuyez sur la touche **AUDIO** (12).

« BASS » apparaît sur l'écran.

➡ Appuyez sur la touche > (5) pour appeler le sous-menu.

« BASS » et la valeur du niveau réglé actuellement apparaissent sur l'écran.

➡ Appuyez sur la touche √ ou ↵ (5) pour modifier la valeur.

Une fois le réglage effectué,

➡ appuyez sur la touche **AUDIO** (12).

Réglage des aiguës (TREBLE)

Pour régler le niveau des aiguës,

➡ appuyez sur la touche **AUDIO** (12).

« BASS » apparaît sur l'écran.

➡ Appuyez sur la touche √ ou ↵ (5) autant de fois qu'il est nécessaire pour faire apparaître « TREBLE » sur l'écran.

➡ Appuyez sur la touche > (5) pour appeler le sous-menu.

« TREBLE » et la valeur du niveau réglé actuellement apparaissent sur l'écran.

➡ Appuyez sur la touche √ ou ↵ (5) pour modifier la valeur.

Une fois le réglage effectué,

➡ appuyez sur la touche **AUDIO** (12).

Réglage de la fonction E-BASS

Pour régler la fréquence et le facteur de qualité des graves,

➤ appuyez sur la touche **AUDIO** (12).

« BASS » apparaît sur l'écran.

➤ Appuyez sur la touche \surd ou \swarrow (5) autant de fois qu'il est nécessaire pour faire apparaître « ENHANCED » sur l'écran.

➤ Appuyez sur la touche **M/OK** (14) pour appeler le sous-menu.

« E-BASS » apparaît sur l'écran.

➤ Appuyez sur la touche \triangleright (5) pour appeler le sous-menu.

« FREQ » et la valeur actuellement réglée apparaissent sur l'écran.

➤ Appuyez sur la touche \surd ou \swarrow (5) pour sélectionner « FREQ » (fréquence) ou « QFAC » (facteur de qualité).

➤ Appuyez sur la touche \triangleleft ou \triangleright (5) pour modifier le réglage souhaité.

Une fois le réglage effectué,

➤ appuyez sur la touche **AUDIO** (12).

Réglage de la fonction E-TREBLE

Pour régler la fréquence des aigües,

➤ appuyez sur la touche **AUDIO** (12).

« BASS » apparaît sur l'écran.

➤ Appuyez sur la touche \surd ou \swarrow (5) autant de fois qu'il est nécessaire pour faire apparaître « ENHANCED » sur l'écran.

➤ Appuyez sur la touche **M/OK** (14) pour appeler le sous-menu.

« E-BASS » apparaît sur l'écran.

➤ Appuyez sur la touche \surd ou \swarrow (5) autant de fois qu'il est nécessaire pour faire apparaître « E-TREBLE » sur l'écran.

➤ Appuyez sur la touche \triangleright (5) pour appeler le sous-menu.

« FREQ » (fréquence) et la valeur actuellement réglée apparaissent sur l'écran.

➤ Appuyez sur la touche \triangleleft ou \triangleright (5) pour modifier le réglage.

Une fois le réglage effectué,

➤ appuyez sur la touche **AUDIO** (12).

Réglage de la fonction E-MIDDLE

Pour régler l'amplification, la fréquence et le facteur de qualité du médium,

➤ appuyez sur la touche **AUDIO** (12).

« BASS » apparaît sur l'écran.

➤ Appuyez sur la touche \surd ou \swarrow (5) autant de fois qu'il est nécessaire pour faire apparaître « ENHANCED » sur l'écran.

➤ Appuyez sur la touche **M/OK** (14) pour appeler le sous-menu.

« E-BASS » apparaît sur l'écran.

➤ Appuyez sur la touche \surd ou \swarrow (5) autant de fois qu'il est nécessaire pour faire apparaître « E-MIDDLE » sur l'écran.

➤ Appuyez sur la touche \triangleright (5) pour appeler le sous-menu.

« GAIN » et la valeur actuellement réglée apparaissent sur l'écran.

➤ Appuyez sur la touche \surd ou \swarrow (5) pour sélectionner « GAIN » (amplification), « FREQ » (fréquence) ou « QFAC » (facteur de qualité).

➤ Appuyez sur la touche \triangleleft ou \triangleright (5) pour modifier le réglage souhaité.

Une fois le réglage effectué,

➤ appuyez sur la touche **AUDIO** (12).

Réglage de la répartition gauche/droite du volume sonore (Balance)

- Appuyez sur la touche **AUDIO** (12).
« BASS » apparaît sur l'écran.
- Appuyez sur la touche \sphericalangle ou \sphericalleftarrow (5) autant de fois qu'il est nécessaire pour faire apparaître « BALANCE » sur l'écran.
- Appuyez sur la touche \sphericalrightarrow (5) pour appeler le sous-menu.
« BAL » et la valeur actuellement réglée apparaissent sur l'écran.
- Appuyez sur la touche \sphericalangle ou \sphericalleftarrow (5) pour régler la répartition du volume sonore vers la droite (R = right) ou vers la gauche (L=left).

Une fois le réglage effectué,

- appuyez sur la touche **AUDIO** (12).

Réglage de la répartition avant/arrière du volume sonore (Fader)

- Appuyez sur la touche **AUDIO** (12).
« BASS » apparaît sur l'écran.
- Appuyez sur la touche \sphericalangle ou \sphericalleftarrow (5) autant de fois qu'il est nécessaire pour faire apparaître « Fader » sur l'écran.
- Appuyez sur la touche \sphericalrightarrow (5) pour appeler le sous-menu.
« FADER » et la valeur actuellement réglée apparaissent sur l'écran.
- Appuyez sur la touche \sphericalangle ou \sphericalleftarrow (5) pour régler la répartition du volume sonore vers l'avant (F=Front) ou vers l'arrière (R=Rear).

Une fois le réglage effectué,

- appuyez sur la touche **AUDIO** (12).

Préréglages de l'égaliseur (Presets)

Cet appareil dispose d'un égaliseur dans lequel les réglages correspondant aux types de musique « ROCK », « POP » et « CLASSIC » sont déjà programmés.

Pour activer une présélection de l'égaliseur,

- appuyez sur la touche **AUDIO** (12).
« BASS » apparaît sur l'écran.
- Appuyez sur la touche \sphericalangle ou \sphericalleftarrow (5) autant de fois qu'il est nécessaire pour faire apparaître « ENHANCED » sur l'écran.
- Appuyez sur la touche **M/OK** (14) pour appeler le sous-menu.
« E-BASS » apparaît sur l'écran.
- Appuyez sur la touche \sphericalangle ou \sphericalleftarrow (5) autant de fois qu'il est nécessaire pour faire apparaître « PRESETS » sur l'écran.
- Appuyez sur la touche \sphericalrightarrow (8) pour appeler le sous-menu.

La présélection activée actuellement apparaît.

- Appuyez sur la touche \sphericalangle ou \sphericalleftarrow (8) pour modifier le réglage. Sélectionnez « P-EQ OFF » pour désactiver l'égaliseur.

Une fois le réglage effectué,

- appuyez sur la touche **AUDIO** (12).

X-BASS

La fonction X-BASS vous permet de relever le niveau des graves à faible volume sonore. Le réglages de la fonction X-BASS sélectionnés sont valables pour toutes les sources audio (radio, SD/MMC, changeur de CD et AUX-IN).

Vous avez 2 possibilités pour régler la fonction X-BASS : vous pouvez régler le relèvement X-BASS et la fréquence limite à laquelle le relèvement doit être effectué. Le relèvement X-BASS peut être modifié dans les sous-menus « X-BASS » et « E-XBASS ». Le tableau suivant indique les possibilités de réglage dans le menu « AUDIO ».

	AUDIO	
	X-BASS	ENHANCED
		E-XBASS
Relèvement (GAIN)	0 à 3	
Fréquence (FREQ)	-	400 Hz, 800 Hz, 2400 Hz, FLAT

Réglage du relèvement X-BASS

Le relèvement X-BASS se règle par paliers de 0 (fonction X-BASS désactivée) à 3.

➡ Appuyez sur la touche **AUDIO** (12).

« BASS » apparaît sur l'écran.

➡ Appuyez sur la touche ∇ ou \nearrow (5) autant de fois qu'il est nécessaire pour faire apparaître « X-BASS » sur l'écran.

➡ Appuyez sur la touche $>$ (5) pour appeler le sous-menu.

« X-BASS » et la valeur actuellement réglée apparaissent sur l'écran.

➡ Appuyez sur la touche ∇ ou \nearrow (5) autant de fois qu'il est nécessaire pour faire apparaître le réglage souhaité sur l'écran.

Une fois le réglage effectué,

➡ appuyez sur la touche **AUDIO** (12).

Réglage de la fonction E-XBASS

Le sous-menu « E-XBASS » vous permet de régler la fréquence limite en plus du relèvement X-BASS. Vous pouvez alors sélectionner 50 Hz, 100 Hz ou 200 Hz.

➡ Appuyez sur la touche **AUDIO** (12).

« BASS » apparaît sur l'écran.

➡ Appuyez sur la touche ∇ ou \nearrow (5) autant de fois qu'il est nécessaire pour faire apparaître « ENHANCED » sur l'écran.

➡ Appuyez sur la touche **M/OK** (14) pour appeler le sous-menu.

« E-BASS » apparaît sur l'écran.

➡ Appuyez sur la touche ∇ ou \nearrow (5) autant de fois qu'il est nécessaire pour faire apparaître « E-XBASS » sur l'écran.

➡ Appuyez sur la touche $>$ (5) pour appeler le sous-menu.

« GAIN » et la valeur actuellement réglée apparaissent sur l'écran.

➡ Appuyez sur la touche ∇ ou \nearrow (5) pour sélectionner « GAIN » (relèvement X-BASS) ou « FREQ » (fréquence).

➡ Appuyez sur la touche $<$ ou $>$ (5) pour modifier le réglage souhaité.

Une fois le réglage effectué,

➡ appuyez sur la touche **AUDIO** (12).

Ecran

Lorsque vous allumez l'éclairage du véhicule, la luminosité de l'écran passe du réglage jour au réglage nuit, à condition que l'autoradio soit raccordé comme indiqué dans la notice de montage. Votre véhicule doit en outre proposer les possibilités de raccordement correspondantes.

Réglage de la luminosité de l'écran

Vous pouvez régler séparément la luminosité pour la nuit (DIM NIGHT) et celle pour le jour (DIM DAY) par paliers de 1 à 16.

➡ Appuyez sur la touche **M/OK** (14).

« MENU » apparaît sur l'écran.

➡ Appuyez sur la touche \sphericalangle ou \sphericalright (5) autant de fois qu'il est nécessaire pour faire apparaître « DIM DAY » ou « DIM NIGHT » sur l'écran.

➡ Appuyez sur la touche **M/OK** (14) pour appeler le sous-menu.

« DIM DAY » ou « DIM NIGHT » et la valeur actuellement réglée apparaissent sur l'écran.

➡ Appuyez sur la touche \sphericalangle ou \sphericalright (5) pour modifier la luminosité.

Une fois le réglage effectué,

➡ appuyez sur la touche **M/OK** (14).

Pour quitter le menu,

➡ appuyez sur la touche **ESC** (6) ou attendez 8 secondes environ.

Sources audio externes

Vous avez deux possibilités pour raccorder une source audio externe, par exemple un lecteur de CD, un lecteur de MiniDisc ou un lecteur MP3, à l'appareil :

1. Par l'intermédiaire de l'entrée AUX-IN qui se trouve à l'arrière (si aucun changeur de CD n'est raccordé à l'appareil).

L'entrée AUX-IN qui se trouve à l'arrière peut être sélectionnée avec la touche **SRC** (15). « CD / AUX-IN » apparaît alors sur l'écran.

Remarque :

Pour raccorder une source audio externe à l'entrée AUX-IN qui se trouve à l'arrière, vous avez besoin d'un câble adaptateur. Vous pouvez vous procurer ce câble (réf. Blaupunkt 7 607 897 093) auprès d'un revendeur Blaupunkt.

2. Par l'intermédiaire de la prise frontale AUX-IN.

Dès qu'une source audio est raccordée à la prise frontale AUX-IN, elle peut être sélectionnée avec la touche **SRC** (15). « FRONT AUX-IN » apparaît alors sur l'écran.

Réglages d'usine (Normset)

Vous pouvez reprendre à tout moment les réglages d'usine de l'appareil.

Remarque :

Les réglages que vous avez effectués seront effacés lors du retour aux réglages d'usine (Normset).

➡ Appuyez sur la touche **M/OK** ⁽¹⁴⁾.

« MENU » apparaît sur l'écran.

➡ Appuyez sur la touche \surd ou \swarrow ⁽⁵⁾ autant de fois qu'il est nécessaire pour faire apparaître « NORMSET » sur l'écran.

➡ Appuyez sur la touche **M/OK** ⁽¹⁴⁾ pour appeler le sous-menu.

« NORM OFF » apparaît sur l'écran.

Pour reprendre les réglages d'usine,

➡ appuyez sur la touche **M/OK** ⁽¹⁴⁾ et maintenez-la appuyée pendant plus de 4 secondes.

« NORM ON » apparaît sur l'écran et les réglages d'usine de l'appareil sont repris.

Réglages d'usine :

Volume sonore pour les informations routières (TA VOL)	30
Volume sonore à la mise en marche (ON VOL)	Last Volume (volume réglé en dernier)
Volume sonore de sourdine (MUTE LEVEL)	0
Volume sonore pour les communications téléphoniques et les instructions du système de navigation (TEL VOL)	25 (RDS) ou 10 (NRDS)
Sensibilité de la recherche (SENS)	H16
Durée d'écoute lors du balayage (SCAN TIME)	10 secondes
Type de programme (PTY)	OFF
Langue PTY (PTY LANG)	ENGLISH
Affichage de l'heure (CLOCK)	OFF
Heure (CLOCK SET)	0:00 (RDS) ou 12:00 (NRDS)
Mode d'affichage de l'heure (CLOCK MODE)	24 HR (RDS) ou 12 HR (NRDS)
Bip de confirmation (BEEP)	ON
Fonction régionale (REG)	OFF
Luminosité de l'écran	DIM DAY 15, DIM NIGHT 12
RDS	ON

Caractéristiques techniques

Amplificateur

Puissance de sortie : 4 x 18 watts sinus
selon DIN 45 324
pour 14,4 V
4 x 45 watts
puissance max.

Tuner

Gamme d'ondes Europe :

FM : 87,5 - 108 MHz
PO (OM) : 531 - 1 602 kHz
GO (OL) : 153 - 279 kHz

Bande passante FM : 35 - 16 000 Hz

Carte SD/MMC

Bande passante : 20 - 20 000 Hz

Sortie préamplificateur (Pre-amp Out)

4 canaux : 2 V

Sensibilité d'entrée

Entrée AUX-IN
(arrière) : 2 V / 6 k Ω
Entrée AUX-IN
(frontale) : 2 V / 6 k Ω
Entrée Tél/Navi : 10 V / 1 k Ω

Poids :

0,8 kg

Sous réserve de modifications !

D Einbauanleitung



Sicherheitshinweise

Für die Dauer der Montage und des Anschlusses beachten Sie bitte folgende Sicherheitshinweise.

- Minuspol der Batterie abklemmen! Dabei die Sicherheitshinweise des Kfz- Herstellers beachten.
- Beim Bohren von Löchern darauf achten, dass keine Fahrzeugteile beschädigt werden.
- Der Querschnitt des Plus- und Minuskabels darf 1,5 mm² nicht unterschreiten.
- **Fahrzeugseitige Stecker nicht an das Radio anschließen!**
- Die für Ihren Fahrzeugtyp erforderlichen Adapterkabel erhalten Sie im BLAUPUNKT – Fachhandel.
- Je nach Bauart kann Ihr Fahrzeug von dieser Beschreibung abweichen. Für Schäden durch Einbau- oder Anschlussfehler und für Folgeschäden übernehmen wir keine Haftung.

Sollten die hier aufgeführten Hinweise für Ihren Einbau nicht passen, so wenden Sie sich bitte an Ihren Blaupunkt-Fachhändler, Ihren Fahrzeughersteller oder unsere Telefon-Hotline.

Bei Einbau eines Amplifier oder Changers müssen unbedingt erst die Gerätemassen angeschlossen werden, bevor die Stecker für die Line-In- oder Line-Out-Buchse kontaktiert werden.

Fremdgerätemassen dürfen nicht an der Autoradiomasse (Gehäuse) angeschlossen werden.



Installation instructions



Safety instructions

When carrying out installation work and making connections please observe the following safety instructions:

- Disconnect the negative terminal of the battery! When doing so, please observe the vehicle manufacturer's safety instructions.
- Make sure you do not damage vehicle components when drilling any holes.
- The cross sections of the positive and negative cables must not be less than 1.5 mm².
- **Do not connect the vehicle's plug connectors to the radio!**
- You can obtain the adapter cable required for your vehicle type from any BLAUPUNKT dealer.
- Depending on the model, your vehicle may differ from the description provided here. We accept no responsibility for any damages due to incorrect installation or connection or for any consequential damages.

If the information provided here is not suitable for your specific instal-

lation requirements, please contact your Blaupunkt dealer, your vehicle manufacturer or our telephone hot-line.

When installing an amplifier or changer, you must first connect the device earth connections before connecting the plugs for the line-in or line-out jacks.

Earth connection of external devices may not be connected to earth of car sound system (housing).

Si les indications décrites ici ne s'appliquent au montage que vous voulez effectuer, adressez-vous à votre revendeur Blaupunkt, votre constructeur automobile ou notre service d'assistance téléphonique.

Pour le montage d'un amplificateur ou changeur, les masses d'appareil doivent être d'abord connectées avant de connecter les fiches pour les connecteurs Line In ou Line Out.

Les masses des appareils externes ne doivent pas être raccordées à la masse de l'autoradio (boîtier).

F Notice de montage



Consignes de sécurité

Respecter les consignes de sécurité suivantes pendant la durée du montage et du branchement.

- Débrancher le pôle (-) de la batterie ! Respecter les consignes de sécurité du constructeur automobile !
- Veiller à n'endommager aucune pièce du véhicule en perçant des trous.
- La section du câble (+) et (-) ne doit pas dépasser 1,5 mm².
- **Ne pas brancher les connecteurs du véhicule sur la radio !**
- Les câbles d'adaptation nécessaires pour le type de véhicule sont disponibles auprès des revendeurs BLAUPUNKT.
- En fonction du modèle, votre véhicule peut différer de cette description. Nous déclinons toute responsabilité en cas de dommages causés par des erreurs de montage ou de connexion et en cas de dommages consécutifs.



I Istruzioni di installazione



Note di sicurezza

Durante il montaggio e l'allacciamento osservate per favore le seguenti istruzioni sulla sicurezza.

- Staccate il polo negativo della batteria! Nel fare ciò osservate le istruzioni di sicurezza del fabbricante d'auto.
- Quando praticate dei fori, fate attenzione a non danneggiare nessuna parte dell'autovettura.
- La sezione dei cavi positivi e negativi non deve essere mai inferiore a 1,5 mm².
- **Non collegare alla radio le spine in dotazione di autovettura!**
- Richiedete ad un negoziante specializzato in articoli BLAUPUNKT il cavo di adattamento richiesto per il vostro modello di autovettura.

- A seconda del modello il Suo veicolo può differire da questa descrizione. Non forniamo garanzia per danni derivanti da errori di montaggio o di collegamento e per danni conseguenti.

Se le indicazioni qui elencate non sono adatte al Suo montaggio, La preghiamo di rivolgersi al Suo rivenditore Blaupunkt, al fabbricante dell'auto o alla nostra hotline telefonica.

Quando vengono montati un amplificatore o un multiletto CD, bisogna innanzi tutto allacciare le masse degli apparecchi prima di eseguire la connessione delle spine con le prese line-in e line-out.

Le masse di altri apparecchi non devono essere collegate alla massa dell'autoradio (involucro).

Inbowhandleiding



Adviezen voor de veiligheid

Wilt u dedurende het monteren en aansluiten de volgende veiligheidsadviezen in acht nemen.

- De minpool van de batterij afklemmen! De veiligheidsadviezen van de fabrikant in acht nemen.
- Bij het gaten boren erop letten dat geen voertuigonderdelen worden beschadigd.
- De dwarsdoorsnede van de plus- en minkabel mag niet minder dan 1,5 mm² zijn.
- **Stekker aan de voertuigkant niet aan de radio aansluiten!**

- de voor uw voertuig vereiste adapterkabel is bij de BLAUPUNKT-vakhandel verkrijgbaar!
- Afhankelijk van de uitvoering kan uw auto afwijken van deze beschrijving. Voor schade door fouten in montage of aansluiting en schade als gevolg daarvan aanvaarden wij geen aansprakelijkheid.

Mochten de hier vermelde aanwijzingen voor de montage voor u niet van toepassing zijn, dan kunt u contact opnemen met uw Blaupunkt-vakhandel, uw autofabrikant of onze telefoon-hotline.

Bij inbouw van een versterker of cd-wisselaar moeten eerst de massacontacten van de apparaten worden verbonden voordat de stekkers voor de line-in- of line-out-bussen worden aangesloten.

De massa van andere apparaten mag niet aan de massa van de autoradio (huis) worden aangesloten.

Monteringsanvisning



Skyddsanvisningar

Vänligen beakta följande skyddsanvisningar under pågående montage och anslutning.

- Lossa polskon från batteriets minuspol! Följ därvid fordonstillverkarens skyddsanvisningar.
- Se till att inga av fordonets komponenter skadas i samband med borrning av hål.
- Plus- och minuskabellns ledningsarea måste vara minst 1,5 mm².

- **Fordonets stickkontakt får inte anslutas till radion!**

- Din BLAUPUNKT fackhandel tillhandahåller för resp fordonstyper erforderlig adapterkabel.

- Beroende på konstruktionstyp kan fordonet avvika från denna beskrivning. Vi frånsäger oss allt ansvar för skada eller följdskada pga. felaktig montering eller anslutning.

Om här givna monteringsanvisningar ej stämmer överens med faktiska förhållanden, vänligen kontakta Blaupunkt fackhandel, representant för fordonets tillverkare eller vår telefontjänst.

Vid montering av förstärkare eller cd-växlare måste först apparatstommen jordas, innan stickpropparna ansluts till in- eller utgångarna (hylstag line-in resp line-out).

Jord från andra apparater får inte anslutas till bilradions jord (höljet).

- La sección transversal del cable positivo y del cable negativo no debe ser menor de 1,5 mm².

- **¡No conecte a la radio los conectores ubicados en el vehículo!**

- Los cables adaptadores necesarios para su vehículo los encontrará en el comercio especializado en artículos de la marca BLAUPUNKT.

- Dependiendo del modelo, es posible que su vehículo varíe un poco con respecto a la descripción aquí dada. Tenga en cuenta que no asumimos ninguna responsabilidad por los daños debidos a un montaje o conexión incorrectos ni por los daños resultantes.

Si las instrucciones aquí dadas no son aptas para el montaje en su vehículo, póngase en contacto con su proveedor de artículos Blaupunkt o con el fabricante del vehículo, o llame a nuestro teléfono de atención al cliente.

En caso de montar un amplificador o un cambiadiscos, es necesario conectar la puesta a tierra de las unidades antes de establecer el contacto de los conectores para las hembrillas Line-In y Line-Out.

No deben conectarse masas de otros equipos a la masa de la radio (carcasa).

E

Instrucciones de instalación



Normas de seguridad

Durante el montaje y la conexión es imprescindible observar las siguientes normas de seguridad.

- Desemborne el polo negativo de la batería. Observe las normas de seguridad dadas por el fabricante del vehículo.
- Al perforar agujeros, asegúrese de no dañar ninguna pieza del vehículo.

P

Instruções de montagem



Instruções de segurança

Durante a montagem e a ligação do aparelho, queira respeitar as seguintes instruções de segurança.

- Separar o pólo negativo da bateria! Respeitar ao mesmo tempo as instruções de segurança do fabricante do automóvel.
- Quando se procede à furagem de buracos, prestar atenção para não serem danificadas quaisquer partes do veículo.
- As secções transversais dos cabos positivo e negativo não devem ser inferiores a 1,5 mm².
- **Não ligar as fichas existentes do lado do automóvel ao auto-rádio!**
- Os cabos adaptadores necessários para o seu automóvel podem ser adquiridos nos revendedores da BLAUPUNKT.
- O seu veículo pode divergir desta descrição em função do modelo. Não assumimos qualquer responsabilidade por erros de montagem ou de ligação nem por danos daí decorrentes. Caso as presentes instruções não sejam adequadas para a montagem no seu veículo, dirija-se ao revendedor da Blaupunkt, ao fabricante do seu veículo ou à nossa linha verde.

No caso de montagem de um amplificador ou leitor multi-CD, é imprescindível ligar primeiro os aparelhos à terra antes

de se conectar as fichas às tomadas Line In ou Line Out.

A massa de aparelhos externos não deve ser ligada à massa do auto-rádio (caixa).

DK

Monteringsvejledning



Sikkerhedshenvisninger

Under monteringen og tilslutningen skal følgende sikkerhedshenvisninger iagttages.

- Batteriets negative pol skal afbrydes! Herved skal bilfabrikantens sikkerhedshenvisninger iagttages.
- Vær opmærksom på, at ingen bildele ødelægges under boringen af huller.
- Tværsnittet af plus- og minuskablet må ikke underskride 1,5 mm².
- **Bilens stik må ikke tilsluttes radioen!**
- De nødvendige adapterkabler til din biltype kan købes hos BLAUPUNKT-specialforretningen.
- Alt efter konstruktion kan bilen afvige fra denne beskrivelse. For skader på grund af monterings- eller tilslutningsfejl og for følgeskader overtager vi intet ansvar.

Hvis de her anførte henvisninger til monteringen ikke skulle passe, kontakt din Blaupunkt-specialforretning, bilfabrikanten eller vor telefon-hotline.

Ved montering af en forstærker eller et Multi CD-apparat skal apparaternes

stel først tilsluttes, før stikkene for tilslutningerne Line-In eller Line-Out sættes i.

Eksterne enheders stelforbindelse må ikke sluttes til bilradioens stelforbindelse (kabinet).

PL Instrukcja montażowa

Wskazówki bezpieczeństwa

Podczas montażu i podłączania należy przestrzegać poniższych wskazówek bezpieczeństwa.

- Odłączyć biegun ujemny akumulatora! Przestrzegać wskazówek bezpieczeństwa producenta pojazdu.
- Przy wierceniu otworów uważać, aby nie uszkodzić któregoś z urządzeń pokładowych pojazdu.
- Przekrój kabla plusowego i minusowego nie może być mniejszy niż 1,5 mm².
- **Nie podłączać wtyczek samochodu do radia!**
- Odpowiedni dla danego typu pojazdu przewód-adapter można nabyć u autoryzowanego sprzedawcy produktów BLAUPUNKT.
- Zależnie od marki i modelu, konstrukcja Państwa pojazdu może niekiedy odbiegać od podanego tu opisu. Firma Blaupunkt wyklucza wszelką odpowiedzialność za szkody spowodowane błędnym montażem i instalacją urządzenia.

W przypadku, gdy podane tu wskazówki nie znajdują zastosowania w Państwa

pojeździe, prosimy skontaktować się z autoryzowanym sprzedawcą produktów Blaupunkt, producentem pojazdu lub zadzwonić do naszej infolinii.

Przy montażu wzmacniacza lub zmieniarki należy koniecznie najpierw podłączyć masy urządzeń, zanim połączona zostanie wtyczka do gniazda Line-In lub Line-Out.

Do masy radioodtwarzacza (obudowa) nie wolno podłączać masy obcych urządzeń.

CZ Návod k montáži

Bezpečnostní pokyny

Během montáže a připojení dodržujte prosím následující bezpečnostní pokyny.

- Odpojte záporný pól akumulátoru! Přitom dodržujte bezpečnostní pokyny výrobce vozidla.
- Při vrtání otvorů dbejte na to, abyste nepoškodili žádné díly vozidla.
- Průřez kabelu plus a minus pólu musí být minimálně 1,5 mm².
- **Konektory od vozidla nepřipojujte k rádiu!**
- Adaptérový kabel potřebný pro vaše vozidlo obdržíte ve specializované prodejně BLAUPUNKT.
- V závislosti na konstrukci se může postup u vašeho vozidla od zde popsaného postupu lišit. Za škody způsobené montáží nebo připojením nepřebíráme žádné ručení.

Pokud zde uvedené pokyny pro montáž neodpovídají vašemu vozidlu, obraťte se na specializovaného prodejce Blaupunkt, výrobce vozidla nebo naši horkou linku.

Při montáži zesilovače nebo měničů, předtím než budou konektory zapojeny do zdířek Line-in nebo Line-out, musí být nejprve bezpodmínečně připojeny kostry přístrojů.

Kostry jiných přístrojů nesmí být připojeny na kostru autorádia (kryt přístroje).

připojením nepreberáme záruku.

Ak by tu uvedené pokyny na montáž nezodpovedali vášmu vozidlu, obráťte sa prosím na špecializovaného predajcu fy Blaupunkt, výrobcu vášho vozidla alebo na našu zákaznícku linku.

Pri montáži zosilňovača alebo meniča je bezpodmienečne nutné najprv zapojiť kostru prístroja, než sa nakontaktujú zástrčky do zásuvky Line-In alebo Line-Out.

Kostry cudzích prístrojov sa nesmú napojiť na kostru (schránku) autorádia.

Montážny návod



Bezpečnostné pokyny

Počas montáže a zapojenia rešpektujte následné bezpečnostné pokyny.

- Odpojte záporný pól akumulátora! Rešpektujte pri tom bezpečnostné pokyny výrobcu vozidla.
- Pri vrtaní otvorov dávajte pozor na to, aby sa nepoškodili žiadne diely vozidla.
- Prierez kábla kladného a záporného pólu nesmie byť menší ako 1,5 mm².
- **Koncovky elektroinštalácie vozidla sa do rádia nesmú zapojiť!**
- Potrebný kábel s adaptérom pre vaše vozidlo obdržíte v špecializovaných predajniach BLAUPUNKT.
- V závislosti od konštrukcie sa môže postup pri vašom vozidle od tu popísaného postupu líšiť. Za škody spôsobené montážou alebo neodborným

**Mitgelieferte Montage- und
Anschlusssteile**

Supplied Mounting Hardware

Materiel de montage fourni

**Componenti di fissaggio comprese
nella fornitura**

Meegeleverde montagematerialen

Medföljande monteringsdetaljer

Ferreteria de montaje suministrada

Elementos de fixação fornecidos

**Medleverede monterings- og
tilslutningsdele**

**Dołączone części montażowe i
połączeniowe**

**Přiložené montážní díly a přípojné
svorky**

**Dodávané montážne a pripojovacie
dielce**

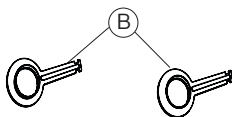
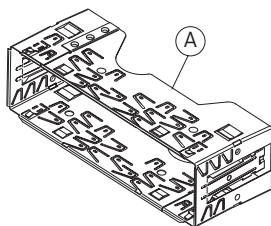

Als Sonderzubehör erhältlich

Available as an optional accessory

Disponibile en option

Reperibili come accessori extra

Als speciale accessoire verkrijgbaar

Tillval

De venta como accesorios especiales

**Disponíveis como acessórios
opcionais**

Fås som specialtilbehør

Dostępne jako wyposażenie dodatkowe

**Jako zvláštní příslušenství můžete
obdržet**

Ako osobitné príslušenstvo dostanete

Preamp./Sub./Center - out cable

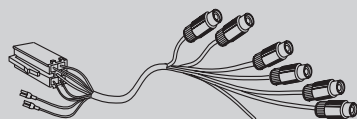

7 607 001 512

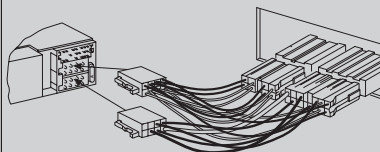

7 607 621 ...

Einbausätze
Installation kits
Kits de montage
Set di montaggio
Inbouwsets
Monteringsatser
Juegos de montaje
Kits de montagem
Indbygningssæt
Zestawy montażowe
Montážní soupravy
Montážne súpravy

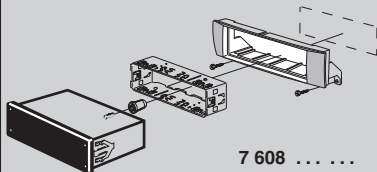

1.

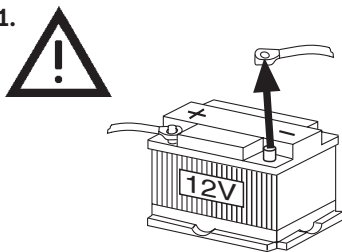

2.

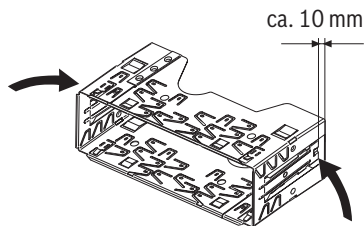

3.

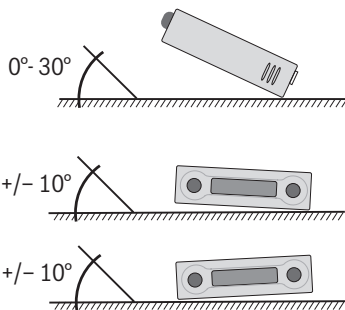

4.

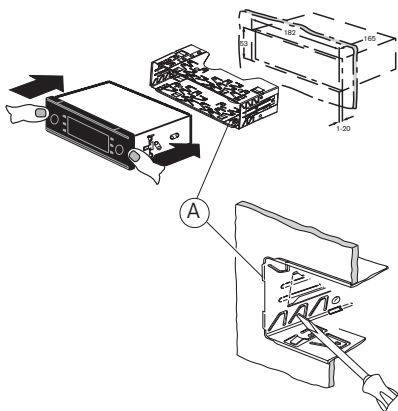

**5. Ausbau / Removal / Démontage /
Smontaggio / Demontage /
Urmontering / Desmontaje /
Desmontagem / Udbygning /
Demontaž / Demontáž / Demontáž**

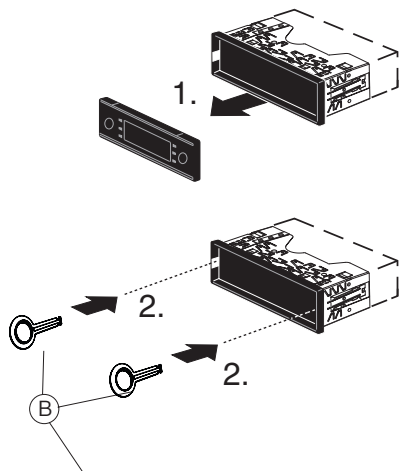

8 613 150 002

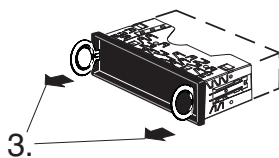

6.

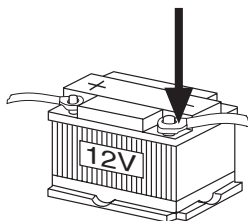

7.

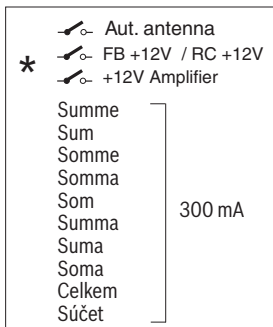
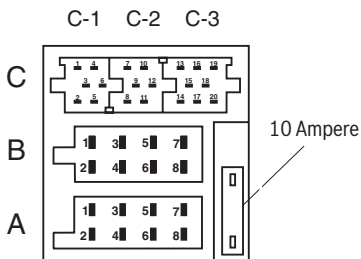

A		B	
1	No connection	1	Speaker out RR+
2	Radio Mute	2	Speaker out RR-
3	No connection	3	Speaker out RF+
4	Permanent +12V	4	Speaker out RF-
5	Aut. antenna	5	Speaker out LF+
6	Illumination	6	Speaker out LF-
7	Kl.15/Ignition*	7	Speaker out LR+
8	Masse/GND	8	Speaker out LR-

C					
C1		C2		C3	
1	Line Out LR	7	Telefon NF in +	13	CDC-Data - In
2	Line Out RR	8	Telefon NF in -	14	CDC-Data - Out
3	Line Out / Ground	9	Radio Mute	15	Permanent +12V
4	Line Out LF	10	RC +12V*	16	+12V*
5	Line Out RF	11	Remote Control	17	Bus / GND
6	+12V Amplifier*	12	RC - GND	18	AF / GND
				19	CDC Line In - L
				20	CDC Line In - R

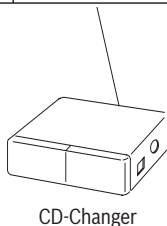
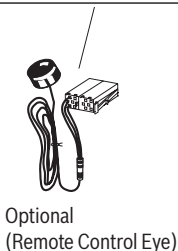
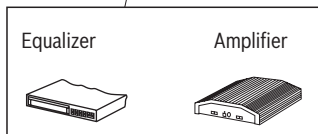

8.

Preamp./Sub./Center - out cable

7 607 001 512

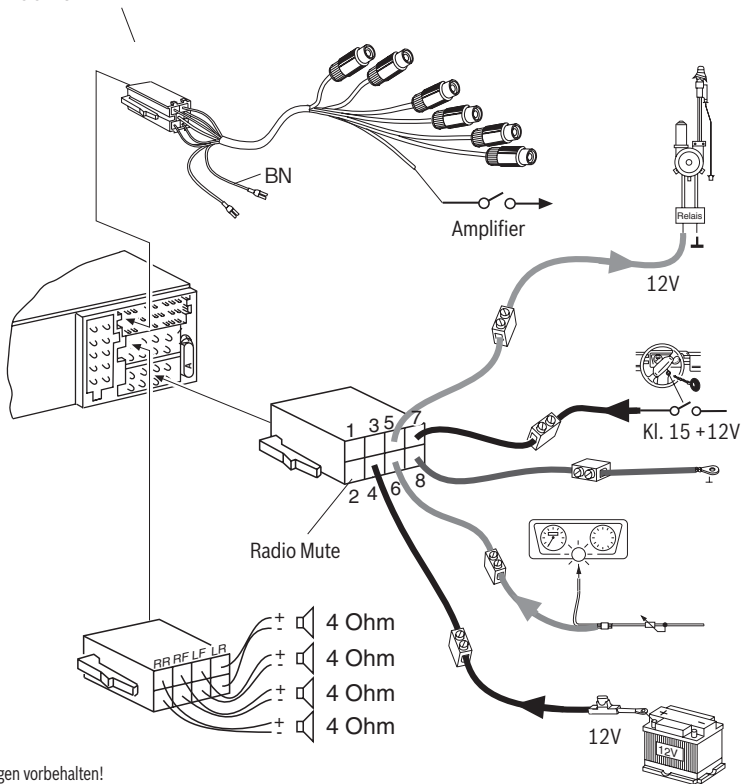

Änderungen vorbehalten!

Subject to changes!

Sous réserve de modifications!

Modifiche riservate!

Wijzigingen voorbehouden!

Ändringar förbehålles!

Modificaciones reservadas!

Sob reserva de alterações!

Ret til ændringer forbeholdes!

Zmiany techniczne zastrzeżone!

Změny vyhrazeny!

Zmeny vyhradené!

Bitte den ausgefüllten Gerätepass sicher aufbewahren!
Please keep the filled-in radio pass in a safe place!
Prière de conserver soigneusement la carte d'autoradio remplie !
Tenete per favore il libretto di apparecchio, debitamente riempito, in un posto sicuro!
Bewaar de ingevulde apparaatpas op een veilige plaats!
Vänligen förvara ifyllt apparatpass på säker plats!
¡Favor guardar el documento del aparato debidamente llenado en un lugar seguro!
Por favor, guardar o cartão preenchido do aparelho num lugar seguro!
Det udfyldte apparatpas opbevares et sikkert sted!
Prosimy przechowywać metrykę radia w bezpiecznym miejscu!
Vyplněný dokument o přístroji prosím bezpečně uschovejte!
Vyplnený dokument o prístroji prosím bezpečne uschovajte!

Country:	Phone:	Fax:	WWW:
Germany	(D) 0180-5000225	05121-49 4002	http://www.blaupunkt.com
Austria	(A) 01-610 39 0	01-610 39 391	
Belgium	(B) 02-525 5444	02-525 5263	
Denmark	(DK) 44 898 360	44-898 644	
Finland	(FIN) 09-435 991	09-435 99236	
France	(F) 01-4010 7007	01-4010 7320	
Great Britain	(GB) 01-89583 8880	01-89583 8394	
Greece	(GR) 210 94 27 337	210 94 12 711	
Ireland	(IRL) 01-46 66 700	01-46 66 706	
Italy	(I) 02-369 62331	02-369 62464	
Luxembourg	(L) 40 4078	40 2085	
Netherlands	(NL) 00 31 24 35 91 338	00 31 24 35 91 336	
Norway	(N) +47 64 87 89 60	+47 64 87 89 02	
Portugal	(P) 2185 00144	2185 00165	
Spain	(E) 902 52 77 70	91 410 4078	
Sweden	(S) 08-7501850	08-7501810	
Switzerland	(CH) 01-8471644	01-8471650	
Czech. Rep.	(CZ) 02-6130 0446	02-6130 0514	
Hungary	(H) 76 511 803	76 511 809	
Poland	(PL) 0800-118922	022-8771260	
Turkey	(TR) 0212-335 06 71	0212-346 00 40	
USA	(USA) 800-950-2528	708-6817188	
Brasil (Mercosur)	(BR) 0800 7045446	+55-19 3745 2773	
Malaysia (Asia Pacific)	(MAL) +604-6382 474	+604-6413 640	

03/08 - CM-AS/SCS1 (dt, gb, fr, it, nl, sw, es, pt, dk, pl, cz, sk)

Gerätepass

Name:

Typ: **7 647**

Serien-Nr: **BP**

 **BLAUPUNKT**

