

# DENON

DVD VIDEO PLAYER

## DVD-F100





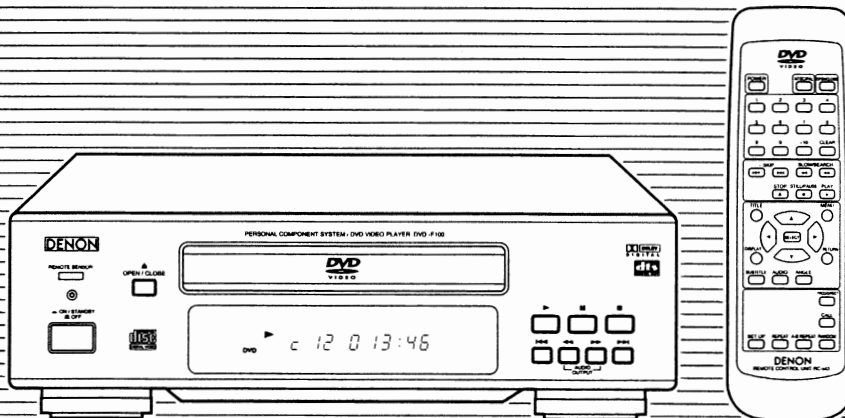



OPERATING INSTRUCTIONS  
BEDIENUNGSANLEITUNG  
MODE D'EMPLOI  
ISTRUZIONI PER L'USO

INSTRUCCIONES DE OPERACION  
GEBRUIKSAANWIJZING  
BRUKSANVISNING

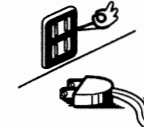

FOR ENGLISH READERS	PAGE	4	-	PAGE	24
FÜR DEUTSCHE LESER	SEITE	25	-	SEITE	75
POUR LES LECTEURS FRANCAIS	PAGE	25	-	PAGE	76
PER IL LETTORE ITALIANO	PAGINA	25	-	PAGINA	77
PARA LECTORES DE ESPAÑOL	PAGINA	78	-	PAGINA	129
VOOR NEDERLANDSTALIGE LEZERS	PAGINA	78	-	PAGINA	130
FOR SVENSKA LÄSARE	SIDA	78	-	SIDA	131

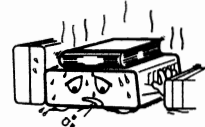
**NOTE ON USE / HINWEISE ZUM GEBRAUCH /  
OBSERVATIONS RELATIVES A L'UTILISATION / NOTE SULL'USO**

 <ul style="list-style-type: none"> <li>• Avoid high temperatures Allow for sufficient heat dispersion when installed on a rack</li> <li>• Vermeiden Sie hohe Temperaturen. Beachten Sie, daß eine ausreichend Luftzirkulation gewährleistet wird, wenn das Gerät auf ein Regal gestellt wird.</li> <li>• Eviter des températures élevées Tenir compte d'une dispersion de chaleur suffisante lors de l'installation sur une étagère.</li> <li>• Evitate di esporre l'unità a temperature alte. Assicuratevi che ci sia un'adeguata dispersione del calore quando installate l'unità in un mobile per componenti audio</li> </ul>	 <ul style="list-style-type: none"> <li>• Keep the set free from moisture, water, and dust</li> <li>• Halten Sie das Gerät von Feuchtigkeit, Wasser und Staub fern</li> <li>• Protéger l'appareil contre l'humidité, l'eau et la poussière</li> <li>• Tenete l'unità lontana dall'umidità, dall'acqua e dalla polvere</li> </ul>	 <ul style="list-style-type: none"> <li>• Do not let foreign objects in the set.</li> <li>• Keine fremden Gegenstände in das Gerät kommen lassen</li> <li>• Ne pas laisser des objets étrangers dans l'appareil</li> <li>• E' importante che nessun oggetto è inserito all'interno dell'unità</li> </ul>
 <ul style="list-style-type: none"> <li>• Handle the power cord carefully Hold the plug when unplugging the cord</li> <li>• Gehen Sie vorsichtig mit dem Netzkabel um Halten Sie das Kabel am Stecker, wenn Sie den Stecker herausziehen.</li> <li>• Manipuler le cordon d'alimentation avec précaution. Tenir la prise lors du débranchement du cordon.</li> <li>• Maneggiate il filo di alimentazione con cura. Agite per la spina quando scollegate il cavo dalla presa</li> </ul>	 <ul style="list-style-type: none"> <li>• Unplug the power cord when not using the set for long periods of time</li> <li>• Wenn das Gerät eine längere Zeit nicht verwendet werden soll, trennen Sie das Netzkabel vom Netzstecker</li> <li>• Débrancher le cordon d'alimentation lorsque l'appareil n'est pas utilisé pendant de longues périodes</li> <li>• Disinnestate il filo di alimentazione quando avete l'intenzione di non usare il filo di alimentazione per un lungo periodo di tempo</li> </ul>	 <ul style="list-style-type: none"> <li>• Do not let insecticides, benzene, and thinner come in contact with the set.</li> <li>• Lassen Sie das Gerät nicht mit Insektiziden, Benzin oder Verdünnungsmitteln in Berührung kommen</li> <li>• Ne pas mettre en contact des insecticides, du benzène et un diluant avec l'appareil.</li> <li>• Assicuratevi che l'unità non venga in contatto con insetticidi, benzolo o solventi.</li> </ul>
 <ul style="list-style-type: none"> <li>• Handle the power cord carefully Hold the plug when unplugging the cord</li> <li>• Gehen Sie vorsichtig mit dem Netzkabel um Halten Sie das Kabel am Stecker, wenn Sie den Stecker herausziehen.</li> <li>• Manipuler le cordon d'alimentation avec précaution. Tenir la prise lors du débranchement du cordon.</li> <li>• Maneggiate il filo di alimentazione con cura. Agite per la spina quando scollegate il cavo dalla presa</li> </ul>	 <p>* (For sets with ventilation holes)</p> <ul style="list-style-type: none"> <li>• Do not obstruct the ventilation holes.</li> <li>• Die Belüftungsöffnungen dürfen nicht verdeckt werden</li> <li>• Ne pas obstruer les trous d'aération.</li> <li>• Non coprite i fori di ventilazione</li> </ul>	 <ul style="list-style-type: none"> <li>• Never disassemble or modify the set in any way.</li> <li>• Versuchen Sie niemals das Gerät auseinander zu nehmen oder auf jegliche Art zu verändern.</li> <li>• Ne jamais démonter ou modifier l'appareil d'une manière ou d'une autre.</li> <li>• Non smontate mai, nè modificate l'unità in nessun modo.</li> </ul>

**• DECLARATION OF CONFORMITY**  
We declare under our sole responsibility that this product, to which this declaration relates, is in conformity with the following standards:  
EN60065, EN55013, EN55020, EN61000-3-2 and EN61000-3-3.  
Following the provisions of 73/23/EEC, 89/336/EEC and 93/68/EEC Directive.

**• ÜBEREINSTIMMUNGSERKLÄRUNG**  
Wir erklären unter unserer Verantwortung, daß dieses Produkt, auf das sich diese Erklärung bezieht, den folgenden Standards entspricht.  
EN60065, EN55013, EN55020, EN61000-3-2 und EN61000-3-3.  
Entspricht den Verordnungen der Direktive 73/23/EEC, 89/336/EEC und 93/68/EEC

**• DECLARATION DE CONFORMITE**  
Nous déclarons sous notre seule responsabilité que l'appareil, auquel se réfère cette déclaration, est conforme aux standards suivants:  
EN60065, EN55013, EN55020, EN61000-3-2 et EN61000-3-3.  
D'après les dispositions de la Directive 73/23/EEC, 89/336/EEC et 93/68/EEC.

**• DICHIARAZIONE DI CONFORMITÀ**  
Dichiaro con piena responsabilità che questo prodotto, al quale la nostra dichiarazione si riferisce, è conforme alle seguenti normative  
EN60065, EN55013, EN55020, EN61000-3-2 e EN61000-3-3  
In conformità con le condizioni delle direttive 73/23/EEC, 89/336/EEC e 93/68/EEC.  
QUESTO PRODOTTO E' CONFORME  
AL D.M 28/08/95 N 548

ATTENZIONE: QUESTO APPARECCHIO E' DOTATO DI DISPOSITIVO OTTICO CON RAGGIO LASER.  
L'USO IMPROPRIO DELL'APPARECCHIO PUO' CAUSARE PERICOLOSE ESPOSIZIONI A RADIAZIONI!

**CLASS 1 LASER PRODUCT**  
**LUOKAN 1 LASERLAITE**  
**KLASS 1 LASERAPPARAT**

**ADVARSEL:** USYNLIG LASERSTRÅLING VED ÅBNING. NÅR SIKKERHEDSAFBRYDERE ER UDE AF FUNKTION. UNGDÅ UDSAETTELSE FOR STRÅLING.

**VAROITUS!** LAITTEEN KÄYTTÄMINEN MUULLA KUIN TÄSSÄ KÄYTTÖOHJEESSA MAINITULLA TAVALLA SAATTAA ALTISTAA KÄYTTÄJÄN TURVALLISUUSLUOKAN 1 YLITTÄVÄLLE NÄKYMÄTTÖMÄLLE LASERSÄTEILYLLE.

**WARNING-** OM APPARATEN ANVÄNDS PÅ ANNAT SÄTT ÄN I DENNA BRUKSANVISNING SPECIFICERATS. KAN ANVÄNDAREN UTSÄTTAS FÖR OSYNLIG LASERSTRÅLNING SOM ÖVERSKRIDER GRÄNSEN FÖR LASERKLASS 1.

**CAUTION**  
**RISK OF ELECTRIC SHOCK**  
**DO NOT OPEN**

**CAUTION: TO REDUCE THE RISK OF ELECTRIC SHOCK, DO NOT REMOVE COVER (OR BACK). NO USER SERVICEABLE PARTS INSIDE. REFER SERVICING TO QUALIFIED SERVICE PERSONNEL.**

The lightning flash with arrowhead symbol, within an equilateral triangle, is intended to alert the user to the presence of uninsulated "dangerous voltage" within the product's enclosure that may be of sufficient magnitude to constitute a risk of electric shock to persons.

The exclamation point within an equilateral triangle is intended to alert the user to the presence of important operating and maintenance (servicing) instructions in the literature accompanying the appliance

"CLASS 1 LASER PRODUCT"



FRONT PANEL  
 FRONTPLATTE  
 PANNEAU AVANT  
 PANNELLO FRONTALE  
 PANEL DELANTERO  
 VOORPANEEL  
 FRONT PANELEN

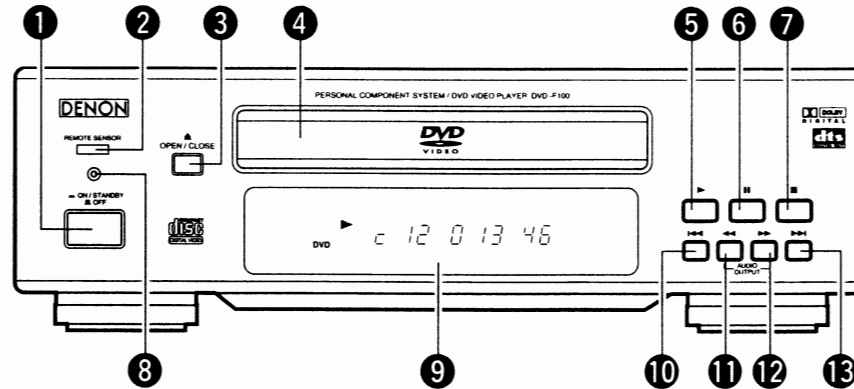

REAR PANEL  
 RÜCKWAND  
 PANNEAU ARRIERE  
 IL PANNELLO POSTERIORE  
 PANEL TRASERO  
 ACHTERPANEEL  
 BAKSIDAN

For European model / Für Europäische modelle / Pour un modèle Européen / Per modelli Europei /  
 Para el modelo Europeo / Voor Europees model / För Europa-modellen

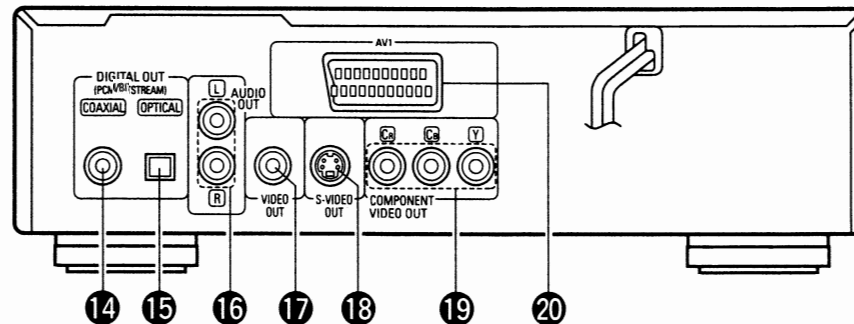

For Ocean, South American model / Für Übersee- und Asiatische modelle /  
 Pour des modèles Océaniques, Sud Américains / Per modelli per Oceania e Sudamerica /  
 Para los modelos de Oceanía, Sudamérica / Voor de Oceanische en Zuid-Amerikaanse modellen /  
 För modeller till Oceanien och Sydamerika

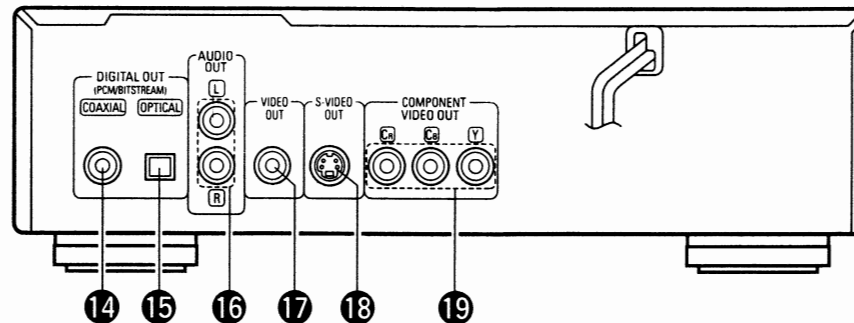

WICHTIG FÜR DIE SICHERHEIT

**WARNUNG:**  
UM FEUER ODER GEFAHR DURCH ELEKTRISCHEN SCHLAG ZU VERMEIDEN, DIESES GERÄT WEDER REGEN NOCH FEUCHTIGKEIT AUSSETZEN.

**ACHTUNG:**

- Netz kabel vorsichtig behandeln**  
Das Netzkabel nicht beschädigen oder verformen. Wenn es beschädigt oder verformt ist, kann es bei Benutzung einen elektrischen Schlag oder eine Fehlfunktion verursachen. Wenn es aus der Steckdose gezogen wird, halten Sie es am Stecker und ziehen Sie nicht an der Schnur.
- Nicht die obere Abdeckung öffnen**  
Um einen elektrischen Schlag zu verhindern, nicht die obere Abdeckung öffnen.  
Wenn Probleme auftreten, setzen Sie sich mit Ihrem DENON HÄNDLER in Verbindung.
- Nichts in das Innere plazieren**  
Keine Metallgegenstände in den DVD-Videospielers plazieren oder Flüssigkeiten verschütten.  
Die Folge kann eine elektrischer Schlag oder eine Fehlfunktion sein

Bitte die Modellbezeichnung und die Seriennummer Ihres Sets, die auf dem Leistungsschild gezeigt wird, aufschreiben und behalten.  
Modell Nr DVD-F100 Seriennummer \_\_\_\_\_

**HINWEIS:**  
Der CD Transport verwendet einen Halbleiterlaser. Um einen gleichbleibend guten Betrieb zu gewährleisten, empfehlen wir Ihnen, den DVD-Videospielers ausschließlich in Räumen mit einer Temperatur von 10°C (50°F) – 35°C (95°F) zu betreiben.

**Urheberrechte**

Die Reproduktion, Ausstrahlung, der Verleih sowie die öffentliche Wiedergabe von Discs erfordern die Zustimmung des Urheberrechtinhabers.

— INHALT —

1	Ausstattungsmerkmale	26
2	Discs	27
3	Vorsichtsmaßnahmen zur Handhabung von Discs	27
4	Anschlüsse	30-35
5	Bezeichnung der Teile und deren Funktionen	36, 37
6	Fernbedienung	38-40
7	Einlegen von Discs	40
8	Wiedergabe	41-45
9	Anwendung des On-Screen-Displays	46, 47
10	Wiederholung der Wiedergabe	48, 49
11	Wiedergabe von Titeln in beliebiger Reihenfolge	50
12	Wiedergabe von Titeln in zufallsgesteuerter Reihenfolge	51
13	Anwendung der Multiplen Audio-, Untertitel- und Winkel-Funktion	52-54
14	Anwendung der Menüs	55, 56
15	Anderung der Standard-Einstellungen	57-74
16	Fehlersuche	75
17	Technische Daten	75

• ZUBEHÖR

Bitte stellen Sie sicher, dass alle nachfolgend aufgeführten Zubehörteile vorhanden sind:

- |   |                                      |   |
|---|--------------------------------------|---|
| ① | Audio-Kabel                          | 1 |
| ② | Anschlusskabel (Video/Koaxial, gelb) | 2 |
| ③ | Fernbedienung (RC-543)               | 1 |
| ④ | R6P/AA-Batterien                     | 2 |
| ⑤ | Bedienungsanleitung                  | 1 |
| ⑥ | Kundendienst-Verzeichnis             | 1 |

• ACCESSOIRES

Veuillez contrôler que les articles suivants sont bien joints à l'appareil principal dans le carton:

- |   |   |   |
|---|---|---|
| ① | Câble audio                               | 1 |
| ② | Câble de connexion (video/coaxial, jaune) | 2 |
| ③ | Télécommande (RC-543)                     | 1 |
| ④ | Piles R6P/AA                              | 2 |
| ⑤ | Mode d'emploi                             | 1 |
| ⑥ | Liste des points de SAV                   | 1 |

• ACCESSORI

Assicuratevi di controllare che i seguenti accessori siano stati inclusi nella scatola insieme all'unità principale:

- |   |   |   |
|---|---|---|
| ① | Cavo audio  | 1 |
| ② | Cavo di collegamento (video/coassiale, colore giallo) | 2 |
| ③ | Telecomando (RC-543)                                  | 1 |
| ④ | Batterie R6P/AA                                       | 2 |
| ⑤ | Manuale delle istruzioni                              | 1 |
| ⑥ | Lista delle stazioni di servizio                      | 1 |

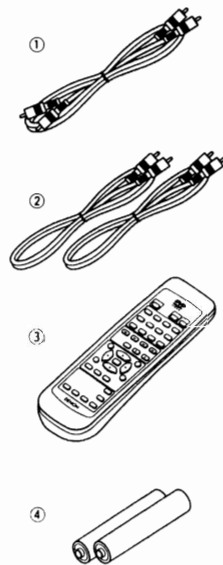

IMPORTANTES REMARQUES CONCERNANT LA SECURITE

**MISE EN GARDE:**  
AFIN DE REDUIRE LES RISQUES D'INCENDIE OU DE DECHARGE ELECTRIQUE, NE PAS EXPOSER CET APPAREIL A LA PLUIE OU A L'HUMIDITE.

**ATTENTION:**

- Manier soigneusement le cordon d'alimentation**  
Ne pas endommager ou déformer le cordon d'alimentation. S'il est endommagé ou déformé, une décharge électrique ou un mauvais fonctionnement risque de se produire en cas d'utilisation d'un tel cordon. Lors du retrait de la prise murale, retirer le cordon en le tenant par la fiche, mais ne pas tirer sur le cordon lui-même.
- Ne pas ouvrir le couvercle supérieur**  
Afin d'éviter une décharge électrique, ne pas ouvrir le couvercle supérieur.  
En cas de problème, prendre contact avec votre REVENDEUR DENON.
- Ne rien placer à l'intérieur de l'appareil**  
Ne pas placer d'objets métalliques ou renverser du liquide à l'intérieur de lecteur DVD video.  
Une décharge électrique ou un mauvais fonctionnement risque de se produire.

Noter et conserver le nom du modèle et le numéro de série inscrits sur la plaque signalétique.  
No de modèle DVD-F100 No de série \_\_\_\_\_

**REMARQUE:**  
Ce lecteur DVD video utilise un laser semi-conducteur. Il est recommandé de l'utiliser dans une pièce où la température est de 10°C (50°F) à 35°C (95°F) pour obtenir un fonctionnement stable et apprécier au maximum la musique.

**Droits d'auteur**

La reproduction, la diffusion, la location, le prêt ou la lecture publique de ces disques sont interdits sans le consentement du détenteur des droits d'auteur

— TABLE DES MATIERES —

1	Caractéristiques	26
2	Disques	28
3	Précautions de manipulations des disques	28
4	Connexions	30-35
5	Noms des composants et fonctions	36, 37
6	Télécommande	38-40
7	Chargement des disques	40
8	Lecture	41-45
9	Utilisations des affichage ON-SCREEN	46, 47
10	Lecture répétée	48, 49
11	Lecture des pistes dans l'ordre souhaité	50
12	Lecture des pistes dans un ordre aléatoire	51
13	Utilisation des fonctions multi-audio, sous-titre et angle de vue	52-54
14	Utilisation des menus	55, 56
15	Modification des réglages par défaut	57-74
16	Localisation des pannes	76
17	Caractéristiques principales	76

IMPORTANTE PER LA SICUREZZA

**AVVERTIMENTO:**  
EVITARE DI ESPORRE QUESTO APPARECCHIO ALLA PIOGGIA O ALL'UMIDITÀ ONDE PREVENIRE IL RISCHIO DI INCENDIO E SCOSSE ELETTRICHE.

**PRECAUZIONI:**

- Maneggiare con cura il cavo d'alimentazione**  
Fare attenzione a non danneggiare o deformare il cavo d'alimentazione. In caso contrario si creano pericoli di scosse o di guasti. Staccando il cavo dalla presa di rete, prenderlo sempre per la spina e non tirare mai il cavo stesso.
- Non aprire il coperchio superiore**  
Per evitare pericoli di scosse non aprire il coperchio superiore. Nel caso di un qualche problema rivolgersi al rivenditore DENON.
- Non inserire alcun oggetto all'interno**  
Non inserire oggetti di metallo, né versare dei liquidi all'interno del registratore di lettore DVD. In caso contrario si creano pericoli di scosse o di guasti.

Scrivere e conservare il nome del modello e il numero di serie dell'apparecchio visualizzati sull'etichetta dei valori nominali.  
Modello Nr DVD-F100 Numero di serie: \_\_\_\_\_

**NOTA:**  
Questo lettore DVD impiega un laser a semiconduttore. Per ottenere le prestazioni migliori dell'apparecchio si raccomanda di usarlo ad una temperatura ambiente compresa entro la gamma dai 10°C (50°F) ai 35°C (95°F).

**Copyright**

La duplicazione, la trasmissione, il noleggio e la riproduzione dei dischi in pubblico senza l'autorizzazione scritta del titolare dei diritti di copyright sono vietati dalla legge.

— INDICE —

1	Caratteristiche	26
2	Dischi	29
3	Precauzioni relative ai dischi	29
4	Collegamenti	30-35
5	Nomi e funzioni delle parti	36, 37
6	Telecomando	38-40
7	Inserimento dei dischi	40
8	Riproduzione	41-45
9	Uso del display di visualizzazione sullo schermo	46, 47
10	Riproduzione ripetuta	48, 49
11	Riproduzione dei brani nell'ordine desiderato	50
12	Riproduzione dei brani in ordine casuale	51
13	Utilizzo delle funzioni audio multipla, sottotitoli ed angolo	52-54
14	Utilizzo dei menu	55, 56
15	Per cambiare le impostazioni default	57-74
16	Localizzazione dei guasti	77
17	Specifiche principali	77

## 1 AUSSTATTUNGSMERKMALE

### 1. Hochpräzisions- 96 kHz 24-Bit D/A-Konverter

Der DVD-F100 ist für die getreue D/A-Umwandlung von hochqualitativen 24-Bit-Daten mit einem 24-Bit D/A-Konverter ausgestattet. Dadurch werden bestimmte Aspekte der Audio-Leistung wie Rauschabstand, Dynamikbereich und Verzerrung noch weiter betont und die Möglichkeiten durch eine hohe Bitanzahl und hohe Sampling-Raten einen hochqualitativen Klang zu erzielen, werden voll ausgeschöpft.

### 2. Kompatibel mit Dolby Digital Bitstrom-Ausgang (HINWEIS 1)

Der DVD-F100 ist mit dem Dolby Digital Bitstrom-Ausgang kompatibel. Wenn ein Dolby Digital-Dekoder angeschlossen ist, werden sowohl das Gefühl der Dreidimensionalität als auch die Positionierung des Klanges äußerst naturgetreu rekonstruiert, was in einem starken Präsenzgefühl, wie Sie es sonst nur in einem Filmtheater oder einer Konzerthalle erleben, resultiert.

### 3. Kompatibel mit DTS-Bitstrom-Ausgang (HINWEIS 2)

Der DVD-F100 ist mit dem DTS-Bitstrom-Ausgang - einem optionalen Audio-Format für DVD-Videos - kompatibel. Durch Anschluss eines handelsüblichen DTS-Dekoders und AV-Verstärkers kommen Sie in den Genuss von DTS-Klang.

### 4. Hohe Bildqualität dank eines 10-Bit Video-D/A-Konverters

Die auf DVDs aufgenommenen 8-Bit/13,5 MHz Helligkeits- und Farbkomponentensignale werden zu 10-Bit/27 MHz-Signalen ausgedehnt und requantisiert. Dadurch ist eine Bearbeitung der aufgenommenen Signale zur Schaffung wunderschöner - mit DVDs möglichen - Bildern, nicht mehr erforderlich. Darüber hinaus ist das Gerät für eine noch getreue Farbproduktion mit Farbkomponenten-Video-Ausgangsklemmen ausgestattet.

### 5. Eine Vielzahl praktischer Funktionen

- (1) Multiple Audio-Funktion  
Es können bis zu 8 verschiedene Sprachen ausgewählt werden.  
(Die Zahl der angebotenen Sprachen variiert von DVD zu DVD.)
- (2) Multiple Untertitel-Funktion  
Es können bis zu 32 Untertitel-Sprachen ausgewählt werden.  
(Die Zahl der angebotenen Sprachen variiert von DVD zu DVD.)
- (3) Multiple Winkel-Funktion  
Der Blickwinkel kann verändert werden.  
(Bei DVDs, auf denen mehrere Winkel aufgenommen wurden.)
- (4) Kindersicherung  
Mit dieser Funktion kann die Wiedergabe von nicht für Kinder geeigneten DVDs gesperrt werden.

#### HINWEISE:

- 1 Hergestellt unter der Lizenz von Dolby Laboratories. "Dolby" und das Doppel-D Symbol sind Warenzeichen der Dolby Laboratories. Vertrauliche unveröffentlichte Ausgabe. ©1992 - 1997 Dolby Laboratories. Alle Rechte vorbehalten.
- 2 "DTS" ist ein Warenzeichen der Digital Theater Systems, Inc.

## 1 CARACTERISTIQUES

### 1. 96 kHz convertisseur N/A (numérique/analogique) 24 bit à haute précision

Le DVD-F100 est équipé d'un convertisseur N/A 24 bit pour une conversion N/A fidèle des données 24 bit à haute définition. Ceci améliore aussi d'autres aspects de la performance audio tels que le rapport signal/bruit, la gamme de fréquence et le niveau de distorsion et exploite au maximum les possibilités de haute qualité audio obtenue par l'utilisation d'un nombre de bits élevé et d'un taux d'échantillonnages à très haute fréquence.

### 2. Compatibilité de sortie de flux de bits Dolby Digital (REMARQUE 1)

Le DVD-F100 est compatible avec le débit numérique du système Dolby Digital. Lorsqu'un décodeur Dolby Digital est connecté, le sens tridimensionnel et le positionnement du son sont recréés de manière extrêmement naturelle et procure un réalisme exceptionnel et donne l'impression d'être dans une salle de cinéma ou de concert.

### 3. Compatibilité avec le débit de données DTS (REMARQUE 2)

Les DVD-F100 sont compatibles avec les trains de bits de données DTS qui sont un format audio optionnel de vidéo DVD. Les sons DTS peuvent être appréciés en connectant un décodeur DTS et un amplificateur AV disponibles dans le commerce.

### 4. Haute qualité d'image grâce à un convertisseur vidéo N/A 10 bit

Les signaux 8 bit/13,5 MHz de luminosité et les composantes couleur enregistrés sur DVD sont transformés en signaux de 10 bit/27 MHz et requantifiés, laissant de la place pour le traitement des signaux enregistrés pour produire les magnifiques images que les DVD ont à offrir. En outre, les sorties vidéo des composantes couleur sont fournies pour obtenir une reproduction plus fidèle des couleurs.

### 5. Beaucoup de fonctions pratiques

- (1) Fonction audio multiple  
La sélection d'au plus 8 langues audio.  
Le nombre de langues offert est différent d'un DVD à l'autre.
- (2) Fonction de sous-titrage multiple  
La sélection d'au plus 32 langues de sous-titre.  
(Le nombre de langues offert est différent d'un DVD à l'autre.)
- (3) Fonction d'angle de vue multiple  
L'angle de vue peut être changé.  
(sur les DVD où plusieurs angles de vue ont été enregistrés)
- (4) Mise hors fonction de lecture  
Cette fonction peut être utilisée pour empêcher les enfants de visionner certains DVD

#### REMARQUES:

- 1 Fabriqué sous licence des Laboratoires Dolby "Dolby" et le symbole double D sont des marques déposées par les Laboratoires Dolby. Confidential unpublished work ©1992 (Travaux Confidentiels non publiés) - Laboratoires Dolby 1997, tous droits réservés.
- 2 "DTS" est une marque déposée de Digital Theater System, Inc.

## 1 CARATTERISTICHE

### 1. Convertitore D/A di 24 bit 96 Hz ad alta precisione

Il modello DVD-F100 è stato dotato di un convertitore D/A di 24 bit per una fedele conversione D/A dei dati 24 bit di alta qualità. Questo migliora ulteriormente aspetti delle prestazioni audio, quali il rapporto S/R, la gamma dinamica e la distorsione e sfrutta al massimo le possibilità di un suono di alta qualità fornito da un alto numero di bit e di un'alta velocità di campionatura.

### 2. Compatibilità con l'uscita bitstream Dolby Digital (NOTA 1)

Il modello DVD-F100 è compatibile con l'uscita bitstream Dolby Digital. Se collegate un decodificatore Dolby Digital, il senso tridimensionale e il posizionamento del suono vengono ricreati in modo estremamente naturale, ottenendo così un senso di partecipare dal vivo, proprio come al cinema o in una sala da concerto.

### 3. Compatibilità con l'uscita bitstream DTS (NOTA 2)

Il modello DVD-F100 è compatibile con l'uscita bitstream DTS, un formato audio opzionale per video DVD. Il suono DTS può essere ascoltato collegando un decodificatore DTS ed un amplificatore AV venduti separatamente.

### 4. Immagine di alta qualità grazie ad un convertitore D/A video da 10 bit

I segnali dei componenti della luminosità e dei colori ad 8 bit/13,5 MHz sono riquantizzati, lasciando dello spazio nell'elaborazione dei segnali registrati per fornire le immagini più belle offerte dai DVD. Inoltre, sono stati forniti dei terminali di uscita video dei componenti di colori per ottenere una riproduzione ancora più fedele dei colori.

### 5. Molte comode funzioni

- (1) Funzione audio multipla  
Selezione di un massimo di 8 lingue audio  
(Il numero delle lingue dipende dal DVD usato.)
- (2) Funzione di sottotitoli multipli  
Selezione di fino a 32 lingue per i sottotitoli  
(Il numero delle lingue offerte dipende dal DVD in questione.)
- (3) Funzione di angolo multiplo  
Potete cambiare l'angolo di visione  
(Per i DVD su cui gli angoli multipli sono registrati.)
- (4) Funzione di disabilitazione della riproduzione  
Questa funzione può essere usata per disabilitare la riproduzione dei DVD che desiderate non far vedere ai bambini.

#### NOTE:

- 1 Fabbricato su licenza della Dolby Laboratories. "Dolby" e il simbolo della doppia D sono dei marchi della Dolby Laboratories. Confidential unpublished work ©1992 - 1997 Dolby Laboratories. Tutti i diritti riservati.
- 2 "DTS" è un marchio della Digital Theater Systems, Inc.

## 2 DISCS

Die in nachfolgender Tabelle aufgeführten Discs können mit dem DVD-F100 verwendet werden. Die entsprechenden Zeichen sind auf den Disc-Etiketten oder an den Buchsen aufgeführt.

Anwendbare Discs	Markierung (Logo)	Aufgenommene Signale	Disc-Größe	Maximale Aufnahmezeit
DVD-Video		Digital-Audio + Digital-Video (MPEG2)	12 cm	Ca. 240 Minuten pro Seite Ca. 480 Minuten für beide Seiten
			8 cm	Ca. 80 Minuten pro Seite Ca. 160 Minuten für beide Seiten
Video-CD		Digital-Audio + Digital-Video (MPEG1)	12 cm	74 Minuten
			8 cm	20 Minuten
CD		Digital-Audio	12 cm	74 Minuten
			8 cm	20 Minuten

### Die nachfolgend aufgeführten Disc-Typen können nicht auf dem DVD-F100 abgespielt werden:

- Für europäische Modelle: DVDs mit anderen Regionnummern als "2" oder "ALL"
- Für Übersee- und asiatische Modelle: DVDs mit anderen Regionnummern als "4" oder "ALL"
- DVD-Audio-Discs
- DVD + RW
- CVD
- SV CD
- DVD-ROMs
- DVD-R/DVD-RAMs
- CD-ROMs
- CD-RW
- VSDs
- CDVs (Nur der Audioteil kann wiedergegeben werden)
- CD-Gs (Nur der Audioteil kann wiedergegeben werden.)
- Foto-CDs (Spielen Sie NIEMALS Foto-CDs auf dem DVD-F100 ab)

\* Bei dem Versuch eine Foto-CD abzuspielen, können die sich auf der Disc befindlichen Daten beschädigt werden.

### Disc-Terminologie

#### Titel und Kapitel (DVDs)

DVDs sind in verschiedene große und kleine Abschnitte unterteilt. Die großen Abschnitte bezeichnet man als "Titel" und die kleinen als "Kapitel". Diesen Abschnitten sind Zahlen zugeordnet. Diese Zahlen bezeichnet man als "Titelnummern" und "Kapitelnummern".

Beispiel:

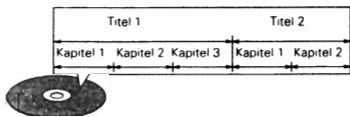

#### Titel (Video- und Musik-CDs)

Video- und Musik-CDs sind in Abschnitte unterteilt, die man als "Titel" bezeichnet. Diesen Abschnitten sind Zahlen zugeordnet. Diese Zahlen bezeichnet man als "Titelnummern".

Beispiel:

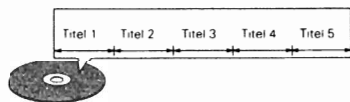

#### Wiedergabesteuerung (Video-CDs)

Video-Discs, bei denen entweder auf der Disc oder an der Buchse das Wort "Wiedergabesteuerung" zu lesen ist, verfügen über eine Funktion zum Anzeigen von Menüs auf dem Fernsehschirm. Mit Hilfe dieser Menüs können Sie gewünschte Positionen anwählen, Informationen in Dialogform anzeigen lassen usw. Informationen über die Wiedergabe von Video-CDs mit Hilfe derartiger Menüs finden Sie in dieser Betriebsanleitung im Kapitel "Menü-Wiedergabe". Video-CDs mit Wiedergabesteuerung können auf diesem DVD-F100 abgespielt werden.

### HINWEIS:

- Dieser DVD wurde konstruiert und hergestellt, um den auf der DVD-Disc aufgenommenen Region Management Informationen zu entsprechen. Wenn die auf der DVD-Disc beschriebene Regionnummer nicht der Regionnummer dieses DVD-Videospielers entspricht, kann dieser DVD-Videospieler die Disc nicht abspielen.

Für europäische Modelle:  
Die Regionnummer für diesen DVD-Videospieler lautet 2.



Für Übersee- und asiatische Modelle:  
Die Regionnummer für diesen DVD-Videospieler lautet 4.



## 3 VORSICHTSMASSNAHMEN ZUR HANDHABUNG VON DISCS

### Discs

Auf dem DVD-F100 können nur die Discs abgespielt werden, die mit dem auf Seite 27 aufgeführten Zeichen versehen sind. Beachten Sie darüber hinaus, daß Discs mit besonderer Form (z.B. herzförmige Discs, sechseckige Discs usw.) nicht auf dem DVD-F100 abgespielt werden können. Der Versuch derartige Discs wiederzugeben kann Beschädigungen des Gerätes verursachen.



### Handhabung von Discs

Vermeiden Sie beim Einlegen und Herausnehmen von Discs das Berühren der Disc-Oberflächen.

Achten Sie darauf, daß keine Fingerabdrücke auf die Signalfäche gelangen (die in Regenbogenfarben schimmernde Seite).



### Reinigung von Discs

- Fingerabdrücke oder Staub auf der Disc können zu einer Verschlechterung der Ton- und Bildqualität führen und Wiedergabeausfälle verursachen. Beseitigen Sie möglicherweise vorhandene Fingerabdrücke und Schmutz mit einem Tuch.
- Verwenden Sie für die Reinigung ein im Handel erhältliches Reinigungsset oder wischen Sie Fingerabdrücke und Schmutz einfach mit einem weichen Tuch ab.

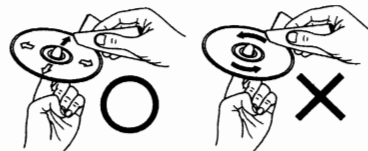

Wischen Sie sanft von der Mitte der Disc nach außen hin.

Wischen Sie nicht in kreisförmigen Bewegungen.

### HINWEIS:

- Verwenden Sie weder Schallplatten- noch Antistatiksprays. Auch flüchtige Chemikalien wie z.B. Benzin oder Farbverdünner dürfen nicht für die Reinigung benutzt werden.



Schallplatten-spray, Farbver-dünner, Benzin

### Vorsichtsmaßnahmen zur Handhabung von Discs

- Achten Sie darauf, daß weder Fingerabdrücke, Fett noch Schmutz auf die Discs gelangen.
- Achten Sie insbesondere darauf, daß die Discs beim Herausnehmen aus ihrer Box nicht zerkratzt werden.
- Verbiegen Sie Discs nicht.
- Erhitzen Sie Discs nicht.
- Vergrößern Sie die Öffnung in der Mitte der Disc nicht.
- Beschriften Sie die etikettierte (bedruckte) Seite der Disc nicht mit einem Kugelschreiber oder Bleistift.
- Auf der Oberfläche der Disc können sich Wassertropfen bilden, wenn die Disc plötzlich von einem kalten an einen warmen Ort gebracht wird. Benutzen Sie in der Nähe von Discs keinen Fön usw..

### Vorsichtsmaßnahmen zur Aufbewahrung von Discs

- Werfen Sie Discs nach der Wiedergabe immer aus dem Gerät aus.
- Bewahren Sie Discs in ihren dazugehörigen Boxen auf, um sie so vor Staub, Kratzern und Verformungen zu schützen.
- Bewahren Sie Discs an keinem der nachfolgend aufgeführten Orte auf:
  - Orte, an denen die Discs über einen längeren Zeitraum hinweg direktem Sonnenlicht ausgesetzt wären.
  - An feuchten oder staubigen Orten
  - Orte, an denen die Discs Wärme von z.B. Heizkörpern ausgesetzt wären usw..

### Vorsichtsmaßnahmen zur Einlegen von Discs

- Legen Sie immer nur eine Disc zur Zeit ein. Das Einlegen von mehreren Discs übereinander kann sowohl Beschädigungen als auch ein Zerkratzen der Discs zur Folge haben.
- Legen Sie 8 cm Discs ohne Zuhilfenahme eines Adapters fest in die Disc-Führung ein. Wenn die Disc nicht richtig eingelegt ist, kann sie aus der Führung rutschen und das Disc-Fach blockieren.
- Achten Sie darauf, daß Sie sich beim Schließen des Disc-Faches nicht die Finger klemmen.
- Legen Sie ausschließlich Discs und keinerlei anderen Gegenstände in das Disc-Fach ein.
- Legen Sie weder zerbrochene, verbogene noch mit Klebe reparierte Discs in das Gerät ein.
- Verwenden Sie keine Discs, bei denen der Kleber vom Etikett freiliegt oder bei denen sich das Etikett teilweise gelöst hat. Derartige Discs könnten sich im Spieler verklemmen und Beschädigungen verursachen.

## 2 DISQUES

- Les types de disques énumérés dans le tableau ci-dessous peuvent être utilisés sur le DVD-F100. Les marques de disque sont indiquées sur les étiquettes ou boîtiers de disque.

Disques utilisables	Marque (logo)	Signaux enregistrés	Dimension du disque	Durée d'enregistrement maximal
DVD vidéo		Audio numérique + vidéo numérique (MPEG2)	12 cm	Environ 240 minutes par face Environ 480 minutes pour les deux faces
			8 cm	Environ 80 minutes par face Environ 160 minutes pour les deux faces
CD Vidéo		Audio numérique + vidéo numérique (MPEG1)	12 cm	74 minutes
			8 cm	20 minutes
CD		Audio numérique	12 cm	74 minutes
			8 cm	20 minutes

### ■ Les types de disques suivants ne peuvent pas être lus sur le DVD-F100:

- Pour un modèle Européen: Les DVD avec des nombres de région autres que "2" ou "ALL" (TOUS). Pour des modèles Océaniques, Sud Américains: Les DVD avec des nombres de région autres que "4" ou "ALL" (TOUS).
- Les disques DVD audio
- Les DVD + RW
- Les CVD
- Les SV CD
- Les DVD-ROM
- Les DVD-R/DVD-RAM
- Les CD-ROM
- Les CD-RW
- Les VSD
- Les CDV (Seule la bande son peut être lue)
- Les CD-G (Seul le son est reproduit)
- Les CD photo (Ne jamais lire ce type de disque sur le DVD-F100)

\* Toute tentative de lecture de CD photo risque d'endommager les données du disque

### ■ La terminologie du disque

#### • Titres et chapitres (DVD)

Les DVD sont divisés en plusieurs grandes sections appelées "Titres" et en sections plus petites appelées "Chapitres".  
Des numéros sont attribués à ces sections. Ces numéros sont appelés "Numéros de titre" et "Numéros de chapitre".

Par exemple:

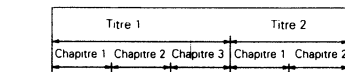

#### • Les pistes (CD vidéo et musicaux)

Les CD vidéo et musicaux sont divisés en sections appelées "pistes".  
Des numéros sont attribués à ces sections. Ces numéros sont appelés "numéros de piste".

Par exemple:

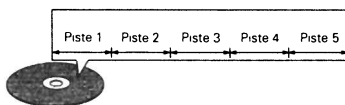

#### • Commande de lecture (CD vidéo)

Les CD vidéo comportant la mention "Menu de commande" ("playback control") sur le disque ou le boîtier possèdent une fonction permettant d'afficher des menus sur l'écran de télévision pour sélectionner les pistes ou afficher des informations, etc., en mode interactif. Dans ce manuel, la lecture de CD vidéo faisant appel à de tels menus est appelée "Lecture par menus". Les CD vidéo avec menus de commande peuvent être utilisés sur le DVD-F100.

### REMARQUE:

- Ce lecteur DVD est conçu et fabriqué pour prendre en compte les informations de gestion de région (Region Management Information) enregistrées sur les disques DVD. Ce lecteur vidéo DVD ne peut lire que les disques DVD dont le numéro de région est identique au sien.

Pour un modèle Européen.  
Le numéro de région de ce lecteur vidéo DVD est le 2.



Pour des modèles Océaniques, Sud Américains:  
Le numéro de région de ce lecteur vidéo DVD est le 4.



## 3 PRECAUTIONS DE MANIPULATION DES DISQUES

### Disques

Seuls les disques de marques énumérées page 28 peuvent être joués sur le DVD-F100.

Remarque. les disques de forme particulière (disques en forme de cœur, disques hexagonaux, etc.) ne peuvent pas être lus sur le DVD-F100. Ne pas tenter leur lecture car ils peuvent endommager le lecteur.



### Manipulation des disques

Eviter de toucher la surface du disque lors du chargement et déchargement.

Prendre soin de pas laisser d'empreintes digitales sur la face des données (le côté qui brille comme un arc-en-ciel)



### Nettoyage des disques

- Les empreintes digitales ou salissures sur le disque peuvent entamer la qualité du son et de l'image ou causer des coupures lors de la lecture. Enlever toute empreinte de doigt ou salissures.
- Utiliser un nécessaire de nettoyage de disque disponible dans le commerce ou un chiffon doux pour nettoyer toute empreinte de doigt ou salissures.

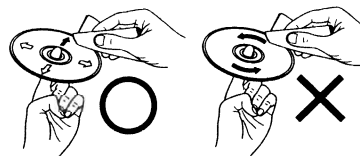

Nettoyer avec précaution à partir du centre vers l'extérieur

Ne pas faire de mouvement circulaire

### REMARQUE:

- Ne pas utiliser d'aérosol pour disque ou antistatique. Ne pas utiliser non plus de solvant chimique volatile tel que le benzène ou le dissolvant

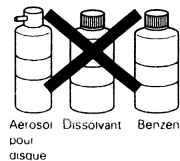

### Précautions de manipulation des disques

- Eviter toute empreinte digitale, graisse ou saleté sur les disques.
- Prendre particulièrement soin de ne pas rayer les disques en les sortant de leur boîtier
- Ne pas tordre les disques.
- Ne pas chauffer les disques.
- Ne pas agrandir le trou central
- Ne pas écrire sur les étiquettes (imprimées) de disque avec un stylo à bille ou un crayon.
- Des gouttelettes de l'eau de condensation peuvent se former sur la surface si le disque est soudainement déplacé d'un endroit froid à un endroit chaud. Ne pas utiliser de sèche-cheveux, etc., pour sécher le disque.

### Précautions de rangement des disques

- Toujours éjecter les disques une fois la lecture terminée
- Remettre les disques dans leur boîtier pour les protéger de la poussière, des rayures et des déformations
- Ne pas placer les disques dans les endroits suivants:
  - Exposés longtemps au soleil
  - Exposés à l'humidité ou à la poussière
  - Exposés à la chaleur d'appareils de chauffage, etc

### Précautions lors du chargement des disques

- Charger un seul disque à la fois. L'empilage de disques les uns sur les autres peut les abîmer ou les rayer
- Charger les disques de 8 cm de manière sûre dans le guide de disque, sans adaptateur. Si le disque n'est pas mis en place correctement, il peut glisser hors du guide et bloquer le tiroir de disque.
- Faire attention aux doigts quand le tiroir de disque se referme.
- Ne pas mettre autre chose que des disques dans le tiroir de disque.
- Ne pas charger de disques fêlés, déformés ou réparés avec de l'adhésif, etc.
- Ne pas utiliser de disques s'ils portent du ruban adhésif, si une partie de la colle de l'étiquette est exposée, si l'étiquette a été décollée. De tels disques peuvent rester coincés à l'intérieur du lecteur et causer des dommages.

## 2 DISCHI

- Nel DVD-F100 possono essere utilizzati i dischi elencati nella seguente tabella. I vari simboli sono riportati sulle etichette oppure sulle custodie dei dischi.

Dischi idonei	Marchio (logo)	Segnali registrati	Dim. disco	Tempo di registrazionemax
DVD video		Digital audio + digital video (MPEG2)	12 cm	Circa 240 minuti per lato Circa 480 minuti per entrambi i lati
			8 cm	Circa 80 minuti per lato Circa 180 minuti per entrambi i lati
CD video		Digital audio + digital video (MPEG1)	12 cm	74 minuti
			8 cm	20 minuti
CD		Digital audio	12 cm	74 minuti
			8 cm	20 minuti

### I seguenti tipi di dischi non possono venire riprodotti nel DVD-F100:

- Per modelli europei: DVD con dei numeri regionali diversi da quello "2" o "ALL"
- Per modelli per Oceania e Sudamerica: DVD con dei numeri regionali diversi da quello "4" o "ALL"
- Dischi audio DVD
- DVD + RW
- DVD
- SV CD
- DVD-ROM
- DVD-R/DVD-RAM
- CD-ROM
- CD-RW
- VSD
- CDV (Solo la parte audio può essere riprodotta.)
- CD-G (Viene emesso solo l'audio)
- CD foto (NON riproducete MAI tali dischi sul DVD-F100.)

\* Se cercate di riprodurre dei CD foto, i dati sul disco possono rimanere danneggiati.

### Terminologia dei dischi

#### Titoli e capitoli (DVD)

I DVD sono suddivisi in diverse macrosezioni dette "titoli" ed in sezioni più piccole dette "capitoli". Ad ogni sezione è assegnato un numero, detto "numero titolo" oppure "numero capitolo".

Esempio:

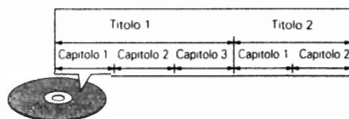

#### Branì (CD video e musicali)

I CD video e musicali sono suddivisi in sezioni dette "brani". Ad ogni sezione è assegnato un numero, detto "numero brano".

Esempio:

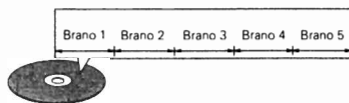

### Controllo della riproduzione (CD video)

I CD video con la scritta "playback control" sul disco oppure sulla custodia sono dotati di una funzione per la visualizzazione dei menu sullo schermo del televisore che permettono di selezionare la posizione desiderata, visualizzare le informazioni, ecc. in apposite finestre. In questo manuale, per quanto riguarda la riproduzione dei CD video si fa riferimento al "menu di riproduzione". Il DVD-F100 permette di riprodurre i CD video con controllo della riproduzione.

### NOTA:

- Questo lettore DVD video è stato progettato e prodotto per rispondere alle Region Management Information registrate su un disco DVD.

Se il numero di regione riportato sul disco DVD non corrisponde al numero di regione sul lettore DVD, il lettore DVD non è in grado di riprodurre il disco.

Per modelli europei:  
Il numero di regione di questo lettore DVD video è 2.



Per modelli per Oceania e Sudamerica:  
Il numero di regione di questo lettore DVD video è 4.



## 3 PRECAUZIONI RELATIVE AI DISCHI

### Dischi

Nel DVD-F100 possono essere riprodotti esclusivamente i dischi che riportano i simboli indicati a pagina 29. Tuttavia, notate che nel DVD-F100 non è possibile riprodurre i dischi di forme speciali (ad es. a forma di cuore, esagonali, ecc.). Non tentate di riprodurre questi dischi, altrimenti si può danneggiare il lettore.



### Uso dei dischi

Evitate di toccare la superficie dei dischi durante l'inserimento e la rimozione dal lettore.

Fate attenzione a non lasciare impronte digitali sulla superficie incisa (il lato con i colori dell'arcobaleno).



### Pulizia dei dischi

- Impronte digitali o sporcizia sul disco possono compromettere la qualità del suono e dell'immagine durante la riproduzione. Pulite i dischi da impronte digitali e sporcizia.
- Per la pulizia dei dischi, utilizzate un set di pulizia disponibile in commercio oppure un panno morbido.

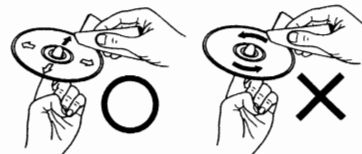

Strofinare leggermente dal centro verso l'esterno.

Non strofinare con un movimento circolare.

### NOTA:

- Non utilizzate spray per dischi oppure antistatici. Non utilizzate inoltre sostanze chimiche volatili come benzene o diluenti.



Spray per dischi    Diluente    Benzene

### Precauzioni relative ai dischi

- Non lasciate impronte digitali, grasso o sporcizia sui dischi.
- Fate particolare attenzione a non graffiare i dischi durante l'estrazione dalla custodia.
- Non piegate i dischi.
- Non riscaldate i dischi.
- Non allargate il foro centrale.
- Non scrivete sul lato dell'etichetta (stampato) del disco con una penna a sfera oppure un pennarello.
- Portando il disco da un luogo molto freddo ad un luogo molto caldo si possono formare gocce d'acqua sulla superficie del disco. Non asciugate il disco con un asciugacapelli o simili.

### Precauzioni per la conservazione dei dischi

- Togliete sempre i dischi dal lettore dopo la riproduzione.
- Conservate sempre i dischi nelle custodie per proteggerli da polvere, graffi e deformazioni.
- Non conservate i dischi nei seguenti luoghi:
  1. Luoghi esposti a luce solare diretta per periodi prolungati
  2. Luoghi umidi o polverosi
  3. Nelle vicinanze di termosifoni, ecc.

### Precauzioni per l'inserimento dei dischi

- Caricate un disco per volta. Caricando un disco sopra l'altro si possono danneggiare o graffiare i dischi.
- Inserite i dischi da 8 cm nella guida, senza utilizzare un adattatore. Se il disco non è inserito correttamente, può uscire dalla guida e bloccare il piatto.
- Durante la chiusura del piatto, fate attenzione alle dita.
- Non posizionare oggetti diversi dai dischi sul piatto.
- Non inserite nel piatto dischi crepati, ondulati, fissati con nastro adesivo, ecc.
- Non utilizzate dischi la cui parte adesiva di cellophane o colla utilizzata per fissare l'etichetta si è parzialmente staccata o dischi con tracce di nastro o adesivo spelate. I suddetti dischi si possono bloccare all'interno del lettore danneggiandolo.



## 4 ANSCHLÜSSE

### HINWEISE:

- Lesen Sie sich zur Durchführung der Anschlüsse die Betriebsanleitungen von allen Komponenten durch.
- Schließen Sie das Netzkabel erst an, wenn Sie alle anderen Anschlüsse vorgenommen haben.
- Wenn der Strom während des Anschließens eingeschaltet ist, könnten Störungen auftreten und die Lautsprecher beschädigt werden.
- Achten Sie auf den richtigen Anschluß der linken und rechten Kanäle; L (links) an L und R (rechts) an R
- Schließen Sie das Netzkabel fest an die Netzsteckdose an. Lose Anschlüsse können Nebengeräusche verursachen.
- Das Zusammenbinden von Netz- und Anschlußkabeln kann Brummen oder Nebengeräusche verursachen.

### (1) Anschluss an einen AV-Surround-Receiver (AVR-F100)

Bei der Wiedergabe von in Dolby Digital oder DTS aufgenommenen DVDs werden Dolby Digital- oder DTS-Bitstromsignale von den digitalen Audio-Ausgangsanschlüssen des DVD-Spielers ausgegeben. Wenn ein Dolby Digital- oder DTS-Dekoder angeschlossen ist, haben Sie das Gefühl, sich in einem Filmtheater oder einer Konzerthalle zu befinden.

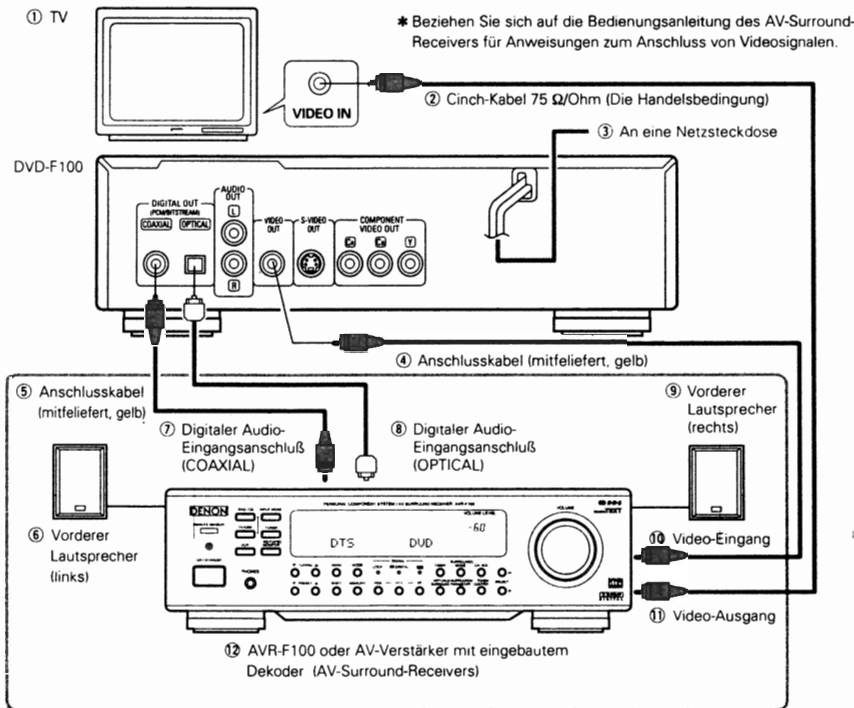

### HINWEISE:

- Stellen Sie den "AUDIO-AUSGANG" in "AUDIO-OPTIONEN" in "EINSTELLUNGEN" auf "DIGITAL/NORMAL" (Siehe Seite 67)
- Stellen Sie "FARBFERNSEHNORM" in "VIDEO-OPTIONEN" in "EINSTELLUNGEN" entsprechen des von Ihnen verwendeten TV-Videoformates ein. Wenn das Fernsehgerät PAL-formatiert ist, wählen Sie PAL (Siehe Seite 65)
- Wenn Sie eine in DTS aufgenommene DVD mit einem nicht DTS-kompatiblen Rekorder abspielen, wird ein Misston erzeugt, der sowohl Ihr Gehör als auch die Lautsprecher schädigen kann

## 4 CONNEXIONS

### REMARQUES:

- Consulter les manuels de tous les éléments avant d'effectuer les raccordements.
- Ne brancher le cordon d'alimentation au secteur qu'une fois les raccordements terminés.
- Si l'appareil est alimenté pendant les raccordements, du bruit risque de se faire entendre et même d'endommager les haut-parleurs.
- Prendre soin de connecter correctement les canaux droit et gauche, R (Right) à droite, L (Left) à gauche.
- Brancher le câble d'alimentation sur le secteur correctement. Une prise mal mise peut causer des bruits parasites.
- Attacher le câble d'alimentation aux autres câbles de raccordements cordons peut causer des bourdonnements ou bruits parasites.

### (1) En reliant à un Récepteur d'Ambiance AV (AVR-F100)

Quand des DVD enregistrés en Dolby Digital ou DTS sont lus, des trains de bits Dolby Digital ou DTS sont produits aux sorties audio numériques du lecteur DVD. Si un décodeur Dolby Digital ou DTS est connecté, le son produit a une puissance et une présence comparable à celui d'une salle de cinéma ou de concert.

\* Référez-vous aux instructions de fonctionnement du récepteur d'ambiance AV pour les instructions sur les signaux vidéo.

- 1 TV
- 2 Câbles à broches de connexion 75 Ω/ohms (Disponible le commerce)
- 3 Vers la prise secteur
- 4 Câble de connexion (fourni, jaune)
- 5 Câble de connexion (fourni, jaune)
- 6 Haut-parleur avant (gauche)
- 7 Connecteur d'entrée audio numérique (COAXIAL)
- 8 Connecteur d'entrée audio numérique (OPTICAL)
- 9 Haut-parleur avant (droit)
- 10 Entrée vidéo
- 11 Sortie vidéo
- 12 AVR-F100 ou Amplificateur AV avec un décodeur intégré (Récepteur d'ambiance AV)

### REMARQUE:

- Régler le "SORTIE AUDIO" dans "INSTALLATION AUDIO" dans "INSTALLATION" en réglant "DIG/NORMAL" (Voir à la page 67)
- Régler le "TYPE DE TV" dans "INSTALLATION VIDEO" dans "INSTALLATION" en fonction du format de votre vidéo. Lorsque la télévision est formée en PAL, régler à PAL (Voir à la page 65)
- Un bruit violent qui pourrait heurter vos oreilles ou endommager les haut-parleurs est généré lorsqu'un disque DVD enregistré au format DTS est lu avec un décodeur ou autre qui n'est pas compatible DTS

## 4 COLLEGAMENTI

### NOTE:

- Prima di effettuare i collegamenti, leggete i manuali di tutti i componenti.
- Non collegate il cavo di alimentazione finché non sono stati effettuati tutti i collegamenti.
- Qualora i collegamenti vengano effettuati con il cavo di alimentazione collegato, si possono generare disturbi in grado di danneggiare gli altoparlanti.
- Accertatevi di collegare correttamente i canali destro e sinistro L (sinistra) con L e R (destra) con R
- Collegate correttamente il cavo di alimentazione alla presa a muro. Un errato collegamento può provocare disturbi
- Non fissate il cavo di alimentazione insieme ai cavi di collegamento, altrimenti si possono verificare ronzii o disturbi.

### (1) Collegamento al ricevitore AV Surround (AVR-F100)

Durante la riproduzione dei DVD registrati in Dolby Digital o DTS, i segnali Bitstream Dolby Digital o DTS vengono emessi dai connettori di uscita audio digitali del lettore DVD. Collegando un decoder Dolby Digital o DTS è possibile ottenere un suono dalla potenza ed atmosfera di un cinema oppure di un teatro.

\* Riferimento alle istruzioni operative del ricevitore AV surround per istruzioni di connessione dei segnali video.

- 1 Televisore
- 2 Cavo con la spina pin da 75 Ω/ohms (Disponibile in commercio)
- 3 Alla presa di alimentazione
- 4 Cavo di collegamento (in dotazione, colore giallo)
- 5 Cavo di collegamento (in dotazione, colore giallo)
- 6 Altoparlante anteriore (destra)
- 7 Connettore di ingresso audio digitale (COAXIAL)
- 8 Connettore di ingresso audio digitale (OPTICAL)
- 9 Altoparlante anteriore (sinistra)
- 10 Entrata Video
- 11 Uscita Video
- 12 AVR-F100 o Amplificatore AV con decodificatore incorporato (Il ricevitore AV surround)

### NOTE:

- Impostate "AUDIO OUTPUT" del menù "AUDIO SETUP" in "SETUP" scegliendo "DIG./NORMAL" (si veda pagina 67)
- Impostate "TV TYPE" su "VIDEO SETUP" nel menù "SETUP" in relazione al formato video del vostro televisore. Se il vostro televisore è in formato PAL, impostate su PAL (si veda pagina 65)
- Se riproducete un DVD non compatibile, registrato in DTS mentre usate un decodificatore, ecc. verrà generato un forte rumore che può recare danni alle vostre orecchie o agli altoparlanti.

## DEUTSCH

- Anschluß eines Lichtleitfaserkabels (handelsüblich) an den digitalen Audio-Eingangsanschluß (OPTICAL)

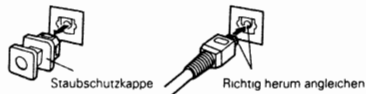

Entfernen Sie die Staubschutzkappe, gleichen Sie das Kabel richtig herum ab und stecken Sie den Stecker soweit wie möglich ein

### HINWEIS:

- Bewahren Sie die Staubschutzkappe an einem sicheren Ort auf und achten Sie darauf, daß Sie sie nicht verlieren. Setzen Sie die Staubschutzkappe bei Nichtbenutzung der Buchse auf, um die Anschlußklemme vor Staub zu schützen.

## FRANÇAIS

- Connecter un câble en fibre optique (disponible dans le commerce) au connecteur d'entrée audio numérique (OPTICAL)

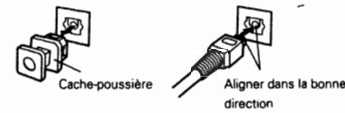

Enlever le cache-poussière, l'aligner dans la bonne direction et l'introduire le plus loin possible.

### REMARQUE:

- Mettre le cache-poussière de côté pour ne pas le perdre. Lorsque la borne n'est pas utilisée, remettre le cache-poussière pour protéger la borne

## ITALIANO

- Collegamento di un cavo a fibre ottiche (disponibile in commercio) al connettore di ingresso audio digitale (OPTICAL)



Togliete il tappo antipolvere, posizionate il cavo nella direzione corretta e collegatelo a fondo.

### NOTA:

- Conservate il tappo antipolvere in un luogo sicuro e fate attenzione a non perderlo. Quando non utilizzate il terminale, proteggerlo dalla polvere con il tappo

## DEUTSCH

### ■ Tonausgang von den digitalen Audio-Ausgangsklemmen des DVD-F100s

Abgespielte Disc	Audio-Aufnahmeformat	Tonausgang
DVD-Video	Dolby Digital	<ul style="list-style-type: none"> <li>Dolby Digital Bitstrom (1 bis 5,1 Kanäle)</li> <li>PCM (48 kHz/16 Bit) (2 Kanäle) (HINWEIS 1)</li> <li>★ Treffen Sie Ihre Auswahl im Rahmen der "AUDIO-AUSGANG" in "AUDIO-OPTIONEN" in "EINSTELLUNGEN"-Standard-Einstellung. (Siehe Seite 67)</li> </ul>
	DTS	<ul style="list-style-type: none"> <li>DTS-Bitstrom</li> <li>Kein Ausgang</li> <li>★ Treffen Sie Ihre Auswahl im Rahmen der "AUDIO-AUSGANG" in "AUDIO-OPTIONEN" in "EINSTELLUNGEN"-Standard-Einstellung. (Siehe Seite 67)</li> </ul>
	Linear PCM 48 kHz/96 kHz 16/20/24 Bit	<ul style="list-style-type: none"> <li>Linear PCM (48 kHz/16 Bit) (2 Kanäle) (HINWEIS 2)</li> <li>Kein Ausgang</li> <li>★ Treffen Sie Ihre Auswahl im Rahmen der "AUDIO-AUSGANG" in "AUDIO-OPTIONEN" in "EINSTELLUNGEN"- und "96KHZ LPCM"-Standard-Einstellung. (Siehe Seite 68)</li> </ul>
Video-CD	MPEG1	<ul style="list-style-type: none"> <li>PCM (44,1 kHz) (HINWEIS 1)</li> </ul>
CD	Linear PCM	<ul style="list-style-type: none"> <li>Linear PCM (44,1 kHz)</li> </ul>

- HINWEIS 1 Komprimierte Töne werden vor der Ausgabe in PCM umgewandelt
- HINWEIS 2 Klang mit einem Sampling von 96 kHz wird bei der Ausgabe von den optischen/koaxialen digitalen Audio-Ausgangsbuchsen in ein 48 kHz Sampling umgewandelt
- HINWEIS 3 Wenn "AUDIO-AUSGANG" auf "DIGITAL/NORMAL" oder "DIGITAL/PCM" gestellt ist, werden keine analogen Signale ausgegeben
- Bei Linear PCM Audio handelt es sich um das für Musik-CDs verwendete Signal-Aufnahmeformat. Während die Signale für Musik bei 44,1 kHz/16 Bit aufgenommen werden, erfolgt die Aufnahme der Signale für DVDs bei 48 kHz/16 Bit bis 96 kHz/24Bit. Dadurch ist die Klangqualität bei DVDs besser als bei Musik-CDs.

## FRANÇAIS

### ■ Son produit aux connecteurs audio numérique du DVD-F100

Disque lu	Format de l'enregistrement audio	Production de son
Vidéo DVD	Dolby Digital	<ul style="list-style-type: none"> <li>Train de bit Dolby Digital (1 à 5,1 canaux)</li> <li>PCM (48 kHz/16 peu) (2 canaux) (REMARQUE 1)</li> <li>★ Sélection avec les réglages "SORTIE AUDIO" dans "INSTALLATION AUDIO" dans "INSTALLATION" par défaut. (Voir page 67.)</li> </ul>
	DTS	<ul style="list-style-type: none"> <li>Train de bit DTS</li> <li>Pas de production</li> <li>★ Sélection avec les réglages "SORTIE AUDIO" dans "INSTALLATION AUDIO" dans "INSTALLATION" par défaut. (Voir page 67.)</li> </ul>
	PCM linéaire 48 kHz/96 kHz 16/20/24 bit	<ul style="list-style-type: none"> <li>PCM linéaire (48 kHz/16 peu) (2 canaux) (REMARQUE 2)</li> <li>Pas de production</li> <li>★ Sélection avec les réglages "SORTIE AUDIO" dans "INSTALLATION AUDIO" dans "INSTALLATION" et "SÉLECTIONNER LPCM" par défaut. (Voir pages 68.)</li> </ul>
CD vidéo	MPEG1	<ul style="list-style-type: none"> <li>PCM (44,1 kHz) (REMARQUE 1)</li> </ul>
CD	PCM linéaire	<ul style="list-style-type: none"> <li>PCM linéaire (44,1 kHz)</li> </ul>

REMARQUE 1 Les signaux audio compressés sont convertis en signaux PCM avant la sortie

REMARQUE 2 Le son au taux d'échantillonnage de 96 kHz est converti en son au taux de 48 kHz lorsque il est envoyé à la sortie audio numérique optique/coaxiale de l'appareil

REMARQUE 3 Lorsque "SORTIE AUDIO" est réglé sur "DIG/NORMAL" ou "DIG/PCM" aucun signal analogique n'est diffusé

- Le format audio PCM linéaire est le format d'enregistrement des CD musicaux. Alors que les CD musicaux sont enregistrés à 44,1 kHz/16, les DVD le sont à 48 kHz/16 bit à 96 kHz/24 bit et produisent donc une qualité de son supérieure aux CD musicaux

## ITALIANO

### ■ Uscita sonora proveniente dai connettori di uscita audio digitale del DVD-F100

Disco riprodotto	Formato di registrazione audio	Uscita sonora
DVD video	Dolby Digital	<ul style="list-style-type: none"> <li>Dolby Digital bitstream (da 1 a 5,1 canali)</li> <li>PCM (48 kHz/16 bit) (2 canali) (NOTA 1)</li> <li>★ Effettuate la selezione con l'impostazione default "AUDIO OUTPUT" del menu "AUDIO SETUP" in "SETUP" (Vedi pagina 67)</li> </ul>
	DTS	<ul style="list-style-type: none"> <li>DTS bitstream</li> <li>Nessun uscita</li> <li>★ Effettuate la selezione con l'impostazione default "AUDIO OUTPUT" del menu "AUDIO SETUP" in "SETUP" (Vedi pagina 67)</li> </ul>
	PCM lineare 48 kHz/96 kHz 16/20/24 bit	<ul style="list-style-type: none"> <li>PCM lineare (48 kHz/16 bit) (2 canali) (NOTA 2)</li> <li>Nessun uscita</li> <li>★ Effettuate la selezione con l'impostazione default "AUDIO OUTPUT" del menu "AUDIO SETUP" in "SETUP" e "LPCM SELECT" (Vedi pagina 68)</li> </ul>
CD video	MPEG1	<ul style="list-style-type: none"> <li>PCM (44,1 kHz) (NOTA 1)</li> </ul>
CD	PCM lineare	<ul style="list-style-type: none"> <li>PCM lineare (44,1 kHz)</li> </ul>

NOTA 1 L'audio compresso viene convertito in PCM prima di essere emesso

NOTA 2 Il suono con una campionatura di 96 kHz viene convertito in una campionatura da 48 kHz quando viene emesso dal connettore di uscita audio digitale ottica/coassiale dell'unità

NOTA 3 Quando "AUDIO OUTPUT" viene impostato su "DIG/NORMAL" oppure "DIG/PCM" non verrà emesso alcun segnale analogico

- L'audio lineare PCM è il formato di registrazione dei segnali usati per i CD musicali. Mentre i segnali vengono registrati a 44,1 kHz/16 bit per CD musicali, vengono invece registrati a 48 kHz/16 bit - 96 kHz/24 bit per i DVD per fornire una maggiore qualità sonora rispetto ai CD musicali

(2) Anschluss eines AV-Fernsehgerätes

- Schließen Sie die Video-Eingangsklemmen und Audio-Eingangsklemmen des Fernsehgerätes mit Hilfe des mitgelieferten Audio-Videokabels an die Video-Ausgangsklemmen und Audio-Ausgangsklemmen des DVD-F100s an

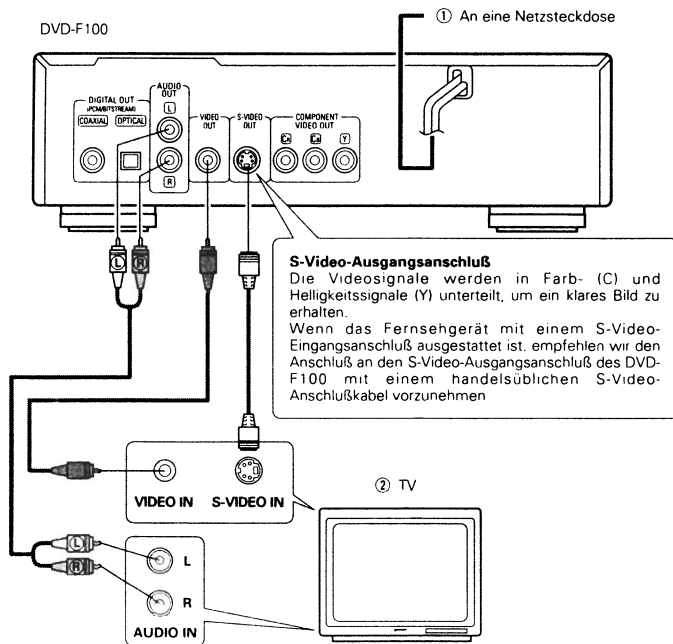

HINWEISE:

- Schließen Sie den Video-Ausgang des DVD-F100 entweder direkt oder über einen AV-Verstärker an das Fernsehgerät an. Schließen Sie den Video-Ausgang nicht über einen VCR (Video-Cassettenrekorder) an.
- Stellen Sie den "AUDIO-AUSGANG" in "AUDIO-OPTIONEN" in "EINSTELLUNGEN" auf "ANALOG" (Siehe Seite 67)
- Stellen Sie "FARBFERNSEHNORM" in "VIDEO-OPTIONEN" in "EINSTELLUNGEN" entsprechen des von Ihnen verwendeten TV-Videoformates ein. Wenn das Fernsehgerät PAL-formatiert ist, wählen Sie PAL. (Siehe Seite 65.)
- Einige Discs beinhalten Kopierverbotssignale. Wenn derartige Discs über einen VCR abgespielt werden, kann das Kopierverbotssystem Bildstörungen verursachen

(2) Raccordement à un AV de TV

- Utilisez le cordon audio vidéo fourni pour brancher les connecteurs d'entrée vidéo de la télévision et audio sur les connecteurs de sortie audio et vidéo du DVD-F100.

- ① Vers la prise secteur
- ② TV

Connecteur de sortie S-Vidéo

Les signaux vidéo sont divisés en signaux de couleur (C) et de luminosité (Y) pour obtenir une image plus nette. Si la télévision a une entrée S-Vidéo, nous recommandons de la connecter au connecteur S-Vidéo du DVD-F100 avec un cordon S-Vidéo disponible dans le commerce.

REMARQUES:

- Raccorder les sorties vidéo du DVD-F100 directement au téléviseur ou par l'intermédiaire d'un amplificateur AV. Ne pas la connecter par l'intermédiaire d'un magnétoscope
- Régler le "SORTIE AUDIO" dans "INSTALLATION AUDIO" dans "INSTALLATION" en réglant "ANALOGIQUE". (Voir à la page 67.)
- Régler le "TYPE DE TV" dans "INSTALLATION VIDEO" dans "INSTALLATION" en fonction du format de votre vidéo. Lorsque la télévision est formée en PAL, régler à PAL. (Voir à la page 65.)
- Certains disques comportent des signaux d'interdiction à la copie. Si ces signaux passent par un magnétoscope ils risquent de provoquer des déformations de l'image.

(2) Collegamento di un televisore AV

- Usate il cavo audio/video in dotazione per collegare i connettore di ingresso video del televisore e i connettori di ingresso audio ai connettori di uscita video e audio del DVD-F100

- ① Alla presa di alimentazione
- ② Televisore

Connettore uscita S-video

Per ottenere un'immagine più nitida, i segnali video vengono divisi in segnali colore (C) e luminosità (Y). Se il televisore è dotato di connettore di ingresso S-Video, si raccomanda di collegarlo al connettore di uscita S-Video del DVD-F100 utilizzando un cavo di collegamento S-Video disponibile in commercio

NOTE:

- Collegare le uscite video del DVD-F100 al televisore direttamente oppure mediante un amplificatore AV. Non collegatele mediante un VCR (videoregistratore).
- Impostare "AUDIO OUTPUT" del menù "AUDIO SETUP" in "SETUP" scegliendo "ANALOG" (si veda pagina 67)
- Impostare "TV TYPE" su "VIDEO SETUP" nel menù "SETUP" in relazione al formato video del vostro televisore. Se il vostro televisore è in formato PAL, impostare su PAL (si veda pagina 65).
- Alcuni dischi contengono segnali di inibizione della copia. Durante la riproduzione di questi dischi tramite un VCR, il sistema di divieto può provocare alcuni disturbi di immagine.

## DEUTSCH

### (3) Anschluss an ein mit Farbkomponenten-Eingangsklemmen ausgestattetes Fernsehgerät oder Monitor

#### Farbkomponenten-Ausgangsklemmen (Cr, Cs und Y)

Die Rot- (Cr), Blau- (Cb) und Helligkeitssignale (Y) werden unabhängig voneinander ausgegeben, was in einer noch getreueren Farbproduktion resultiert.

- Bei einigen Fernsehgeräten oder Monitoren sind die Farbkomponenten-Eingangsklemmen möglicherweise unterschiedlich markiert (Pr, Pa und Y/R-Y, B-Y und Y/Cr, Cb und Y usw.). Einzelheiten hierzu entnehmen Sie bitte der Bedienungsanleitung Ihres Fernsehgerätes.

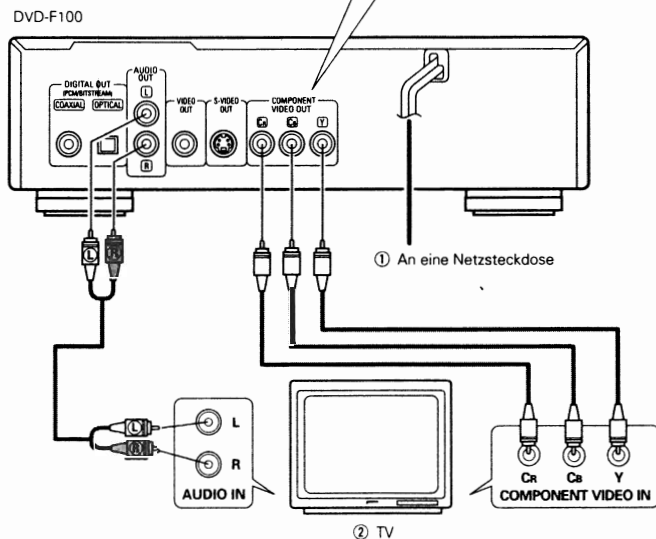

#### HINWEISE:

- Schließen Sie die Farbkomponenten-Ausgangsklemmen des DVD-F100s mit handelsüblichen Videokabeln an das Fernsehgerät oder den Monitor an.
- Stellen Sie den "AUDIO-AUSGANG" in "AUDIO-OPTIONEN" in "EINSTELLUNGEN" auf "ANALOG" (Siehe Seite 67)
- Stellen Sie "FARBFERNSCHNORM" in "VIDEO-OPTIONEN" in "EINSTELLUNGEN" entsprechend des von Ihnen verwendeten TV-Videoformates ein. Wenn das Fernsehgerät PAL-formatiert ist, wählen Sie PAL. (Siehe Seite 65.)

## FRANÇAIS

### (3) Connexion à une TV ou un moniteur équipé de connecteurs d'entrée de composantes couleur

#### Connecteurs de sortie de composantes couleur (Cr, Cs et Y)

Les signaux rouge (Cr), bleu (Cb) et de luminosité (Y) sont transmis séparément pour obtenir une reproduction plus fidèle des couleurs.

- Les connecteurs d'entrée de composantes couleur peuvent être repérés différemment sur certaines TV ou certains moniteurs (Pr, Pa et Y/R-Y, B-Y et Y/Cr, Cb et Y, etc.). Pour plus de détails, consulter les manuels d'utilisation de ces appareils.

- Vers la prise secteur
- TV

#### REMARQUES:

- Utilisez les trois câbles vidéo (disponibles dans le commerce) pour brancher les connecteurs de sortie par composants de couleur du DVD-F100 sur une télévision ou un moniteur.
- Régler le "SORTIE AUDIO" dans "INSTALLATION AUDIO" dans "INSTALLATION" en réglant "ANALOGIQUE". (Voir à la page 67.)
- Régler le "TYPE DE TV" dans "INSTALLATION VIDEO" dans "INSTALLATION" en fonction du format de votre vidéo. Lorsque la télévision est formée en PAL, régler à PAL. (Voir à la page 65.)

## ITALIANO

### (3) Collegamento ad un televisore o ad un monitor dotato di connettori di inserimento dei componenti a colori

#### Connettori di uscita dei componenti a colori (Cr, Cs e Y)

I segnali del rosso (Cr), del blu (Cb) e della luminosità (Y) vengono emessi in modo indipendente, ottenendo così una riproduzione più naturale dei colori.

- I connettori di ingresso del componente del colore possono essere marcati in modo diverso su alcuni televisori o monitor (Pr, Pa e Y/R-Y, B-Y e Y/Cr, Cb e Y, ecc.). Per ulteriori informazioni, fate riferimento al manuale delle istruzioni del televisore.

- Alla presa di alimentazione
- Televisore

#### NOTE:

- Usate i cavi video venduti separatamente per collegare i connettori di uscita del componente dei colori al televisore o al monitor.
- Impostate "AUDIO OUTPUT" del menù "AUDIO SETUP" in "SETUP" scegliendo "ANALOG" (si veda pagina 67).
- Impostate "TV TYPE" su "VIDEO SETUP" nel menù "SETUP" in relazione al formato video del vostro televisore. Se il vostro televisore è in formato PAL impostate su PAL (si veda pagina 65).

**(4) Anschluss an ein Fernsehgerät, das mit einer 21-poligen SCART-Buchse ausgestattet ist (Nur für europäische Modelle)**

- Schließen Sie die 21-polige SCART-Buchse des Fernsehgerätes mit einem handelsüblichen 21-poligen SCART-Kabel an die 21-polige SCART-Buchse (AV1) des DVD-F100s an

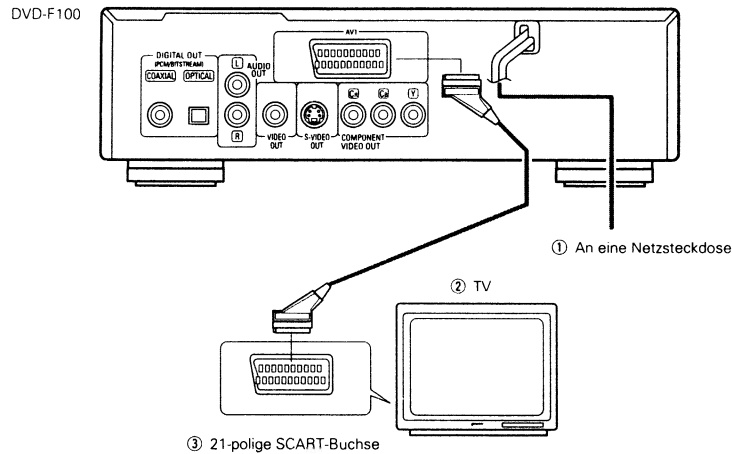

**HINWEISE:**

- Stellen Sie den "AUDIO-AUSGANG" in "AUDIO-OPTIONEN" in "EINSTELLUNGEN" auf "ANALOG" (Siehe Seite 67)
- Stellen Sie "FARBFERNSEHNORM" in "VIDEO-OPTIONEN" in "EINSTELLUNGEN" entsprechen des von Ihnen verwendeten TV-Videoformates ein. Wenn das Fernsehgerät PAL-formatiert ist, wählen Sie PAL (Siehe Seite 65.)
- Einige Discs beinhalten Kopierverbotsignale. Wenn derartige Discs über einen VCR abgespielt werden, kann das Kopierverbotsystem Bildstörungen verursachen

**(5) Anschluss an einen MD-Recorder (DMD-F100)**

- Stellen Sie die "AUDIO-AUSGANG"-Standard-Einstellung wie nachfolgend gezeigt ein (Siehe Seite 67.)
  - "AUDIO-AUSGANG" → "DIGITAL/PCM"
  - "96KHZ LPCM" → "EIN"
- Die Wiedergabe von DVDs mit falschen Einstellungen kann Geräusche verursachen, die sowohl Ihr Gehör als auch die Lautsprecher schädigen können
- Stellen Sie "FARBFERNSEHNORM" in "VIDEO-OPTIONEN" in "EINSTELLUNGEN" entsprechen des von Ihnen verwendeten TV-Videoformates ein. Wenn das Fernsehgerät PAL-formatiert ist, wählen Sie PAL. (Siehe Seite 65.)

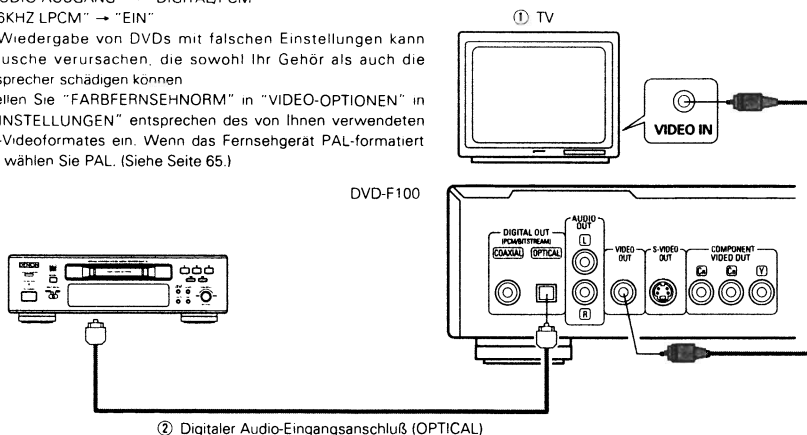

**(4) Connexion sur une télévision avec une borne SCART (Pour le modèle Européen seulement)**

- Utiliser un câble SCART (péritel) à 21 broches disponible dans le commerce pour brancher la borne SCART (péritel) à 21 broches de la télévision sur la borne SCART à 21 broches du DVD - F100 (AV 1)

- Vers la prise secteur
- TV
- Borne SCART (péritel) à 21 broches

**REMARQUES:**

- Régler le "SORTIE AUDIO" dans "INSTALLATION AUDIO" dans "INSTALLATION" en réglant "ANALOGIQUE". (Voir à la page 67.)
- Régler le "TYPE DE TV" dans "INSTALLATION VIDEO" dans "INSTALLATION" en fonction du format de votre vidéo. Lorsque la télévision est formée en PAL, régler à PAL. (Voir à la page 65.)
- Certains disques comportent des signaux d'interdiction à la copie. Si ces signaux passent par un magnétoscope ils risquent de provoquer des déformations de l'image

**(4) Collegamento ad un televisore dotato di un terminale SCART da 21 perni (Solo per modelli europei)**

- Usate il cavo SCART da 21 perni, venduto separatamente, per collegare il terminale SCART da 21 perni del televisore al terminale SCART da 21 perni del DVD-F100 (AV1).

- Alla presa di alimentazione
- Televisore
- Terminale SCART da 21 perni

**NOTE:**

- Impostate "AUDIO OUTPUT" del menù "AUDIO SETUP" in "SETUP" scegliendo "ANALOG" (si veda pagina 67).
- Impostate "TV TYPE" su "VIDEO SETUP" nel menù "SETUP" in relazione al formato video del vostro televisore. Se il vostro televisore è in formato PAL, impostate su PAL (si veda pagina 65).
- Alcuni dischi contengono segnali di inibizione della copia. Durante la riproduzione di questi dischi tramite un VCR, il sistema di divieto può provocare alcuni disturbi di immagine

**(5) Connecting to an MD recorder (DMD-F100)**

- Modifier les réglages par défaut de "SORTIE AUDIO" comme suit. (Voir page 67.)
  - "SORTIE AUDIO" → "DIG./PCM"
  - "SÉLECTIONNER LPCM" → "OUI"
- Le fait de lire des DVD avec des réglages incorrects peut produire des bruits qui pourraient blesser les oreilles ou endommager les haut-parleurs.
- Régler le "TYPE DE TV" dans "INSTALLATION VIDEO" dans "INSTALLATION" en fonction du format de votre vidéo. Lorsque la télévision est formée en PAL, régler à PAL. (Voir à la page 65.)

- TV
- Connecteur d'entrée audio numérique (OPTICAL)

**(5) Collegamento ad un lettore MD (DMD-F100)**

- Impostate l'impostazione default "AUDIO OUTPUT" nel seguente modo. (Vedi pagina 67.)
  - "AUDIO OUTPUT" → "DIG./PCM"
  - "LPCM SELECT" → "ON"
- La riproduzione dei DVD con un'impostazione errata può generare del rumore che può causare danni alle vostre orecchie o agli altoparlanti.
- Impostate "TV TYPE" su "VIDEO SETUP" nel menù "SETUP" in relazione al formato video del vostro televisore. Se il vostro televisore è in formato PAL, impostate su PAL (si veda pagina 65).

- Televisore
- Connettore di ingresso audio digitale (OPTICAL)

## 5 BEZEICHNUNG DER TEILE UND DEREN FUNKTIONEN

## (1) Vorderseite

- 1 **Netzta**te (POWER)
  - Drücken Sie diese Taste einmal, um das Gerät einzuschalten.
  - Drücken Sie die Taste noch einmal auf die "OFF"-Position, um das Gerät auszuschalten.
  - Setzen Sie das eingeschaltete Gerät durch Betätigung der sich auf der Fernbedienung befindlichen POWER-Taste in den Standby-Modus.
  - Schalten Sie das Gerät vom Standby-Modus aus durch Betätigung der sich auf der Fernbedienung befindlichen POWER-Taste ein.
- 2 **Fernbedienungssensor**
- 3 **Öffnen-/Schließen-Taste (▲)**
  - Drücken Sie diese Taste zum Öffnen und Schließen des Disc-Faches.
- 4 **Disc-Fach**
  - Legen Sie hier die Discs ein.
  - Sie zum Öffnen und Schließen des Disc-Faches die OPEN/CLOSE-Taste 3.
  - Das Disc-Fach wird auch bei Betätigung der PLAY-Taste 5 geschlossen.
- 5 **Wiedergabetaste (▶)**
  - Drücken Sie diese Taste zum Starten der Wiedergabe.
- 6 **Standbild-/Pausetaste (⏸)**
  - Drücken Sie diese Taste für die zeitweilige Unterbrechung des Bildes oder der Musik sowie für die Bild-für-Bild-Wiedergabe.
- 7 **Stopptaste (■)**
  - Drücken Sie diese Tasten zum Stoppen der Disc.
- 8 **Netzanzeige**
  - Diese Anzeige leuchtet, wenn das Gerät eingeschaltet ist und sich im Standby-Modus befindet.
- 9 **Display**
  - Auf diesem Display werden Informationen über die derzeit wiedergegebene Disc angezeigt.
- 10 **Sprungtaste (I◀◀)**
  - Drücken Sie diese Taste, um an den Anfang des gegenwärtig wiedergegebenen Titels (oder Kapitels) zu gelangen.
  - Drücken Sie die Taste noch einmal, um an den Anfang des vorherigen Titels (oder Kapitels) zu gelangen.
- 11 **Zeitlupen-/Suchlauftaste (◀◀)**
  - Mit dieser Taste können Sie den Modus für die Zeitlupenwiedergabe einstellen und den Rückwärtsschlauf starten.
  - Wenn sie gleichzeitig mit der "▶▶" Langsam/Suchtaste 10 gedrückt wird, kann der Audioausgang eingestellt werden.
- 12 **Zeitlupen-/Suchlauftaste (▶▶)**
  - Mit dieser Taste können Sie den Modus für die Zeitlupenwiedergabe einstellen und den Vorwärtsschlauf starten.
  - Wenn sie gleichzeitig mit der "◀◀" Langsam/Suchtaste 11 gedrückt wird, kann der Audioausgang eingestellt werden.
- 13 **Sprungtaste (▶▶I)**
  - Drücken Sie diese Taste, um an den Anfang des nächsten Titels (oder Kapitels) zu springen.

## 5 NOMS DES COMPOSANTS ET FONCTIONS

## (1) Panneau avant

- 1 **Touche d'alimentation**
  - Appuyer une fois sur ce touche pour mettre l'appareil en marche.
  - Appuyer une nouvelle fois sur ce touche pour le mettre en position Arrêt "OFF" et arrêter l'appareil.
  - Appuyer sur la touche Alimentation (POWER) de la télécommande pour passer en mode veille pendant que l'appareil est en marche.
  - Remettre l'appareil en marche à partir du mode veille en appuyant sur la touche Alimentation (POWER) de la télécommande.
- 2 **Capteur de la télécommande**
- 3 **Touche d'ouverture/fermeture (▲)**
  - Appuyer sur ce touche pour ouvrir et fermer le tiroir du disque.
- 4 **Tiroir de disque**
  - Charger les disques dans ce tiroir.
  - Appuyer sur la touche ouverture/fermeture (OPEN/CLOSE) 3 pour ouvrir et fermer le tiroir de disque.
  - Le tiroir de disque se referme quand on appuie sur la touche de lecture (PLAY) 5.
- 5 **Touche de lecture (▶)**
  - Appuyer sur ce touche pour commencer la lecture du disque.
- 6 **Touche d'arrêt sur image/pause (⏸)**
  - Appuyez sur cette touche pour arrêter momentanément les images ou la musique et lire les images cadre par cadre (image par image).
- 7 **Touche d'arrêt (■)**
  - Appuyer sur ce touche pour arrêter la lecture du disque.
- 8 **Indicateur de marche**
  - Cet indicateur s'allume quand l'appareil est en marche ou en mode veille.
- 9 **Affichage**
  - Les informations du disque en cours de lecture y sont affichées.
- 10 **Touche de saut (I◀◀)**
  - Appuyer sur ce touche pour reprendre le début de la piste (ou du chapitre) en cours de lecture.
  - Appuyer de nouveau sur ce touche pour reprendre le début de la piste (ou du chapitre) précédente.
- 11 **Touche de ralenti/recherche (◀◀)**
  - Appuyez sur cette touche pour régler le mode lecture lente et pour effectuer une recherche en arrière.
  - En l'appuyant en même temps que "▶▶" les touches slow/search 10, la sortie audio peut être réglée.
- 12 **Touche de ralenti/recherche (▶▶)**
  - Appuyez sur cette touche pour régler le mode lecture lente et pour effectuer une recherche en avant.
  - En l'appuyant en même temps que "◀◀" les touches slow/search 11, la sortie audio peut être réglée.
- 13 **Touche de saut (▶▶I)**
  - Appuyer sur ce touche pour atteindre le début de la prochaine piste (ou du prochain chapitre).

## 5 NOMI E FUNZIONI DELLE PARTI

## (1) Pannello anteriore

- 1 **Tasto di accensione (POWER)**
  - Premete questo tasto una volta per accendere la corrente.
  - Premete lo stesso tasto nuovamente nella posizione "OFF" per spegnere la corrente.
  - Impostate il modo di attesa premendo il tasto POWER sul telecomando quando la corrente è accesa.
  - Accendete la corrente nel modo di attesa premendo il tasto POWER sul telecomando.
- 2 **Schermo di controllo a distanza**
- 3 **Tasto di apertura/chiusura (▲)**
  - Premete questo tasto per aprire e chiudere il piatto portadischi.
- 4 **Piatto portadischi**
  - Inserite i dischi qui.
  - Premete il tasto OPEN/CLOSE 3 per aprire e chiudere il piatto portadischi.
  - Il piatto portadischi si chiude anche quando si preme il tasto PLAY 5.
- 5 **Tasto di riproduzione (▶)**
  - Premete questo tasto per riprodurre il disco.
- 6 **Tasto di fermo immagine/pausa (⏸)**
  - Premete questo tasto per fermare temporaneamente le immagini o la musica e per riprodurre le immagini una per volta.
- 7 **Tasto di arresto (■)**
  - Premete questo tasto per fermare il disco.
- 8 **Indicatore di accensione**
  - Questo indicatore si illumina quando la corrente è accesa o quando è attivato il modo di attesa.
- 9 **Display**
  - Appaiono sul display le informazioni sul disco in fase di riproduzione.
- 10 **Tasto di salto (I◀◀)**
  - Premete questo tasto per ritornare all'inizio del brano (o della sezione) in fase di riproduzione.
  - Premete lo stesso nuovamente per ritornare all'inizio del brano (o della sezione) precedente.
- 11 **Tasto di moviola/ricerca (◀◀)**
  - Premete questo tasto per impostare il modo di riproduzione a moviola e per effettuare una ricerca all'indietro.
  - Quando si preme allo stesso tempo il tasto "▶▶" slow/search 10, si può impostare l'uscita audio.
- 12 **Tasto di moviola/ricerca (▶▶)**
  - Premete questo tasto per impostare il modo di riproduzione a moviola e per effettuare una ricerca in avanti.
  - Quando si preme allo stesso tempo il tasto "◀◀" slow/search 11, si può impostare l'uscita audio.
- 13 **Tasto di salto (▶▶I)**
  - Premete questo tasto per avanzare all'inizio del brano (o della sezione) che segue.

## (2) Rückseite

- 14 Digitale Audio-Ausgangsklemme (COAXIAL)**
- Benutzen Sie für den Anschluss das mitgelieferte Anschlusskabel (Koaxial)
  - Von dieser Klemme werden digitale Daten ausgegeben
- 15 Digitale Audio-Ausgangsklemme (OPTICAL)**
- Benutzen Sie für den Anschluss ein Lichtleitfaserkabel (im Fachhandel erhältlich)
  - Von dieser Klemme werden digitale Daten ausgegeben.
- 16 Audio-Ausgangsklemmen (AUDIO OUT)**
- Benutzen Sie für den Anschluss das mitgelieferte Audio-Kabel
- 17 Video-Ausgangsklemmen (VIDEO OUT)**
- Benutzen Sie für den Anschluss das mitgelieferte Anschlusskabel (Video)
- 18 S-Video-Ausgangsklemmen (S-VIDEO OUT)**
- Benutzen Sie für den Anschluss ein S-Video-Anschlusskabel (im Fachhandel erhältlich)
- 19 Komponenten-Video-Ausgangsklemmen (COMPONENT)**
- Benutzen Sie für den Anschluss Videokabel (im Fachhandel erhältlich)
- 20 21-pol. SCART-Buchse (nur für europäisches Modell)**
- Führen Sie den Anschluss mit einem 21-pol. SCART-Kabel (im Handel erhältlich) aus.

## (3) Display

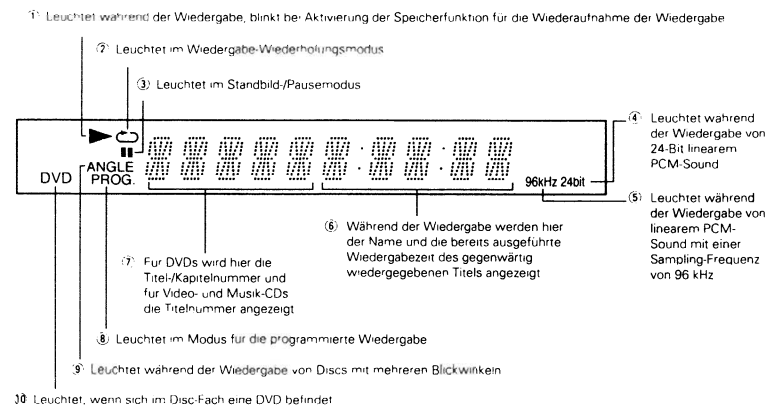

## (2) Panneau arrière

- 14 Le connecteur de sortie audio numérique (COAXIAL)**
- Connecter en utilisant un câble de connexion (coaxial) fourni avec l'appareil
  - Des données numériques passent par ce connecteur
- 15 Le connecteur de sortie audio numérique (OPTICAL)**
- Connecter en utilisant un câble à fibre optique disponible dans le commerce
  - Des données numériques passent par ce connecteur
- 16 Connecteurs de sortie audio (AUDIO OUT)**
- Connecter en utilisant le câble audio fourni avec l'appareil.
- 17 Connecteurs de sortie vidéo (VIDEO OUT)**
- Connecter en utilisant un câble de connexion (Vidéo) fourni avec l'appareil
- 18 Les connecteurs de sortie de la S-Vidéo (S-VIDEO OUT)**
- Connecter en utilisant un câble S-Vidéo (disponible dans le commerce)
- 19 Connecteurs de sortie vidéo d'un élément externe (COMPONENT)**
- Connecter en utilisant des câbles vidéo disponibles dans le commerce
- 20 Terminal SCART 21-pin (Pour le modèle d'Europe seulement)**
- Connecté en utilisant un câble SCART 21-pin (disponible en magasin.)

## (3) Affichage

- 1 S'allume pendant la lecture, clignote quand une fonction de lecture mémorisée est activée.
- 2 S'allume en mode répétition de lecture.
- 3 S'allume dans le mode still/pause (image fixe/pause).
- 4 S'allume pendant la lecture de son PCM 24 bit linéaire.
- 5 S'allume pendant la lecture de son PCM linéaire à fréquence d'échantillonnage de 96 kHz
- 6 Affiche le titre et le temps écoulé de la piste pendant la lecture.
- 7 Affiche le titre/chapitre des DVD, le numéro de piste des vidéos et CD musicaux.
- 8 S'allume en mode lecture programmée
- 9 S'allume pendant la lecture de disque proposant différents angles de vue.
- 10 S'allume quand un DVD est chargé dans le tiroir de disque

## (2) Pannello posteriore

- 14 Connettore di uscita audio digitale (COAXIAL)**
- Vanno collegati usando il cavo di collegamento (coassiale) in dotazione
  - I dati digitali vengono emessi da questo connettore
- 15 Connettore di uscita audio digitale (OPTICAL)**
- Effettuate il collegamento usando un cavo di fibre ottiche (Venduto separatamente).
  - I dati digitali vengono emessi da questo connettore.
- 16 Connettori di uscita audio (AUDIO OUT)**
- Vanno collegati usando il cavo audio in dotazione
- 17 Connettori di uscita video (VIDEO OUT)**
- Vanno collegati usando il cavo di collegamento (video) in dotazione.
- 18 Connettori di uscita S-Video (S-VIDEO OUT)**
- Vanno collegati usando un cavo di connessione s-video (Venduto separatamente).
- 19 Connettori di uscita video del componente (COMPONENT)**
- Effettuate il collegamento usando dei cavi video (Venduto separatamente)
- 20 Terminale SCART a 21 pin (solo per modelli europei)**
- Eseguite il collegamento con un cavo SCART a 21 pin (acquistabile nei negozi).

## (3) Display

- 1 Si illumina durante la riproduzione, lampeggia quando si attiva la funzione di ripresa della riproduzione dalla memoria
- 2 Si illumina nel modo di riproduzione ripetuta
- 3 Si illumina nel modo di fermo immagine/pausa
- 4 Si illumina durante la riproduzione del suono PCM lineare 24 bit.
- 5 Si illumina durante la riproduzione del suono PCM lineare con una frequenza di campionatura di 96 kHz
- 6 Il titolo e il tempo trascorso del brano appaiono qui durante la riproduzione.
- 7 Il numero del titolo/sezione appare qui per i DVD, il numero del brano appare per i CD video e musicali
- 8 Si illumina nel modo di riproduzione programmata
- 9 Si illumina durante la riproduzione di dischi ad angoli multipli.
- 10 Si illumina quando si inserisce un DVD sul piatto portadischi



## 6 FERNBEDIENUNG

- Der DVD-F100 kann mit Hilfe des mitgelieferten Fernbedienungs (RC-543) bequem aus dem Sessel bedient werden.

### (1) Einlegen der Batterien

- Entfernen Sie die sich auf der Rückseite des Fernbedienungs befindliche Abdeckung.
- Legen Sie die beiden R6P/AA-Batterien entsprechend der Markierungen in das Batteriefach ein.
- Setzen Sie die Abdeckung wieder auf.

#### Vorsichtsmaßnahmen zu Batterien

- Verwenden Sie in diesem Fernbedienung R6P/AA-Batterien
- Tauschen Sie die Batterien ca. einmal im Jahr aus, wobei der Zeitpunkt, an dem ein Austausch der Batterien erforderlich ist, von der Häufigkeit der Fernbedienung-Benutzung abhängt.
- Wenn der Betrieb mit dem Fernbedienung selbst aus kurzer Entfernung nicht möglich ist, müssen die Batterien auch dann ausgetauscht werden, wenn sie weniger als ein Jahr in Benutzung sind
- Die beiliegende Batterie ist ausschließlich für den Testbetrieb vorgesehen. Tauschen Sie diese so bald wie möglich gegen eine neue Batterie aus.
- Achten Sie beim Einlegen der Batterien auf die richtige Ausrichtung der im Batteriefach aufgeführten  $\oplus$ - und  $\ominus$ -Polaritäten.
- Um Beschädigungen und Auslaufen von Batterieflüssigkeit zu vermeiden:
  - Verwenden Sie niemals eine alte und eine neue Batterie zusammen.
  - Verwenden Sie nicht zwei Batterien unterschiedlichen Typs
  - Schließen Sie Batterien nicht kurz, zerlegen und erhitzen Sie sie nicht und werfen Sie sie auch nicht in offenes Feuer
- Nehmen Sie die Batterien aus dem Batteriefach heraus, wenn sie beabsichtigen, das Fernbedienung über einen längeren Zeitraum hinweg nicht zu benutzen
- Sollte einmal Batterieflüssigkeit auslaufen, reinigen Sie das Batteriefach sofort und legen Sie neue Batterien ein

### (2) Benutzung des Fernbedienungs

- Richten Sie das Fernbedienung während des Betriebes -wie im Diagramm gezeigt - auf den Fernbedienungssensor
- Die Reichweite des Fernbedienungs beträgt aus gerader Entfernung ca. 7 Meter, verringert sich jedoch, wenn Hindernisse im Weg sind oder das Fernbedienung nicht direkt auf den Fernbedienungssensor gerichtet wird.
- Das Fernbedienung kann in einem horizontalen Winkel von bis zu 30° zum Fernbedienungssensor betrieben werden.

#### HINWEISE:

- Der Betrieb des Fernbedienungs ist möglicherweise schwierig, wenn der Fernbedienungssensor direktem Sonnenlicht oder starkem Kunstlicht ausgesetzt ist
- Drücken Sie niemals Tasten am Hauptgerät und auf dem Fernbedienung gleichzeitig, da dies Fehlfunktionen zur Folge hätte.

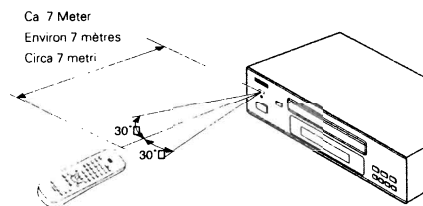
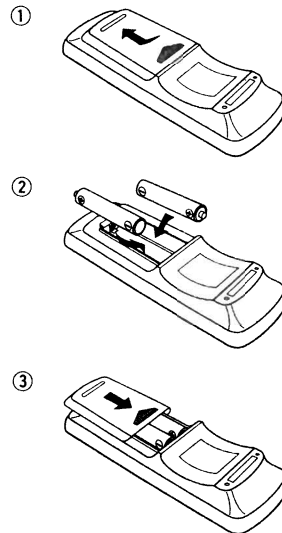

## 6 TELECOMMANDE

- Le DVD-F100 peut être commandé à distance à l'aide de la télécommande fournie avec l'appareil (RC-543)

### (1) Insertion des piles

- Enlever la trappe à l'arrière de la télécommande.
- Placer deux piles R6P/AA dans le compartiment dans le sens indiqué par les marques
- Refermer la trappe.

#### Précautions à prendre avec les piles

- N'utiliser que des piles R6P/AA dans cette télécommande.
- Remplacer les piles quand cela est nécessaire et au moins une fois par an.
- Si la télécommande ne fonctionne pas à proximité de l'appareil, remplacer les piles par des neuves, même si moins d'une année s'est écoulée.
- La pile fournie ne sert que pour la vérification du fonctionnement. La remplacer par une neuve le plus tôt possible.
- Lors de l'insertion des piles, prendre garde de les remettre dans le bon sens indiqué par les signes  $\oplus$  et  $\ominus$  à l'intérieur du compartiment des piles de la télécommande
- Pour éviter les problèmes ou les fuites de liquide de pile:
  - Ne pas utiliser de pile neuve avec une vieille.
  - Ne pas mélanger différents types de piles.
  - Ne pas court-circuiter, démonter, chauffer ou jeter les piles dans des flammes.
- Enlever les piles si la télécommande ne va pas être utilisée pendant une longue période de temps.
- Si les piles ont fui, essayer soigneusement l'intérieur du compartiment des piles et en installer de nouvelles

### (2) Utilisation de la télécommande

- Lors de l'utilisation de la télécommande, la diriger vers le capteur indiqué sur le schéma.
- La télécommande peut être utilisée à une distance d'environ 7 mètres sans obstacle. Cependant, cette distance sera plus courte, s'il y a un obstacle ou si la télécommande n'est pas pointée directement vers le capteur
- La télécommande peut être utilisée à un angle horizontal allant jusqu'à 30° par rapport au capteur

#### REMARQUES:

- La télécommande risque de ne pas fonctionner correctement si le capteur est exposé au soleil ou à une source de lumière puissante
- Ne pas appuyer en même temps sur les touches de l'appareil et sur les touches de la télécommande, cela risque de provoquer des défauts de fonctionnement

## 6 TELECOMANDO

- Il DVD-F100 può essere controllato a distanza utilizzando il telecomando (RC-543)

### (1) Inserimento delle batterie

- Togliete il coperchio sul retro del telecomando
- Inserite due batterie R6P/AA nel vano batterie rispettando le polarità
- Chiudete il coperchio

#### Precauzioni per le batterie

- Utilizzate esclusivamente batterie R6P/AA.
- Sostituite le batterie dopo circa un anno, a seconda della frequenza di utilizzo del telecomando.
- Se il telecomando non funziona a breve distanza dall'unità principale, sostituite le batterie anche se non è trascorso un anno
- La batteria inclusa è solo per verificare il funzionamento. Sostituitela con una nuova batteria prima possibile
- Inserite le batterie nelle direzioni corrette, rispettando i simboli  $\oplus$  e  $\ominus$  nel vano batterie del telecomando
- Per prevenire danni o perdite di liquido
  - Non utilizzate una batteria nuova insieme ad una batteria vecchia.
  - Non utilizzate due tipi di batterie differenti
  - Non cortocircuitate, smontate, riscaldate o gettate le batterie nel fuoco.
- Togliete le batterie se prevedete di non utilizzare il telecomando per un periodo prolungato.
- In caso di perdite dalle batterie, rimuovete accuratamente il liquido dal vano batterie ed inserite nuove batterie.

### (2) Utilizzo del telecomando

- Puntate il telecomando come indicato in figura
- Il telecomando può essere utilizzato ad una distanza di circa 7 metri. Questa distanza può essere minore qualora vi siano oggetti tra il telecomando e l'unità principale oppure se il telecomando non viene puntato direttamente verso il sensore del telecomando
- Il telecomando può essere utilizzato ad un'inclinazione max di 30° rispetto al sensore del telecomando

#### NOTE:

- Se il sensore del telecomando è stato esposto alla luce solare diretta oppure ad un'intensa luce artificiale, il telecomando può risultare difficile da utilizzare
- Non premete contemporaneamente i tasti sul telecomando e sull'unità principale. In caso contrario possono insorgere anomalie

## (3) Bezeichnung und Funktionen der Fernbedienungstasten

### 1 Netztaaste (POWER)

Schalten Sie mit dieser Taste das Gerat und den Standby-Betrieb ein

### 2 Nummerntaste

Geben Sie mit diesen Tasten Nummern ein  
Benutzen Sie zur Eingabe der 10 und hohen Zahlen die +10-Taste

Beispiel Eingabe von 25

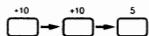

### 3 Sprungtaaste (SKIP)

### 4 Stoppaaste (STOP)

### 5 Titeltaaste (TITLE)

### 6 Cursor-Tasten/Wahltaaste (Cursor/SELECT)

Betatigen Sie fur die Auswahl in vertikaler Richtung die ▲ und ▼ Tasten.

Betatigen Sie fur die Auswahl in horizontaler Richtung die Tasten ◀ und ▶

Drucken Sie die SELECT-Taste, um die mit den Cursor-Tasten angewahlte Funktion zu aktivieren.

### 7 Display-Taste (DISPLAY)

Drucken Sie diese Taste, um das ON-SCREEN-Display anzuzeigen zu lassen.

### 8 Untertitel-Taste (SUBTITLE)

Drucken Sie diese Taste zum Umschalten der DVD-Untertitel-Sprache

### 9 Audio-Taste (AUDIO)

Drucken Sie diese Taste bei der Benutzung von DVDs zum Umschalten der Audio-Sprache und bei der Benutzung von Video-CDs zum Umschalten des Kanals zwischen "LR", "L" und "R"

### 10 Einrichtungstaste (SET UP)

### 11 Wiederholungstaste (REPEAT)

Drucken Sie diese Taste, um die Wiedergabe der Titel zu wiederholen

### 12 NTSC/PAL-Taste (NTSC/PAL)

Drucken Sie diese Taste zum andern des Video-Ausgangsformates

### 13 offnen-/Schlieen-Taste (OPEN/CLOSE)

### 14 Loschtaste (CLEAR)

Drucken Sie diese Taste zum Loschen eingegebener Nummern

### 15 Zeitlupe-/Suchlauftaste (SLOW/SEARCH)

### 16 Wiedergabetaste (PLAY)

### 17 Standbild-/Pausetaaste (STILL/PAUSE)

### 18 Men-Taste (MENU)

### 19 Rcktaaste (RETURN)

Drucken Sie diese Taste zum Zurckkehren auf den zuvor angezeigten Menschirm

### 20 Winkeltaaste (ANGLE)

Drucken Sie diese Taste zum Verandern des Blickwinkels

### 21 Programm-/Direktaaste (PROG/DIRECT)

Drucken Sie diese Taste zum Umschalten zwischen normaler und programmierter Wiedergabe.

### 22 Abruftaaste (CALL)

Drucken Sie diese Taste zur berprfung der Programminhalte

### 23 Zufallswiedergabetaste (RANDOM)

Drucken Sie diese Taste, um die Titel auf der Video- oder Musik-CD in zufallsgesteuerter Reihenfolge wiederzugeben

### 24 A-B-Wiederholungstaste (A-B REPEAT)

Drucken Sie diese Taste fur die Wiederholung der Wiedergabe eines festgelegten Abschnittes zwischen zwei Punkten

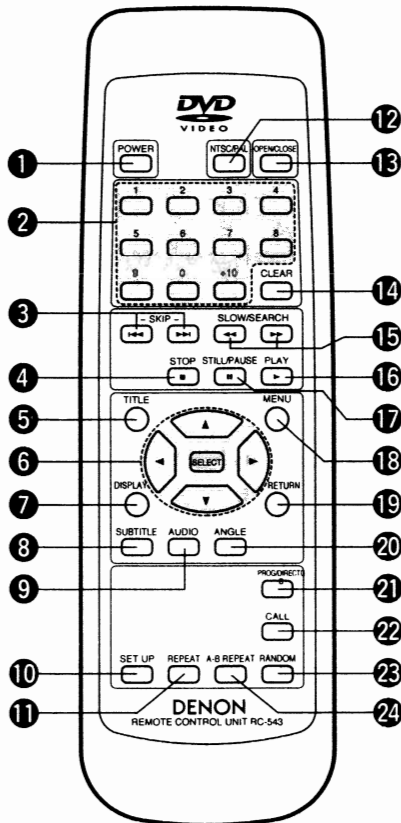

## (3) Noms et fonctions de touche de la tlecommande

### 1 Touche d'alimentation (POWER)

Appuyer sur cette touche pour mettre en marche ou en veille.

### 2 Touche numrotes

Utiliser ces touches pour entrer des nombres.  
Utiliser la touche +10 pour entrer des dizaines ou plus  
Exemple: Entrer 25

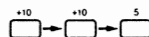

### 3 Touches de saut (SKIP)

### 4 Touche d'arrt (STOP)

### 5 Touche de titre (TITLE)

### 6 Touches de curseurs/touche slection (SELECT)

Utiliser les touches ▲ et ▼ pour slectionner dans le sens vertical.

Utiliser les touches ◀ et ▶ pour slectionner dans le sens horizontal.

Appuyer sur la touche de slection (SELECT) pour slectionner le paramtre slectionn avec les touches curseurs.

### 7 Touche d'affichage (DISPLAY)

Appuyer sur cette touche pour afficher le ON-SCREEN

### 8 Touche de sous-titre (SUBTITLE)

Appuyer sur cette touche pour changer la langue des sous-titres du DVD.

### 9 Touche d'audio (AUDIO)

Pour les DVD, appuyer sur cette touche pour changer la langue audio. Pour les CD vido, appuyer sur cette touche pour commuter le canal entre "LR", "L" et "R"

### 10 Touche de configuration (SET UP)

### 11 Touche Lecture  rptition (REPEAT)

Appuyer sur celle-ci pour une lecture de plages rptitive.

### 12 Touche NTSC/PAL (NTSC/PAL)

Utiliser ceci pour changer le format de sortie vido de l'appareil (NTSC/PAL).

### 13 Touche d'ouverture/fermeture (OPEN/CLOSE)

### 14 Touche d'annuler (CLEAR)

Appuyer sur cette touche pour annuler les nombres entrs.

### 15 Touche de ralenti/recherche (SLOW/SEARCH)

### 16 Touche de lecture (PLAY)

### 17 Touche d'arrt sur image/ pause (STILL/PAUSE)

### 18 Touche de menu (MENU)

### 19 Touche de retour (RETURN)

Appuyer sur cette touche pour revenir  l'cran menu prcdent.

### 20 Touche d'angle (ANGLE)

Appuyer sur cette touche pour modifier l'angle.

### 21 Touche PROG/DIRECT (PROG/DIRECT)

Appuyer sur cette touche pour basculer du mode de lecture normale au mode de lecture programme.

### 22 Touche CALL (CALL)

Appuyez sur ceci pour vrifier le contenu du programme

### 23 Touche de lecture alatoire (RANDOM)

Appuyer sur celle-ci pour une lecture de plages alatoire sur le vido ou le disque.

### 24 Touche de lecture  rptition A-B (A-B REPEAT)

Utiliser cette touche pour rpter des sections entre deux points spcifiques.

## (3) Nomenclatura e funzionamento dei tasti del telecomando

### 1 Tasto di accensione (POWER)

Premete questo tasto per commutare tra l'accensione e l'attesa accensione.

### 2 Tasti numerici

Usate questi tasti per inserire dei numeri  
Usate il tasto +10 per inserire i numeri da 10 in poi  
Esempio inserimento del numero 25

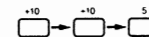

### 3 Tasto di salto (SKIP)

### 4 Tasto di arresto (STOP)

### 5 Tasto del titolo (TITLE)

### 6 Tasto del cursore/selezione (Cursor/SELECT)

Usate i tasti ▲ e ▼ per una selezione nella direzione verticale.

Usate i tasti ◀ e ▶ per effettuare una selezione nella direzione orizzontale.

Premete il tasto SELECT per selezionare la voce selezionata con i tasti del cursore.

### 7 Tasto del display (DISPLAY)

Premete questo tasto per visualizzare il display sullo schermo.

### 8 Tasto dei sottotitoli (SUBTITLE)

Premete questo tasto per commutare la lingua dei sottotitoli del DVD.

### 9 Tasto AUDIO (AUDIO)

Per i DVD, dovete premere questo tasto per commutare la lingua audio. Per i CD video, premete questo tasto per commutare tra i canali "LR" (sinistro e destro), "L" (sinistro) e "R" (destro).

### 10 Tasto di impostazione (SET UP)

### 11 Tasto di ripetizione (REPEAT)

Premere questo tasto per riprodurre brani ripetutamente.

### 12 Tasto NTSC/PAL (NTSC/PAL)

Usate questo tasto per commutare il formato di uscita video dell'unit (NTSC/PAL)

### 13 Tasto di apertura/chiusura (OPEN/CLOSE)

### 14 Tasto di cancellazione (CLEAR)

Premete questo tasto per cancellare i numeri inseriti

### 15 Tasto di moviola/ricerca (SLOW/SEARCH)

### 16 Tasto di riproduzione (PLAY)

### 17 Tasto di fermo immagine/pausa (STILL/PAUSE)

### 18 Tasto del men (MENU)

### 19 Tasto di ritorno (RETURN)

Premete questo tasto per ritornare allo schermo del men precedente

### 20 Tasto dell'angolo (ANGLE)

Premete questo tasto per commutare l'angolo.

### 21 Tasto di programmazione/effetto diretto (PROG/DIRECT)

Premete questo tasto per commutare tra la riproduzione normale e la riproduzione programmata.

### 22 Tasto di richiamo (CALL)

Premete questo tasto per controllare i contenuti del programma

### 23 Tasto di riproduzione casuale (RANDOM)

Premere questo tasto per riprodurre i brani o le immagini dei CD in ordine casuale

### 24 Tasto di ripetizione A-B (A-B REPEAT)

Usate questo tasto per ripetere le sezioni tra due punti specifici.

## DEUTSCH

### WICHTIGE INFORMATIONEN ZUR SYSTEMEINRICHTUNG

Diese Anlage verfügt über nachfolgend aufgeführte Voreinstellungen:

"DVD-DISC", "OSD-EINSTELLEN", "VIDEO-OPTIONEN", "AUDIO-OPTIONEN", "KINDERSICHERUNG", "SONST EINSTELLUNGEN"

Diese Voreinstellungen wurden vor dem Versand des Gerätes werkseitig ausgeführt. Wenn Sie diese Einstellungen entsprechend Ihres Verwendungszweckes ändern möchten, beziehen Sie sich bitte auf die Seiten 57 bis 74.

## 7 EINLEGEN VON DISCS

- Legen Sie die Discs mit der etikettierten (bedruckten) Seite nach oben zeigend ein.

### HINWEIS:

- Bewegen Sie den DVD-F100 nicht während der Disc-Wiedergabe, da dadurch die Disc zerkratzen könnte.

### (1) Öffnen und Schließen des Disc-Faches

- Schalten Sie das Gerät ein.
- Drücken Sie die OPEN/CLOSE-Taste.

### HINWEISE:

- Schalten Sie unbedingt das Gerät ein, bevor Sie das Disc-Fach öffnen oder schließen.
- Drücken Sie die Tasten nicht mit einem Bleistift o.ä.

### (2) Einlegen von Discs

- Nehmen Sie die Disc vorsichtig hoch, ohne dabei die Signalfäche zu berühren und halten Sie sie mit der etikettierten Seite nach oben.
- Legen Sie die Disc in das Disc-Fach ein, wenn dieses vollständig geöffnet ist.
- Legen Sie 12 cm in die äußere Disc-Führung (Abbildung 1) und 8 cm Discs in die innere Disc-Führung (Abbildung 2).
- Drücken Sie die OPEN/CLOSE-Taste. Die Disc wird automatisch geladen.
- Das Disc-Fach kann zum Laden einer Disc auch automatisch durch Betätigung der PLAY-Taste geschlossen werden.

### HINWEISE:

- Sollten Ihre Finger im Disc-Fach festkleben, bewahren Sie bitte die Ruhe und drücken Sie die OPEN/CLOSE-Taste.
- Drücken Sie das Disc-Fach nicht mit der Hand hinein, wenn das Gerät eingeschaltet ist. Dies könnte Beschädigungen verursachen.
- Legen Sie keine Fremdgegenstände in das Disc-Fach. Dies könnte Beschädigungen verursachen.



Abbildung 1 / Figure 1 / Figura 1



Abbildung 2 / Figure 2 / Figura 2

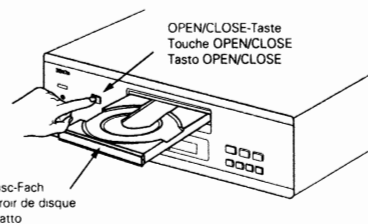
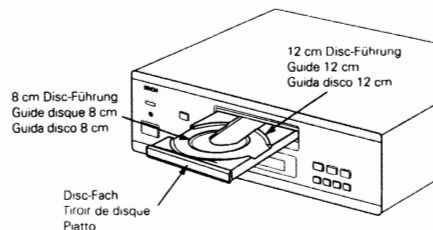

## FRANÇAIS

### INFORMATION IMPORTANTE de PARAMETRAGE

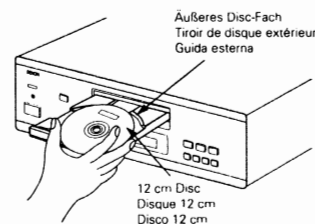
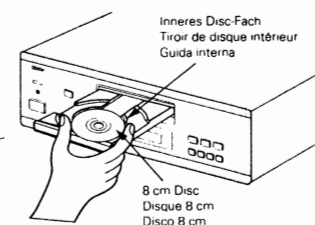
Cet appareil comporte les préréglages suivants : "INSTALLATION OSD", "INSTALLATION VIDEO", "INSTALLATION AUDIO", "INSTALLATION RESTRICTION", "AUTRES INSTALLATION"

Ces préréglages ont été effectués en usine. Pour modifier ces paramètres à votre convenance, reportez-vous aux pages 57 à 74.

## 7 CHARGEMENT DES DISQUES

- Placer les disques dans le tiroir, face imprimée (étiquette) vers le haut.

### REMARQUE:

- Ne pas déplacer le DVD-F100 lorsqu'un disque est en cours de lecture, car cela peut rayer le disque.

### (1) Ouverture et fermeture du tiroir de disque

- Mettre le lecteur en marche.
- Appuyer sur la touche ouverture/fermeture (OPEN/CLOSE).

### REMARQUES:

- Vérifier que le lecteur est mis sous tension avant d'ouvrir et de fermer le tiroir de disque.
- Ne pas appuyer sur la touche avec un crayon, etc.

### (2) Chargement des disques

- Manipuler le disque avec soin sans toucher la surface du signal et le tenir face imprimée vers le haut.
- Lorsque le tiroir de disque est complètement ouvert, placer le disque sur le plateau.
- Placer les disques 12 cm sur le guide plateau extérieur (Figure 1), les disques 8 cm sur le guide plateau intérieur (Figure 2).
- Appuyer sur la touche ouverture/fermeture (OPEN/CLOSE). Le disque est chargé automatiquement.
- Le tiroir de disque peut aussi être fermé automatiquement pour charger le disque en appuyant sur la touche de lecture (PLAY).

### REMARQUES:

- Si les doigts restent pris dans le tiroir de disque, ne pas s'affoler et appuyer sur la touche ouverture/fermeture (OPEN/CLOSE).
- Ne pas rentrer le tiroir de disque à la main lorsque le lecteur est hors tension, car cela risque de l'endommager.
- Ne pas placer d'objets étrangers sur le tiroir de disque, car cela risque de l'endommager.

## ITALIANO

### IMPORTANTI INFORMAZIONI SULL'IMPOSTAZIONE

Quest'unità è stata dotata delle seguenti preselezioni: "DISC SETUP", "OSD SETUP", "VIDEO SETUP", "AUDIO SETUP", "RATINGS SETUP", "OTHER SETUP".

Queste preselezioni sono state memorizzate in fabbrica. Se desiderate cambiare le preselezioni secondo il vostro gusto personale, fate riferimento alle pagine da 57 a 74.

## 7 INSERIMENTO DEI DISCHI

- Inserite i dischi sul piatto con il lato etichetta (stampato) verso l'alto.

### NOTA:

- Non spostate il DVD-F100 mentre la riproduzione è in corso. In caso contrario si può graffiare il disco.

### (1) Apertura e chiusura del piatto

- Accendete l'unità.
- Premete il tasto OPEN/CLOSE.

### NOTE:

- Prima di aprire e chiudere il piatto, accertatevi che il lettore sia acceso.
- Non utilizzate matite, ecc. per pre-ndere i tasti.

### (2) Inserimento dei dischi

- Solllevate il disco con cautela facendo attenzione a non toccare la superficie registrata e tenetelo con il lato etichetta verso l'alto.
- Apriete completamente il piatto, quindi inserite il disco.
- Inserite i dischi da 12 cm nella guida esterna (Figura 1) ed i dischi da 8 cm nella guida interna (Figura 2).
- Premete il tasto OPEN/CLOSE. Il disco viene caricato automaticamente.
- Il piatto può anche essere chiuso automaticamente premendo il tasto PLAY.

### NOTE:



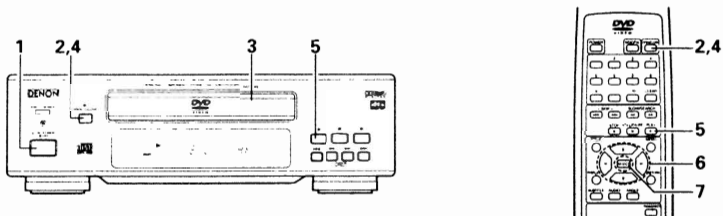

- Nel caso in cui le vostre dita rimangano incastrate nel piatto, mantenete la calma e premete il tasto OPEN/CLOSE.
- Non chiudete manualmente il piatto con il lettore spento, altrimenti si può danneggiare.
- Non posizionate corpi estranei sul piatto, altrimenti si può danneggiare.

**8 WIEDERGABE**

(1) Wiedergabe

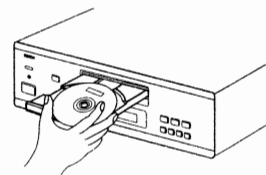

<b>1</b>	Schalten Sie das Gerät ein • Die Netzanzeige leuchtet und das Gerät wird mit Strom versorgt
<b>2</b>	Drücken Sie die OPEN/CLOSE-Taste, um das Disc-Fach zu öffnen
<b>3</b>	Legen Sie die Disc in das Disc-Fach ein.
<b>4</b>	Drücken Sie die OPEN/CLOSE-Taste • Das Disc-Fach schließen und die Disc wird in den Player geladen

<b>1</b>	 Hauptgerät Unité principale Unità principale
<b>2</b>	  Hauptgerät Unité principale Unità principale                 Fernbedienung Télécommande Telecomando
<b>3</b>	
<b>4</b>	  Hauptgerät Unité principale Unità principale                 Fernbedienung Télécommande Telecomando

**8 LECTURE**

(1) Lecture

<b>1</b>	Mettre sous tension • L'indicateur d'alimentation s'allume et la mise sous tension est activée
<b>2</b>	Appuyer sur la touche ouverture/fermeture (OPEN/CLOSE) pour ouvrir le tiroir de disque.
<b>3</b>	Placer le disque dans le tiroir de disque.
<b>4</b>	Appuyer sur la touche ouverture/fermeture (OPEN/CLOSE). • Le plateau de disque ferme et le disque est chargé dans le lecteur.

**8 RIPRODUZIONE**

(1) Riproduzione

<b>1</b>	Accendete la corrente. • Si illumina l'indicatore di accensione e la corrente si accende
<b>2</b>	Premete il tasto OPEN/CLOSE per aprire il piatto portadischi.
<b>3</b>	Posizionate il disco sul piatto portadischi
<b>4</b>	Premete il tasto OPEN/CLOSE. • Il piatto porta disco si chiude e il disco è caricato nel lettore.

# DEUTSCH

**5** Drücken Sie die PLAY (▶) Taste.

- Für viele interaktive DVDs und Video-CDs mit Wiedergabesteuerung erscheint ein Menüschirm. Wählen Sie die gewünschte Funktion in einem derartigen Fall wie in Schritt 6 beschrieben aus
- \* Interaktive DVDs sind DVDs mit mehreren Blickwinkeln, Geschichten usw

Beispiel Für DVDs mit Menüschirmen

TITLE MENÜ	
Banane	
Orange	Erdbeere
Pfirsich	Ananas

Beispiel Für Video-CDs mit Wiedergabesteuerung

1 Öffnen
2. 1. Bewegung
3. 2. Bewegung
4. 3. Bewegung
5. Beenden

**6** Wählen Sie die gewünschten Funktionen mit den Cursor-Tasten (▲, ▼, ◀ und ▶) an.

- Für einige Discs gibt es einen zweiten Menüschirm. Drücken Sie in einem derartigen Fall die Taste ▶▶, um den nächsten Menüschirm anzeigen zu lassen. (Beziehen Sie sich auf die Disc-Hülle).
- \* Bei der Benutzung von Video-CDs sind die Cursor-Tasten (▲, ▼, ◀ und ▶) außer Funktion. Bei Video-CDs werden die einzelnen Funktionen mit den Nummertasten angewählt.

**7** Drücken Sie die SELECT-Taste.

- Die gewünschte Funktion wird angewählt und die Wiedergabe beginnt.
- Während der Wiedergabe können Sie durch Betätigung der TITLE/MENU-Taste - abhängig von der jeweiligen Disc - zum Menüschirm zurückkehren
- Drücken Sie während der Wiedergabe einer Video-CD die STOP-Taste, um zum Menüschirm zurückzukehren

### HINWEISE:

- Wenn während der Bedienung der Tasten auf dem Fernsehschirm erscheint, ist der beabsichtigte Betrieb mit dem DVD-F100 oder der verwendeten Disc nicht möglich.
- Legen Sie die Disc in die Disc-Führung.
- Legen Sie immer nur eine Disc zur Zeit in das Disc-Fach ein
- Die Discs drehen sich weiter, während das Menü auf dem Fernsehschirm angezeigt wird

**5**



Hauptgerät  
Unité principale

Fernbedienung  
Télécommande

**6**

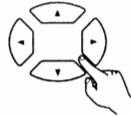

Fernbedienung  
Télécommande

Beispiel: Wenn "Apple" angewählt ist

TITLE MENÜ	
Banane	
Orange	Erdbeere
Pfirsich	Ananas

→

Apfel
-------

Exemple: Lorsque "Pomme" est sélectionné

MENU TITRE	
Banane	
Orange	Fraise
Pêche	Ananas

→

Pomme
-------

Esempio: Quando è stata selezionata la voce "Mela" is selected

MENU DEI TITOLI	
Banana	
Arancio	Fragola
Pesca	Ananas

→

Mela
------

**7**



Fernbedienung  
Télécommande

# FRANÇAIS

**5** Appuyer sur la touche de lecture (PLAY ▶)

- Pour un grand nombre de DVD et CD vidéo interactifs avec commande de lecture, un écran menu s'affiche. Dans ce cas, utiliser la procédure de l'étape 6 pour sélectionner le paramètre souhaité.
- \* Les DVD interactifs sont des DVD comprenant les angles multiples, histoires, etc

Exemple Pour les DVD avec des écrans menu

MENU TITRE	
Banane	
Orange	Fraise
Pêche	Ananas

Exemple Pour les CD vidéo avec commande de lecture

1 Ouverture
2. 1er mouvement
3. 2e mouvement
4. 3e mouvement
5. Final

**6** Utiliser les touches curseurs (▲, ▼, ◀ et ▶) pour sélectionner le paramètre souhaité

- Sur certains disques, il existe un deuxième écran menu. Si c'est le cas, appuyer sur la touche ▶▶ pour afficher l'écran menu suivant (Voir le boîtier du disque)
- \* Les touches curseurs (▲, ▼, ◀ et ▶) ne fonctionnent pas pour les CD vidéo. Utiliser les touches numérotées pour sélectionner le paramètre souhaité.

**7** Appuyer sur la touche de sélection (SELECT)

- La sélection est confirmée et la lecture commence.
- Certains disques DVD permettent de retourner à l'écran menu en appuyant sur la touche Titre/Menu (TITLE/MENU) pendant la lecture
- Appuyer sur la touche arrêt (STOP) pendant la lecture d'un CD vidéo pour revenir à l'écran menu

### REMARQUES:

- Si s'affiche sur l'écran TV pendant que les touches sont activés, cette opération n'est pas possible sur les DVD-F100 ou avec ce disque
- Placer le disque dans le guide
- Ne pas mettre plus d'un disque dans le tiroir.
- Le disque continue à tourner pendant que l'écran menu s'affiche sur l'écran TV

# ITALIANO

**5** Premete il tasto PLAY (▶)

- Per molti DVD interattivi e CD video con controllo di riproduzione appare uno schermo menu. In tal caso, usate la procedura della fase 6 per selezionare la voce desiderata
- \* I DVD interattivi sono dei DVD che includono degli angoli multipli, storie, ecc

Esempio Per i DVD con degli schermi menu

MENU DEI TITOLI	
Banana	
Arancio	Fragola
Pesca	Ananas

Esempio Per i CD video con controllo di riproduzione

1 Inizio
2 1° movimento
3 2° movimento
4 3° movimento
5 Fine

**6** Usate i tasti del cursore (▲, ▼, ◀ e ▶) per selezionare la voce desiderata.

- Per alcuni dischi esiste uno schermo menu secondario. In tal caso, premete il tasto ▶▶ per visualizzare lo schermo menu successivo (Fate riferimento alla custodia del disco).
- \* I tasti del cursore (▲, ▼, ◀ e ▶) non funzionano per i CD video. Usate i tasti numerici per selezionare la voce desiderata.

**7** Premete il tasto SELECT

- Viene selezionata la voce desiderata e ha inizio la riproduzione.
- Potete ritornare allo schermo del menu premendo il tasto TITLE/MENU durante la riproduzione del DVD, anche se questo dipende dal disco.
- Premete il tasto STOP durante la riproduzione di un CD video per ritornare allo schermo del menu

### NOTE:

- Se appare l'indicazione sullo schermo televisivo durante la pressione dei tasti, l'operazione in questione non è possibile nel DVD-F100 o nel disco
- Posizionate il disco nella guida del disco
- Non posizionate mai più di un disco sul piatto portadischi
- Il disco continua a girare mentre è visualizzato lo schermo del menu sullo schermo televisivo

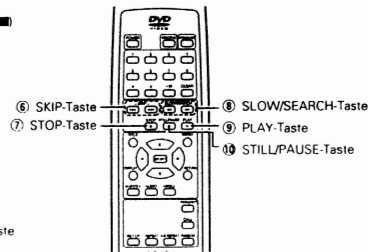
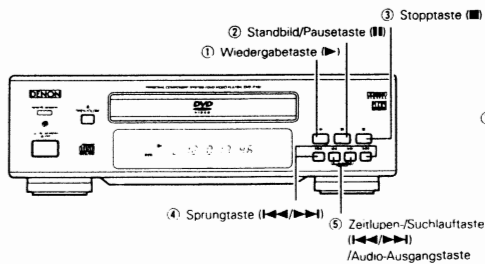

**(2) Beenden der Wiedergabe**

Drücken Sie während der Wiedergabe die STOP (■)-Taste am Hauptgerät oder auf der Fernbedienung.

Speicherfunktion für die Wiederaufnahme der Wiedergabe

- Bei Benutzung des DVD-F100s wird diese Position bei Betätigung der STOP (■)-Taste gespeichert. Zu diesem Zeitpunkt blinkt "▶" auf dem Display. (nur DVD)
- Wenn Sie nach Betätigung der STOP (■)-Taste die PLAY (▶)-Taste drücken, setzt die Wiedergabe an der Stelle wieder ein, an der Sie zuvor unterbrochen worden ist. (nur DVD)
- Die Speicherfunktion für die Wiederaufnahme der Wiedergabe wird entaktiviert, wenn das Disc-Fach geöffnet oder die STOP (■)-Taste ein zweites Mal gedrückt wird. (nur DVD)
- Nach 30 Minuten im Stoppmodus schaltet sich der DVD-F100 automatisch aus und der Standby-Modus ist eingestellt (Automatische Abschaltung)
- Wenn Sie die Wiedergabe der Disc nicht fortsetzen möchten, können Sie das Gerät, um Energie zu sparen, mit der POWER-Taste am Hauptgerät ausschalten. Sie können den Standby-Modus auch durch Betätigung der sich auf der Fernbedienung befindlichen POWER-Taste einstellen.

\* Die Speicherfunktion zur Wiederaufnahme der Wiedergabe kann nur für Discs angewendet werden, bei denen die bereits ausgeführte Wiedergabezeit während der Wiedergabe auf dem Display angezeigt wird



Hauptgerät  
Unité principale  
Unità principale



Fernbedienung  
Télécommande  
Telecomando

**(3) Wiedergabe von Standbildern (Zeitweilige Unterbrechung)**

Drücken Sie während der Wiedergabe die STILL/PAUSE (⏸)-Taste am Hauptgerät oder auf der Fernbedienung

- Drücken Sie zur Wiederaufnahme der Wiedergabe die PLAY (▶)-Taste



Hauptgerät  
Unité principale  
Unità principale



Fernbedienung  
Télécommande  
Telecomando

- ① Touche de lecture (▶)
- ② Touche d'arrêt sur image/pause (⏸)
- ③ Touche d'arrêt (■)
- ④ Touches de saut arrière/avant (⏮/⏭)
- ⑤ Touche de ralenti/recherche (◀▶)
- ⑥ Touches de saut arrière/avant (SKIP)
- ⑦ Touche d'arrêt (STOP)
- ⑧ Touche de ralenti/recherche (SLOW/SEARCH)
- ⑨ Touche de lecture (PLAY)
- ⑩ Touche d'arrêt sur image/pause (STILL/PAUSE)

**(2) Arrêt de la lecture**

Pendant la lecture, appuyer sur la touche d'arrêt (STOP (■)) de l'unité principale ou de la télécommande.

Fonction de lecture mémorisée

- Avec les DVD-F100, lorsque la touche d'arrêt (STOP (■)) est enfoncée, cette position est mémorisée. A ce moment, "▶" clignote sur l'affichage. (uniquement DVD)
- Lorsque la touche de lecture (PLAY (▶)) est enfoncée après avoir appuyé sur la touche d'arrêt (STOP (■)), la lecture reprend là où elle s'était arrêtée. (uniquement DVD)
- La fonction de lecture mémorisée est annulée si le tiroir de disque est ouvert ou si la touche d'arrêt (STOP (■)) est enfoncée une deuxième fois. (uniquement DVD)
- Au bout de 30 minutes en mode arrêt, l'alimentation du DVD-F100 s'éteint et le mode veille est activé. (Mise hors tension automatique)
- Si l'on ne souhaite pas continuer la lecture du disque, pour maintenir l'électricité, soit appuyer sur la touche d'alimentation (POWER) de l'unité principale pour mettre hors tension, soit appuyer sur la touche d'alimentation (POWER) de la télécommande pour mettre l'alimentation en mode veille.

\* La fonction de lecture mémorisée est activée uniquement sur les disques dont la durée est indiquée sur l'affichage pendant la lecture.

**(3) Lecture d'arrêt sur image (Pause)**

Pendant la lecture, appuyer sur la touche d'arrêt sur Image/pause (STILL/PAUSE (⏸)) de l'unité principale ou de la télécommande.

- Appuyer sur la touche de lecture (PLAY (▶)) pour reprendre la lecture normale.

- ① Tasto di riproduzione (▶)
- ② Tasto di fermo immagine/pausa (⏸)
- ③ Tasto di arresto (■)
- ④ Tasto di salto (⏮/⏭)
- ⑤ Tasto di moviola/ricerca (◀▶) /Tasto di uscita audio
- ⑥ Tasto SKIP
- ⑦ Tasto STOP
- ⑧ Tasto SLOW/SEARCH
- ⑨ Tasto PLAY
- ⑩ Tasto STILL/PAUSE

**(2) Arresto della riproduzione**

Durante la riproduzione, premere il tasto STOP (■) dell'unità principale o sul telecomando.

Riprendete la funzione di riproduzione dalla memoria.

- Quando premete il tasto STOP (■) del DVD-F100, la posizione attuale viene memorizzata. A questo punto, sul display lampeggia "▶" (Solo DVD)
- Quando premete il tasto PLAY (▶) dopo aver premuto il tasto STOP (■), la riproduzione riprende dalla posizione in cui si è fermata. (Solo DVD)
- La funzione di ripresa riproduzione dalla memoria viene cancellata se si apre il piatto portadischi oppure se preme il tasto STOP (■) una seconda volta. (Solo DVD)
- Dopo 30 minuti nel modo di arresto, la corrente del DVD-F100 si spegne automaticamente e viene impostato il modo di attesa. (Spegnimento automatico)
- Se non desiderate continuare la riproduzione del disco per risparmiare energia, premete il tasto POWER sull'unità principale per spegnere la corrente oppure premete il tasto POWER sul telecomando per impostare il modo di attesa

\* La funzione di ripresa della riproduzione dalla memoria funziona per i dischi il cui tempo trascorso è visualizzato sul display durante la riproduzione.

**(3) Riproduzione di un fermo immagine (pausa)**

Premete il tasto STILL/PAUSE (⏸) sull'unità principale o sul telecomando durante la riproduzione.

- Premete il tasto PLAY (▶) per riprendere la riproduzione normale.

## DEUTSCH

### (4) Vorwärts-/Rückwärtssuchlauf

Drücken Sie während der Wiedergabe eine der SLOW/SEARCH (◀◀/▶▶)-Tasten am Hauptgerät oder auf der Fernbedienung.

◀◀ Rückwärts  
▶▶ Vorwärts

- Bei nochmaliger Betätigung der Taste erhöht sich die Suchgeschwindigkeit (in vier Stufen)
- Drücken Sie zur Wiederaufnahme der normalen Wiedergabe die PLAY (▶)-Taste

#### HINWEIS:

- In einigen Fällen erscheint möglicherweise noch einmal der Menüschirm, nachdem eine der SLOW/SEARCH (◀◀/▶▶)-Tasten während der Menü-Wiedergabe einer Video-CD gedrückt worden ist.

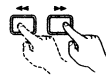

Hauptgerät  
Unité principale  
Unità principale



Fernbedienung  
Télécommande  
Telecomando

### (5) An den Anfang von Kapiteln oder Titeln springen

Drücken Sie während der Wiedergabe eine der Sprungtasten am Hauptgerät oder auf der Fernbedienung.

◀◀ Rückwärts  
▶▶ Vorwärts

- Es werden so viele Kapitel oder Titel übersprungen, so oft Sie die Taste drücken.
- Bei einmaliger Betätigung der Rückwärtssprungtaste setzt sich der Tonabnehmer zurück an den Anfang des gegenwärtig wiedergegebenen Kapitels oder Titels

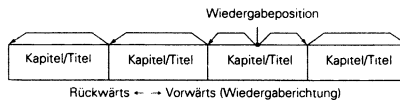

#### HINWEIS:

- In einigen Fällen erscheint noch einmal der Menüschirm, wenn eine der SKIP (◀◀/▶▶) Tasten während der Menü-Wiedergabe einer Video-CD gedrückt wird



Hauptgerät  
Unité principale  
Unità principale

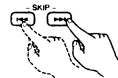

Fernbedienung  
Télécommande  
Telecomando

### (6) Bild-für-Bild-Wiedergabe (nur für DVDs und Video-CDs)

Drücken Sie während der Wiedergabe die STILL/PAUSE (◀◀/▶▶)Taste am Hauptgerät oder auf der Fernbedienung.

- Bei Betätigung dieser Taste werden die Bilder nacheinander Bild-für-Bild angezeigt
- Drücken Sie zur Wiederaufnahme der normalen Wiedergabe die PLAY (▶)-Taste



Hauptgerät  
Unité principale  
Unità principale



Fernbedienung  
Télécommande  
Telecomando

## FRANÇAIS

### (4) Recherche avant/arrière

Pendant la lecture, appuyer sur l'une des touches de ralenti/recherche (SLOW/SEARCH (◀◀/▶▶)) de l'unité principale ou de la télécommande.

◀◀ Marche arrière  
▶▶ Marche avant

- Lorsque la touche est enfoncée à nouveau, la vitesse de recherche augmente (en quatre paliers)
- Appuyer sur la touche de lecture (PLAY (▶)) pour reprendre la lecture normale

#### REMARQUE:

- Dans certains cas, l'écran menu peut s'afficher à nouveau lorsqu'un des touches de ralenti/ recherche (SLOW/SEARCH (◀◀/▶▶)) est enfoncée pendant la lecture de menu sur un CD vidéo.

### (5) Atteindre le début de chapitres ou de pistes

Pendant la lecture, appuyer sur l'un des touches de saut (SKIP) de l'unité principale ou de la télécommande

◀◀ Marche arrière  
▶▶ Marche avant

- Chaque pression sur la touche équivaut à un saut de chapitre de piste.
- Lorsque la touche de saut arrière est enfoncée une fois, la tête de lecture revient au début du chapitre ou de la piste en cours de lecture

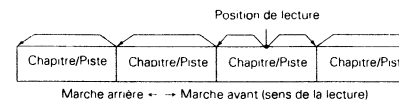

#### REMARQUE:

- Dans certains cas, l'écran menu peut s'afficher à nouveau lorsqu'un des touches de saut (SKIP (◀◀/▶▶)) est enfoncée pendant la lecture de menu sur un CD vidéo

### (6) Lecture image par image (pour les DVD et les CD vidéo uniquement)

Pendant la lecture, appuyer sur la touche d'arrêt sur image/pause (STILL/PAUSE (■)) de l'unité principale ou de la télécommande

- La lecture avance d'une image chaque fois que la touche est enfoncée
- Appuyer sur la touche de lecture (PLAY (▶)) pour reprendre la lecture normale

## ITALIANO

### (4) Ricerca in avanti/all'indietro

Durante la riproduzione, dovete premere uno dei tasti SLOW/SEARCH (◀◀/▶▶) dell'unità principale o del telecomando.

◀◀ Direzione all'indietro  
▶▶ Direzione in avanti

- Alla seconda pressione del tasto, aumenta la velocità di ricerca (in quattro passi)
- Premete il tasto PLAY (▶) per riprendere la riproduzione normale

#### NOTA:

- In certi casi, lo schermo del menu può riapparire quando si preme uno dei tasti SLOW/SEARCH (◀◀/▶▶) durante la riproduzione del menu di un CD video

### (5) Per saltare all'inizio delle sezioni o dei brani

Durante la riproduzione, premete uno dei tasti di salto dell'unità principale o del telecomando

◀◀ Direzione all'indietro  
▶▶ Direzione in avanti

- Viene saltato un numero di sezioni o brani che corrisponde al numero di volte premete il tasto
- Quando premete il tasto di salto all'indietro una volta, il pickup ritorna all'inizio della sezione o del brano in fase di riproduzione

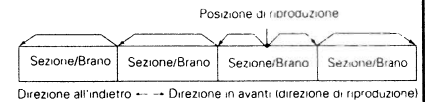

#### NOTA:

- In certi casi, lo schermo del menu può riapparire quando premete uno dei tasti SKIP (◀◀/▶▶) durante la riproduzione del menu su un CD video

### (6) Riproduzione posa per posa (solo per i DVD ed i CD video)

Premete il tasto STILL/PAUSE (■) dell'unità principale o del telecomando nel modo di riproduzione

- L'immagine viene spostata in avanti di una posa ad ogni pressione del tasto
- Premete il tasto PLAY (▶) per riprendere la riproduzione normale

## (7) Zeitlupenwiedergabe (nur für DVDs und Video-CDs)

Drücken Sie im Standbild-Modus eine der SLOW/SEARCH (◀◀/▶▶)-Tasten am Hauptgerät oder auf der Fernbedienung.

◀◀ Rückwärts  
▶▶ Vorwärts

- Bei nochmaliger Betätigung der Taste erhöht sich die Geschwindigkeit der Zeitlupenwiedergabe (in vier Stufen)
- Bei Video-CDs lässt sich die Geschwindigkeit in drei Stufen erhöhen
- Drücken Sie zur Wiederaufnahme der normalen Wiedergabe die PLAY (▶)-Taste
- Drücken Sie noch einmal die SLOW/SEARCH (◀◀/▶▶)-Taste, wenn während der Zeitlupen-Rückwärtswiedergabe einer Disc die STILL/PAUSE (⏸)-Taste gedrückt wurde

### HINWEIS:

- Die Zeitlupen-Rückwärtswiedergabe von Video-CDs ist nicht möglich

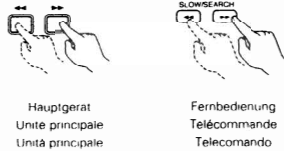

## (8) Der Audio-Ausgang kann mit den Tasten am Hauptgerät umgeschaltet werden

Wenn die Langsam-/Suchtasten ("◀◀" und "▶▶") gleichzeitig im aktivierten Stoppmodus gedrückt werden, kann der Audioausgang, wie unten beschrieben, eingestellt werden.

DIGITAL/NORMAL → DIGITAL/PCM → ANALOG

- Der Audio-Ausgang kann unabhängig von den Einstellungen, die mit "Voreinstellungen" gemacht wurden, umgeschaltet werden
- Wenn die Stromversorgung ausgeschaltet und wieder eingeschaltet wird, ist der in den Voreinstellungen ausgewählte Audioausgang eingestellt.
- Die Standard-Einstellung ist "DIGITAL/NORMAL"

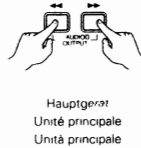

## (7) Lecture ralentie (pour les DVD et les CD vidéo uniquement)

En mode arrêt sur image, appuyer sur l'une des touches de ralenti/recherche (SLOW/SEARCH (◀◀/▶▶)) de l'unité principale ou de la télécommande

◀◀ Marche arrière  
▶▶ Marche avant

- Lorsque la touche est enfoncée à nouveau, la vitesse de lecture ralentie augmente (en quatre paliers). Pour les CD Vidéo il existe 3 étapes.
- Appuyer sur la touche de lecture (PLAY (▶)) pour reprendre la lecture normale.
- Si la touche STILL/PAUSE (⏸) (FIXE/PAUSE) est enfoncée pendant le mode de lecture lente d'un disque en sens inverse, appuyer à nouveau sur la touche SLOW/SEARCH (◀◀/▶▶) (RALENTI/RECHERCHE).

### REMARQUE:

- La lecture ralentie en marche arrière n'est pas possible sur les CD vidéo

## (8) Switching the audio output using the buttons on the main unit

En appuyant sur les touches slow/search ("◀◀" et "▶▶") simultanément en mode d'arrêt, la sortie audio peut être réglée comme décrit ci-dessous

DIG./NORMAL → DIG./PCM → ANALOGIQUE

La sortie audio peut être commutée sans peu important les réglages faits en "Pré-réglages"

- Lorsque l'alimentation est coupée puis connectée de nouveau, la sortie audio sélectionnée aux pré-réglages est réglée.
- Le défaut est "DIG./NORMAL"

## (7) Riproduzione a moviola (solo per i DVD ed i CD video)

Premete uno dei tasti SLOW/SEARCH (◀◀/▶▶) dell'unità principale o del telecomando nel modo del fermo immagine

◀◀ Direzione all'indietro  
▶▶ Direzione in avanti

- Alla seconda pressione del tasto, la velocità della riproduzione a moviola aumenta (in quattro passi). Ci sono tre passi per i CD video
- Premete il tasto PLAY (▶) per riprendere la riproduzione normale.
- Se premete il tasto STILL/PAUSE (⏸) durante la riproduzione di un disco nel modo della riproduzione a moviola nella direzione all'indietro, dovete premere il tasto SLOW/SEARCH (◀◀/▶▶) nuovamente.

### NOTA:

- La riproduzione a moviola all'indietro non è disponibile sui CD video.

## (8) Accendere il livello di prestazione utilizzando i tasti dell'unit centrale

Quando i tasti slow/search ("◀◀" e "▶▶") sono premuti contemporaneamente nel modo di stop, l'uscita audio può essere impostata come descritto qui sotto

DIG./NORMAL → DIG./PCM → ANALOG

Il livello di prestazione audio può essere acceso nonostante le programmazioni effettuate a "Preselezioni"

- Quando si spegne e poi riaccende l'unità, è impostata l'uscita audio che era stata selezionata in fase di preimpostazione.
- L'impostazione default è "DIG./NORMAL"



9 ANWENDUNG DES ON-SCREEN-DISPLAYS

- Wenden Sie diese Funktion an, um Informationen auf der Disc (Titel, Kapitel, Zeit usw.) anzeigen zu lassen und zu ändern

Drücken Sie im Wiedergabe- oder Stoppmodus die DISPLAY-Taste.

- Das On-Screen-Display erscheint.
- Bei jeder Betätigung der Taste ändert sich das auf dem Fernsehschirm angezeigte Bild.
- Die angezeigten Funktionen variieren von Disc zu Disc

Beispiel: Für DVDs

- Bildschirm für die normale Wiedergabe

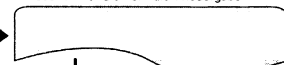

- Disc-Informationsschirm

TITEL	01 / 05
KAPITEL	02 / 08
TITEL ABGELAUFEN	0 : 26 : 11

- Disc-Informationsschirm

UNTERTITEL	01 / 03 : ENG
AUDIO	01 / 03 : ENG
AUDIO-AUSGANG	DOLBY D 5.1
	ANALOG

Beispiel: Für Video- und Musik-CDs

- Bildschirm für die normale Wiedergabe



- Disc-Informationsschirm

TITEL	01 / 10
ABGELAUFEN SINGLE	01 : 26
WIEDERHOLEN	AUS
A-B WIEDERHOLEN	AUS
WIEDERGABE-MODUS	NORMAL
AUDIO MODUS	L / R
AUDIO-AUSGANG	ANALOG

VERBLEIBEND SINGLE 03 : 17

ABGELAUFEN GESAMT 06 : 15

VERBLEIBEND GESAMT 32 : 05

- Auf der Bildschirmanzeige ändert sich bei Video-CDs und normalen CDs nur die Disc-Zeit.

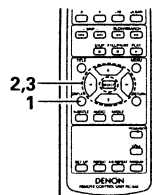

Fernbedienung  
Télécommande  
Telecomando

9 UTILISATION DES AFFICHAGE ON-SCREEN

- Utiliser cette fonction pour afficher et modifier les informations sur le disque (titres, chapitres, durée, etc)

En mode de lecture ou d'arrêt, appuyer sur la touche d'affichage (DISPLAY)

- D'affichage On-Screen s'affiche
- L'image sur l'écran TV change chaque fois que la touche est enfoncée
- Les paramètres affichés diffèrent d'un disque à l'autre

Exemple: Pour les DVD

- Ecran de lecture normale

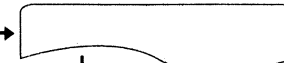

- Ecran des informations du disque

TITRE	01 / 05
CHAPITRE	02 / 08
TEMPS ECOULE	0 : 26 : 11

- Ecran des informations du disque

SOUS-TITRES	01 / 03 : ENG
AUDIO	01 / 03 : ENG
SORTIE AUDIO	DOLBY D 5.1
	ANALOGIQUE

Exemple: pour les CD vidéo et musicaux.

- Ecran de lecture normale

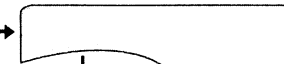

- Ecran des informations du disque

PLAGE	01 / 10
SINGLE ECOULE	01 : 26
REPETITION	NON
REPETEE A-B	NON
MODE LECTURE	NORMAL
MODE AUDIO	L / R
SORTIE AUDIO	ANALOG

SINGLE RESTANT 03 : 17

TOTAL ECOULE 06 : 15

TOTAL RESTANT 32 : 05

- Pour l'affichage à l'écran pour les disques vidéo et les disques réguliers, seulement le temps du disque change

9 USO DEL DISPLAY DI VISUALIZZAZIONE SULLO SCHERMO

- Usate questa funzione per visualizzare e modificare le informazioni del disco (titoli, sezioni, tempo, ecc)

Premete il tasto DISPLAY nel modo di riproduzione o di arresto

- Appare il display sullo schermo
- L'immagine sullo schermo televisivo cambia ad ogni pressione del tasto
- Le voci visualizzate dipendono dal disco

Esempio: Per i DVD

- Normale schermo di riproduzione

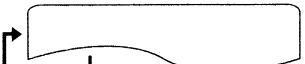

- Schermo di informazioni sul disco

TITLE	01 / 05
CHAPTER	02 / 08
TITLE ELAPSED	0 : 26 : 11

- Schermo di informazioni sul disco

SUBTITLE	01 / 03 : ENG
AUDIO	01 / 03 : ENG
AUDIO OUTPUT	DOLBY D 5.1
	ANALOG

Esempio: Per i CD video e musicali

- Normale schermo di riproduzione

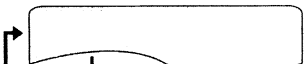

- Schermo di informazioni sul disco

TRACK	01 / 10
SINGLE ELAPSED	01 : 26
REPEAT	OFF
A-B REPEAT	OFF
PLAY MODE	NORMAL
AUDIO MODE	L / R
AUDIO OUTPUT	ANALOG

SINGLE REMAIN 03 : 17

TOTAL ELAPSED 06 : 15

TOTAL REMAIN 32 : 05

- Per il display sui video di CD video e CD tradizionali, cambia solo il tempo del disco

<b>2</b>	<p>Wählen Sie die Funktion, die Sie ändern möchten, mit den ▲ und ▼ Cursor-Tasten an</p> <ul style="list-style-type: none"> <li>Die angewählte Funktion wird in einem gelben Rahmen angezeigt</li> </ul>
<b>3</b>	<p>Ändern Sie die Funktion mit Hilfe der Nummerntasten.</p> <ul style="list-style-type: none"> <li>Die Zeit-Suche erfolgt durch Drücken der DISPLAY-Taste, die Titel-Zeit wird mit den Cursor-Tasten ausgewählt, die Zeit wird mit den Nummerntasten eingegeben, dann ist die SELECT-Taste zu drücken</li> <li>Wenn der Titel oder der Abschnitt mit den Cursor-Tasten ausgewählt wird, wird die Titelnnummer oder Abschnittsnummer mit den Nummerntasten ausgewählt, dann ist die SELECT-Taste zu drücken. Die Wiedergabe startet von der Titelnnummer oder Abschnittsnummer, die Sie eingegeben haben.</li> </ul> <p>Wenn bei Video-CDs und normalen CDs die Spurnummer mit den Nummerntasten eingegeben wird, startet die Wiedergabe bei der von Ihnen eingegebenen Spurnummer.</p>

2

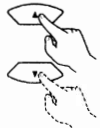
Fernbedienung  
Télécommande  
Telecomando

3

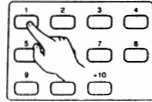
Fernbedienung  
Télécommande  
Telecomando

<b>2</b>	<p>Utiliser les touches curseurs ▲ et ▼ pour sélectionner le paramètre que l'on souhaite modifier.</p> <ul style="list-style-type: none"> <li>Le paramètre sélectionné est affiché dans un cadre jaune</li> </ul>
<b>3</b>	<p>Utiliser les touches numérotées pour modifier le paramètre.</p> <ul style="list-style-type: none"> <li>La recherche du temps est possible en appuyant sur la touche DISPLAY, sélectionnant le temps titre en utilisant les touches curseurs, entrant le temps en utilisant les touches à nombres, puis en appuyant sur la touche SELECT</li> <li>Lorsque le titre ou le chapitre est sélectionné avec les touches curseurs, le nombre titre ou le chapitre titre est sélectionné avec les touches à nombres et en appuyant sur la touche SELECT, la lecture débute à partir du nombre titre ou du chapitre titre que vous avez entré.</li> </ul> <p>Pour les disques vidéo et les disques réguliers, lorsque le numéro de plage est entré avec les touches à nombres, la lecture débute à partir du numéro de plage que vous avez entré.</p>

<b>2</b>	<p>Usate i tasti del cursore ▲ e ▼ per selezionare la voce da modificare.</p> <ul style="list-style-type: none"> <li>La voce selezionata appare con una cornice gialla.</li> </ul>
<b>3</b>	<p>Usate i tasti numerici per cambiare la voce.</p> <ul style="list-style-type: none"> <li>La ricerca a tempo è possibile premendo il tasto DISPLAY, selezionando il tempo del titolo per mezzo del tasto cursore, inserendo l'ora per mezzo dei tasti numerici, e quindi premendo il tasto SELECT</li> <li>Una volta selezionato il numero del titolo o del capitolo e premuto il tasto SELECT, la riproduzione parte dal numero del titolo o dal numero del capitolo che avete selezionato</li> </ul> <p>Per i CD video e per i CD tradizionali, quando si seleziona il numero del brano con i tasti numerici, la riproduzione ha inizio dal numero del brano che avete inserito.</p>

## 10 WIEDERHOLUNG DER WIEDERGABE

■ Wenden Sie diese Funktion an, um Ihre Lieblings- Audio- und Videoausschnitte mehrfach wiederzugeben.

### Wiederholen der Wiedergabe (Wiedergabe-Wiederholung)

Drücken Sie im Wiedergabemodus die REPEAT-Taste

- Bei jeder Betätigung dieser Taste ändert sich die Anzeige auf dem Fernsehschirm und der entsprechende Wiederholungs- oder Stoppmodus ist eingestellt

① Für DVDs

- Normale Wiedergabe
- Kapitel-Wiederholung
- Titel-Wiederholung
- WIDERHOLUNG AUS

② Für Video- und Musik-CDs

- Normale Wiedergabe
- CD-TITEL WIEDERHOLUNG
- DISC-WIEDERHOLUNG
- WIDERHOLUNG AUS

\* Zurückkehren zur normalen Wiedergabe  
Kehren Sie zur normalen Wiedergabe zurück, indem Sie die REPEAT-Taste so lange drücken, bis auf dem Fernsehschirm "WIDERHOLUNG AUS" erscheint

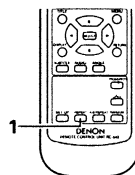

Fernbedienung  
Télécommande  
Telecomando

## 10 LECTURE REPETEE

■ Utiliser cette fonction pour lire de façon répétée les morceaux audio et vidéo préférés

### Lecture répétée (Repeat Playback)

En mode de lecture, appuyer sur la touche REPEAT

- L'affichage à l'écran de télévision commutera chaque fois que la touche est appuyée, et le mode de lecture répétitive ou d'arrêt correspondant est réglé

① Pour les DVD

- Lecture normale
- Chapitre répété
- Titre répété
- REPETITION: NON

② Pour les CD vidéo et musicaux

- Lecture normale
- piste répétée
- Disque entier répété
- REPETITION: NON

\* Pour revenir en mode lecture normale  
Retourner au mode lecture normal en appuyant sur la touche répétition (REPEAT) jusqu'à ce que "REPETITION NON" apparaisse sur l'écran TV

## 10 RIPRODUZIONE RIPETUTA

■ Usate questa funzione per riprodurre ripetutamente le vostre sezioni audio o video preferite.

### Per ripetere la riproduzione dei brani (Riproduzione ripetuta)

Premete il tasto REPEAT mentre è attivo il modo di riproduzione

- Il display sullo schermo del televisore cambia ad ogni pressione del tasto e si imposta il modo di riproduzione ripetuta o di stop in maniera corrispondente

① Per i DVD

- Riproduzione normale
- Ripetizione della sezione
- Ripetizione del titolo
- REPEAT OFF

② Per i CD video e musicali

- Riproduzione normale
- Ripetizione del brano
- Ripetizione dell'intero disco
- REPEAT OFF

\* Per ritornare alla riproduzione normale  
Ritornate alla riproduzione normale premendo il tasto REPEAT fino a quando l'indicazione "REPEAT OFF" non appare sullo schermo televisivo

## Wiederholen der Wiedergabe eines festgelegten Abschnittes (A-B-Wiedergabe-Wiederholung)

<b>1</b>	<p>Drücken Sie während der Wiedergabe die A-B-Taste</p> <ul style="list-style-type: none"> <li>• Dies stellt den Startpunkt A ein</li> </ul> <div style="border: 1px solid black; padding: 5px; text-align: center;">A BIS B SET A</div>
<b>2</b>	<p>Drücken Sie noch einmal die A-B-Taste</p> <ul style="list-style-type: none"> <li>• Dies stellt den Endpunkt B ein und die Wiederholung der Wiedergabe des A-B-Abschnittes beginnt</li> </ul> <div style="border: 1px solid black; padding: 5px; text-align: center;">A BIS B SET B</div>

\* Zurückkehren zur normalen Wiedergabe:  
Drücken Sie die A-B-Taste so lange, bis "A / B FREIGEBEN" auf dem Fernsehschirm erscheint

### HINWEISE:

- Bei einigen DVDs ist die Wiedergabe-Wiederholung möglicherweise nicht möglich
- Die Wiedergabe-Wiederholungs- und A-B-Wiedergabe-Wiederholungsfunktion kann nicht für DVDs und Video-CDs angewendet werden, für die während der Wiedergabe nicht die bereits ausgeführte Wiedergabezeit angezeigt wird
- In einigen Fällen werden die sich in der Nähe der A-B-Punkte befindlichen Untertitel während der A-B-Wiedergabe-Wiederholung möglicherweise nicht angezeigt

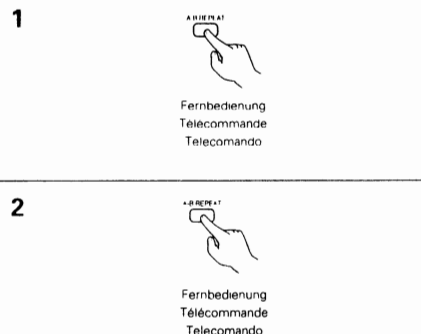
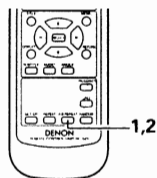

## Lecture répétée d'une section particulière A-B (A-B repeat Playback)

<b>1</b>	<p>En cours de lecture, appuyer sur la touche A-B.</p> <ul style="list-style-type: none"> <li>• Cela sélectionne le point de départ A</li> </ul> <div style="border: 1px solid black; padding: 5px; text-align: center;">A à B: SELECTIONNER A</div>
<b>2</b>	<p>Appuyer à nouveau sur la touche A-B.</p> <ul style="list-style-type: none"> <li>• Cela sélectionne le point d'arrêt B et la lecture répétée de la section A-B commence</li> </ul> <div style="border: 1px solid black; padding: 5px; text-align: center;">A à B: SELECTIONNER B</div>

\* Pour revenir en mode lecture normale:  
Appuyer sur la touche A-B jusqu'à ce que "A à B. ANNULER" s'affiche sur l'écran TV

### REMARQUES:

- La lecture répétée peut ne pas fonctionner pour certains DVD.
- Les fonctions de lecture répétée et de lecture répétée A-B ne peuvent pas être activées sur les DVD et les CD vidéo pour lesquels la durée ne s'affiche pas en cours de lecture.
- Dans certains cas, les sous-titres peuvent ne pas être affichés près des points A et B durant la lecture répétée A-B

## Riproduzione ripetuta di una certa sezione (Riproduzione ripetuta A-B)

<b>1</b>	<p>Premete il tasto A-B durante la riproduzione.</p> <ul style="list-style-type: none"> <li>• Viene impostato il punto A.</li> </ul> <div style="border: 1px solid black; padding: 5px; text-align: center;">A TO B SET A</div>
<b>2</b>	<p>Premete nuovamente il tasto A-B.</p> <ul style="list-style-type: none"> <li>• Viene impostato il punto finale B e ha inizio la riproduzione ripetuta della sezione A-B</li> </ul> <div style="border: 1px solid black; padding: 5px; text-align: center;">A TO B SET B</div>

\* Per ritornare alla riproduzione normale:  
Premete il tasto A-B fino a quando l'indicazione "A TO B CANCELED" non appare sullo schermo televisivo.

### NOTE:

- La riproduzione ripetuta può non funzionare per alcuni DVD.
- La riproduzione ripetuta e la riproduzione ripetuta A-B non funzionano per i DVD e i CD video per i quali il tempo trascorso non è visualizzato sul display durante la riproduzione.
- In certi casi, i sottotitoli possono non venire visualizzati vicino ai punti A e B durante la riproduzione ripetuta A-B.

# 11 WIEDERGABE VON TITELN IN BELIEBIGER REIHENFOLGE

■ Wenden Sie diese Funktion bei der Benutzung von Video- und Musik-CDs an, um die Titel in beliebiger Reihenfolge wiederzugeben

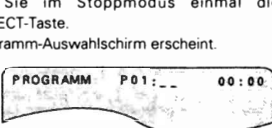
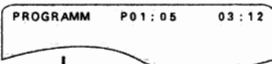
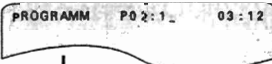
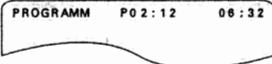
<b>1</b>	<p>Drücken Sie im Stoppmodus einmal die PROG/DIRECT-Taste.</p> <ul style="list-style-type: none"> <li>Der Programm-Auswahlschirm erscheint.</li> </ul> 
<b>2</b>	<p>Wählen Sie die Titelnummer, die Sie programmieren möchten, mit den Nummertasten an</p> <p><b>Bsp.: Programmieren der Titel 5 und 12</b></p> <p>Drücken Sie 5 (Nummertaste)</p>  <p>↓</p> <p>Drücken Sie +10 (Nummertaste)</p>  <p>↓</p> <p>Drücken Sie 2 (Nummertaste)</p> 
<b>3</b>	<p>Drücken Sie die PLAY (▶)-Taste.</p> <ul style="list-style-type: none"> <li>Die Wiedergabe der Titel in der programmierten Reihenfolge beginnt.</li> </ul>

**\* Zurückkehren zur normalen Wiedergabe:**  
 Drücken Sie zum Beenden der programmierten Wiedergabe zunächst die STOP-Taste und dann die PROG/DIRECT-Taste.  
 Drücken Sie jetzt die PLAY-Taste, um die normale Wiedergabe vom Anfang der Disc an zu starten.

**\* Titel aus dem Programm löschen.**  
 Drücken Sie die STOP-Taste. Der Programm-Wiedergabeschirm erscheint. Drücken Sie die CLEAR-Taste, um den letzten Titel des Programms zu löschen.

**\* Löschen des gesamten Programms**  
 Das gesamte Programm wird gelöscht, wenn entweder das Gerät ausgeschaltet oder die Disc ausgeworfen wird.  
 Sie können das Programm auch löschen, indem Sie nach Betätigung der STOP-Taste zum Beenden der programmierten Wiedergabe die PROG/DIRECT-Taste drücken.

**\* Drücken Sie zum Überprüfen des Programms die CALL-Taste.** Die einzelnen Programmpunkte werden nacheinander angezeigt.

**\* Bis zu 30 Spuren können programmiert werden**

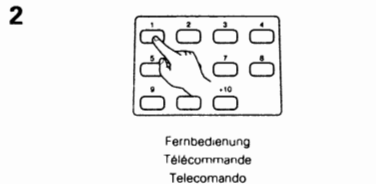
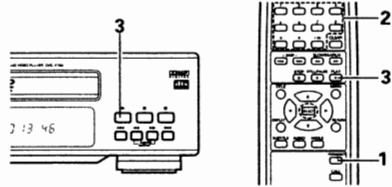

# 11 LECTURE DES PISTES DANS L'ORDRE SOUHAITE

■ Utiliser cette fonction avec les CD vidéo et musicaux pour lire les pistes dans l'ordre souhaité.

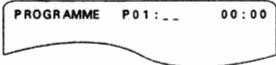
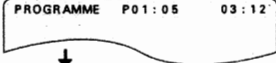
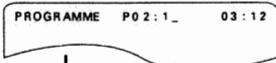
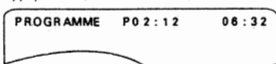
<b>1</b>	<p>En mode arrêt, appuyer une fois sur la touche de PROG/DIRECT</p> <ul style="list-style-type: none"> <li>L'écran de sélection de programme s'affiche</li> </ul> 
<b>2</b>	<p>Utiliser les touches numérotées pour sélectionner le numéro de piste à programmer</p> <p><b>Ex : Pour programmer la plage 5 et la plage 12</b></p> <p>Appuyer sur 5 (touche de nombre)</p>  <p>↓</p> <p>Appuyer sur +10 (touche de nombre)</p>  <p>↓</p> <p>Appuyer sur 2 (touche de nombre)</p> 
<b>3</b>	<p>Appuyer sur la touche de lecture (PLAY ▶)</p> <ul style="list-style-type: none"> <li>La lecture des pistes dans l'ordre programmé commence.</li> </ul>

**\* Pour revenir en mode lecture normale:**  
 Appuyer sur la touche d'arrêt (STOP) pour arrêter la lecture programmée, puis appuyer fois sur la touche de PROG/DIRECT  
 Appuyer alors sur la touche de lecture (PLAY) pour démarrer la lecture normale à partir du début du disque

**\* Pour annuler des pistes du programme:**  
 Appuyer fois sur la touche d'arrêt (STOP) L'écran de lecture de programme s'affiche Appuyer sur la touche d'effacer (CLEAR) pour annuler la dernière piste du programme

**\* Pour annuler le programme entier**  
 Le programme entier est annulé lors de la mise hors tension ou de l'éjection du disque  
 De même, quand la touche STOP est enfoncée pour arrêter la lecture programmée et que la touche PROG/DIRECT est enfoncée, toute la programmation est effacée

**\* Pour vérifier le contenu des programmes,** appuyez sur la touche CALL (appel) Le contenu des programmes est affiché un par un

**\* Jusqu'à 30 plages peuvent être programmées**

# 11 RIPRODUZIONE DEI BRANI NELL'ORDINE DESIDERATO

■ Usate questa funzione con i CD video e musicali per riprodurre i brani nell'ordine desiderato

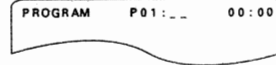
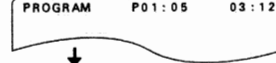
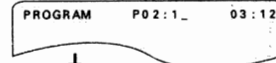
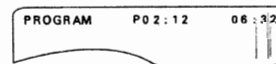
<b>1</b>	<p>Premete il tasto PROG/DIRECT una volta nel modo di arresto</p> <ul style="list-style-type: none"> <li>Appare lo schermo di selezione del programma</li> </ul> 
<b>2</b>	<p>Usate i tasti numerici per selezionare il numero del brano da programmare</p> <p><b>Es: per programmare i brani 5 e 12</b></p> <p>premere 5 (tasto numerico)</p>  <p>↓</p> <p>premere +10 (tasto numerico)</p>  <p>↓</p> <p>premere 2 (tasto numerico)</p> 
<b>3</b>	<p>Premete il tasto PLAY (▶).</p> <ul style="list-style-type: none"> <li>Ha inizio la riproduzione dei brani nell'ordine programmato.</li> </ul>

**\* Per ritornare alla riproduzione normale.**  
 Premete il tasto STOP per fermare la riproduzione programmata, poi premete il tasto PROG/DIRECT  
 Ora premete il tasto PLAY per iniziare la riproduzione normale dall'inizio del disco

**\* Per cancellare dei brani dal programma**  
 Premete il tasto STOP Appare lo schermo della riproduzione programmata Premete il tasto CLEAR per cancellare l'ultimo brano del programma

**\* Cancellazione dell'intero programma**  
 L'intero programma viene cancellato quando si spegne l'ac orrente o si espelle il disco  
 Inoltre, quando premete il tasto STOP per fermare la riproduzione programmata e si preme il tasto PROG/DIRECT, viene cancellato l'intero programma

**\* Per controllare i contenuti programmati,** premete il tasto CALL I contenuti programmati vengono visualizzati passo per passo

**\* Si possono programmare fino a 30 brani**

## 12 WIEDERGABE VON TITELN IN ZUFALLSGESTEUERTER REIHENFOLGE

- Wenden Sie diese Funktion bei der Benutzung von Video- und Musik-CDs an, um die Titel in zufallsgesteuerter Reihenfolge wiederzugeben

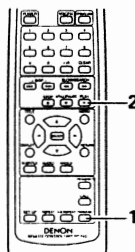
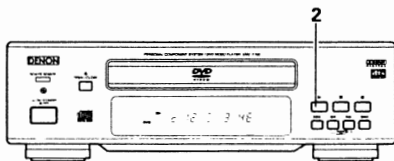

<b>1</b>	<p>Drücken Sie im Stoppmodus die RANDOM-Taste.</p> <ul style="list-style-type: none"> <li>Der Zufallswiedergabe-Bildschirm erscheint</li> </ul>
<b>2</b>	<p>Drücken Sie die PLAY (▶)-Taste.</p> <ul style="list-style-type: none"> <li>Die Wiedergabe der Titel in zufallsgesteuerter Reihenfolge beginnt.</li> </ul>
<p>* Zurückkehren zur normalen Wiedergabe Drücken Sie zum Beenden der Zufallswiedergabe zunächst die STOP-Taste und dann einmal die RANDOM-Taste</p>	

<b>1</b>	<p>Fernbedienung Télécommande Telecomando</p>
<b>2</b>	<p>Hauptgerät Unité principale Unità principale</p> <p>Fernbedienung Télécommande Telecomando</p>

## 12 LECTURE DES PISTES DANS UN ORDRE ALEATOIRE

- Utiliser cette fonction avec les CD vidéo et musicaux pour lire les pistes dans un ordre aléatoire.

<b>1</b>	<p>En mode arrêt, appuyer sur la touche d'aléatoire (RANDOM).</p> <ul style="list-style-type: none"> <li>L'écran de lecture aléatoire s'affiche.</li> </ul>
<b>2</b>	<p>Appuyer sur la touche de lecture (PLAY (▶)).</p> <ul style="list-style-type: none"> <li>La lecture des pistes dans un ordre aléatoire commence.</li> </ul>
<p>* Pour revenir en mode lecture normale. Appuyer sur la touche d'arrêt (STOP) pour mettre fin à la lecture aléatoire puis appuyer une fois sur la touche d'aléatoire (RANDOM).</p>	

## 12 RIPRODUZIONE DEI BRANI IN ORDINE CASUALE

- Usate questa funzione con i CD video e musicali per riprodurre i brani in ordine casuale

<b>1</b>	<p>Premete il tasto RANDOM nel modo di arresto.</p> <ul style="list-style-type: none"> <li>Appare lo schermo di riproduzione casuale</li> </ul>
<b>2</b>	<p>Premete il tasto PLAY (▶)</p> <ul style="list-style-type: none"> <li>Ha inizio la riproduzione dei brani in ordine casuale.</li> </ul>
<p>* Per ritornare alla riproduzione normale: Premete il tasto STOP per fermare la riproduzione casuale, poi premete il tasto RANDOM.</p>	

### 13 ANWENDUNG DER MULTIPLEN AUDIO-, UNTERTITEL- UND WINKEL-FUNKTIONE

#### Umschalten der Audio-Sprache (Multiple Audio-Funktion)

- Bei der Benutzung von DVDs, die multiple Audio-Sprachsignale enthalten, kann die Audio-Sprache während der Wiedergabe geändert werden.

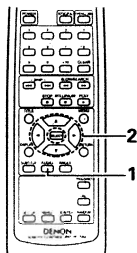

<b>1</b>	<p>Drücken Sie während der Wiedergabe die AUDIO-Taste.</p> <ul style="list-style-type: none"> <li>Die Nummer der derzeit eingestellten Audio-Sprache wird angezeigt.</li> </ul> <div style="border: 1px solid black; padding: 5px; text-align: center; margin: 10px 0;">AUDIO 1/3 : DOLBY D 5.1 ENG</div>
<b>2</b>	<p>Wählen Sie die gewünschte Sprache mit den ▲ und ▼ Cursor-Tasten aus.</p> <ul style="list-style-type: none"> <li>Bei Betätigung der AUDIO-Taste schaltet sich das Display aus.</li> </ul> <div style="border: 1px solid black; padding: 5px; text-align: center; margin: 10px 0;">AUDIO 2/3 : DOLBY D 5.1 FRA</div>

1



Fernbedienung  
Télécommande  
Telecomando

2



Fernbedienung  
Télécommande  
Telecomando

**HINWEISE:**

- Wenn die gewünschte Sprache nach mehrmaliger Betätigung der ▲ und ▼ Cursor-Tasten nicht eingestellt wird, enthält die Disc die ausgewählte Sprache nicht
- Die bei der Systemeinrichtung ausgewählte Sprache (siehe Seite 59) wird beim Einschalten des Gerätes oder nach dem Austauschen einer Disc eingestellt

### 13 UTILISATION DES FONCTIONS MULTI-AUDIO, SOUS-TITRE ET ANGLE DE VUE

#### Changement de langue – Fonction multi-audio (Multiple Audio Function)

- Avec les DVD contenant des signaux de langue multi-audio, la langue peut être changée en cours de lecture.

<b>1</b>	<p>En cours de lecture, appuyer sur la touche de audio (AUDIO)</p> <ul style="list-style-type: none"> <li>Le numéro de la langue en cours est affiché</li> </ul> <div style="border: 1px solid black; padding: 5px; text-align: center; margin: 10px 0;">AUDIO 1/3 : DOLBY D 5.1 ENG</div>
<b>2</b>	<p>Utiliser les touches curseurs ▲ et ▼ pour sélectionner la langue souhaitée</p> <ul style="list-style-type: none"> <li>L'affichage s'éteint lorsque la touche de audio (AUDIO) est enfoncée</li> </ul> <div style="border: 1px solid black; padding: 5px; text-align: center; margin: 10px 0;">AUDIO 2/3 : DOLBY D 5.1 FRA</div>

**REMARQUES:**

- Si la langue souhaitée n'est pas activée après avoir appuyé plusieurs fois sur les touches curseurs ▲ et ▼, cette langue ne figure pas sur le disque
- La langue sélectionnée lors du paramétrage, (voir page 59) est celle utilisée lors de la mise sous tension ou lors d'un changement de disque.

### 13 UTILIZZO DELLE FUNZIONI AUDIO MULTIPLA, SOTTOTITOLI ED ANGOLO

#### Commutazione della lingua audio (Funzione audio multipla)

- Se il DVD contiene dei segnali di lingue audio multipli, potete commutare la lingua audio durante la riproduzione

<b>1</b>	<p>Premete il tasto AUDIO durante la riproduzione</p> <ul style="list-style-type: none"> <li>Appare sul display l'attuale numero della lingua audio</li> </ul> <div style="border: 1px solid black; padding: 5px; text-align: center; margin: 10px 0;">AUDIO 1/3 : DOLBY D 5.1 ENG</div>
<b>2</b>	<p>Usate i tasti del cursore ▲ e ▼ per selezionare la lingua desiderata</p> <ul style="list-style-type: none"> <li>Il display si spegne quando premete il tasto AUDIO</li> </ul> <div style="border: 1px solid black; padding: 5px; text-align: center; margin: 10px 0;">AUDIO 2/3 : DOLBY D 5.1 FRA</div>

**NOTE:**

- Se la lingua desiderata non viene impostata dopo aver premuto i tasti del cursore ▲ e ▼ alcune volte, il disco non include quella lingua.
- La lingua selezionata nel menù delle impostazioni (Vedi pagina 59) viene impostata quando si accende la corrente e si sostituisce il disco

## Umschalten der Untertitel-Sprache (Multiple Untertitel-Funktion)

- Bei der Benutzung von DVDs, die multiple Untertitel-Sprachsignale enthalten, kann die Untertitel-Sprache während der Wiedergabe umgeschaltet werden

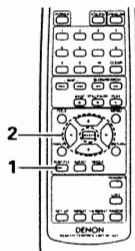

<b>1</b>	<p>Drücken Sie während der Wiedergabe die SUBTITLE-Taste</p> <ul style="list-style-type: none"> <li>Die Nummer der derzeit eingestellten Untertitel-Sprache wird angezeigt</li> </ul> <div style="border: 1px solid black; padding: 5px; width: fit-content; margin: 10px auto;">                 UNTERTITEL 01/03:ENG             </div>
<b>2</b>	<p>Wählen Sie die gewünschte Sprache mit den ▲ und ▼ Cursor-Tasten aus</p> <ul style="list-style-type: none"> <li>Nach Betätigung der SUBTITLE-Taste schaltet sich das Display aus.</li> </ul> <div style="border: 1px solid black; padding: 5px; width: fit-content; margin: 10px auto;">                 UNTERTITEL 02/03:FRA             </div>

**1**

Fernbedienung  
Télécommande  
Telecomando

**2**

Fernbedienung  
Télécommande  
Telecomando

### HINWEISE:

- Wenn die gewünschte Sprache nach mehrmaliger Betätigung der ▲ und ▼ Cursor-Tasten nicht eingestellt wird, enthält die Disc die ausgewählte Sprache nicht.
  - Die bei der Systemeinstellung ausgewählte Sprache (siehe Seite 60) wird beim Einschalten des Gerätes oder nach dem Austauschen einer Disc eingestellt. Wenn diese Sprache nicht auf der Disc enthalten ist, wird die Standardsprache der Disc eingestellt.
  - Nach dem Ändern der Untertitel-Sprache dauert es einige Sekunden, bis die neue Sprache erscheint.
  - Audio-Sprache, Untertitel-Sprache
- |     |             |     |            |
|-----|-------------|-----|------------|
| ENG | Englisch    | DEU | Deutsch    |
| FRA | Französisch | CHI | Chinesisch |
| ESP | Spanisch    | JPN | Japanisch  |

## Changement de la langue des sous-titres – Fonction multi sous-titre (Multiple Subtitle Fonction)

- Avec les DVD contenant des signaux de langue multi sous-titres, la langue des sous-titres peut être modifiée en cours de lecture.

<b>1</b>	<p>En cours de lecture, appuyer sur la touche sous-titre (SUBTITLE).</p> <div style="border: 1px solid black; padding: 5px; width: fit-content; margin: 10px auto;">                 SOUS-TITRES 01/03:ENG             </div>
<b>2</b>	<p>Utiliser les touches curseurs ▲ et ▼ pour sélectionner la langue souhaitée.</p> <ul style="list-style-type: none"> <li>L'affichage s'éteint lorsque la touche sous-titre (SUBTITLE) est enfoncée</li> </ul> <div style="border: 1px solid black; padding: 5px; width: fit-content; margin: 10px auto;">                 SOUS-TITRES 02/03:FRA             </div>

### REMARQUES:

- Si la langue souhaitée n'est pas activée après avoir appuyé plusieurs fois sur les touches curseurs ▲ et ▼, cette langue ne figure pas sur le disque.
  - Le groupe de langues de sous-titres avec les réglages par défaut (voir page 60) est activé lors de la mise sous tension et lorsque le disque est remplacé. Si cette langue ne figure pas sur le disque, la langue par défaut du disque est activée.
  - Lorsque la langue de sous-titres est modifiée, quelques secondes sont nécessaires pour l'activation de la nouvelle langue.
  - Langue audio, langue sous-titres
- |      |          |      |          |
|------|----------|------|----------|
| ENG: | Anglais  | DEU: | Allemand |
| FRA: | Français | CHI: | Chinois  |
| ESP: | Espagnol | JPN: | Japonais |

## Commutazione della lingua dei sottotitoli (Funzione di Sottotitoli Multipli)

- Con i DVD che contengono segnali di sottotitoli in più lingue, la lingua dei sottotitoli può essere commutata durante la riproduzione.

<b>1</b>	<p>Premete il tasto SUBTITLE durante la riproduzione</p> <ul style="list-style-type: none"> <li>Appare sul display il numero dell'attuale lingua dei sottotitoli</li> </ul> <div style="border: 1px solid black; padding: 5px; width: fit-content; margin: 10px auto;">                 SUBTITLE 01/03:ENG             </div>
<b>2</b>	<p>Usate i tasti del cursore ▲ e ▼ per selezionare la lingua desiderata.</p> <ul style="list-style-type: none"> <li>Il display si spegne alla pressione del tasto SUBTITLE.</li> </ul> <div style="border: 1px solid black; padding: 5px; width: fit-content; margin: 10px auto;">                 SUBTITLE 02/03:FRA             </div>

### NOTE:

- Se la lingua desiderata non è stata impostata dopo aver premuto i tasti del cursore ▲ e ▼ alcune volte, il disco non includerà quella lingua.
- La lingua dei sottotitoli impostata con le impostazioni default (vedi pagina 60) viene impostata quando si accende la corrente o si sostituisce il disco. Se quella lingua non è stata inclusa sul disco, viene impostata la lingua default del disco.
- Quando si cambia la lingua dei sottotitoli, ci vogliono alcuni secondi prima che la nuova lingua appaia sul display.



## DEUTSCH

### Umschalten des Winkels (Multiple Winkel-Funktion)

- Bei der Benutzung von DVDs, die multiple Winkelsignale enthalten, kann der Winkel während der Wiedergabe umgeschaltet werden.

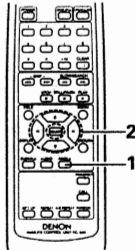

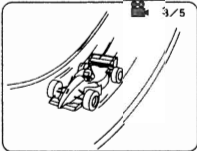
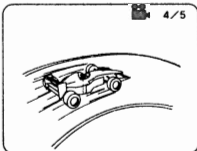
<b>1</b>	<p>Drücken Sie während der Wiedergabe die ANGLE-Taste</p> <ul style="list-style-type: none"> <li>Die Nummer des derzeit eingestellten Winkels wird angezeigt.</li> </ul> 
<b>2</b>	<p>Wählen Sie den gewünschten Winkel mit den ▲ und ▼ Cursor-Tasten aus.</p> <ul style="list-style-type: none"> <li>Nach Betätigung der ANGLE-Taste schaltet sich das Display aus.</li> </ul> 

**1**



Fernbedienung  
Télécommande  
Telecomando

**2**



Fernbedienung  
Télécommande  
Telecomando

#### HINWEISE:

- Die multiple Winkel-Funktion kann nur für Discs angewendet werden, auf die mehrere Winkel aufgenommen wurden
- Bei Szenen, für die mehrere Winkel aufgenommen worden sind, kann der Winkel umgeschaltet werden

## FRANÇAIS

### Changement de l'angle de vue – Fonction angle de vue multiple (Fonction multi-angle)

- Avec les DVD contenant des signaux d'angle de vue multiple, l'angle peut être modifié en cours de lecture

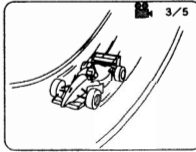
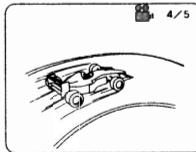
<b>1</b>	<p>En cours de lecture, appuyer sur la touche de angle (ANGLE).</p> <ul style="list-style-type: none"> <li>Le numéro de l'angle de vue en cours est affiché.</li> </ul> 
<b>2</b>	<p>Utiliser les touches curseurs ▲ et ▼ ou les touches numérotées pour sélectionner l'angle souhaité</p> <ul style="list-style-type: none"> <li>L'affichage s'éteint lorsque la touche de angle (ANGLE) est enfoncée.</li> </ul> 

#### REMARQUES:

- La fonction multi-angle peut être activée uniquement pour les disques sur lesquels des angles de vue multiples ont été enregistrés.
- L'angle de vue peut être sélectionné pour les scènes qui ont été filmées sous plusieurs angles de prise de vue

## ITALIANO

### Commutazione dell'angolo (funzione Angoli Multipli)

- Potete cambiare l'angolo durante la riproduzione dei DVD che contengono segnali di angoli multipli

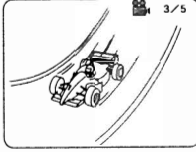
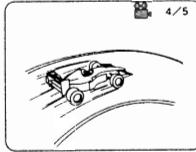
<b>1</b>	<p>Premete il tasto ANGLE durante la riproduzione</p> <ul style="list-style-type: none"> <li>Appare sul display il numero dell'angolo attuale</li> </ul> 
<b>2</b>	<p>Usate i tasti del cursore ▲ e ▼ o i tasti numerici per selezionare l'angolo desiderato</p> <ul style="list-style-type: none"> <li>Il display si spegne alla pressione del tasto ANGLE</li> </ul> 

#### NOTE:

- La funzione dell'angolo multipla funziona solo per dischi su cui sono stati registrati degli angoli multipli
- Potete cambiare l'angolo delle scene per le quali sono stati registrati più angoli.

# 14 ANWENDUNG DER MENÜS

## Anwendung des Titelménus

Bei der Benutzung von DVDs, die multiple Titel enthalten, kann der gewünschte Titel im Titelménu angewählt und von dort aus wiedergegeben werden

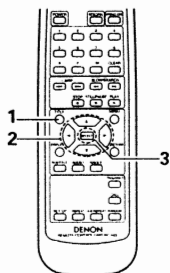

<b>1</b>	<p>Drücken Sie während der Wiedergabe die TITLE-Taste.</p> <ul style="list-style-type: none"> <li>Das Titelménu erscheint.</li> </ul> <p>Beispiel</p> <div style="border: 1px solid black; padding: 5px; width: fit-content; margin: 10px auto;"> <p style="text-align: center;"><b>TITEL MENÜ</b></p> <table border="1" style="width: 100%; text-align: center;"> <tr><td>Apfel</td><td>Banane</td></tr> <tr><td>Orange</td><td>Apfel</td></tr> <tr><td>Pfirsich</td><td>Ananas</td></tr> </table> </div>	Apfel	Banane	Orange	Apfel	Pfirsich	Ananas	<b>1</b>	<p style="text-align: center;">TITLE</p> <p>Fernbedienung Télécommande Telecomando</p>
Apfel	Banane								
Orange	Apfel								
Pfirsich	Ananas								
<b>2</b>	<p>Wählen Sie den gewünschten Titel mit den Cursor- oder Nummerntasten an</p> <ul style="list-style-type: none"> <li>Wenn Sie die Titelnummer mit den Nummerntasten anwählen, können Sie den nachfolgend beschriebenen Schritt 3 überspringen</li> </ul> <p>Beispiel Wenn "Orange" angewählt ist</p> <div style="border: 1px solid black; padding: 5px; width: fit-content; margin: 10px auto;"> <p style="text-align: center;"><b>TITEL MENÜ</b></p> <table border="1" style="width: 100%; text-align: center;"> <tr><td>Apfel</td><td>Banane</td></tr> <tr><td>Orange</td><td>Erdbeere</td></tr> <tr><td>Pfirsich</td><td>Ananas</td></tr> </table> </div>	Apfel	Banane	Orange	Erdbeere	Pfirsich	Ananas	<b>2</b>	<p>Fernbedienung Télécommande Telecomando</p>
Apfel	Banane								
Orange	Erdbeere								
Pfirsich	Ananas								
<b>3</b>	<p>Drücken Sie die SELECT-Taste</p> <ul style="list-style-type: none"> <li>Die Wiedergabe beginnt</li> <li>Die Wiedergabe beginnt auch, wenn die PLAY-Taste gedrückt wird</li> </ul>	<b>3</b>	<p style="text-align: center;">SELECT</p> <p>Fernbedienung Télécommande Telecomando</p>						

# 14 UTILISATION DES MENUS

## Utilisation du Menu Titre

Pour les DVD contenant des titres multiples, le titre souhaité peut être sélectionné et lu à partir du menu titre.

<b>1</b>	<p>En cours de lecture, appuyer sur la touche titre (TITLE).</p> <ul style="list-style-type: none"> <li>Le menu titre s'affiche</li> </ul> <p>Exemple</p> <div style="border: 1px solid black; padding: 5px; width: fit-content; margin: 10px auto;"> <p style="text-align: center;"><b>MENU TITRE</b></p> <table border="1" style="width: 100%; text-align: center;"> <tr><td>Orange</td><td>Banane</td></tr> <tr><td>Orange</td><td>Pomme</td></tr> <tr><td>Pêche</td><td>Ananas</td></tr> </table> </div>	Orange	Banane	Orange	Pomme	Pêche	Ananas
Orange	Banane						
Orange	Pomme						
Pêche	Ananas						
<b>2</b>	<p>Utiliser le curseur ou les touches numérotées pour sélectionner le titre souhaité.</p> <ul style="list-style-type: none"> <li>Si le numéro de titre est sélectionné avec les touches numérotées, sauter l'étape 3 ci-dessous.</li> </ul> <p>Exemple: Quand "Orange" est sélectionné</p> <div style="border: 1px solid black; padding: 5px; width: fit-content; margin: 10px auto;"> <p style="text-align: center;"><b>MENU TITRE</b></p> <table border="1" style="width: 100%; text-align: center;"> <tr><td>Pomme</td><td>Banane</td></tr> <tr><td>Orange</td><td>Fraise</td></tr> <tr><td>Pêche</td><td>Ananas</td></tr> </table> </div>	Pomme	Banane	Orange	Fraise	Pêche	Ananas
Pomme	Banane						
Orange	Fraise						
Pêche	Ananas						
<b>3</b>	<p>Appuyer sur la touche de sélection (SELECT).</p> <ul style="list-style-type: none"> <li>La lecture commence.</li> <li>La lecture commence aussi si la touche de lecture (PLAY) est enfoncée.</li> </ul>						

# 14 UTILIZZO DEI MENU

## Utilizzo del menù del titolo

Per i DVD che contengono più titoli, il titolo desiderato può essere selezionato e riprodotto dal menù dei titoli.

<b>1</b>	<p>Premete il tasto TITLE durante la riproduzione.</p> <ul style="list-style-type: none"> <li>Appare il menù del titolo sul display.</li> </ul> <p>Esempio</p> <div style="border: 1px solid black; padding: 5px; width: fit-content; margin: 10px auto;"> <p style="text-align: center;"><b>MENU DEI TITOLI</b></p> <table border="1" style="width: 100%; text-align: center;"> <tr><td>Mela</td><td>Banana</td></tr> <tr><td>Arancio</td><td>Mela</td></tr> <tr><td>Pesca</td><td>Ananas</td></tr> </table> </div>	Mela	Banana	Arancio	Mela	Pesca	Ananas
Mela	Banana						
Arancio	Mela						
Pesca	Ananas						
<b>2</b>	<p>Usate i tasti del cursore o i tasti numerici per selezionare il titolo desiderato.</p> <ul style="list-style-type: none"> <li>Se selezionate il numero del titolo usando i tasti numerici, saltate il passo 3 qui sotto</li> </ul> <p>Esempio: Quando selezionate "Arancio"</p> <div style="border: 1px solid black; padding: 5px; width: fit-content; margin: 10px auto;"> <p style="text-align: center;"><b>MENU DEI TITOLI</b></p> <table border="1" style="width: 100%; text-align: center;"> <tr><td>Mela</td><td>Banana</td></tr> <tr><td>Arancio</td><td>Fragola</td></tr> <tr><td>Pesca</td><td>Ananas</td></tr> </table> </div>	Mela	Banana	Arancio	Fragola	Pesca	Ananas
Mela	Banana						
Arancio	Fragola						
Pesca	Ananas						
<b>3</b>	<p>Premete il tasto SELECT</p> <ul style="list-style-type: none"> <li>Ha inizio la riproduzione</li> <li>La riproduzione inizia anche se premete il tasto PLAY</li> </ul>						

## DEUTSCH

### Anwendung des DVD-Menüs

- Einige DVDs beinhalten spezielle so genannte DVD-Menüs. So können z.B. DVDs mit komplexem Inhalt Leitmenüs enthalten und DVDs mit multiplen Sprachen verfügen möglicherweise über Audio- und Untertitel-Sprachen-Menüs. Diese Menüs nennt man "DVD-Menüs".  
Nachfolgend finden Sie eine allgemeine Beschreibung über die Anwendung derartiger DVD-Menüs

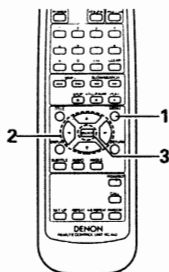

<b>1</b>	<p>Drücken Sie während der Wiedergabe die MENU-Taste.</p> <ul style="list-style-type: none"> <li>Das DVD-Menü erscheint.</li> </ul> <p>Beispiel</p> <div style="border: 1px solid black; padding: 5px; width: fit-content; margin: 10px auto;"> <p style="text-align: center;"><b>DVD MENÜ</b></p> <p>1. UNTERTITEL</p> <p>2. TON</p> <p>3. WINKEL</p> </div>
<b>2</b>	<p>Wählen Sie die gewünschte Funktion mit den ▲ oder ▼ Cursor-Tasten oder Nummertasten aus.</p> <ul style="list-style-type: none"> <li>Wenn Sie die Funktion mit den Nummertasten auswählen, können Sie den nachfolgend beschriebenen Schritt 3 überspringen.</li> </ul> <p>Beispiel "AUDIO" ist angewählt</p> <div style="border: 1px solid black; padding: 5px; width: fit-content; margin: 10px auto;"> <p style="text-align: center;"><b>DVD MENÜ</b></p> <p>1. UNTERTITEL</p> <p style="background-color: #ccc;">2. TON</p> <p>3. WINKEL</p> </div>
<b>3</b>	<p>Drücken Sie die SELECT-Taste.</p> <ul style="list-style-type: none"> <li>Die angewählte Funktion ist eingestellt.</li> <li>Wiederholen Sie die Schritte 2 und 3, wenn mehrere Menüs erscheinen</li> </ul>

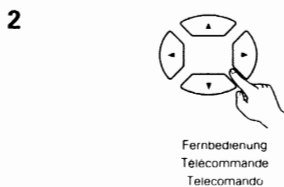

## FRANÇAIS

### Utilisation du menu DVD

- Certains DVD comprennent des menus spéciaux appelés menus DVD. Par exemple, les DVD ayant un contenu complexe peuvent comprendre des menus guide et les DVD avec plusieurs langues peuvent comprendre des menus de langues de sous-titres. Ces menus sont appelés "menus DVD".  
La procédure générale d'utilisation des menus DVD est décrite ci-dessous.

<b>1</b>	<p>En cours de lecture, appuyer sur la touche MENU</p> <ul style="list-style-type: none"> <li>Le menu DVD s'affiche.</li> </ul> <p>Exemple</p> <div style="border: 1px solid black; padding: 5px; width: fit-content; margin: 10px auto;"> <p style="text-align: center;"><b>MENU DVD</b></p> <p style="background-color: #ccc;">1. SOUS-TITRE</p> <p>2. AUDIO</p> <p>3. ANGLE</p> </div>
<b>2</b>	<p>Utiliser les touches curseurs ▲ ou ▼ ou les touches numérotées pour sélectionner l'option souhaitée</p> <ul style="list-style-type: none"> <li>Si l'option est sélectionnée avec les touches numérotées, sauter l'étape 3 ci-dessous</li> </ul> <p>Exemple Lorsque "AUDIO" est sélectionné</p> <div style="border: 1px solid black; padding: 5px; width: fit-content; margin: 10px auto;"> <p style="text-align: center;"><b>MENU DVD</b></p> <p>1. SOUS-TITRE</p> <p style="background-color: #ccc;">2. AUDIO</p> <p>3. ANGLE</p> </div>
<b>3</b>	<p>Appuyer sur la touche de sélection (SELECT)</p> <ul style="list-style-type: none"> <li>L'option sélectionnée est activée</li> <li>Si d'autres menus sont affichés, répéter les étapes 2 et 3</li> </ul>

## ITALIANO

### Utilizzo del menù DVD

- Alcuni DVD includono speciali menù chiamati i menù DVD. Per esempio, i DVD con dei contenuti complicati possono contenere dei menù guida, mentre i DVD con più lingue possono contenere dei menù audio e dei menù delle lingue dei sottotitoli. Questi menù vengono chiamati "menu DVD".  
Qui sotto segue una descrizione della procedura generale per usare i menù DVD

<b>1</b>	<p>Premete il tasto MENU durante la riproduzione</p> <ul style="list-style-type: none"> <li>Appare il menù DVD</li> </ul> <p>Esempio</p> <div style="border: 1px solid black; padding: 5px; width: fit-content; margin: 10px auto;"> <p style="text-align: center;"><b>MENU DEI TOLI</b></p> <p style="background-color: #ccc;">1. SOTTOTITOLI</p> <p>2. LINGUA</p> <p>3. ANGOLO</p> </div>
<b>2</b>	<p>Usate i tasti del cursore ▲ o ▼ oppure i tasti numerici per selezionare la voce desiderata</p> <ul style="list-style-type: none"> <li>Se selezionate la voce usando i tasti numerici, saltate il passo 3 qui sotto</li> </ul> <p>Esempio avete selezionato AUDIO</p> <div style="border: 1px solid black; padding: 5px; width: fit-content; margin: 10px auto;"> <p style="text-align: center;"><b>MENU DEI TOLI</b></p> <p>1. SOTTOTITOLI</p> <p style="background-color: #ccc;">2. LINGUA</p> <p>3. ANGOLO</p> </div>
<b>3</b>	<p>Premete il tasto SELECT</p> <ul style="list-style-type: none"> <li>Viene impostata la voce selezionata</li> <li>Se appaiono altri menù, ripetete le fasi 2 e 3</li> </ul>

## 15 ÄNDERUNG DER STANDARD-EINSTELLUNGEN

Drücken Sie im Stoppmodus die SET UP-Taste

- Der Bildschirm mit den Standard-Einstellungen erscheint

## 1. DVD-DISC

Wählen Sie hiermit die Sprache aus, in der die Disc wiedergegeben werden soll.

Wenn die verwendete Disc die eingestellte Sprache nicht anbietet, wird die Standardsprache der Disc eingestellt

## 2. OSD-EINSTELLEN

Stellen Sie hiermit die Sprache für den Bildschirm mit den Standard-Einstellungen und die auf dem Fernsehschirm angezeigten Meldungen ("WIEDERGABE" usw.) ein

## 3. VIDEO-OPTIONEN

Stellen Sie hiermit den Bildschirmmodus des DVD-F100 ein (AUSWAHL BILDSCHIRMFORMAT FARBfernsehnorm und AV1 Video-Ausgang)

## 4. AUDIO-OPTIONEN

Stellen Sie hiermit den Audio-Ausgangsmodus des DVD-F100 ein (Analoge oder digitale und LPCM Ausgangs-Einstellungen)

## 5. KINDERSICHERUNG

Mit Hilfe dieser Werte können Sie verhindern, daß sich Kinder für Erwachsene bestimmte DVDs ansehen. Dies ist nur möglich, wenn die Bewertung auf die DVD aufgenommen wurde. Ohne Aufnahme der Bewertung kann lediglich die Wiedergabe sämtlicher DVDs gesperrt werden

## 6. SONST. EINSTELLUNGEN

Dies beinhaltet spezielle Einstellungen BILDUNTERSCHRIFT und DYNAMIKKOMPRESSION.

Wählen Sie die gewünschte Einstellung mit den ▲ und ▼ Cursor-Tasten an und drücken Sie dann die SELECT-Taste

- Wählen Sie "1 DVD-DISC" (Siehe Seite 58)
- Wählen Sie "2 OSD-EINSTELLEN" (Siehe Seiten 62)
- Wählen Sie "3 VIDEO-OPTIONEN" (Siehe Seite 63)
- Wählen Sie "4 AUDIO-OPTIONEN" (Siehe Seite 66)
- Wählen Sie "5 KINDERSICHERUNG" (Siehe Seite 69)
- Wählen Sie "6 SONST. EINSTELLUNGEN" (Siehe Seiten 72)

## \* Verlassen des Systemeinstellungsmodus

Wählen Sie auf dem Systemeinstellungsschirm in Schritt 1 auf Seite 58 mit den ▲ und ▼ Cursor-Tasten "EINSTELLUNGEN BEENDEN" an, und drücken Sie dann die SELECT-Taste. Sie können die Funktion auch durch Drücken der SETUP-Taste am Hauptgerät oder auf der Fernbedienung verlassen

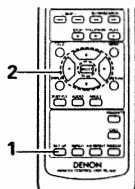

1



Fernbedienung  
Télécommande  
Telecomando

## HINWEIS:

- Wenn die Voreinstellungen geändert werden, funktionieren nur die Betriebstaste und die Tasten, die für die Einstellungen nötig sind.

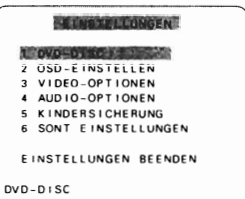

## REMARQUE:

- Lorsque les pré-réglages sont modifiés, seulement le bouton d'alimentation et les boutons requis pour changer les réglages fonctionneront.



## NOTA:

- Quando le preselezioni stanno per essere cambiate, solamente il tasto di avvio e i tasti richiesti per le selezioni funzioneranno.

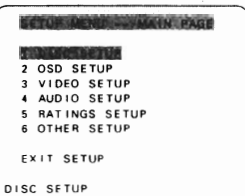

2



Fernbedienung  
Télécommande  
Telecomando



Fernbedienung  
Télécommande  
Telecomando

## 15 MODIFICATION DES REGLAGES PAR DEFAUT

En mode arrêt (STOP), appuyer sur la touche de configuration (SET UP).

- L'écran des réglages par défaut s'affiche.

## 1. INST. DISQUE

Utiliser cette fonction pour activer la langue devant être utilisée lors de la lecture du disque. Si la langue sélectionnée ne se trouve pas sur ce disque, la langue par défaut est sélectionnée.

## 2. INSTALLATION OSD

Utiliser cette fonction pour programmer la langue de l'écran de réglages par défaut et les messages affichés sur l'écran TV ("Lecture", etc.).

## 3. INSTALLATION VIDEO

Utiliser celle-ci pour régler le mode d'écran du DVD-F100. (Aspect de la télévision, type de télévision et sortie vidéo AV1.)

## 4. INSTALLATION AUDIO

Utiliser celle-ci pour régler le mode de sortie audio du DVD-F100 (Réglages de sortie analogiques ou digitaux et LPCM.)

## 5. INSTALLATION RESTRICTION

Utiliser cette fonction pour désactiver la lecture des DVD pour adultes afin que les enfants ne puissent pas les regarder. Notez que la lecture des DVD adultes ne peut pas être désactivée si la gestion d'accès n'est pas enregistrée sur le DVD, mais qu'il est possible de désactiver la lecture de tous les DVD.

## 6. AUTRES INSTALLATION

Celles-ci incluent les réglages spéciaux SOUS TITRES et COMPRESSION.

1

2

Utiliser les touches curseurs ▲ et ▼ pour sélectionner le réglage souhaité, puis appuyer sur la touche de sélection (SELECT).

- Sélectionner les "1 INST. DISQUE". (Voir page 58.)
- Sélectionner les "2 INSTALLATION OSD" (Voir pages 62.)
- Sélectionner les "3 INSTALLATION VIDEO" (Voir page 63.)
- Sélectionner les "4 INSTALLATION AUDIO" (Voir page 66.)
- Sélectionner les "5 INSTALLATION RESTRICTION" (Voir page 69.)
- Sélectionner les "6 AUTRES INSTALLATION" (Voir page 72.)

## \* Pour quitter le mode Paramétrage

Lorsque l'écran de paramétrage est affiché comme à l'étape 1 de la page 58, utilisez les touches de curseur ▲ et ▼ pour sélectionner "INSTALLATION SORTIE" et appuyez ensuite sur la touche de sélection (SELECT) pour confirmer. Il est aussi possible de quitter en appuyant sur la touche SETUP sur l'appareil principal ou sur la télécommande

## 15 PER CAMBIARE LE IMPOSTAZIONI DEFAULT

Nel modo di pausa, premete il tasto SET UP

- Appare la videata delle impostazioni predefinite.

## 1. DISC SETUP

Si utilizza per definire la lingua da utilizzare per la riproduzione del disco.

Se la lingua impostata non è presente sul disco, viene utilizzata la lingua predefinita del disco.

## 2. OSD SETUP

Si utilizza per impostare la lingua delle videate delle impostazioni predefinite e dei messaggi visualizzati sullo schermo del televisore ("PLAY", ecc.)

## 3. VIDEO SETUP

Per mezzo di questo menù impostate il modo dello schermo DVD-F100 (aspetto TV, tipo TV, e uscita video AV 1).

## 4. AUDIO SETUP

Per mezzo di questo menù impostate il modo di uscita audio DVD-F100 (impostazioni analogica o digitale e uscita LPCM).

## 5. RATINGS SETUP

Si utilizza per disabilitare la riproduzione dei DVD per adulti da parte dei bambini. Se il livello di rating non è memorizzato nel DVD questa funzione non è disponibile. Ma è comunque possibile disabilitare la riproduzione di tutti i DVD

## 6. OTHER SETUP

Questo menù include le funzioni speciali CAPTION e COMPRESSION.

1

2

Utilizzate i tasti cursore ▲ e ▼ per selezionare l'impostazione desiderata, quindi premete il tasto SELECT

- Selezionate "1 DISC SETUP". (Vedere pagina 58).
- Selezionate "2 OSD SETUP". (Vedere pagg. 62).
- Selezionate "3 VIDEO SETUP" (Vedere pagina 63).
- Selezionate "4 AUDIO SETUP" (Vedere pagina 66)
- Selezionate "5 RATINGS SETUP" (Vedere pagina 69)
- Selezionate "6 OTHER SETUP" (Vedere pagina 72)

## \* Per uscire dal modo di impostazione

Allo schermo di impostazione nel passo 1 alla pagina 58, dovete usare i tasti del cursore ▲ e ▼ per selezionare "EXIT SETUP", poi premete il tasto SELECT. E' inoltre possibile uscire premendo il tasto SETUP sull'unità principale o sul telecomando.

# DEUTSCH

Wenn "1 DVD-DISC" angewählt ist

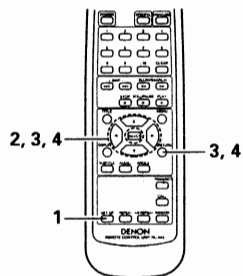

<b>1</b>	Siehe Seite 57
<b>2</b>	
<b>3</b>	<p>Wählen Sie die gewünschte Einstellung mit den ▲ und ▼ Cursorstasten an und drücken Sie dann die SELECT-Taste.</p> <div style="border: 1px solid black; padding: 5px; margin: 10px 0;"> <p style="text-align: center;">DISC-SPRACHEN/DIALOGUE</p> <p style="text-align: center;">1 DIALOGUE</p> <p>2 UNTERTITEL</p> <p>3 DISC-MENÜS</p> <p style="text-align: center;">ZURÜCK</p> <p style="text-align: center;">DISC-SPRACHEN/DIALOGUE</p> </div> <p><b>1. DIALOGUE</b> Stellen Sie hiermit die Sprache des Tonausgangs von den Lautsprechern ein.</p> <p><b>2. UNTERTITEL</b> Stellen Sie hiermit die Sprache der auf dem Fernsehschirm eingeblendeten Untertitel ein.</p> <p><b>3. DISC-MENÜS</b> Stellen Sie hiermit die Sprache des Titel-Menüs ein (auf den Discs aufgenommene Menüs) usw</p> <p><b>* Verlassen des Disc-Einrichtungsmodus</b> Wählen Sie mit den ▲ und ▼ Cursor-Tasten "ZURÜCK" an, und drücken Sie dann die SELECT-Taste. Drücken Sie die RETURN-Taste. Sie können zurück an den vorherigen Bildschirm gelangen.</p> <ul style="list-style-type: none"> <li>Es erscheint wieder derselbe Bildschirm wie in Schritt 1</li> </ul>

**3**

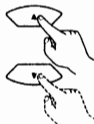

Fernbedienung  
Télécommande  
Telecomando



Fernbedienung  
Télécommande  
Telecomando

# FRANÇAIS

Lorsque "1 INST. DISQUE" est sélectionné

<b>1</b>	Voir page 57
<b>2</b>	
<b>3</b>	<p>Utiliser les touches curseurs ▲ et ▼ pour sélectionner le réglage souhaité, puis appuyer sur la touche de sélection (SELECT)</p> <div style="border: 1px solid black; padding: 5px; margin: 10px 0;"> <p style="text-align: center;">MENU INST/DISQUE</p> <p style="text-align: center;">1 DIALOGUE</p> <p>2 SOUS-TITRES</p> <p>3 MENUS DU DISQUE</p> <p style="text-align: center;">PAGE PRINCIPALE</p> <p style="text-align: center;">LANGAGE DISQUE/DIALOGUES</p> </div> <p><b>1. DIALOGUES</b> Utilisez cette option pour sélectionner la langue du son à la sortie enceintes.</p> <p><b>2. SOUS-TITRES</b> Utilisez cette option pour sélectionner la langue des sous-titres affichés sur la TV</p> <p><b>3. MENUS DU DISQUE</b> Utiliser ceci pour programmer la langue des menus titre (menus enregistrés sur le disque), etc</p> <p><b>* Pour sortir du mode de installation disque</b> Utiliser les curseurs ▲ et ▼ pour sélectionner "PAGE PRINCIPALE", puis appuyer sur la touche SELECT Appuyer sur la touche RETURN Revenir aussi à l'écran précédent.</p> <ul style="list-style-type: none"> <li>L'écran reprend le même affichage qu'à l'étape 1</li> </ul>

# ITALIANO

Quando si seleziona "1 DISC SETUP"

<b>1</b>	Vedere pagina 57
<b>2</b>	
<b>3</b>	<p>Utilizzate i tasti cursore ▲ e ▼ per selezionare l'impostazione desiderata, quindi premete il tasto SELECT</p> <div style="border: 1px solid black; padding: 5px; margin: 10px 0;"> <p style="text-align: center;">DISC-SETUP-MENU</p> <p style="text-align: center;">1 DIALOGUE</p> <p>2 SUBTITLE</p> <p>3 DISC MENU</p> <p style="text-align: center;">MAIN PAGE</p> <p style="text-align: center;">DISC LANGUAGE/DIALOG</p> </div> <p><b>1. DIALOG</b> Usate questa voce per impostare la lingua dell'uscita sonora proveniente dagli altoparlanti.</p> <p><b>2. SUBTITLE</b> Usate questa voce per impostare la lingua dei sottotitoli visualizzati sul televisore</p> <p><b>3. DISC MENU</b> Si utilizza per impostare la lingua dei menu (menu registrati sul disco), ecc</p> <p><b>* Per uscire il modo di setup del disco</b> Usate i tasti del cursore ▲ e ▼ per selezionare "MAIN PAGE" poi premete il tasto SELECT Premere il tasto RETURN Potete tornare indietro allo schermo precedente.</p> <ul style="list-style-type: none"> <li>Lo schermo ritorna a come era al punto 1</li> </ul>

Wählen Sie die gewünschte Einstellung mit den ▲ und ▼ Cursor-Tasten an und drücken Sie dann die SELECT-Taste

① Wenn "1 DIALOGUE" angewählt ist.

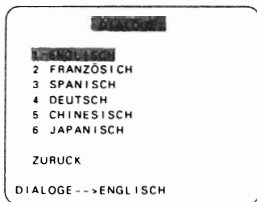

#### 1. ENGLISCH (Standard-Einstellung)

Wählen Sie diese Einstellung für die Wiedergabe von DVDs in englischer Sprache

#### 2. FRANZÖSISCH

Wählen Sie diese Einstellung für die Wiedergabe von DVDs in französischer Sprache

#### 3. SPANISCH

Wählen Sie diese Einstellung für die Wiedergabe von DVDs in spanischer Sprache

#### 4. DEUTSCH

Wählen Sie diese Einstellung für die Wiedergabe von DVDs in deutscher Sprache.

#### 5. CHINESISCH

Wählen Sie diese Einstellung für die Wiedergabe von DVDs in chinesischer Sprache

#### 6. JAPANISCH

Wählen Sie diese Einstellung für die Wiedergabe von DVDs in japanischer Sprache

#### \* Verlassen des Dialog-Modus

Wählen Sie mit den ▲ und ▼ Cursor-Tasten "ZURÜCK" an, und drücken Sie dann die SELECT-Taste.

Drücken Sie die RETURN-Taste. Sie können zurück an den vorherigen Bildschirm gelangen

4



Fernbedienung  
Télécommande  
Telecomando



Fernbedienung  
Télécommande  
Telecomando

Utiliser les touches curseurs ▲ et ▼ pour sélectionner le réglage souhaité, puis appuyer sur la touche de sélection (SELECT).

① Lorsque le "1 DIALOGUES" est sélectionnée "

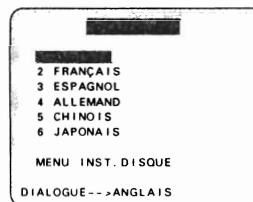

#### 1. ANGLAIS (Réglage usine par défaut)

Sélectionnez cette option lorsque vous souhaitez lire un DVD avec le son en anglais.

#### 2. FRANÇAIS

Sélectionnez cette option lorsque vous souhaitez lire un DVD avec le son en français.

#### 3. ESPAGNOL

Sélectionnez cette option lorsque vous souhaitez lire un DVD avec le son en espagnol.

#### 4. ALLEMAND

Sélectionnez cette option lorsque vous souhaitez lire un DVD avec le son en Allemand

#### 5. CHINOIS

Sélectionnez cette option lorsque vous souhaitez lire un DVD avec le son en chinois

#### 6. JAPONAIS

Sélectionnez cette option lorsque vous souhaitez lire un DVD avec le son en japonais

#### \* Pour sortir du mode de dialog

Utiliser les curseurs ▲ et ▼ pour sélectionner "MENU INST. DISQUE", puis appuyer sur la touche SELECT

Appuyer sur la touche RETURN. Revenir aussi à l'écran précédent.

4

Utilizzate i tasti cursore ▲ e ▼ per selezionare l'impostazione desiderata, quindi premete il tasto SELECT

① Selezionando "1 DIALOG"



#### 1. ENGLISH (Impostazione di fabbrica)

Selezionate questa posizione per riprodurre il DVD con il suono in inglese

#### 2. FRENCH

Selezionate questa posizione per riprodurre il DVD con il suono in francese.

#### 3. SPANISH

Selezionate questa posizione per riprodurre il DVD con il suono in spagnolo.

#### 4. GERMAN

Selezionate questa posizione per riprodurre il DVD con il suono in tedesco

#### 5. CHINESE

Selezionate questa posizione per riprodurre il DVD con il suono in cinese.

#### 6. JAPANESE

Selezionate questa posizione per riprodurre il DVD con il suono in giapponese

#### \* Per uscire dal modo dialogo

Usate i tasti del cursore ▲ e ▼ per selezionare "DISC SETUP MENU", poi premete il tasto SELECT

Premere il tasto RETURN. Potete tornare indietro allo schermo precedente

4

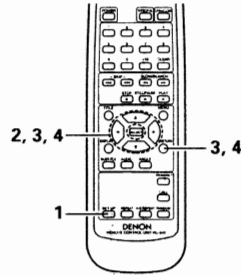

② Wenn "2 UNTERTITEL" angewählt ist



1. **ENGLISCH (Standard-Einstellung)**  
Wählen Sie diese Einstellung für die Wiedergabe der DVD mit englischen Untertiteln
2. **FRANZÖSISCH**  
Wählen Sie diese Einstellung für die Wiedergabe der DVD mit französischen Untertiteln
3. **SPANISCH**  
Wählen Sie diese Einstellung für die Wiedergabe der DVD mit spanischen Untertiteln.
4. **DEUTSCH**  
Wählen Sie diese Einstellung für die Wiedergabe der DVD mit deutschen Untertiteln
5. **CHINESISCH**  
Wählen Sie diese Einstellung für die Wiedergabe der DVD mit chinesischen Untertiteln
6. **JAPANISCH**  
Wählen Sie diese Einstellung für die Wiedergabe der DVD mit japanischen Untertiteln
7. **AUS**  
Wählen Sie diese Einstellung für die Wiedergabe ohne Untertitel (Bei einigen Discs ist es nicht möglich, die Untertitel-Anzeige auszuschalten.)

**\* Verlassen des Untertitel-Modus**

Wählen Sie mit den ▲ und ▼ Cursor-Tasten "ZURÜCK" an, und drücken Sie dann die SELECT-Taste.  
Drücken Sie die RETURN-Taste. Sie können zurück an den vorherigen Bildschirm gelangen.



Fernbedienung  
Télécommande  
Telecomando



Fernbedienung  
Télécommande  
Telecomando

② Lorsque le "2 SOUS-TITRES" est sélectionnée



1. **ANGLAIS (Réglage usine par défaut)**  
Sélectionnez cette option lorsque vous souhaitez lire un DVD avec les sous-titres en anglais
2. **FRANÇAIS**  
Sélectionnez cette option lorsque vous souhaitez lire un DVD avec les sous-titres en français.
3. **ESPAGNOL**  
Sélectionnez cette option lorsque vous souhaitez lire un DVD avec les sous-titres en espagnol.
4. **ALLEMAND**  
Sélectionnez cette option lorsque vous souhaitez lire un DVD avec le son en Allemand
5. **CHINOIS**  
Sélectionnez cette option lorsque vous souhaitez lire un DVD avec les sous-titres en chinois
6. **JAPONAIS**  
Sélectionnez cette option lorsque vous souhaitez lire un DVD avec les sous-titres en japonais
7. **NON**  
Sélectionner cela pour ne pas afficher les sous-titres. (Pour quelques disques il n'est pas possible de désactiver l'affichage du sous-titre.)

**\* Pour sortir du mode de sous-titre**

Utiliser les curseurs ▲ et ▼ pour sélectionner "MENU INST DISQUE" puis appuyer sur la touche SELECT  
Appuyer sur la touche RETURN Revenir aussi à l'écran précédent.

② Selezionando "2 SUBTITLE"



1. **ENGLISH (Impostazione di fabbrica)**  
Selezionate questa posizione per riprodurre il DVD con i sottotitoli in inglese
2. **FRENCH**  
Selezionate questa posizione per riprodurre il DVD con i sottotitoli in francese
3. **SPANISH**  
Selezionate questa posizione per riprodurre il DVD con i sottotitoli in spagnolo.
4. **GERMAN**  
Selezionate questa posizione per riprodurre il DVD con i sottotitoli in tedesco
5. **CHINESE:**  
Selezionate questa posizione per riprodurre il DVD con i sottotitoli in cinese.
6. **JAPANESE**  
Selezionate questa posizione per riprodurre il DVD con i sottotitoli in giapponese
7. **OFF**  
Selezionate questa posizione se non desiderate visualizzare i sottotitoli (Per alcuni dischi non è possibile spegnere la visualizzazione del sottotitolo)

**\* Per uscire dal modo di sottotitolo**

Usate i tasti del cursore ▲ e ▼ per selezionare "DISC SETUP MENU" poi premete il tasto SELECT  
Premere il tasto RETURN Potete tornare indietro allo schermo precedente.

③ Wenn "3 DISC-MENÜS" angewählt ist



**1. ENGLISCH (Standard-Einstellung)**

Wählen Sie diese Einstellung, wenn Sie die Menüs in englischer Sprache anzeigen lassen möchten.

**2. FRANZÖSISCH**

Wählen Sie diese Einstellung, wenn Sie die Menüs in französischer Sprache anzeigen lassen möchten

**3. SPANISCH**

Wählen Sie diese Einstellung, wenn Sie die Menüs in spanischer Sprache anzeigen lassen möchten

**4. DEUTSCH**

Wählen Sie diese Einstellung, wenn Sie die Menüs in deutscher Sprache anzeigen lassen möchten

**5. CHINESISCH**

Wählen Sie diese Einstellung, wenn Sie die Menüs in chinesischer Sprache anzeigen lassen möchten

**6. JAPANISCH**

Wählen Sie diese Einstellung, wenn Sie die Menüs in japanischer Sprache anzeigen lassen möchten

**\* Verlassen des Disc-Menü-Modus**

Wählen Sie mit den ▲ und ▼ Cursor-Tasten "ZURÜCK" an, und drücken Sie dann die SELECT-Taste.

Drücken Sie die RETURN-Taste. Sie können zurück an den vorherigen Bildschirm gelangen



Fernbedienung  
Télécommande  
Telecomando



Fernbedienung  
Télécommande  
Telecomando

③ Lorsque le "3 MENUS DU DISQUE" est sélectionnée

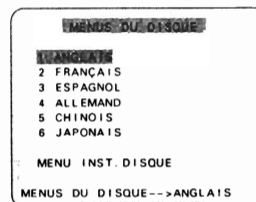

**1. ANGLAIS (Réglage usine par défaut)**

Sélectionnez cette option lorsque vous souhaitez afficher les menus en anglais.

**2. FRANÇAIS**

Sélectionnez cette option lorsque vous souhaitez afficher les menus en français.

**3. ESPAGNOL**

Sélectionnez cette option lorsque vous souhaitez afficher les menus en espagnol.

**4. ALLEMAND**

Sélectionnez cette option lorsque vous souhaitez afficher les menus en Allemand

**5. CHINOIS**

Sélectionnez cette option lorsque vous souhaitez afficher les menus en chinois.

**6. JAPONAIS**

Sélectionnez cette option lorsque vous souhaitez afficher les menus en japonais.

**\* Pour sortir du mode de menus du disque**

Utiliser les curseurs ▲ et ▼ pour sélectionner "MENU INST. DISQUE", puis appuyer sur la touche SELECT

Appuyer sur la touche RETURN Revenir aussi à l'écran précédent

③ Selezionando "3 DISC MENU"



**1. ENGLISH (Impostazione di fabbrica)**

Selezionate questa opzione per visualizzare i menù in inglese

**2. FRENCH**

Selezionate questa opzione per visualizzare i menù in francese.

**3. SPANISH**

Selezionate questa opzione per visualizzare i menù in spagnolo

**4. GERMAN**

Selezionate questa opzione per visualizzare i menù in tedesco

**5. CHINESE**

Selezionate questa opzione per visualizzare i menù in cinese.

**6. JAPANESE**

Selezionate questa opzione per visualizzare i menù in giapponese.

**\* Per uscire dal modo del menù del disco**

Usate i tasti del cursore ▲ e ▼ per selezionare "DISC SETUP MENU". poi premete il tasto SELECT

Premere il tasto RETURN Potete tornare indietro allo schermo precedente



# DEUTSCH

Wenn "2 OSD-EINSTELLEN" angewählt ist

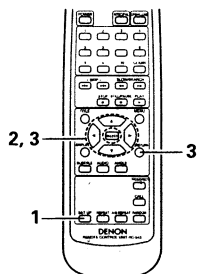

<b>1</b>	Siehe Seite 57.
<b>2</b>	
<b>3</b>	<p>Wählen Sie die gewünschte Einstellung mit den ▲ und ▼ Cursorstasten an und drücken Sie dann die SELECT-Taste.</p> <div style="border: 1px solid black; padding: 5px; margin: 10px 0;"> <p style="text-align: center;">OSD-SPRACHE</p> <p style="text-align: center;">2 FRANÇAIS 3 ESPAÑOL 4 DEUTSCH</p> <p style="text-align: center;">ZURÜCK</p> <p style="text-align: center;">OSD-SPRACHE --&gt; ENGLISH</p> </div> <p><b>1. ENGLISH (Standard-Einstellung)</b> Wählen Sie diese Einstellung, wenn Sie Englisch als OSD-Sprache einstellen möchten</p> <p><b>2. FRANÇAIS</b> Wählen Sie diese Einstellung, wenn Sie Französisch als OSD-Sprache einstellen möchten</p> <p><b>3. ESPAÑOL</b> Wählen Sie diese Einstellung, wenn Sie Spanisch als OSD-Sprache einstellen möchten.</p> <p><b>4. DEUTSCH</b> Wählen Sie diese Einstellung, wenn Sie Deutsch als OSD-Sprache einstellen möchten</p> <p><b>* Verlassen des OSD-Einrichtungsmodus</b> Wählen Sie mit den ▲ und ▼ Cursor-Tasten "ZURÜCK" an, und drücken Sie dann die SELECT-Taste Drücken Sie die RETURN-Taste. Sie können zurück an den vorherigen Bildschirm gelangen</p> <ul style="list-style-type: none"> <li>• Es erscheint wieder derselbe Bildschirm wie in Schritt 1</li> </ul>

**3**

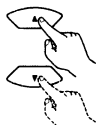

Fernbedienung  
Télécommande  
Telecomando



Fernbedienung  
Télécommande  
Telecomando

# FRANÇAIS

Lorsque "2 INSTALLATION OSD" est sélectionnée

<b>1</b>	Voir page 57
<b>2</b>	
<b>3</b>	<p>Utiliser les touches curseurs ▲ et ▼ pour sélectionner le réglage souhaité, puis appuyer sur la touche de sélection (SELECT)</p> <div style="border: 1px solid black; padding: 5px; margin: 10px 0;"> <p style="text-align: center;">INSTALLATION OSD</p> <p style="text-align: center;">2 FRANÇAIS 3 ESPAÑOL 4 DEUTSCH</p> <p style="text-align: center;">PAGE PRINCIPALE</p> <p style="text-align: center;">LANGUES DU OSD --&gt; ANGLAIS</p> </div> <p><b>1. ENGLISH (Réglage usine par défaut)</b> Sélectionner cela pour régler la langue OSD sur Anglais.</p> <p><b>2. FRANÇAIS</b> Sélectionner cela pour régler la langue OSD sur Français</p> <p><b>3. ESPAÑOL</b> Sélectionner cela pour régler la langue OSD sur Espagnol</p> <p><b>4. DEUTSCH</b> Sélectionner cela pour régler la langue OSD sur Allemand.</p> <p><b>* Pour sortir du mode d'installation osd</b> Utiliser les curseurs ▲ et ▼ pour sélectionner "PAGE PRINCIPALE" puis appuyer sur la touche SELECT Appuyer sur la touche RETURN. Revenir aussi à l'écran précédent</p> <ul style="list-style-type: none"> <li>• L'écran reprend le même affichage qu'à l'étape 1</li> </ul>

# ITALIANO

Quando si seleziona "2 OSD SETUP"

<b>1</b>	Vedere pagina 57
<b>2</b>	
<b>3</b>	<p>Utilizzate i tasti cursore ▲ e ▼ per selezionare l'impostazione desiderata, quindi premete il tasto SELECT</p> <div style="border: 1px solid black; padding: 5px; margin: 10px 0;"> <p style="text-align: center;">OSD SETUP</p> <p style="text-align: center;">2 FRANÇAIS 3 ESPAÑOL 4 DEUTSCH</p> <p style="text-align: center;">MAIN PAGE</p> <p style="text-align: center;">OSD LANGUAGE --&gt; ENGLISH</p> </div> <p><b>1. ENGLISH (Impostazione di fabbrica)</b> Selezionate questa voce per impostare la lingua inglese per l'OSD</p> <p><b>2. FRANÇAIS</b> Selezionate questa voce per impostare la lingua francese per l'OSD</p> <p><b>3. ESPAÑOL</b> Selezionate questa voce per impostare la lingua spagnola per l'OSD</p> <p><b>4. DEUTSCH</b> Selezionate questa voce per impostare la lingua tedesca per l'OSD</p> <p><b>* Per uscire dal modo di setup osd</b> Usate i tasti del cursore ▲ e ▼ per selezionare "MAIN PAGE" poi premete il tasto SELECT Premere il tasto RETURN. Potete tornare indietro allo schermo precedente</p> <ul style="list-style-type: none"> <li>• Lo schermo ritorna a come era al punto 1</li> </ul>

Wenn "3 VIDEO-OPTIONEN" angewählt ist

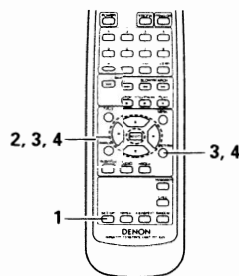

<b>1</b>	Siehe Seite 57
<b>2</b>	Wählen Sie die gewünschte Einstellung mit den ▲ und ▼ Cursortasten an und drücken Sie dann die SELECT-Taste
<b>3</b>	<div style="border: 1px solid black; padding: 5px; margin-bottom: 10px;"> <p style="text-align: center; background-color: black; color: white; margin: 0;">VIDEO-EINSTELLUNGEN</p> <p style="text-align: center; background-color: black; color: white; margin: 0;">1 AUSWAHL BILDSCHIRMFORMAT</p> <p style="margin: 0;">2 FARBFERNSEHNORM</p> <p style="margin: 0;">3 AV1 VIDEO-AUSGANG</p> <p style="text-align: center; margin: 0;">ZURUCK</p> <p style="text-align: center; margin: 0;">AUSWAHL DES BILDSCHIRMFORMAT</p> </div> <p><b>1 AUSWAHL BILDSCHIRMFORMAT</b> Stellen Sie hiermit das Format Ihres Fernsehschirms ein</p> <p><b>2. FARBFERNSEHNORM</b> Stellen Sie hiermit das Videoformat Ihres Fernsehgerätes ein (NTSC, PAL oder MULTI)</p> <p><b>3. AV1 VIDEO-AUSGANG (Nur für europäische Modelle)</b> Dient zur Wahl, ob ein FBAS- oder ein S-Video-Signal vom Euro-AV-Anschluß AV1 ausgegeben wird</p> <p><b>* Verlassen des Video-Einrichtungsmodus</b> Wählen Sie mit den ▲ und ▼ Cursor-Tasten "ZURUCK" an, und drücken Sie dann die SELECT-Taste Drücken Sie die RETURN-Taste Sie können zurück an den vorherigen Bildschirm gelangen.</p> <ul style="list-style-type: none"> <li>Es erscheint wieder derselbe Bildschirm wie in Schritt 1</li> </ul>

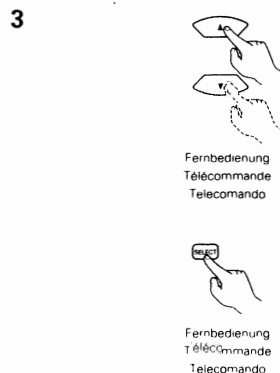

Lorsque "3 INSTALLATION VIDEO" est sélectionnée

<b>1</b>	Voir page 57
<b>2</b>	Utiliser les touches curseurs ▲ et ▼ pour sélectionner le réglage souhaité, puis appuyer sur la touche de sélection (SELECT)
<b>3</b>	<div style="border: 1px solid black; padding: 5px; margin-bottom: 10px;"> <p style="text-align: center; background-color: black; color: white; margin: 0;">MENU INSTALLATION VIDEO</p> <p style="text-align: center; background-color: black; color: white; margin: 0;">1 TYPE D'ÉCRAN</p> <p style="margin: 0;">2 TYPE DE TV</p> <p style="margin: 0;">3 SORTIE PERITEL AV1</p> <p style="text-align: center; margin: 0;">PAGE PRINCIPALE</p> <p style="text-align: center; margin: 0;">SELECTION TYPE D'ÉCRAN</p> </div> <p><b>1. TYPE D'ÉCRAN</b> Utilisez cette option pour régler le format de votre écran TV</p> <p><b>2. TYPE DE TV</b> Utilisez cette option pour régler le format vidéo de votre TV (NTSC, PAL ou MULTI).</p> <p><b>3. SORTIE PERITEL AV1 (Pour le modèle Européen seulement)</b> Pour sélectionner si les signaux vidéo composites ou les signaux S vidéo seront envoyés par les prises AV1 SCART</p> <p><b>* Pour sortir du mode d'installation vidéo</b> Utiliser les curseurs ▲ et ▼ pour sélectionner "PAGE PRINCIPALE" puis appuyer sur la touche SELECT Appuyer sur la touche RETURN Revenir aussi à l'écran précédent</p> <ul style="list-style-type: none"> <li>L'écran reprend le même affichage qu'à l'étape 1</li> </ul>

Quando si seleziona "3 VIDEO SETUP"

<b>1</b>	Vedere pagina 57
<b>2</b>	Utilizzate i tasti cursore ▲ e ▼ per selezionare l'impostazione desiderata, quindi premete il tasto SELECT
<b>3</b>	<div style="border: 1px solid black; padding: 5px; margin-bottom: 10px;"> <p style="text-align: center; background-color: black; color: white; margin: 0;">VIDEO-SETUP MENU</p> <p style="text-align: center; background-color: black; color: white; margin: 0;">1 TV ASPECT</p> <p style="margin: 0;">2 TV TYPE</p> <p style="margin: 0;">3 AV1 VIDEO OUTPUT</p> <p style="text-align: center; margin: 0;">MAIN PAGE</p> <p style="text-align: center; margin: 0;">SELECT TV SCREEN TYPE</p> </div> <p><b>1. TV ASPECT</b> Usate questa voce per impostare il formato dello schermo televisivo</p> <p><b>2. TV TYPE</b> Usate questa voce per impostare il formato video del televisore (NTSC, PAL o MULTI)</p> <p><b>3. AV1 VIDEO OUTPUT (Solo per modelli europei)</b> Per selezionare se emettere dai terminali AV1 SCART i segnali video compositi o i segnali S video.</p> <p><b>* Per uscire dal modo di setup del video</b> Usate i tasti del cursore ▲ e ▼ per selezionare "MAIN PAGE" poi premete il tasto SELECT Premere il tasto RETURN Potete tornare indietro allo schermo precedente</p> <ul style="list-style-type: none"> <li>Lo schermo ritorna a come era al punto 1</li> </ul>

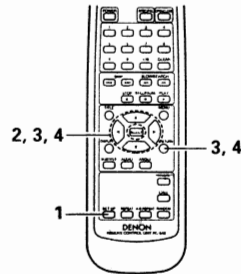

Wählen Sie die gewünschte Einstellung mit den ▲ und ▼ Cursortasten an und drücken Sie dann die SELECT-Taste

① Wenn "1 AUSWAHL BILDSCHIRMFORMAT" angewählt ist:

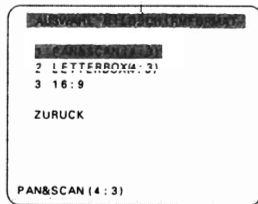

1. **PAN&SCAN (4:3) (Standard-Einstellung)**  
Wählen Sie diese Einstellung für die Wiedergabe von Breitbild-DVDs im Pan & Scan-Modus (mit abgeschnittenen Bildkanten) Discs, für die der Pan & Scan-Modus nicht festgelegt worden ist, werden im Letter Box-Modus wiedergegeben
2. **LETTERBOX (4:3)**  
Wählen Sie diese Einstellung für die Wiedergabe von Breitbild-DVDs im Letter Box-Modus (mit schwarzen Streifen oben und unten)
3. **16:9**  
Wählen Sie diese Einstellung für die Wiedergabe von DVDs im Full-Screen-Modus (Vollbild)

**\* Verlassen des TV-Bildmodus**  
Wählen Sie mit den ▲ und ▼ Cursor-Tasten "ZURUCK" an, und drücken Sie dann die SELECT-Taste  
Drücken Sie die RETURN-Taste Sie können zurück an den vorherigen Bildschirm gelangen

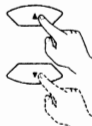

Fernbedienung  
Télécommande  
Telecomando



Fernbedienung  
Télécommande  
Telecomando

Utiliser les touches curseurs ▲ et ▼ pour sélectionner le réglage souhaité, puis appuyer sur la touche de sélection (SELECT).

① Lorsque le "1 TYPE D'ECRAN" est sélectionné

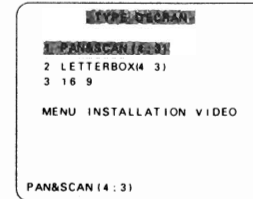

1. **PAN&SCAN (4:3) (Réglage usine par défaut)**  
Sélectionnez cette option pour lire les images larges de DVD en mode Image étroite (avec les bords de l'image coupés) Les disques pour lesquels le mode Image étroite n'est pas spécifié sont lus en mode Boîte à lettre
2. **LETTERBOX (4:3)**  
Sélectionnez cette option pour lire les images larges de DVD en mode Boîte à lettre (avec des bandes noires en haut et en bas de l'image).
3. **16:9**  
Sélectionnez cette option pour lire les images larges de DVD en mode plein écran

**\* Pour sortir du mode "TYPE D'ECRAN"**  
Utiliser les curseurs ▲ et ▼ pour sélectionner "MENU INSTALLATION VIDEO", puis appuyer sur la touche SELECT  
Appuyer sur la touche RETURN Revenir aussi à l'écran précédent.

Utilizzate i tasti cursore ▲ e ▼ per selezionare l'impostazione desiderata, quindi premete il tasto SELECT

① Selezionando "1 TV ASPECT"



1. **PAN&SCAN (4:3) (Impostazione di fabbrica)**  
Selezionate questa per riprodurre dei DVD nel modo pan & scan (con i lati dell'immagine rimossi) I dischi per i quali pan & scan non è stato specificato vengono riprodotti nel modo incorniciato
2. **LETTERBOX (4:3)**  
Selezionate questa voce per riprodurre i DVD nel modo incorniciato (con delle strisce nere in alto e in basso)
3. **WIDE (16:9)**  
Selezionate questa voce per riprodurre i DVD nel modo a schermo pieno

**\* Per uscire dal modo di aspetto TV**  
Usate i tasti del cursore ▲ e ▼ per selezionare "VIDEO SETUP MENU", poi premete il tasto SELECT  
Premere il tasto RETURN Potete tornare indietro allo schermo precedente

② Wenn "2 FARBFERNSEHNORM" angewählt ist:

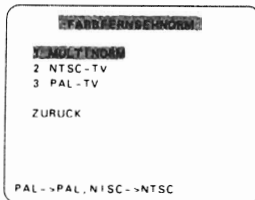

#### 1. MULTINORM (Standard-Einstellung)

Wähler: Sie diese Einstellung, wenn Ihr Fernsehgerät sowohl mit dem NTSC- als auch PAL-Format kompatibel ist.

Bei der Wiedergabe einer im NTSC-Format aufgenommenen Disc von der Video-Ausgangsbuchse, erfolgt die Umschaltung auf NTSC (Im Falle einer PAL-Disc ist das Videosignal im PAL-Format.)

#### 2. NTSC-TV

Wählen Sie diese Einstellung, wenn das Videoformat Ihres Fernsehgerätes NTSC ist. Wenn NTSC angewählt ist, ist das Ausgangsformat auf NTSC festgelegt.

#### 3. PAL-TV

Wählen Sie diese Einstellung, wenn das Videoformat Ihres Fernsehgerätes PAL ist. Wenn PAL angewählt ist, ist das Ausgangsformat auf PAL festgelegt.

4

#### \* Verlassen des TV-Formatmodus

Wählen Sie mit den ▲ und ▼ Cursor-Tasten "ZURUCK" an, und drücken Sie dann die SELECT-Taste.

Drücken Sie die RETURN-Taste. Sie können zurück an den vorherigen Bildschirm gelangen.

③ Wenn "3 AV1 VIDEO-AUSGANG" angewählt ist:



#### 1. VIDEO (Standard-Einstellung)

Ein FBAS-Videosignal wird vom Euro-AV-Anschluß AV1 ausgegeben.

#### 2. S-VIDEO

Ein S-Video-Signal wird ausgegeben.

#### \* Verlassen des AV1 Video-Ausgangsmodus

Wählen Sie mit den ▲ und ▼ Cursor-Tasten "ZURUCK" an, und drücken Sie dann die SELECT-Taste.

Drücken Sie die RETURN-Taste. Sie können zurück an den vorherigen Bildschirm gelangen.



Fernbedienung  
Télécommande  
Telecomando



Fernbedienung  
Télécommande  
Telecomando



Fernbedienung  
Télécommande  
Telecomando



Fernbedienung  
Télécommande  
Telecomando

② Lorsque le "2 TYPE DE TV" est sélectionnée:

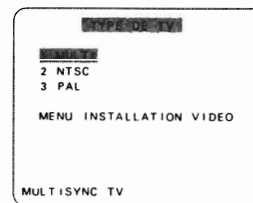

#### 1. MULTI (Réglage usine par défaut)

Sélectionnez cette option si votre TV est compatible NTSC et PAL.

En cas de lecture d'un disque enregistré en format NTSC, le terminal de sortie vidéo sera commuté en format NTSC (Pour le disque PAL, le signal vidéo est de format PAL.)

#### 2. NTSC

Sélectionnez cette option si le format vidéo de votre télévision est le NTSC.

Si NTSC est sélectionnée, le format de sortie est fixé en NTSC.

#### 3. PAL

Sélectionnez cette option si le format vidéo de votre télévision est le PAL.

Si PAL est sélectionnée, le format de sortie est fixé en PAL.

#### \* Pour sortir de mode de "TYPE DE TV"

Utiliser les curseurs ▲ et ▼ pour sélectionner "MENU INSTALLATION VIDEO", puis appuyer sur la touche SELECT. Appuyer sur la touche RETURN. Revenir aussi à l'écran précédent.

4

③ Lorsque le "3 AV1 SORTIE VIDEO" est sélectionnée:



#### 1. VIDEO (Réglage usine par défaut)

Les signaux vidéo composites seront envoyés par la prise AV1 SCART.

#### 2. S-VIDEO

Les signaux S-vidéo seront envoyés.

#### \* Pour sortir du mode de sortie vidéo AV1

Utiliser les curseurs ▲ et ▼ pour sélectionner "MENU INSTALLATION VIDEO", puis appuyer sur la touche SELECT. Appuyer sur la touche RETURN. Revenir aussi à l'écran précédent.

② Selezionando "2 TV TYPE":

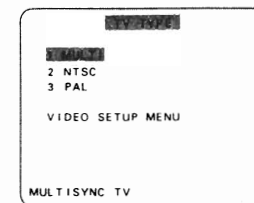

#### 1. MULTI (Impostazione di fabbrica)

Selezionate questa voce se il vostro televisore è compatibile con i formati NTSC e PAL.

Se riproducete un disco registrato in formato NTSC, il formato del terminale di uscita video cambia automaticamente a NTSC (nel caso di un disco PAL, il segnale video è in formato PAL).

#### 2. NTSC

Selezionate questa voce quando il formato video del televisore è quello NTSC.

Selezionando NTSC, il formato di uscita si fissa su NTSC.

#### 3. PAL

Selezionate questa voce quando il formato video del televisore è quello PAL.

Selezionando PAL il formato di uscita si fissa su PAL.

4

#### \* Per uscire dal modo di "TV TYPE"

Usate i tasti del cursore ▲ e ▼ per selezionare "VIDEO SETUP MENU", poi premete il tasto SELECT.

Premere il tasto RETURN. Potete tornare indietro allo schermo precedente.

③ Selezionando "3 AV1 VIDEO OUTPUT":



#### 1. VIDEO (Impostazione di fabbrica)

Dal terminale AV1 SCART saranno inviati dei segnali video compositi.

#### 2. S-VIDEO

Saranno inviati dei segnali S-video.

#### \* Per uscire dal modo di ingresso video AV1

Usate i tasti del cursore ▲ e ▼ per selezionare "VIDEO SETUP MENU", poi premete il tasto SELECT.

Premere il tasto RETURN. Potete tornare indietro allo schermo precedente.

## DEUTSCH

Wenn "4 AUDIO-OPTIONEN" angewählt ist

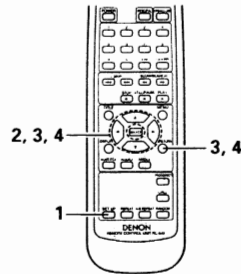

<b>1</b>	Siehe Seite 57.
<b>2</b>	Wählen Sie die gewünschte Einstellung mit den ▲ und ▼ Cursor-Tasten an und drücken Sie dann die SELECT-Taste
<b>3</b>	<p><b>1. AUDIO-AUSGANG</b> Stellen Sie hiermit den Audio-Ausgang des DVD-F100s auf analog oder digital</p> <p><b>2. 96KHZ LPCM (96kHz → 48kHz)</b> Stellen Sie hiermit bei der Wiedergabe von in linearem PCM Audio aufgenommenen DVDs den digitalen Audio-Ausgang ein</p> <p><b>* Verlassen des Audio-Einrichtungsmodus</b> Wählen Sie mit den ▲ und ▼ Cursor-Tasten "ZURÜCK" an, und drücken Sie dann die SELECT-Taste Drücken Sie die RETURN-Taste Sie können zurück an den vorherigen Bildschirm gelangen</p> <ul style="list-style-type: none"> <li>• Es erscheint wieder derselbe Bildschirm wie in Schritt 1</li> </ul>

**3**



Fernbedienung  
Télécommande  
Telecomando



Fernbedienung  
Télécommande  
Telecomando

## FRANÇAIS

Lorsque "4 INSTALLATION AUDIO" est sélectionnée

<b>1</b>	Voir page 57
<b>2</b>	Utiliser les touches curseurs ▲ et ▼ pour sélectionner le réglage souhaité, puis appuyer sur la touche de sélection (SELECT).
<b>3</b>	<p><b>1. SORTIE AUDIO</b> Utilisez cette option pour régler la sortie audio du DVD-F100 sur analogique ou numérique.</p> <p><b>2. SELECTIONNER LPCM (96kHz → 48kHz)</b> Utilisez cette option pour régler la sortie audio numérique pour la lecture de DVD enregistrés en audio PCM linéaire</p> <p><b>* Pour sortir du mode d'installation audio</b> Utiliser les curseurs ▲ et ▼ pour sélectionner "PAGE PRINCIPALE", puis appuyer sur la touche SELECT Appuyer sur la touche RETURN Revenir aussi à l'écran précédent</p> <ul style="list-style-type: none"> <li>• L'écran reprend le même affichage qu'à l'étape 1</li> </ul>

## ITALIANO

Quando si seleziona "4 AUDIO SETUP" est

<b>1</b>	Vedere pagina 57
<b>2</b>	Utilizzate i tasti cursore ▲ e ▼ per selezionare l'impostazione desiderata quindi premete il tasto SELECT
<b>3</b>	<p><b>1. AUDIO OUTPUT</b> Usate questa voce per impostare l'uscita audio su analogica o digitale del DVD-F100</p> <p><b>2. LPCM SELECT (96kHz → 48kHz)</b> Usate questa voce per impostare l'uscita audio digitale per riprodurre i DVD registrato in modo audio PCM lineare</p> <p><b>* Per uscire dal modo di setup audio</b> Usate i tasti del cursore ▲ e ▼ per selezionare "MAIN PAGE", poi premete il tasto SELECT Premere il tasto RETURN Potete tornare indietro allo schermo precedente</p> <ul style="list-style-type: none"> <li>• Lo schermo ritorna a come era al punto 1</li> </ul>

Wählen Sie die gewünschte Einstellung mit den ▲ und ▼ Cursortasten an und drücken Sie dann die SELECT-Taste

① Wenn "1 AUDIO-AUSGANG" angewählt ist

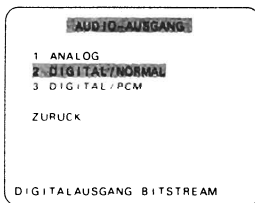

#### 1. ANALOG

Wenn "ANALOG" angewählt ist, werden von den analogen Audio-Ausgängen der Anlage analoge Signale ausgegeben

Zu diesem Zeitpunkt werden vom digitalen Audio-Ausgang keine digitalen Signale ausgegeben

#### 2. DIGITAL/NORMAL (Standard-Einstellung)

Wählen Sie diese Einstellung, um sich bei der Wiedergabe von in Dolby Digital oder DTS aufgenommenen DVDs die digitalen Audio-Ausgangssignale von den digitalen Audio-Ausgangsklemmen (optisch/koaxial) anzuhören

#### 3. DIGITAL/PCM

Wählen Sie diese Einstellung, um sich bei der Wiedergabe von in linear PCM aufgenommenen DVDs die digitalen Audio-Ausgangssignale von den digitalen Audio-Ausgangsklemmen (optisch/koaxial) anzuhören.

#### \* Verlassen des Audio-Einrichtungsmodus

Wählen Sie mit den ▲ und ▼ Cursor-Tasten "ZURÜCK" an, und drücken Sie dann die SELECT-Taste

Drücken Sie die RETURN-Taste. Sie können zurück an den vorherigen Bildschirm gelangen.

4

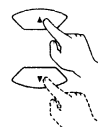

Fernbedienung  
Télécommande  
Telecomando



Fernbedienung  
Télécommande  
Telecomando

Utiliser les touches curseurs ▲ et ▼ pour sélectionner le réglage souhaité, puis appuyer sur la touche de sélection (SELECT).

① Lorsque le "1 SORTIE AUDIO" est sélectionnée.

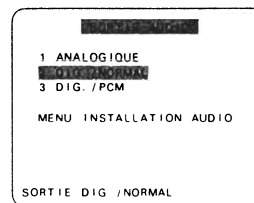

#### 1. ANALOGIQUE

Lorsque "ANALOGIQUE" est sélectionné, les signaux analogiques sont délivrés par la sortie audio analogique de l'appareil.

A ce moment, les signaux numériques ne sont pas délivrés par la sortie audio numérique.

#### 2. DIG./NORMAL (Réglage usine par défaut)

Sélectionnez cette option pour écouter les signaux envoyés aux bornes de sortie audio numérique optique/coaxiale lors de la lecture de DVD enregistrés en Dolby Digital ou dts

#### 3. DIG./PCM

Sélectionnez cette option pour écouter les signaux envoyés aux bornes de sortie audio numérique optique/coaxiale (optical/coaxial) lors de la lecture de DVD enregistrés en PCM linéaire

#### \* Pour sortir du mode "SORTIE AUDIO"

Utiliser les curseurs ▲ et ▼ pour sélectionner "MENU INSTALLATION AUDIO", puis appuyer sur la touche SELECT

Appuyer sur la touche RETURN. Revenir aussi à l'écran précédent.

4

Utilizzate i tasti cursore ▲ e ▼ per selezionare l'impostazione desiderata, quindi premete il tasto SELECT

① Selezionando "1 AUDIO OUTPUT"

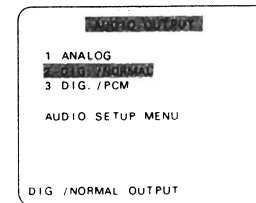

#### 1. ANALOG

Quando selezionate la voce "ANALOG", i segnali analogici vengono emessi dalle uscite audio analogico dell'unità.

I segnali digitali non vengono emessi dall'uscita audio digitale in questo caso

#### 2. DIG./NORMAL (Impostazione di fabbrica)

Selezionate questa voce per ascoltare i segnali audio digitali emessi dai terminali di uscita audio digitale (ottica/coassiale) quando riproducete dei DVD registrati nel modo Dolby Digital o DTS.

#### 3. DIG./PCM

Selezionate questa voce per ascoltare i segnali di uscita audio digitale emessi dai terminali di uscita audio digitali (ottici/coassiali) durante la riproduzione dei DVD registrati in PCM lineare.

#### \* Per uscire dal modo di setup audio

Usate i tasti del cursore ▲ e ▼ per selezionare "AUDIO SETUP MENU", poi premete il tasto SELECT

Premere il tasto RETURN. Potete tornare indietro allo schermo precedente

4

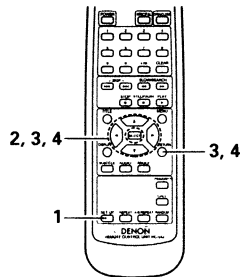

② Wenn "2 96KHZ LPCM (96kHz→48kHz)" angewählt ist.  
Diese Einstellung ist gültig, wenn Sie für "AUDIO-AUSGANG" "DIGITAL/NORMAL" oder "DIGITAL/PCM" angewählt haben.

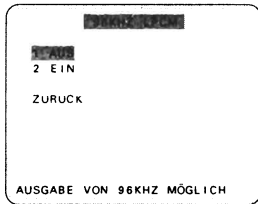

**1. AUS (Standard-Einstellung)**

Von den digitalen Ausgangsklemmen werden nur lineare PCM Audio-Signale ausgegeben, die bei 48 kHz/16 Bit aufgenommen wurden. Bei der Wiedergabe von DVDs, die 48 kHz/20 oder 24 Bit oder 96 kHz lineare PCM Audio-Signale enthalten, erfolgt von den digitalen Ausgangsklemmen kein Ausgang. Bei der Benutzung von DVDs, für die keine Urheberrecht-Maßnahmen getroffen wurden, werden die Audio-Signale jedoch in dem Format ausgegeben, in dem sie aufgenommen worden sind.

**2. EIN**

Bei der Wiedergabe von DVDs, die 48 kHz/20 oder 24 Bit oder 96 kHz lineare PCM Audio-Signale enthalten, werden die Signale in 48 kHz/16 Bit Signale umgewandelt und von den digitalen Ausgangsklemmen ausgegeben (Aus urheberrechtlichen Gründen liegt der derzeitige PCM Audio-Digitalausgang unter 48 kHz/16 Bits.)

**\* Verlassen des LPCM-Auswahlmodus**

Wählen Sie mit den ▲ und ▼ Cursor-Tasten "ZURÜCK" an, und drücken Sie dann die SELECT-Taste.  
Drücken Sie die RETURN-Taste. Sie können zurück an den vorherigen Bildschirm gelangen.

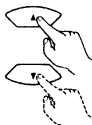

Fernbedienung  
Télécommande  
Telecomando



Fernbedienung  
Télécommande  
Telecomando

② Lorsque le "2 SELECTIONNER LPCM (96kHz→48kHz)" est sélectionnée.  
Ce réglage est valide lorsque "DIG./NORMAL" ou "DIG./PCM" est sélectionné comme sortie audio par la rubrique "SORTIE AUDIO"

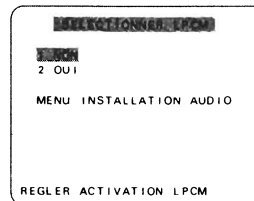

**1. NON (Réglage usine par défaut)**

Seuls les signaux audio PCM linéaires enregistrés à 48 kHz/16 bits sont envoyés aux bornes de sortie numérique. Lors de la lecture de DVD contenant des signaux audio PCM linéaires en 48 kHz/20 ou 24 bit ou de 96 kHz, aucun signal ne sont envoyés aux bornes de sortie numériques. Cependant, pour les DVD ne comportant aucune mesure de protection de droits d'auteur, les signaux audio sont envoyés en sortie au format sous lequel ils ont été enregistrés.

**2. OUI**

Lors de la lecture de DVD contenant des signaux audio PCM linéaires en 48 kHz/20 ou 24 bit ou de 96 kHz, les signaux sont convertis en signaux à 48 kHz et envoyés en sortie par les bornes de sortie numériques. (En prenant en considération la protection des droits d'auteur, la sortie numérique audio PCM actuelle se situe en dessous de 48 kHz/16 bits.)

**\* Pour sortir du mode "SELECTIONNER LPCM"**

Utiliser les curseurs ▲ et ▼ pour sélectionner "MENU INSTALLATION AUDIO" puis appuyer sur la touche SELECT.  
Appuyer sur la touche RETURN. Revenir aussi à l'écran précédent.

② Selezionando "2 LPCM SELECTION (96kHz→48kHz)".  
Quest'impostazione è valida quando è stata selezionata la funzione "DIG./NORMAL" o "DIG./PCM" per la voce "AUDIO OUTPUT"

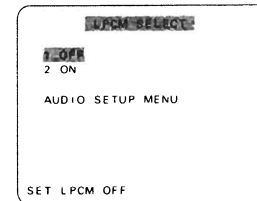

**1. OFF (Impostazione di fabbrica)**

Solo i segnali audio PCM lineari registrati a 48 kHz/16 bit vengono emessi dai terminali di uscita digitale. Quando riproduceste dei DVD che contengono 48 kHz/20 o 24 bit o segnali audio PCM lineari 96 kHz, non verrà emesso niente dai terminali di uscita digitale. Per i DVD privi di misure di protezione del diritto di copyright, i segnali audio vengono emessi nel formato in cui sono stati registrati.

**2. ON**

Quando riproducete dei DVD che contengono dei segnali audio PCM da 48 kHz/20 o 24 bit o 96 kHz, i segnali vengono convertiti in segnali da 48 kHz/16 bit e l'uscita proveniente dai terminali di uscita digitale. (Considerando i diritti di copyright, l'attuale uscita digitale audio PCM è al di sotto di 48 kHz/16 bits.)

**\* Per uscire dal modo di selezione LPCM**

Usate i tasti del cursore ▲ e ▼ per selezionare "AUDIO SETUP MENU" poi premete il tasto SELECT.  
Premere il tasto RETURN. Potete tornare indietro allo schermo precedente.

Wenn "5 KINDERSICHERUNG" angewählt ist

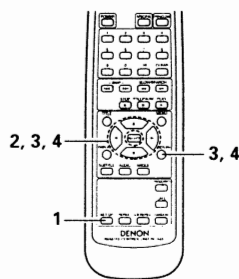

<b>1</b>	Siehe Seite 57
<b>2</b>	
<b>3</b>	<p>Wählen Sie die gewünschte Einstellung mit den ▲ und ▼ Cursortasten an und drücken Sie dann die SELECT-Taste</p> <div style="border: 1px solid black; padding: 5px; margin: 10px 0;"> <p style="text-align: center;"><b>KINDERSICHERUNG</b></p> <p style="text-align: center;"><b>1 EINSTUFEN</b></p> <p style="text-align: center;">2 KENNWORT ÄNDERN</p> <p style="text-align: center;">ZURÜCK</p> <hr/> <p style="text-align: center;">EINST DER KINDERSICHERUNG</p> </div> <p><b>1. EINSTUFEN</b> Stellen Sie hiermit die Kindersicherung für die Wiedergabe von nicht für Kinder geeigneten Erwachsenen-Videos ein. Beachten Sie bitte, dass auch die Wiedergabe von Erwachsenen-Videos erst dann blockiert werden kann, wenn der entsprechende Sicherungswert auf die Disc aufgenommen worden ist. Dennoch ist es möglich die Wiedergabe aller DVDs zu sperren</p> <p><b>2. KENNWORT ÄNDERN</b> Ändern Sie hiermit das Passwort. Die Standard-Einstellung des Passwortes ist "0000"</p> <p><b>* Verlassen des Wert-Einrichtungsmodus</b> Wählen Sie mit den ▲ und ▼ Cursor-Tasten "ZURÜCK" an, und drücken Sie dann die SELECT-Taste. Drücken Sie die RETURN-Taste. Sie können zurück an den vorherigen Bildschirm gelangen</p> <ul style="list-style-type: none"> <li>• Es erscheint wieder derselbe Bildschirm wie in Schritt 1</li> </ul>

3



Lorsque "5 INSTALLATION RESTRICTION" est sélectionnée

<b>1</b>	Voir page 57.
<b>2</b>	
<b>3</b>	<p>Utiliser les touches curseurs ▲ et ▼ pour sélectionner le réglage souhaité, puis appuyer sur la touche de sélection (SELECT).</p> <div style="border: 1px solid black; padding: 5px; margin: 10px 0;"> <p style="text-align: center;"><b>MENU INSTALLATION RESTRICTION</b></p> <p style="text-align: center;"><b>RESTRICTION</b></p> <p style="text-align: center;">2 CHANGER MOT DE PASSE</p> <p style="text-align: center;">PAGE PRINCIPALE</p> <hr/> <p style="text-align: center;">SELECTION NIVEAUX D'ACCES</p> </div> <p><b>1. RESTRICTION</b> Utilisez cette option pour restreindre la lecture de DVD réservés aux adultes. Pour que la restriction soit possible, il faut que le niveau de restriction soit enregistré sur le disque réservé aux adultes. Il est cependant possible d'empêcher la lecture de tout DVD.</p> <p><b>2. CHANGER MOT DE PASSE</b> Utiliser ceci pour changer le mot de passe. Le mot de passe de l'appareil est réglé à "0000" par défaut.</p> <p><b>* Pour sortir du mode d'installation restriction</b> Utiliser les curseurs ▲ et ▼ pour sélectionner "PAGE PRINCIPALE", puis appuyer sur la touche SELECT. Appuyer sur la touche RETURN. Revenir aussi à l'écran précédent.</p> <ul style="list-style-type: none"> <li>• L'écran reprend le même affichage qu'à l'étape 1</li> </ul>

Quando si seleziona "5 RATING SETUP"

<b>1</b>	Vedere pagina 57
<b>2</b>	
<b>3</b>	<p>Utilizzate i tasti cursore ▲ e ▼ per selezionare l'impostazione desiderata, quindi premete il tasto SELECT</p> <div style="border: 1px solid black; padding: 5px; margin: 10px 0;"> <p style="text-align: center;"><b>RATINGS SETUP MENU</b></p> <p style="text-align: center;"><b>RATINGS</b></p> <p style="text-align: center;">2 PASSWORD CHANGE</p> <p style="text-align: center;">MAIN PAGE</p> <hr/> <p style="text-align: center;">SET RATING LEVEL</p> </div> <p><b>1. RATINGS</b> Usate questa voce per limitare la riproduzione di DVD per adulti per prevenirne l'utilizzo da parte dei bambini. Osservate che anche con i DVD per adulti, la visione non può essere limitata a meno che il livello di limitazione sia stato registrato sul disco. Tuttavia è possibile disabilitare la riproduzione di tutti i DVD.</p> <p><b>2. PASSWORD CHANGE</b> Usate questa voce per cambiare la password. La password è stata impostata su "0000" come valore standard</p> <p><b>* Per uscire dal modo di setup della categoria.</b> Usate i tasti del cursore ▲ e ▼ per selezionare "MAIN PAGE", poi premete il tasto SELECT. Premere il tasto RETURN. Potete tornare indietro allo schermo precedente.</p> <ul style="list-style-type: none"> <li>• Lo schermo ritorna a come era al punto 1</li> </ul>



# DEUTSCH

Wählen Sie die gewünschte Einstellung mit den ▲ und ▼ Cursortasten an und drücken Sie dann die SELECT-Taste.

① Wenn "1 EINSTUFEN" angewählt ist.

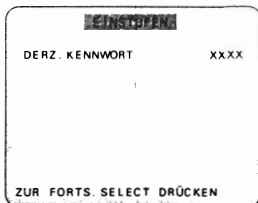
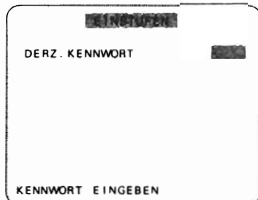

## Einstufung 0

Wählen Sie diese Einstellung zum Sperren der Wiedergabe aller DVDs.

Sperren Sie mit dieser Einstellung z. B. die Wiedergabe von Erwachsenen-Videos, für die keine Bemessungsstufe aufgenommen worden ist.

## Einstufung 1

Wählen Sie diese Einstellung für die ausschließliche Wiedergabe von Kinder-DVDs. (DVDs für Erwachsene sowie Familien-DVDs können nicht abgespielt werden.)

## Einstufung 2 an Einstufung 7

Wählen Sie diese Einstellung für die Wiedergabe von Familien- und Kinder-DVDs. Erwachsen-DVDs können nicht abgespielt werden.

## Einstufung 8 (Standard-Einstellung)

Wählen Sie diese Einstellung für die uneingeschränkte Wiedergabe aller DVDs.

Geben Sie mit den Nummertasten ein vierstelliges Passwort ein und drücken Sie dann die SELECT-Taste.

\* Standardmäßig ist das Passwort auf "0000" eingestellt.

\* Vergessen Sie das Passwort nicht.

\* Ohne Eingabe des richtigen Passwortes kann die Einstellung nicht geändert werden.

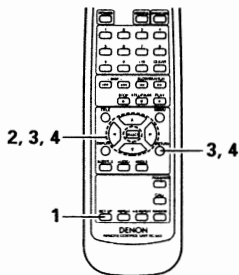

4



Fernbedienung  
Télécommande  
Telecomando



Fernbedienung  
Télécommande  
Telecomando

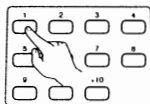

Fernbedienung  
Télécommande  
Telecomando



Fernbedienung  
Télécommande  
Telecomando

# FRANÇAIS

Utiliser les touches curseurs ▲ et ▼ pour sélectionner le réglage souhaité, puis appuyer sur la touche de sélection (SELECT).

① Lorsque le "1 RESTRICTION" est sélectionnée.

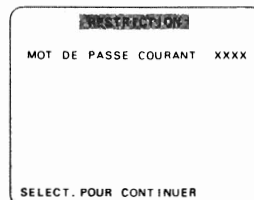
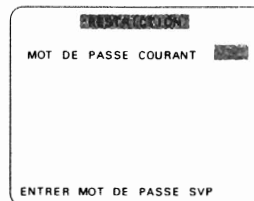

4

## Niveau 0

Sélectionner ceci pour désactiver la lecture de tous les DVD.

Utiliser ce niveau par exemple pour désactiver la lecture des DVD pour adultes pour lesquels le niveau d'estimation n'est pas enregistré.

## Niveau 1

Sélectionner ceci pour jouer uniquement les DVD pour enfants. (Les DVD pour adultes et public ne peuvent pas être joués.)

## Niveau 2 à niveau 7

Sélectionner ceci pour jouer les DVD pour un public général et les enfants. Les DVD pour adultes ne peuvent pas être joués.

## Niveau 8 (Réglage usine par défaut)

Sélectionner ceci pour jouer tous les DVD.

Utiliser les touches numérotées pour entrer un mot de passe à 4 chiffres, puis appuyer sur la touche de sélection (SELECT).

\* Le mot de passe est réglé vers à "0000" par défaut.

\* Ne pas oublier le mot de passe.

\* Le réglage ne peut pas être modifié sans entrer le mot de passe correct.

# ITALIANO

Utilizzate i tasti cursore ▲ e ▼ per selezionare l'impostazione desiderata, quindi premete il tasto SELECT.

① Selezionando "1 RATINGS"

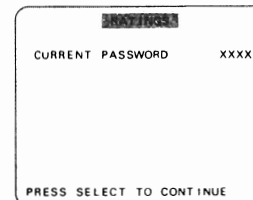
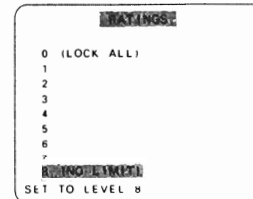

4

## Level 0

Selezionate questa voce per disabilitare la riproduzione di tutti i DVD. Usate questa voce per esempio per disabilitare la riproduzione di DVD per adulti su cui il livello nominale non è stato registrato.

## Level 1

Selezionate questa voce per riprodurre solo dei DVD per bambini. (Non è possibile riprodurre dei DVD per adulti e per un pubblico generale.)

## Level 2 - 7

Selezionate questa voce per riprodurre dei DVD per un pubblico generale e per bambini. Non è possibile riprodurre dei DVD per adulti.

## Level 8 (Impostazione di fabbrica)

Selezionate questa voce per riprodurre tutti i DVD.

Usate i tasti numerici per inserire una password di 4 caratteri, poi premete il tasto SELECT.

\* La parola d'ordine per le impostazioni è definita "0000" per default.

\* Non dimenticate la password.

\* Potete solo cambiare l'impostazione se digitate la password.

② Wenn "2 KENNWORT ÄNDERN" angewählt ist:

ALTES KENNWORT  
NEUES KENNWORT  
KENNWORT BESTÄTIGEN

ALTES KENNWORT EINGEBEN

ALTES KENNWORT  
NEUES KENNWORT  
KENNWORT BESTÄTIGEN

NEUES KENNWORT EINGEBEN

ALTES KENNWORT  
NEUES KENNWORT  
KENNWORT BESTÄTIGEN

KENNWORT NOCHMALS EINGEBEN

4

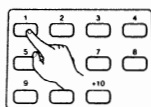

Fernbedienung  
Télécommande  
Telecomando



Fernbedienung  
Télécommande  
Telecomando

Geben Sie mit den Nummertasten ein vierstelliges Passwort ein und drücken Sie dann die SELECT-Taste.

- \* Standardmäßig ist das Passwort auf "0000" eingestellt
- \* Vergessen Sie das Passwort nicht
- \* Ohne Eingabe des richtigen Passwortes kann die Einstellung nicht geändert werden

② Lorsque le "2 CHANGER MOT PASSE" est sélectionnée.

VIEUX MOT DE PASSE  
NOUVEAU MOT DE PASSE  
CONFIRMER MOT DE PASSE

ENTRER MOT DE PASSE SVP

VIEUX MOT DE PASSE  
NOUVEAU MOT DE PASSE  
CONFIRMER MOT DE PASSE

ENTRER N. MOT DE PASSE SVP

VIEUX MOT DE PASSE  
NOUVEAU MOT DE PASSE  
CONFIRMER MOT DE PASSE

REENTRER MOT DE PASSE SVP

4

Utiliser les touches numérotées pour entrer un mot de passe à 4 chiffres, puis appuyer sur la touche de sélection (SELECT).

- \* Ne pas oublier le mot de passe.
- \* Le réglage ne peut pas être modifié sans entrer le mot de passe correct.
- \* Le mot de passe de l'appareil est réglé à "0000" par défaut.

② Selezionando "2 PASSWORD CHANGE"

OLD PASSWORD  
NEW PASSWORD  
CONFIRM PASSWORD

PLEASE ENTER OLD PASSWORD

OLD PASSWORD  
NEW PASSWORD  
CONFIRM PASSWORD

PLEASE ENTER NEW PASSWORD

OLD PASSWORD  
NEW PASSWORD  
CONFIRM PASSWORD

PLEASE REENTER NEW PASSWORD

4

Usate i tasti numerici per inserire una password di 4 caratteri, poi premete il tasto SELECT

- \* Non dimenticate la password
- \* Potete solo cambiare l'impostazione se digitate la password
- \* La password dell'unità è impostata su "0000" come valore standard.

# DEUTSCH

Wenn "6 SONST. EINSTELLUNGEN" angewählt ist

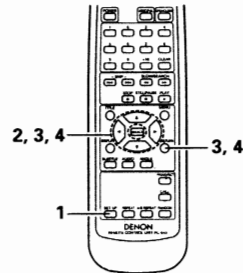

1	Siehe Seite 57
2	
	<p>Wählen Sie die gewünschte Einstellung mit den ▲ und ▼ Cursor-Tasten an und drücken Sie dann die SELECT-Taste.</p> <div style="border: 1px solid black; padding: 5px; width: fit-content; margin: 10px auto;"> <p>SONSTIGE EINSTELLUNGEN</p> <p>1 BILDUNTERSCHRIFT</p> <p>2 DYNAMIKKOMPRESSION</p> <p>ZURÜCK</p> <p>CLOSED CAPTION</p> </div> <p><b>3</b></p> <p><b>1. BILDUNTERSCHRIFT</b> Legen Sie hiermit fest, ob die auf DVDs aufgenommenen geschlossenen Untertitel angezeigt werden sollen oder nicht.</p> <p><b>2. DYNAMIKKOMPRESSION</b> Stellen Sie hiermit den Dynamikbereich bei der Disc-Wiedergabe ein.</p> <p><b>* Verlassen des weiteren Einrichtungsmodus</b> Wählen Sie mit den ▲ und ▼ Cursor-Tasten "ZURÜCK" an, und drücken Sie dann die SELECT-Taste. Drücken Sie die RETURN-Taste. Sie können zurück an den vorherigen Bildschirm gelangen.</p> <ul style="list-style-type: none"> <li>• Es erscheint wieder derselbe Bildschirm wie in Schritt 1</li> </ul>

3

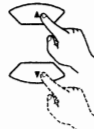

Fernbedienung  
Télécommande  
Telecomando



Fernbedienung  
Télécommande  
Telecomando

# FRANÇAIS

Lorsque "6 AUTRES INSTALLATION" est sélectionnée

1	Voir page 57
2	
	<p>Utiliser les touches curseurs ▲ et ▼ pour sélectionner le réglage souhaité, puis appuyer sur la touche de sélection (SELECT).</p> <div style="border: 1px solid black; padding: 5px; width: fit-content; margin: 10px auto;"> <p>6 AUTRES INSTALLATION</p> <p>1 SOUS-TITRES</p> <p>2 COMPRESSION</p> <p>PAGE PRINCIPALE</p> <p>CLOSED CAPTION</p> </div> <p><b>3</b></p> <p><b>1. SOUS-TITRES</b> Utilisez cette option pour activer ou désactiver les légendes enregistrées sur le DVD</p> <p><b>2. COMPRESSION</b> Utilisez cette option pour régler la plage de la sortie son pour la lecture de disques.</p> <p><b>* Pour sortir du mode "AUTRES INSTALLATION"</b> Utiliser les curseurs ▲ et ▼ pour sélectionner "PAGE PRINCIPALE", puis appuyer sur la touche SELECT Appuyer sur la touche RETURN. Revenir aussi à l'écran précédent.</p> <ul style="list-style-type: none"> <li>• L'écran reprend le même affichage qu'à l'étape 1.</li> </ul>

# ITALIANO

Quando si seleziona "6 OTHER SETUP"

1	Vedere pagina 57
2	
	<p>Utilizzate i tasti cursore ▲ e ▼ per selezionare l'impostazione desiderata, quindi premete il tasto SELECT</p> <div style="border: 1px solid black; padding: 5px; width: fit-content; margin: 10px auto;"> <p>6 OTHER SETUP MENU</p> <p>1 CAPTIONS</p> <p>2 COMPRESSION</p> <p>MAIN PAGE</p> <p>CLOSED CAPTION</p> </div> <p><b>3</b></p> <p><b>1. CAPTIONS</b> Usate questa voce per impostare la visualizzazione o non visualizzazione dei caption registrati sui DVD</p> <p><b>2. COMPRESSION</b> Usate questa voce per impostare l'uscita della gamma dinamica durante la riproduzione dei dischi.</p> <p><b>* Per uscire da altri modi di setup</b> Usate i tasti del cursore ▲ e ▼ per selezionare "MAIN PAGE", poi premete il tasto SELECT Premere il tasto RETURN. Potete tornare indietro allo schermo precedente</p> <ul style="list-style-type: none"> <li>• Lo schermo ritorna a come era al punto 1</li> </ul>

Wählen Sie die gewünschte Einstellung mit den ▲ und ▼ Cursor-Tasten an und drücken Sie dann die SELECT-Taste.

① Wenn "1 BILDUNTERSCHRIFT" angewählt ist.



#### AUS (Standard-Einstellung)

Wählen Sie diese Einstellung, wenn bei der Wiedergabe von DVDs, die englische Untertitel beinhalten, keine Untertitel angezeigt werden sollen.

#### EIN

Wählen Sie diese Einstellung, um bei der Wiedergabe von DVDs, die englische Untertitel beinhalten, diese englischen Untertitel auf dem Bildschirm anzeigen zu lassen.

#### \* Verlassen des Einfangmodus

Wählen Sie mit den ▲ und ▼ Cursor-Tasten "ZURÜCK" an, und drücken Sie dann die SELECT-Taste.

Drücken Sie die RETURN-Taste. Sie können zurück an den vorherigen Bildschirm gelangen.

- Es erscheint wieder derselbe Bildschirm wie in Schritt 1.

4



Fernbedienung  
Télécommande  
Telecomando



Fernbedienung  
Télécommande  
Telecomando

Utiliser les touches curseurs ▲ et ▼ pour sélectionner le réglage souhaité, puis appuyer sur la touche de sélection (SELECT).

① Lorsque le "1 SOUS-TITRES" est sélectionnée:



#### NON (Réglage usine par défaut)

Sélectionnez cette option lorsque vous ne souhaitez pas afficher les légendes à l'écran lorsque le DVD contient des légendes en anglais.

#### OUI

Sélectionnez cette option pour afficher les légendes à l'écran lorsque le DVD contient des légendes en anglais.

#### \* Pour sortir du mode de légendes

Utiliser les curseurs ▲ et ▼ pour sélectionner "MENU AUTRES INSTALLATION", puis appuyer sur la touche SELECT.

Appuyer sur la touche RETURN. Revenir aussi à l'écran précédent.

- L'écran reprend le même affichage qu'à l'étape 1.

4

Utilizzate i tasti cursore ▲ e ▼ per selezionare l'impostazione desiderata, quindi premete il tasto SELECT.

① Selezionando "1 CAPTIONES"

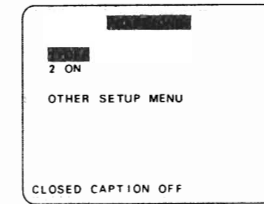

#### OFF (Impostazione di fabbrica)

Selezionate questa voce se non desiderate visualizzare le didascalie sullo schermo durante la riproduzione dei DVD che contengono delle didascalie in inglese.

#### ON

Selezionate questa voce per visualizzare le didascalie sullo schermo durante la riproduzione di DVD che contengono delle didascalie in inglese.

#### \* Per uscire dal modo di impostazione

Usate i tasti del cursore ▲ e ▼ per selezionare "OTHER SETUP MENU", poi premete il tasto SELECT.

Premere il tasto RETURN. Potete tornare indietro allo schermo precedente.

- Lo schermo ritorna a come era al punto 1.

4

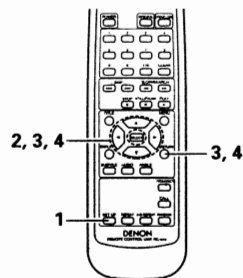

② Wenn "2 DYNAMIKKOMPRESSION" angewählt ist

**AUS (Standard-Einstellung)**  
Wählen Sie diese Einstellung für den Standardbereich.

**EIN**  
Wählen Sie diese Einstellung, um auch bei niedrig eingestellter Lautstärke einen kraftvollen Klang zu erzielen. Diese Einstellung bietet sich an, wenn Sie sich zum Beispiel spät am Abend DVDs mit niedrig eingestellter Lautstärke ansehen möchten. (Diese Einstellung ist nur für in Dolby Digital aufgenommene DVDs gültig.)

**\* Verlassen des Komprimierungsmodus**  
Wählen Sie mit den ▲ und ▼ Cursor-Tasten "ZURÜCK" an, und drücken Sie dann die SELECT-Taste.  
Drücken Sie die RETURN-Taste. Sie können zurück an den vorherigen Bildschirm gelangen.

- Es erscheint wieder derselbe Bildschirm wie in Schritt 1



Fernbedienung  
Télécommande  
Telecomando



Fernbedienung  
Télécommande  
Telecomando

**HINWEISE:**

- Zum Anzeigen englischer Untertitel ist ein Dekoder für Untertitel in englischer Sprache erforderlich
- DVDs mit Untertitelsignalen sind mit dem , , Zeichen gekennzeichnet.  
Bei der Wiedergabe von DVDs, die keine Untertitelsignale enthalten, können keine englischen Untertitel angezeigt werden.
- Mit welchen Zeichen (Großbuchstaben, Kleinbuchstaben, Schriftart usw.) die Untertitel angezeigt werden hängt von der einzelnen DVD ab und kann nicht mit dem DVD-F100 eingestellt werden

② Lorsque le "2 COMPRESSION" est sélectionnée:

**NON (Réglage usine par défaut)**  
Sélectionner ce réglage pour la gamme standard.

**OUI**  
Sélectionner ce réglage pour obtenir un son puissant même lorsque le volume est bas. Ce réglage convient pour la lecture de DVD à des heures tardives avec le volume bas. (Ce réglage est valide uniquement pour les DVD enregistrés en Dolby Digital.)

**\* Pour sortir du "compression mode"**  
Utiliser les curseurs ▲ et ▼ pour sélectionner "MENU AUTRES INSTALLATION", puis appuyer sur la touche SELECT.  
Appuyer sur la touche RETURN. Revenir aussi à l'écran précédent.

- L'écran reprend le même affichage qu'à l'étape 1

4

**REMARQUES:**

- Un décodeur de sous-titres en anglais est nécessaire pour afficher les sous-titres dans cette langue
- Les DVD comportant des signaux de légendes sont repérés par la marque , , .  
Les légendes en anglais ne peuvent être affichées si le DVD ne contient pas de signaux de légende enregistrés
- Les caractères d'affichage des légendes (majuscules, petites lettres, italiques, etc.) dépendent du DVD et ne peuvent être sélectionnés avec le DVD-F100.

② Selezionando "2 COMPRESSION":

**OFF (Impostazione di fabbrica)**  
Selezionate questa voce per la gamma standard.

**ON**  
Selezionate questa voce per ottenere un suono potente anche quando il volume è basso. Quest'impostazione è adatta per guardare dei DVD tardi alla sera con un livello basso del volume. (Quest'impostazione è valida solo per i DVD che sono stati registrati nel modo Dolby Digital.)

**\* Per uscire dal modo di compressione**  
Usate i tasti del cursore ▲ e ▼ per selezionare "OTHER SETUP MENU" poi premete il tasto SELECT.  
Premere il tasto RETURN. Potete tornare indietro allo schermo precedente.

- Lo schermo ritorna a come era al punto 1

4

**NOTE:**

- Occorre usare un decodificatore inglese per visualizzare le didascalie in inglese
- I DVD che contengono dei segnali delle didascalie sono indicati dal marchio , , .  
Non è possibile visualizzare le didascalie in inglese durante la riproduzione di DVD che non contengono tali segnali
- I caratteri in cui le didascalie sono visualizzati (lettere in maiuscola, in minuscola, ecc.) dipendono dal DVD e non possono essere selezionati con il DVD-F100

16 FEHLERSUCHE

Überprüfen Sie die nachfolgenden Punkte, bevor Sie davon ausgehen, daß der Spieler defekt ist

- Wurden alle Anschlüsse richtig ausgeführt?
- Bedienen Sie das Gerät entsprechend der Betriebsanleitung?
- Funktionieren der Verstärker und die Lautsprecher einwandfrei?

Wenn Sie den Eindruck haben, daß der DVD-F100 nicht ordnungsgemäß funktioniert, überprüfen Sie bitte die in nachfolgender Tabelle aufgeführten Punkte. Sollte sich die Störung nicht beheben lassen, ist der DVD-F100 möglicherweise defekt. Schalten Sie das Gerät aus, trennen Sie das Netzkabel vom Netz ab und kontaktieren Sie Ihren Fachhändler oder einen sich in Ihrer Nähe befindlichen DENON-Kundendienst

Symptom	Prüfen	Seite
Das Gerät schaltet sich nicht ein	• Schließen Sie das Netzkabel fest an die Netzsteckdose an.	30
Bei Betätigung der PLAY Taste startet die Wiedergabe nicht. Die Wiedergabe stoppt sofort	• Hat sich auf der Disc oder im Player Kondensation gebildet? (Lassen Sie das Gerät vor der Inbetriebnahme 1 bis 2 Stunden stehen.)	—
	• Mit diesem Gerät können keine anderen Discs als DVDs, Video-CDs und Musik-CDs abgespielt werden • Die Disc ist verschmutzt. Wischen Sie die Disc ab	27 27
Es erscheint kein Bild	• Überprüfen Sie die Anschlüsse • Stellen Sie den Eingang Ihres Fernsehgerätes auf "video"	30
Es wird kein Ton produziert, oder die Klangqualität ist schlecht	• Überprüfen Sie die Anschlüsse	30
	• Stellen Sie den Eingang des Fernsehgerätes richtig ein - Stereo usw • Überprüfen Sie die "AUDIO-AUSGANG"- und "DYNAMIKKOMPRESSION"-Einstellungen	— 66, 74
Die Menü-Wiedergabe von Video-CDs ist nicht möglich	• Die Menü-Wiedergabe ist ausschließlich bei der Benutzung von Video-CDs mit Wiedergabesteuerung möglich	42
Während des Suchlaufes treten Bildstörungen auf	• Ein paar Störungen sind normal	—
Die Tasten funktionieren nicht.	• Einige Funktionen stehen bei einigen Discs nicht zur Verfügung	42
Es werden keine Untertitel angezeigt	• Bei der Benutzung von DVDs, die keine Untertitel enthalten, werden keine Untertitel angezeigt.	—
	• Die Untertitel-Funktion ist ausgeschaltet. Aktivieren Sie die Untertitel-Funktion.	53
Die Audio- (oder Untertitel-) Sprache ändert sich nicht	• Die Audio- (oder Untertitel-) Sprache ändert sich nicht, wenn Sie Discs benutzen, die keine multiplen Audio- (oder Untertitel-) Sprachen beinhalten • Bei einigen Discs kann die Audio- (oder Untertitel-) Sprache bei Ausführen des entsprechenden Betriebes nicht geändert werden. Eine Änderung ist nur über die Menüschrme möglich	— 52, 53
Der Winkel ändert sich nicht	• Bei Benutzung von DVDs, die keine multiplen Winkel beinhalten, kann der Winkel nicht verändert werden. In einigen Fällen stehen nur für bestimmte Szenen verschiedene Winkel zur Auswahl	54
Beim Anwählen des Titels startet die Wiedergabe nicht	• Überprüfen Sie die "KINDERSICHERUNG"-Einstellung	69
Das Kennwort für die Sperre der eingestellten Einstufung wurde vergessen. Alle Einstellungen werden auf die werkseitigen Voreinstellungen zurückgesetzt.	• In der Stopp-Betriebsart SKIP (I-◀▶) und STILL/PAUSE am Player gleichzeitig gedrückt halten und dann OPEN/CLOSE länger als 3 Sekunden gedrückt halten (bis die Anzeige "Initialized" vom Bildschirm verschwindet). Dadurch wird die Sperre aufgehoben, und alle ursprünglichen Systeminstellungen werden auf ihre Ausgangswerte rückgestellt	—
Die Disc wird nicht mit der Audio- oder Untertitelsprache wiedergegeben, die Sie als Standardsprache eingegeben haben	• Die Disc wird nicht mit der angewählten Audio- oder Untertitel-Sprache wiedergegeben, wenn die angewählte Sprache nicht auf der DVD enthalten ist	59, 60
Das Bild erscheint nicht im Format 4:3 (oder 16:9)	• Stellen Sie die "AUSWAHL BILDSCHIRMFORMAT"-Standard-Einstellung entsprechend des angeschlossenen Fernsehgerätes richtig ein	63
Auf dem Menuschirm werden für die gewünschte Sprache keine Meldungen angezeigt	• Überprüfen Sie die Standard-Einstellung für die Menüsprache der Disc	61
Die Fernbedienung funktioniert nicht	• Stellen Sie sicher, dass die Batterien richtig herum "⊕" und "⊖" eingelegt wurden	38
	• Die Batterien sind leer. Legen Sie neue Batterien ein	38
	• Richten Sie die Fernbedienung während der Benutzung auf den Fernbedienungssensor	38
	• Die Reichweite der Fernbedienung beträgt 7 Meter vom Fernbedienungssensor	38
	• Beseitigen Sie das Hindernis zwischen der Fernbedienung und dem Fernbedienungssensor	38
Kein Ton von der digitalen Ausgangsbuchse	• Wenn "DIGITAL/NORMAL" oder "DIGITAL/PCM" angewählt ist, wird kein Analogton ausgegeben	45, 67
Kein Ton von der analogen Ausgangsbuchse	• Wenn "ANALOG" angewählt ist, wird kein Digitalton ausgegeben	45, 67

17 TECHNISCHE DATEN

- Signalssystem:** NTSC/PAL
- Anwendbare Discs:** (1) DVD/Video-Discs  
Einschichtige 12 cm einseitig bespielte Discs, zweischichtige 12 cm einseitig bespielte Discs, zweischichtige 12 cm beidseitig bespielte Discs (1 Schicht pro Seite)  
Einschichtige 8 cm einseitig bespielte Discs, zweischichtige 8 cm einseitig bespielte Discs, zweischichtige 8 cm beidseitig bespielte Discs (1 Schicht pro Seite)
- (2) Compact Discs (CD-DA, Video CD)  
12 cm Discs, 8 cm Discs
- S-Video-Ausgang:** Y-Ausgangspegel: 1 Vp-p (75 Ω/Ohm) C-Ausgangspegel: 0,3 Vp-p  
Ausgangsklemmen: S-Klemmen, 1 Satz
- Video-Ausgang:** Ausgangspegel: 1 Vp-p (75 Ω/Ohm) Ausgangsklemmen: Stiftbuchsen, 1 Satz
- Komponenten-Ausgang:** Y-Ausgangspegel: 1 Vp-p (75 Ω/Ohm) Cb-Ausgangspegel: 0,7 Vp-p (75 Ω/Ohm) Cr-Ausgangspegel: 0,7 Vp-p (75 Ω/Ohm)  
Ausgangsklemme: Stiftbuchse, 1 Satz  
Fester Ausgangspegel: 2 Vrms, 1 Satz
- Audio-Ausgang:**
- Eigenschaften des Audio-Ausgangs:**
- (1) Frequenzgang  
① DVDs (linear PCM) 2 Hz bis 22 kHz (48 kHz Sampling)  
2 Hz bis 44 kHz (96 kHz Sampling)  
② CDs 2 Hz bis 20 kHz
- (2) Rauschabstand  
① DVDs 115 dB  
② CDs 115 dB
- (3) Klirrfaktor  
① DVDs 0,0025 %  
② CDs 0,0025 %
- (4) Dynamikbereich  
① DVDs 106 dB  
② CDs 100 dB
- Digitaler Audio-Ausgang:** Optischer Digital-Ausgang Optische Klemmen, 1 Satz  
Koaxialer Digital-Ausgang Stiftbuchse, 1 Satz
- Stromversorgung:**
- Stromaufnahme:** 230 V AC, 50 Hz  
14 W
- Maximale Außenmaße:** 270 (Breite) x 84 (Höhe) x 250 (Tiefe) mm (ohne vorstehende Teile)
- Gewicht:** 2,7 kg
- **Fernbedienung:** RC-543
- Type:** Infrarot-Impuls
- Stromversorgung:** 3 V DC, 2 R6P/AA-Batterien

Dieses Produkt beinhaltet urheberrechtlich geschützte Technologien, die durch verschiedene U.S.-Patente und weitere intellektuelle Eigentumsrechte von Macrovision Corporation und anderen Rechteinhabern geschützt sind. Die Anwendung dieser urheberrechtlich geschützten Technologien bedarf der Genehmigung der Macrovision Corporation, und bezieht sich ohne anderlautende Genehmigung der Macrovision Corporation - ausschließlich auf die private und anderweitig begrenzte Nutzung. Eine Rekonstruktion der Technik sowie Demontage ist untersagt.

\* Änderung des Designs und der technischen Daten zum Zwecke der Produktverbesserung ohne Ankündigung vorbehalten.

## 16 LOCALISATION DES PANNES

### Vérifications à effectuer avant de supposer que le lecteur fonctionne mal.

- **Toutes les connexions sont-elles correctes ?**
- **Les instructions du manuel ont-elles bien été suivies ?**
- **L'amplificateur et les haut-parleurs fonctionnent-ils correctement ?**

Si le DVD-F100 semble ne pas fonctionner correctement, vérifiez le tableau ci-dessous. Si le problème n'est pas résolu, le DVD-F100 peut être endommagé. Éteindre l'appareil, débrancher le câble d'alimentation et contacter le revendeur ou le point de vente DENON le plus proche.

Symptôme	Vérification	Page
Il n'y a pas d'alimentation	<ul style="list-style-type: none"> <li>• Brancher correctement le câble d'alimentation au secteur.</li> </ul>	30
La lecture ne démarre pas lorsque la touche de lecture (PLAY) est enfoncée. La lecture s'arrête immédiatement	<ul style="list-style-type: none"> <li>• Y a-t-il de la condensation sur le disque ou le lecteur ? (Laisser reposer 1 ou 2 heures.)</li> <li>• Les disques autres que les DVD, les CD vidéo et les CD musicaux ne peuvent pas être joués</li> <li>• Le disque est sale. Enlever toute trace de saleté.</li> </ul>	— 28 28
Il n'y a pas d'image	<ul style="list-style-type: none"> <li>• Vérifier les connexions</li> <li>• Régler l'entrée de TV sur Vidéo</li> </ul>	30 —
Il n'y a pas de son ou bien la qualité du son émis est pauvre	<ul style="list-style-type: none"> <li>• Vérifier les connexions</li> <li>• Régler correctement l'entrée TV, stéréo etc</li> <li>• Vérifier les réglages de "SORTIE AUDIO" et de "COMPRESSION"</li> </ul>	30 — 66, 74
La lecture du menu d'un CD vidéo n'est pas possible	<ul style="list-style-type: none"> <li>• La lecture du menu n'est possible qu'avec la commande de lecture</li> </ul>	42
L'image est altérée pendant l'opération de recherche	<ul style="list-style-type: none"> <li>• Une légère altération est normale</li> </ul>	—
Les touches ne fonctionnent pas	<ul style="list-style-type: none"> <li>• Certaines opérations sont désactivées pour certains disques</li> </ul>	42
Aucun sous-titre n'est affiché	<ul style="list-style-type: none"> <li>• Les sous-titres ne sont pas affichés pour les DVD ne comprenant pas de sous-titres</li> <li>• Les sous-titres sont désactivés. Activer le réglage des sous-titres</li> </ul>	— 53
La langue (ou sous-titres) ne change pas	<ul style="list-style-type: none"> <li>• La langue (ou sous-titres) ne change pas pour les disques qui ne comprennent pas de langues multiples (ou sous-titres)</li> <li>• Pour certains disques, la langue (ou sous-titres) ne peut pas être changée lorsque l'opération de commutation est effectuée, mais peut être changée sur les écrans de menu</li> </ul>	— 52, 53
L'angle de vue ne change pas	<ul style="list-style-type: none"> <li>• L'angle de vue ne peut pas être changé pour les DVD qui ne comprennent pas des angles de vue multiples. Dans certains cas, les angles de vue multiples sont enregistrés uniquement pour des scènes spécifiques</li> </ul>	54
La lecture ne démarre pas lorsque le titre est sélectionné	<ul style="list-style-type: none"> <li>• Vérifier le réglage Gestion d'accès "INSTALLATION RESTRICTION"</li> </ul>	69
On a oublié le mot de passe de la restriction d'âge <b>Réinitialiser tous les paramètres aux valeurs usine.</b>	<ul style="list-style-type: none"> <li>• Le lecteur étant à l'arrêt, appuyer simultanément sur la touche SKIP (H◀▶) et sur la touche STILL/PAUSE du lecteur tout en maintenant la touche OPEN/CLOSE enfoncée pendant plus de 3 secondes (jusqu'à ce que "Initialized" disparaisse de l'écran du téléviseur). Le verrouillage s'annule et tous les paramètres de configuration reviennent à leur valeur par défaut</li> </ul>	—
Le disque n'est pas lu avec la langue ou les sous-titres programmés dans le réglage par défaut.	<ul style="list-style-type: none"> <li>• Le disque n'est pas lu avec la langue ou les sous-titres sélectionnés si cette langue ne figure pas sur ce DVD.</li> </ul>	59, 60
L'image n'est pas affichée en 4:3 (ou 16:9)	<ul style="list-style-type: none"> <li>• Configurer le réglage par défaut "TYPE D'ECRAN" sur le réglage approprié au téléviseur connecté.</li> </ul>	63
Les messages d'écran menu pour la langue souhaitée ne s'affichent pas	<ul style="list-style-type: none"> <li>• Vérifier le réglage par défaut de la langue de menu du disque</li> </ul>	61
La télécommande ne fonctionne pas	<ul style="list-style-type: none"> <li>• Vérifier que les piles sont placées correctement en fonction des signes ⊕ et ⊖</li> <li>• Les piles sont vides. Les remplacer par des piles neuves</li> <li>• Pointer la télécommande vers le capteur de télécommande lors de son utilisation</li> <li>• Utiliser la télécommande à une distance de 7 mètres du capteur de télécommande</li> <li>• Ôter tout obstacle entre la télécommande et le capteur de télécommande</li> </ul>	38 38 38 38 38
Aucun son du terminal de sortie numérique	<ul style="list-style-type: none"> <li>• Lorsque "DIG NORMAL" ou "DIG /PCM" sélectionnée, le son analogique n'est pas de sortie</li> </ul>	45, 67
Aucun son du terminal de sortie analogique	<ul style="list-style-type: none"> <li>• Lorsque "ANALOG" est sélectionnée, le son numérique n'est pas de sortie</li> </ul>	45, 67

## 17 CARACTERISTIQUES PRINCIPALES

<b>Norme TV:</b>	NTSC/PAL
<b>Application:</b>	(1) Les disques DVD/vidéo Disques single 12 cm 1 couche, disques single 12 cm 2 couches, disques double face 12 cm 2 couches (1 couche par face) Disques single 8 cm 1 couche, disques single 8 cm 2 couches, disques double face 8 cm 2 couches (1 couche par face) (2) Les disques compacts (CD-DA, CD Vidéo) Disques 12 cm, disques 8 cm
<b>Sortie S-Vidéo:</b>	Niveau de sortie Y: 1 Vp-p (75 Ω/ohms) Niveau de sortie C 0,3 Vp-p Connecteurs de sortie: Connecteurs S. 1 jeu
<b>Sortie vidéo:</b>	Niveau de sortie: 1 Vp-p (75 Ω/ohms) Connecteur de sortie: fiches à broches, 1 jeu
<b>Sortie composantes:</b>	Niveau de sortie Y: 1 Vp-p (75 Ω/ohms) Niveau de sortie Cr 0,7 Vp-p (75 Ω/ohms) Niveau de sortie Cb 0,7 Vp-p (75 Ω/ohms) Connecteur de sortie 1 jeu de jacks
<b>Sortie audio:</b>	Niveau de sortie fixe 2 Vrms, 1 jeu
<b>Propriétés de sortie audio:</b>	(1) Réponse en fréquence ① DVD (PCM linéaire) 2 Hz à 22 kHz (échantillonnage 48 kHz) 2 Hz à 44 kHz (échantillonnage 96 kHz) ② CD 2 Hz à 20 kHz (2) Rapport S/N (signal/bruit) ① DVD 115 dB ② CD 115 dB (3) Distorsion harmonique totale ① DVD 0,0025% ② CD 0,0025% (4) Gamme dynamique ① DVD 106 dB ② CD 100 dB
<b>Sortie audio numérique:</b>	Sortie numérique optique 1 jeu de connecteurs optiques Sortie numérique coaxiale 1 jeu de jacks
<b>Alimentation:</b>	AC 230 V, 50 Hz
<b>Consommation:</b>	14 W
<b>Dimensions extérieures maximales:</b>	270 (L) x 84 (H) x 250 (P) mm (parties protubérantes non incluses)
<b>Poids:</b>	2,7kg
<b>■ Télécommande:</b>	RC-543
<b>Type:</b>	Impulsion infrarouge
<b>Alimentation:</b>	DC 3 V, 2 piles R6P/AA

\* La conception et les spécifications sont susceptibles de modifications sans avertissement aux fins d'améliorations





**NIPPON COLUMBIA CO., LTD.**

14-14, AKASAKA 4-CHOME, MINATO-KU, TOKYO 107-8011, JAPAN  
Telephone: (03) 3584-8111