

Vaporella®

Inox 3500 R



 **Polti®**

VAPORELLA INOX 3500 R



Made in ITALY

Vaporella®

Inox 3500 R



- 1 Tappo brevettato di sicurezza
- 2 Interruttore luminoso caldaia
- 3 Interruttore luminoso generale ferro
- 4 Cavo alimentazione generale
- 5 Monotubo (tubo vapore + cavo)
- 6 Tappetino poggiaferro
- 7 Manopola regolazione temperatura ferro
- 8 Pulsante richiesta vapore
- 9 Interruttore getto continuo di vapore
- 10 Corsore regolazione vapore

DATI TECNICI

Alimentazione	230 V - 50 Hz
Potenza ferro	750 W
Potenza caldaia	1000 W
Capacità caldaia	0,9 l.
Autonomia stiro	1,5 h
Peso	6,5 kg.
Ingombro	39 x 26 x 26 cm

IMPORTANTE!

Prima di lasciare la fabbrica tutti i nostri prodotti sono sottoposti a rigorosi collaudi. La sua VAPORELLA INOX 3500 R contiene già dell'acqua, Le raccomandiamo quindi di non aggiungerne altra fino al completo esaurimento dell'erogazione del vapore.

FUNZIONAMENTO

- 1) Svitare il tappo brevettato di sicurezza **(1)** e riempire la caldaia, utilizzando l'apposito imbuto, con circa 0,9 litri di normale acqua del rubinetto, badando che non trabocchi (Fig. 1). Riavvitare fino in fondo il tappo con attenzione.

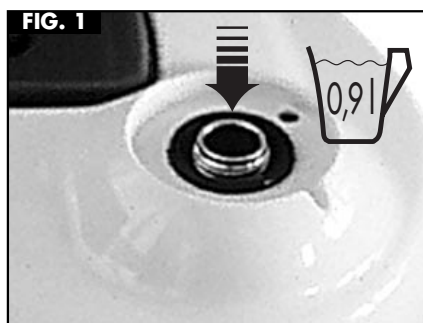

- 2) Regolare la temperatura del ferro da stiro sulla posizione CO-TONE-LINO (Fig. 2) ruotando la manopola **(7)**.

Nella stiratura a secco, predisporre la manopola **(7)** sulla temperatura richiesta dal tessuto, ed evidenziata sulla stessa.



- 3) Inserire la spina, accendere l'interruttore generale ferro **(3)** e l'interruttore caldaia **(2)**. Entrambi si illuminano (Fig. 3).



4) Attendere che l'interruttore luminoso caldaia **(2)** si spenga (8 minuti circa). Premere il pulsante **(8)** sul ferro per avere la fuoriuscita del vapore dai fori presenti sulla piastra. Rilasciando il pulsante, il flusso si interrompe.

Per avere un getto continuo di vapore, agire sull'interruttore **(9)**. Il vapore continuerà ad uscire anche rilasciando l'interruttore. Per interrompere l'erogazione dovrà essere premuto il pulsante **(8)**.



5) Muovendo il cursore di regolazione vapore **(10)** è possibile variarne la quantità in funzione del tipo di tessuto da stirare (più o meno delicato).



IMPORTANTE

- Se durante l'uso si accende l'interruttore luminoso **(2)** continuare regolarmente la stiratura perché è il corretto funzionamento.
- Quando il ferro non eroga più vapore, spegnere l'interruttore caldaia **(2)**, aprire il tappo brevettato di sicurezza **(1)**, attendere 2 ÷ 3 minuti per il raffreddamento della caldaia, quindi procedere al nuovo riempimento.
- Durante il primo funzionamento dell'apparecchio, dalla piastra può verificarsi la fuoriuscita di qualche goccia d'acqua frammista a vapore dovuta alla non perfetta stabilizzazione termica. Si consiglia di non orientare il primo getto sul tessuto da stirare.
- Assicurarsi che il tappo brevettato di sicurezza **(1)** sia avvitato correttamente, in caso contrario potrebbero verificarsi fughe di vapore.
- Per mantenere nel tempo un rendimento eccellente, si raccomanda di svuotare e sciacquare la caldaia con acqua di rubinetto almeno ogni 2/3 mesi; questa operazione consente di togliere i residui di calcare che si depositano sul fondo della caldaia.

AVVERTENZE

- Non lasciare l'apparecchio incustodito con la spina inserita.
- Durante il riempimento disinserire sempre la spina.
- Non introdurre nessun detergente o sostanza chimica nella caldaia.
- Non svuotare mai Vaporella mentre l'acqua della caldaia è ancora calda.
- L'apparecchio è provvisto di un limitatore termico di sicurezza per la cui sostituzione è richiesto l'intervento di un tecnico autorizzato.
- In caso di riparazioni o sostituzione dello speciale tappo di sicurezza, utilizzare esclusivamente ricambi originali  Polefi.
- Nel caso in cui non si riesca ad aprire il tappo brevettato di sicurezza per permettere il riempimento a freddo dell'apparecchio, è necessario inserire la presa di corrente **(4)** e accendere l'interruttore del ferro **(3)** premendo successivamente sul pulsante **(8)** per far diminuire la pressione residua rimasta in caldaia. Durante questa operazione l'interruttore caldaia **(2)** deve rimanere spento.
- Nel caso si rendesse necessaria la sostituzione del cavo di alimentazione **(4)**, raccomandiamo di rivolgersi esclusivamente ad un Centro di Assistenza, in quanto è necessario un utensile speciale.

COME OTTENERE LA STIRATURA PERFETTA

Con gli assi da stiro tradizionali per avere una stiratura perfetta, si deve passare molte volte sul tessuto con il ferro caldo per asciugarlo dai residui di umidità. **Stiro Professional Vaporella**, il nuovo tavolo da stiro professionale di  **POLITI**, ha il piano riscaldato e aspirante.



La stiratura perfetta è infatti funzione di queste due caratteristiche: dell'**aspirazione** che blocca il capo sull'asse evitando il formarsi di quelle fastidiose piegoline così difficili da eliminare sui tavoli da stiro tradizionali, e del **piano riscaldato** che asciuga i tessuti e rende la stiratura più facile, più veloce e meno faticosa.

Stiro Professional Vaporella offre un alto comfort durante la stiratura:

- struttura metallica solida e robusta regolabile in altezza
- ampio piano di lavoro
- porta caldaia sotto il tavolo per non sottrarre spazio utile
- ingombro minimo quando riposto.

CHIEDA AL SUO RIVENDITORE DI FIDUCIA UNA DIMOSTRAZIONE DI STIRO PROFESSIONAL VAPORELLA, SARÀ LIETO DI INTRODURLA ALLA STIRATURA PERFETTA.

Vaporella®

Inox 3500 R

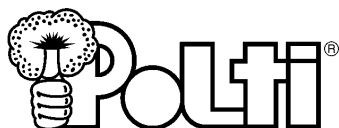

- 1 Tapón patentado de seguridad
- 2 Interruptor luminoso de la caldera
- 3 Interruptor general luminoso de la plancha
- 4 Cable alimentación general
- 5 Monotubo (tubo vapor + cable)
- 6 Alfombrilla apoyaplancha
- 7 Mando regulación temperatura plancha
- 8 Pulsador salida vapor
- 9 Interruptor chorro continuo de vapor
- 10 Cursor regulación de vapor

DATOS TECNICOS

Alimentación	230 V - 50 Hz
Potencia plancha	750 W
Potencia caldera	1000 W
Capacidad caldera	0,9 l.
Autonomía planchado	1,5 h.
Peso	6,5 kg
Volumen	39 x 26 x 26 cm

¡IMPORTANTE!

Antes de dejar la fábrica, todos nuestros productos se someten a rigurosos exámenes. Su VAPORELLA INOX 3500 R ya contiene agua. Le recomendamos, por lo tanto, que no añada más hasta el completo agotamiento del suministro de vapor.

FUNCIONAMIENTO

1) Desenroscar el tapón patentado de seguridad (1) y llenar la caldera, utilizando el embudo previsto para tal fin, con aproximadamente 0,9 litros de agua del grifo teniendo cuidado de que no rebose (fig. 1). Volver a enroscar el tapón hasta el fondo con atención.

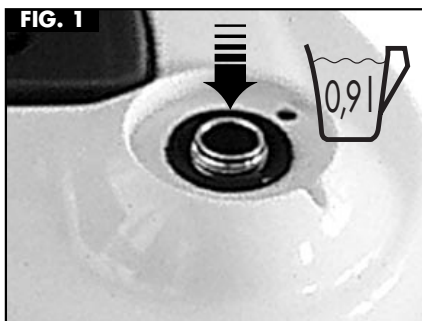

2) Para planchar con vapor, regular la temperatura de la plancha en la posición ALGODÓN-LINO (fig. 2) girando el mando (7). En el planchado en seco posicionar el mando (7) en la temperatura requerida por el tejido, indicada en el mismo.



3) Conectar la clavija, encender el interruptor general plancha (3) y el interruptor caldera (2). Ambos se iluminarán (Fig.3).



- 4) Esperar a que el testigo luminoso de la caldera (2) se apague (aproximadamente 8 minutos). Presionar el pulsador (8) de la plancha para dar salida al vapor. Soltando el pulsador el flujo se interrumpe.

Para obtener el chorro continuo de vapor, apretar el interruptor (9). El vapor continuará saliendo incluso soltando el interruptor. Para interrumpir el suministro, deberá presionar el pulsador (8).



- 5) Moviendo el cursor de regulación de vapor (10) es posible variar la cantidad de salida del mismo, en función del tipo de tejido a planchar (más o menos delicado).



IMPORTANTE

- Si durante el uso se ilumina el testigo (2) continuar regularmente el planchado porque se trata del funcionamiento correcto.
- Cuando la plancha no suministre más vapor, apagar el interruptor caldera (2), abrir el tapón patentado de seguridad (1), esperar 2-3 minutos para que la caldera se enfríe, y proceder después a un nuevo llenado.
- Durante el primer funcionamiento del aparato, puede apreciarse la salida de la suela de alguna gota de agua mezclada con el vapor, debida a una imperfecta estabilización térmica. Se aconseja no orientar el primer chorro sobre el tejido a planchar.
- Asegurarse de que el tapón patentado de seguridad (1) se enrosque correctamente, en caso contrario podrían producirse fugas de vapor.
- Para mantener un excelente rendimiento a lo largo del tiempo, se recomienda limpiar periódicamente la caldera de la siguiente forma: rellenarla con un poco de agua, enjuagarla y vaciarla. Repetir la operación una vez más. Esta operación permite sacar los residuos de cal que se depositan en el fondo del aparato.

ADVERTENCIAS

- No dejar el aparato enchufado sin vigilancia.
- Durante el llenado, desconectar siempre el enchufe.
- No introducir ningún detergente o sustancia química en la caldera. Utilizar solo agua del grifo para su llenado.
- No vaciar nunca la Vaporella mientras el agua de la caldera aún esté caliente.
- El aparato está provisto de un limitador térmico de seguridad cuya sustitución requiere la intervención de un servicio oficial.
- En caso de reparaciones o sustitución del tapón de seguridad especial, utilizar exclusivamente recambios originales .
- En el caso de que no se consiga abrir el tapón patentado de seguridad para permitir el llenado en frío del aparato, es necesario conectar la toma de corriente **(4)** y encender el interruptor de la plancha **(3)** apretando posteriormente el pulsador **(8)** para hacer disminuir la presión residual que exista en la caldera.
- El cable de alimentación **(4)** debe ser sustituido por personal cualificado.
- Las Vaporellas tienen una garantía contra defectos de fabricación de 1 año, a contar desde la fecha de entrega al cliente. En caso de avería contacte con nuestros Servicios Técnicos Oficiales. La manipulación por personas ajenas a estos Servicios o la utilización de productos distintos al agua, invalida automáticamente la garantía.

CÓMO OBTENER EL PLANCHADO PERFECTO

Con las tablas de planchado tradicionales para obtener un planchado perfecto hay que pasar muchas veces con la plancha caliente sobre el tejido para secarlo de los residuos de humedad. **Stiro Professional Vaporella**, la nueva tabla de planchar profesional de , tiene el plano de trabajo con calefactor y aspiración.



El planchado perfecto está, efectivamente, en función de estas dos características: de la **aspiración** que bloquea la pieza sobre la tabla evitando la formación de aquellas molestas arruguitas tan difíciles de eliminar en las tablas de planchar tradicionales, y de la **superficie caliente** que seca los tejidos y hace que el planchado sea más fácil, más rápido y menos fatigoso.

Stiro Professional Vaporella ofrece un alto confort durante el planchado:

- estructura metálica sólida y robusta de altura regulable
- amplia superficie de trabajo
- portacaldera bajo la tabla para no robar espacio útil
- mínimo volumen al guardarlo.

PIDA A SU DISTRIBUIDOR DE CONFIANZA UNA DEMOSTRACIÓN DE STIRO PROFESSIONAL VAPORELLA, ESTARÁ ENCANTADO DE INTRODUCIRLA EN EL PLANCHADO PERFECTO.

Vaporella®

Inox 3500 R

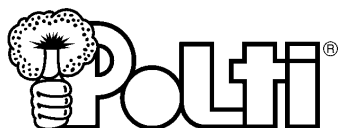

- 1 Bouchon de sécurité breveté
- 2 Interrupteur lumineux de la chaudière
- 3 Interrupteur lumineux du fer
- 4 Cordon d'alimentation générale
- 5 Gaine flexible (vapeur et électricité fer)
- 6 Repose-fer
- 7 Réglage température fer
- 8 Bouton de débit vapeur
- 9 Interrupteur du jet continu de vapor
- 10 Curseur de réglage vapeur

CARACTERISTIQUES TECHNIQUES

Alimentation	230 V - 50 Hz
Résistance du fer	750 W
Résistance de la chaudière	1000 W
Capacité nominale de la chaudière	0,9 l.
Autonomie de repassage	1,5 h
Poids	6,5 kg.
Dimensions	39 x 26 x 26 cm

IMPORTANT!

La cuve contient de l'eau car le INOX 3500 R a subi les tests de fin de chaîne de fabrication.

A la première utilisation, il est conseillé d'utiliser l'appareil sans rajouter d'eau jusqu'à épuisement de la vapeur.

FONCTIONNEMENT

- 1) Dévisser le bouchon de sécurité (1) et remplir le réservoir avec 0,9 litre d'eau du robinet sans faire déborder (Fig. 1). Revisser soigneusement le bouchon. Pour un remplissage plus facile, vous pouvez utiliser le bidon "anti-goutte" avec trop plein automatique vendu en accessoire séparé.

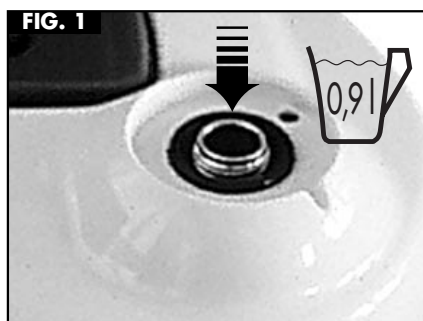

- 2) Régler la température du fer sur la position "coton lin" (Fig. 2) en tournant le thermostat du fer (7). Pour le repassage à sec, tourner le bouton du thermostat (7) sur la position correspondant au tissu que vous voulez repasser.



- 3) Brancher le câble électrique de l'appareil dans une prise électrique. Appuyer sur l'interrupteur du fer (3) et sur celui de la chaudière (2) qui s'éclairent (Fig. 3).



4) Attendre que le voyant lumineux de la chaudière s'éteigne (8 mn environ). Appuyer sur le bouton **(8)** du fer pour avoir la sortie de la vapeur par les trous placés sous la semelle. Relâcher le bouton et la pression s'interrompt. Pour avoir le jet continu de vapeur, appuyer sur l'interrupteur **(9)**. La vapeur continuera à sortir même en relâchant le bouton.

Pour interrompre le jet continu de vapeur, il faut appuyer sur le bouton **(8)**.



5) En déplaçant le curseur de réglage vapeur **(10)**, vous pouvez varier la quantité de vapeur en fonction du type de tissu à repasser.



IMPORTANT

- Pour le repassage à la vapeur, il faut que le thermostat du fer soit la position COTON-LIN.
Pour le repassage à sec, régler la température du fer **(7)** sur le textile correspondant.
- Continuer votre repassage si l'interrupteur lumineux **(2)** se rallume; c'est le fonctionnement normal de l'appareil.
- Quand le fer ne fournit plus de vapeur, couper l'interrupteur **(2)** de la chaudière, continuer à appuyer sur le bouton vapeur du fer pour évacuer toute pression résiduelle dans la chaudière (1 mn maximum) puis ouvrir le bouchon de sécurité **(1)**, attendre 2-3 minutes que la chaudière se refroidisse pour la remplir à nouveau.
- Avant la première utilisation, faire sortir un jet de vapeur pour permettre l'écoulement d'éventuelles petites gouttes d'eau (condensation).
- Il est conseillé de ne pas orienter le premier jet vapeur sur les tissus à repasser.
- Visser avec attention de bouchon de sécurité **(1)** pour éviter toute fuite de vapeur quand l'appareil est en fonctionnement.

PRECAUTIONS

- Surveiller toujours l'appareil pendant que la prise électrique est branchée.
- Débrancher la prise électrique avant de procéder au remplissage de la chaudière.
- L'appareil est muni d'un limiteur thermique de sécurité. Si ce dernier a disjoncté, adressez-vous uniquement aux centres de service après-vente agréés. Pour connaître le point SAV le plus proche de votre domicile, composer sur Minitel 11  dépt 69.
- En cas de réparation ou remplacement du bouchon de sécurité, se servir uniquement des pièces détachées d'origine .
- Au cas où le bouchon de sécurité ne se dévisse pas pour permettre le remplissage, il faut brancher la prise électrique **(4)**, mettre en position marche l'interrupteur du fer **(3)** et appuyer sur le bouton débit vapeur **(8)** (l'interrupteur de chauffe de la chaudière étant en position arrêt).
- Le câble d'alimentation **(4)** doit être changé par des personnes qualifiées.

COMMENT OBTENIR UN REPASSAGE PARFAIT

Avec une table à repasser traditionnelle pour avoir un repassage parfait, vous devez passer de nombreuses fois sur le tissu avec le fer pour sécher les résidus d'humidité. **Stiro Professional Vaporella**, la nouvelle table à repasser professionnelle de **Polli**, est une table chauffante et aspirante.



Elle permet un repassage parfait et encore plus rapide grâce à: l'aspiration qui colle les tissus sur la planche et évite la formation de petits plis si difficiles à éliminer avec une table traditionnelle, l'aspiration qui aspire la vapeur immédiatement après son passage sur les tissus et contribue au séchage, la chauffe qui rend le repassage du tissu plus facile, plus rapide et assure un séchage immédiat.

Stiro Professional offre un grand confort durant le repassage:

- structure métallique solide et robuste réglable en hauteur
- spacieux plan de travail
- porte-fer centrale vapeur sous la table pour ne pas perdre de la surface utile
- encombrement minimum quand elle est fermée.

DEMANDEZ A UN REVENDEUR DE FAIRE LA DEMONSTRATION DE LA STIRO PROFESSIONAL, IL SERA HEUREUX DE VOUS PRESENTER UN REPASSAGE PARFAIT.

Vaporella®

Inox 3500 R

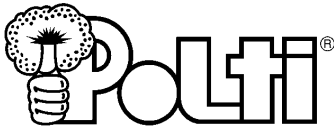

1 Patentierte Sicherheitsverschluß	TECHNISCHE DATEN
2 Kontrolleuchte des Dampfkessels	
3 Kontrolleuchte des Bügeleisens	Nennspannung/Nennfrequenz 230V - 50 Hz
4 Strom-Anschlußkabel	
5 Dampfversorgungsleitung	Nennaufnahme Generator 1000 W
6 Abstellplatte	Nennaufnahme Bügeleisen 750 W
7 Thermostatregler	
8 Drucktaste für Dampfabgabe	Behälter Inhalt 0,9 l.
9 Drucktaste für kontinuierliche Dampfabgabe (Dauerbetrieb)	Gewicht 6,5 kg.
10 Dampfregulierung	Verpackung 39 x 26 x 26 cm

WICHTIG!

Bevor unsere Produkte das Werk verlassen, werden sie strengsten Kontrollen unterzogen. In Ihre VAPORELLA INOX 3500 R ist bereits Wasser eingefüllt. Füllen sie daher kein Wasser nach, bis dieses aufgebraucht ist.

INBETRIEBNAHME

- 1) Schrauben Sie den patentierten Sicherheitsverschluss **(1)** auf, und füllen Sie den Dampfkessel mit ca. 0,9 l Leitungswasser. Drehen Sie den Sicherheitsverschluss wieder fest zu (Fig. 1).

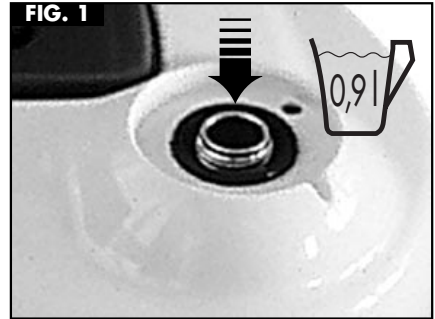

- 2) Regeln Sie die Temperatur des Bügeleisens, indem Sie den Thermostatregler **(7)** in die Stellung Baumwolle/Leinen bringen (Fig. 2). Regeln Sie zum Trockenbügeln die Temperatur entsprechend des Stoffes.



- 3) Schließen Sie das Gerät ans Stromnetz an, und schalten Sie das Bügeleisen durch Drücken der Schalter Dampfkessel **(2)** und Bügeleisen **(3)** ein, sodaß die Lampe aufleuchtet (Fig. 3).



4) Warten Sie ca. 8 Minuten, bis die Kontrollleuchte des Dampfkessels erlischt. Zur Dampfabgabe Drucktaste **(8)** betätigen, beim Loslassen der Taste **(8)** wird die Dampfabgabe unterbrochen.

Um eine dauerhafte Dampfabgabe zu erreichen (Dauerbetrieb), muß die Drucktaste **(9)** betätigt werden. Auch nach dem Loslassen der Taste **(9)** wird immer noch Dampf abgegeben.

Erst nach weiterem Betätigen der Drucktaste **(8)** wird die Dampfabgabe gestoppt.

5) Mit Hilfe des Dampfreglers kann, je nach Stofftyp, die Dampfmenge variiert werden.



SEHR WICHTIG

- Alle Textilien, die zum Temperaturbereich BAUMWOLLE - LEINEN gehören, können dampfgebügelt werden. Beim Trockenbügeln stellen Sie den Temperaturregler **(7)** auf den bezüglichen Stoffentyp ein.
- Sollte sich die Kontrollampe **(2)** während des Betriebes einschalten, bügeln Sie weiter: diese ist die korrekte Betriebsweise.
- Wenn aus dem Bügeleisen kein Dampf mehr austritt, den Kesselschalter **(2)** ausschalten, den patentierten Sicherheitsverschluß **(1)** öffnen und 2-3 Minuten warten. Der Kessel abkühlt und Sie können neu erfüllen.
- Während des ersten Bügelsbetriebs können einige Wassertropfe zusammen mit dem Dampf aus der Sohle herauskommen. Das hängt von der noch nicht perfekten Temperaturstabilisierung ab.

- Es empfiehlt darum sich, den ersten Dampfstrahl nicht auf das Gewebe zu richten.
- Den patentierten Sicherheitsverschluß **(1)** immer achtungsvoll an- und abschrauben, sonst kann der Dampf während des Betriebs austreten.
- Um eine dauerndhafte und ausgezeichnete Leistung zu behalten, empfiehlt es sich den Kessel mindestens jede 2/3 Monate zu entleeren und mit Leitungswasser auszuwaschen. Das ermöglicht, die Kalkzustände, die am Kesselboden entstehen, zu entfernen.

SICHERHEITSHINWEISE

- Lassen Sie das Gerät nicht unbeobachtet, während es ans Netz angeschlossen ist.
- Spülen Sie den Generator, je nach Kalkgehalt Ihres Leitungswassers, alle 1-3 Monate aus.
- Bei höherem Härtegrad des Leitungswassers empfiehlt sich die Verwendung des POLTI-Wasserfilters.
- Vor dem Nachfüllen des Generatortanks ist das Gerät vom elektrischen Netz zu trennen.
- Das Gerät verfügt über ein thermisches Sicherheitssystem. Dadurch kann im Generatorkessel kein Überdruck entstehen.
- Sollte sich der Sicherheitsverschluß **(1)** zum Nachfüllen nicht aufschrauben lassen, schließen Sie das Gerät erneut ans Netz, und lassen Sie durch drücken des Schalters **(8)** den Restdruck ab. Der Schalter Bügeleisen **(3)** muß gedrückt sein.
- Bitte senden Sie das Gerät bei Beanstandung oder Defekt an Ihren Händler oder die nächstgelegene POLTI-Kundendienststelle. Verwenden Sie ausschließlich Original-POLTI-Ersatzteile; auch bei Defekt des Sicherheitsverschlußes.
- Das Anschlußkabel **(4)** darf nur durch qualifiziertes Fachpersonal ausgetauscht werden.

SO BÜGELN SIE PERFEKT

Vaporella Stiro Professional, das erste Profi-Bügelcenter mit beheizter und ansaugender Oberfläche, kann mit allen Bügelsystemen verwendet werden.



Alle Vorteile des Vaporella Stiro Professional nutzen Sie bei der Verwendung von Druckdampf-Bügelstationen mit separatem Generator und Dampfmenge-Regulierung. Heizung und Dampfabsaugung können dann für alle Gewebe optimal auf die Bügel-Feuchtigkeit eingestellt werden. Hohe Heiztemperaturen viel Feuchtigkeit und umgekehrt.

Die Arbeitsfläche aus Aluminium sorgt für gleichmäßige Verteilung der Wärme, die Thermostatsteuerung für gleichbleibende Hitze.

Hoher Bügelkomfort, beispielhafte Standfestigkeit, höhenverstellbar in vier Positionen, großzügige Arbeits- bzw. Bügelfläche mit waschbarem Überzug aus Molton und Baumwolle.

Fragen sie Ihren POLTI-Fachberater.

Vaporella®

Inox 3500 R

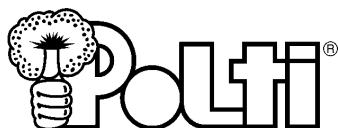

- 1 Patented safety cap
- 2 Generator on/off switch (illuminated)
- 3 Iron on/off switch (illuminated)
- 4 Power supply cable
- 5 Monoflex (power and steam)
- 6 Heat resistant iron rest
- 7 Iron temperature control
- 8 Steam on/off button
- 9 Continuous Steam Jet Button
- 10 Sliding Steam Regulation Control

TECHNICAL DATA

Supply	230 V - 50 Hz
Iron resistance	750 W
Generator resistance	1000 W
Generator capacity	0.9 l.
Ironing time	1.5 h
Weight	6.5 kg.
Dimensions	39 x 26 x 26 cm

IMPORTANT!

Before leaving the factory, all our products are subjected to rigorous testing. Your VAPORELLA INOX 3500 R already contains some water, so we recommend that you do not add any further water until all the steam is used up.

OPERATION

1) Unscrew the patented safety cap (1) and fill the boiler with about 0.9 litres of ordinary tap water using the special funnel, making sure that it does not overflow (Fig. 1). Retighten the cap fully and carefully.

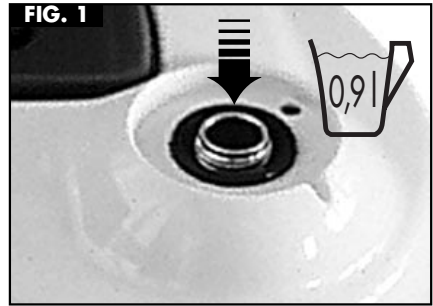

2) Set the iron temperature to the "cotton-linen" steam position (fig. 2), by turning the knob (7). All types of fabric can be ironed at this temperature. When dry ironing, set the knob (7) to the required temperature for the fabric, shown on the rotating indicator.



3) Plug in the plug, switch on the iron on/off switch (3) and the boiler switch (2), checking that they light up when pressed down (Fig. 3).



4) Wait for the Generator on/off switch (2) to go out (about 8 minutes). Push button (8) on the iron to release bursts of steam from the holes on the soleplate. Release the button and the steam will stop. Push button (9) for a continuous jet of steam, which will continue even after button (9) has been released. To stop the steam press



- 5) By moving the slide control (10), the quality of steam can be varied according to the type of textile to be ironed (more or less delicate).



IMPORTANT

- If during use the generator switch **(2)** light up, you can continue ironing, as this indicates correct functioning.
- When the iron is no longer delivering steam, switch off the boiler switch **(2)**, open the patented safety cap **(1)**, wait 2-3 minutes for the boiler to cool down, and then refill.
- During initial operation of the iron, a few drops of water mixed with steam may come out of the soleplate until the temperature stabilises. It is advisable to direct the first jets of steam onto an old cloth.
- Ensure the patented safety cap is fully and correctly screwed on, otherwise you may experience steam escaping from around the cap.

WARNINGS

- Never have the appliance unattended when it is plugged in.
- Always unplug before filling.
- The appliance is fitted with a safety thermostat, which should only be replaced by an authorised technician.
- When repairing or replacing any component, and in particular the special safety cap, only use original  parts.
- If the patented safety cannot be opened for cold filling of the device, plug in the power cable plug **(4)**, switch on the iron switch **(3)** and press the button **(8)** to eliminate any residual pressure in the boiler.
- If replacement of the power supply cable **(4)** should become necessary, please be sure to consult only a qualified electrician or your Polti Service Center.

**FOR YOUR OWN SAFETY READ FOLLOWING INSTRUCTIONS CAREFULLY
BEFORE ATTEMPTING TO CONNECT THIS UNIT TO THE MAINS.**

MAINS (AC) OPERATION (only U.K.)

This unit is designed to operate on 240V, 50 Hz current only. Connecting it to other power sources may damage the unit.

WARNING - This appliance must be earthed.

This appliance may be fitted with a non rewirable plug, if it is necessary to change the fuse in a non rewirable plug the fuse cover must be refitted. If the fuse cover is lost or damaged, the plug must not be used until a replacement, available from the appliance manufacturer, is obtained. It is important that the colour of the replacement fuse cover corresponds with the colour marking on the base of the plug.

If the plug requires to be changed because it is not suitable for your socket, or becomes damaged, it should be cut off and an appropriate plug fitted following the wiring instruction (below). The plug removed must be disposed of safely as insertion into a 13A socket is likely to cause an electrical hazard.

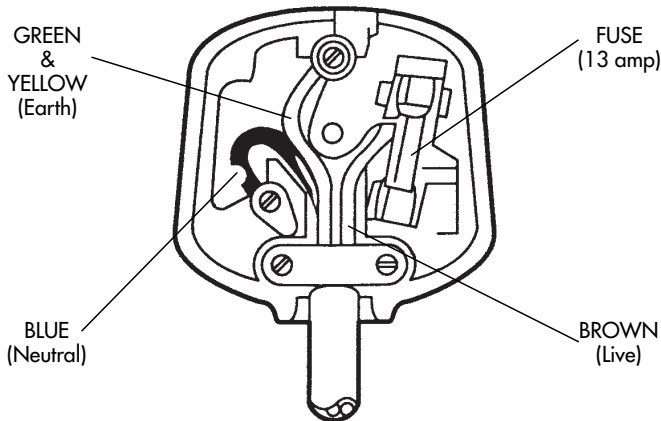

IMPORTANT

This wires in this mains lead are coloured in accordance with the following code.

- Green-and-yellow: Earth
- Blue: Neutral
- Brown: Live

As the colours of the wires in the mains leads of this appliance may not correspond with the coloured markings identifying the terminals in your plug, proceed as follows:

The wire which is coloured green-and-yellow must be connected to the terminal in the plug which is marked with the letter "E" or by the earth symbol or green-and-yellow.

The wire which is coloured blue must be connected to the terminal which is marked with the letter "N" or coloured black.

The wire which is coloured brown must be connected to the terminal which is marked with the letter "L" or coloured red.

HOW TO ACHIEVE PERFECT IRONING

To achieve perfect ironing using conventional irons, you have to iron the fabric several times with the hot iron to dry all residual moisture. The Stiro Professional Vaporella, The revolutionary New-Concept professional ironing board by  Polti, is heated and incorporates a vacuum-press for effortless professional results.



Perfect ironing is dependent on these two characteristics: the suction which locks the garment on the board, so preventing the formation of annoying wrinkles which are so difficult to eliminate on conventional ironing boards, and the heated board which dries the fabrics and makes ironing easier, faster and less laborious.

The **Stiro Professional Vaporella** offers high comfort during ironing:

- a solid, strong, height adjustable metal structure
- a large working surface
- a space-saving boiler holder under the board
- minimum dimensions when folded.

ASK YOUR LOCAL DEALER FOR A DEMONSTRATION OF STIRO PROFESSIONAL VAPORELLA - HE'LL BE GLAD TO INTRODUCE YOU TO PERFECT IRONING.

Vaporella®

Inox 3500R

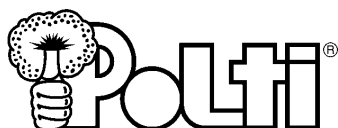

- 1 Veiligheidsschroefdop
- 2 Schakelaar van de verwarmingsketel
- 3 Schakelaar van het strijkijzer
- 4 Elektrisch snoer
- 5 Monokabel (stoomtransport en elektrisch snoer)
- 6 Strijkijzer - standaardje
- 7 Thermostaat van het strijkijzer
- 8 Stoomdebietknop
- 9 Knop voor continu stoomdebiet
- 10 Regelbaar stoomdebiet

TECHNISCHE GEGEVENS

Stroom	230V - 50Hz
Vermogen verhitingsketel	1000 W
Vermogen strijkijzer	750 W
Volume verhitingsketel	~0,9 l
Gewicht	~6,5 Kg
Afmetingen	39x26x26

AANDACHT

Omdat de VAPORELLA testen ondergaan heeft aan het einde van zijn fabricatie, is er altijd een zekere hoeveelheid water binnen in de verhitingsketel. Het is raadzaam bij het eerste gebruik het toestel te gebruiken zonder water toe te voegen en dit tot al de stoom opgebruikt zal zijn. Het toestel nooit helemaal compleet vullen om zodoende ruimte te laten voor de vorming van stoom binnen in de ketel.

WERKING

- 1) Draai de veiligheidsschroefdop los (1) en vul de ketel met ongeveer 0,9 l Leidingwater. Vermijd dat het water overloopt. Draai de dop voorzichtig, maar stevig, dicht.

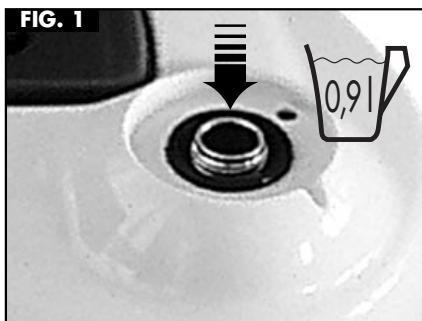

- 2) Regel de temperatuur van het strijkijzer: draai de thermostaat (7) op de stand "cotone-lino" (=katoen - linnen).



- 3) Steek de stekker in het stopcontact (met aarding) en druk op de schakelaars van de verhitingsketel en het strijkijzer (2) en (3). De verlichtingslampjes gaan aan.



- 4) Wacht tot de controlelampje van het stoomdebiet **(2)** uitgaat. Voor de eerste stoomstraal dient U het strijkijzer van de standaard weg te nemen. Ga door met strijken wanneer het verklikkerlampje weer aan en uit gaat. Dit is normaal voor de werking van het toestel. Regel de temperatuur op de gekozen stand **(7)**. Wanneer U met stoom werkt kunt U alle soorten textiel strijken.

Door het duwen op **(8)** krijgt u een stoomstraal uit alle gaten van de zool.

Door het vrijlaten stopt u de stoomdebiet. Om continu stoom straal te krijgen, op de **(9)** knop duwen. De stoom blijft zelfs bij het vrijlaten van de **(9)** knop.

Voor het stoppen van de stoomdebiet moet u op de **(8)** knop duwen.

- 5) Door het bewegen van de regelaar **(10)**, is het mogelijk de stoomdebiet aan te passen in functie van het linnen.

Om droog de strijken: plaats knop **(7)** op de gewenste temperatuur en voorgeschreven voor de aard van het textiel dat dient gestreken



BELANGRIJK

- Wanneer er geen stoom meer uit het strijkijzer komt, stelt U de waterketelschakelaar uit **(2)**. Open de veiligheids-schroefdop en wacht 2 of 3 minuten, zodanig dat het strijkijzer afkoelt en vul de ketel opnieuw.
- Voor het eerste gebruik dient U een stoomstraal te laten ontsnappen teneinde eventuele kleine waterdruppels (condensatie) te verwijderen. Wij raden aan de eerste stoomstraal te richten op een doek.
- Draai de veiligheidsschroefdop zorgvuldig terug dicht na het vullen, teneinde het ontsnappen van stoom (langs de dop) tijdens het functioneren onmogelijk te maken.

RAADGEVINGEN

- Laat het toestel nooit onbewaakt achter, wanneer de stekker nog in het stopcontact steekt.
- Verwijder de stekker uit het stopcontact alvorens de verhittingsketel opnieuw te vullen.
- Het toestel is voorzien van een thermische beveiliging. Wanneer deze laatste gesprongen is dient U zich uitsluitend te richten tot een erkend naverkoopsdients-centrum.
- In geval van herstelling of vervanging van de veiligheidsschroefdop, vraag enkel onderdelen van  oorsprong.
- Indien de veiligheidsschroefdop niet loskomt om de ketel opnieuw te vullen, dient U het toestel terug op het elektriciteitsnet aan te sluiten en de schakelaar voor het functioneren van het strijkijzer aan te zetten. Druk dan op knop **(8)** om de laatste restjes stoom (onder druk) uit het toestel te laten ontsnappen.
- Indien het elektriciteits snoer vervangen dient te worden **(4)**, moet men erop letten dat de kabel voor aarding langer is dan de andere leidingkabels.

HOE BEKOMT U DE ABSOLUTE PERFECTIE BIJ HET STRIJKEN?

Bij een traditionele strijktafel dient U, om een perfecte strijk te bekomen, verschillende malen over het textiel heen en weer te gaan om de vochtigheid uit het linnen te verwijderen. De **“STIRO PROFESSIONAL”** Vaporella gaat deze moeilijkheid oplossen dankzij zijn verwarmd strijklak en opzuiging van overtollige stoom.



Het perfecte strijken staat in feite in functie van de volgende twee specifieke eigenschappen:

- 1) het opzuigen van de stoom, die aan de onderkant van het strijklak opgevangen wordt, (op deze wijze worden zeer efficiënt die vervelende valse pooitjes vermeden, die bovendien zo moeilijk zijn weer weg te werken met behulp van een traditionele strijktafel),
- 2) het verwarmde strijklak, dat het textiel droogt en het strijken gemakkelijker, sneller en minder vermoeiend maakt.

STIRO PROFESSIONAL Vaporella biedt een voortreffelijk strijkcomfort:

- een robuuste metalen structuur, regelbaar in de hoogte,
- voorzien van een breed werkblad,
- verwarmingssysteem onder de tafel om geen onnodige ruimte te beslagen,
- een minimale omvang voor optimale opberging.

VRAAG NU AAN UW DEALER EEN DEMONSTRATIE VAN DE STIRO PROFESSIONAL VAPORELLA EN MAAK KENNIS MET HET PERFECTE STRIJKEN