

STIRA ASPIRA[®] LUX

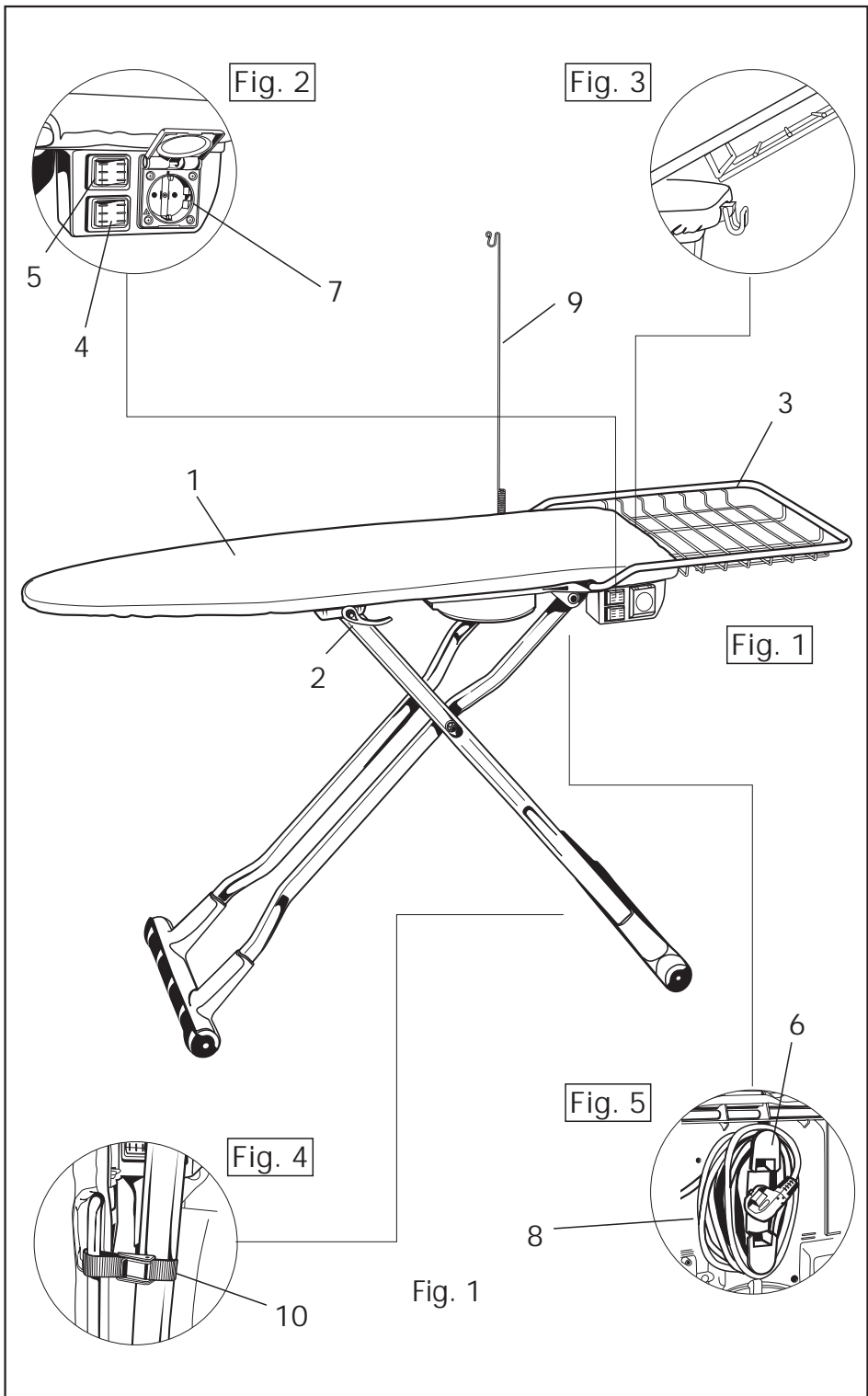



STIRA ASPIRA[®] LUX



LEGENDA

1) Piano da stiro	Alimentazione	230 V ~ 50 Hz
2) Maniglia di apertura	Potenza piano riscaldato	400 W
3) Griglia appoggia Vaporella	Potenza aspiratore	100 W
4) Interruttore generale	Presenza per macchina da stiro	Max 10 A - 230 V
5) Interruttore aspirazione	Dimensioni	
6) Alloggiamento cavo alimentazione	asse chiusura	157,5 x 52 x 15 cm
7) Presa alimentazione apparecchi da stiro	Peso	13,5 Kg
8) Cavo alimentazione		
9) Astina reggicavo		
10) Fascia ancoraggio gambe al piano di stiro		

APERTURA

1. Appoggiare l'asse a terra.
2. Sganciare la fascia ancoraggio gambe (10) (Fig. 4) per permettere l'apertura.
3. Tirare verso l'alto la maniglia di apertura (2) e sollevare l'asse, accompagnando il piano (1) nella salita fino all'altezza desiderata. Agendo successivamente sulla maniglia (2) è possibile regolare l'altezza dell'asse in diverse posizioni.
4. Svolgere il cavo alimentazione (8) dall'apposito alloggiamento (6) (Fig. 5).
5. Aprire il piano di appoggio Vaporella (3) (Fig. 3) sollevandolo e ruotandolo fino al raggiungere la corretta posizione orizzontale.
6. Inserire l'astina reggicavo (9) nell'apposito alloggiamento.

UTILIZZO

- 1a. Inserire la spina di alimentazione in una presa di corrente idonea (230 V).
- 2a. Premere l'interruttore generale (4) che si illuminerà. A questo punto la resistenza all'interno del piano da stiro inizia a scaldare. La presa (7) (Fig. 2) predisposta per l'allacciamento dell'apparecchio da stiro viene alimentata.
- 3a. Attendere circa 5-6 minuti per permettere alla resistenza di raggiungere la temperatura di lavoro.
- 4a. Premere l'interruttore dell'aspirazione (5) (Fig. 2) che si illuminerà, e vi permetterà di tenere fissato il capo al piano ed eliminare i residui di umidità.

Nota: è importante utilizzare sempre l'aspirazione durante la stiratura a vapore, per evitare formazioni di condensa all'interno dell'asse.

CHIUSURA

- 1b. Spegner l'interruttore generale (4).
- 2b. Disinserire la spina di alimentazione dalla presa rete.
- 3b. Richiudere griglia di appoggio Vaporella (3).
- 4b. Tirare verso l'alto la maniglia di apertura (2) e accompagnare il piano (1) nella discesa.
- 5b. Alzare l'asse in verticale con la punta rivolta verso il basso.
- 6b. Riagganciare la fascetta (10) come indicato in Fig. 4.
- 7b. Avvolgere il cavo di alimentazione (8) nell'apposito sede (6) come mostrato in figura (5).
- 8b. L'apparecchio può ora essere riposto.

AVVERTENZE

- In caso di guasto o malfunzionamento, non tentare di smontare l'apparecchio ma rivolgersi al Centro Assistenza Tecnica autorizzato Polti più vicino.
- **ATTENZIONE!** Il cavo di alimentazione deve essere sostituito dal costruttore o dal suo servizio assistenza tecnica o comunque da una persona con qualifica simile, in modo da prevenire ogni rischio.

STIRA ^eASPIRA[®] LUX



LEYENDA

1) Superficie de planchado	Alimentación	230 V ~ - 50 Hz
2) Manivela para abrirla	Potencia calentamiento superficie	400 W
3) Parilla de apoyo para Vaporella	Potencia del aspirador	100 W
4) Interruptor general	Conexión plancha	max 10 A - 230 V
5) Interruptor aspiración	Medidas	
6) Compartimiento para el cable de alimentación	(mesa plegada)	157,5 x 52 x 15 cm
7) Toma alimentación para las planchas	Peso	13,5 Kg
8) Cable de alimentación		
9) Soporte cable plancha		
10) Fleje de anclaje de las patas al plano de planchado		

APERTURA

1. Colocar la tabla en el suelo.
2. Desenganchar el fleje de anclaje de las patas (10) para permitir la apertura (fig.4).
3. Tirar hacia arriba la manivela de apertura (2) y subir la tabla acompañando la superficie (1) hasta alcanzar la altura deseada. Presionando repetidamente sobre la manivela (2) es posible regular la altura de la tabla en distintas posiciones.
4. Extraer el cable de alimentación (8) de su compartimiento (6) (Fig. 5).
5. Abrir el plano de apoyo para Vaporella (3) (Fig.3) levantándolo y rodándolo en su correcta posición horizontal (Fig. 1).
6. Montar el soporte para el cable de la plancha (9) e insertarlo en su lugar correspondiente.

USO

- 1a. Conectar la clavija del cable de alimentación en una toma de corriente adecuada (230V).
- 2a. Presionar el interruptor general (4) que se iluminará. A este punto la resistencia del interior de la superficie de trabajo empieza a calentarse. La toma (7) (Fig.2) predispuesta para la conexión de la plancha está alimentada.
- 3a. Esperar unos 5-6 minutos hasta que la resistencia alcance la temperatura de trabajo.
- 4a. Presionar el interruptor aspiración (5) (Fig.2) que se iluminará y permitirá fijar el tejido en la tabla y eliminar los residuos de humedad.

Nota: es muy importante el utilizar siempre la aspiración durante el planchado a vapor para evitar que este se condense en el interior de la tabla.

CIERRE

- 1b. Apagar el interruptor general (4).
- 2b. Desenchufar la clavija de alimentación de la toma de la red.
- 3b. Cerrar la parrilla de apoyo para Vaporella (3).
- 4b. Tirar hacia arriba la manivela de apertura (2) y acompañar la superficie (1) en su descenso.
- 5b. Levantar la tabla en vertical con la punta hacia abajo.
- 6b. Enganchar de nuevo el anclaje (10) como se indica en la Fig. 4.
- 7b. Guardar el cable de alimentación (8) en su compartimiento (6), como enseñado en figura (5).
- 8b. Se puede ahora recoger la tabla de planchado.

ADVERTENCIA

ATENCIÓN! En caso de que el cable de alimentación esté dañado, debe ser reemplazado por un Centro de Asistencia Técnica o por una persona con calificación técnica, para prevenir cualquier peligro.

STIRA ^e ASPIRA[®] LUX



LEGENDE

1) Planche à repasser	Alimentation	230V - 50 Hz
2) Poignée d'ouverture	Puissance de la surface chauffée	400 W
3) Grille porte Vaporella	Puissance d'aspiration	100 W
4) Interrupteur général	Prise pour le fer à repasser	Max 10 A - 230 V
5) Interrupteur aspiration	Dimensions de la planche à repasser pliée	157,5 x 52 x 15 cm
6) Rangement du câble d'alimentation	Poids	13,5 Kg
7) Prise d'alimentation des appareils de repassage		
8) Câble d'alimentation		
9) Guide fil		
10) Fixation du pied au plan de repassage		

OUVERTURE

1. Posez la planche à terre.
2. Pour ouvrir (fig.4), décrochez la fixation (10).
3. Tirez vers le haut la poignée d'ouverture (2) et soulevez la planche (1), en l'accompagnant dans la montée jusqu'à la hauteur désirée. En actionnant successivement la poignée (2) il est possible de régler la hauteur de la planche dans diverses positions.
4. Soulevez le câble d'alimentation (8) en le passant par l'ouverture de son logement (6) (Fig.5).
5. Ouvrez le support Vaporella (3) (Fig.3) en le soulevant et en l'accompagnant jusqu'à ce qu'il atteigne la position horizontale.
6. Insérez le guide fil (9) à la place prévue à cet effet.

UTILISATION

- 1a. Insérez la fiche d'alimentation dans une prise de courant appropriée (230V).
- 2a. Appuyez sur l'interrupteur général (4). Le témoin s'allume. A ce moment, la résistance à l'intérieur de la planche commence à chauffer et la prise (7) (Fig.2) est alimentée.
- 3a. Attendez environ 5-6 minutes pour que la résistance atteigne la température de travail.
- 4a. Appuyez sur l'interrupteur d'aspiration (5) (Fig.2). Celui-ci s'allume et vous permet de tenir fixé le vêtement à la planche et d'éliminer tout résidu d'humidité.

Note: il est important de toujours utiliser l'aspiration durant le repassage à vapeur, pour éviter la formation de condensation à l'intérieur de la planche.

FERMETURE

- 1b. Appuyez sur l'interrupteur général (4).
- 2b. Débranchez la fiche d'alimentation de la prise.
- 3b. Rabattez la grille de support Vaporella (3).
- 4b. Tirez vers le haut la poignée d'ouverture (2) et accompagnez la planche (1) dans la descente.
- 5b. Mettez la planche à la verticale avec la pointe tournée vers le bas.
- 6b. Raccrochez la fixation (10) comme indiqué en figure 4.
- 7b. Remettez le câble d'alimentation (8) dans sa position (6) comme le décrit le schéma (5).
- 8b. L'appareil est maintenant prêt à être rangé.

PRECAUTIONS

- En cas de panne ou de mauvais fonctionnement, ne tentez pas de démonter l'appareil mais rendez vous dans le Centre d'Assistance Technique agréé POLTI le plus proche.
- Si le changement du câble d'alimentation s'avérait nécessaire, rendez vous dans le Centre d'Assistance Technique agréé POLTI, de même pour se procurer un ustensile spécial.

STIRA^eASPIRA[®] LUX



LEGENDE

1) Bügelfläche	Netzspannung	230 V~ - 50 Hz
2) Öffnungsgriff	Saugleistung	400 W
3) Abstellvorrichtung für Vaporella	Steckdose für das Bügeleisen	max. 10 A - 230 V
4) Hauptschalter	Abmessungen des geschlossenen Bügelbretts	157,5 x 52 x 15 cm
5) Schalter für die Absaugung	Gewicht	13,5 Kg
6) Kabelaufwicklung		
7) Steckdose für Bügeleisen		
8) Netzkabel		
9) Kabelhalter		
10) Befestigungshaken		

AUFBAU

1. Legen Sie das Bügelbrett auf den Boden.
2. Befestigungshaken (10) entriegeln, um den Bügeltisch zu öffnen (Bild 4).
3. Ziehen Sie den Öffnungsgriff (2) nach oben und heben Sie das Bügelbrett auf. Jetzt können Sie die Bügelfläche (1) bis zur gewünschten Höhe einstellen.
4. Nehmen Sie das Netzkabel (8) von der Kabelaufwicklung (6) ab (Bild 5).
5. Ziehen Sie die Abstellvorrichtung (3, Bild 3) für die Vaporella Bügelstation nach außen heraus und drehen Sie diese bis zur waagrechten Stellung (Bild 1).
6. Den Kabelhalter (9) an das Gehäuse montieren.

BENUTZUNG

- 1a. Stecken Sie den Stecker in eine passende Steckdose (230V).
- 2a. Drücken Sie den Hauptschalter (4). Die Heizung im Inneren des Bügelbrettes erwärmt sich. Die zum Anschluß des Bügeleisens vorgesehene Steckdose (7) (Bild 2) wird über das Hauptnetzkabel versorgt.
- 3a. Warten Sie 5 bis 6 Minuten, bis die Heizung die Arbeitstemperatur erreicht hat.
- 4a. Drücken Sie den Schalter (5) für die Absaugung (Bild 2). Dadurch wird das Kleidungsstück angesaugt und Feuchtigkeitsrückstände entfernt.

Hinweis: Lassen Sie die Absaugung während des Bügelns eingeschaltet, um Kondenswasser innerhalb des Bügeltisches zu vermeiden.

ZUSAMMENLEGEN

- 1b. Hauptschalter (4) ausschalten.
- 2b. Stecker aus der Netzsteckdose ziehen und Kabelhalter entfernen.
- 3b. Abstellvorrichtung (3) in Grundstellung bringen.
- 4b. Ziehen Sie den Öffnungsgriff (2) nach oben und senken Sie die Bügelfläche (1) bis zum Boden.
- 5b. Stellen Sie den Bügeltisch senkrecht mit der Spitze nach unten.
- 6b. Befestigungshaken (10) wieder einhaken, wie in Bild 4 dargestellt.
- 7b. Wickeln Sie das Netzkabel (8) um die dafür vorgesehene Kabelaufwicklung (6), wie in Bild (5) dargestellt.
- 8b. Das Gerät kann jetzt zurückgestellt werden.

WARNUNG

Bei Defekt oder Fehlfunktion des Bügeltisches, das Gerät nicht selbst demontieren. Wenden Sie sich hierzu an den Polti Kundendienst.
WICHTIG! Das Netzkabel darf ausschließlich vom Polti Kundendienst ersetzt werden. Modelländerung in Ausstattung, technische Daten und Zubehör können von Polti S.p.A. ohne Vorankündigung durchgeführt werden.

STIRA^eASPIRA[®] LUX



LEGEND

1) Ironing surface	Power supply:	220V / 240V – 50 Hz
2) Opening handle	Heated board power:	400 W
3) Vaporella supporting-grill	Aspiration power:	100 W
4) On/off switch	Socket for iron:	max 10 A - 230 V
5) Suction switch	Dimensions	
6) Supply cable storage	of closed board	157,5 x 52 x 15 cm
7) Supply socket for ironing stations (Continental plug only)	Weight	13,5 Kg
8) Supply cable		
9) Flex holder		
10) Band for fixing legs to underside of board		

OPENING

1. Rest the board on the floor.
2. Unfasten the fixing band (10) to allow board to open (fig. 4)
3. Pull the opening handle (2) upwards and open the board (1), supporting it as it rises to the right height position. Adjusting the regulation handle (2), you can bring the board up to the required height.
4. Unwind the supply cable (8) from its storage (6) (Fig.5)
5. Open the Vaporella supporting-grill (3) (Fig. 3) by lifting it and turning it until the right horizontal position is reached
6. Fit the flex holder (9) to the appliance.

USE

- 1a. Insert the plug in the socket (220V/240V)
- 2a. Push the on/off switch (4), which will light up. At this point the ironing surface starts to heat up.
- 3a. Wait for about 5-6 minutes to allow the ironing surface to reach the operating temperature.
- 4a. Push the suction switch (5) (Fig. 2) which will light up. It will allow you to hold the clothes on the board and to eliminate the residual humidity.

Note: it is important to always use the aspirator while you use the steam iron in order to avoid the formation of water condensation inside the ironing board.

CLOSING

- 1b. Switch off the on/off switch (4).
- 2b. Disconnect the supply plug.
- 3b. Close the Vaporella supporting-grill (3).
- 4b. Pull the opening handle (2) and support the board (1) as it descends to the floor.
- 5b. Lift the ironing board vertically with the point downwards.
- 6b. Fasten the band (10) as show in fig. 4
- 7b. Rewind the supply cable (8) to its storage (6) as shown in figure (5)
- 8b. The ironing board can now be stored.

WARNING

- In case of damage of malfunction, do not try to disassemble the appliance but address to the authorised Polti After-Sales Service nearest to you.
- ATTENTION! The supply cable must be replaced by the manufacturer or its After-Sales Service, so as to prevent any risk.

STIRA ASPIRA[®] LUX



TOELICHTING

1) Strijkvlak	Stroom	230V - 50 Hz
2) Handgreep	Stroomverbruik van verwarmd strijkvlak	400 W
3) Rooster voor Vaporella	Stroomverbruik van opzuigfunctie	100 W
4) Hoofdschakelaar	Vrouwelijke stekker voor het strijkijzer max	10A - 230 V
5) Afzuigingsschakelaar	Afmetingen van gevouwen plank	57,5 x 52 x 15 cm
6) Opbergruimte voor het snoer	Gewicht	13,5 kg
7) Stopcontact voor het strijkijzer		
8) Elektriciteits snoer		
9) Kabelhouder		
10) Vergrendeling voeten strijkplank.		

OPENEN

- 1) Zet de strijkplank op de vloer.
- 2) De vergrendeling voeten (10) losmaken voor de opening (fig.4).
- 3) Trek de handgreep (2) naar boven en til de plank en het werkvlak (1) omhoog tot de juiste hoogte is bereikt. Met behulp van de handgreep (2) kan vervolgens de hoogte van de strijkplank in verschillende posities worden geplaatst.
- 4) Het elektriciteitssnoer (8) uit de opbergruimte (6) nemen (fig. 5).
- 5) Open het rooster voor Vaporella (3) (fig.3) door dit omhoog te klappen en in de juiste horizontale positie te zetten.
- 6) Monteer de kabelhouder (9).

GEBRUIK

- 1a. Steek de stekker in een 230V. Stopcontact.
- 2a. Zet de hoofdschakelaar (4) om en het controlelampje gaat nu branden. Het verwarmingselement begint met het verwarmen van het werkvlak. Het stopcontact (7) (Fig. 2) voor het strijkijzer is nu verbonden.
- 3a. Wacht ongeveer 5 tot 6 minuten, totdat het werkvlak de gewenste temperatuur bereikt heeft.
- 4a. Op de afzuigingsschakelaar (5) (Fig. 2) drukken en het lampje gaat branden. Hierdoor wordt het strijkgoed tegen de strijkplank gedrukt en wordt het strijkgoed volledig droog.

Let op: U dient tijdens het stoomstrijken de afzuiging altijd te gebruiken, ter voorkoming van de vorming van condensvocht in de strijkplank.

SLUITEN

- 1b. Zet met behulp van de hoofdschakelaar (4) het apparaat uit.
- 2b. Neem de stekker uit het stopcontact.
- 3b. Klap de rooster voor Vaporella (3) weer dicht.
- 4b. Trek de handgreep (2) omhoog en laat de plank, terwijl U hem vast blijft houden, zakken.
- 5b. De plank vertikaal plaatsen met de punt naar beneden.
- 6b. Weer de vergrendeling voeten (10) vastmaken als op fig. 4.
- 7b. Berg het elektriciteitssnoer (8) weer op in de opbergruimte (6) (fig. 5).
- 8b. Nu mag het apparaat neergelegd worden.

ALGEMENE AANWIJZINGEN

- Indien zich een defect of storing voordoet, dient U het apparaat niet zelf open te maken, maar dient U zich te wenden tot de dichtstbijzijnde officiële Polti-dealer.
- Opgelet ! Mocht het nodig zijn elektriciteitssnoer te vervangen, dan dient u zich te wenden tot de dichtstbijzijnde officiële Polti-Dealer om alle risico te voorkomen.