

Tostapane

Toaster

Grille-Pain

Toaster

Tostador de pan

Easy Brunch 1500



ITALIANO

- A) Cavo alimentazione
- B) Carrello porta pane
- C) Sedi inserimento pane
- D) Vassoio raccogli briciole
- F) Tasto stop
- G) Manopola regolazione temperatura
- H) Leva bloccaggio/rilascio carrello porta pane

— USO CORRETTO DEL PRODOTTO —

Questo apparecchio dovrà essere destinato solo all'uso per il quale è stato espressamente concepito, cioè come tostapane per uso domestico. Ogni altro uso è da considerarsi improprio e quindi pericoloso. Polti S.p.A. non può essere considerata responsabile per eventuali danni derivanti da usi impropri ed erranei.

Questo prodotto è contrassegnato dal marchio CE ed è prodotto in conformità con le direttive elettromagnetiche 89/336/EEC e le direttive per bassa tensione 73/23/EEC.

La Polti S.p.A. si riserva la facoltà di introdurre le modifiche tecniche e costruttive che riterrà necessarie, senza obblighi di preavviso.

AVVERTENZE

- Prima di utilizzare l'apparecchio, leggere attentamente le istruzioni e conservare il manuale per ulteriori consultazioni.
- Prima di collegare la spina, accertarsi che la tensione di rete corrisponda a quella indicata sui dati di targa e che la presa di alimentazione sia munita di messa a terra.
- Non toccare mai l'apparecchio con mani o piedi bagnati quando la spina è inserita.
- Quando l'apparecchio è usato vicino a lavelli, scollegarlo dall'alimentazione dopo l'uso poiché la vicinanza dell'acqua può rappresentare un pericolo anche quando l'apparecchio è spento.
-  Non usare l'apparecchio a piedi nudi.
- Non lasciare l'apparecchio vicino a fonti di calore.
- Non lasciare l'apparecchio esposto ad agenti atmosferici.
- Prima di effettuare qualsiasi tipo di manutenzione accertarsi che l'apparecchio sia scollegato dalla rete elettrica e che si sia raffreddato.
- È vietato l'uso dell'apparecchio in ambienti in cui sussiste il pericolo di esplosioni.
- L'apparecchio deve essere sempre sorvegliato, e non deve mai essere utilizzato vicino a tendaggi o altri materiali combustibili.
- Non collocare il tostapane sopra od in vicinanza di

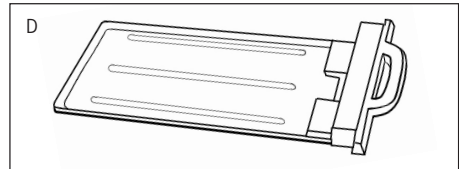
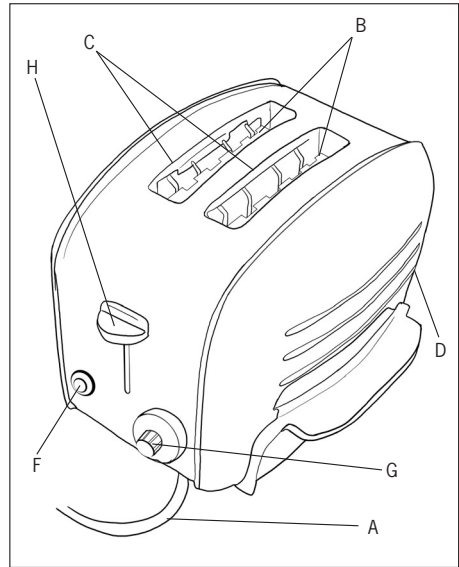

- forni a gas od elettrici od altri bruciatori
- Fare in modo che il cavo alimentazione non venga mai a contatto con parti calde.
- Non utilizzare prolunghe elettriche non autorizzate dal fabbricante, che potrebbero causare danni ed incendi.
- Durante l'uso l'apparecchio si riscalda molto e le superfici cromate diventano estremamente calde, quindi, evitare di toccarlo.
- Non utilizzare utensili di alcun genere per pulire l'interno dell'apparecchio, si potrebbero provocare dei danni allo stesso.
- Durante l'utilizzo, non appoggiare alcun oggetto sul tostapane.
- Non avvolgere mai il cavo alimentazione attorno all'apparecchio.
- Non appoggiare mai l'apparecchio su superfici sensibili al calore.
- Prima di riporre l'apparecchio accertarsi che si sia raffreddato completamente.
- Non immergere mai l'apparecchio in acqua o in altri liquidi.
- Non permettere che l'apparecchio venga utilizzato da bambini o da persone che non ne conoscono il funzionamento.

- Non utilizzare all'esterno.
- In caso di guasti o malfunzionamento, spegnere l'apparecchio e non tentare mai di smontarlo, ma rivolgersi ad un centro assistenza autorizzato.
- Nel caso di caduta accidentale dell'apparecchio è necessario farlo verificare ad un centro assistenza autorizzato perché potrebbero esserci dei malfunzionamenti interni che limitano la sicurezza del prodotto.
- Non tentare di estrarre cibo mentre il tostapane è collegato alla presa di corrente.
- Pulire frequentemente il vassoio raccogli briciole per evitare rischi di incendio o malfunzionamenti. Non utilizzare l'apparecchio per cibi che, scaldati, possano provocare la fuoriuscita del ripieno od il gocciolamento del rivestimento. L'accumulo di queste sostanze estranee crea cattive condizioni igieniche ed il rischio di incendi o malfunzionamenti.
- Non forzare mai le fette del pane nelle aperture dell'apparecchio. Il cibo deve poter scorrere agevolmente all'interno delle aperture.
- Non tostare pane imburrito.
- Una tostatura non uniforme è, la conseguenza di un irregolare spessore delle fette di pane.
- Non disconnettere mai l'apparecchio dalla rete elettrica tirando il cavo alimentazione.
- Prima di effettuare qualsiasi operazione di pulizia o manutenzione, accertarsi che l'apparecchio non sia collegato alla rete elettrica.
- Per non compromettere la sicurezza dell'apparecchio, utilizzare solo parti di ricambio e accessori originali, approvati dal costruttore.
- Prima di utilizzare l'apparecchio per la prima volta, rimuovere dal tostapane ogni tipo di imballaggio e protezione.
- Quando si utilizza l'apparecchio per la prima volta, non inserire pane nel tostapane al fine di consentire alle resistenze di riscaldare e bruciare ogni residuo chimico ed ogni tipo di polvere che possa essersi accumulata durante la produzione dell'apparecchio stesso.

FUNZIONAMENTO

ATTENZIONE: per il primo utilizzo, fare funzionare il tostapane almeno 5 minuti a vuoto. Questo consentirà all'apparecchio di bruciare olii o polveri che possono essersi accumulati durante la costruzione dell'apparecchio.

- Collocare l'apparecchio su di un piano stabile.
- Accertarsi che il vassoio raccogli briciole (D) sia correttamente inserito nel suo alloggiamento.
- Svolgere il cavo alimentazione ed inserire la spina in una presa idonea.
- Inserire le fette di pane e ruotare il selettore di temperature (G) sulla posizione desiderata. A numero più alto corrisponde una tonalità di tostatura più scura.
- Premere verso il basso la leva carrello porta pane

(H) fino allo scatto nella posizione bassa.

- Lo scatto avverrà esclusivamente se il cavo è collegato alla presa di alimentazione.
- Quando il ciclo di tostatura è terminato le fette vengono automaticamente espulse dal tostapane. Per arrestare il processo di tostatura prima del suo normale completamento basterà premere il tasto Stop.

Terminato l'utilizzo, scollegare il cavo di alimentazione, attendere che l'apparecchio si sia raffreddato per pulirlo e poterlo riporre.

CONSIGLI PER LA TOSTATURA

- La tostatura è una combinazione di cottura ed asciugamento del pane. I livelli di umidità differiscono fra i diversi tipi di pane, cosa che modifica, di conseguenza, i tempi di tostatura.
- Per pane leggermente secco, posizionare il selettore della temperatura sulle posizioni più basse.
- Per pane fresco od integrale, posizionare il selettore della temperatura sulle posizioni più alte.
- Pane con superfici molto irregolari (es. English muffin) richiederà le posizioni più alte.
- Fette piuttosto spesse (inclusi i Bagel) richiederanno un più lungo tempo di cottura (talvolta anche considerevolmente più lungo) poiché sarà necessario fare evaporare una maggiore quantità d'acqua.
- Fette molto spesse potranno richiedere anche due cicli di tostatura.
- Quando si tosta del pane con uvette od altri condimenti, rimuovere le uvette sull'esterno prima di mettere a tostare. Questo eviterà la caduta nel tostapane e che si appiccichino sulla griglia di protezione delle resistenze.
- Tostatura di una singola fetta: se si sta tostando una sola fetta di pane, regolare il selettore di temperatura su una delle posizioni più basse. Il tostapane è progettato per scaldare tutto il volume di due fette. Riducendo il tempo di tostatura per una sola fetta, si eviterà di bruciarla.
- Paste e brioche: prestare attenzione quando si desidera tostare paste e brioche. Il ripieno potrebbe diventare molto caldo molto prima che avvenga la tostatura della superficie.

Pulizia e manutenzione

Prima di eseguire qualsiasi operazione di pulizia del tostapane, assicurarsi che la spina sia scollegata dalla presa di corrente e che l'apparecchio sia freddo.

Non utilizzare detergenti abrasivi.

Pulire esternamente l'apparecchio con un semplice panno morbido inumidito ed asciugarlo completamente. Applicare eventuali liquidi detergenti sul panno, non sull'apparecchio.

Per rimuovere le briciole dall'interno, estrarre il vassoio amovibile e pulirlo con un panno umido. Riposizionare correttamente il vassoio in maniera inversa a

come precedentemente operato. Non utilizzare mai il tostapane senza il vassoio raccogli briciole in posizione.

Per rimuovere eventuali pezzetti di pane dal tostapane, capovolgere l'apparecchio e scuoterlo delicatamente. Non inserire mai oggetti metallici duri od appuntiti nelle aperture del tostapane, perché pericoloso per l'utente e perché potrebbe causare il danneggiamento dell'apparecchio.

ATTENZIONE

- L'apparecchio è costruito secondo norme vigenti per il riciclaggio.
- Si raccomanda di non gettare nei rifiuti domestici i materiali di imballaggio protettivi per il trasporto, ma consegnarli ai relativi centri di raccolta.
- Raccomandiamo di utilizzare solo ricambi originali Polti.

 **UFFICIO SERVIZIO
CLIENTI**

Numero Verde
800-824148

Chiamando questo numero i nostri incaricati saranno a disposizione per rispondere alle Vostre domande e fornirVi tutte le indicazioni utili per sfruttare al meglio le qualità dei prodotti POLTI.

La POLTI S.p.A. declina tutte le responsabilità in caso di incidenti derivanti da un utilizzo di questo prodotto non conforme alle presenti istruzioni d'uso.

ESPAÑOL

- A) Cable de alimentación
- B) Carro porta-pan
- C) Aberturas introducción pan
- D) Bandeja recoge-migas
- F) Botón stop
- G) Mando regulación temperatura
- H) Palanca bloqueo/liberación carro porta-pan

USO CORRECTO DEL PRODUCTO

Este aparato debe destinarse sólo al uso para el cual ha sido expresamente concebido, es decir como tostador de pan para uso doméstico. Cualquier otra utilización ha de ser considerada como no apropiada y por tanto peligrosa. Polti S.p.A. no puede ser considerada responsable por eventuales daños causados por utilizaciones no adecuadas y erróneas.

Este producto lleva la marca CE y ha sido fabricado conforme a las directivas electromagnéticas 89/336/EEC y las directivas para baja tensión 73/23/EEC.

Polti S.p.A. se reserva la facultad de aportar las modificaciones técnicas y constructivas que considere necesarias, sin obligación de previo aviso.

ADVERTENCIAS

- Antes de utilizar el aparato, lea detenidamente las instrucciones y guarde el manual para futuras consultas.
- Antes de enchufar la clavija, compruebe que la tensión de red corresponda a la indicada en la placa de características del aparato y que la toma de red tenga conexión a tierra.
- No toque nunca el aparato con las manos o los pies mojados cuando la clavija está enchufada.
- Cuando el aparato se utiliza cerca de fregaderos hay que desconectarlo de la alimentación en cuanto acabe de usarlo, ya que la cercanía del agua puede representar un peligro también cuando el aparato está apagado.
-  No utilice el aparato estando descalzo.
- No deje el aparato cerca de fuentes de calor.
- No deje el aparato expuesto a los agentes atmosféricos.
- Antes de efectuar cualquier tipo de mantenimiento compruebe que el aparato esté desenchufado de la red eléctrica y que esté frío.
- Se prohíbe utilizar el aparato en sitios donde haya peligro de explosiones.
- Se debe vigilar siempre el aparato y no se debe uti-

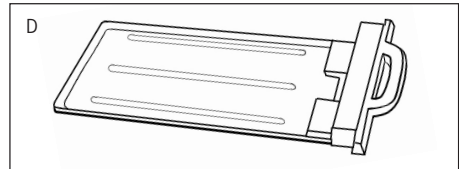
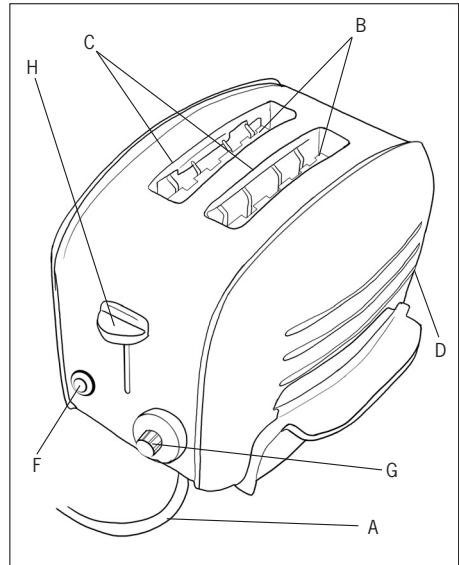

- lizar nunca cerca de cortinas ni otros materiales combustibles.
- No ponga el tostador encima o cerca de hornos de gas o eléctricos ni de otros quemadores.
- Procure que el cable de alimentación no entre nunca en contacto con partes calientes.
- No utilice cables de largo no autorizados por el fabricante, ya que podrían causar daños e incendios.
- Durante el uso el aparato se calienta mucho y las superficies cromadas se ponen muy calientes, por tanto evite tocar el aparato.
- No utilice herramientas de ninguna clase para limpiar el interior del aparato, puede dañarlo.
- Durante el uso no apoye ningún objeto sobre el tostador.
- No enrolle nunca el cable alimentación alrededor del aparato.
- No apoye nunca el aparato sobre superficies sensibles al calor.
- Antes de guardar el aparato compruebe que se haya enfriado completamente.
- No ponga nunca el aparato en el agua ni en otros líquidos.
- No permita que el aparato sea utilizado por niños ni por personas que no conozcan su funcionamiento.
- No utilice el aparato al aire libre.

- En caso de avería o de funcionamiento anómalo, apague el aparato y no intente nunca desmontarlo, sino diríjase a un centro de asistencia técnica autorizado.
- En caso de caída accidental del aparato llévelo a un centro de asistencia autorizado para que lo examinen, ya que podría presentar un funcionamiento anómalo que podría limitar la seguridad del producto.
- No intente sacar el alimento mientras el tostador está enchufado a la toma de corriente.
- Limpie a menudo la bandeja recoge-migas para evitar riesgos de incendio o funcionamientos anómalos. No utilice el aparato para alimentos que, al calentarlos, pueda causarse el derrame del relleno o goteos en el revestimiento. La acumulación de estas sustancias extrañas crea malas condiciones higiénicas y riesgo de incendios o de funcionamiento anómalo.
- No fuerce nunca las rebanadas de pan en las aberturas del aparato. El alimento debe poder entrar fácilmente dentro de las aberturas.
- No tueste pan con mantequilla.
- Un tostado no uniforme es la consecuencia de un espesor no regular de las rebanadas de pan.
- No desenchufe nunca el aparato de la red eléctrica tirando del cable de alimentación.
- Antes de efectuar cualquier operación de limpieza o mantenimiento, compruebe que el aparato no esté conectado a la red eléctrica.
- Para no perjudicar la seguridad del aparato, utilice sólo piezas de repuesto y accesorios originales aprobados por el fabricante.
- Antes de utilizar el aparato por primera vez, quite del tostador todos los embalajes y las protecciones.
- Cuando utilice el aparato por primera vez, no ponga pan en el tostador a fin de permitir que las resistencias se calienten y quemem cualquier residuo químico y de polvo que pueda haberse acumulado durante la fabricación del aparato.

FUNCIONAMIENTO

ATENCIÓN: la primera vez que lo utilice haga funcionar el tostador durante por lo menos 5 minutos sin nada dentro. De esta manera el aparato puede quemar aceites o polvos que puedan haberse acumulado durante su fabricación.

- Ponga el aparato sobre una superficie estable.
 - Compruebe que la bandeja recoge-migas (D) esté bien puesta en su alojamiento.
 - Desenrolle el cable de alimentación y enchufe la clavija en una toma adecuada.
 - Ponga las rebanadas de pan y gire el selector de la temperatura (G) sobre la posición deseada. A mayor número se corresponde un tostado más fuerte.
- Apriete hacia abajo la palanca del carro porta-pan (H) hasta que se bloquee en la posición baja.
 - El enganche se producirá sólo si el cable está enchufado en la toma de alimentación.
 - Cuando termina el ciclo de tostado las rebanadas son expulsadas automáticamente del tostador. Para parar el proceso de tostado antes de que termine normalmente presione el botón de Stop. Cuando termine de usar el tostador hay que desenchufar el cable de alimentación y esperar a que el aparato se enfríe para limpiarlo y poder guardarlo.

CONSEJOS PARA TOSTAR

- El tostado es una combinación de cocción y secado del pan. Los niveles de humedad son muy distintos según las diversas clases de pan, por lo que también son distintos los tiempos de tostado.
- Para pan ligeramente seco poner el selector de la temperatura en las posiciones más bajas.
- Para pan fresco o integral poner el selector de la temperatura en las posiciones más altas.
- Para pan con superficies muy irregulares (por ej. English Muffin) hay que seleccionar las posiciones más altas.
- Para las rebanadas más gruesas (incluidos los Bagel) se necesitará un tiempo de cocción más largo (a veces también mucho más largo) ya que será necesario hacer evaporar una mayor cantidad de agua.
- Para las rebanadas muy gruesas podrán ser necesarios también dos ciclos de tostado.
- Cuando se tuesta pan con uvas pasas u otros condimentos, hay que quitar las pasas del borde antes de ponerlo a tostar. De esta manera se evita que caigan en el tostador y se peguen a las rejillas protectoras de las resistencias.
- Tostar una sola rebanada: si se está tostando una sola rebanada de pan, ajustar el selector de la temperatura en una de las posiciones más bajas. El tostador está diseñado para calentar todo el volumen de dos rebanadas. Reduciendo el tiempo de tostado para una sola rebanada se evita que se chamusque.
- Pastas y bollos: prestar atención cuando se desea tostar pastas y bollos. El relleno puede volverse muy caliente mucho antes que se tueste la superficie.

Limpieza y mantenimiento

Antes de efectuar cualquier operación de limpieza del tostador cabe comprobar que la clavija esté desenchufada de la toma de red y que el aparato esté frío. No utilizar detergentes abrasivos.

Limpiar la parte exterior del aparato con un simple paño suave y húmedo y luego secar completamente el aparato. Aplicar eventuales líquidos detergentes en el paño, no en el aparato.

Para quitar las migas de dentro del aparato sacar la bandeja y limpiarla con un paño húmedo. Poner de

nuevo en su sitio la bandeja repitiendo al revés las operaciones efectuadas para sacarla. No utilizar nunca el tostador sin la bandeja recoge-migas en su sitio.

Para quitar del tostador eventuales trocitos de pan, poner el aparato boca abajo y sacudirlo despacio. No introducir nunca objetos metálicos duros ni puntiagudos en las aberturas del tostador, ya que es peligroso para el usuario y se puede estropear el aparato.

GUIDADO

- El aparato ha sido fabricado según las normas vigentes para el reciclaje.
- Se recomienda no tirar a la basura los materiales protectores de embalaje utilizados para el transporte, sino entregarlos en los centros de recogida autorizados.
- Se recomienda utilizar exclusivamente repuestos originales Polti.

POLTI S.p.A. declina toda responsabilidad en caso de accidentes derivados de una utilización de EASY BRUNCH 1500 no conforme a las presentes instrucciones de uso.

FRANÇAIS

- A) Cordon d'alimentation
- B) Panier porte-pain
- C) Sièges d'introduction du pain
- D) Tiroir ramasse-miettes
- F) Touche Stop
- G) Bouton de réglage de la température
- H) Levier de blocage/débloccage du panier porte-pain

UTILISATION CORRECTE
DU PRODUIT

Cet appareil devra être destiné exclusivement à l'utilisation pour laquelle il a été expressément conçu, c'est-à-dire comme grille-pain pour usage domestique. Toute autre utilisation doit être considérée incorrecte et par conséquent dangereuse. La responsabilité de Polti S.p.A. ne sera pas engagée en cas de dommages éventuels dus à une utilisation incorrecte et erronée.

Ce produit porte la marque CE et a été réalisé conformément aux directives électromagnétiques 89/336/EEC et aux directives pour basse tension 73/23/EEC.

Polti S.p.A. se réserve la faculté d'introduire les modifications techniques et de construction qu'elle jugera nécessaires, sans obligation de préavis.

RECOMMANDATIONS

- Avant d'utiliser l'appareil, lire attentivement les instructions et conserver le manuel pour toutes consultations ultérieures.
- Avant de brancher l'appareil en introduisant la fiche dans la prise, s'assurer que la tension d'alimentation correspond à celle qui est indiquée dans les caractéristiques qui figurent sur la plaque de l'appareil, et que la prise d'alimentation possède une mise à la terre.
- Ne jamais toucher l'appareil avec les mains ou les pieds mouillés lorsque l'appareil est branché au réseau d'alimentation.
- Lorsque l'appareil se trouve près d'un évier, le débrancher du réseau d'alimentation électrique après utilisation, car la proximité de l'eau peut représenter un danger, même lorsque l'appareil est éteint.
-  Ne pas utiliser l'appareil à pieds nus.
- Ne pas laisser l'appareil à proximité de sources de chaleur.
- Ne pas laisser l'appareil exposé aux agents atmosphériques.
- Avant d'effectuer toute opération d'entretien, s'as-

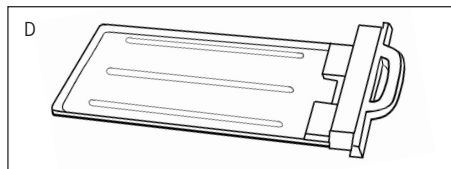
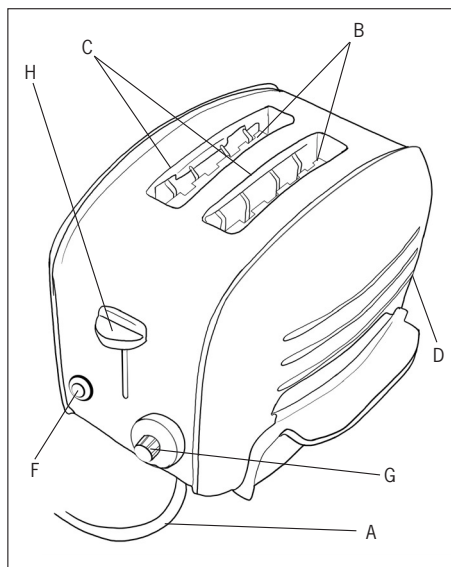

surer que l'appareil est débranché du réseau d'alimentation électrique et qu'il a refroidi.

- Il est interdit d'utiliser l'appareil dans des milieux exposés à un danger d'explosion.
- L'appareil doit toujours être surveillé et il ne doit jamais être utilisé à proximité de rideaux ou autres matériaux combustibles.
- Ne pas placer le grille-pain sur ou à proximité de fours à gaz ou électriques, ou d'autres brûleurs.
- Faire en sorte que le cordon d'alimentation n'entre jamais en contact avec des éléments chauds.
- Ne pas utiliser de rallonges électriques non agréées par le constructeur, qui pourraient provoquer de sérieux dommages et des incendies.
- Pendant l'utilisation, l'appareil chauffe beaucoup et les surfaces chromées deviennent extrêmement chaudes. Par conséquent, éviter de le toucher.
- N'utiliser aucun type d'outil pour nettoyer l'intérieur de l'appareil, afin d'éviter toute possibilité de l'endommager.
- Pendant l'utilisation, ne poser aucun objet sur le grille-pain.
- Ne jamais enrouler le cordon d'alimentation autour de l'appareil.
- Ne jamais poser l'appareil sur des surfaces sensibles à la chaleur.

- Avant de ranger l'appareil, s'assurer qu'il a refroidi complètement.
- Ne jamais introduire l'appareil dans l'eau ou dans d'autres liquides.
- Ne pas permettre que l'appareil soit utilisé par des enfants ou par des personnes n'en connaissant pas le fonctionnement.
- Ne pas utiliser à l'extérieur.
- En cas de pannes ou de mauvais fonctionnement, éteindre l'appareil et ne jamais tenter de le démonter. S'adresser à un centre d'assistance agréé.
- En cas de chute accidentelle de l'appareil, il est nécessaire de le faire vérifier par un centre d'assistance agréé, car cet incident pourrait provoquer des mauvais fonctionnements internes limitant la sécurité du produit.
- Ne pas tenter d'extraire les aliments pendant que le grille-pain est branché à la prise de courant.
- Nettoyer fréquemment le tiroir ramasse-miettes afin d'éviter les risques d'incendie ou les mauvais fonctionnements. Ne pas utiliser l'appareil pour des aliments dont le contenu ou le revêtement peut couler sous l'action de la chaleur. L'accumulation de ces substances étrangères crée de mauvaises conditions hygiéniques et constitue un risque d'incendies ou de mauvais fonctionnements.
- Ne jamais forcer les tranches de pain dans les ouvertures de l'appareil. Le pain doit passer facilement dans les ouvertures.
- Ne pas griller du pain beurré.
- Si le pain n'est pas grillé de façon uniforme, c'est parce que les tranches ont une épaisseur irrégulière.
- Ne jamais débrancher l'appareil du réseau d'alimentation électrique en tirant sur le cordon d'alimentation.
- Avant d'effectuer toute opération de nettoyage ou d'entretien, s'assurer que l'appareil n'est pas branché au réseau électrique.
- Pour ne pas compromettre la sécurité de l'appareil, utiliser exclusivement des pièces de rechange et des accessoires originaux, agréés par le constructeur.
- Avant d'utiliser l'appareil pour la première fois, enlever du grille-pain tout type d'emballage et de protection.
- Lors de la première utilisation de l'appareil, ne pas mettre de pain afin de permettre aux résistances de chauffer et de brûler tout résidu chimique et tout type de poussière pouvant s'être accumulée pendant la production de l'appareil.

FONCTIONNEMENT

ATTENTION: Lors de la première utilisation, faire fonctionner le grille-pain au moins 5 minutes à vide afin de lui permettre de brûler les huiles ou les poussières qui peuvent s'être accumulées pendant la production de l'appareil.

- Mettre l'appareil sur une surface stable.
- S'assurer que le tiroir ramasse-miettes (D) est en position correcte.
- Dérouler le cordon d'alimentation et introduire la fiche dans une prise appropriée.
- Introduire les tranches de pain et tourner le sélecteur de température (G) pour le mettre sur la position désirée. Un chiffre plus élevé permettra d'obtenir un pain plus grillé.
- Pousser vers le bas le levier du panier porte-pain (H), jusqu'au dé clic en position basse.
- Le dé clic ne se produira que si le cordon est branché à la prise électrique.
- Quand le cycle de cuisson est terminé, le pain est automatiquement expulsé de l'appareil. Pour arrêter la cuisson avant qu'elle arrive à son terme, il suffit d'appuyer sur la touche Stop.

Après l'utilisation, débrancher le cordon d'alimentation, attendre que l'appareil ait refroidi pour le nettoyer et le ranger.

— CONSEILS POUR LA CUISSON —

- Le pain grillé s'obtient grâce à une combinaison entre cuisson et séchage du pain. Les niveaux d'humidité différent selon les différents types de pain, chose qui, par conséquent, modifie les temps nécessaires à l'obtention du pain grillé.
- Pour un pain légèrement sec, placer le sélecteur de température sur les positions les plus basses.
- Pour un pain frais ou intégral, placer le sélecteur de température sur les positions les plus hautes.
- Pour un pain présentant des surfaces très irrégulières (ex. English muffin), opter pour les positions les plus hautes.
- Des tranches plutôt épaisses (y compris les Bagels) nécessiteront un temps de cuisson plus long (parfois même beaucoup plus long), car il faudra faire évaporer une plus grande quantité d'eau.
- Pour des tranches très épaisses, il est possible que deux cycles de cuisson soient nécessaires.
- En cas d'utilisation de pain contenant des raisins secs ou autres condiments, enlever tous les raisins de l'extérieur avant d'introduire la tranche de pain dans l'appareil, afin d'éviter qu'ils tombent ou colent contre la grille de protection des résistances.
- Pour griller une seule tranche de pain : régler le sélecteur de température sur une des positions les plus basses. Le grille-pain est conçu pour chauffer tout le volume de deux tranches. Réduire le temps de cuisson pour une seule tranche, afin d'éviter de la brûler.
- Petits gâteaux et croissants : en cas d'utilisation du grille-pain avec des petits gâteaux et des croissants, faire attention car la farce pourrait devenir très chaude bien avant que la surface soit grillée.

Nettoyage et entretien

Avant d'effectuer toute opération de nettoyage du

grille-pain, s'assurer que la fiche est débranchée de la prise de courant et que l'appareil est froid.

Ne pas utiliser de détergents abrasifs.

Nettoyer l'extérieur de l'appareil avec un simple chiffon humide et le sécher complètement. Ne pas appliquer les liquides détergents éventuels sur l'appareil mais sur le chiffon.

Pour enlever les miettes de l'intérieur, extraire le tiroir amovible et le nettoyer avec un chiffon humide. Remettre le tiroir bien en place, en effectuant un mouvement inverse à celui de l'extraction. Ne jamais utiliser le grille-pain si le tiroir ramasse-miettes n'est pas à sa place.

Pour enlever d'éventuels morceaux de pain de l'appareil, le retourner et l'agiter délicatement. Ne jamais introduire d'objets métalliques durs ou pointus dans les ouvertures du grille-pain, car cette opération est dangereuse pour l'utilisateur et pourrait endommager l'appareil.

ATTENTION

- L'appareil est construit conformément à la réglementation en vigueur en matière de recyclage.
- Il est recommandé de ne pas jeter dans les déchets domestiques les matériaux d'emballage de protection utilisés pour le transport, mais de les remettre aux centres de collecte relatifs.
- Il est recommandé d'utiliser exclusivement des pièces de rechange originales Polti.

ATTENTION

La Société POLTI et ses distributeurs déclinent toutes responsabilités pour tout accident dû à une utilisation de EASY BRUNCH 1500 qui ne correspond pas aux conditions d'emploi ci-dessus.

DEUTSCH

- A) Netzkabel
- B) Toastwagen
- C) Broteinführsitze
- D) Krümel-Auffangschale
- F) Stopp-Taste
- G) Temperaturwähl-Knopf
- H) Blockier-/Entsperrhebel des Toastwagens

KORREKTER GEBRAUCH DES PRODUKTES

Dieses Gerät darf nur für den Zweck, für den es ausdrücklich entworfen wurde, d.h. als Toaster für den Hausgebrauch, verwendet werden. Jeder andere Gebrauch wird als unsachgemäß angesehen und ist deshalb gefährlich. Für eventuelle, auf unsachgemäßen bzw. falschen Gebrauch zurückzuführende Schäden kann Polti S.p.A. nicht haftbar gemacht werden.

Dieses Produkt ist mit dem CE-Zeichen gekennzeichnet und ist ein Produkt, das den elektromagnetischen Richtlinien 89/336/EEC und den Niederspannungs-Richtlinien 73/23/EEC entspricht.

Die Polti S.p.A. behält sich das Recht der Einführung eventueller, von ihr für erforderlich angesehenen technischen und konstruktiven Änderungen ohne die Pflicht der vorherigen Ankündigung, vor.

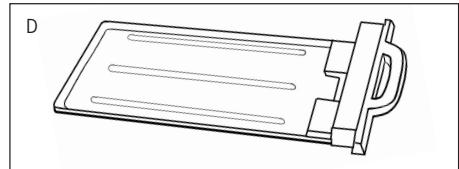
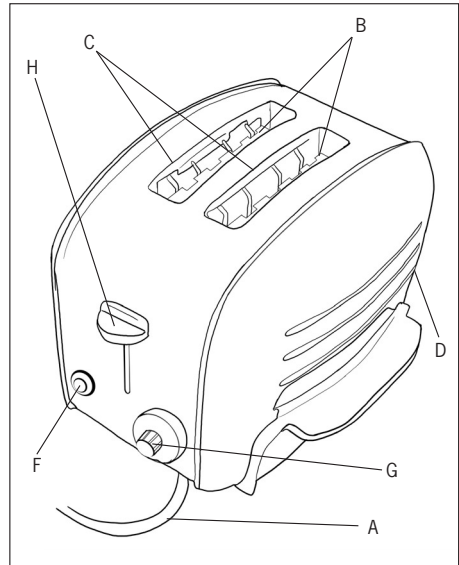

WARNUNGEN

- Die Anweisungen vor der Inbetriebnahme des Gerätes aufmerksam lesen und das Handbuch für späteres Nachschlagen aufbewahren.
- Bevor der Stecker angeschlossen wird sicherstellen, dass die Netzspannung der auf dem Typenschild des Gerätes angegebenen entspricht und dass die Steckdose über eine Erdung verfügt.
- Das Gerät niemals mit nassen Händen oder Füßen berühren, wenn der Stecker eingesteckt ist.
- Wenn das Gerät in Spülbeckennähe benutzt wird, dasselbe nach dem Gebrauch von der Stromversorgung trennen, da die Nähe zum Wasser, auch wenn das Gerät abgeschaltet ist, eine Gefahr darstellen könnte.
-  Das Gerät nie barfuß in Betrieb nehmen.
- Das Gerät nicht in der Nähe von Wärmequellen lassen.
- Das Gerät nicht der Witterung aussetzen.
- Vor Wartungseingriffen sicherstellen, dass das Gerät nicht an das Stromnetz angeschlossen ist und sich abgekühlt hat.
- Es ist untersagt das Gerät in Umgebungen zu be-

nutzen, in denen Explosionsgefahr besteht.

- Das Gerät muss stets überwacht werden und darf nie in der Nähe von Vorhängen oder anderen, brennbaren Materialien benutzt werden.
- Den Toaster niemals auf oder in die Nähe von Gas- oder Elektroherden oder anderen Brennern stellen.
- So vorgehen, dass das Netzkabel nie mit heißen Teilen in Berührung gerät.
- Keine, vom Hersteller nicht genehmigten, elektrischen Verlängerungsstücke verwenden, die Schäden und Brände verursachen könnten.
- Während des Gebrauchs erwärmt sich das Gerät sehr und die verchromten Oberflächen werden extrem heiß, weshalb das Anfassen desselben zu vermeiden ist.
- Keine Geräte irgendwelcher Art zum Reinigen des Geräteinnern verwenden, es könnten Schäden am Gerät selbst hervorgerufen werden.
- Während der Benutzung, keine Gegenstände auf den Toaster legen.
- Das Netzkabel nie um das Gerät wickeln.
- Das Gerät nicht auf hitzeempfindlichen Oberflächen abstellen.
- Vor dem Wegstellen des Gerätes sicherstellen, dass es sich vollständig abgekühlt hat.

- Das Gerät niemals in Wasser oder andere Flüssigkeiten eintauchen.
- Nicht gestatten, dass das Gerät von Kindern oder Personen benutzt wird, die nicht mit seiner Funktionsweise vertraut sind.
- Nicht im Freien benutzen.
- Bei Defekten oder Störungen das Gerät ausschalten und niemals versuchen es zu zerlegen, sondern sich an eine autorisierte Kundendienststelle wenden.
- Sollte das Gerät gefallen sein, muss es von einer autorisierten Kundendienststelle überprüft werden, die die Sicherheit des Produktes einschränken.
- Nicht versuchen Nahrungsmittel zu entnehmen, wenn der Toaster an die Steckdose angeschlossen ist.
- Die Krümel-Auffangschale häufig reinigen, um Brandrisiken oder Störungen zu vermeiden. Das Gerät nicht für Nahrungsmittel benutzen, deren Füllungen oder Überzüge, wenn sie erwärmt sind, auslaufen oder tropfen könnten. Die Ansammlung dieser Fremdstoffe erzeugt unzureichende Hygienebedingungen und kann zu Brandrisiken oder Störungen führen.
- Die Brotscheiben niemals gewaltsam in die Öffnungen des Gerätes stecken. Nahrung muss leicht in den Öffnungen gleiten können.
- Keine mit Butter bestrichenen Brotschnitten toasten.
- Ein nicht gleichmäßiger Röstvorgang ist die Folge einer unterschiedlichen Brotscheibendicke.
- Das Gerät nie vom Stromnetz trennen, indem am Netzkabel gezogen wird.
- Vor Reinigungs- oder Wartungseingriffen sicherstellen, dass das Gerät nicht an das Stromnetz angeschlossen ist.
- Um die Sicherheit des Gerätes nicht zu beeinträchtigen, nur vom Hersteller genehmigte Original-Ersatzteile und Original-Zubehör verwenden.
- Vor der Erstbenutzung des Gerätes, sämtliche Verpackungs- und Schutzhüllen vom Toaster entfernen.
- Wenn das Gerät das erste Mal benutzt wird, kein Brot in den Toaster stecken, damit die Heizelemente alle chemischen Rückstände und jede Art von Staub, die sich während der Herstellung des Gerätes selbst gebildet haben könnte, erwärmen und verbrennen können.

INBETRIEBNAHME

ACHTUNG: den Toaster bei der ersten Benutzung mindestens 5 Minuten lang leer vorher anschließen. Dies ermöglicht dem Gerät, Öle oder Staubrückstände, die sich während der Herstellung des Gerätes angesammelt haben könnten, zu verbrennen.

- Das Gerät auf einer stabilen Fläche stellen.
- Sicherstellen, dass die Krümel-Auffangschale (D) korrekt eingesetzt ist.

- Das Netzkabel ausrollen und den Stecker in eine funktionsfähige Steckdose einstecken.
- Die Brotscheiben einstecken und den Temperaturwählknopf (G) in die gewünschte Position drehen. Eine höhere Nummer entspricht einer dunkleren Röst-Tönung.
- Den Toastwagen-Hebel (H) bis zum Einrasten in die untere Position herunterdrücken.
- Das Einrasten erfolgt nur, wenn das Kabel in der Steckdose angeschlossen ist.
- Wenn der Röstzyklus beendet ist, werden die Scheiben automatisch aus dem Toaster geschleudert. Um den Röstvorgang vor seinem normalen Abschluss zu unterbrechen ist es ausreichend, die Stopp-Taste zu drücken.

Das Netzkabel nach der Benutzung vom Stromnetz trennen; um das Gerät reinigen und wegstellen zu können, warten, bis es sich abgekühlt hat.

TIPPS FÜR DAS RÖSTEN

- Rösten ist eine Kombination aus garen und trocknen des Brotes. Die Feuchtigkeitsstufen variieren je nach Brotsorte, ein Umstand, dem zufolge die Röstzeiten verändert werden.
- Für leicht trockenes Brot, den Temperaturwählschalter auf die niedrigsten Positionen stellen.
- Für frisches Brot oder Vollkornbrot, den Temperaturwählschalter auf die höchsten Positionen stellen.
- Für Brot mit sehr unregelmäßigen Oberflächen (z.B. English Muffin) sind die höchsten Positionen erforderlich.
- Einigermäßen dicke Scheiben (Bagels inbegriffen) erfordern längere Garzeiten (manchmal auch erheblich längere) da eine größere Menge Wasser verdunsten werden muss.
- Für sehr dicke Scheiben können auch zwei Röstzyklen erforderlich sein.
- Wenn Brot mit Rosinen oder anderen Gewürzen getoastet wird, die auf dem Brot liegenden Rosinen vor dem Toasten entfernen. Dadurch wird verhindert, dass sie in den Toaster fallen und sich auf dem Schutzgitter der Heizelemente festsetzen.
- Rösten einer einzigen Scheibe: wird nur eine Scheibe Toast getoastet, den Temperaturwählschalter auf eine niedrige Position stellen. Der Toaster ist entworfen, um das Gesamtvolumen von zwei Scheiben zu erwärmen. Durch die Verkürzung der Röstzeit für eine einzige Scheibe wird vermieden sie zu verbrennen.
- Gebäck und Hefeteilchen: Acht geben, wenn Gebäck und Hefeteilchen geröstet werden sollen. Die Füllung könnte, lange bevor die Röstung der Oberfläche erfolgt, sehr heiß werden.

Reinigung und Wartung

Vor dem Ausführen jeglicher Reinigung des Toasters sicherstellen, dass der Stecker aus der Steckdose ge-

zogen wurde und dass das Gerät abgekühlt ist.

Keine Scheuermittel benutzen.

Das Geräteäußere mit einem normalen, feuchten Tuch reinigen und vollständig abtrocknen. Eventuelle Reinigungsflüssigkeiten auf das Tuch und nicht auf das Gerät schütten.

Um die Krümel aus dem Innern zu entfernen, die herausnehmbare Schale ausziehen und mit einem feuchten Tuch reinigen. Die Schale in umgekehrter Reihenfolge korrekt wieder einsetzen. Den Toaster nie benutzen, wenn die Krümel-Auffangschale nicht in Position ist.

Um eventuelle Brotkrumen aus dem Toaster zu entfernen, das Gerät umdrehen und leicht schütteln. Niemals harte Metallgegenstände oder spitze Gegenstände in die Toasteröffnungen einführen, weil dies gefährlich für den Benutzer ist und weil das Gerät dadurch beschädigt werden könnte.

ACHTUNG

- Das Gerät wurde nach den gültigen Recycling-Vorschriften hergestellt.
- Es wird empfohlen die Verpackungsmaterialien, die das Gerät während des Transports schützen, nicht in den Hausmüll zu werfen sondern bei den entsprechenden Sammelstellen abzuliefern.
- Wir empfehlen nur Polti-Originalersatzteile zu verwenden.

ENGLISH

- A) Power cord
- B) Bread rack
- C) Bread slots
- D) Crumb tray
- F) Stop button
- G) Temperature control knob
- H) Bread rack lock/release lever

CORRECT PRODUCT USE

This appliance must be used only for the use for which it is intended: as a toaster for home use. Any other use is incorrect and therefore hazardous. Polti S.p.A. shall not be held liable for any damage resulting from incorrect or erroneous use.

This product is marked with the CE mark and produced in conformity with electromagnetic directive 89/336/EEC and low voltage directive 73/23/EEC. Polti S.p.A. reserves the right to modify technical features and construction as necessary without prior notification.

WARNINGS

- Read the instructions carefully before using the appliance and keep them for future reference.
- Before plugging in the appliance, check that your mains voltage corresponds to the voltage specified on the appliance plate and that the socket is grounded.
- Never touch the appliance if it is plugged in and your hands or feet are wet.
- If the appliance is used near a sink, unplug it after use as water in the vicinity can be hazardous even if the appliance is turned off.
-  Do not operate the appliance with bare feet.
- Do not leave the appliance near a heat source.
- Do not leave the appliance outdoors where it will be exposed to the weather.
- Check that the appliance is unplugged and has cooled down before performing maintenance of any kind.
- Do not use the appliance where there is an explosion hazard.
- This appliance must be kept under surveillance at all times, and must never be used near curtains or other combustible materials.
- Do not put the toaster on top of or near a gas or electric hob or burner of any kind.
- Make sure that the power cord never comes into contact with hot parts.
- Do not use an extension cord not authorised by

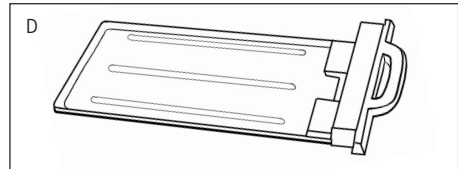
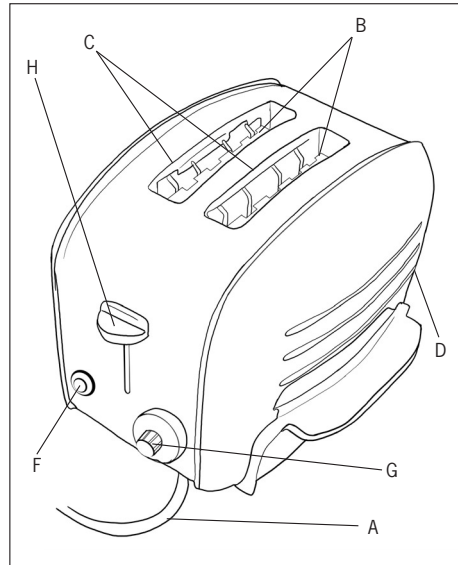

the manufacturer, as it could cause damage or fire.

- The appliance heats up during use and chrome surfaces become very hot. Do not touch them.
- Do not use any kind of implement to clean the inside of the toaster, as this could damage it.
- Do not place any object on top of the toaster when it is in use.
- Never wind the power cord around the appliance.
- Never place the appliance on a heat-sensitive surface.
- Let the appliance cool down completely before putting it away.
- Never submerge the appliance in water or any other liquid.
- Do not allow children or people unfamiliar with use of the appliance to use it.
- Do not use outdoors.
- In the event of a fault or malfunctioning, turn off the appliance. Do not attempt to dismantle it, but take it to an authorised service centre.
- If the appliance is dropped, have it inspected by an authorised service centre. Internal malfunctioning could compromise product safety.
- Unplug the toaster before attempting to remove food.

- Clean the crumb tray frequently to prevent a risk of fire or malfunctioning. Do not use the appliance for foods which may drip or leak filling when heated.

Accumulation of foreign matter of this kind is unhygienic and can create a risk of fire or malfunctioning.

- Never force slices of bread into the bread slot. The food must fit into the toaster easily.
- Do not toast buttered bread.
- Uneven toasting is the result of uneven thickness of the slice of bread.
- Never pull on the power cord to unplug the appliance.
- Make sure the appliance is unplugged before performing any cleaning or maintenance work.
- Use only original spare parts and accessories approved by the manufacturer to ensure product safety.
- Remove all packaging and protections from the toaster before using it for the first time.
- Work the toaster without any bread in it the first time you use it, to heat up the elements and burn off any chemical residues or dust which may have accumulated on the appliance in the factory.

OPERATION

IMPORTANT: the first time you use the toaster, operate it for at least 5 minutes with no bread in it. This will allow the appliance to burn off oil and dust accumulated in the factory.

- Place the appliance on a stable surface.
- Make sure that the crumb tray (D) is correctly assembled in its place.
- Unwind the power cord and plug it into a suitable socket.
- Insert slices of bread and turn the temperature control (G) to the desired position. A higher number will result in darker toast.
- Press the bread rack lever (H) down until it clicks into the bottom position.
- It will click into position only if the toaster is plugged in.
- When the toasting cycle has been completed, the toaster will automatically expel the slices of toast. To stop toasting before completion, simply press Stop.

When finished using the toaster, unplug it, wait for it to cool down then clean it and put it away.

ADVICE FOR TOASTING

- Toasting cooks and dries bread. Different types of bread have different moisture contents, and therefore require different toasting times.
- If your bread is slightly dry, set the temperature control to the lowest settings.

- If using fresh or whole-wheat bread, set the temperature control to the highest settings.
- Bread with a highly irregular surface (such as English muffins) requires the highest setting.
- Thick slices (including bagels) require a longer toasting time, in some cases much longer, as more water has to evaporate.
- Particularly thick slices may even need two toasting cycles.
- When toasting bread containing raisins and similar additions, remove raisins from the outside of the slice before toasting it, so that they will not fall into the toaster and stick to the grating protecting the heating elements.
- To toast a single slice of bread, set the temperature control to one of the lowest positions. The toaster is designed to heat the entire volume of two slices; reduce toasting time to avoid burning a single slice.
- Pastries and croissants: be careful when toasting pastries and croissants as the filling can become very hot before the outer surfaces are toasted.

Cleaning and maintenance

Always make sure that the appliance is unplugged and has cooled down before cleaning the toaster.

Do not use abrasive cleansers.

Wipe the outside of the toaster with a damp cloth and dry it well. If you wish to use liquid detergent, apply it to the cloth, not the appliance.

To remove crumbs inside the toaster, pull out the removable crumb tray and wipe it with a damp cloth. Put it back in. Never use the toaster without the crumb tray.

To remove any remaining bread crumbs from the toaster, hold it upside-down and shake it gently. Never put a hard metal utensil or a pointed object into the toaster slots, as this could create a hazard for the user and damage the appliance.

IMPORTANT

- This appliance is manufactured in compliance with current recycling regulations.
- Do not dispose of protective packaging material with household waste, but take it to a collection facility.
- Use only original Polti spare parts.

ELECTRICAL SAFETY

No earth required.

Ensure the mains voltage suits your appliance.

Fitting the mains plug important

The wires in the mains lead are coloured in accordance with the following code:

- Blue: Neutral
- Brown: Live

The wire which is coloured BLUE must be connected to the Terminal which is marked with the letter "N" or coloured BLACK.

The wire which is coloured brown must be connected to the Terminal which is marked with the letter "L" or coloured RED.

It is important that the outer sheath is clamped correctly into the 3-pin plug.

If in doubt consult your local Service Dealer or qualified electrician before the machine is used.

A 13 AMP FUSE MUST BE FITTED TO THE MAINS PLUG.

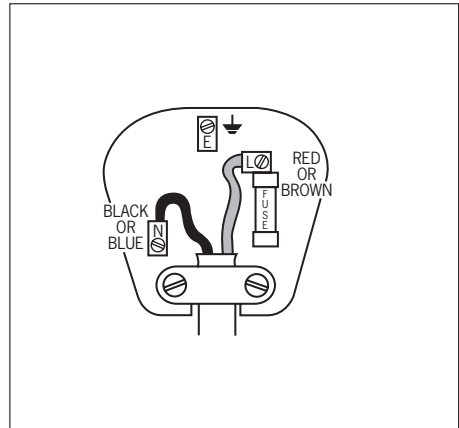

GARANZIA / GARANTIA / GARANTIE / GARANTIEKAART / GUARANTEE

ITALIANO

I prodotti Polti sono garantiti per due anni dalla data di acquisto, comprovata da un documento valido agli effetti fiscali rilasciato dal venditore.

La presente garanzia lascia impregiudicati i diritti che derivano al consumatore dalla Direttiva Europea 99/44/CE su tutti aspetti della vendita e delle garanzie sui beni di consumo, diritti che il consumatore può far valere esclusivamente nei confronti del proprio venditore.

La presente garanzia è valida nei Paesi che recepiscono la direttiva Europea 99/44/CE. Per gli altri Paesi, valgono le normative locali in tema di garanzia.

Nel periodo di garanzia, Polti garantisce la riparazione gratuita e, quindi, senza alcun onere per il cliente sia per la manodopera che per il materiale, del prodotto che presenti un difetto di fabbricazione o vizio di origine.

Per ottenere l'intervento in garanzia, il consumatore si dovrà rivolgere ad uno dei Centri di Assistenza Tecnica Autorizzati Polti - il cui elenco, con i relativi indirizzi, è in allegato - munito di idoneo documento di acquisto rilasciato dal venditore ai fini fiscali, comprovante la data di acquisto del prodotto.

La garanzia non copre i difetti dovuti ad uso improprio e diverso da quello indicato nel libretto di istruzioni, parte integrante del contratto di vendita del prodotto; la garanzia non copre i difetti derivanti da caso fortuito (incendi, cortocircuiti) o da fatto imputabile a terzi (manomissioni). La garanzia non copre i danni causati dal cliente. Sono escluse altresì quelle parti (filtri, spazzole, ecc) danneggiate dal consumo (beni consumabili) o dalla normale usura.

Polti declina ogni responsabilità per eventuali danni che possono derivare direttamente o indirettamente a persone, cose, animali dovuti al mancato rispetto delle prescrizioni indicate nel libretto di istruzioni, in particolare riguardanti le avvertenze per l'uso e la manutenzione del prodotto.

ESPAÑOL

Los productos Polti tienen una garantía de dos años a partir de la fecha de compra, fecha indicada en un documento válido con valor fiscal entregado por el vendedor.

La presente garantía deja pendientes de resolución los derechos que tiene el consumidor según la Directiva Europea 99/44/CE sobre algunos aspectos de la venta y de las garantías sobre los bienes de consumo, derechos que el consumidor puede hacer que respete su propio vendedor.

La presente garantía tiene validez en los países que acoge la directiva Europea 99/44/CE. Para los otros países, valen las normativas locales en materia de garantía.

Durante el periodo de garantía, Polti garantiza la reparación gratuita y por lo tanto sin ningún gasto por parte del cliente tanto por lo que refiere a la mano de obra como al material del producto que presente un defecto de fabricación o una imperfección de origen.

Para obtener la intervención durante el periodo de garantía, el consumidor tendrá que dirigirse a uno de los Centros de Asistencia Técnica Autorizados Polti - cuya lista, con todas las direcciones se encuentra adjunta - con un documento de compra entregado por el vendedor con valor fiscal que indique la fecha de compra del producto. La garantía no cubre los daños que se derivan de la falta de mantenimiento o causados por la cal de agua, un uso incorrecto y diverso del que se indica en el libro de instrucciones, parte integrante del contrato de venta del producto; la garantía no cubre los defectos que se derivan de un caso fortuito (incendios, cortocircuitos) o de un hecho imputable a terceras personas (manipulaciones). Asimismo se excluyen también aquellas partes (filtros, cepillos, etc.) que se hayan deteriorado por el consumo (bienes consumibles) o por el uso normal del producto.

Polti declina todo tipo de responsabilidad por eventuales daños que puedan sufrir directa o indirectamente personas, cosas y animales debidos al incumplimiento de las indicaciones que constan en el libro de instrucciones, concretamente las que conciernen a las advertencias para el uso y el mantenimiento del producto.

FRANÇAIS

Les produits Polti sont garantis deux ans à compter de la date d'achat, sur présentation d'un ticket de caisse ou facture détaillés faisant apparaître clairement l'identification du produit acheté.

La présente garantie ne modifie en rien les droits relatifs à certains aspects de la vente et aux garanties sur les biens de consommation dérivant de la Directive européenne 99/44/CE, droits acquis par le consommateur mais qu'il ne peut faire valoir qu'auprès de son revendeur habituel.

La présente garantie est valable dans les Pays qui ont formellement accueilli la directive européenne 99/44/CE. Voir les réglementations locales en matière de garantie pour les autres pays. Durant la période de garantie, Polti s'engage à réparer gratuitement le produit en cas de vice de matériau ou de fabrication, et ce, sans aucun frais à la charge du client pour la main-d'œuvre ou les pièces détachées.

Pour obtenir l'intervention sous garantie, le consommateur doit s'adresser à un Service après-vente agréé Polti - dont nous joignons la liste ainsi que les adresses correspondantes - muni du ticket de caisse ou de la facture faisant apparaître clairement l'identification du produit et prouvant la date d'achat.

La garantie ne couvre ni les défauts dus à un usage impropre ou autre que celui indiqué dans la notice, qui fait partie intégrante du contrat de vente du produit, ni les défauts dérivant d'un événement fortuit (incendie, court-circuit) ou d'un fait imputable à un tiers (altération). La garantie ne couvre pas les effets du calcaire sur le produit.

Les pièces qui se détériorent à cause de l'usure normale telles que filtres, brosses, etc., ne sont pas couvertes par la garantie.

Polti décline toute responsabilité pour les dommages - directs ou indirects - éventuels aux personnes, aux animaux ou aux choses dus à l'inobservation des indications reportées dans la notice, en particulier en ce qui concerne le mode d'emploi et l'entretien du produit.

DEUTSCH

Die Polti-Produkte haben ab Kaufdatum eine zweijährige Garantie. Das Kaufdatum ist mittels einer vom Händler ausgestellten, in steuerlicher Hinsicht gültigen Unterlage zu belegen.

Die vorliegende Garantie gilt unbeschadet der Rechte, die dem Verbraucher gemäß der Europäischen Richtlinie 99/44/EU bezüglich irgendwelcher Aspekte des Verkaufs und der Konsumgüter betreffenden Garantien entstehen, Rechte, die der Verbraucher ausschließlich dem eigenen Händler gegenüber geltend machen kann.

Die vorliegende Garantie ist in den Ländern gültig, in denen die Europäische Richtlinie 99/44/EU anerkannt wird. Für die anderen Länder gelten die örtlichen, hinsichtlich der Garantie bestehenden Vorschriften.

Während der Garantiedauer garantiert Polti die kostenlose Reparatur und demzufolge, ohne den Kunden mit irgendwelchen Auflagen zu belasten, sowohl die mit dem Arbeitsaufwand als auch die mit dem Material in Zusammenhang stehenden Kosten der Produkte, die einem Fabrikationsfehler aufweisen oder von Anfang an fehlerhaft waren.

Um eine Garantieleistung zu erlangen, muss sich der Verbraucher an eine der von Polti autorisierten Kundendienststellen - deren Verzeichnis mit den entsprechenden Adressen beigelegt ist - wenden und eine geeignete, vom Händler zu Steuerzwecken ausgestellte Kaufunterlage, die das Kaufdatum des Produktes belegt, vorlegen.

Nicht von der Garantie gedeckt sind durch unsachgemäßen Gebrauch entstandene Mängel und Defekte, die sich von dem in der Betriebsanleitung, die wesentlicher Bestandteil des Kaufvertrags ist, angegebenen Gebrauch unterscheiden; nicht von der Garantie gedeckt sind durch zufällige Ereignisse verursachte Defekte (Brände, Kurzschlüsse) oder Dritten zuzurechnende Handlungen (unsachgemäße Handhabung bzw. Reparatur).

Ebenfalls ausgenommen sind die durch Abnutzung (Konsumgüter) oder durch den normalen Verschleiß beschädigten Teile (Filter, Bürsten etc.).

Polti lehnt jegliche Haftung für eventuelle Schäden die Personen, Gegenständen oder Tieren direkt oder indirekt infolge der Nichtbeachtung der in der Betriebsanleitung angegebenen Bestimmungen, insbesondere was die Gebrauchs- und Wartungshinweise des Produktes betrifft entstehen sollten, ab.

ENGLISH

Polti products are guaranteed to the original purchaser for two years from the date of purchase as shown on a valid receipt issued by the seller.

This guarantee does not affect the consumer's rights under European Directive 99/44/CE regarding certain aspects of the sale and guarantee of consumer goods; consumers should address claims under these provisions to the retailer where they purchased the goods.

This guarantee is effective in countries where European Directive 99/44/CE has been implemented. Local guarantee legislation applies in all other countries.

During the guarantee period, Polti will repair products with defects in workmanship or materials at no charge to the customer for either labour or materials.

To have work performed under this guarantee, consumers must contact an Authorised Polti Technical Assistance Centre. A list of these

centres and their addresses is attached. The consumer must present a valid receipt issued by the seller at the time of purchase as evidence of the date of purchase.

The guarantee does not cover defects due to incorrect use or use other than that identified in the instruction booklet, which is an integral part of the contract of sale for the product. The guarantee does not cover defects resulting from chance (fire, short circuit) or attributable to a third party (tampering with the product).

The guarantee does not cover parts that are damaged by wear or subject to normal wear (consumables such as filters, brushes, etc.).

Polti will accept no responsibility for any injury to people or animals or damage to objects directly or indirectly resulting from failure to follow the instructions provided in the instruction booklet, in particular the warnings and product maintenance instructions.