

Vaporella®

Professional System

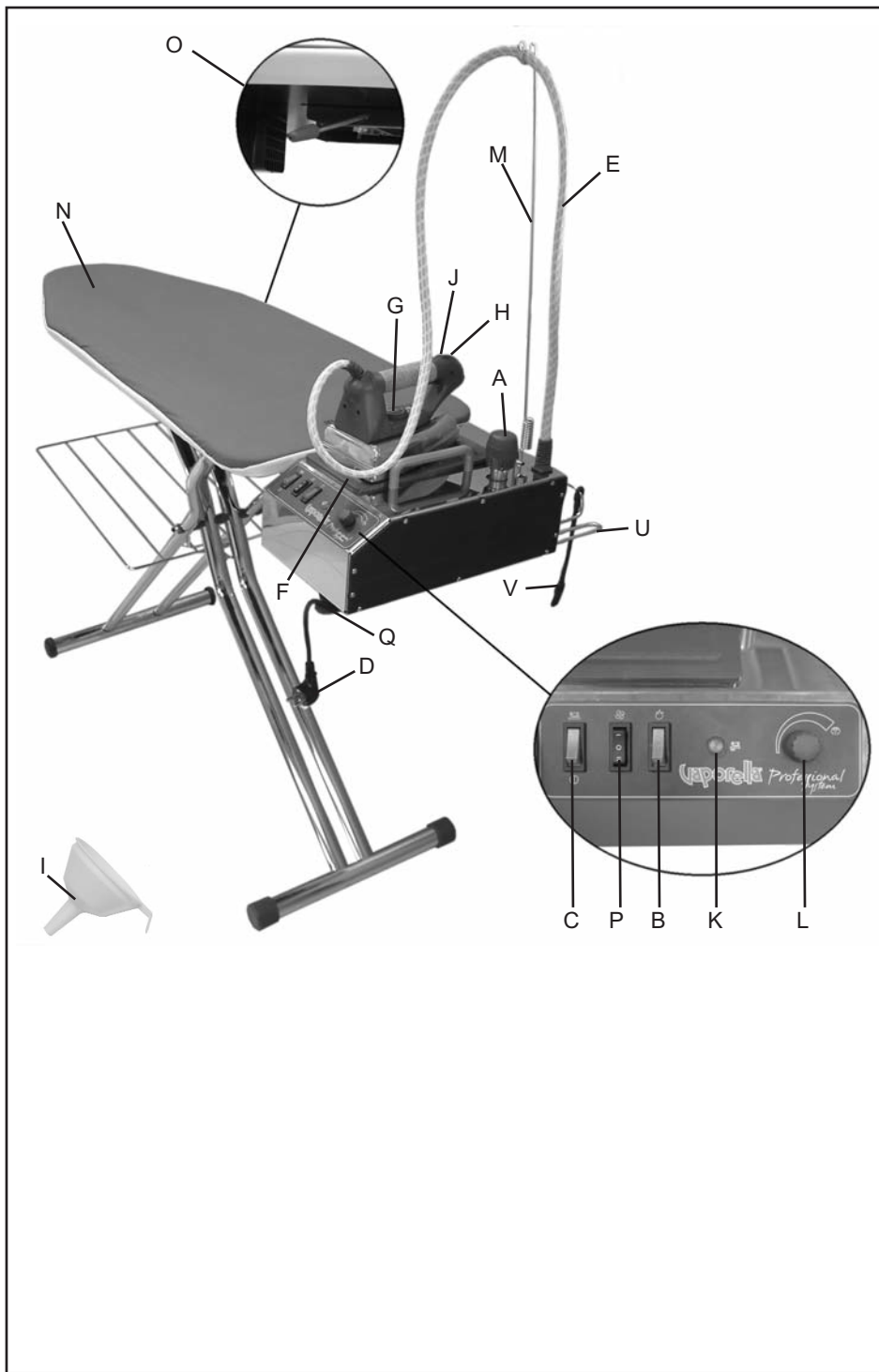

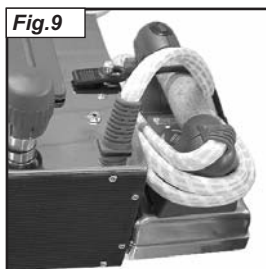

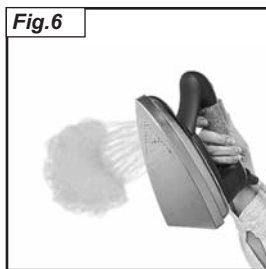
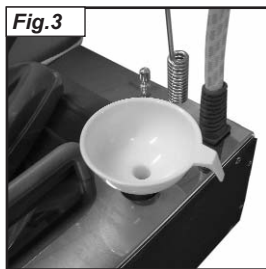
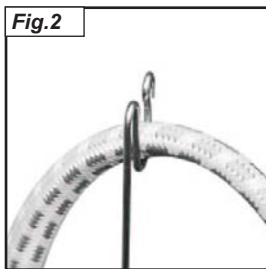
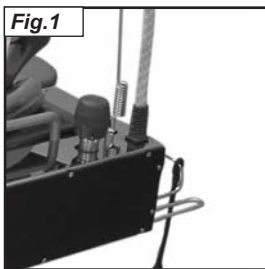
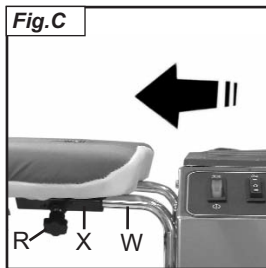
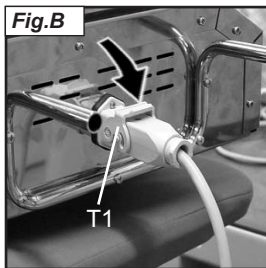
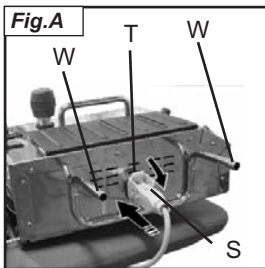



Lire attentivement le mode d'emploi suivant avant d'utiliser l'appareil.

Cher client, Chère Cliente,

Nous souhaitons vous remercier pour la confiance que vous nous avez accordée en choisissant un produit de la marque Polti.

Vaporella Professional System est un fer à chaudière pour usage ménager, équipé d'une table à repasser avec planche aspirante, chauffée et soufflante, qui vous permet d'obtenir chez vous les résultats d'un repassage professionnel.

*Vaporella vous permet d'obtenir un **repassage** impeccable tout en économisant votre temps et votre énergie. Avec le **fer professionnel**, la vapeur produite par la chaudière de Vaporella passe à travers les fibres des tissus en éliminant tous les plis, avant même le passage de la semelle; vous n'avez qu'à faire glisser votre fer sur votre linge. La puissance du jet de vapeur vous permet même de repasser plusieurs couches de tissu en une seule fois (par exemple, vous pouvez repasser beaucoup plus rapidement vos draps).*

*La **table à repasser**, grâce à sa structure métallique solide et robuste réglable en hauteur et à sa large planche, est un complément parfait de la vapeur produite par la chaudière en pression.*

*La fonction **chauffage** sèche les tissus e rend le repassage plus facile, plus rapide et moins fatigant. La fonction **aspiration** ancre le tissu à la planche en empêchant la formation de petits plis, si difficiles à éviter avec les table à repasser traditionnelles. La fonction **souffle** gonfle les tissus en les détachant de la planche; de cette façon vous pouvez repasser les tissus les plus délicats avec la seule puissance de la vapeur. Il vous suffit de les frôler délicatement.*

Avec Vaporella Professional System vous pouvez travailler dans une tranquillité maximum. Le produit répond aux normes les plus sévères et offre des dispositifs de sécurité exclusifs, dont le Bouchon breveté par Polti qui empêche toute ouverture de l'appareil tant qu'il y a de la pression résiduelle dans la chaudière.

LEGENDE

- A)** Bouchon de sécurité breveté
- B)** Interrupteur lumineux de la chaudière
- C)** Interrupteur lumineux du fer
- D)** Cordon d'alimentation générale
- E)** Gaine flexible (vapeur et électricité fer)
- F)** Repose fer
- G)** Réglage température fer
- H)** Interrupteur de débit vapeur
- J)** Bouton de jet de vapeur continu
- K)** Voyant lumineux pression
 - I)** Entonnoir
- L)** Bouton de réglage de débit vapeur
- M)** Guide gaine
- N)** Table à repasser
- O)** Poignée d'ouverture

- P)** Interrupteur de fonctionnement:
 - O** système de chauffage
 - I** fonction soufflerie + chauffage
 - II** fonction aspiration + chauffage
- Q)** Rangement du câble d'alimentation
- R)** Vis de sécurité (fig. C)
- S)** Connecteur Planche (fig. A)
- T)** Connecteur Vaporella (fig. A)
- T1)** Sûreté du connecteur (fig. B)
- U)** Plan pour le logement du fer
- V)** Courroie "Bloque-fer"
- W)** Crochets métalliques de support (fig. C)
- X)** Guides (fig. C)

CE CET APPAREIL EST CONFORME A LA DIRECTIVE CE 89/336 MODIFIEE 93/68 (CEM) ET A LA DIRECTIVE 73/23 MODIFIEE 93/68 (BASSE TENSION)

La Société POLTI se réserve le droit d'introduire toutes modifications techniques qui s'avèreraient nécessaires sans aucun préavis.

AVERTISSEMENTS

CONSERVER CES INSTRUCTIONS

- Avant d'utiliser l'appareil, lisez attentivement les présentes instructions d'utilisation.
- Toute utilisation non conforme aux présentes recommandations annulera la garantie.
- L'installation électrique à laquelle l'appareil est branché doit être réalisée en conformité avec les lois en vigueur.
- Avant de brancher l'appareil, assurez-vous que la tension du réseau correspond à la valeur indiquée sur la plaque signalétique de l'appareil, et que la prise d'alimentation est munie d'une mise à la terre
- Éteignez toujours l'appareil en appuyant sur l'interrupteur prévu à cet effet avant de le débrancher du réseau électrique.
- Si vous ne devez pas utiliser l'appareil, nous conseillons de débrancher la fiche électrique. Ne laissez jamais l'appareil sans surveillance lorsqu'il est branché au réseau électrique
- Avant tout genre d'entretien, assurez-vous que le câble d'alimentation est bien débranché du réseau électrique
- Ne débranchez pas l'appareil en tirant le câble d'alimentation mais extraire la fiche de la prise pour éviter de l'endommager.
- Veillez à ce que le câble d'alimentation ne subisse pas de torsions, d'écrasements ou d'étirements, et qu'il n'entre pas en contact avec des surfaces coupantes ou chaudes.
- N'utilisez pas l'appareil si le fil d'alimentation ou des parties importantes de l'appareil sont endommagées
- N'utilisez pas de rallonges électriques sans l'autorisation du fabricant car elles pourraient provoquer des dommages ou incendies.
- Le câble d'alimentation de l'appareil ne doit être changé que par des personnes qualifiées chez un SAV autorisé.
- Ne touchez jamais l'appareil si vous avez les mains ou les pieds mouillés et si la fiche est branchée.
- N'utilisez pas l'appareil pieds nus.
- N'utilisez pas l'appareil à côté d'une baignoire, d'une douche ou d'un récipient pleins d'eau.
- N'immergez jamais l'appareil, le câble ou les fiches dans l'eau ou dans d'autres liquides.
- Il est interdit d'utiliser l'appareil en cas de danger d'explosion.
- N'utilisez pas le produit en présence de substances toxiques.
- Ne pas poser l'appareil chaud sur une surface sensible à la chaleur.
- Conservez l'appareil à l'abri des agents atmosphériques.
- Ne placez pas l'appareil à proximité de fourneaux allumés, radiateurs électriques ou toute autre source de chaleur.
- N'exposez pas l'appareil à des températures extrêmes
- Ne laissez jamais des enfants ou des personnes ne connaissant pas le fonctionnement de l'appareil utiliser cet appareil.
- N'appuyez pas trop fort sur les touches et évitez d'utiliser des objets pointus tels que stylos, etc.
- Posez toujours l'appareil sur des surfaces stables et planes.
- En cas de chute accidentelle de l'appareil, faites-le vérifier par un Service Après-vente autorisé car un mauvais fonctionnement interne pourrait en limiter la sécurité.
- En cas de panne ou de mauvais fonctionnement, éteignez l'appareil et n'essayez jamais de le démonter mais adressez-vous à un Service Après-vente autorisé.
- Pour ne pas compromettre la sécurité de l'appareil, utilisez exclusivement des pièces détachées et des accessoires originaux (approuvés par le fabricant).
- N'enroulez pas le câble d'alimentation autour de l'appareil et surtout jamais si l'appareil est chaud.
- Durant le remplissage d'eau, il est conseillé d'éteindre la machine et de débrancher la prise d'alimentation.
- Il est nécessaire de maintenir l'appareil en position horizontale pendant le fonctionnement.
- Ne dirigez jamais le jet de vapeur sur des appareils électriques et/ou électroniques.

- Laissez refroidir l'appareil avant de procéder à son nettoyage.
- Avant de ranger l'appareil, assurez-vous qu'il soit complètement froid.
- Cet appareil est doté d'un système de sécurité dont le remplacement nécessite l'intervention d'un technicien autorisé.
- Ne pas diriger le jet de vapeur vers déchets, personnes ou animaux.

Risque de brûlures.

- Ne pas toucher avec la main la sortie vapeur.
- **Risque de brûlures.**
- N'ajouter aucun détergent ou substance chimique dans la chaudière. L'eau contient du magnésium, des sels minéraux et d'autres dépôts qui favorisent la formation du calcaire. Pour éviter que ces résidus n'abîment l'appareil, il suffit d'utiliser régulièrement KALSTOP FP 2003. Ce détartrant spécial à base naturelle pulvérise le calcaire, ce qui évite les incrustations et protège les parois en métal de la chaudière. KALSTOP FP 2003 est en vente dans tous les magasins de petits électroménagers ou auprès des Services après-vente Polti. Il peut également nous être commandé directement en appelant notre AUDIOTEL.A défaut de KALSTOP, il est conseillé d'utiliser un mélange de 50% d'eau du robinet et 50% d'eau déminéralisée.
- ATTENTION ne jamais mettre les jambes en dessous de la table à repasser pour travailler assis, afin d'éviter le risque de brûlures.
- Repasser uniquement sur des supports résistant à la chaleur et qui laissent passer la vapeur.
- En cas de remplacement du tapis repose fer, utiliser uniquement des rechanges originaux.
- Utiliser et reposer le fer sur une surface stable.
- Au moment de remettre le fer sur son support, veiller à ce que la surface sur laquelle se trouve ce dernier soit stable.
- Actionner le crochet de la fermeture automatique (O) seulement lorsque la planche à repasser se trouve en position horizontale

- sur le sol; avant de replier la planche à repasser, il faut toujours l'abaisser par terre.
- En cas de changement de la toile ou la housse de la planche à repasser, assurez-vous qu'elles soient perméables à l'humidité. Les tissus imperméables peuvent être altérés par la chaleur et l'humidité.
- Avant de brancher l'appareil, s'assurer que le bouton d'émission continue de vapeur ne soit pas enclenché.
- Cet appareil ne doit pas être utilisé par les personnes (y compris les enfants) dont les capacités physiques, sensorielles ou mentales sont réduites ni par celles n'ayant pas l'expérience et les connaissances voulues ou qui n'ont pas reçu les instructions nécessaires sur son emploi correct, à moins d'être surveillées par une personne responsable de leur sécurité.
- Veiller à ce que les enfants ne jouent pas avec l'appareil.

UTILISATION CORRECTE DE L'APPAREIL

Cet appareil est conçu pour un usage domestique comme générateur de vapeur, conformément aux descriptions et instructions fournies dans le présent manuel. Nous vous prions de lire attentivement ces instructions et de les conserver, car elles pourraient vous être utiles par la suite.

La Société POLTI et ses distributeurs déclinent toute responsabilité pour tout accident dû à une utilisation de VAPORELLA qui ne correspond pas aux conditions d'emploi ci-dessus.

ATTENTION

Directive 2002/96/CE (Déchets d'équipements électriques et électroniques - DEEE): informations aux utilisateurs

Ce produit est conforme à la Directive EU 2002/96/CE.



Le symbole de la corbeille barrée reporté sur l'appareil indique que ce dernier doit être éliminé à part lorsqu'il n'est plus utilisable et non pas avec les ordures ménagères.

L'utilisateur a la responsabilité de porter l'appareil hors d'usage à un centre de ramassage spécialisé.

Le tri approprié des déchets permet d'acheminer l'appareil vers le recyclage, le traitement et l'élimination de façon écologiquement compatible. Il contribue à éviter les effets négatifs possibles sur l'environnement et sur la santé, tout en favorisant le recyclage des matériaux dont est constitué le produit. Pour avoir des informations plus détaillées sur les systèmes de ramassage disponibles, s'adresser au service local d'élimination des déchets ou au revendeur.

IMPORTANT

Tous les appareils sont testés rigoureusement en fin de chaîne de production. En conséquence votre Vaporella peut encore contenir de l'eau résiduelle dans la chaudière.

ASSEMBLAGE/DÉSASSEMBLAGE DE VAPORELLA DE LA PLANCHE

Pour assembler le groupe Vaporella à la planche procédez de la manière suivante:

- Placez votre Vaporella sur la planche, avec les crochets métalliques de support (**W**) placés vers l'extérieur (Fig. A).
- Insérez le connecteur de la table à repasser (**S**) dans la prise de Vaporella (**T**) pour effectuer le branchement électrique. Pour fixer la connexion, abaissez la sûreté (**T1**) qui se trouve sur la prise de Vaporella (Fig.B) jusqu'à l'accrocher.
- Faites tourner votre Vaporella et insérez les deux supports métalliques d'accrochement (**W**) dans les guides qui se trouvent sous la planche (**X**) en poussant jusqu'à ce que Vaporella soit parfaitement fixé à la table (Fig.C).
- Serrez les deux vis de sécurité (**R**) pour fixer Vaporella à la planche. Avant d'utiliser Vaporella assurez vous que le groupe

Planche soit parfaitement connecté au groupe Vaporella.

- Pour désassembler Vaporella de la planche, procédez de la façon inverse à celle décrite précédemment.

REMARQUE: pendant l'assemblage et le désassemblage du groupe Vaporella mettez le fer à repasser sur le soutien (**U**) placé à cet effet, comme il est indiqué au paragraphe RANGEMENT DE L'APPAREIL

PRÉPARATION

- 1a. Posez la planche à terre.
- 2a. Tirez vers le haut la poignée d'ouverture (**O**) et soulevez la planche (**N**), en l'accompagnant dans la montée jusqu'à la hauteur désirée. En actionnant successivement la poignée (**O**) il est possible de régler la hauteur de la planche dans diverses positions.
- 3a. Placer le guide gainé (**M**) dans son logement (fig. 1).
- 4a. Glisser la gaine (**E**) dans le passe-câble (fig. 2). L'appareil est en outre équipé d'un repose-fer rigide (**F**).
- 5a. Dévisser le bouchon de sécurité (**A**) et remplir la cuve avec 0,9 l d'eau en utilisant l'entonnoir (**I**) (fig. 3). Ne jamais remplir complètement la cuve. L'appareil peut également fonctionner avec l'eau du robinet. Celle-ci contient toutefois du calcaire qui peut former des incrustations avec le temps, il est donc conseillé d'utiliser un mélange avec 50% d'eau du robinet et 50% d'eau déminéralisée. Il est recommandé d'ajouter le détartrant spécial KALSTOP FP 2003 à base naturelle pour éviter la formation de calcaire en n'utilisant que de l'eau du robinet.
- 6a. Revisser à fond le bouchon de sécurité. Visser avec attention le bouchon de sécurité (**A**) pour éviter toute fuite de vapeur quand l'appareil est en fonctionnement.
- 7a. Brancher la prise d'alimentation secteur sur une prise dotée d'une mise à la terre.
- 8a. Actionner l'interrupteur de la chaudière (**B**) et l'interrupteur du fer (**C**) qui s'allume comme le voyant lumineux pression (**K**) (fig. 4).

9a. Attendez quelques minutes pour que la résistance atteigne la température de travail.

10a. Presser l'interrupteur de fonctionnement (P) (Fig. 4) sur la position (I), la fonction soufflerie de la planche va se mettre en marche et grâce à son "souffle chaud" il sera possible de repasser facilement, le linge délicat, avec la vapeur.

11a. Presser sur l'interrupteur (P) sur la position (II), l'aspiration va plaquer le linge à la table et éliminer toute humidité.

Note: Pour empêcher la formation d'eau de condensation à l'intérieur de la table à repasser, nous vous conseillons d'utiliser la fonction aspiration pendant le repassage à vapeur.

UTILISATION

Avant de repasser un tissu, il est toujours opportun de vérifier les symboles sur l'étiquette de celui-ci, avec les instructions données par le fabricant.

Contrôler, sur la base du tableau ci-dessous le genre de repassage recommandé.



Repassage à vapeur possible
Pour repasser à sec, tourner le bouton sur la position ...



Repassage à vapeur possible
Pour repasser à sec, tourner le bouton sur la position ..



Vérifier la résistance du tissu au repassage à vapeur ou en cas de doute repasser à sec, avec le bouton en position •



- ne pas repasser
- Le repassage à vapeur ou tout traitement avec vapeur sont déconseillés

REPASSAGE A LA VAPEUR

1b. Régler la température du fer sur la position "COTON - LIN" (fig. 5) en tournant le thermostat du fer (G). On peut repasser tous les textiles avec la vapeur.

2b. Attendre que le voyant lumineux pression s'éteigne (15 min. environ.). Appuyer sur

l'interrupteur (H) pour avoir la sortie de la vapeur par les trous placés sous la semelle. Relâcher l'interrupteur et la pression s'interrompt (fig. 6).

NOTA: En début d'utilisation, quelques gouttes d'eau peuvent sortir tant que le flexible n'a pas atteint une température qui évite toute condensation. Nous vous conseillons d'orienter le premier jet sur une chiffonnette pour recueillir ces gouttes d'eau.

3b. Pour obtenir un jet de vapeur continu, déplacer en avant le bouton (J). La vapeur sort en continu, même si l'on relâche le bouton. Pour interrompre le jet de vapeur, repousser en arrière le bouton (J) (fig. 7).

4b. En tournant le bouton de réglage du débit vapeur (L), on fait varier la quantité de vapeur en fonction du type de tissu à repasser. Tourner le bouton dans le sens des aiguilles d'une montre pour avoir le maximum de vapeur. Pour diminuer, tourner le bouton dans le sens contraire (fig. 8).

REPASSAGE A SEC

1c. Pour le repassage à sec. Brancher le câble d'alimentation (D). Appuyer l'interrupteur du fer (C). Pour régler la température du fer, tourner le curseur (G) sur la température correspondant au linge à repasser.

NOTE:

- Le voyant lumineux pression (K) s'allume et s'éteint en cours d'utilisation. Ceci est normal et indique seulement que la résistance électrique est activée afin de maintenir la pression dans la cuve.
- Si la vapeur ne sort pas de votre fer, vérifiez que le voyant (K) soit éteint.

RANGEMENT DE L'APPAREIL

- 1d. Éteindre les interrupteurs (**B-C-P**).
- 2d. Débranchez la fiche d'alimentation de la prise. Remettez le câble d'alimentation (**D**) dans sa position (**Q**).
- 3d. Tirez vers le haut la poignée d'ouverture (**O**) et accompagnez la planche (**N**) dans la descente.
- 4d. Si vous voulez ranger votre planche fermée, en position verticale avec votre Vaporella attachée, nous vous conseillons de placer le fer sur son soutien (**U**) de la manière suivante:
 - enlevez le soutien (**U**) du derrière de Vaporella en le tirant;
 - placez le fer sur le soutien (**U**) et fixez-le en accrochant la courroie (**V**) au pivot présent sur la Vaporella (fig. 9).
 - enrroulez le fil d'alimentation (**D**) dans son logement (**Q**).
- 5d. L'appareil est maintenant prêt à être rangé.

REMARQUE: La planche et Vaporella peuvent être rangées séparément.

BOUCHON DE SECURITE / REPLISSAGE EN COURS D'UTILISATION

VAPORELLA est équipé d'un bouchon de sécurité breveté qui empêche toute ouverture de la cuve tant qu'il reste de la pression résiduelle dans la cuve. Ce bouchon vous garantit une sécurité totale d'utilisation.

Pour remplir à nouveau la cuve de VAPORELLA, vous devez procéder comme suit:

- 1e. Couper la résistance de chauffe en appuyant sur l'interrupteur chauffe (**B**).
- 2e. Actionner le bouton vapeur sur le fer (**H**) pour faire sortir toute la vapeur et évacuer la pression résiduelle. Maintenir cette action pendant 1 mn même si vous ne voyez plus de vapeur sortir car la pression dans la cuve doit être totalement éliminée.
- 3e. Relâcher le bouton (**H**) lorsqu'en faisant tourner le bouchon de sécurité de l'autre main vous constatez qu'il ne tourne plus dans le vide. Débrancher alors la prise d'alimentation (**D**).

- 4e. Dévisser complètement le bouchon de sécurité (**A**).
- 5e. Attendre quelques minutes le refroidissement de la cuve.
- 6e. Effectuer le remplissage en procédant comme indiqué au point 3 du chapitre préparation. Si vous voulez réduire le temps de chauffe, vous pouvez mettre de l'eau chaude dans la cuve. Si vous remplissez la cuve quand elle est chaude, nous vous recommandons de procéder avec peu d'eau à la fois afin d'éviter l'évaporation instantanée.

CONSEILS POUR L'ENTRETIEN

- **Avant d'effectuer toute opération d'entretien, il est nécessaire de débrancher la prise d'alimentation secteur.**
- Pour nettoyer la coque plastique de l'appareil, nous vous recommandons l'utilisation d'un chiffon humide. Éviter l'usage de solvants ou produits détergents qui pourraient endommager la surface plastique.