

# *Lecologico*<sup>®</sup>

*Special Allergy*





Fig. 1



Fig. 2

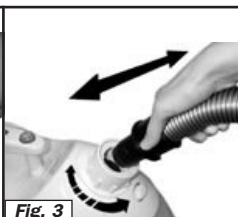

Fig. 3

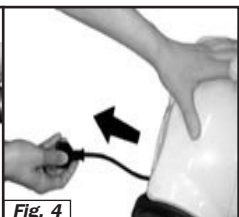

Fig. 4

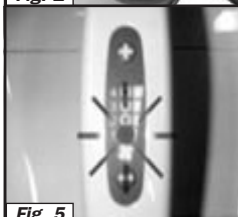

Fig. 5



Fig. 6



Fig. 7



Fig. 8

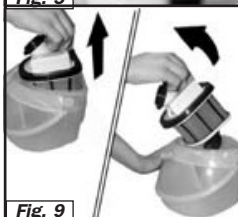

Fig. 9



Fig. 10

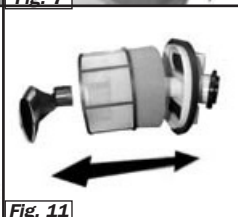

Fig. 11



Fig. 12

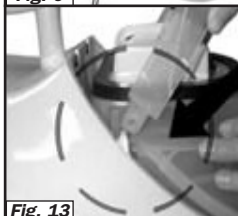

Fig. 13



Fig. 14



Fig. 15



Fig. 16



Fig. 17



Fig. 18

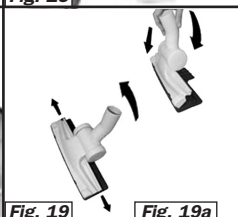

Fig. 19

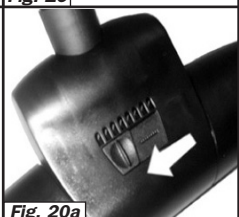

Fig. 19a

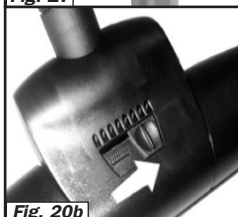

Fig. 20a

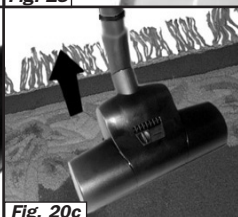

Fig. 20b



Fig. 20c



Fig. 20d



Fig. 20e



Fig. 20f



Fig. 20g

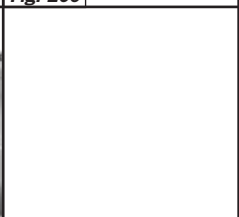
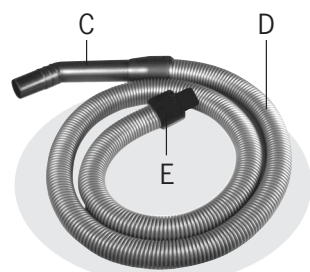
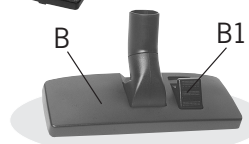
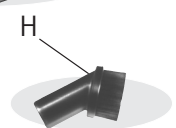
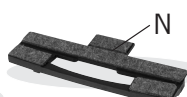
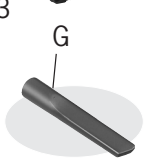
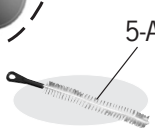
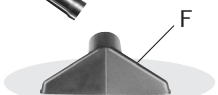
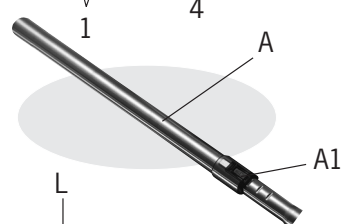
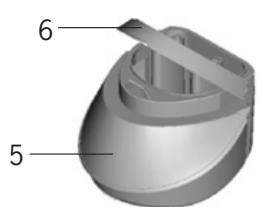
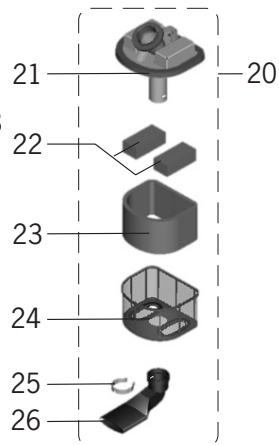
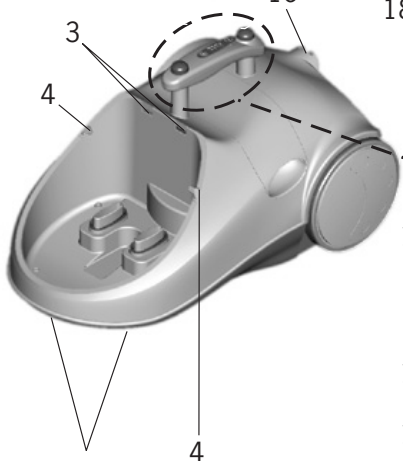
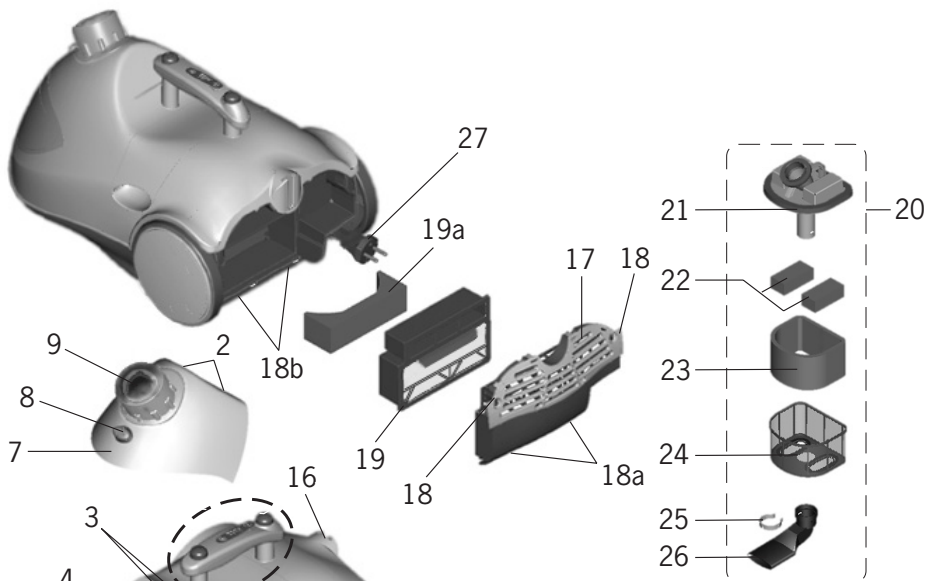

Fig. 21



Cher Client

Nous vous remercions de nous avoir accordé votre confiance en choisissant un produit Polti.

En optant pour Lecologico Special Allergy, vous pensez à la santé de votre famille car Lecologico Special Allergy Polti est l'ami de l'environnement, mais l'ennemi de la poussière, du pollen, des acariens et de leurs allergènes.

Grâce à EcoActive - Filter, Lecologico Special Allergy emprisonne la saleté dans l'eau qui une fois saleté pourra être versée sans crainte de répandre de la poussière partout. Par ailleurs, EcoActive - Filter élimine les sachets poussiéreux et les problèmes connexes. Après son utilisation, Lecologico Special Allergy peut être ranger parfaitement propre.

Avec Lecologico Special Allergy Polti, vous pourrez pousser un grand soupir de soulagement. Son système de filtrage à 6 niveaux avec filtre Hepa retient les plus petites particules et garantit une propreté irréprochable de l'air en sortie.

Avec Lecologico Special Allergy, vous pourrez aspirer de la saleté solide, même de grande dimension, résolvant ainsi le moindre petit ennui se produisant à la maison et, grâce à la brosse Turbo en dotation, enlever également les poils et cheveux de toutes les surfaces, en particulier des tapis et moquettes, avec Lecologico Special Allergy tout devient plus facile.

L'équipement riche d'accessoires vous permettra d'affronter les problèmes de propreté les résolvant sans fatigue ou perte de temps.

Avant d'utiliser Lecologico Special Allergy, nous vous recommandons une lecture attentive du présent manuel d'instruction.

### **Qu'est-ce que l'EcoActive-Filter**

L'EcoActive-Filter est le coeur vert révolutionnaire de Lecologico Special Allergy qui tient son efficacité à la force naturelle et purificatrice de l'eau.

En effet, le flux d'eau contenu dans le filtre spécial et son gargouillement qui emprisonne la saleté, empêche tout contact fastidieux avec la poussière et la dispersion nocive de celle-ci dans la pièce.

### **Qu'est-ce que le filtre HEPA (HIGH EFFICIENCY PARTICULATE AIR FILTER)**

Lecologico Special Allergy est doté d'un filtre HEPA spécial et extrêmement puissant déjà employé dans les applications professionnelles où la plus grande hygiène est nécessaire. Ce filtre est à même de bloquer la poussière la plus fine, les pollens, les acariens et autres microorganismes

### **CERTIFICATIONS**



La capacité de filtrage de Lecologico Special Allergy a reçu le "Certificat de qualité" du prestigieux laboratoire allemand SLG.



La "British Allergy Foundation" a en outre conféré son propre "Sceau d'Approbation" à Lecologico Special Allergy comme produit efficace dans l'élimination des acariens.

**LEGENDE**

- 1) Roues pivotantes
- 2) Pattes de fixation du capot supérieur
- 3) Encoches de fixation du capot supérieur
- 4) Pivots de blocage du réservoir
- 5) Réservoir d'eau " EcoActive - Filter "
- 6) Poignée du réservoir d'eau
- 7) Capot supérieur
- 8) Touche d'ouverture du capot supérieur
- 9) Branchement
- 10) Poignée de transport
- 11) Bouton ON/OFF
- 12) Touche + augmentation de la puissance
- 13) Indicateurs lumineux de la puissance d'aspiration
- 14) Touche - diminution de la puissance
- 15) Bouton enrouleur automatique
- 16) Siège porte accessoires
- 17) Grille du filtre de sortie d'air
- 18) Système d'ouverture de la grille de sortie d'air
- 18a) Pattes de fixation de la grille de sortie d'air
- 18b) Ergots de blocage de la grille de sortie d'air
- 19) Filtre HEPA
- 19a) Filtre éponge postérieur
- 20) Groupe filtre à eau " EcoActive - Filter "
- 21) Capot de la cage filtre
- 22) Filtres éponge carrés
- 23) Filtre éponge profilé
- 24) Corps du filtre micro-perforé
- 25) Anneau de blocage du tube soudé
- 26) Tube soudé
- 27) Fiche du câble d'alimentation

**ACCESSOIRES**

- A) Tube télescopique
- A1) Bouton de réglage du tube télescopique
- B) Brosse universelle
- B1) Sélecteur de brosse
- C) Poignée du tube flexible
- D) Tube flexible
- E) Bouche d'aspiration
- F) Suceur multifonctions
- G) Suceur long nettoyage angles/plinthes
- H) Brosse à plumeau
- I) Porte accessoires
- J) Carafe de remplissage pour le réservoir
- L) Plumeau pour radiateurs
- M) Brosse Joker
- N) Accessoire parquet
- O) Turbo Brosse
- 5-A) Brosse pour nettoyer le réservoir d'eau

La Société POLTI se réserve le droit de procéder à toutes modifications techniques qui s'avèreraient nécessaires sans aucun préavis.

**AVERTISSEMENTS**

- Avant d'utiliser Lecologico, lisez attentivement les présentes instructions d'utilisation.
- Avant de brancher Lecologico, assurez-vous que la puissance électrique correspond à la valeur indiquée sur la plaque signalétique de l'appareil, et que la prise d'alimentation est munie d'une mise à la terre.
- Ne touchez jamais l'appareil si vous avez les mains ou les pieds mouillés et si la fiche est branchée.
- Ne plongez jamais l'appareil dans l'eau ou dans d'autres liquides.
- Ne laissez jamais l'appareil sans surveillance

lorsqu'il est branché au réseau d'alimentation électrique.

- Ne laissez jamais des enfants ou des personnes ne connaissant pas le fonctionnement de Lecologico utiliser cet appareil.
- Si vous ne devez pas utiliser Lecologico, nous vous conseillons de débrancher la fiche d'alimentation de la prise secteur.
- En cas de panne ou de mauvais fonctionnement, n'essayez jamais de démonter l'appareil. Adressez-vous au Centre d'Assistance Agréé le plus proche.
- L'installation électrique à laquelle l'appareil est branché doit être réalisée en conformité avec les lois en vigueur.
- Pour ne pas compromettre la sécurité de l'appareil, utilisez exclusivement des pièces détachées et des accessoires originaux, approuvés par le fabricant.
- N'utilisez pas l'appareil si le fil électrique ou des

pièces importantes de l'appareil sont endommagées.

- Ne pas aspirer de liquide
- N'aspirez pas d'acides ou de solvants qui pourraient endommager sérieusement l'appareil et surtout n'aspirez pas de poussières ou de liquides explosifs qui, au contact des parois internes de l'appareil, pourraient provoquer des explosions.
- Il est interdit d'utiliser l'appareil en cas de danger d'explosion.
- N'aspirez pas d'objets en flammes ou incandescents tels que tisons, cendres et autres matériaux en cours de combustion.
- Conserver l'appareil à l'abri des agents atmosphériques.
- Ne pas utiliser de rallonges électriques sans l'autorisation du fabricant car elles pourraient provoquer des dommages ou un incendie.
- En cas de chute accidentelle de l'appareil, il faut contrôler par un Service après-vente agréé car un mauvais fonctionnement interne pourrait en limiter la sécurité.

### UTILISATION CORRECTE DE L'APPAREIL

Cet appareil est destiné à l'utilisation comme aspirateur de solides, conformément aux descriptions et illustrations fournies dans le présent manuel. Veuillez lire attentivement ces instructions et les conserver : elles pourront vous être utiles par la suite.

### PREPARATION AVANT MISE EN ROUTE

- Appuyez sur la touche d'ouverture du capot supérieur (8) située sur le capot supérieur (7).
- Soulevez le capot supérieur en le tournant vers le haut (fig. 1)
- Remplissez le réservoir d'eau EcoActive Filter (5) en utilisant la carafe de remplissage (J) tout en respectant le niveau d'eau indiqué sur celle-ci (fig. 2) (400 ml). **Pour un fonctionnement correct, il est important que la quantité d'eau dans le réservoir filtre soit exactement la quantité d'eau contenue dans la carafe fournie avec l'appareil, ni plus ni moins.**
- Remettez le capot supérieur (7) à sa place en fixant les deux pattes (2) située sur le capot supérieur (7) avec les deux encoches (3), appuyez sur la touche d'ouverture (8).
- Insérez la bouche (E) dans le branchement (9) en le tournant dans le sens des aiguilles d'une montre jusqu'à blocage (fig. 3).

### BIOECOLOGICO

Pour une action assainissante pendant l'aspiration, nous conseillons l'utilisation de Bioecologico, un antibactérien avec des substances anti-allergéniques à base naturelle. Ajouté régulièrement à l'eau utilisée pour le remplissage du réservoir (5) de Lecologico Special Allergy, il empêche la prolifération de bactéries et microorganismes et bloque l'action des allergènes. Bioecologico assure une action assainissante, il élimine les odeurs dues à la présence de poussière dans l'eau.

**Utilisation:** ajoutez 5 ml à chaque remplissage du filtre à eau.

Bioecologico est en vente dans les magasins d'appareils électroménagers ou dans nos Centres d'Assistance Technique agréés.

Bioecologico est disponible pour la version "Neutral", inodore, fournie avec Lecologico Special Allergy, ou dans les versions parfumées au pin ou aux agrumes.

### FONCTIONNEMENT

- Déroulez complètement le câble d'alimentation en tirant la prise (27) vers vous (fig. 4).
- Branchez la sur une prise de courant adaptée.
- La position 1 des indicateurs lumineux sur le poignée s'allume (13). A ce moment, votre appareil est en fonction pause (fig. 5).
- En appuyant la touche ON/OFF (11) (fig. 6), votre LECOLOGICO SPECIAL ALLERGY commence à fonctionner en puissance minimale, le premier stade des indicateurs lumineux devient fixe. La touche ON/OFF (11) peut être enclenchée avec le pied pour ne pas avoir à se baisser.
- Lecologico possède quatre niveaux de puissance. Nous conseillons l'utilisation du niveau **minimum** pour les rideaux, du niveau **moyen-bas** pour canapés, fauteuils et coussins, du niveau **moyen-haut** pour les tapis et du niveau **haut** pour les sols et les surfaces dures (céramique, marbre etc.).
- Pour augmenter la vitesse, appuyez sur la touche + (12). Chaque pression exercée sur la touche (12) permettra d'augmenter d'un niveau la puissance du moteur.
- Cette augmentation est accompagnée de signaux lumineux croissants.
- En appuyant sur la touche - (14) l'appareil fait l'inverse. Chaque pression fait également diminuer d'un niveau la puissance du moteur ainsi que l'indication lumineuse.



- Pour remettre votre appareil en position de pause, appuyez la touche ON/OFF (11) le premier stade des indicateurs lumineux (13) est alors allumé.
- Pour reprendre l'aspiration, appuyez à nouveau la touche ON/OFF (11).
- Quand l'eau est particulièrement sale ou lorsque le détecteur d'humidité pour bloquer l'aspiration s'active, veiller à rétablir l'appareil comme décrit dans les paragraphes "Vidange et nettoyage du réservoir d'eau" et "Cycle de séchage".

### **VIDER ET NETTOYER LE RÉSERVOIR D'EAU**

- Eteignez l'appareil en appuyant sur la touche ON/OFF (11). Débranchez le câble d'alimentation de la prise électrique.
- Débrancher la goulotte de l'embrayage pivotant dans le sens contraire à celui indiqué dans le paragraphe "Mode d'emploi" (fig. 3)
- Appuyez sur la touche d'ouverture du capot supérieur (8) située sur le capot supérieur (7).
- Soulevez le capot (7) en le tournant vers le haut (fig. 1)
- Soulevez la poignée du réservoir (6) en la portant à hauteur de l'orifice de branchement (fig. 7).
- Dégagez le réservoir (5) en le tirant vers l'extérieur de l'appareil (fig. 8)
- Tirez vers le haut la cage filtre à eau (20) et ensuite tournez la vers l'extérieur (fig. 9)
- Videz le réservoir à eau (5) et séchez le bien.
- Dégagez l'anneau de blocage du tube coudé (25) en le tirant vers l'extérieur (fig.10)
- Tirez le tube (26) du corps du filtre micro-perforé (24) jusqu'à l'enlever (fig. 11)
- Décomposez tous les éléments (cf. légende) et nettoyez les successivement à l'eau courante. (Si les filtres éponges se détériorent procéder à leur substitution avec les recharges originales Polti).
- Pour faciliter les opérations de nettoyage du seau d'eau (5), une brosse de nettoyage a été ajoutée (5-A) pouvant être utilisée également pour nettoyer l'embrayage des tubes de l'appareil et la partie interne des accessoires.

**REMARQUE:** N'utilisez pas la brosse pour nettoyer l'extérieur de l'appareil.

- Avant de remettre les filtres éponge à leur place (22-23) essorez les bien avec un linge de façon à les sécher parfaitement.
- Remontez l'ensemble du filtre à eau (20) en répétant les opérations précédentes à l'inverse.

**NOTE:** Avant de remonter le filtre à eau, assurez vous que toutes les parties ont été parfaitement séchées.

- Remettez l'ensemble du filtre à eau à sa place (20) dans le réservoir (5) de façon à insérer le tube coudé (26) entre les deux saillies du réservoir (fig. 12).
- Accompagnez la poignée du réservoir (6) jusqu'à encastrer les deux logements présents sur la machine avec les deux pivots (4) sur l'appareil. (fig. 13)
- Avant de ranger l'appareil ou de le réutiliser, effectuez un cycle de séchage comme indiqué dans le paragraphe "CYCLE DE SECHAGE".
- Nous recommandons d'effectuer le nettoyage après chaque utilisation de Lecologico Special Allergy

### **CYCLE DE SECHAGE**

**Attention:** effectuer le cycle de séchage avec le réservoir vide.

Le cycle de séchage élimine les éventuelles particules d'eau présentes dans les filtres et dans les conduits d'aspiration du réservoir (5). Cette procédure sert à éviter d'éventuelles interventions du détecteur d'humidité qui pourraient interrompre le fonctionnement de votre appareil. Le détecteur d'humidité agit en protecteur du filtre HEPA en faisant de sorte à ce qu'aucune parcelle d'humidité ne subsiste et ne vienne perturber le fonctionnement de l'appareil.

- Pressez simultanément les deux ergots d'ouverture du filtre de sortie d'air (18) vers l'intérieur (fig. 14) de façon à ce que la grille du filtre de sortie d'air (17) se détache.
- Extrayez le filtre HEPA (19) comme expliqué dans le paragraphe intitulé REMPLACEMENT ET NETTOYAGE DU FILTRE HEPA.
- Extrayez le filtre éponge postérieur (19a).
- Branchez la fiche (27) à une prise de courant adaptée.
- Le premier stade des indicateurs lumineux (13) commence à clignoter.
- Pour pouvoir rétablir votre appareil, tenir la touche ON/OFF (11) enclenchée jusqu'à ce que votre appareil atteigne sa puissance maximum.
- Votre appareil continue à fonctionner jusqu'à ce que le détecteur d'humidité révèle la présence d'eau dans le circuit.
- Une fois que le détecteur ne révèle plus d'eau dans les circuits de votre appareil, ce dernier se met automatiquement en position de pause, position indiquée par le premier indicateur lumineux (13)
- Repositionnez le filtre HEPA (19) et la grille de sortie d'air (17) en effectuant les opérations décrites précédemment à l'inverse.

- Si vous souhaitez encore utiliser votre appareil, procédez au remplissage du réservoir (5) comme indiqué dans le paragraphe PREPARATION. Sinon, rangez votre appareil avec son réservoir d'eau (5) vide.

### **INTERVENTION DU DÉTECTEUR D'HUMIDITÉ**

- Si le détecteur révèle de l'humidité pendant le fonctionnement, la machine s'arrête et les 4 indicateurs lumineux (13) clignotent simultanément.
- Pour pouvoir rétablir votre appareil, tenir la touche ON/OFF (11) enclenchée jusqu'à ce que votre appareil atteigne sa puissance maximum.
- Votre appareil continue à fonctionner jusqu'à ce que le détecteur d'humidité révèle la présence d'eau dans le circuit.
- Une fois que le détecteur ne révèle plus d'eau dans les circuits de votre appareil, ce dernier se met automatiquement en position de pause, position indiquée par le premier indicateur lumineux (13)
- Remontez le filtre HEPA (19) et la grille filtre sortie d'air (17) en répétant les opérations à l'inverse des précédentes en insérant avant les deux pivots 18a dans les encoches correspondantes 18b (fig. 15).

**Attention:** effectuer le cycle de séchage avec le réservoir vide.

### **UTILISATION DES ACCESSOIRES**

Les accessoires peuvent être fixés directement au tube flexible (D), au tube télescopique (A).

#### **Utilisation du tube télescopique (A)**

Le tube a une longueur d'environ 60 cm replié, et d'environ 1 m en extension maximale. Pour augmenter ou diminuer sa longueur, appuyez sur le dispositif de blocage qui se trouve à l'endroit indiqué à la fig. 16 et étendez-le ou réduisez-le à votre gré.

#### **Utilisation de la brosse universelle (B)**

Fixez la brosse au tube télescopique. Pour changer de surface aspirante sans devoir vous baisser, déplacez le sélecteur qui se trouve sur la brosse (B1) en exerçant une pression avec un pied. La position "avec poils" est indiquée pour tous les sols. La position "sans poils" est indiquée pour tapis et moquettes.

#### **Suceur multifonctions (F)**

Le suceur multifonctions est indiqué pour le net-

toyage de surfaces textiles telles que les points de jonction de canapés, fauteuils, matelas, sièges auto etc.

#### **Suceur long nettoyage angles/plinthes (G) – plumeau pour radiateurs (L)**

Le suceur long (G) est indiqué pour aspirer à fond les endroits difficiles tels que plinthes, replis de canapés, fauteuils, meubles capitonnés, sièges auto. En appliquant le plumeau pour radiateurs (L) à l'extrémité du suceur long (G), vous pourrez accéder en toute facilité à l'intérieur des radiateurs et enlever la poussière qui s'y est déposée.

#### **Brosse à plumeau (H)**

Grâce à ses poils doux, la brosse à plumeau est indiquée pour dépoussiérer des surfaces délicates telles que cadres, livres etc.

#### **Utilisation du porte-accessoires (I) et du siège porte-accessoires (16)**

Le porte-accessoires permet de fixer les accessoires sur le corps de l'appareil ou sur la poignée.

**Installation sur la poignée :** Accrochez un des anneaux du porte-accessoires à la poignée. Fixez aux anneaux les accessoires que vous souhaitez avoir à portée de main (fig.17).

**Rangement sur le corps de l'appareil :** Faites coulisser la glissière du porte-accessoires dans la rainure qui se trouve sur l'arrière de l'appareil, comme illustré à la figure 18, et fixez les accessoires comme décrit ci-dessus. Il est également possible d'effectuer cette opération pour ranger la brosse universelle (B) fixée au tube télescopique (A).

#### **L'utilisation de la brosse joker (M) et de l'accessoire parquet (N)**

Avec la brosse Joker il est possible d'aspirer tout type de saleté solide, adaptée à tout type de surface. Positionner la brosse Joker (M) sur l'accessoire parquet (N) comme illustré en figure 19. Appliquer l'accessoire à la brosse suivant l'indication de la flèche de façon à les unir puis les fixer. Pour détacher l'accessoire parquet de la brosse Joker, tirer vers l'extérieur les deux manettes situées sur les côtés du châssis et soulever la brosse (fig. 19a).



**Turbo Brosse (0)**

La turbo brosse a été réalisée spécialement pour le nettoyage parfait de tapis et moquettes ayant des poils d'une longueur maximale de 15 mm. Sans effort, la brosse tournante ramasse fils, cheveux, poils d'animaux et autres particules généralement difficiles à aspirer. La turbo brosse peut aussi être utilisée avec succès sur des surfaces dures.

Il existe également sur le dos de cette brosse un sélecteur qui permet de l'adapter à tout type de tapis: pour tapis à poils ras ou sols durs mettre le curseur à gauche (**02**) (fig. 20a) et inversement pour tapis à poils longs le mettre à droite (fig. 20b). Diriger lentement la Turbobrosse d'avant en arrière sur tapis, franges ou dans la proximité des angles. La maintenir comme illustré en figure 20c (cf. flèche).

**Nettoyage**

Il peut arriver que durant l'utilisation de la Turbo brosse, la vitesse de rotation diminue. Ce phénomène peut être dû à un enroulement de cheveux ou de poils autour de la brosse rotative ou du bloc turbine donc il est nécessaire de procéder au nettoyage.

**Nettoyage du balai rotatif:** insérer la pointe des ciseaux dans les espaces entre les barbes dures du balai (fig. 20d), en la remuant pour accrocher les fils ou les poils; coupez-les et enlevez-les avec vos doigts ou en vous aidant d'une pincette.

**Nettoyage de la turbine:** dévisser les quatre vis (**03**) placées sur le fond (fig. 20e). Renverser la turbobrosse et enlever le couvercle (fig. 20f). Nettoyer la turbine et les autres parties (fig. 20g). Assembler de nouveau les composants en répétant les opérations au contraire. S'assurer que les deux parties joignent parfaitement.

**ENROULEUR DE CÂBLE  
AUTOMATIQUE**

Avant de ranger l'aspirateur, enroulez le câble d'alimentation en appuyant sur la touche (**2**), comme indiqué à la fig. 21, en veillant à l'accompagner pendant l'opération.

**ENTRETIEN GENERAL**

Avant d'effectuer quelque entretien que ce soit, assurez vous que le câble d'alimentation ne soit pas branché à la prise électrique.

**Remplacement et nettoyage du filtre HEPA**

- Pressez simultanément les deux ergots d'ouverture du filtre de sortie d'air (**18**) vers l'intérieur pour pouvoir ôter la grille de sortie d'air (**17**) (fig. 14)
- Extrayez le filtre HEPA (**19**) de son logement, tapez le et si nécessaire remplacez le par un filtre de rechange d'origine POLTI.
- Remontez le filtre HEPA (**19**) et la grille du filtre sortie d'air (**17**) en répétant les opérations à l'inverse des précédentes en insérant d'abord les deux pattes de fixation 18a dans les ergots de blocage correspondants **18b** (fig. 15)

**NOTE:** la durée d'utilisation du filtre est d'environ 100 heures (6 mois environ) pour une utilisation normale dans un environnement domestique. Dans le cas d'une sensible baisse de puissance d'aspiration, procédez au remplacement du filtre même si cela se produit avant la fin de la durée de vie théorique de celui-ci.

**ATTENTION**

- Cet appareil est construit selon les lois en vigueur en matière de recyclage.
- Nous vous invitons à ne pas jeter dans votre poubelle les emballages qui servent de protection pendant le transport; remettez-les aux différents centres de collecte.
- Les filtres sont en vente auprès des centres d'assistance technique agréés ainsi que dans les principaux magasins d'électroménagers.
- Utiliser exclusivement les pièces de rechange et les accessoires originaux POLTI.

**La Société POLTI et ses distributeurs déclinent toutes responsabilités pour tout accident dû à une utilisation de LECOLOGICO SPECIAL ALLERGY qui ne correspond pas aux conditions d'emploi ci-dessus.**

| PROBLÈME  | CAUSE  | REMÈDE  |
|---|--|---|
| L'aspiration s'interrompt et les quatre indicateurs lumineux simultanément                        | <p>Tube d'aspiration ou tube coudé obstrué</p> <p>La puissance d'aspiration est trop haute pour le type de surface aspiré</p>  | <p>Éliminez les obstacles des tubes</p> <p>Maintenez pressé l'interrupteur ON/OFF jusqu'à ce que le indicateur lumineux <b>(4)</b> clignotant devienne fixe ramenant la puissance d'aspiration à celle précédemment utilisée.</p> |
| L'aspiration s'arrête durant l'utilisation et les 4 indicateurs lumineux s'allument simultanément | <p>Intervention du détecteur d'humidité car les filtres et les conduits ne sont pas suffisamment secs</p> <p>Intervention du détecteur d'humidité car il y a trop d'eau dans le réservoir</p> <p>Intervention du détecteur d'humidité car il y a un mouvement anormal voire accidentel de l'appareil lors de l'utilisation</p> | <p>Faites comme décrit dans le paragraphe CYCLE DE SÉCHAGE</p> <p>Videz le réservoir et faites comme décrit dans le paragraphe CYCLE DE SÉCHAGE.</p> <p>Remplissez à nouveau le réservoir en utilisant la carafe fournie</p>      |
| Le cycle de séchage dure plus de 3 minutes  | Le détecteur d'humidité ne fonctionne pas correctement   | Rendez vous dans le Centre d'Assistance Technique Agréé POLTI le plus proche  |