

# Vaporetto<sup>®</sup> Lecoaspira

AS 725

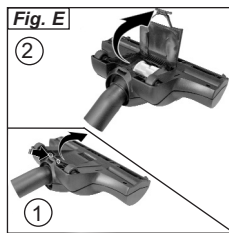

 **Polti**<sup>®</sup>  
INNOVATIVE BY NATURE.

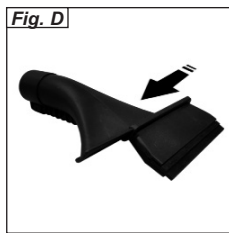
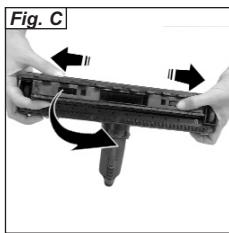
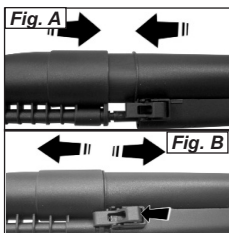
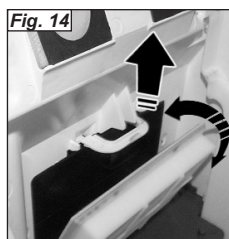
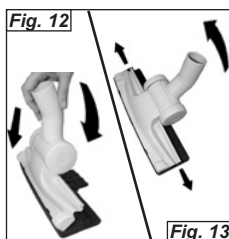
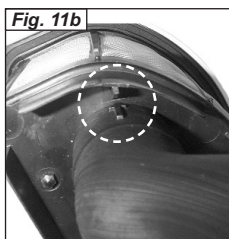
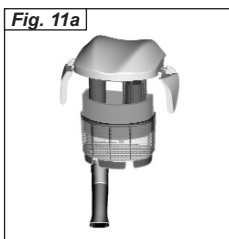
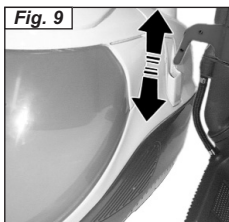
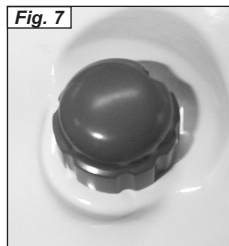
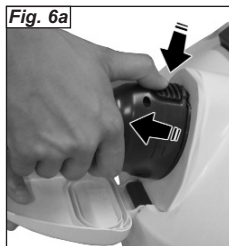
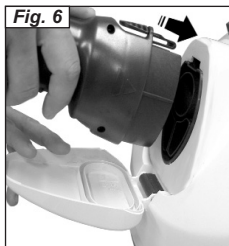
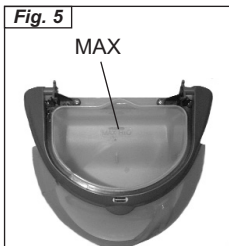
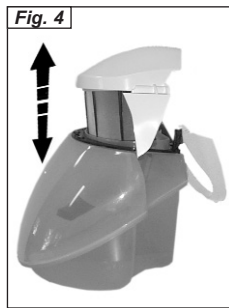
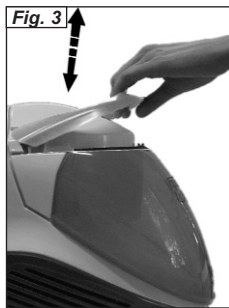
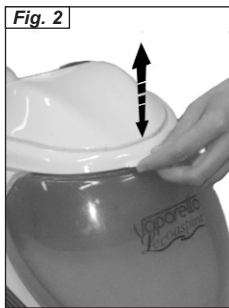

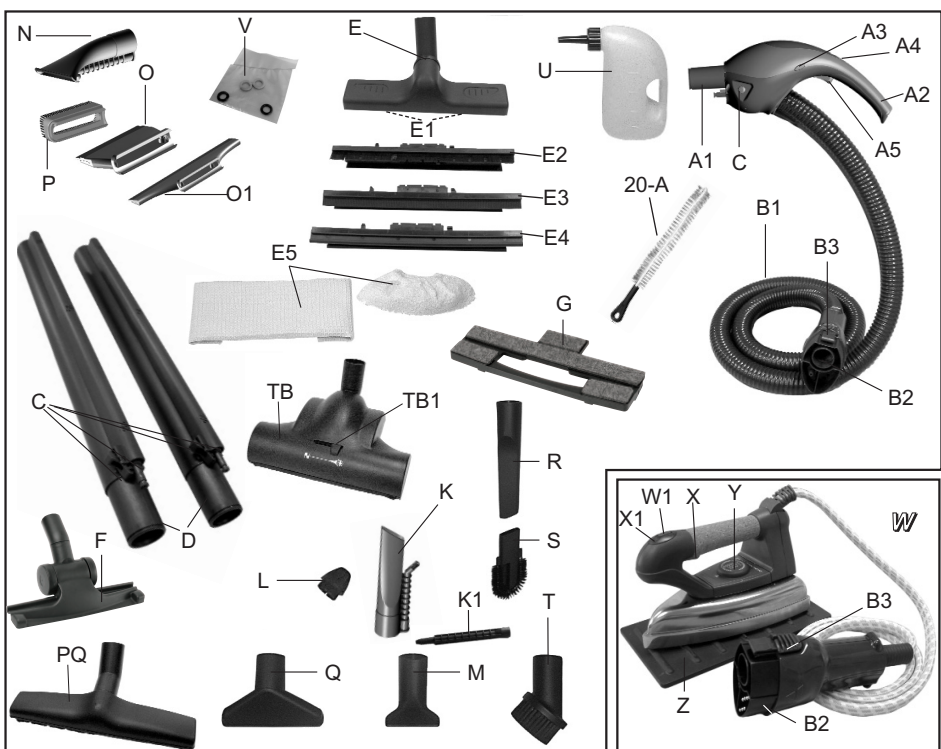
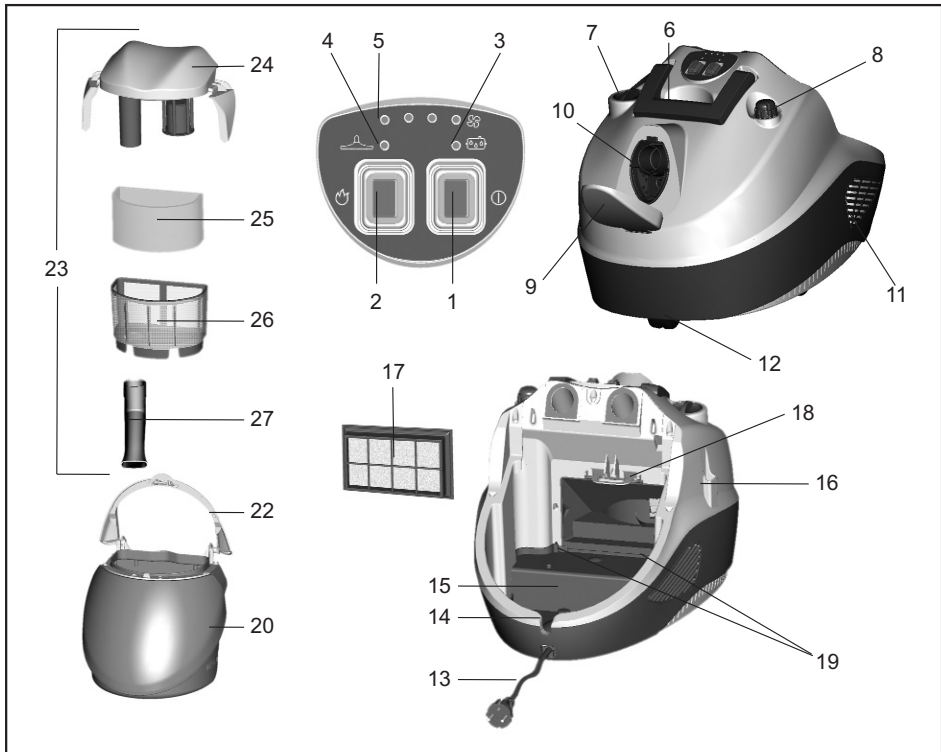

1-A



## LÉGENDE

- 1) Interrupteur général
- 2) Interrupteur chaudière
- 3) Voyant absence d'eau
- 4) Voyant pression
- 5) Indicateurs lumineux augmentation aspiration
- 6) Poignée transport
- 7) Bouchon du réservoir
- 8) Manette réglage vapeur
- 9) Volet prise monobloc
- 10) Prise monobloc
- 11) Grille sortie d'air
- 12) Roues pivotantes
- 13) Fil d'alimentation
- 14) Siège passage fil d'alimentation
- 15) Compartiment range-fil
- 16) Dispositif porte-accessoires
- 17) Filtre Hepa
- 18) Languette dégagement Filtre Hepa
- 19) Sièges logement Filtre Hepa
- 20) Récipient eau
- 21) Niveau MAX (fig. 5)
- 22) Poignée récipient eau
- 23) Groupe filtre à eau "EcoActive-Filter"
- 24) Couverture du groupe filtre à eau "EcoActive-Filter"
- 25) Filtre éponge
- 26) Corps filtre avec élément filtrant micro-percé
- 27) Tube coudé

## LÉGENDE ACCESSOIRES

- A1) Fixation accessoires
- A2) Poignée
- A3) Touche de sécurité
- A4) Bouton aspiration
- A5) Bouton vapeur
- B1) Gaine vapeur + aspiration
- B2) Fiche monobloc
- B3) Bouton blocage fiche monobloc
  - C) Touche blocage accessoires
  - D) Tubes rallonge vapeur + aspiration
  - E) Brosse multifonctions
- E1) Clips de blocage des éléments
- E2) Élément brosse
- E3) Élément aspiration liquides
- E4) Élément pour moquette
- E5) Chiffonnettes coton

- K) Buse haute pression 120° aspiration-vapeur
- K1) Lance vapeur
- L) Brosses colorées 120° aspiration-vapeur
- M) Petit embout
- N) Petit embout aspiration-vapeur
- O) Raclette lave-vitres 130 mm pour petit embout aspiration-vapeur
- O1) Raclette lave-vitres 200 mm pour petit embout aspiration-vapeur
- P) Raclette avec brosse pour petit embout aspiration-vapeur
- Q) Embout
- R) Lance
- S) Plumeau pour radiateurs
- T) Brosse pour aspiration
- TB) Turbobrosse
- TB1) Sélecteur type de surface
- U) Bouteille de remplissage
- V) Joints de rechange
- 1-A) Caddy
- 20-A) Brosse pour nettoyer le réservoir d'eau

## ACCESSOIRES EN OPTION

- F) Brosse Joker
- G) Accessoire parquet
- PQ) Brosse parquet
- W) Fer à repasser
- W1) Touche actionnement jet continu
- X) Bouton demande vapeur
- X1) Voyant chauffe du fer
- Y) Manette réglage température
- Z) Support pour fer



Lire attentivement le mode d'emploi suivant avant d'utiliser l'appareil.

*Cher client,*

*Nous vous remercions de la confiance que vous nous avez accordée en choisissant un appareil Polti.*

*Vaporetto Lecoaspira vous permettra d'améliorer l'hygiène de votre intérieur et la santé de votre famille. En effet, grâce à Vaporetto Lecoaspira, vous pourrez nettoyer les surfaces avec la force de la vapeur, faire fondre la saleté avant de l'aspirer, et emprisonner dans l'eau poussière, acariens et allergènes.*

*Grâce au filtre à eau exclusif EcoActive-Filter, une fois le nettoyage terminé, vous pourrez jeter l'eau sale sans répandre de la poussière partout.*

*Le système de filtrage de l'air est complété par un Filtre Hepa, chargé de retenir les particules fines, permettant ainsi d'obtenir à la sortie un air à haut niveau de propreté.*

*La panoplie complète d'accessoires vous permettra d'affronter tous les problèmes de nettoyage et de les résoudre sans fatigue ni pertes de temps.*

*Les commandes de l'appareil se trouvent également sur la poignée afin de permettre un contrôle immédiat, sans que vous ayez à vous baisser.*

*Avec Vaporetto Lecoaspira, vous pourrez décider d'utiliser simultanément la vapeur et l'aspiration pour des nettoyages complets, de n'utiliser que l'aspiration pour bien ramasser la poussière ou de n'utiliser que la vapeur pour des nettoyages spécifiques.*

*Avant d'utiliser Vaporetto Lecoaspira, nous vous recommandons de lire attentivement le présent livret d'instructions.*

## **Qu'est-ce que l'EcoActive-Filter?**

*EcoActive-Filter est le filtre à eau révolutionnaire breveté par Polti.*

*EcoActive-Filter utilise la force purificatrice naturelle de l'eau pour emprisonner la saleté, en empêchant le contact fastidieux avec la poussière et le phénomène nuisible des dispersions de poussière dans l'air ambiant. Le débit de l'eau contenue dans le filtre spécial et son gargouillement rendent les opérations de nettoyage avec Vaporetto Lecoaspira encore plus efficaces.*



CET APPAREIL EST CONFORME A LA DIRECTIVE CE 89/336 MODIFIEE 93/68 (CEM) ET A LA DIRECTIVE 73/23 MODIFIEE 93/68 (BASSE TENSION)

La Société POLTI se réserve le droit de procéder à toutes modifications techniques qui s'avèreraient nécessaires sans aucun préavis.

## AVERTISSEMENTS

## CONSERVER CES INSTRUCTIONS

- Avant d'utiliser l'appareil, lisez attentivement les présentes instructions d'utilisation.
- Toute utilisation non conforme aux présentes recommandations annulera la garantie.
- L'installation électrique à laquelle l'appareil est branché doit être réalisée en conformité avec les lois en vigueur.
- Avant de brancher l'appareil, assurez-vous que la tension du réseau correspond à la valeur indiquée sur la plaque signalétique de l'appareil, et que la prise d'alimentation est munie d'une mise à la terre
- Éteignez toujours l'appareil en appuyant sur l'interrupteur prévu à cet effet avant de le débrancher du réseau électrique.
- Si vous ne devez pas utiliser l'appareil, nous conseillons de débrancher la fiche électrique. Ne laissez jamais l'appareil sans surveillance lorsqu'il est branché au réseau électrique
- Avant tout genre d'entretien, assurez-vous que le câble d'alimentation est bien débranché du réseau électrique
- Ne débranchez pas l'appareil en tirant le câble d'alimentation mais extraire la fiche de la prise pour éviter de l'endommager.
- Veillez à ce que le câble d'alimentation ne subisse pas de torsions, d'écrasements ou d'étirements, et qu'il n'entre pas en contact avec des surfaces coupantes ou chaudes.
- N'utilisez pas l'appareil si le fil d'alimentation ou des parties importantes de l'appareil sont endommagées
- N'utilisez pas de rallonges électriques sans l'autorisation du fabricant car elles pourraient provoquer des dommages ou incendie
- Le câble d'alimentation de l'appareil ne doit être changé que par des personnes qualifiées chez un SAV autorisé.
- Ne touchez jamais l'appareil si vous avez les mains ou les pieds mouillés et si la fiche est branchée.
- N'utilisez pas l'appareil pieds nus.
- N'utilisez pas l'appareil à côté d'une baignoire, d'une douche ou d'un récipient plein d'eau.
- N'immergez jamais l'appareil, le câble ou les fiches dans l'eau ou dans d'autres liquides.
- Il est interdit d'utiliser l'appareil en cas de

danger d'explosion.

- N'utilisez pas le produit en présence de substances toxiques.
- Ne pas poser l'appareil chaud sur une surface sensible à la chaleur.
- Conservez l'appareil à l'abri des agents atmosphériques.
- Ne placez pas l'appareil à proximité de fourneaux allumés, radiateurs électriques ou toute autre source de chaleur.
- N'exposez pas l'appareil à des températures extrêmes
- Ne laissez jamais des enfants ou des personnes ne connaissant pas le fonctionnement de l'appareil utiliser cet appareil.
- N'appuyez pas trop fort sur les touches et évitez d'utiliser des objets pointus tels que stylos, etc.
- Posez toujours l'appareil sur des surfaces stables et planes.
- En cas de chute accidentelle de l'appareil, faites-le vérifier par un Service Après-vente autorisé car un mauvais fonctionnement interne pourrait en limiter la sécurité.
- En cas de panne ou de mauvais fonctionnement, éteignez l'appareil et n'essayez jamais de le démonter mais adressez-vous à un Service Après-vente autorisé.
- Pour ne pas compromettre la sécurité de l'appareil, utilisez exclusivement des pièces détachées et des accessoires originaux (approuvés par le fabricant).
- N'enroulez pas le câble d'alimentation autour de l'appareil et surtout jamais si l'appareil est chaud.
- N'aspirez pas d'acides ou de solvants qui pourraient endommager sérieusement l'appareil et surtout n'aspirez pas de poussières ou de liquides explosifs qui, au contact des parois internes de l'appareil, pourraient provoquer des explosions.
- N'aspirez pas de substances toxiques.
- N'aspirez pas d'objets en flammes ou incandescents tels que tisons, cendres et autres matériaux en cours de combustion.
- Il est possible d'utiliser l'eau du robinet pour le remplissage du récipient d'eau.
- N'aspirez pas de matériaux tel que plâtre, ciment, etc., qui au contact de l'eau se solidifient et peuvent compromettre le fonctionnement de l'appareil.

- Durant le remplissage d'eau, il est conseillé d'éteindre la machine et de débrancher la prise d'alimentation.
- Il est nécessaire de maintenir l'appareil en position horizontale pendant le fonctionnement.
- Ne dirigez jamais le jet de vapeur sur des appareils électriques (fours, réfrigérateurs, etc.).
- Laissez refroidir l'appareil avant de procéder à son nettoyage.
- Avant de ranger l'appareil, assurez-vous qu'il soit complètement froid.
- Cet appareil est doté d'un système de sécurité dont le remplacement nécessite l'intervention d'un technicien autorisé.
- Ne pas diriger le jet de vapeur vers déchets, personnes ou animaux.
- Ne pas toucher avec la main la sortie vapeur.



**ATTENTION:**  
**Risque de brûlures**

- N'ajoutez aucun détergent ou substance chimique dans la chaudière. L'eau contient du magnésium, des sels minéraux et d'autres dépôts qui favorisent la formation du calcaire. Pour éviter que ces résidus n'abîment l'appareil, il suffit d'utiliser régulièrement KALSTOP FP 2003. Ce détartrant spécial à base naturelle pulvérise le calcaire, ce qui évite les incrustations et protège les parois en métal de la chaudière. KALSTOP FP 2003 est en vente dans tous les magasins de petits électroménagers ou auprès des Services après-vente Polti. Il peut également nous être commandé directement en appelant notre AUDIOTEL. A défaut de KALSTOP, il est conseillé d'utiliser un mélange contenant 50% d'eau du robinet et 50% d'eau déminéralisée.
- Ne pas utiliser seulement de l'eau déminéralisée mais la mélanger comme indiqué plus haut à l'eau du robinet.
- **Ne jamais utiliser d'eau distillée ou parfumée.**
- ATTENTION ne mettez jamais les jambes en dessous de la table à repasser pour travailler assis, afin d'éviter tout risque de brûlures.
- Repassez uniquement sur des supports ré-

- sistant à la chaleur et qui laissent passer la vapeur.
- En cas de remplacement du tapis repose fer, utilisez uniquement des pièces de rechanges originales.
- Avant de brancher l'appareil, assurez-vous que le bouton d'émission continue de vapeur ne soit pas activé.
- Utiliser et reposer le fer sur une surface stable.
- Au moment de remettre le fer sur son support, veiller à ce que la surface sur laquelle se trouve ce dernier soit stable.
- Cet appareil ne doit pas être utilisé par les personnes (y compris les enfants) dont les capacités physiques, sensorielles ou mentales sont réduites ni par celles n'ayant pas l'expérience et les connaissances voulues ou qui n'ont pas reçu les instructions nécessaires sur son emploi correct, à moins d'être surveillées par une personne responsable de leur sécurité.
- Veiller à ce que les enfants ne jouent pas avec l'appareil.

### UTILISATION CORRECTE DE L'APPAREIL

Cet appareil est conçu pour un usage domestique comme générateur de vapeur et aspirateur de liquides et de solides, conformément aux descriptions et instructions fournies dans le présent manuel. Nous vous prions de lire attentivement ces instructions et de les conserver, car elles pourraient vous être utiles par la suite.

**POLTI S.p.A. et ses distributeurs déclinent toute responsabilité pour tout accident dû à une utilisation de cet appareil qui ne correspond pas aux conditions d'emploi ci-dessus.**

### ATTENTION

Directive 2002/96/CE (Déchets d'équipements électriques et électroniques - DEEE): informations aux utilisateurs

Ce produit est conforme à la Directive EU 2002/96/CE.





Le symbole de la corbeille barrée reporté sur l'appareil indique que ce dernier doit être éliminé à part lorsqu'il n'est plus utilisable et non pas avec les ordures ménagères.

L'utilisateur a la responsabilité de porter l'appareil hors d'usage à un centre de ramassage spécialisé.

Le tri approprié des déchets permet d'acheminer l'appareil vers le recyclage, le traitement et l'élimination de façon écologiquement compatible. Il contribue à éviter les effets négatifs possibles sur l'environnement et sur la santé, tout en favorisant le recyclage des matériaux dont est constitué le produit. Pour avoir des informations plus détaillées sur les systèmes de ramassage disponibles, s'adresser au service local d'élimination des déchets ou au revendeur.

### PRÉPARATION À L'UTILISATION

- Dévissez le bouchon du réservoir à eau (7) (Fig. 1), et versez environ 560 cc d'eau en utilisant la bouteille prévue à cet effet (U).

L'appareil peut également fonctionner avec l'eau du robinet. Celle-ci contient toutefois du calcaire qui peut former des incrustations avec le temps, il est donc conseillé d'utiliser un mélange avec 50% d'eau du robinet et 50% d'eau déminéralisée. Il est recommandé d'ajouter le détartrant spécial KALSTOP FP 2003 à base naturelle pour éviter la formation de calcaire en n'utilisant que de l'eau du robinet.

Ne pas utiliser seulement de l'eau déminéralisée mais la mélanger comme indiqué plus haut à l'eau du robinet.

**Ne jamais utiliser d'eau distillée ou parfumée.**

- Revissez bien à fond le bouchon (7).
- Soulevez la poignée du récipient eau (22) en la dégageant de son siège (Fig. 2) et extrayez le récipient (20) (Fig. 3).
- Tournez la poignée du récipient eau (22) en extrayez et le groupe filtre à eau "EcoActive-Filter" (23) (fig.4).
- Versez dans le récipient eau (20) environ 1,2 l d'eau du robinet, jusqu'à couvrir l'indicateur MAX (21), comme illustré à la figure 5.
- Remettez le groupe filtre (23) dans le récipient (20) et remettez-le dans sa position ini-

tiale.

- Remettez en place le récipient eau en effectuant dans l'ordre inverse les opérations décrites ci-dessus.
- Raccrochez doucement la poignée (22) au récipient eau (20).

### FONCTIONNEMENT

- Ouvrez le volet de la prise monobloc (9); branchez la fiche monobloc (B2) en l'appuyant, mais sans appuyer sur le bouton, jusqu'à percevoir le déclenchement du mécanisme d'attelage. Assurez-vous que la fiche soit solide (fig.6).
- Pour déconnecter la fiche monobloc (B2) de l'appareil, appuyez sur le bouton (B3) et tirez le monobloc de sorte qu'il soit séparé de l'appareil (fig.6a).
- Branchez la fiche à une prise de courant adaptée.

### Fonctionnement vapeur + aspiration

- Appuyez sur l'interrupteur général (1), le premier niveau des indicateurs d'aspiration (5) commence à clignoter.
- Appuyez sur l'interrupteur chaudière (2) qui s'allume.
- Attendez que le voyant pression (4) s'allume. Vaporetto Lecoaspira est maintenant prêt à produire de la vapeur.
- Appuyez sur le bouton (A4) présent sur la poignée (A2); l'aspiration se met en marche à la vitesse minimale et le premier niveau de l'indicateur lumineux (5) passe de clignotant à fixe. Pour une utilisation correcte de l'aspiration, lisez le chapitre "Réglage aspiration/arrêt".

**NOTE:** la poignée (A2) est munie d'une touche de sécurité (A3) qui empêche à des enfants ou des personnes ne connaissant pas le fonctionnement de l'appareil, de provoquer la sortie accidentelle de la vapeur.

En cas de nécessité de laisser momentanément sans surveillance la gaine et l'appareil est en fonction, nous recommandons de mettre la touche de sécurité (A3) en position d'arrêt. Pour recommencer à débiter de la vapeur, remettez la touche sur la position initiale.

- Appuyez sur le bouton vapeur (A5) présent sur la poignée pour débiter de la vapeur; ap-

puyez en même temps sur le bouton aspiration (A4) pour commander l'aspiration.

### Fonctionnement aspiration seulement

- Appuyez sur l'interrupteur général (1), le premier niveau des indicateurs d'aspiration (5) commence à clignoter.
- Appuyez sur le bouton (A4) présent sur la poignée (A2), l'aspiration commence à la vitesse minimale et le premier niveau de l'indicateur lumineux (5) passe de clignotant à fixe. Pour une utilisation correcte de l'aspiration, lisez le chapitre "Réglage aspiration/arrêt".

### Fonctionnement vapeur seulement

- Appuyez sur l'interrupteur général (1), le premier niveau des indicateurs d'aspiration (5) commence à clignoter.
- Appuyez sur l'interrupteur chaudière (2) qui s'allume.
- Attendez que le voyant pression (4) s'allume. Vaporetto Lecoaspira est maintenant prêt à produire de la vapeur.
- En appuyant sur le bouton vapeur (A5) présent sur la poignée, vous pourrez débiter de la vapeur.
- Appuyez sur l'interrupteur chaudière (2) pour arrêter la fonction vapeur et éteindre la chaudière.

### REPLISSAGE DE LA CHAUDIERE

Grâce au système d'auto-remplissage, il n'est plus nécessaire de s'arrêter et d'attendre pour remplir à nouveau la chaudière.

Quand l'eau à l'intérieur de la chaudière est à son niveau minimum- la chaudière se remplit de manière automatique grâce à une pompe reliée au réservoir et actionnée par la sonde de niveau de la chaudière.

Le manque d'eau dans le réservoir, est signalé par le voyant (3) ainsi que par un indicateur sonore.

Pour continuer à travailler, il vous suffit de procéder comme décrit dans le paragraphe "PRÉPARATION A L'UTILISATION".

### RÉGLAGE DU DÉBIT DE LA VAPEUR

Vaporetto Lecoaspira vous permet d'optimiser le débit de vapeur en agissant sur la manette

de réglage (8) (Fig. 7).

Pour obtenir un débit plus important, tournez la manette dans le sens horaire. Dans le sens contraire, le débit diminue.

*Vapeur forte:*

élimination incrustations, taches, graisse et pour assainissement;

*Vapeur normale:*

pour moquette, tapis, vitres, sols;

*Vapeur délicate:*

pour vaporiser les plantes, nettoyer les tissus délicats, tapisseries, divans, etc.

### RÉGLAGE ASPIRATION/ARRÊT

Vous pouvez régler la puissance d'aspiration selon le type de surface à traiter: les chiffres se réfèrent aux indications présentes sur le panneau de commande.

1 pour rideaux

2 pour divans et coussins

3 pour tapis

4 pour sols durs et aspiration de liquides

### Utilisation des commandes aspiration

Il vous suffit d'appuyer sur le bouton aspiration (A4) pour commencer à aspirer.

Appuyez sans relâcher sur le bouton aspiration (A4) pour sélectionner la vitesse selon le type de surface à traiter. Quand la puissance d'aspiration augmente, un indicateur lumineux (5) sur le panneau de commande s'allume, lorsque la puissance d'aspiration diminue l'indicateur lumineux (5) s'éteint.

Lorsque l'appareil est en marche, pour pouvoir l'éteindre, il suffit d'appuyer sur le bouton aspiration (A4).

**NOTE:** la vitesse est la même d'avant l'arrêt.

### COMPARTIMENT RANGE-FIL

Avant de ranger Vaporetto Lecoaspira, rentrez le fil électrique (13) dans le compartiment prévu à cet effet (15) en procédant de la façon suivante:

- Extrayez le récipient eau (20) de la façon indiquée au chapitre "préparation à l'utilisation".

- Enroulez le câble manuellement de façon uniforme, et introduisez-le dans son compartiment (15) en le faisant passer par le siège du fil d'alimentation (14) (Fig. 8).

- Remettez le récipient eau (20) dans son logement, en veillant à le remettre en position correcte.

### UTILISATION DU PORTE-ACCESSOIRES

Le dispositif de fixation des accessoires (16) permet de fixer le tube équipé de la brosse au corps de l'appareil.

Pour accrocher le tube à l'appareil, faites glisser le crochet présent sur le tube dans le logement porte-accessoires de l'appareil (Fig. 9).

### ASSEMBLAGE DES ACCESSOIRES

Tous les accessoires de Vaporetto Lecoaspira peuvent être assemblés directement à la poignée (A2) ou aux tubes rallonge (D).

Pour assembler les accessoires aspiration et émission de vapeur (D-E-K-N) procédez de la manière suivante:

- enclenchez la poignée ou le tube rallonge de l'accessoire choisi jusqu'à ce que le bouton de blocage (C) ne soit accroché (fig. A).
- pour désassembler l'accessoire appuyez sur le bouton (C) pendant que vous séparez les composants (fig. B).
- Avant d'utiliser les accessoires, assurez-vous de leur solidité.

Pour assembler les accessoires pour la seule aspiration (F-M-Q-R-T) enclenchez-les sans accrocher le bouton (C).

**ATTENTION:** dans ce dernier cas, désactivez la fonction vapeur en actionnant la touche de sécurité (A3) afin d'éviter toute fuite accidentelle de vapeur.

### ASPIRATIONS DE SOLIDES ET DE LIQUIDES

Cet appareil vous permet d'aspirer poussières et liquides. En tout cas, si l'eau dans le récipient est très sale, changez-la en suivant les indications fournies au chapitre "Vidange et nettoyage du récipient eau".

**ATTENTION:** Quand le niveau de saleté aspirée atteint le niveau maximum, dans le réservoir l'aspiration se coupe automatiquement grâce au flotteur de sécurité (une augmentation du bruit moteur averti également de l'atteinte du niveau max.).

Après 10 secondes l'appareil se met en position pause et le quatre indicateurs lumineux clignotent.

Eteignez l'appareil et ne le remettez en marche qu'après avoir rétabli le niveau d'eau dans le récipient en suivant les indications fournies au chapitre "Vidange et nettoyage du récipient eau". Une éventuelle remise en marche immédiate peut endommager le filtre sortie air.

Pour reprendre les opérations de nettoyage, effectuez les opérations décrites au chapitre "Vidange et nettoyage du récipient eau", et rétablissez le niveau d'eau dans le récipient.

### BIOECOLOGICO

**NB : N'UTILISEZ PAS DE BIOECOLOGICO OU TOUT AUTRE PRODUIT DANS LA CHAUDIÈRE. UTILISEZ-LA DANS LE RÉCIPIENT À EAU (20) SEULEMENT.**

Bioecologico, un agent antibactérien parfumé, contenant des substances anti-allergéniques à base naturelle, vous permet de réaliser une action hygiénisante pendant l'aspiration. Ajouté régulièrement à l'eau de remplissage du récipient (20) de Vaporetto Lecoaspira, Bioecologico empêche la prolifération des bactéries et des micro-organismes, et bloque l'action des allergènes. En plus de son action hygiénisante, Bioecologico élimine les odeurs dues à la présence de poussière dans l'eau, et laisse dans la pièce un agréable parfum de propre.

**Utilisation:** dans des conditions normales, ajoutez 8 ml à chaque remplissage du filtre à eau. Bioecologico est en vente dans les magasins d'appareils électroménagers et dans nos centres d'Assistance Technique autorisés.

Bioecologico est disponible en version "Neutrale", inodore ou en version parfumée pin ou agrumes.

### VIDANGE ET NETTOYAGE DU RÉCIPIENT À EAU

Eteignez l'appareil en appuyant sur l'interrupteur général (1) et débranchez le fil électrique du secteur.

Soulevez le récipient eau (20) et sortez-le de son siège en l'empoignant par sa poignée (22) (Fig. 3).

Tournez la poignée et extrayez le groupe filtre