

Vaporella®
FOREVER INTELLIGENT



Vaporella®
FOREVER INTELLIGENT
INOX



 **Polti**®
INNOVATIVE BY NATURE.

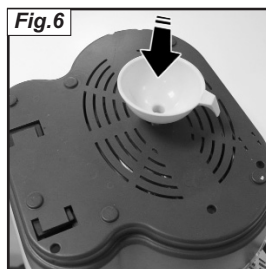
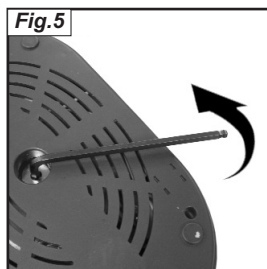
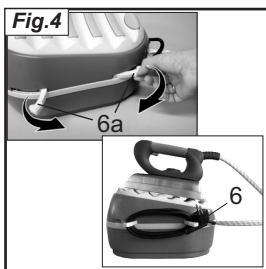
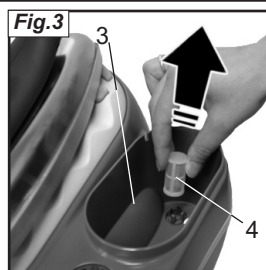
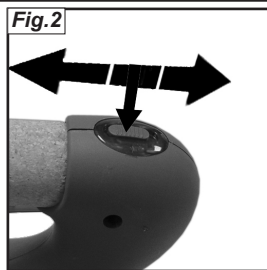
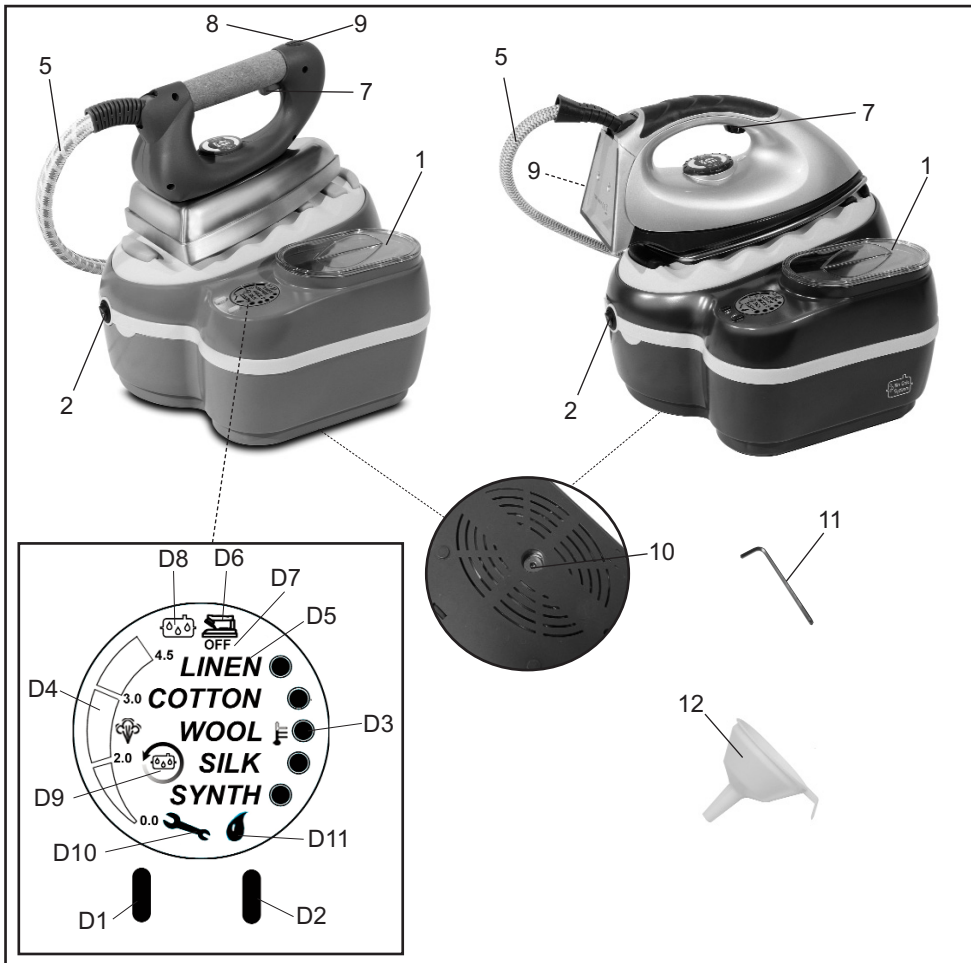



Lire attentivement le mode d'emploi suivant avant d'utiliser l'appareil.

Cher Client,

Nous désirons vous remercier pour la confiance que vous nous avez accordée en choisissant un appareil Polti.

Votre Vaporella vous permettra de bien repasser en moins de temps.

Vaporella a été conçue pour offrir un confort de repassage optimal ; la qualité des matériaux de cet appareil en font un compagnon de travail fiable.

Le puissant jet de vapeur de Vaporella agit directement sur les tissus en éliminant les plis.

Vous n'avez pas besoin d'appuyer ou de passer plusieurs fois car il suffit de faire glisser le fer de Vaporella sur le tissu à repasser pour avoir un résultat impeccable, sans vous fatiguer et en gagnant du temps.

L'afficheur numérique permet de contrôler toutes les fonctions de façon simple et rapide.

La gestion électronique garantit la juste température du fer et la pression de la vapeur la plus appropriée à chaque tissu, sans gaspillage inutile d'eau et d'électricité.

Avec Vaporella, vous pouvez repasser verticalement pour raviver les tissus et éliminer les mauvaises odeurs des vestes, des vêtements et des manteaux.

Grâce au système d'auto-remplissage, Vaporella est par ailleurs vite prête et vous ne devrez plus vous arrêter pour remplir la chaudière.

Avant d'utiliser Vaporella, nous vous conseillons de lire attentivement cette notice.

LEGENDA

- 1) Couvercle du réservoir
- 2) Interrupteur ON/OFF
- 3) Réservoir (fig.3)
- 4) Filtre à eau (fig.3)
- 5) Gaine vapeur et fil électrique
- 6) Câble d'alimentation (fig.4)
- 6a) Leviers pour enrayer le cordon (fig. 4)
- 7) Bouton débit vapeur
- 8) Bouton jet de vapeur continu (*) (fig.2)
- 9) Voyant chauffe du fer
- 10) Bouchon de la chaudière
- 11) Clé à six pans
- 12) Entonnoir

AFFICHEUR

- D1) Sélecteur type de tissu (température plus élevée)
- D2) Sélecteur type de tissu (température plus basse)
- D3) Température du fer
- D4) Pression de la vapeur
- D5) Nom du tissu sélectionné
- D6) Voyant fer
- D7) Voyant fer éteint (OFF)
- D8) Voyant chaudière
- D9) Cycle de détartrage de la chaudière
- D10) Voyant entretien
- D11) Voyant manque d'eau

(*) Uniquement VL Forever Intelligent



CET APPAREIL EST CONFORME A LA DIRECTIVE CE 89/336 MODIFIEE 93/68 (CEM) ET A LA DIRECTIVE 73/23 MODIFIEE 93/68 (BASSE TENSION)

La Société POLTI se réserve le droit d'introduire toutes modifications techniques qui s'avèreraient nécessaires sans aucun préavis.

AVERTISSEMENTS

CONSERVER CES INSTRUCTIONS

- Avant d'utiliser l'appareil, lisez attentivement les présentes instructions d'utilisation.
- Toute utilisation non conforme aux présentes recommandations annulera la garantie.
- L'installation électrique à laquelle l'appareil est branché doit être réalisée en conformité avec les lois en vigueur.
- Avant de brancher l'appareil, assurez-vous que la tension du réseau correspond à la valeur indiquée sur la plaque signalétique de l'appareil, et que la prise d'alimentation est munie d'une mise à la terre
- Éteignez toujours l'appareil en appuyant sur l'interrupteur prévu à cet effet avant de le débrancher du réseau électrique.
- Si vous ne devez pas utiliser l'appareil, nous conseillons de débrancher la fiche électrique. Ne laissez jamais l'appareil sans surveillance lorsqu'il est branché au réseau électrique
- Avant tout genre d'entretien, assurez-vous que le câble d'alimentation est bien débranché du réseau électrique
- Ne débranchez pas l'appareil en tirant le câble d'alimentation mais extraire la fiche de la prise pour éviter de l'endommager.
- Veillez à ce que le câble d'alimentation ne subisse pas de torsions, d'écrasements ou d'étirements, et qu'il n'entre pas en contact avec des surfaces coupantes ou chaudes.
- N'utilisez pas l'appareil si le fil d'alimentation ou des parties importantes de l'appareil sont endommagés
- N'utilisez pas de rallonges électriques sans l'autorisation du fabricant car elles pourraient provoquer des dommages ou incendies.
- Le câble d'alimentation de l'appareil ne doit être changé que par des personnes qualifiées chez un SAV autorisé.
- Ne touchez jamais l'appareil si vous avez les mains ou les pieds mouillés et si la fiche est branchée.
- N'utilisez pas l'appareil pieds nus.
- N'utilisez pas l'appareil à côté d'une baignoire, d'une douche ou d'un récipient pleins d'eau.
- N'immergez jamais l'appareil, le câble ou les fiches dans l'eau ou dans d'autres liquides.
- Il est interdit d'utiliser l'appareil en cas de danger d'explosion.
- N'utilisez pas le produit en présence de substances toxiques.
- Ne pas poser l'appareil chaud sur une surface sensible à la chaleur.
- Conservez l'appareil à l'abri des agents atmosphériques.
- Ne placez pas l'appareil à proximité de fourneaux allumés, radiateurs électriques ou toute autre source de chaleur.
- N'exposez pas l'appareil à des températures extrêmes
- Ne laissez jamais des enfants ou des personnes ne connaissant pas le fonctionnement de l'appareil utiliser cet appareil.
- N'appuyez pas trop fort sur les touches et évitez d'utiliser des objets pointus tels que stylos, etc.
- Posez toujours l'appareil sur des surfaces stables et planes.
- En cas de chute accidentelle de l'appareil, faites-le vérifier par un Service Après-vente autorisé car un mauvais fonctionnement interne pourrait en limiter la sécurité.
- En cas de panne ou de mauvais fonctionnement, éteignez l'appareil et n'essayez jamais de le démonter mais adressez-vous à un Service Après-vente autorisé.
- Pour ne pas compromettre la sécurité de l'appareil, utilisez exclusivement des pièces détachées et des accessoires originaux (approuvés par le fabricant).
- N'enroulez pas le câble d'alimentation autour de l'appareil et surtout jamais si l'appareil est chaud.
- Durant le remplissage d'eau, il est conseillé d'éteindre la machine et de débrancher la prise d'alimentation.
- Il est nécessaire de maintenir l'appareil en position horizontale pendant le fonctionnement.
- Ne dirigez jamais le jet de vapeur sur des appareils électriques et/ou électroniques.
- Laissez refroidir l'appareil avant de procéder à son nettoyage.

- Avant de ranger l'appareil, assurez-vous qu'il soit complètement froid.
- Cet appareil est doté d'un système de sécurité dont le remplacement nécessite l'intervention d'un technicien autorisé.

- Ne pas diriger le jet de vapeur vers déchets, personnes ou animaux.

Risque de brûlures.

- Ne pas toucher avec la main la sortie vapeur.

Risque de brûlures.

- N'ajouter aucun détergent ou substance chimique dans la chaudière. L'eau contient du magnésium, des sels minéraux et d'autres dépôts qui favorisent la formation du calcaire. Pour éviter que ces résidus n'abîment l'appareil, il suffit d'utiliser régulièrement KALSTOP FP 2003. Ce détartrant spécial à base naturelle pulvérise le calcaire, ce qui évite les incrustations et protège les parois en métal de la chaudière. KALSTOP FP 2003 est en vente dans tous les magasins de petits électroménagers ou auprès des Services après-vente Polti. Il peut également nous être commandé directement en appelant notre AUDIOTEL.A défaut de KALSTOP, il est conseillé d'utiliser un mélange de 50% d'eau du robinet et 50% d'eau déminéralisée.

- ATTENTION ne jamais mettre les jambes en dessous de la table à repasser pour travailler assis, afin d'éviter le risque de brûlures.

- Repasser uniquement sur des supports résistants à la chaleur et qui laissent passer la vapeur.

- En cas de remplacement du tapis repose fer, utiliser uniquement des rechanges originaux.

- Utiliser et reposer le fer sur une surface stable.

- Au moment de remettre le fer sur son support, veiller à ce que la surface sur laquelle se trouve ce dernier soit stable.

- Avant de brancher l'appareil, s'assurer que le bouton d'émission continue de vapeur ne soit pas enclenché.

- Cet appareil ne doit pas être utilisé par les personnes (y compris les enfants) dont les

capacités physiques, sensorielles ou mentales sont réduites ni par celles n'ayant pas l'expérience et les connaissances voulues ou qui n'ont pas reçu les instructions nécessaires sur son emploi correct, à moins d'être surveillées par une personne responsable de leur sécurité.

- Veiller à ce que les enfants ne jouent pas avec l'appareil.

UTILISATION CORRECTE DE L'APPAREIL

Cet appareil est conçu pour un usage domestique comme générateur de vapeur, conformément aux descriptions et instructions fournies dans le présent manuel. Nous vous prions de lire attentivement ces instructions et de les conserver, car elles pourraient vous être utiles par la suite.

La Société POLTI et ses distributeurs déclinent toute responsabilité pour tout accident dû à une utilisation de VAPORELLA qui ne correspond pas aux conditions d'emploi ci-dessus.

ATTENTION

Directive 2002/96/CE (Déchets d'équipements électriques et électroniques - DEEE): informations aux utilisateurs

Ce produit est conforme à la Directive EU 2002/96/CE.



Le symbole de la corbeille barrée reporté sur l'appareil indique que ce dernier doit être éliminé à part lorsqu'il n'est plus utilisable et non pas avec les ordures ménagères.

L'utilisateur a la responsabilité de porter l'appareil hors d'usage à un centre de ramassage spécialisé.

Le tri approprié des déchets permet d'acheminer l'appareil vers le recyclage, le traitement et l'élimination de façon écologiquement compatible. Il contribue à éviter les effets négatifs possibles sur l'environnement et sur la santé, tout en favorisant le recyclage des matériaux dont est constitué le produit. Pour

VL FOREVER INTELLIGENT - VL FOREVER INTELLIGENT INOX

avoir des informations plus détaillées sur les systèmes de ramassage disponibles, s'adresser au service local d'élimination des déchets ou au revendeur.

IMPORTANT

Tous les appareils sont testés rigoureusement en fin de chaîne de production. En conséquence votre Vaporella peut encore contenir de l'eau résiduelle dans la chaudière.

PRÉPARATION

- Tirer vers le haut le couvercle du réservoir à remplissage automatique (1) (Fig. 1) et verser dans le réservoir 650 cc. d'eau en évitant tout débordement. Refermer le couvercle du réservoir.

L'appareil peut également fonctionner avec l'eau du robinet. Celle-ci contient toutefois du calcaire qui peut former des incrustations avec le temps, il est donc conseillé d'utiliser un mélange 50% eau du robinet et 50% eau déminéralisée ou traitée par le biais d'un adoucisseur d'eau. Il est recommandé d'ajouter le détartrant spécial KALSTOP FP 2003 à base naturelle pour éviter la formation de calcaire en n'utilisant que de l'eau du robinet.



- Brancher la fiche du câble d'alimentation sur une prise de courant appropriée et munie d'une mise à terre.
- Appuyer sur l'interrupteur ON/OFF (2) ; l'afficheur de Vaporella s'allume.
- Le bruit émis par votre appareil à l'allumage ou pendant l'utilisation est dû au système de remplissage de l'eau.

UTILISATION

Avant de repasser un tissu, il est toujours opportun de vérifier les symboles sur l'étiquette de celui-ci, avec les instructions données par le fabricant.

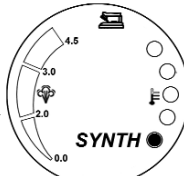

Contrôler, sur la base du tableau ci-dessous le genre de repassage recommandé.

Étiquette repassage reportée sur les tissus 	SELECTION
Type de tissu : Acétate Acrylique Velours Nylon	

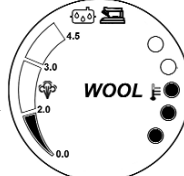
Étiquette repassage reportée sur les tissus 	SELECTION
Type de tissu : Soie Viscose Polyester	

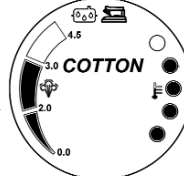
Étiquette repassage reportée sur les tissus 	SELECTION
Type de tissu : Laine Fibres	

Étiquette repassage reportée sur les tissus 	SELECTION
Type de tissu : Coton Jean	

Étiquette repassage reportée sur les tissus 	SELECTION
Type de tissu : Lin	

Le symbole sur l'étiquette indique de ne pas repasser 

REPASSAGE

- Sélectionner le type de tissu à repasser à l'aide des sélecteurs (D1) et (D2), en suivant les indications des schémas reportés plus haut.

Il y a cinq types de tissu présélectionnés :

- SYNTH (synthétiques)
- SILK (soie)
- WOOL (laine)
- COTTON (coton)
- LINEN (lin)

Le jet de vapeur est bloqué pour les sélections « SYNTH » et « SILK ».

Pour passer à une température plus élevée, appuyer sur le sélecteur (D1) jusqu'à ce que le nom du tissu à repasser apparaisse sur l'afficheur. Pour passer au contraire à une température plus basse, appuyer sur le sélecteur (D2). Durant la phase de chauffage, après avoir sélectionné le type de tissu, les voyants du fer (D6) et de la chaudière (D8) et le nom du tissu sélectionné (D5) continuent à clignoter jusqu'à ce que la température de service soit atteinte.

N. B. : le voyant de la chaudière (D8) ne s'allume pas en sélectionnant « SYNTH » et « SILK ». Lorsque la température optimale est atteinte, les voyants restent fixes et il est alors possible d'utiliser l'appareil. En passant d'un tissu à un autre (avec le sélecteur (D2)) demandant une température de service plus basse, le voyant fer éteint (OFF) (D7) s'allume fixement, tandis que le voyant du fer (D6) et le nom du tissu sélectionné (D5) clignotent jusqu'à ce que la température de service soit atteinte. L'appareil peut être utilisé lorsque les voyants (D5) et (D6) restent fixes et que le voyant (OFF) (D7) s'éteint. Durant la phase de refroidissement, l'appareil émet un signal sonore toutes les 20 secondes. Lorsque la température établie est atteinte, il émet un signal sonore prolongé.

REMARQUE : à la première demande de vapeur, quelques gouttes d'eau peuvent s'écouler de la semelle car la stabilisation thermique n'est pas encore parfaite. Il est donc conseillé d'orienter le premier jet sur un chiffon (pro-

pre). La quantité de vapeur fournie et la température du fer se règlent automatiquement en fonction du type de tissu sélectionné et sont indiquées par les voyants (D3) et (D4).

- (*) Pour avoir un jet continu de vapeur, pousser le bouton (8) en avant. La vapeur continue à sortir même en relâchant le bouton. Pour interrompre le jet, tirer le bouton (8) en arrière (fig. 2).

(*) Uniquement VL Forever Intelligent

NETTOYAGE DU FILTRE À EAU

Pour nettoyer le filtre à eau (4), effectuez les opérations suivantes:

- Tirez vers le haut le couvercle du réservoir (1).
- Enlevez le filtre à eau (4) (fig.3) et nettoyez-le à l'eau courante.
- Remettez le filtre (4) à sa place et fermez le couvercle.

REMPLISSAGE DU RÉSERVOIR

L'appareil émet trois signaux sonores, le voyant manque d'eau (D11) s'allume et le jet de vapeur est interrompu quand il n'y a plus d'eau dans la chaudière. Pour continuer à travailler, il suffit de rajouter de l'eau dans le réservoir d'auto-remplissage, en procédant comme indiqué dans le paragraphe préparation. Grâce au système d'auto-remplissage, il n'est plus nécessaire d'interrompre le repassage et d'attendre avant de pouvoir remplir de nouveau la chaudière. Quand l'eau dans la chaudière est au minimum, l'appareil actionne automatiquement la pompe pour remplir la chaudière.

RANGEMENT DE L'APPAREIL

Après avoir fini d'utiliser l'appareil, enrouler le cordon sur les leviers prévus à cet effet (6a). Ouvrir les deux leviers vers l'extérieur et y enrouler le cordon (fig. 4).

NETTOYAGE DE LA CHAUDIÈRE

Le voyant cycle de détartrage (**D9**) s'allume lorsqu'il est nécessaire de nettoyer la chaudière. Cette fonction ne bloque toutefois pas le fonctionnement de l'appareil et le cycle de nettoyage peut être exécuté après avoir terminé le repassage ou au moment jugé le plus opportun. Procéder comme suit pour nettoyer la chaudière :

- Débrancher l'appareil et le laisser refroidir pendant au moins 2 heures.
- Vider le réservoir pour éviter que l'eau ne s'écoule.
- Retourner l'appareil et dévisser le bouchon de la chaudière (**10**) qui se trouve au fond de l'appareil (fig. 5) avec la clé à six pans (**11**).
- Verser un quart de litre d'eau froide dans la chaudière à l'aide de l'entonnoir (**12**).

ATTENTION : ne pas dépasser la quantité d'eau indiquée et la verser lentement dans la chaudière, en veillant à ce qu'elle ne déborde pas pour ne pas abîmer l'appareil (fig. 6).

- Rincer la chaudière et verser l'eau dans l'évier ou dans un récipient prévu à cet effet.
- Si l'eau est fort sale, répéter l'opération jusqu'à ce qu'elle soit propre.
- Revisser correctement le bouchon de la chaudière après avoir vérifié qu'il contenait le joint.
- Remplir le réservoir d'eau et fermer le bouchon.
- Allumer l'appareil en actionnant l'interrupteur ON/OFF (**2**), tout en appuyant sur les sélecteurs (**D1**) et (**D2**) pendant 5 secondes. Le voyant (**D9**) s'allume.
- Remettre l'appareil en marche.
- Avant de commencer à repasser, faire sortir un peu de vapeur dans l'évier ou dans un récipient en s'assurant qu'elle est propre. Cette opération ne demande que quelques secondes.
- Recommencer à repasser normalement.

CONSEILS POUR L'ENTRETIEN

- **Avant d'effectuer toute opération d'entretien, il est nécessaire de débrancher la prise d'alimentation secteur.**
- Pour nettoyer la coque plastique de l'appareil, nous vous recommandons l'utilisation d'un chiffon humide. Éviter l'usage de solvants ou produits détergents qui pourrait endommager la surface plastique.
- En cas de mauvais fonctionnement de l'appareil, le voyant entretien (**D10**) s'allume. Essayer d'éteindre et de rallumer l'appareil au bout de quelques secondes. Si le voyant (**D10**) est encore allumé, envoyer l'appareil à un service après-vente agréé afin de résoudre le problème.