



## HOBS

INSTRUCTIONS FOR USE AND INSTALLATION

GB

## TABLES DE CUISSON

NOTICE D'EMPLOI ET D'INSTALLATION

FR

ІНСТРУКЦІЯ З ЕКСПЛУАТАЦІЇ ТА ПІДКЛЮЧЕННЯ  
ВБУДОВАНОЇ ІНДУКЦІЙНОЇ ПОВЕРХНІ

UK

MODEL : RESD4

MODEL : RES432

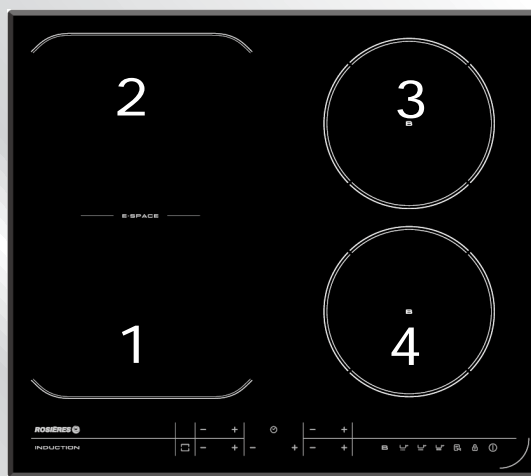
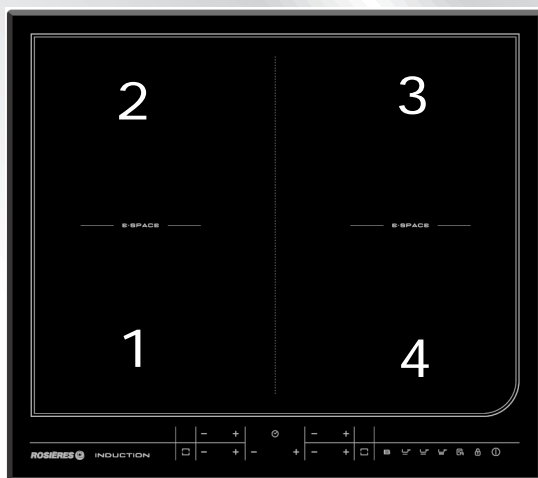

# INSTRUCTIONS GENERALES

LIRE ATTENTIVEMENT LA NOTICE POUR VOUS PERMETTRE DE TIRER LE MEILLEUR PARTI DE VOTRE APPAREIL. Nous vous conseillons de conserver la notice d'installation et d'utilisation pour toute consultation ultérieure, et de noter ci-dessous, avant installation de la table, le numéro de série de l'appareil en cas d'éventuelle demande d'intervention du service après-vente.

Plaque signalétique  
(située sous le caisson inférieur de la table)

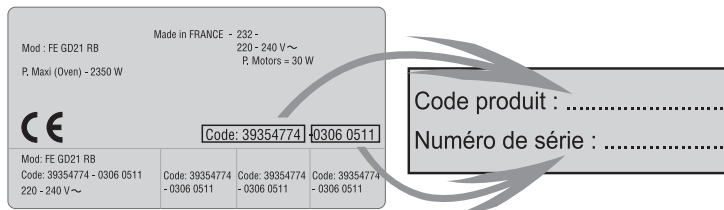

- Pendant son fonctionnement ou dans le cas de l'extinction d'un foyer, tant que l'indicateur de chaleur résiduelle est allumé, il est vivement conseillé de tenir les enfants à l'écart de la plaque afin d'éviter les risques de brûlure grave.
- Lorsque vous cuisinez avec des graisses ou de l'huile, prenez garde de toujours surveiller le déroulement de la cuisson car les graisses ou l'huile surchauffées peuvent s'enflammer rapidement.
- La plage de commande de la table est sensible, ne pas placer dessus des récipients chauds.
- Les feuilles d'aluminium et les récipients en matière plastique ne doivent pas être placés sur les surfaces chaudes.
- Après chaque utilisation, un petit nettoyage de la table est nécessaire, pour éviter l'accumulation des salissures et des graisses. Celles-ci recuiraient à chaque nouvel usage et se carboniseraient en dégageant une fumée et des odeurs désagréables, sans compter les risques de propagation d'incendie.
- Ne pas déposer d'objets métalliques tels que couteaux, fourchettes, cuillères ou couvercle sur la table car si leur dimension ou leur masse métallique est suffisamment importante, ils peuvent s'échauffer et endommager la table.
- Ne jamais cuisiner directement sur la table, employer des récipients.
- Placer toujours la casserole bien centrée sur le foyer utilisé.
- Ne pas utiliser la surface de la table comme planche à découper, ou plan de travail.
- Ne pas faire glisser les casseroles sur la table : risque de rayures.
- Ne pas stocker d'objets lourds au dessus de la table, ils pourraient tomber et endommager la table.
- Ne pas entreposer sur la table des objets quels qu'ils soient.
- Dans le cas improbable où une fêlure apparaîtrait sur le verre, déconnecter immédiatement l'appareil de l'alimentation et adressez-vous directement au Service après-vente.
- Cet appareil n'est pas destiné à être utilisé par des personnes (notamment les enfants) incapables, irresponsables ou sans connaissance sur l'utilisation du produit, à moins qu'elles ne soient surveillées, ou instruites sur l'utilisation de l'appareil, par une personne responsable de leur sécurité.
- Surveillez les enfants pour être sûr qu'ils ne jouent pas avec l'appareil.



**Attention:** cet appareil répond à la directive en matière de sécurité et de compatibilité électromagnétique. Toutefois, il est recommandé que les personnes ayant un stimulateur cardiaque ne s'approchent pas de l'appareil. Il est impossible de garantir que chaque stimulateur cardiaque sur le marché répond à la directive applicable en matière de sécurité et de compatibilité électromagnétique et qu'il n'y aura pas d'interférences qui compromettent le fonctionnement correct de l'appareil. Eventuellement, des dérangements peuvent aussi survenir sur d'autres appareils, tels que des appareils auditifs.

<b>MODELE</b>	<b>RESD4 / RES432</b>
<b>Foyers de cuisson</b>	<b>4 INDUCTIONS (4 Boosters)</b>
<b>Alimentation électrique</b>	220-240V~ 50/60Hz 400V~ 50/60Hz
<b>Puissance totale électrique (W)</b>	7200
<b>Dimensions de l'appareil (l x p x h) mm</b>	590 X 520 X 55
<b>Dimensions d'encastrement (A x B) mm</b>	560 x 490

Toutes ces caractéristiques sont données à titre indicatif. Soucieux de toujours améliorer la qualité de sa production, le constructeur pourra apporter à ses appareils des modifications liées à l'évolution technique en respectant les conditions fixées à l'article R 132-2 du Code de la Consommation.

**CE** Produit compatible avec les Directives Européennes 73/23/EEC et 89/336/EEC, remplacées par 2006/95/EC et 2004/108/EC, et les modifications successives.

# INSTALLATION

La mise en place fonctionnelle des appareils ménagers dans leur environnement est une opération délicate qui, si elle n'est pas correctement effectuée, peut avoir de graves conséquences sur la sécurité des consommateurs. Dans ces conditions, il est impératif de confier cette tâche à un professionnel qui la réalisera conformément aux normes techniques en vigueur. Si malgré cette recommandation, le consommateur réalisait lui-même l'installation, le constructeur déclinerait toute responsabilité en cas de défaillance technique du produit entraînant ou non des dommages aux biens et/ou aux personnes.

## ENCASTREMENT

Le meuble ou le support dans lequel doit être encastrée la table, ainsi que les parois du meuble qui pourraient juxtaposer celui-ci, doivent être d'une matière résistant à une température élevée. De plus, il est nécessaire que le revêtement qui recouvre le meuble ou le support soit fixé par une colle résistant à la chaleur afin d'éviter le décollement.

### Installation:

- Un joint d'étanchéité est livré avec la table de cuisson.

### Avant encastrer:

- retourner la table face verre vers le bas, **en prenant soin de protéger le verre.**
- Placer le joint tout autour de la table.
- Veiller particulièrement à le placer correctement afin d'éviter toute infiltration dans le meuble support.
- S'assurer que la surface sur laquelle va reposer la table soit parfaitement plane.
- Les déformations éventuelles provoquées par une mauvaise pose de la table risquent d'entraver les performances de l'appareil.
- Prévoir un espace de 5 cm minimum entre l'appareil et les parois verticales avoisinantes.
- La découpe du meuble pour encastrer la table à induction doit impérativement être conforme aux cotes indiquées sur le dessin.
- Découper une ouverture sur le plan de travail, aux dimensions spécifiées sur le schéma ci-dessous.
- Pour pouvoir installer correctement la table à induction, vous devez disposer d'un espace d'au moins 50 mm entre le bord de la découpe et le mur et/ou les meubles.
- S'assurer que l'épaisseur du plan de travail soit d'au moins 30 mm et que le matériau dont il est fait soit résistant aux hautes températures. Voir dessin (Fig. 1).

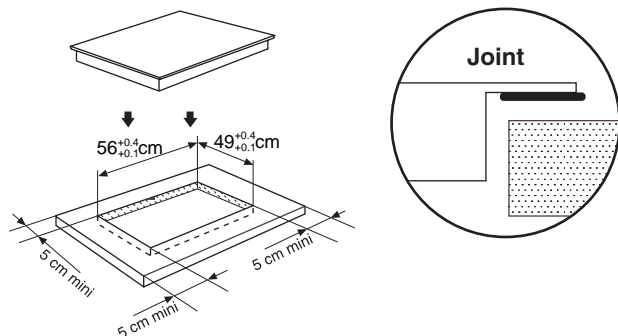

- L'encastrer de la table de cuisson au dessus d'un four non ventilé, lave-vaisselle, réfrigérateur, congélateur ou lave-linge n'est pas possible.
- Toujours s'assurer que la table à induction est bien encastrée dans le plan de travail et qu'elle est bien ventilée par de l'air entrant et sortant (Fig. 2).

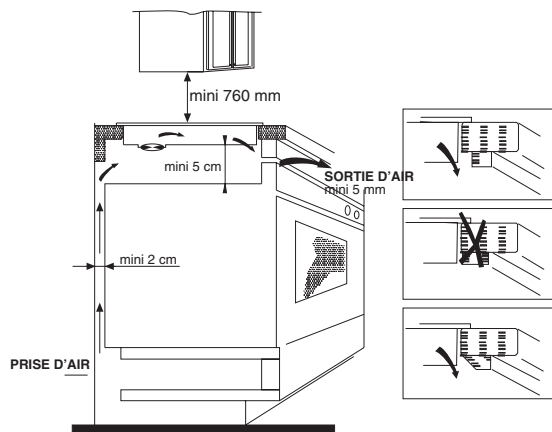

**Attention:** pour des raisons de sécurité, prévoir un espace d'au moins 760 mm entre la table de cuisson et le bas des meubles situés au-dessus.

## LE RACCORDEMENT ELECTRIQUE

"L'installation recevant l'appareil cité en référence doit être conforme à la norme en vigueur dans le pays d'installation." Le constructeur décline toute responsabilité en cas de non respect de cette disposition.

### Attention :

- Avant de procéder au raccordement, le technicien doit vérifier la tension d'alimentation indiquée au compteur, le réglage du disjoncteur, le calibre du fusible (**25 A**) et la continuité de la terre de l'installation.
- Le raccordement électrique au réseau doit être effectué par une prise de courant avec prise de terre, ou par l'intermédiaire d'un dispositif à coupure omnipolaire ayant une distance d'ouverture des contacts d'au moins 3 mm.
- Si l'appareil comporte une prise de courant, il doit être installé de telle façon que la prise de courant soit accessible.
- Le fil de protection vert/jaune doit être relié aux bornes de terre, de l'appareil d'une part, et de l'installation d'autre part.
- Notre responsabilité ne saurait être engagée pour tout incident ou ses conséquences éventuelles qui pourraient survenir lors de l'usage d'un appareil non relié à la terre, ou relié à une terre dont la continuité serait défectueuse.
- Toute intervention se rapportant au câble d'alimentation doit impérativement être réalisée par le Service après-vente ou une personne de qualification similaire.

### ATTENTION:

Au cas où il serait nécessaire de remplacer le câble d'alimentation, les codes couleurs dans le branchement de chacun des fils doivent être respectés comme ci-dessous :

BLEU	- NEUTRE (N)
MARRON	- PHASE (L)
JAUNE-VERT	- TERRE (⊕)

## RACCORDEMENT ELECTRIQUE

Suivre la procédure comme indiqué ci-dessous (Fig. 3) :

1	2	3	4	5
•	•	•	•	⊕
L1	L2	N1	N2	
Black	Brown	Blue	Grey	Yellow/Green

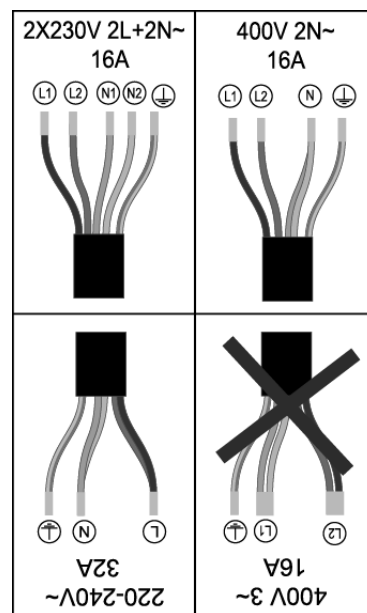

- Le cordon d'alimentation ne doit être ni plié ni écrasé.

## INDUCTION

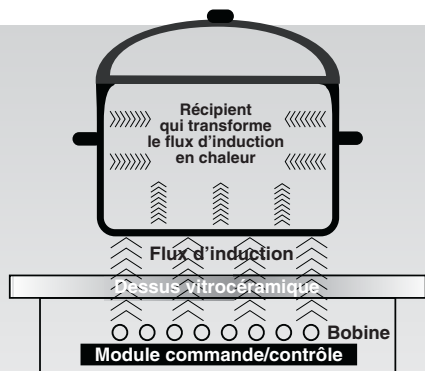

### PRINCIPE DE FONCTIONNEMENT

Un module électronique alimente et commande électriquement une bobine située à l'intérieur de l'appareil.

Cette bobine crée un champ magnétique de telle sorte que le récipient posé sur le support se trouve traversé par des courants dits "d'induction".

Ces derniers transforment le récipient en véritable émetteur de chaleur, le dessus vitrocéramique restant froid.

**Ce procédé implique l'utilisation de récipients magnétiques.**

**Concrètement, la technologie de l'induction conduit à deux résultats fondamentaux :**

- la chaleur n'étant émise que par le récipient, la puissance de chauffe restituée est maximale et la cuisson s'effectue sans déperdition calorifique.

- il n'y a pas d'inertie thermique puisque la pose ou le retrait du récipient sur le support déclenche instantanément le démarrage ou l'arrêt de cuisson.

### UN APPAREIL DE HAUTE SECURITE ...

- **Protection anti-surchauffe** : un capteur contrôle la température à l'intérieur de la table de cuisson. S'il relève une chaleur excessive, la table de cuisson s'éteindra automatiquement.

- **Indication de chaleur** : lorsque l'utilisation de la table de cuisson se prolonge dans le temps, la température de la zone de cuisson s'élève. Dans ce cas, le témoin lumineux "H" s'allume, vous avertissant ainsi que la surface du foyer est encore chaude.

- **Sécurité coupure automatique** : une autre sécurité de la plaque induction est la coupure automatique. Elle fonctionne lorsque vous oubliez d'éteindre un foyer de cuisson. La coupure automatique dépend du niveau de puissance et du temps de fonctionnement, comme indiqué dans le tableau ci-dessous.

Niveau de puissance	La zone de cuisson s'éteint automatiquement après
1-5	8 heures
6-10	4 heures
11-14	2 heures
15	1 heures

Lorsqu'une casserole est retirée du foyer de cuisson, il s'arrête de chauffer immédiatement et s'éteint après un signal sonore d'une minute.

**Rappel** : le patient porteur d'un pacemaker peut utiliser la table de cuisson seulement sous les recommandations du médecin.

- **Veiller à ce que le fond des récipients soit sec**: lors du remplissage du récipient ou lorsqu'on utilise une casserole sortant du réfrigérateur, par exemple, s'assurer que l'ustensile est bien sec, cette précaution évitera toute salissure sur le plan de cuisson.

- **Les foyers inductions sont auto-dimensionnants. Mais pour générer la puissance maximale, nous vous recommandons d'utiliser des casseroles qui couvrent le dessin de la zone. Ainsi, l'idéal est d'utiliser une casserole légèrement plus grande que le dessin afin d'obtenir le meilleur rendement.**

Si vous utilisez une casserole plus petite que la zone, la puissance obtenue sera moindre. Il est donc important de toujours choisir le foyer le plus adapté à la taille de la casserole. A noter que les casseroles d'un diamètre inférieur à 140mm risquent, elles, de ne pas être détectées par le foyer induction.

Les informations suivantes vous aideront à choisir les récipients les mieux adaptés pour obtenir de bons résultats.

	Foyer induction
Sigle repère sur les batteries de cuisine	Sur l'étiquette, vérifiez la présence du logo qui indique que le récipient est compatible avec l'induction. 
	Utiliser des récipients magnétiques (tôle émaillée, fonte, acier inoxydable ferritique) Faites le test de l'aimant sur le fond du récipient (il doit coller).
Inox	Non détectable Excepté Inox ferritique.
Aluminium	Non détectable
Fonte	Bonne performance
Acier émaillé	Bonne performance
Verre	Non détectable
Porcelaine	Non détectable
Fond en cuivre	Non détectable

## PRESENTATION DU TABLEAU DE BORD

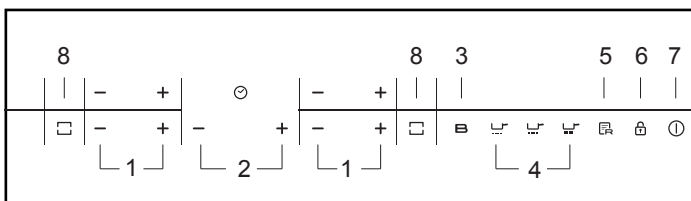

1. Power regular key
2. Timer regular key
3. Booster
4. Special function
5. Memory
6. Lock
7. On/Off
8. Flexible Area activation

## LE CHOIX DES USTENSILES

L'utilisation de récipients de qualité est nécessaire pour obtenir de bons résultats de cuisson.



- **Utiliser des récipients de bonne qualité à fond plat et épais**: le fond rigoureusement plat supprimera les points de surchauffe sur lesquels les aliments attachent, et l'épaisseur du métal permettra une parfaite répartition de la chaleur.



# Instructions d'utilisation

À la mise sous tension de la plaque de cuisson, l'avertisseur émet une sonnerie et tous les voyants s'allument pendant une seconde avant de s'éteindre. La plaque est à présent en mode de veille.

Placez la casserole au centre de la zone de cuisson.

## Consignes d'utilisation

1. Appuyez sur la touche « ① », tous les indicateurs affichent « -- ».



Sélectionnez le niveau de puissance en appuyant sur la touche « + » ou « - » pour la plaque chauffante concernée. L'indicateur affiche tout d'abord « 8 » ou « ! » lorsque vous appuyez sur la touche « + » ou « - ». Faites un réglage vers le haut ou vers le bas en appuyant sur la touche « + » ou « - ».

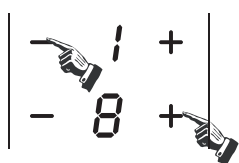

Si vous appuyez simultanément sur les touches « + » et « - », le niveau de puissance revient à « 0 » et la zone de cuisson s'éteint.

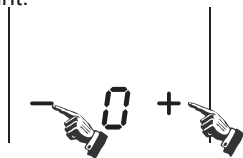

**Remarque :** Si vous appuyez sur la touche « ① », la plaque à induction se remet en mode de veille si aucune opération n'est effectuée dans les 1 minute.

En mode de fonctionnement standard (sans boosters), la puissance maximale des zones #1 et #2 ne dépasse pas 3000W.

En mode de fonctionnement standard (sans boosters), la puissance maximale des zones #3 et #4 ne dépasse pas 3000W.

## Fonction boost

Appuyez sur la touche « B », l'indicateur de niveau de puissance affiche « b ».

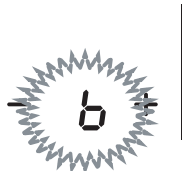

### Avertissement :

1. La fonction boost ne fonctionne que pendant 5 minutes, après quoi la zone de cuisson revient à son réglage d'origine.
2. La fonction boost fonctionne sur toutes les zones de cuisson.
3. Lorsque la fonction boost de la 1ère zone de cuisson est activée, la 2ème zone de cuisson se limite automatiquement sous le niveau 2, et inversement. Lorsque la fonction boost de la 3ème zone de cuisson est activée, la 4ème zone de cuisson se limite automatiquement sous le niveau 2, et inversement.

## Annulation du mode « BOOST »

Annulez le mode boost en appuyant sur la touche « + » ou « - » de la zone correspondante.

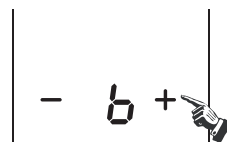

## Fonction minuteur

### Si plusieurs zones sont activées

- activez la zone sélectionnée en appuyant sur la touche « + » ou « - » de cette zone, les chiffres correspondants clignotent.

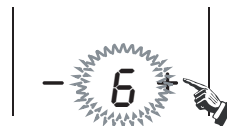

- appuyez alors sur la touche de minuteur « + » ou « - », l'indicateur de niveau de puissance clignote et affiche « t » et l'indicateur du minuteur clignote.

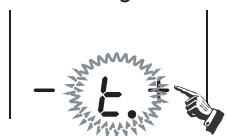

- L'indicateur affiche tout d'abord « 0: 10 », appuyez sur la touche « + » ou « - » pour régler le temps.

Une fois le temps réglé, sélectionnez le niveau de puissance de la zone de cuisson.

- Réglez alors le temps entre 1 minute et 9 heures 59 minutes en appuyant sur la touche « + » ou « - ».
- Si vous appuyez une fois sur la touche « + », le temps augmente d'une minute ; Si vous maintenez la touche « + » enfoncée, le temps augmente par intervalles de 10 minutes ; lorsque le temps dépasse 1 heure, si vous maintenez la touche « + » enfoncée, le temps augmente par intervalles de 30 minutes.
- Si vous appuyez une fois sur la touche « - », le temps diminue d'une minute ; si vous maintenez la touche « - » enfoncée, le temps diminue par intervalles de 10 minutes ; Lorsque le temps dépasse 2 heures, si vous maintenez la touche « - » enfoncée, le temps diminue par intervalles de 30 minutes.
- Vous pouvez régler le niveau de puissance en mode minuteur.

### Si le minuteur est activé sur plusieurs zones

- Le minuteur peut être réglé pour les 4 zones de cuisson. Lorsque vous réglez les temps de plusieurs zones de cuisson simultanément, les points décimaux des zones de cuisson concernées s'affichent.

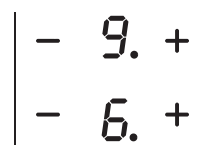

# Instructions d'utilisation

- le temps qui apparaît sur l'afficheur est celui qui expirera en premier. Le point de la zone correspondante est éclairé mais clignote. Une fois que le compte à rebours du premier minuteur est terminé, la zone correspondante s'éteint. Le temps qui apparaît sur l'afficheur correspond alors au prochain minuteur à expirer et le point de la zone correspondante clignote.

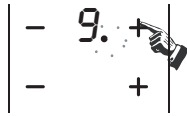

- Si le minuteur est réglé mais n'est actif sur aucune zone, il ne servira que de minuteur.



## Remarque :

1. Lorsque le minuteur est sur 0 minute, il est annulé.
2. Une fois le temps écoulé, la zone de cuisson concernée s'éteint.
3. Une fois le réglage du minuteur terminé, l'indicateur du minuteur clignote pendant 5 secondes et le temps réglé est automatiquement confirmé.
4. En mode minuteur, si vous appuyez simultanément sur les touches « + » et « - », le réglage de la puissance revient à « 0 » et le temps est annulé.

## Mode de sécurité

Pour garantir la sécurité des enfants, la plaque à induction est équipée d'un dispositif de verrouillage.

### - Verrouillage

En mode de fonctionnement, appuyez sur la touche «  », la plaque entre alors en mode de verrouillage ; le minuteur affiche « *Loc* » et les autres touches sont désactivées, à l'exception de la touche «  ».

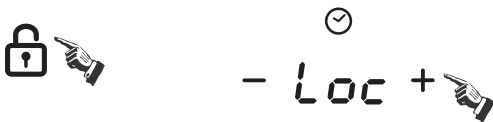

En mode de veille, appuyez sur la touche « lock » ; la plaque entre alors en mode de verrouillage, le minuteur affiche « *Loc* » et les autres touches sont désactivées. Le minuteur affiche « *Loc* » pendant un moment puis s'éteint.

Si vous appuyez sur la touche , « *Loc* » s'affiche pendant un moment.

### - Déverrouillage :

Maintenez la touche « Lock » enfoncée pendant 3 secondes pour désactiver la fonction de verrouillage.

## Fonction spéciale



Touche SIMMERING (mijotage) (niveau 1)



Touche MEDIUM (moyen) (niveau 8)



Touche HIGH (élevé) (niveau 15)

- Activez la zone sélectionnée en appuyant sur « + » ou « - ».



Appuyez sur la touche SIMMERING, l'indicateur affiche « *1* ».

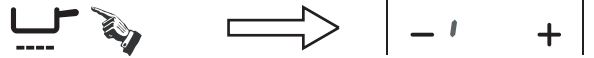

Appuyez sur la touche MEDIUM, l'indicateur affiche « *11* ».



Appuyez sur la touche HIGH, l'indicateur affiche « *111* ».



## Fonction mémoire

Vous pouvez utiliser la fonction de mémoire pour stocker les réglages des niveaux de puissance et les durées pour une zone.



### Enregistrement

- Sélectionnez la zone de cuisson en appuyant sur la touche « + » ou « - », l'indicateur du niveau de puissance de cette zone clignote.



- Appuyez sur la touche «  », l'indicateur du minuteur affiche « *r0* », « *r0* » signifie « aucun cycle en mémoire ». Maintenez la touche de mémoire enfoncée pendant 3 secondes, l'indicateur du minuteur affiche « *rEC* » et l'enregistrement commence.

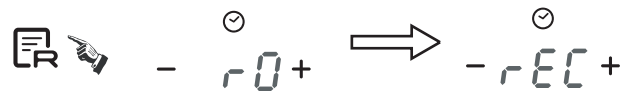

L'indicateur du niveau de puissance affiche alternativement « *0n* » et le niveau de puissance.

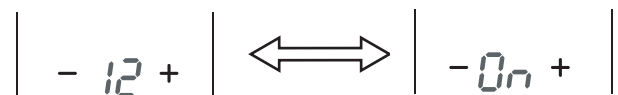

- Le nombre maximal d'opérations est de 10 variations de niveaux de puissance en 8 heures. Aucune variation du niveau de puissance d'une durée de moins de 15 secondes ne sera enregistrée.

### Arrêt de l'enregistrement

Appuyez à nouveau sur la touche mémoire, « *rEC* » disparaît de l'afficheur du minuteur et le cycle de cuisson est mémorisé.

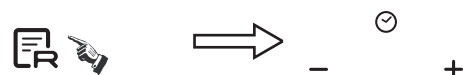

# Instructions d'utilisation

OU

Éteignez la zone de cuisson correspondante en appuyant simultanément sur « + » et « - » ou en réglant le niveau de puissance sur « REC »; « 0 » ne s'affiche plus sur l'afficheur du minuteur et le cycle de cuisson est mémorisé.



OU

Retirez la casserole de la zone de cuisson correspondante. Lorsque la zone détecte l'absence de casserole, « REC » disparaît de l'afficheur du minuteur et le cycle de cuisson est mémorisé.

OU

Effectuez plus de 10 variations de réglage du niveau de puissance, « REC » disparaît de l'afficheur du minuteur et le cycle de cuisson est mémorisé.

OU

Éteignez l'interrupteur ; dans ce cas, l'enregistrement du cycle de cuisson sera automatiquement abandonné.

OU

Éteignez une zone de cuisson dans les 15 secondes à partir du début de l'enregistrement ; dans ce cas, l'enregistrement du cycle de cuisson est automatiquement abandonné.

## Exécution d'un cycle de cuisson enregistré

- Appuyez sur la touche de mémoire, l'indicateur du minuteur affiche « r 1 » pendant 5 secondes, puis affiche « PLY ». La zone correspondant au cycle de cuisson enregistré s'allume et démarre le cycle.

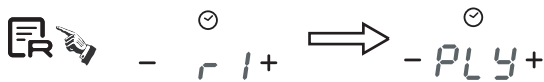

- Si la zone correspondant était déjà activée, le cycle de cuisson enregistré prendra la priorité et sera exécuté.

- Si la touche «+» ou «-» est manipulée au cours de l'exécution d'un cycle de cuisson enregistré sur la zone correspondante, le cycle de cuisson enregistré est abandonné et une gestion normale est restaurée ; néanmoins, le cycle de cuisson enregistré est conservé en mémoire.

## Comment enregistrer un nouveau cycle de cuisson si vous en avez déjà enregistré un

- Activez la zone de cuisson à enregistrer en appuyant sur « + » ou « - ».

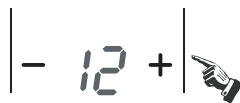

- Maintenez la touche « R » enfoncée un moment ; « r 1 » s'affiche. « r 1 » signifie « zone de cuisson mémorisée ».

- Ensuite, le « REC » s'affiche et l'enregistrement du cycle de la zone sélectionnée démarre.

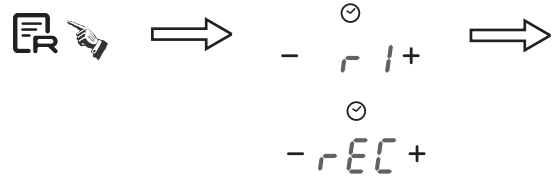

## ZONE FLEXIBLE

Suivant vos besoins, cette zone flexible peut être utilisée comme une zone seule ou comme 2 zones fonctionnant indépendamment.

La zone flexible est constituée de deux inducteurs qui peuvent être contrôlés de façon indépendante. En utilisant la zone flexible dans sa globalité, si un des deux inducteurs ne détecte pas de casserole, celui-ci s'éteint automatiquement au bout d'une minute.

Pour garantir une détection des casseroles et une distribution de la chaleur optimales, il est recommandé de placer les casseroles :

- Au choix à l'avant ou l'arrière de la zone quand la casserole a un diamètre inférieur à 22 cm.
- N'importe où si la casserole a un diamètre supérieur à 22 cm

### En une zone seule

Pour activer la totalité de la zone flexible, il suffit d'activer la commande dédiée.

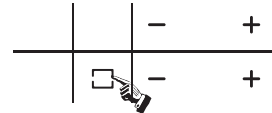

Le choix de puissance se programme de la même manière que pour une zone standard.

Si la casserole est déplacée de l'avant vers l'arrière de la zone (ou vice-versa), la zone flexible détecte automatiquement la nouvelle position de la casserole, et conserve la même puissance.

### En deux zones indépendantes

Pour utiliser la zone flexible en deux zones indépendantes, avec des niveaux de puissance différents, il suffit d'utiliser

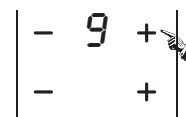

### La puissance maximale des zones de cuisson est la suivante

Zone de chauffe	Normal	Boost
1	2000	3000
2	1500	2000
Flexible Area	3000	4000
3	2000	3000
4	1500	2000

Les puissances indiquées peuvent varier en fonction de la matière et des dimensions des casseroles.

## ENTRETIEN DE LA SURFACE

- Il est important lors du nettoyage de la surface vitrocéramique de la table, d'attendre le refroidissement complet de cette dernière.
- Seuls les produits spécifiques, pour le nettoyage de la surface vitrocéramique, crème et grattoir, doivent être utilisés. Vous les trouverez facilement dans le commerce.
- Éviter les débordements, les salissures qui tombent sur le plan de cuisson se carbonisent rapidement et sont donc plus difficiles à nettoyer.
- Il est recommandé de tenir à l'écart du plan de cuisson tout ce qui est susceptible de fondre tels que les objets en matière plastique, sucre ou produits à forte teneur en sucre.

### ENTRETIEN:

- Disposer quelques gouttes d'un produit nettoyant spécifique pour la surface vitrocéramique.
- Frotter en insistant sur les parties tachées s'il en existe, à l'aide d'un chiffon doux ou un papier légèrement humide.
- Essuyer avec un chiffon doux ou papier essuie-tout sec jusqu'à ce que la surface soit nette.

### Si après cet entretien courant des taches persistent :

- Disposer à nouveau quelques gouttes d'un produit spécifique.
- Gratter à l'aide d'un grattoir en respectant un angle de 30° par rapport à la table jusqu'à disparition des taches récalcitrantes.
- Essuyer avec un chiffon doux ou papier essuie-tout sec jusqu'à ce que la surface soit nette.
- Répéter l'opération si nécessaire.

### CONSEILS:

Un nettoyage fréquent laisse une couche protectrice essentielle pour la prévention des rayures et de l'usure.

S'assurer que la surface soit propre avant de réutiliser la table. Pour enlever les traces d'eau et de calcaire, utiliser quelques gouttes de vinaigre blanc, ou jus de citron. Rincer et essuyer à l'aide d'un papier absorbant puis appliquer quelques gouttes de produit spécifique et essuyer.

Le verre vitrocéramique supporte le frottement des ustensiles de cuisson à fond plat, mais il est quand même conseillé de les soulever pour les déplacer.

NB:

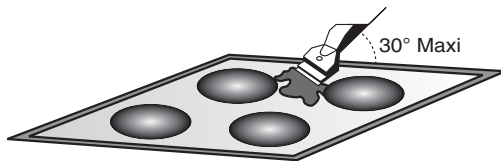

Éviter d'employer une éponge trop humide.

Ne jamais utiliser un outil en acier tel que couteau ou tournevis. L'utilisation du grattoir avec lame de rasoir ne peut endommager la surface si un angle de 30° est respecté. Ne pas laisser le raclage avec lame de rasoir à la portée des enfants.

Ne pas utiliser de produits abrasifs ou de poudres récurantes.

## ASSISTANCE TECHNIQUE

### Avant d'appeler le Service d'Assistance Technique:

Si la table de cuisson ne fonctionne pas, nous vous conseillons de :

- vérifier que la fiche soit bien introduite dans la prise de courant;
- Si la cause du dysfonctionnement n'est pas trouvée, - éteindre l'appareil, ne pas y toucher et appeler le Service d'Assistance Technique.

Veiller à ce que le coupon de garantie fourni avec le produit soit correctement rempli, avec la date d'achat de la table de cuisson.

## PROBLEMES ET SOLUTIONS

### La table à induction émet un ronflement.

• Normal. La turbine de refroidissement des composants électroniques est en fonctionnement.

### La table à induction émet un léger sifflement.

• Normal. Étant donné la fréquence de fonctionnement des inducteurs, un léger sifflement peut se produire lors de l'utilisation de plusieurs foyers à puissance maximale.

### Les foyers ne maintiennent pas les petits bouillons ou friture peu vive.

- N'utiliser que des récipients à fond plat.
- Le fond du récipient doit recouvrir entièrement le diamètre du foyer choisi.

### Cuissons trop lentes.

• Utilisation de récipients non adaptés. N'utiliser que des ustensiles avec fond plat et d'un diamètre au moins égal au foyer.

### Petites rayures ou éraflures sur la surface vitrée de la table.

• Une mauvaise méthode de nettoyage, ou des récipients avec fond rugueux sont utilisés, des particules tels que grains de sable, ou sel se trouvent entre la table et le fond du récipient. Se reporter au chapitre "Entretien", s'assurer que les fonds des récipients sont propres avant utilisation et n'utiliser que des récipients avec fond lisse. Les rayures peuvent être atténuées seulement si un bon nettoyage est réalisé.

### Marques de métal.

• Ne pas faire glisser des récipients en aluminium sur la table. Se reporter aux recommandations d'entretien.

• Vous n'utilisez pas les bons matériaux, les taches quelles qu'elles soient persistent. Aidez-vous d'une lame de rasoir et suivre le chapitre "Entretien".

### Taches sombres.

• Utiliser une lame de rasoir et suivre le chapitre "Entretien".

### Surfaces claires sur la table.

• Marques provenant de récipient en aluminium ou cuivre, mais aussi de dépôts de minéraux, de l'eau ou des aliments ; ils peuvent être enlevés avec de la crème nettoyante.

### Caramélisation ou plastique fondu sur la table.

• Se reporter au chapitre "Entretien".

### La table ne fonctionne pas ou certains foyers sont sans fonction.

• Les barrettes shunts ne sont pas positionnées correctement sur la plaque à bornes. Faire vérifier que le raccordement est effectué conformément aux recommandations.

### La table ne fonctionne pas.

• Le tableau de bord est verrouillé. Appuyer sur la touche "Verrouillage".

### La table ne se coupe pas

• Le tableau de bord est verrouillé. Appuyer sur la touche "Verrouillage".

### La table s'arrête automatiquement

• Les foyers s'arrêtent automatiquement si on les laisse fonctionner pendant une période assez longue. Se reporter au chapitre "Durée de fonctionnement".

### Fréquence de fonctionnement arrêt/marche sur foyers.

• Les cycles coupure-fonctionnement varient en fonction du niveau de puissance demandé :

- niveau faible : temps de fonctionnement court,
- niveau élevé : temps de fonctionnement long.

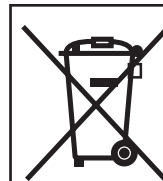

Cet appareil est commercialisé en accord avec la directive européenne 2002/96/CE sur les déchets des équipements électriques et électroniques (DEEE). En vous assurant que ce produit est correctement recyclé, vous participez à la prévention des conséquences négatives sur l'environnement et la santé publique qui pourrait être causé par une mise au rebut inappropriée de ce produit. Le symbole sur ce produit indique

qu'il ne doit pas être traité comme un déchet ménager. Il doit être rapporté jusqu'à un point de recyclage des déchets électriques et électroniques. La collecte de ce produit doit se faire en accord avec les réglementations environnementales concernant la mise au rebut de ce type de déchets.

Pour plus d'information au sujet du traitement, de la collecte et du recyclage de ce produit, merci de contacter votre mairie, votre centre de traitement des déchets ou le magasin où vous avez acheté ce produit.

## GENERAL WARNINGS

READ THE INSTRUCTIONS BOOKLET CAREFULLY TO MAKE THE MOST OF YOUR HOB.

We recommend you keep the instructions for installation and use for later reference, and before installing the hob, note its serial number below in case you need to get help from the after sales service.

Identification plate  
(located under the hob's bottom casing)

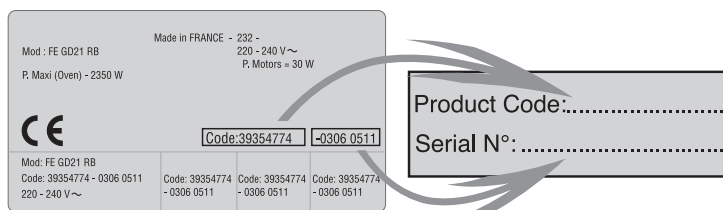

- It is strongly recommended to keep children away from the cooking zones while they are in operation or when they are switched off, so long as the residual heat indicator is on, in order to prevent the risks of serious burns.
- When cooking with fats or oils, take care always to watch the cooking process as heated fats and oils can catch fire rapidly.
- The hob's control area is sensitive, do not place hot containers on it.
- Aluminium foil and plastic pans must not be placed on heating zones.
- After every use, some cleaning of the hob is necessary to prevent the build up of dirt and grease. If left, this is recooked when the hob is used and burns giving off smoke and unpleasant smells, not to mention the risks of fire propagation.
- Do not left metallic objects such as knives, forks, spoons or lids on the induction zone, because if they are too large or too heavy, they could become hot.
- Never cook food directly on the glass ceramic hob. Always use the appropriate cookware.
- Always place the pan in the centre of the unit that you are cooking on.
- Do not use the surface as a cutting board.
- Do not slide cookware across the hob.
- Do not store heavy items above the hob. If they drop onto the hob, they may cause damage.
- Do not use the hob as a working surface.
- Do not use the hob for storage of any items.
- In the unlikely event of a surface crack appearing, do not use the hob. Immediately disconnect the hob from the electrical power supply and call the After Sales Service.
- This appliance is not intended for use by persons (including children) with reduced physical, sensory or mental capabilities, or lack of experience and knowledge, unless they have been given supervision or instruction concerning use of the appliance by a person responsible for their safety.
- Children should be supervised to ensure that they do not play with the appliance.



**Warning:** this appliance complies with current safety regulations and electromagnetic compatibility regulations. Nevertheless, people with a pacemaker should not use this appliance. It is impossible to guarantee that all such devices found on the market comply with current safety regulations and electromagnetic compatibility regulations, and that dangerous interference will not occur. It is also possible that people with other types of device, such as a hearing aid, could experience some discomfort.

<b>COOKING HOB</b>	<b>RESD4/ RES432</b>
Cooking zones	4 INDUCTION
Supply voltage	220-240V~ 50/60 Hz 400V 50/60Hz
Installed electric power (W)	7200
Product size( d X w X h ) mm	590 X 520 X 55
Building-in dimensions (AXB)	560 X 490

We are constantly striving to improve product quality and as such may modify appliances to incorporate the latest technical improvements.

**CE** Induction hobs conform to European Directives 73/23/CEE and 89/336/CEE, replaced by 2006/95/EC and 2004/108/EC, and subsequent amendments.



# INSTALLATION

Installing a domestic appliance can be a complicated operation which if not carried out correctly, can seriously affect consumer safety. It is for this reason that the task should be undertaken by a professionally qualified person who will carry it out in accordance with the technical regulations in force. In the event that this advice is ignored and the installation is carried out by an unqualified person, the manufacturer declines all responsibility for any technical failure of the product whether or not it results in damage to goods or injury to individuals.

## BUILT-IN

The furniture in which your hob will be installed and all adjacent furniture, should be made from materials that can withstand high temperatures. In addition, all decorative laminates should be fixed with heat-resistant glue.

### Installation:

- A watertight seal is supplied with the hob.

### Before fitting:

- turn the hob upside down, with the glass surface facing downwards.
- **Make sure the glass is protected.**

- fit the seal round the hob.
- make sure that it is correctly fitted to avoid any leakage into the supporting cabinet.
- It is important to fit the hob on a level supporting surface.
- Deformations caused by incorrect fitting can alter the specifications of the worktop and the performance of the hob.
- Leave a gap of at least 5 cm between the appliance and any neighbouring vertical surfaces.
- It is absolutely essential that the recess conforms with the dimensions indicated.
- Cut a hole in the worktop of the dimension shown in the diagram below. A minimum of 50 mm space should be left around the hole.
- The worktop should be at least 30 mm thick and made of heat-resistant material. As shown in the Figure(1)

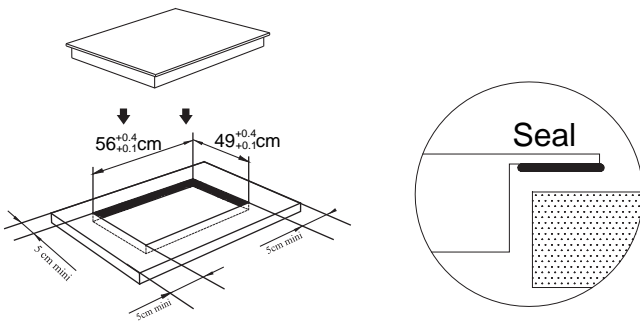

- You can not build the hob in above an oven with no fan, a dishwasher, fridge, freezer or washing machine.
- It is essential that the induction hob is well ventilated and that the air intake and exit are not blocked.

Make sure the hob is correctly installed as shown in Figure(2)

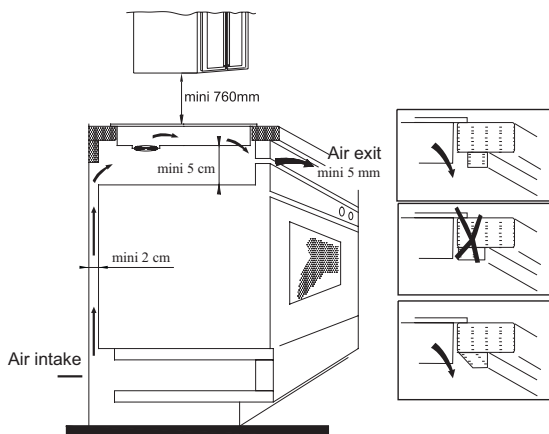

NB: For safety, the gap between the hob and any cupboard above it should be at least 760mm.

## ELECTRICAL CONNECTION

"The installation must conform to the standard directives." The manufacturer declines all responsibility for any damage that may be caused by unsuitable or unreasonable use.

### Warning :

- Always check before any electrical operation, the supply tension shown on the electricity meter, the adjustment of the circuit-breaker, the continuity of the connection to earth to the installation and that the fuse is suitable.
- The electrical connection to the installation should be made via a socket with a plug with earth, or via an omnipole cut-out switch with an opening gap of at least 3 mm.
- *If the appliance has a socket outlet, it must be installed so that the socket outlet is accessible.*
- The yellow/green wire of the power supply cable must be connected to the earth of both power supply and appliance terminals.
- The manufacturer cannot be held responsible for any accidents resulting from the use of an appliance which is not connected to earth, or with a faulty earth connection continuity.
- Any queries regarding the power supply cord should be referred to After Sales Service or a qualified technician.
- If the cable is damaged or to be replaced, the operation must be carried out by the sale agent with dedicated tools to avoid any accident.

## Connection to power supply

The socket shall be connected in compliance with the relevant standard, to a single-pole circuit breaker. The method of connection is shown in Figure(3):

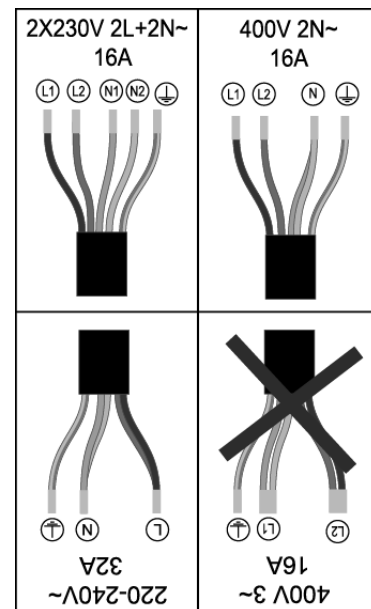
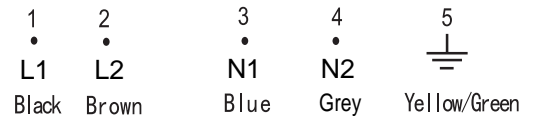

The cable must not be bent or compressed.

## INDUCTION

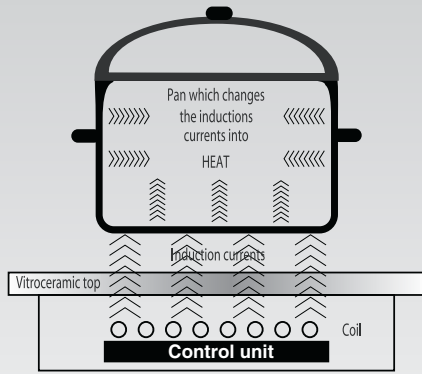

### USE PROCEDURE

An electronic generator powers a coil located inside the appliance. This coil creates a magnetic field, so that when the pan is placed on the hob, it is permeated by the induction currents. These currents make the pan into a real heat transmitter, while the glass ceramic hob remains cold.

**This system is designed for use with magnetic-bottomed pans.**

### Put simply, induction technology has two main advantages :

- as heat is emitted only by the pan, heat is maintained at its maximum level and cooking takes place without any heat loss.
- There is no thermal inertia, as cooking automatically starts when the pan is placed on the hob and stops when it is removed.

### A HIGH SAFETY APPLIANCE

#### • Protection from over-Temperature

A sensor monitors the temperature in the cooking zones. When the temperature exceeds a safe level, the cooking zone is automatically switched off.

#### • Residual heat warning

When the hob has been operating for some time, there will be some residual heat. The letter "H" appears to warn you to keep away from it.

#### • Auto shutdown

Another safety feature of the induction hob is auto shutdown. This occurs whenever you forget to switch off a cooking zone. The default shutdown times are shown in the table below.

Power level	The heating zone shut down automatically after
1~5	8 hours
6~10	4 hours
11~14	2 hours
15	1 hours

When the pan is removed from the cooking zone, it stops heating immediately and switches itself off after the buzzer sounded for one minute.

#### REMINDE:

The patient with a heart pacemaker shall use this product under the guidance of the doctor.

- **Always use good quality cookware with perfectly flat and thick bases :** using this type of cookware will prevent hot spots that cause food to stick. Thick metal pots and pans will provide an even distribution of heat.
- **Ensure that the base of the pot or pan is dry :** when filling pans with liquid or using one that has been stored in the refrigerator, ensure that the base of the pan is completely dry before placing it on the hob. This will help to avoid staining the hob.
- **Use pans whose diameter is as large as the graphic of the zone selected.** Using a pot a slightly wider energy will be used at its maximum efficiency. If you use smaller pot efficiency could be less than expected. Pot less than 140 mm could be undetected by the hob.

The following information will help you select the pans best adapted to obtain good results.

	Induction zone
Mark on kitchen utensils	On the label, check the mark which shows if the pan is compatible with induction. 
	Use magnetic pans (enamelled iron sheet, cast-iron ferritic stainless steel) apply a magnet on the bottom of the pan (it must stick).
Stainless steel	Non detectable Excepted stainless steel ferromagnetic.
Aluminium	Non detectable
Cast-iron	Good performance
Enamelled steel	Good performance
Glass	Non detectable
Porcelain	Non detectable
Copper bottom	Non detectable

### Schematic diagram of the control panel

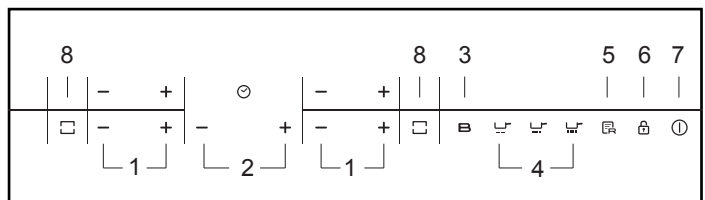

1. Power regular key
2. Timer regular key
3. Booster
4. Special function
5. Memory
6. Lock
7. On/Off
8. Flexible Area activation

## HOB COOKWARE ADVICE

Using good quality cookware is critical for setting the best performance from your hob.



# Instructions for Use

When the power is switched on, the buzzer will sound once and all the indicators will come on for one second and then go out. The hob is now in standby mode. Place the pan in the centre of the cooking zone.

## Operating instructions

1. Press the "ⓘ" key, all the indicators show "--".



Select the power level by pressing the "+" or "-" key for the relevant hotplate. To begin with the indicator shows "8" or "1" by pressing the "+" or "-" key. Adjust up or down by pressing the "+" or "-" key.

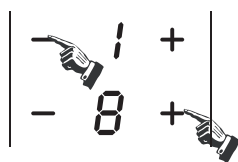

If you press the "+" and "-" keys simultaneously, the power setting returns to "0" and the cooking zone switches off.

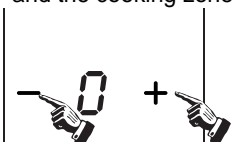

NB : When the "ⓘ" key is pressed, the induction hob returns to standby mode if no other operation is carried out within 1 minute.

\*Under normal working mode, at any power levels, the maximum total power of zone #1 and #2 is not higher than 3000W.

\*Under normal working mode, at any power levels, the maximum total power of zone #3 and #4 is not higher than 3000W.

## Boost function

Press the "B" key, the power level indicator showing "b"



Warning:

1. The boost function only operates for 5 minutes, after which the cooking zone will revert to its original setting.
2. The boost function works on all cooking zones.

## Cancelling the "BOOST" mode

Cancel the "Boost" mode by pressing the "+" or "-" key of the corresponding zone.

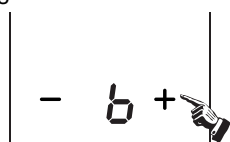

## Timer function

If more than 1 zone is switched on :

- activate the selected zone by pushing "+" or "-" key of that zone, the corresponding digits will be flashing.



- then press the "+" or "-" timer key, the power level indicator flashing and showing "t" and the timer indicator flashes

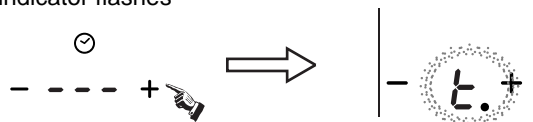

- To begin with the indicator shows "0:10", set the time by pressing the "+" or "-" key. After setting the time, you can select the power level of the cooking zone.

- Then set the time for between 1 minute and 9 hours 59 minutes by pressing the "+" or "-" key.

- Press the "+" key once increases the time by one minute ; hold down the "+" key increases the time by 10 minutes ; When the time exceeds 1 hour, hold down the "+" key increases the time by 30 minutes .

- Press the "-" key once decreases the time by one minute ; hold down the "-" key decreases the time by 10 minutes ; When the time exceeds 2 hours, hold down the "-" key decreases the time by 30 minutes .

- You can set the power level during the timer mode.

If the timer is set on more than 1 zone:

- Timer can be set on all 4 cooking zones. When you set the time for several cooking zones simultaneously, decimal dots of the relevant cooking zones are on.

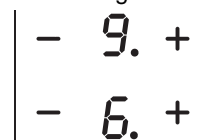

- on the timer display will be shown the timer that will expire first. The dot of the corresponding zone will be on but flashing. Once the countdown timer expires the corresponding zone will be switched off. Then it will be shown the new first expiring timer and the corresponding zone will have the dot flashing.

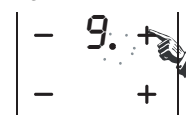

- If the timer is set but not active on any zone, it will work simply as timer countdown.

Note:

1. When the timer is 0 minute, the timer is cancelled.
2. When time elapses, the relevant cooking zone is switched off.
3. After setting the timer, the timing indicator has been flashing for 5 seconds, the set time will be automatically confirmed.
4. In timer mode, pressing the "+" or "-" key of the timer simultaneously, timer setting returns to "0", time is cancelled.

# Instructions for Use

## Safety mode

To ensure the safety of children, the induction hob is fitted with an interlock device.

### ○ Lock:

In working mode, press the "🔒" key, the hob then goes into the lock mode, timer will display "Loc" and the rest of the keys are disabled except the "🕒" key.

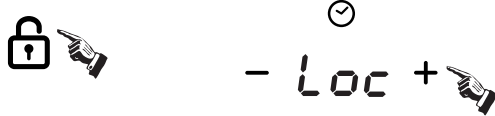

In standby mode, press the "lock" key, the hob then goes into the lock mode, the timer shows "Loc" and the rest of the keys are disabled. The timer shows "Loc" for a while and then goes out.

If you press the "🕒" key, "Loc" will be displayed for a while.

### ○ Unlock:

Hold down the "Lock" key for 3 second, and the lock function will be deactivate.

## Special function



### ○ Activate the selected zone by pushing "+" or "-".

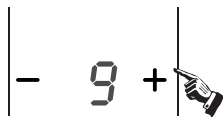

press the SIMMERING key, the indicator will be show "I"

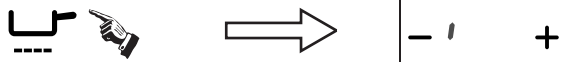

press the MEDIUM key, the indicator will be show "II"



press the HIGH key, the indicator will be show "III"

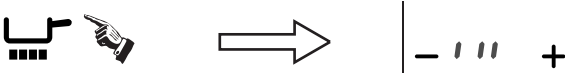

## Memory function

You can use the memory function to store the power level settings and duration for one zone.



## Recording

- Select the desired cooking zone by pressing the "+" or "-" key, with the power level indicator of that zone flashing,

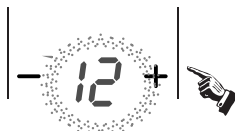

- press the "R" key, with the timer indicator showing "r 0", "r 0" means "no cooking cycle in memory". hold down the memory key for 3 seconds, with the timer indicator show "r EC", recording is started.

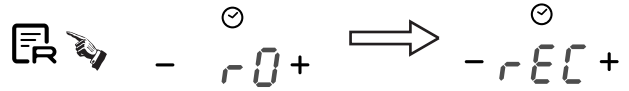

the power level indicator showing "0n" and power level alternately.

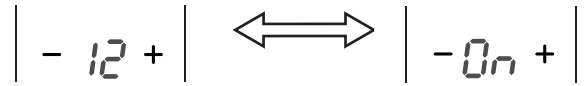

- The maximum number of operations is 10 power level variations in 8 hours. Any power level variation lasting less than 15 seconds will not be recorded.

## Stop recording

Press again the memory key, "r EC" will be no more display on the timer display and the cooking cycle will be stored

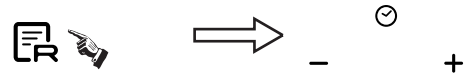

### OR

Switch off the corresponding cooking zone by pressing "+" and "-" simultaneously or by setting the power level to 0, "r EC" will be no more display on the timer display and the cooking cycle will be stored.

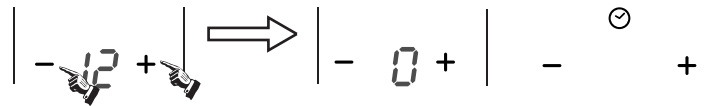

### OR

Remove the pan from the corresponding cooking zone. When the zone detects missing pan, then "r EC" will be no more display on the timer display and the cooking cycle will be stored

### OR

Do more than 10 power level setting variations, "r EC" will be no more display on

### OR

switch off the hob, in that case the recording of the cooking cycle is automatically aborted.

### OR

switch off the a recorded cooking zone before 15 second since the starting of the recording in that case the recording of the cooking cycle is automatically aborted.

# Instructions for Use

## Execute a recorded cooking cycle

- Press the memory key, the timer indicator displays "r l", key for 5 seconds, then displays "PL Y". The zone corresponding at the recorded cooking cycle will switch on and starts performing the cycle.

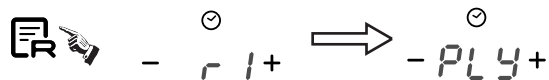

- If the corresponding zone was already on, the recorded cooking cycle will take the priority and be performed.
- If during the execution of a recorded cooking cycle on the corresponding zone "+" or "-" key, the recorded cooking cycle is aborted and normal managing is restored. anyway the stored cooking cycle is kept in memory.

## How to record one new cooking cycle if we have already recorded one:

- Activate the cooking zone we want to record by pressing "+" or "-"

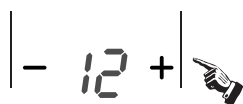

- Hold down the "R" key for a while, and the "r l" will appear. "r l" means "cooking zone stored in memory".
- Then the "r E C" will be displayed, the recording of the cycle on the selected zone starts.

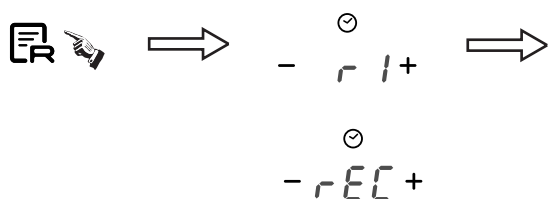

## As big zone

To activate the flexible area as a single big zone, simply press the dedicated keys.

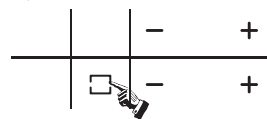

The power setting works as any other normal area.

If the pot is moved from the front to the rear part (or viceversa), the flexible area detects automatically the new position, keeping the same power.

## As two independent zones

To use the flexible area as two different zones with different power settings, press the dedicated keys.

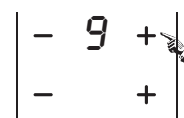

The maximum power of cooking zones is as follows:

Heating Zone	Normal	Boost
1	2000	3000
2	1500	2000
Flexible Area	3000	4000
3	2000	3000
4	1500	2000

The above may vary according to the size of the pan and the material it is made from

## FLEXIBLE AREA

This area can be used as a single zone or as two different zones, accordingly to the cooking needs anytime.

Flexible area is made of two independent inductors that can be controlled separately. When working as a single zone, the part that is not covered by cookware is automatically switched off after one minute.

To grant a correct pan detection and a even heat distribution, the cookware should be correctly placed:

- In the front or rear side of the flexible zone when the cookware is smaller than 22 cm
- Anywhere with bigger cookware



## CLEANING AND MAINTENANCE

- Before carrying out any maintenance work on the hob, allow it to cool down.
- Only products, (creams and scrapers) specifically designed for glass ceramic surfaces should be used. They are obtainable from hardware stores.
- Avoid spillages, as anything which falls on to the hob surface will quickly burn and will make cleaning more difficult.
- It is advisable to keep away from the hob all substances which are liable to melt, such as plastic items, sugar, or sugar-based products.

### MAINTENANCE:

- Place a few drops of the specialised cleaning product on the hob surface.
- Rub any stubborn stains with a soft cloth or with slightly damp kitchen paper.
- Wipe with a soft cloth or dry kitchen paper until the surface is clean.

### If there are still some stubborn stains:

- Place a few more drops of specialised cleaning fluid on the surface.
- Scrape with a scraper, holding it at an angle of 30° to the hob, until the stains disappear.
- Wipe with a soft cloth or dry kitchen paper until the surface is clean.
- Repeat the operation if necessary.

### A FEW HINTS:

Frequent cleaning leaves a protective layer which is essential to prevent scratches and wear. Make sure that the surface is clean before using the hob again. To remove marks left by water, use a few drops of white vinegar or lemon juice. Then wipe with absorbent paper and a few drops of specialised cleaning fluid. The glass ceramic surface will withstand scraping from flat-bottomed cooking vessels, however, it is always better to lift them when moving them from one zone to another.

NB:

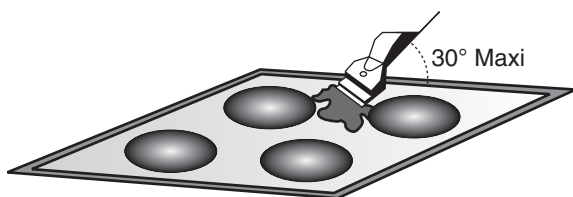

Do not use a sponge which is too wet.

Never use a knife or a screwdriver.

A scraper with a razor blade will not damage the surface, as long as it is kept at an angle of 30°.

Never leave a scraper with a razor blade within the reach of children.

Never use abrasive products or scouring powders.

## AFTERCARE

Before calling out a Service Engineer please check the following:

— that the plug is correctly inserted and fused;

If the fault cannot be identified:

switch off the appliance — do not tamper with it — call the Aftercare Service Centre. The appliance is supplied with a guarantee certificate that ensures that it will be repaired free of charge at the Service Centre.

## PROBLEM SOLVING

**The induction hob gives shorings out.**

• Normal. The cooking fan of the electronic components is on.

**The induction hob gives a light whistling out.**

• Normal. According to the working frequency of the inductors, a light whistling can occur when using several cooking zones on maximum power.

**Cooking zones that do not maintain a rolling boil or a fast enough frying rate.**

• You must use pans which are absolutely flat.

• Pan bottoms should closely match the diameter of the heat zone selected.

**Foods cook slowly.**

• Improper cookware being used. Pan bases should be flat, fairly heavy-weight and the same diameter as the heat zone selected.

**Tiny scratches (may appear as cracks or abrasions) on the glass surface of the hob.**

• Incorrect cleaning methods, cookware with rough bases, or coarse particles (salt or sand) trapped between the cookware and the surface of the hob.

Use recommended cleaning procedures, be sure cookware bases are clean before use and use cookware with smooth bases.

**Metal markings (may appear as scratches).**

• Do not slide aluminium cookware across the surface. Use recommended cleaning procedure to remove marks.

• Incorrect cleaning materials have been used, spillage or grease stains remain on the surface, use a razor scraper and recommended cleaning product.

**Dark streaks or specks.**

• Use a razor scraper and recommended cleaning product.

**Areas of discoloration on cooktop.**

• Marks from aluminium and copper pans as well as mineral deposits from water or food can be removed with the cleaning cream.

**Hot sugar mixtures / plastic melted to the surface.**

• See the Glass Hob Cleaning section.

**The hob is out of order, or some heat zones do not work.**

• The shunt bars are not properly fitted on the terminal block. Check the connection is made in conformity with the instructions page 2.

**The hob does not operate.**

• The control panel is locked. Press the “Locking” button to release.

**The hob does not cut off**

• The control panel is locked. Press the “Locking” button to release. Refer to the section, page 5.

**The hob stops automatically**

• The cooking zones stop automatically if they are left on for too long. Refer to the section, page 3.

**Frequency of on/off operations for cooking zones**

• The on-off cycles vary according to the required heat level:

- low level: short operating time,
- high level: long operating time.

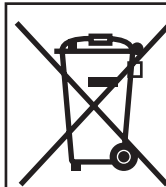

This appliance is marked according to the European directive 2002/96/EC on Waste Electrical and Electronic Equipment (WEEE). By ensuring this product is disposed of correctly, you will help prevent potential negative consequences for the environment and human health, which could otherwise be caused by inappropriate waste handling of this product. The symbol on the product indicates that this product may not be treated as household waste.

Instead it shall be handed over to the applicable collection point for the recycling of electrical and electronic equipment. Disposal must be carried out in accordance with local environmental regulations for waste disposal.

For more detailed information about treatment, recovery and recycling of this product, please contact your local city office, your household waste disposal service or the shop where you purchased the product.

# ДЯКУЄМО ВАМ ЗА ВИБІР ПРОДУКЦІЇ ROSIERES!

## ЗАГАЛЬНІ ПОЛОЖЕННЯ

Для оптимального використання Вашої варильної панелі, уважно прочитайте дану інструкцію. Ми рекомендуємо зберегти буклет, для подальших консультацій, а перед встановленням запишіть серійний номер виробу, на випадок, якщо Вам буде потрібне сервісне обслуговування.

Ідентифікаційна панель (Табличка з основними даними прикріплена до нижнього краю варильної поверхні.).

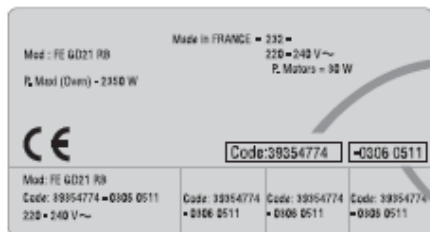

Product Code: .....

Serial N°: .....



**УВАГА:** Цей пристрій відповідає сучасним вимогам правил безпеки. Також Доводимо до Вашого відома, що цей виріб сертифікований згідно з вимогами безпеки органом по сертифікації промислової продукції Державним комітетом України з питань технічного регулювання та споживчої політики державна система сертифікації УкрСЕПРО.

## ЗАЯВА ПРО ВІДПОВІДНІСТЬ

На підставі протоколу сертифікаційних випробувань №06-08/08 від 7.08.08, виданого ТОВ «Українська ВЛ ВЕСНА», 49036, м. Дніпропетровськ, вул. Ленінградська, 68, атестат акредитації №2Н557 від 12.07.2007, висновку ОС №1985 від 07.08.2008.



Цей символ на виробі або на його упаковці позначає, що з ним не можна поводитися, як із побутовим сміттям. Замість цього його необхідно повернути до відповідного пункту збору для переробки електричного та електронного обладнання. Забезпечуючи належну переробку цього виробу, Виподмагаєте попередити потенційні негативні наслідки для навколишнього середовища та здоров'я людини, які могли би виникнути за умов неналежного позбавлення від цього виробу. Щоб отримати детальнішу інформацію стосовно переробки цього виробу, зверніться до свого місцевого офісу, Вашої служби утилізації або до магазину, де Ви придбали цей виріб.

## ЗАСТЕРЕЖЕННЯ

Для того щоб уникнути травм, не підпускайте дітей, коли виріб ввімкнено.

Уважно слідкуйте за приготуванням на олії або на жири, тому що вони можуть швидко загорітися.

Область управління варильною поверхнею дуже чутлива, тому не ставте на неї гарячі предмети.

Не ставте на нагрівальні зони пластиковий або алюмінієвий посуд.

Після кожного використання протирайте панель, щоб запобігти накопиченню бруду та жиру. Якщо цього не робити, при наступному використанні залишки жиру почнуть диміти, спричиняючи неприємний запах, не кажучи вже про ризик займання.

Не залишайте металеві предмети, такі як ножі, виделки, ложки або кришки на зоні індукції, тому що якщо вони занадто великі або занадто важкі, вони можуть нагрітися.

Ніколи не готуйте їжу на керамічній поверхні, завжди використовуйте відповідний посуд.

Завжди ставте каструлю на середину зони нагріву.

Не використовуйте панель як обробну дошку.

Не тягніть кухонний посуд по поверхні.

Не складайте важкі предмети над панеллю, якщо вони впадуть, то можуть її пошкодити.

Не використовуйте варильну панель в якості робочої поверхні.

Не використовуйте полиці для зберігання будь-яких предметів.

На панелі не повинно бути тріщин, якщо вони з'являться, від'єднайте електроживлення і зверніться до сервісного центру.

## ТЕХНІЧНІ ХАРАКТЕРИСТИКИ

<b>Варильна панель</b>	RESD4 / RES432
Зони приготування	4 індукції
Напруга живлення	220-240 В 50/60 Гц 400 В 50/60 Гц
Встановлена електрична потужність	7200 Вт
Розміри мм.	590 X 520 X 55
Розміри вбудованих частин (АхВ)	560 X 490
	

## ІНСТРУКЦІЇ З ТЕХНІКИ БЕЗПЕКИ

Установку приладу та його підключення по електромережі повинен проводити лише кваліфікований фахівець.

Є деякі елементарні правила безпеки, які підходять для будь-якої побутової техніки.

Індукційна поверхня призначена для використання лише в домашньому господарстві.

Установку приладу у кухонну поверхню та підключення повинен проводити тільки фахівець відповідної кваліфікації.

Не залишайте дітей без нагляду, якщо вони знаходяться поруч з працюючою плитою: вони можуть отримати опіки.

Ніколи не розміщуйте порожній посуд на конфорках.

Переконайтесь, що деталі конфорок установлені правильно.

Індукційні варильні поверхні не можна використовувати як робочі поверхні. Гострі предмети можуть залишити на ній подряпини.

Даний прилад виготовлений відповідно до вимог стандартів безпеки. Тим не менш, ми наполегливо рекомендуємо особам, що мають фізичні вади, психічні розлади, або таким, що не мають достатньо досвіду, не користуватися приладом без допомоги досвідченої особи або під її пильним наглядом. Такі ж поради стосуються і неповнолітніх дітей.

## ВБУДОВУВАННЯ

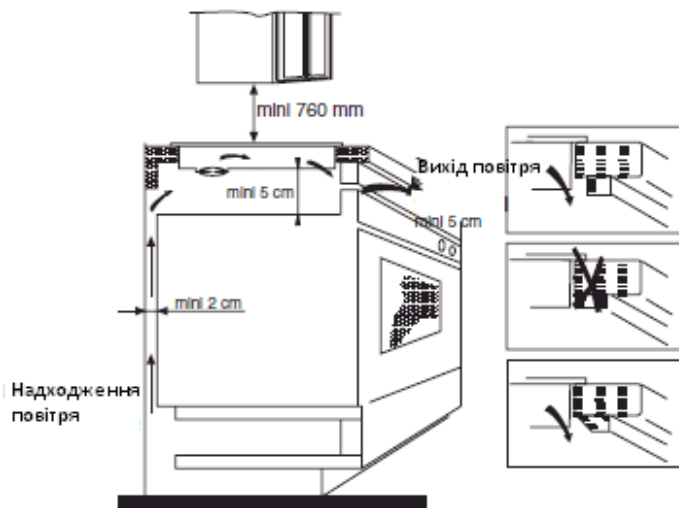
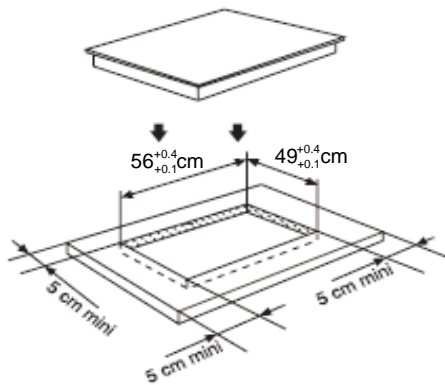

- Установку приладу у робочу поверхню та її підключення по електромережі повинен проводити лише кваліфікований фахівець.

- Одоблювальний матеріал кухонних меблів, куди буде установлена варильна поверхня, має бути стійким до впливу високих температур 100°C, у іншому разі оздоблення робочої поверхні може втратити колір або деформуватися.

- Герметичні пломби поставляються разом з панеллю.

Перед установкою:

Переверніть панель, скляною поверхнею до низу;

Переконайтесь, що скло захищене;

Зафіксуйте пломби довкола панелі;

Переконайтесь, що вони зафіксовані правильно, щоб нічого не затікало в шафу;

Важливо, щоб панель була зафіксована на одному рівні з опорною поверхнею.

Пошкодження панелі під час установки, можуть вплинути на продуктивність її роботи.

Залиште відстань, принаймні, 5 см між панеллю та сусідньою вертикальною поверхнею;

В край важливо, щоб відстань відповідала зазначеним параметрам;

Виріжте отвір у стільниці, як показано на малюнку нижче. Не менше 50 мм, навколо отвору має бути простір;

Стільниця має бути як найменше 30 мм товщиною, та термостійкою. Як показано на малюнку 1.

Ви не можете вбудовувати панель над плитою без вентиляції, над посудомийною машиною, холодильником або пральною машиною.

Дуже важливо забезпечити належну вентиляцію.

Переконайтесь, що панель встановлена правильно, як це показано на малюнку 2:

## ПІДКЮЧЕННЯ ДО ЕЛЕКТРОМЕРЕЖІ

**CE** Даний пристрій відповідає Директивам 89/336/ЕЕС, 73/23/ЕЕС і наступним доповненням до них.

1	2	3	4	5
L1	L2	N1	N2	
Чорний	Коричневий	Синій	Сірий	Жовто-зелений

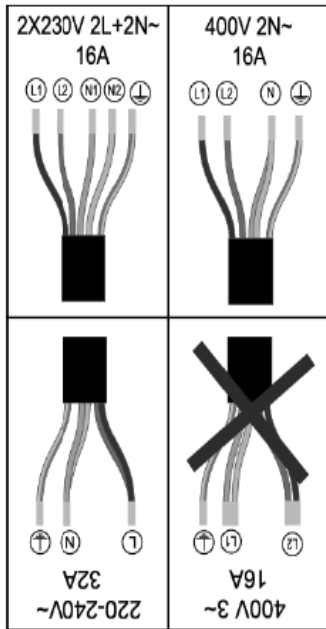

**Запам'ятайте:** Відстань між панеллю та шафою над нею має бути не менше 760мм.

### Електричне під'єднання

«Установка має відповідати стандартним директивам».

Виробник не несе відповідальності за не правильну установку, чи не належне використання панелі.

**УВАГА:** Перед використанням електричного приладу завжди перевіряйте напругу на лічильнику, настройку електричного вимикача, заземлення;

Жовто-зелений провід кабелю живлення повинен бути заземлений як від джерела живлення, так і від терміналів пристрою. Виробник не може нести відповідальність за будь-які нещасні випадки в результаті використання приладу, який не заземлено. З будь-якими питаннями, щодо джерела живлення звертайтеся до сервісних центрів.

Якщо кабель пошкоджено і його слід замінити, звертайтеся до кваліфікованих спеціалістів.

### Під'єднання до джерела живлення

Розетка повинна бути підключена згідно з відповідними стандартами, в однополюсний вимикач. Спосіб підключення показано на малюнку :

**Кабель не повинен мати згинів або утисків.**

## ІНДУКЦІЯ

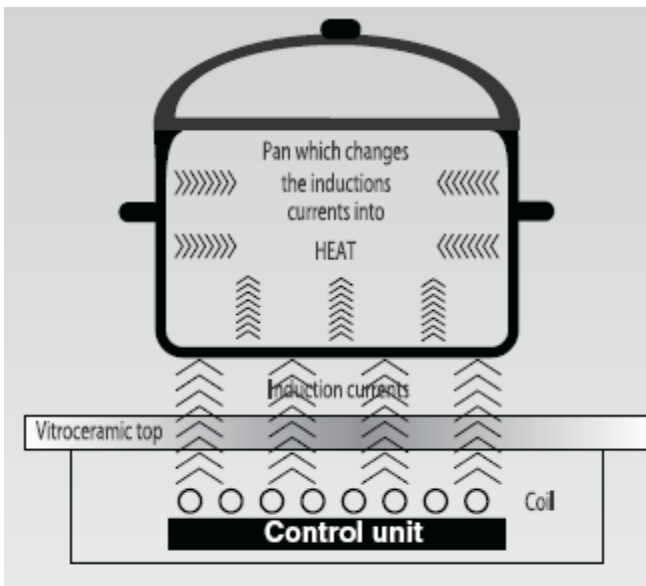

## СПОСІБ ВИКОРИСТАННЯ

Електронний генератор живлення знаходиться всередині приладу. Ця котушка створює магнітне поле, так що, коли каstrуля знаходиться на вогні, вона пронизана індукцією струмів.

Ці струми передають тепло таким чином, що страва нагрівається, а каstrуля залишається холодною.

Ця система призначена для каstrул з магнітним дном.

Простіше кажучи, індукційні технології мають дві основні переваги:

Так як тепло вивільняється тільки каstrулею, то використовується його максимальна кількість.

Немає термальної інерції, так як тепло вивільняється тільки коли каstrуля заходить на нагрівальній зоні, і зупиняється коли каstrулю прийняти.

### ПРИСТРІЙ ПІДВИЩЕНОЇ БЕЗПЕКИ

*Захист від перенагрівання*

Сенсори регулюють температуру нагрівальних зон. Коли температура перевищує допустиму норму, нагрівальна зона автоматично вимикається.

*Попередження залишкового тепла.*

Коли панель використовується протягом деякого часу, з'явиться залишкове тепло. З'явиться літера «Н», щоб попередити Вас про це.

*Автоматичне вимкнення*

Ще один вид безпеки варильної панелі – авто вимкнення. Воно спрацьовує коли Ви забуваєте вимкнути нагрівальну зону.

За замовчуванням періодичність вимкнення наведено нижче в таблиці:

Рівень потужності	Конфорка вимикається автоматично після
1-5	8 год.
6-10	4 год.
11-14	2 год.
15	1 год.

Якщо каструлю прибрати з зони нагріву вона автоматично вимикається нагрів, і після хвилинного звоника автоматично вимикається

## ПОСУД ДЛЯ ВАРИЛЬНОЇ ПОВЕРХНІ



### ПОСУД ДЛЯ ВАРИЛЬНОЇ ПОВЕРХНІ

Використання якісного посуду, забезпечить найбільшу продуктивність варильної поверхні.

Завжди використовуйте посуд високої якості з ідеально гладким та товстим дном: Використання такого типу посуду попереджає пригорання страв. Товсті металеві каструлі та сковорідки забезпечують рівномірний розподіл тепла.

Переконайтеся, що дно каструлі чи сковорідки сухе: після того як Ви налили рідину, чи дістали каструлю з холодильника, переконайтеся, що дно сухе. Це допоможе уникнути забруднення панелі.

Використовуйте каструлі, діаметр яких закриває всю нагрівальну зону: розмір каструлі має бути не менший ніж нагрівальна зона. Якщо вона трохи більша, то буде використовуватися максимальна кількість енергії.

Наступна інформація допоможе Вам обрати найбільш підходящий посуд, для отримання оптимального результату.

	Зона індукції
Маркування на кухонному приладді	Перевірте, на етикетці, позначку, що посуд підходить для індукції. 
	Використовуйте каструлі з магнітами (емальоване залізо, чавунна феритна нержавіюча сталь), приліпіть магніт до дна каструлі (вона має прилипати)
Нержавіюча сталь	Не виявляється
	Прийнятна нержавіюча феромагнітна сталь
Алюміній	Не виявляється
Чавун	Хороші показники
Емальована сталь	Хороші показники
Скло	Не виявляється
Порцеляна	Не виявляється
Мідне дно	Не виявляється



## СХЕМАТИЧНА ДІАГРАМА ПАНЕЛІ УПРАВЛІННЯ

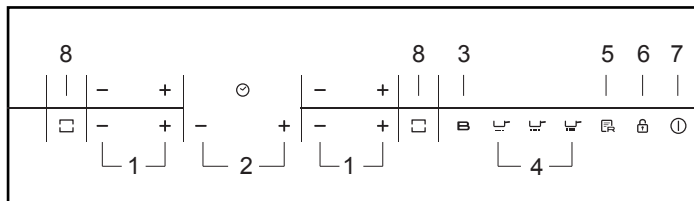

1. Клавiша регулювання потужності
2. Регулювання часу
3. Бустер
4. Спеціальні функції
5. Пам'ять
6. Замок
7. Вкл / Вискл
8. Flexible Area activation

## ІНСТРУКЦІЇ З ВИКОРИСТАННЯ

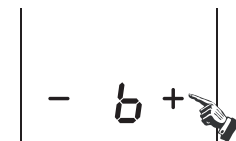
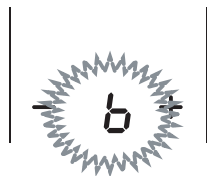
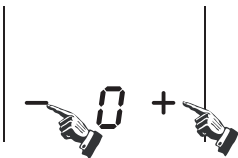
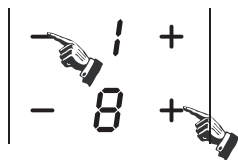
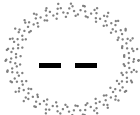

Натисніть "⏻" і всі індикатори покажуть «--»

Оберіть рівень напруги відповідної зони натиснувши «+» або «-». На початку індикатор показує « 8 » або « 1 ». Налаштуйте на більшу або меншу потужність, натиснувши «+» або «-».

Якщо Ви натискаєте «+» або «-» одночасно, індикатор покаже нуль і панель автоматично вимкнеться.

**Примітка:** При натисканні на кнопку "⏻"

варильна панель переходить в режим очікування, якщо протягом двох хвилин не були виконані ніякі інші дії.

\*У нормальному режимі, на будь-якому рівні потужності, максимальна сумарна потужність зон нагріву № 1 та №2 не перевищує 3000Вт.

\*У нормальному режимі, на будь-якому рівні потужності, максимальна сумарна потужність зон нагріву № 3 та №4 не перевищує 3000Вт.

### ФУНКЦІЯ ПІДВИЩЕННЯ ПОТУЖНОСТІ

Натисніть кнопку « B », індикатор рівня покаже « b ».

#### Увага:

1. Функція підвищення діє тільки протягом 5 хвилин, після чого конфорки повертаються до свого попереднього налаштування.
2. Ця функція діє для всієї панелі
3. Якщо підвищується функція першої зони, функція другої зони автоматично обмежується до рівня 2, і навпаки. Якщо підвищується функція третьої зони, функція четвертої зони автоматично обмежується до рівня 2, і навпаки.

### ВІДМІНА ФУНКЦІЇ ПІДВИЩЕННЯ ПОТУЖНОСТІ

Щоб відмінити функцію підвищення натисніть «+» або «-» у відповідній зоні.

## ФУНКЦІЯ ТАЙМЕРУ

Якщо ввімкнена більш ніж одна зона:

Щоб активувати потрібну зону натисніть «+» або «-», загоряться відповідні символи.

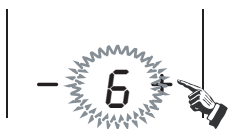

Тоді натисніть кнопку таймера «+» або «-», загориться рівень потужності і покаже , і загориться індикатор таймеру.

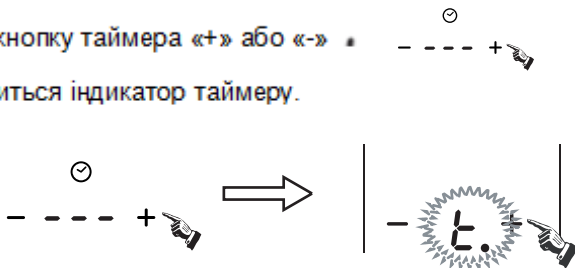

### Запам'ятайте:

Коли таймер встановлено на «0» хв., він автоматично вимикається.

Коли час закінчується, відповідна зона вимикається.

Після встановлення часу, індикатор буде блимати протягом 5 сек., а потім автоматично активується.

Якщо одночасно натискати, налаштування часу встановлюються на нуль, час скасовується.

• Спочатку індикатор "0:10" покаже, налаштуйте таймер, натиснувши «+» або «-». Після налаштування таймеру, Ви можете обрати рівень потужності та зону приготування.

• Потім виставіть час, від 1хв. до 9 год. 59 хв., натискаючи «+» або «-».

• Щоб збільшити час на одну хв. натисніть «+»; Щоб збільшити час на 10хв. натисніть «+» і затримайте. Коли встановлений час досягне 1 год., продовжуйте тримати «+» і час буде збільшуватись на 30 хв.

• Ви можете встановити рівень потужності під час налаштування таймера.

**Якщо таймер встановлюється більш ніж на одну зону:**

Таймер можна встановлювати для всіх чотирьох нагрівальних зон. Якщо ви одночасно налаштуєте декілька нагрівальних зон, в кожній зоні загоряться десяткові дробки.

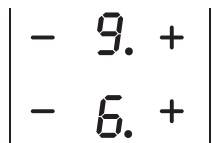

Якщо таймер встановлено, а ніяка зона не активована, то піде просто відлік часу.



## РЕЖИМ БЕЗПЕКИ

Для забезпечення безпеки для дітей, панель обладнана внутрішнім замком.

### -Блокування

У робочому режимі натисніть клавішу , варильна панель перейде в режим блокування, на таймері висвітлиться  а інші клавіші заблокуються, крім 

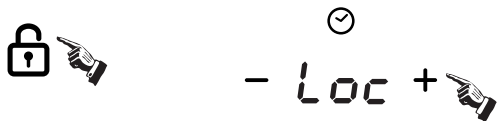

### РОЗБЛОКУВАННЯ

Натисніть на клавішу  протягом трьох секунд, і панель розблокується.

 Кип'ятіння на повільному вогні. (рівень 1)

 Середня температура (рівень 8)

 Високе нагрівання (рівень 15)

20 UK

Активуйте обрану зону натискаючи «+» або «-».

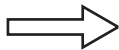
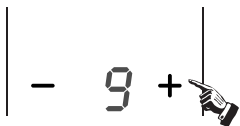

Натисніть кип'ятіння на повільному вогні,

індикатор відобразить " | "



Натисніть «Середня температура», індикатор

відобразить " | | "

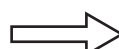

Натисніть «Високе нагрівання», індикатор

відобразить " | | | "

### ФУНКЦІЇ ПАМ'ЯТІ

Ви можете використовувати функцію пам'яті для зберігання параметрів рівня потужності обраної зони. 

#### ЗАПИС

Виберіть необхідну конфорку, натиснувши кнопку "+" або "-".



Натисніть  , індикатор таймеру покаже r0 .

Означає, що в пам'яті не зафіксовано ніяких циклів приготування, натискайте на цю клавішу протягом 3 сек, коли

індикатор таймеру покаже rEE , значить запис розпочався.

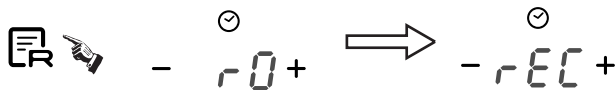

Індикатор показує рівень потужності 0n і рівень потужності поперемінно.

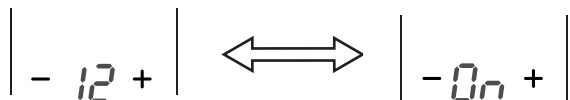

Максимальна кількість операцій - 10 рівней потужності в варіаціях в 8 годин. Будь-яка зміна рівня потужності тривалістю менше 15 секунд не буде записана.

## ЗУПИНКА ЗАПISУ

Натисніть ще раз кнопку пам'яті, з дисплея зникне  $rEC$  і цикл буде збережено.

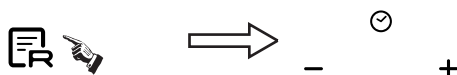

## АБО

Вимкніть відповідну зону приготування їжі, натиснувши клавішу "+" і "-" одночасно, або шляхом встановлення

рівня потужності на 0,  $rEC$  більше не буде відображатися на дисплеї таймера і цикл приготування їжі буде збережено.

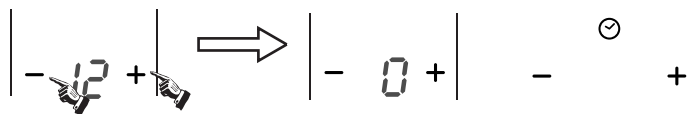

## АБО

Приберіть каструлю з відповідної зони приготування. При виявленні відсутності каструлі,  $rEC$  більше не буде відображатися на дисплеї таймера і цикл приготування їжі буде збережено.

## АБО

Встановіть рівень потужності більш ніж на 10, і  $rEC$  більше не буде відображатись на дисплеї.

## АБО

Вимкніть панель і тоді всі налаштування автоматично перервуться.

## АБО

Вимкніть зону приготування через 15 сек. Після початку запису, і тоді всі налаштування автоматично перервуться.

## ВИКОНАННЯ ЦИКЛУ ПРИГОТУВАННЯ ЇЖІ

Натисніть кнопку пам'яті протягом 5 сек., на індикаторі таймеру з'явиться  $rI$ , потім з'явиться  $PLY$ .  
Включиться відповідна запрограмована зона приготування і розпочнеться виконання циклу.

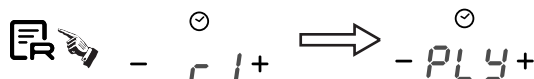

Якщо відповідна зона вже ввімкнена, записаний цикл буде пріоритетним.

Якщо при виконанні циклу натиснути «+» або «-», то запрограмований цикл припиняється і розпочинається звичайне приготування. Тим не менш запрограмований цикл зберігається в пам'яті.

Як записати новий цикл приготування, якщо ми вже один запрограмували:

Активуйте зону приготування, яку Ви бажаєте запрограмувати, натиснувши «+» або «-».

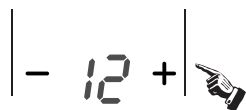

Натисніть утримуючи кнопку  і на дисплеї з'явиться  $rI$  що означає що зона приготування збережена в пам'яті.

Потім на дисплеї з'явиться  $rEC$  і розпочнеться запис нового циклу.

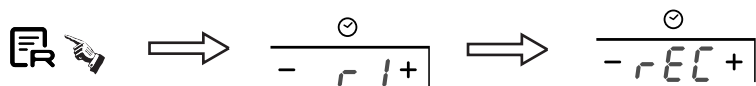

## ЗМІННА ЗОНА

Дана зона нагріву може використовуватися, як одна велика нагрівальна зона або як дві окремі незалежні зони, в залежності від потреб.

Змінна зона складається з двох індукційних зон, які можна використовувати окремо. При використанні однієї зони нагріву, частина на якій немає посуду, автоматично вимкнеться через одну хвилину.

Щоб місце положення посуду визначалось правильно, його слід розташовувати наступним чином:

- З переду або позаду змінної зони, якщо діаметр дна посуду менший ніж 22см.
- Будь де, якщо діаметр дна посуду більший ніж 22 см.

## Як одна велика зона

Для того, щоб активувати змінну зону, в одну велику зону нагріву, просто натисніть на відповідну кнопку.

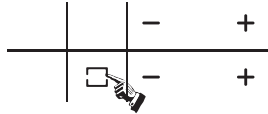

Потужність встановлюється, як і при активації будь-якої іншої зони нагріву.

Якщо Ви переставили посуд з переду на задню частину варильної поверхні (і навпаки), мінна зона автоматично розпізнає нове положення посуду і зберігає задану потужність.

## Як дві незалежні зони

Для того, щоб використовувати змінну зону, як дві незалежні зони з різними рівнями потужності, натисніть відповідні кнопки.

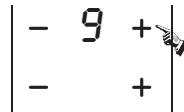



## Максимальна потужність зон приготування:

Зона нагрівання	Модель: RESD4 / RES432	
	Звичайна	Бустер (підвищення потужності)
1	2000	3000
2	1500	2000
Flexible Area	3000	4000
3	2000	3000
4	1500	2000

## ЧИЩЕННЯ ТА ЕКСПЛУАТАЦІЯ

Перед виконанням будь-яких робіт на панелі, дайте їй охолонути.

Слід використовувати тільки продукцію (креми і шкребки) призначену для керамічних поверхонь.

Унікайте розливів, якщо те що попаде на панель швидко згорить, це ускладнить чищення.

Бажано тримати подалі від панелі такі речовини, які можуть розплавитися, такі як пластмаса, цукор, та речовини на цукровій основі.

Експлуатація

Додайте кілька крапель спеціального миючого засобу на поверхню панелі.

Змочіть стійкі плями м'якою тканиною, або вологим кухонним папером.

Протирайте м'якою тканиною, або сухим кухонним папером, доки поверхня не буде сухою.

Якщо залишилися якісь стійкі плями:

Додайте ще декілька крапель спеціального миючого засобу.

Пошкребіть шкребок під кутом 30 градусів по плямі, доки вона не зникне.

Протирайте м'якою тканиною, або сухим кухонним папером, доки поверхня не буде чистою.

Повторіть операцію, якщо необхідно.

### ДЕКІЛЬКА ПОРАД:

Часта чистка залишає захисний шар, який необхідний для запобігання подряпин і зносу. Переконайтеся, що панель чиста перед наступним використанням. Щоб позбутися розводів протріть укусом або лимонним соком. Потім протріть спеціальним поглинаючим папером та спеціальним миючим засобом. Склокерамічна поверхня захищає від подряпин, однак, краще переставити каструлю в одній зони в іншу, чим перетягувати.

### Запам'ятайте:

Не використовуйте губку, яка надто волога.

Ніколи не використовуйте ніж або викрутку.

Скребок з лезом не призведе до пошкодження поверхні, якщо його тримати під кутом 30 градусів.

Ніколи не залишайте скребок з лезом в межах досяжності дітей.

Ніколи не використовуйте абразивні матеріали або чистячі порошки.

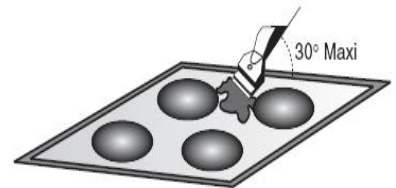

## УСУНЕННЯ НЕСПРАВНОСТЕЙ

### РЕМОНТ

Перед викликом майстра перевірте наступне:

Чи правильно вставлена вилка в розетку. Якщо несправність не можна визначити, то вимкніть прилад з розетки і зверніться у сервісний центр. Прилад продається з гарантійним сертифікатом, що означає, що Вам його відремонтують безкоштовно.

### РІШЕННЯ ПРОБЛЕМИ

Індукційна варильна поверхня дає легкий свист: Нормально. Відповідно з робочою частотою індуктора, легкий свист може виникнути при використанні декількох зон приготування їжі на максимальній потужності.

Старви повільно готуються: Використовується не підходящий посуд. Дно каструлі має бути плоским, не дуже важким, а діаметр має відповідати діаметру нагрівальної зони.

З'являються маленькі подряпини (тріщини): Не правильні методи чищення, посуд із грубим дном, або великі частки цукру або піску потрапили між посудом і панеллю. Використовуйте рекомендовані миючі засоби, чистий посуд із гладким дном.

Металеві маркування (можуть з'явитися подряпини). Не тягніть алюмінієвий посуд по панелі.

Використовуйте рекомендовані засоби, щоб видалити маркування.

Темні смуги або плями: Використовуйте рекомендовані засоби для чищення.

Знебарвлення на панелі: Сліди від алюмінієвих або мідних каструль, так само як і вапняний наліт, можна відчистити за допомогою спеціального крему.

На панелі розплавився цукор або пластмаса: Дивіться в розділі «Чищення»

Панель вийшла з ладу або деякі нагрівальні зони не працюють.: Не правильно під'єднаний термінальний блок.

Варильна поверхня не працює: Варильна панель заблокована. Натисніть кнопку для розблокування.

Панель автоматично вимикається: Зона приготування автоматично вимикається, якщо вона надто довго працює.

**Застереження:** Усі зазначені вище ушкодження стосуються естетичного вигляду варильної поверхні і не впливають на її функціонування. Такі ушкодження не підлягають гарантійному обслуговуванню.

# УМОВИ ГАРАНТІЙНОГО ОБСЛУГОВУВАННЯ

**Термін дії гарантії складає 12 місяців з дати продажу.**

**Під час гарантійного періоду будь-який ремонт може бути виконаний тільки кваліфікованим фахівцем сервісного центру.**

Перед початком ремонту прилад треба відключити від електромережі, знявши запобіжник або витягнувши шнур живлення з розетки. Непрофесійне втручання та ремонт апарату небезпечні, вони можуть викликати враження електричним струмом та коротке замикання; отже, не намагайтеся усунути несправності самотужки. Залиште цю роботу спеціалістам або представникам сервісного центру. Якщо у роботі апарату виникли якісь незначні проблеми, перевірте за допомогою наступних інструкцій, чи здатні Ви упоратися з ними самі. Візит спеціаліста із авторизованого сервісного центру повинен бути оплаченим Вами, якщо буде встановлено, що прилад не працює через неналежне чи недбале використання. Зберігайте інструкцію таким чином, щоб вона завжди була під рукою у разі потреби; якщо передаватиме прилад іншій особі, передайте також і інструкцію.

## **УМОВИ :**

### **Сертифікат**

Гарантія дійсна тільки при наявності дійсного Гарантійного Сертифікату.

Гарантійний сертифікат не дійсний при наявності в ньому помилок, виправлень чи невідповідностей.

В Сертифікаті мають біти заповнені пункти: назва виробу, модель, серійний номер виробу, дата продажу, підпис продавця, печать торгової організації. При відсутності дати продажу термін гарантії автоматично вичислюється з дати виготовлення пристрою.

### **Транспортування і зберігання**

Будь-які дефекти виробу, спричинені недбайливим транспортуванням і зберіганням виробу, не підлягають безкоштовному гарантійному ремонту;

### **Установка та експлуатація**

Безкоштовний гарантійний ремонт не проводиться, якщо дефект виробу викликаний:

- Неправильним підключенням виробу до джерела електро-, водо- і газопостачання, а також невідповідність параметрів вищевказаних джерел параметрам, що пред'являються обов'язковими Державними стандартами та Інструкцією з експлуатації.
- Експлуатація виробів, підключених до мережі 220В без заземлення, а також підключених до джерела водопостачання без окремого крану подачі води до виробу-є суттєвим порушенням Інструкції з експлуатації та може бути підставою для зняття виробу з гарантійного обслуговування.
- Використання приладу не в відповідності до Інструкції, а також неправильно експлуатацією, що викликало появу механічних та інших видів дефектів;
- Використання виробу не в відповідності з його прямим призначенням або не в домашніх потребах.
- При порушенні пломбування та з інших причин, які не залежать від заводу-виробника.
- Недбалості при зберіганні, експлуатації та транспортуванні власником, торговою або транспортною організацією.
- У випадку втрати гарантійного талона ба чека, власник позбавляється права на безкоштовне сервісне обслуговування.
- У разі підключення техніки не сертифікованим сервісним центром, виріб знімається з гарантії.

### **Ремонт**

Безкоштовний гарантійний ремонт не проводиться, якщо виріб:

- Має сліди стороннього втручання або ремонту не уповноваженими особами;
- Має не санкціоновані фірмою зміни конструкції або неприйнятні комплектуючі;
- Має пошкодження, викликані непередбачуваними явищами і діями стихій;
- Має пошкодження, викликані використанням нестандартних матеріалів і пристроїв;
- Має пошкодження, викликані попаданням в середину виробу сторонніх предметів, тварин або комах;
- Не має серійного номеру або його неможливо встановити;
- Має некомплектність після його продажу;
- Має механічні пошкодження (скляні та пластикові вироби);

Гарантія не розповсюджується на розхідні матеріали і аксесуари.

### **Відповідальність**

Фірма не несе відповідальності за збитки причинені Вам чи оточуючим в зв'язку з невідповідним використанням приладу.

Введення виробу в експлуатацію й доробку мереж електро-, водо- і газопостачання для сумісності з виробом не є зоною відповідальності Фірми й Фірмою не оплачується.

В випадку виникнення будь-яких проблем з вашим приладом, перед тим як викликати майстра, перевірте правильність установки і функціонування в відповідності до інструкції. Оплату виклику майстра Ви будете проводити за свій рахунок, якщо виріб був в робочому стані або був неправильно встановлений, або неправильно використовувався.

За якість гарантійного ремонту відповідальність несе обслуговуюча організація(служба сервісу).

**ДОДАТКОВУ ІНФОРМАЦІЮ ЩОДО ПРОДУКЦІЇ МАРКИ ROSIERES ВИ МОЖЕТЕ ОТРИМАТИ НА САЙТІ**

[WWW.ROSIERES.IN.UA](http://WWW.ROSIERES.IN.UA), [WWW.ROSIERES.FR](http://WWW.ROSIERES.FR)

**ЧИ ЗА ТЕЛЕФОНОМ ГАРЯЧОЇ ЛІНІЇ**

**044 383 44 25**

**0 800 501 509**

**СЕРВІС ПРОДУКЦІЇ ROSIERES, ОРИГІНАЛЬНІ ЗАПАСНІ ЧАСТИНИ, ВИТРАТНІ МАТЕРІАЛИ, АКСЕСУАРИ**

Місто	Сервісний центр	Адреса	Телефон
Алчевск	СЦ "Булат-Сервис"	94204,г. Алчевск, ул. Белинского 11	(06442) 2-58-09, 4-84-01
Белая Церковь	АТЛАНТ ПЛЮС	09113, ул. Клиническая, 6	(04463) 6-75-15
Белая Церковь	КПП Сервис-Мастер	09100 г. Белая Церковь, ул. Вокзальная 5	(0456)33-29-44
Белая Церковь	Сервіс-Цент "Вега"	09100 вул. Гординського, 2А	(04463)3-51-01
Бердянск	Дека-Сервис	71112, г. Бердянск, ул. Энгельса 42	(06153) 4-32-31, 3-85-14
Винница	ВФ ТОВ „ІНТЕРСЕРВІС“	21000, вул Келецька, 61А	(0432) 69-95-73,69-91-93
Винница	КП "Гарант-Сервіс"	21027 пр. Космонавтів, 42	(0432)46-50-01, 46-64-18
Винница	СЦ „Спеціаліст“	21021 г. Винница ул. Порики 1	(0432) 57-91-91, 50-91-91
Винница	СЦ Скормаг-Сервис	21030 Винница, пр. Юности, 16	(0432) 46-43-93, 46-82-13, 51-92-52, 51-92-54
Днепродзержинск	СЦ "Росток"	51934, Днепродзержинск, пр. Ленина, 66, СЦ "Росток"	(0569) 53-54-80, (067) 363-29-29
Днепропетровск	СЦ "Европроект-Сервис"	49000, г.Днепропетровск, ул.Красная 20 А	(056) 371-15-06
Днепропетровск	ТОВ „ІНТЕРСЕРВІС“	49101, пр-т Кірова, 59	(0562) 35-67-05, 31-29-57
Донецк	СЦ "ФОКСТРОТ"	83000 г.Донецк, пр.Дзержинського,4	(062) 345-41-23
Дрогобич	"Сервіс-2000"	82100 вул. Галицького,5	(0324)45-00-62
Евпатория	ТОВ „НК-Центр“	97401, пр.Перемоги, 67	(06569) 4-47-74
Житомир	КАРТАЛ	10001, ул. Киевская, 106	(0412) 41-27-97
Житомир	Профмастер	г. Житомир, ул. Л. Украинки, 2	(0412) 42-22-54
Запорожье	"Альфатехноцентр"	69002 вул. Дзержинського, 83	(061)212-03-03
Запорожье	ЗФ ООО ІНТЕРСЕРВІС	69095, ул.Гоголя, 175	(061)220-65-96, 787-50-51
Запорожье	Маэстро	69006, Запорожье, ул.Малая, 3	(061) 270-40-94, (061) 224-58-58
Ивано-Франковск	"Бріз ЛТД"	76002, вул. Нова 19А	(0342) 75-07-77, 55-95-25
Ивано-Франковск	ПП Колодий/Гарант Холод	76009 вул. Мира, 90	(0342)78-30-00, 26-15-82 / (093)328-27-07
Ивано-Франковск	ЧП Волков	76491, г. Ивано-Франковск, ул. Вовчинецкая, 223	(0342)71-28-13
Измаил	СЦ „ЕКРАН“	68600, вул. Котовського, 59	((04841) 6-34-53, 2-22-37
Каменец-Подольский	Сервіс-Центр	32300 вул. Пушкінська, 51	((03849)3-24-88
Керчь	СЦ МЕРКУРИЙ	98302, ул. Пирогова, 1	(06561) 2-13-73
Керчь	ф. ЧП Фокскримсервис	98300 г.Керчь, ул.Советская д.15	(06561) 2-30-62
Киев	ООО "Аматі Сервіс"	вул.Бориспільська 9	(044) 369-50-01
Киев	ООО ДТС	04218, ул. Кибальчича 2а	(044) 501-91-34, 542-79-40, 542-93-65
Киев	РАВИС	ул. Героев Днепра 2а	0-800-504-504
Киев	Фокстрот Сервис	04060, г. Киев, ул. Щусева, 44	(044) 467-08-59, 467-23-75, 467-14-97, 440-43-89
Кировоград	КФ ООО ІНТЕРСЕРВІС	25015, вул. Короленко, 2	(0522) 35-79-23
Кировоград	СЦ "Оптрон"	25006, г.Кировоград, пр-т Коммунистический, 1	(0522) 24-96-47, 24-45-22, (098) 0804138, (066) 16
Кишинев	СЦ „ROLLING INTERNATIONAL“	MD2009 вул. Фередулуй, 4/6	(0-0-373-22) 870536, 870837
Конотоп	ЧП "Алексей"	41615, г. Конотоп, Сумской обл., пр. Ленина,11	(05447) 6-13-56
Кременчуг	ЧП Шамрай	ул. Переяславская 55	(0536) 74-72-10, (0536) 74-71-53
Кременчуг	ЭС EXCLUSIVE-SERVICE	39600 г. Кременчугул. Халаменюка, 10	(05366) 780-235
Кривой Рог	АСЦ "Фокстрот".	50103, г. Кривой Рог, ул. Революционная, 73	(056) 440-07-64
Кривой Рог	ЕВРОСЕРВИС	50027, пр-т. Гагарина, 42	(0564) 74-61-03
Кривой Рог	Крф ТОВ „ІНТЕРСЕРВІС“	50064, вул. Косіора, 64-7	(056) 440-07-79,(056) 440-01-19
Лубны	ФЛП Коханенко	37500 вул. Радянська, 4/3	(050)457-49-65
Луганск	Луганск-Сервис	91000, Луганск, ул. Фрунзе, 136-б (Крупно-бытовая техника), ул. Советская, 66 (Мелко-бытовая техника, GSM), ул. Советская, 6 (Аудио-видео).	(ул. Фрунзе, 136-б ((0642) 49-54-50, 49-44-17, 49-3
Луганск	СЦ Миртекс	ул.16-я Линия, д.7	642-248; 42-03-05
Луцк	"Софт Лайн"	43006 вул. Стуса, 11	(0332)77-10-23
Луцк	СЦ „Ваш майстер“	43005 пр-кт. Перемоги,22	8(0332)23-01-03
Львов	ЛФ СП „ТРАНС СЕРВІС“	79008, вул. Вінниченка, 30	(032) 239-92-75, 297-55-88
Львов	СЦ "Мілленіум"	79040, Львів, вул. Курмановича 9	(032)267-07-10
Львов	ТОВ „РОСІМПЕКС“	79034, вул.Хмельницького, 116	(032) 231-78-87
Макеевка	СПД Гордейчук В.А	Донецкая обл., г.Макеевка, ул генерала Данилова 71а	(062) 327-51-23
Мариуполь	ООО "Лотос"	87500 г Мариуполь бр. 50-лет Октября, 32/18	(0629) 49-300-5, 49-300-6,
Мариуполь	СЦ „Марсервіс“	87500, пр-т Металургів, 94	(0629) 41-06-60, 41-06-50

Мукачєво	АСЦ "Гарант Мукачєво"	89600, Закарпатська обл., м. Мукачєво, вул. Берегівська обїзна, 12	(03131)2-33-33
Николаєв	МФ ТОВ „ІНТЕРСЕРВІС“	54008, Внутрікварт.проїзд, 2	(0512) 58-06-47
Николаєв	СПД ФОП Дадашев А.О.	54050, Миколаїв, вул. Металургів, 8	(0512) 25-23-35, 59-24-05, (066) 797-66-22
Николаєв	СЦ "Николаєв-Фокстрот"	54003, г. Николаєв, пр. Ленина, 177-А	(0512) 55-29-04
Николаєв	СЦ „ІНТЕРТЕХНОСЕРВІС“	53210, вул. Гагаріна, 62а	(0512) 22-24-88
Николаєв	ЧП Воронин	54001, ул. Большая Морская, 30	(0512) 35-97-99
Никополь	ПП "Імпорттехносервіс"	53210, ул. Гагарина, 62а	(05662) 2-24-88
Никополь	ПП "Лікс"	53213, Дніпропетровська обл., м. Нікополь, вул. Карла Лібкнехта 167	(0566) 65-00-89, (099) 200-56-83, (093) 918-39-62
Новая Каховка	СЦ "Електрон"	74900 вул. Горького, 48	(05549)7-83-98
Одесса	ОФ СП ТРАНС СЕРВИС	65029, ул. Новосельского, 64	(048) 777-11-40
Одесса	Фокстрот-Сервис-Одесса, Площадка 1	65029, вул. Транспортна 7-Е	(048) 784-20-85 , 784-20-86
Одесса	Фокстрот-Сервис-Одесса, Площадка 2	65029 вул. Базарна, 76	(0482)37-21-92
Павлоград	Лотос (Интерсервис)	51400, Павлоград, ул. Шевченко, 67	(05632) 6-15-54, 6-23-42
Павлоград	ПгФ ООО ИНТЕРСЕРВИС	51400, ул. Шевченко, 67	(05632) 6-15-54, 6-23-42
Павлоград	СЦ "Пинфок"	51404 Павлоград, ул. Днепроовская, 73 Б	(05632) 3-11-93
Полтава	Айкон-Сервіс	36000 вул. Жовтнева, 40Б	(0532)50-67-89
Полтава	НВО „ПРОМЕЛЕКТРОНІКА“	34022, вул. Пролетарська, 22	(0532) 57-21-66
Полтава	ПФ ТОВ „ІНТЕРСЕРВІС“	36023, вул. Красіна, 71 А	((0532) 69-42-62, 50-98-89
Ровно	РАДИОМАСТЕРСКАЯ	33000 г. Ровно ул. Почтовая 2	(0362) 22-68-19
Ромны	ПП Строй	вул. Калнишевського,34	(05448)2-17-48
Севастополь	КАУФ	99011 вул. Промислова, 9	(0692)45-60-72
Севастополь	ООО ПАНОРАМА-С	99053, ул. Руднева, 7	(0692) 45-01-88
Севастополь	СЦ ДИАДЕМА	99008, ул. Пожарова, 26	(0692) 55-56-43, 45-36-99
Северодонецк	ПП "СДРТ"	93400, Луганська обл., м. Северодонецк, вул. Менделєєва, 46	(06452) 4-49-62
Северодонецк	СЕВЕРОДОНЕЦК РАДИОТЕХНИКА	93400, ул. Маяковского, 13	(06452) 4-30-30, (0645) 70-28-16
Симферополь	НК-центр	95001 вул. Некрасова, 17/1	(0652)54-47-71
Симферополь	РСЦ Фокстрот	95040, г. Симферополь, ул. Балаклавской, 68	(0652)520-565
Симферополь	ЧП ГАРАНТ	95051, ул. Павленко, 54	(0652) 52-15-08
Стаханов	АСЦ "Альбит"	94000 вул. Кірова, 15	(06444)4-02-89
Сумы	"СЛТ-Сервис"	40030 Кооперативная 7	(0542) 781-013
Сумы	ПВКФ "СЕРВИСЦЕНТР"	40000, Сумы, вул. Петропавлівська, 86/1	(0524) 660-300, 650-340, 655-510
Сумы	СЦ "Сигма-сервіс"	Инд.40024,г.Сумы, ул.Прокофьва 19.	(0542) 36-50-58
Тернополь	СЦ "Репорт-сервіс"	46000, Тернопіль, пр.Злуки, 39	(0352)511247
Тирасполь	СЦ "Бриз-групп"	3300 Молдова, г Тирасполь, пер. Набережный,1	(373) 533-77202
Ужгород	ТзОВ Миллениум	88007, м.Ужгород, вул. Гагаріна 101	(031) 266-12-97
Феодосия	ЧП Фокскримсервис филиал	49000, г. г. Феодосия, ул. Базарная, 4	(06562) 3-12-84
Харьков	РСЦ ФОКСТРОТ-СЕРВИС	61125 г. Харьков, ул. Вернадского, 2	(057) 758-10-39, 758-10-40
Харьков	СЦ НЕО	61052, ул. Косарская, 43	(057) 763-09-12, 763-02-89
Харьков	ХФ СП ТРАНС СЕРВИС	61072, ул. Иванова, 24	(057) 714-24-72, 58-85-63
Херсон	ООО"Ремонт и Сервис"	73027, г.Херсон, ул.Рабочая 66	(0552) 48-58-88, 48-50-00
Херсон	ХФ ТОВ „ІНТЕРСЕРВІС“	ул. Карбошева, 28А	(0552)43-40-33
Хмельницкий	ООО ТРИТОН ЛТД	28009, ул. Курчатова, 18	(0382) 78-37-73
Хмельницкий	СЦ Прілюдія"	29016 вул. Львівське шосе, 27	(0382)66-46-16
Хмельницкий	Сервисный центр "Радиодонор"	29009, г.Хмельницкий, переулок Ипподромный 2	(0382)704-700, 66-46-16
Червоноград	ТзОВ "Побутрадіотехніка"	80105 вул. Сокальська, 6	(03249)2-25-63
Черкассы	"ТЕХНО-ХОЛОД"	18000, Черкаси, вул. Громова, 146, оф.102	(0472) 56-98-68
Черкассы	ЕВРАЗИЯ-С	18023, ул. Одесская, 8	(0472) 66-36-53
Черкассы	КВАРЦ	18029, ул. 30 лет Победы, 30	(0472) 540-124
Черкассы	ООО ОФИСНАЯ ТЕХНИКА	18000, ул. Смелянская 118, оф. 105	(0472)-63-84-01, 63-66-66
Черкассы	СЦ Сервисный Центр	18005, г. Черкассы, ул. Калинина 115	(0472) 72-35-58
Черкассы	ТОВ "Фабрика побутового сервісу"	18000, Черкаси, вул. Ільїна, 605	(0472) 383-124, (063) 624-24-43
Чернигов	ВЕНА-СЕРВИС	14000, ул. Проектная, 1	(0462) 60-15-85
Чернигов	ООО ЛАГРОС	14005, пр-т Мира, 180а	(04622) 5-99-39, 5-33-06
Чернигов	РСЦ Фокстрот	14000,Чернигов,Шевченко 4	(046) 267-58-58
Черновцы	Фокстрот Сервис	58000, г.Черновцы ул.Головна 265	(0372) 58-43-01
Шостка	КП ТД "БЕРЕЗКА-СЕРВИС"	41100 г.Шостка, Сумская обл.,ул.Рабочая д. 5	(05449)4-07-07
Ялта	СЦ „АВІ-ЕЛЕКТРОНІК“	98600, ул. Жадановского, 3	(0654) 38-60-18
Ялта	ТОВ "Лікс-Лайн"	98600, АР Крим, м. Ялта, вул. Дзержинського,15	(0654) 27-67-86, (095) 066-85-56, (097) 242-72-97