



*Thinking of you*  
**Electrolux**



EDC3150

FR SÈCHE-LINGE

NOTICE D'UTILISATION



## TABLE DES MATIÈRES

1. CONSIGNES DE SÉCURITÉ.....	2
2. INSTRUCTIONS DE SÉCURITÉ.....	5
3. DESCRIPTION DE L'APPAREIL.....	7
4. BANDEAU DE COMMANDE.....	8
5. TABLEAU DES PROGRAMMES.....	8
6. AVANT LA PREMIÈRE UTILISATION.....	9
7. UTILISATION DE VOTRE APPAREIL.....	10
8. CONSEILS.....	10
9. ENTRETIEN ET NETTOYAGE.....	11
10. EN CAS D'ANOMALIE DE FONCTIONNEMENT.....	13
11. INSTALLATION.....	14
12. CARACTÉRISTIQUES TECHNIQUES.....	16

## NOUS PENSONS À VOUS

Merci d'avoir choisi ce produit Electrolux. Avec ce produit, vous bénéficiez de dizaines d'années d'expérience professionnelle et d'innovation. Ingénieurs et élégant, il a été conçu sur mesure pour vous. Grâce à cet appareil, vous savez que chaque utilisation vous apportera satisfaction.

Bienvenue chez Electrolux.

Visitez notre site Internet pour :



Obtenir des conseils d'utilisation, des brochures, de l'aide, des informations :  
**[www.electrolux.com](http://www.electrolux.com)**



Enregistrer votre produit pour obtenir un meilleur service :  
**[www.registerelectrolux.com](http://www.registerelectrolux.com)**



Acheter des accessoires, consommables et pièces de rechange d'origine pour votre appareil :  
**[www.electrolux.com/shop](http://www.electrolux.com/shop)**

## SERVICE APRÈS-VENTE

N'utilisez que des pièces de rechange d'origine.

Avant de contacter le service, assurez-vous de disposer des informations suivantes : Modèle, PNC, numéro de série.

Vous trouverez ces informations sur la plaque signalétique.



Avertissement/Attention : consignes de sécurité.



Informations générales et conseils.



Informations en matière de protection de l'environnement.

Sous réserve de modifications.

### 1. ⚠️ CONSIGNES DE SÉCURITÉ

Avant d'installer et d'utiliser cet appareil, lisez soigneusement les instructions fournies. Le fabricant ne

peut être tenu pour responsable des dommages et blessures liés à une mauvaise installation ou utilisation. Conservez toujours cette notice avec votre appareil pour vous y référer ultérieurement.

## 1.1 Sécurité des enfants et des personnes vulnérables



### **AVERTISSEMENT!**

Risque d'asphyxie, de blessure ou d'invalidité permanente.

- Cet appareil peut être utilisé par des enfants âgés d'au moins 8 ans et par des personnes ayant des capacités physiques, sensorielles ou mentales réduites ou dénuées d'expérience ou de connaissance, s'ils (si elles) sont correctement surveillé(e)s ou si des instructions relatives à l'utilisation de l'appareil en toute sécurité leur ont été données et si les risques encourus ont été appréhendés.
- Les enfants ne doivent pas jouer avec l'appareil.
- Les enfants de moins de 3 ans, sans surveillance, doivent être tenus à l'écart de l'appareil.
- Ne laissez pas les emballages à la portée des enfants.
- Ne laissez pas les détergents à la portée des enfants.
- Tenez les enfants et les animaux éloignés de la porte de l'appareil lorsque celle-ci est ouverte.
- Si l'appareil est équipé d'un dispositif de sécurité enfants, nous vous recommandons de l'activer.
- Le nettoyage et l'entretien par l'utilisateur ne doivent pas être effectués par des enfants sans surveillance.

## 1.2 Consignes générales de sécurité

- Ne modifiez pas les caractéristiques de cet appareil.
- Si le sèche-linge est placé au-dessus d'un lave-linge, utilisez le kit de superposition. Le kit de superposition, disponible auprès d'un revendeur agréé, ne peut être utilisé qu'avec l'appareil indiqué dans les instructions (fournies avec l'accessoire). Lisez attentivement les

instructions avant de procéder à l'installation (reportez-vous au livret d'installation).

- L'appareil peut être installé de façon autonome ou sous un plan de travail de cuisine si un espace correct est disponible (reportez-vous au livret d'installation).
- L'appareil ne doit pas être installé derrière une porte à serrure, une porte coulissante ni une porte battante dotée d'une charnière du côté opposé à l'appareil qui pourrait empêcher l'ouverture complète du hublot.
- Les orifices d'aération situés à la base (si présents) ne doivent pas être obstrués par de la moquette.
- Ne connectez la fiche d'alimentation secteur à la prise de courant secteur qu'à la fin de l'installation. Assurez-vous que la fiche d'alimentation est accessible une fois l'appareil installé.
- Aérez suffisamment la pièce pour éviter le reflux de gaz provenant d'appareils utilisant d'autres combustibles, y compris les flammes nues.
- L'air rejeté ne doit pas être évacué dans une évacuation utilisée pour les fumées rejetées provenant des appareils brûlant du gaz ou d'autres combustibles. (si présent)
- Si le câble d'alimentation est endommagé, il doit être remplacé par le fabricant, son service après-vente ou des personnes de qualification similaire afin d'éviter un danger.
- Respectez la charge maximale de 4 kg (reportez-vous au chapitre « Tableau des programmes »).
- Ne séchez pas d'articles sur lesquels ont été utilisés des produits de nettoyage chimiques industriels.
- Retirez les peluches accumulées dans l'appareil.
- N'utilisez pas l'appareil sans filtre. Nettoyez le filtre à peluches avant ou après chaque utilisation.
- N'introduisez dans le sèche-linge que du linge propre.
- Il convient que les articles qui ont été salis avec des substances telles que l'huile de cuisson, l'acétone, l'alcool, l'essence, le kérosène, les détachants, la

térébenthine, la cire et les substances pour retirer la cire soient lavés dans de l'eau chaude avec une quantité supplémentaire de détergent avant d'être séchés dans le sèche-linge à tambour.

- Les pièces avec mousse de caoutchouc (mousse de latex), bonnets de bain, textiles imperméables, articles doublés en caoutchouc ou vêtements et taies d'oreiller rembourrés de mousse de caoutchouc ne doivent pas être séchés dans un sèche-linge.
- Les assouplissants ou autres produits similaires doivent être utilisés conformément aux instructions de leur fabricant.
- Retirez des poches tous les objets tels que briquets et allumettes.
- N'arrêtez jamais le sèche-linge avant la fin du cycle de séchage à moins de sortir immédiatement tout le linge et de le déplier pour mieux dissiper la chaleur.
- La phase finale d'un cycle de sèche-linge à tambour se produit sans chaleur (cycle de refroidissement) afin de s'assurer que les articles sont soumis à une température garantissant qu'ils ne seront pas endommagés.
- Avant toute opération d'entretien, éteignez l'appareil et débranchez la fiche de la prise secteur.

## 2. INSTRUCTIONS DE SÉCURITÉ

### 2.1 Instructions d'installation

- Retirez l'intégralité de l'emballage
- N'installez pas et ne branchez pas un appareil endommagé.
- Suivez scrupuleusement les instructions d'installation fournies avec l'appareil.
- Soyez toujours vigilants lorsque vous déplacez l'appareil car il est lourd. Portez toujours des gants de sécurité.
- N'installez pas l'appareil ou ne l'utilisez pas dans un endroit où la température ambiante est inférieure à 5°C ou supérieure à 35°C.
- Assurez-vous que le sol sur lequel vous installez l'appareil est plat, stable, résistant à la chaleur et propre.
- Assurez-vous que de l'air circule entre l'appareil et le sol.
- Déplacez toujours l'appareil à la verticale.
- La surface arrière de l'appareil doit être positionnée contre le mur.
- Une fois l'appareil installé à son emplacement permanent, vérifiez qu'il est bien de niveau à l'aide d'un niveau à bulle. S'il n'est pas de niveau, réglez les pieds jusqu'à ce qu'il le soit.

## 2.2 Connexion électrique



### AVERTISSEMENT!

Risque d'incendie ou d'électrocution.

- L'appareil doit être relié à la terre.
- Vérifiez que les données électriques figurant sur la plaque signalétique correspondent à celles de votre réseau. Si ce n'est pas le cas, contactez un électricien.
- Utilisez toujours une prise de courant de sécurité correctement installée.
- N'utilisez pas d'adaptateurs multiprises ni de rallonges.
- Ne tirez jamais sur le câble d'alimentation électrique pour débrancher l'appareil. Tirez toujours sur la fiche.
- Ne touchez jamais le câble d'alimentation ni la fiche avec des mains mouillées.
- Uniquement pour le R-U et l'Irlande. L'appareil dispose d'une alimentation secteur 13 amp. S'il s'avère nécessaire de changer le fusible de l'alimentation secteur, utilisez un fusible 13 amp ASTA (BS 1362).
- Cet appareil est conforme aux directives CEE.

## 2.3 Utilisation



### AVERTISSEMENT!

Risque de blessure, de choc électrique, d'incendie, de brûlures ou de dommage matériel à l'appareil.

- Utilisez cet appareil uniquement dans un environnement domestique.
- Ne séchez pas d'articles endommagés contenant un rembourrage ou un garnissage.
- Séchez uniquement les textiles adaptés au séchage dans un sèche-

linge. Suivez les instructions figurant sur l'étiquette des textiles.

- Si vous avez lavé votre linge avec un produit détachant, lancez un cycle de rinçage supplémentaire avant de démarrer le sèche-linge.
- N'utilisez pas l'eau de condensation/eau distillée pour préparer des boissons ni pour cuisiner. Elle peut entraîner des problèmes de santé chez les personnes et les animaux domestiques.
- Ne montez pas sur le hublot ouvert de votre appareil ; ne vous asseyez pas dessus.
- N'introduisez pas de linge non essoré dans le sèche-linge.

## 2.4 Entretien et nettoyage



### AVERTISSEMENT!

Risque de blessure corporelle ou de dommages matériels.

- Ne pulvérisez pas d'eau ni de vapeur pour nettoyer l'appareil.
- Nettoyez l'appareil avec un chiffon doux humide. Utilisez uniquement des produits de lavage neutres. N'utilisez pas de produits abrasifs, de tampons à recurer, de solvants ni d'objets métalliques.

## 2.5 Mise au rebut





### AVERTISSEMENT!

Risque de blessure ou d'asphyxie.

- Débranchez l'appareil de l'alimentation électrique.
- Coupez le câble d'alimentation et mettez-le au rebut.
- Retirez le dispositif de verrouillage de la porte pour empêcher les enfants et les animaux de s'enfermer dans l'appareil.

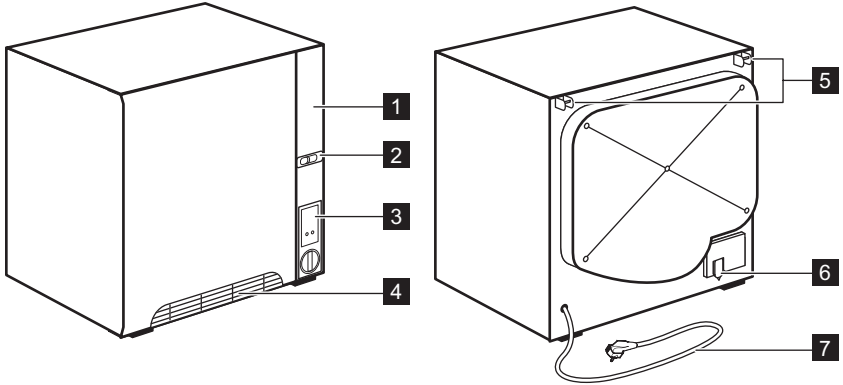
### 3. DESCRIPTION DE L'APPAREIL



- 1** **Emplacement pour le tableau des programmes**  
(étiquette adhésive)
- 2** **Loquet de la porte** (poussez la manette vers la droite pour l'ouvrir) : Évitez d'ouvrir la porte lorsqu'un programme est en cours.
- 3** **Bandeau de commande**
- 4** **Fentes de circulation d'air**
- 5** **Support pour la console de montage murale**
- 6** **Raccord du tuyau de vidange** : Un tuyau de vidange est proposé comme accessoire supplémentaire si vous souhaitez directement raccorder le sèche-linge au conduit d'évacuation. Fixez le tuyau au raccord après avoir retiré l'attache du tuyau et le bouchon. Lorsqu'un tuyau de vidange est installé, le réservoir d'eau ne se remplit pas d'eau.
- 7** **Câble d'alimentation**
- 8** **Conduits d'aération** : Ils ne doivent pas être bouchés.
- 9** **Tambour**
- 10** **Emplacement pour le tableau des programmes**  
(étiquette adhésive)
- 11** **Pieds réglables** : Si le sèche-linge n'est pas installé sur un mur, réglez les pieds pour qu'il soit de niveau.
- 12** **Plaque signalétique**
- 13** **Réservoir d'eau de condensation** : Il se remplit d'eau de condensation provenant du sèche-linge et doit être vidé avant ou après chaque utilisation. Lorsque le réservoir est plein, le voyant  s'allume et le sèche-linge s'arrête automatiquement. Vous ne pourrez le redémarrer que lorsque vous aurez vidé le réservoir.
- 14** **Filtres** : Ils doivent être nettoyés avant ou après chaque utilisation. Le filtre anti-peluches se trouve derrière le filtre grossier et peut être retiré pour le nettoyage.
- 15** **Condenseur** : Il est installé dans la porte et doit être nettoyé régulièrement.

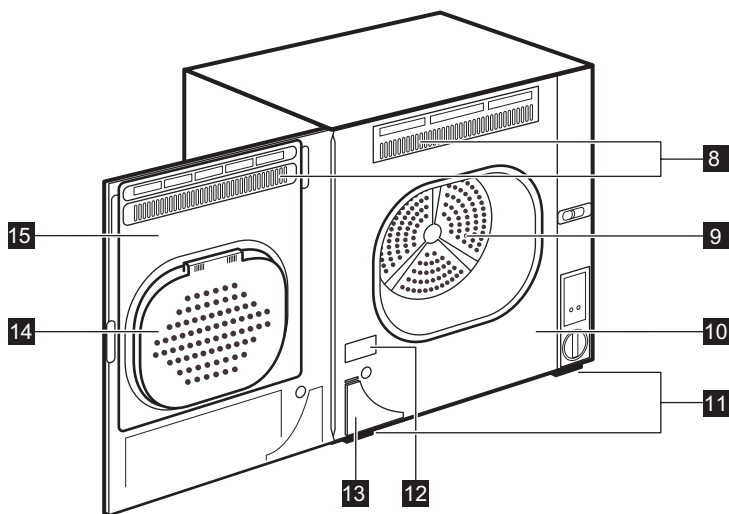

## 4. BANDEAU DE COMMANDE

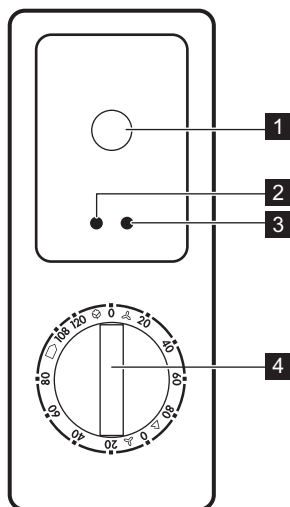

- 1 **Touche Départ** - Après avoir sélectionné le programme et la durée de séchage, appuyez sur cette touche pour démarrer le sèche-linge.
- 2 **Voyant Séchage** - S'allume durant la phase de séchage.
- 3 **Voyant du réservoir d'eau** - S'allume lorsque le réservoir d'eau est plein.
- 4 **Manette de la minuterie** - Cette manette permet de régler la durée et la température de séchage. Les échelles de durées et les températures sont séparées pour le Coton (max. 120 minutes) et pour les Synthétiques (max. 80 minutes).

## 5. TABLEAU DES PROGRAMMES

Ce tableau des programmes est destiné à vous aider à sécher votre linge de la meilleure façon. Le sélecteur de programme/minuterie est doté de deux différentes parties, comportant chacune

sa propre échelle de durées et de températures :

- représente le coton. Vous pouvez régler le sèche-linge jusqu'à























120 minutes car le coton et les textiles épais non synthétiques ont besoin de plus de temps pour sécher.

-  représente les textiles synthétiques et délicats. Étant plus sensibles que le coton, ils ont besoin de sécher à température plus basse. Vous pouvez régler le sèche-linge jusqu'à 80 minutes.



Ne séchez pas excessivement votre linge. Il pourrait devenir difficile à repasser, plus rêche au toucher, et cela gaspillerait de l'énergie. Durant les 8 à 12 dernières minutes de chaque programme, la charge est refroidie pour réduire le risque de froissage.

Programmes	Durée en minutes (approximative)	Type de charge	Charge (max.) <sup>1)</sup> / Étiquette d'entretien des textiles
 Coton			
Extra Sec	120	Degré de séchage : extra sec.	4 kg /  
 Prêt à Ranger <sup>2)3)</sup>	108	Degré de séchage : prêt à ranger.	4 kg /  
Humide	96	Degré de séchage : textiles qui doivent toujours être repassés.	4 kg /  
Prêt à Repasser <sup>3)</sup>	84	Degré de séchage : prêt à repasser.	4 kg /  
 Synthétiques			
Extra Sec	80	Degré de séchage : extra sec.	1,5 kg /   
Prêt à Ranger <sup>3)</sup>	76	Degré de séchage : prêt à ranger.	1,5 kg /   
Prêt à Repasser	68	Degré de séchage : prêt à repasser.	1,5 kg /   

1) Poids maximal des articles secs.

2) Le programme  Coton Prêt à Ranger est le programme standard pour le coton. Il convient au séchage du linge en coton normalement humide, et est le programme le moins gourmand en énergie pour le séchage du linge en coton humide.

3) **Uniquement pour les instituts de test :** Les programmes de test standard sont indiqués dans le document EN 61121.

## 6. AVANT LA PREMIÈRE UTILISATION

Avant d'utiliser l'appareil pour la première fois, effectuez l'une des opérations suivantes :

- Nettoyez le tambour du sèche-linge avec un chiffon humide.

- Démarrez un programme court (par exemple 30 minutes) avec du linge humide.

## 7. UTILISATION DE VOTRE APPAREIL

Notez les conditions préalables (en option).

1. Vérifiez que le sèche-linge est correctement branché à une source d'alimentation électrique.
2. Ouvrez la porte en poussant sur la manette de droite, dans le loquet de la porte.
3. Vérifiez que le filtre anti-peluches est propre et que le volet du filtre grossier est bien abaissé et verrouillé.
4. Vérifiez que le réservoir d'eau est vide et enfoncez-le pour vous assurer qu'il est bien en place.
5. Chargez le linge à sécher dans la machine. Assurez-vous qu'il est bien

positionné dans le tambour. Ne mélangez pas les textiles synthétiques et les matières naturelles.

6. Fermez la porte.
7. Selon le type de charge, tournez la manette de la minuterie sur une durée de séchage adaptée, sur l'échelle des durées Coton ou Synthétiques.
8. Enfoncez la touche Départ.



### ATTENTION!

Nous vous conseillons de ne pas ouvrir la porte en cours de programme, car de l'eau pourrait s'écouler de la machine.

## 8. CONSEILS

### 8.1 Préparation du linge

- Fermez les fermetures à glissière.
- Fermez les boutons des housses de couette.
- Ne laissez pas de cordons ni de rubans dénoués (par exemple des cordons de tablier). Nouez-les avant de démarrer le programme.
- Videz les poches.
- Si un article dispose d'une doublure en coton, retournez-le. Assurez-vous que la doublure en coton est toujours tournée vers l'extérieur.
- Nous vous recommandons de toujours régler le programme le mieux adapté

au type de textiles se trouvant dans l'appareil.

- Ne mélangez pas les articles de couleurs foncées avec des articles de couleurs claires. Les couleurs foncées pourraient déteindre.
- Utilisez un programme adapté pour les lainages et la bonneterie pour éviter qu'ils ne rétrécissent.
- Assurez-vous que la charge de linge ne dépasse pas le poids maximal indiqué dans le tableau des programmes.
- Séchez uniquement du linge adapté au sèche-linge. Reportez-vous aux étiquettes des vêtements.

Étiquette d'entretien du textile	Description
	Linge adapté au sèche-linge.
	Linge adapté au sèche-linge. Sélectionnez le programme avec une température standard.
	Linge adapté au sèche-linge. Sélectionnez le programme avec une basse température.

Étiquette d'entretien du textile	Description
<input checked="" type="checkbox"/>	Linge non adapté au sèche-linge.

## 9. ENTRETIEN ET NETTOYAGE

### 9.1 Nettoyage du filtre

Pour que votre sèche-linge fonctionne correctement, nettoyez les filtres avant ou après chaque utilisation.



#### AVERTISSEMENT!

Ne démarrez jamais le sèche-linge tant que le filtre anti-peluches n'est pas propre et correctement en place, ou s'il est endommagé (cela pourrait provoquer une surchauffe).

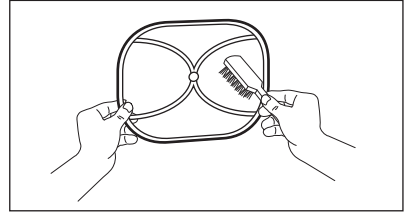

Pour nettoyer le condenseur :

1. Ouvrez la porte.
2. Ouvrez le volet du filtre grossier vers le haut.

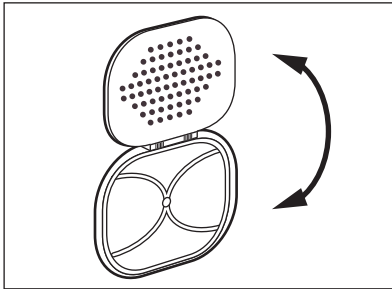

3. Brossez le filtre anti-peluches situé sous le filtre grossier. Il se peut que vous ayez à retirer le filtre anti-peluches pour le nettoyer des deux côtés. Veillez à bien remettre le filtre anti-peluches en place après l'avoir nettoyé avant de refermer le volet du filtre grossier.

### 9.2 Vidange du bac d'eau de condensation



Si vous avez directement raccordé le sèche-linge au conduit d'évacuation avec le tuyau des accessoires, vous pouvez passer ce chapitre.

Un voyant d'alarme s'allume sur le bandeau de commande pour vous rappeler de vider le réservoir d'eau. Si le sèche-linge est en cours de fonctionnement lorsque ce voyant s'allume, il s'arrête automatiquement jusqu'à ce que le réservoir soit vidé.

Prenez l'habitude de vider le réservoir avant ou après chaque utilisation.

Vidange du réservoir d'eau :

1. Ouvrez la porte.
2. Sortez le réservoir.

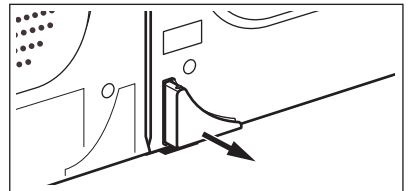

3. Ouvrez le couvercle du réservoir et videz l'eau.

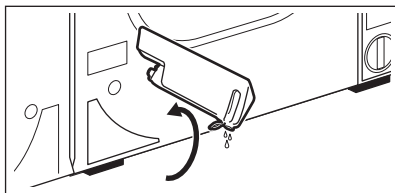

4. Refermez le couvercle et remettez le réservoir en place. Enfoncez-le dans son logement jusqu'à ce que vous sentiez qu'il est bien en place.

### 9.3 Nettoyage du condenseur

Comme dans tous les sèche-linge, la circulation de l'air dans le sèche-linge entraîne des peluches. Ces peluches s'accablent alors dans le condenseur, qui doit être nettoyé régulièrement.

Pour nettoyer le condenseur :

1. Ouvrez la porte et ouvrez le volet du filtre grossier vers le haut.
2. Retirez le filtre anti-peluches et refermez le volet du filtre grossier.
3. Saisissez les espaces en haut du condenseur avec vos doigts ; utilisez vos pouces pour faire pression contre la porte. Le condenseur se détache, vous permettant de le soulever. Faites attention à ne pas endommager la partie fragile en aluminium.

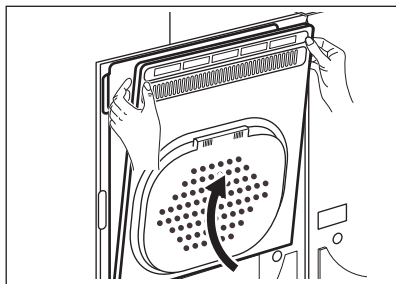
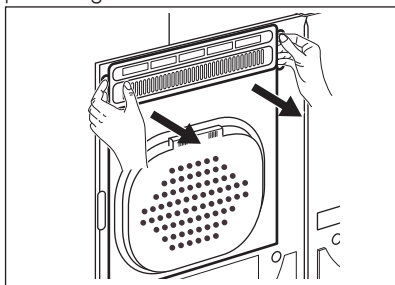

4. Retournez-le et nettoyez-le des deux côtés à l'aide d'un aspirateur.
5. Retirez le bouchon d'évacuation rouge sur le rebord inférieur du condenseur.

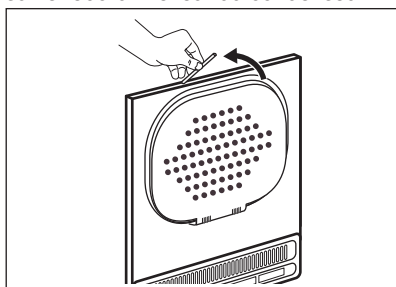

6. Posez le condenseur à plat et remplissez-le d'eau par l'ouverture du filtre. Laissez le condenseur tremper dans l'eau pendant environ 5 minutes, puis faites couler de l'eau chaude des deux côtés.

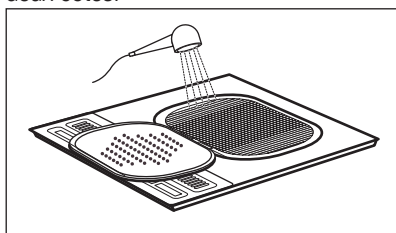

7. Séchez soigneusement le condenseur. N'oubliez pas de remettre le bouchon d'évacuation rouge en place.

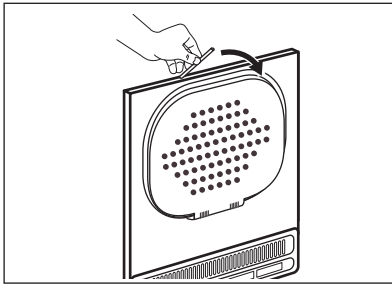

8. Remplacez le condenseur dans le sèche-linge. Assurez-vous que sa base est bien alignée avec les encoches de la cavité du condenseur, à l'intérieur de la porte du sèche-linge.
9. Poussez doucement le condenseur pour le remettre en place, jusqu'à ce que vous ressentiez et entendiez en petit « clic ». Réinstallez le filtre anti-peluches et fermez le volet du filtre grossier.

#### 9.4 Nettoyage du tambour



##### **AVERTISSEMENT!**

Débranchez l'appareil avant de le nettoyer.

Utilisez un détergent savonneux neutre standard pour nettoyer la surface interne

du tambour et les nervures de ce dernier. Séchez les surfaces nettoyées avec un chiffon doux.



##### **ATTENTION!**

N'utilisez pas de matières abrasives ou de laine d'acier pour nettoyer le tambour.

#### 9.5 Nettoyage du bandeau de commande et de l'enveloppe

Utilisez un détergent savonneux neutre standard pour nettoyer le bandeau de commande et le boîtier.

Nettoyez-les à l'aide d'un chiffon humide. Séchez les surfaces nettoyées avec un chiffon doux.



##### **ATTENTION!**

Ne nettoyez pas l'appareil à l'aide de produits de nettoyage pour meubles ou autres pouvant entraîner une corrosion.

#### 9.6 Nettoyage des fentes de circulation d'air

Utilisez un aspirateur pour retirer les peluches des fentes de circulation d'air.

## 10. EN CAS D'ANOMALIE DE FONCTIONNEMENT

Avant d'appeler un technicien, consultez les informations ci-dessous car certaines anomalies peuvent être facilement réglées, sans l'intervention d'un technicien. Si vous contactez le service de maintenance pour résoudre l'un des problèmes répertoriés

ci-dessous ou pour réparer une défaillance provoquée par une mauvaise installation ou utilisation, l'intervention pourra vous être facturée.

Anomalie	Contrôle
Le sèche-linge ne démarre pas.	La porte est-elle correctement fermée ?
	La porte est-elle correctement fermée ?
	Le fusible a-t-il disjoncté ?
	Avez-vous correctement réglé la minuterie ?
	Le réservoir d'eau est-il plein ?

Anomalie	Contrôle
	Avez-vous appuyé sur la touche Départ ?
La charge n'est pas correctement séchée, ou le séchage est trop long.	La durée sélectionnée n'était peut-être pas assez longue ?
	La charge est-elle trop importante ? Coton max. 4 kg Synthétiques max. 1,5 kg
	Le filtre anti-peluches est-il bouché ?
	Le condenseur est-il bouché ?
	La charge a-t-elle été assez essorée dans le lave-linge ?
	Avez-vous utilisé le réglage « Synthétiques » sur le minuteur (température de séchage basse) ? Si la charge peut supporter une température plus élevée, utilisez le réglage « Coton ».
	La température ambiante est-elle trop élevée ? Elle ne doit pas dépasser 35 °C.
L'espace autour du sèche-linge est chaud.	La pièce est-elle trop petite ? (Améliorez l'aération de la pièce, ouvrez une porte ou une fenêtre, ou choisissez un autre emplacement pour le sèche-linge.)



### ATTENTION!

N'essayez jamais de réparer le sèche-linge vous-même. Les réparations effectuées par du personnel non qualifié ou non agréé peuvent provoquer des blessures ou un dysfonctionnement de l'appareil.

## 11. INSTALLATION

### 11.1 Installation

Vous pouvez installer ce sèche-linge de nombreuses façons différentes. Nous allons vous indiquer la plus pratique. Quel que soit votre choix pour l'installation, voici quelques points à garder en mémoire :

- Veillez toujours à ce que le sèche-linge soit de niveau pour un fonctionnement optimal.
- La température de la pièce ne doit pas dépasser 35 °C lorsque le sèche-linge est en marche. Si elle est supérieure, ouvrez une fenêtre ou une porte pendant le fonctionnement du sèche-linge. Il utilise l'air de la pièce pour le refroidissement.
- L'espace autour du sèche-linge doit être aussi propre que possible.
- Si vous installez le sèche-linge en plaçant la charnière de sa porte vers un mur ou près d'une armoire ou d'un

élément mural de plus de 370 mm de profondeur, laissez un espace d'au moins 30 mm de large du côté de la charnière. Cela vous permettra d'ouvrir entièrement la porte pour retirer le réservoir d'eau.

- Assurez-vous que les conduits d'air ne sont pas bouchés.
- Le sèche-linge ne doit pas être installé au-dessus d'une baignoire ou à proximité d'une douche.



### ATTENTION!

Ne retirez pas les pieds réglables ; ils garantissent que l'air peut bien circuler sous le sèche-linge.

## 11.2 Montage mural

Différents montages muraux nécessitent différents types d'équipements. Achetez des équipements de montage adaptés aux murs de votre foyer. Utilisez au minimum 3 fixations adaptées pour installer la console de montage au mur.

Avant de choisir l'emplacement du montage mural, assurez-vous que le câble

d'alimentation sera assez long pour atteindre la prise secteur une fois le sèche-linge en place.

Si vous installez le sèche-linge entre des armoires murales, utilisez la console de montage mural. Si la profondeur des armoires voisines dépasse 370 mm, n'oubliez pas de laisser un espace d'au moins 30 mm de large à gauche du sèche-linge afin de pouvoir ouvrir entièrement la porte.

Laissez un espace dégagé d'au moins 200 mm entre le haut du sèche-linge et le plafond ou tout autre meuble installé au-dessus du sèche-linge, pour garantir une bonne ventilation sur le dessus.



### ATTENTION!

Toute intervention électrique sur le sèche-linge doit être effectuée par un électricien qualifié ou une personne compétente.

1.

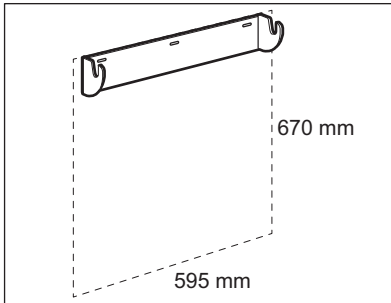

2.

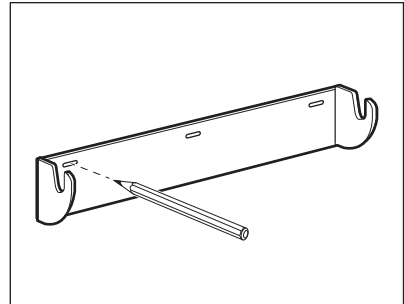

3.

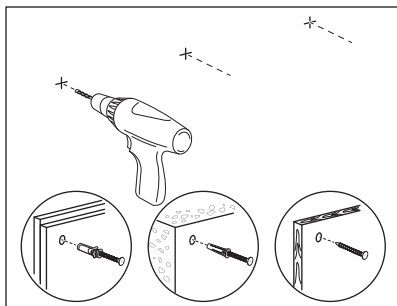

4.

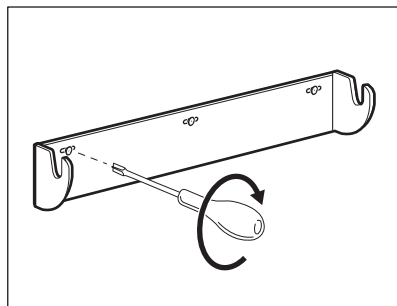

5.

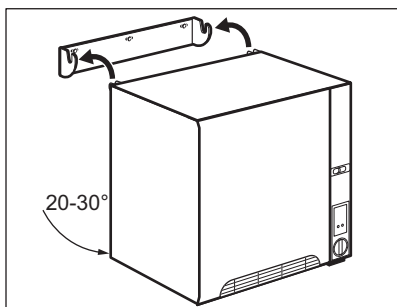

## 12. CARACTÉRISTIQUES TECHNIQUES

Hauteur x Largeur x Profondeur	686 x 605 x 420 mm (maximum 460 mm)
Profondeur max. avec la porte de l'appareil ouverte	900 mm
Largeur max. avec la porte de l'appareil ouverte	1095 mm
Hauteur réglable	686 mm (+ 15 mm - réglage des pieds)
Capacité du tambour	65 l
Charge maximale	<b>4 kg</b>
Tension	230 V
Fréquence	50 Hz
Fusible nécessaire	10 A
Puissance totale	2000 W
Classe d'efficacité énergétique	<b>C</b>
Consommation énergétique <sup>1)</sup>	<b>2,93 kWh</b>



Consommation énergétique annuelle <sup>2)</sup>	358 kWh
Puissance absorbée en mode « Veille »	0 W
Puissance absorbée en mode éteint	0 W
Type d'utilisation	Domestique
Température ambiante autorisée	+ 5 °C à + 35 °C
Niveau de protection contre l'infiltration de particules solides et d'humidité assuré par le couvercle de protection, excepté là où l'équipement basse tension ne dispose d'aucune protection contre l'humidité	<b>IPX4</b>

1) Conformément à la norme EN 61121. 4 kg de coton, essoré à 1 000 tr/min.

2) Consommation énergétique annuelle en kWh basée sur 160 cycles de séchage du programme standard pour le coton, avec une charge complète ou partielle, et la consommation des modes basse consommation. La consommation énergétique réelle par cycle dépendra de l'utilisation de l'appareil (NORME (UE) No 392/2012).

## 12.1 Données de consommation

Programme	Vitesse d'essorage / humidité résiduelle	Temps de séchage	Consommation énergétique
Coton 4 kg			
Prêt à Ranger	1400 tours/min / 50%	96 min.	2,5 kWh
	1000 tours/min / 60%	108 min.	2,93 kWh
Prêt à Repasser	1400 tours/min / 50%	72 min.	1,81 kWh
	1000 tours/min / 60%	84 min.	2,17 kWh
Synthétiques 1,5 kg			
Prêt à Ranger	1200 tours/min / 40%	64 min.	0,92 kWh
	800 tours/min / 50%	76 min.	1,1 kWh

## 13. EN MATIÈRE DE PROTECTION DE L'ENVIRONNEMENT

Recyclez les matériaux portant le symbole . Déposez les emballages dans les conteneurs prévus à cet effet. Contribuez à la protection de l'environnement et à votre sécurité, recyclez vos produits électriques et électroniques. Ne jetez pas

les appareils portant le symbole  avec les ordures ménagères. Emmenez un tel produit dans votre centre local de recyclage ou contactez vos services municipaux.





[www.electrolux.com/shop](http://www.electrolux.com/shop)



136936110-A-512014