

PENTAX

A RICOH COMPANY

Appareil photo numérique

PENTAX WG-10

Mode d'emploi

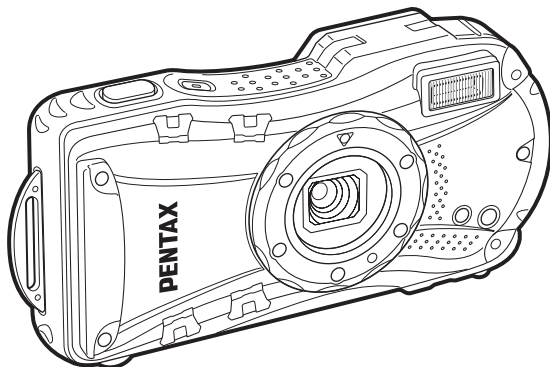

La lecture du mode d'emploi vous permettra de bénéficier d'un fonctionnement optimal de votre appareil.

Merci d'avoir fait l'acquisition de cet appareil PENTAX WG-10. Veuillez lire le mode d'emploi préalablement à l'utilisation de l'appareil afin de tirer le meilleur parti des fonctions de ce produit. Ce document, qui est à conserver après lecture, sera un outil précieux pour vous aider à comprendre l'ensemble des caractéristiques de l'appareil.

Droits d'auteur

Les images prises à l'aide de l'appareil photo numérique PENTAX destinées à un usage autre que privé ne peuvent être utilisées sans autorisation préalable, tel que défini par le Copyright Act (législation relative aux droits d'auteur en vigueur aux États-Unis). Soyez particulièrement attentif aux restrictions concernant l'usage privé de certains types d'images, prises lors de manifestations ou de spectacles ou destinées à être exposées. Les images prises dans le but d'obtenir des droits d'auteur ne peuvent être utilisées autrement que dans le cadre des droits d'auteur définis par le Copyright Act, et une vigilance particulière est également recommandée à cet égard.

Marques déposées

- Le logo SDXC est une marque de fabrique de SD-3C, LLC.
 - Windows et Windows Vista sont des marques déposées de Microsoft Corporation aux États-Unis ou dans d'autres pays.
 - Macintosh et Mac OS sont des marques de fabrique d'Apple Inc., enregistrées aux États-Unis et dans d'autres pays.
 - ArcSoft® et son logo sont une marque déposée ou une marque de fabrique d'ArcSoft, Inc. aux États-Unis et/ou dans d'autres pays.
 - HDMI, le logo HDMI et High-Definition Multimedia Interface sont des marques de fabrique ou déposées de HDMI Licensing, LLC aux États-Unis et/ou dans d'autres pays.
 - Eye-Fi, le logo Eye-Fi et Eye-Fi *connected* sont des marques de fabrique d'Eye-Fi Inc.
 - Intel, Intel Core et Pentium sont des marques de fabrique d'Intel Corporation aux États-Unis et/ou dans d'autres pays.
 - AMD, AMD Athlon et ATI Radeon sont des marques de fabrique ou déposées de Advanced Micro Devices, Inc.
 - NVIDIA et GeForce sont des marques de fabrique et/ou déposées de NVIDIA Corporation aux États-Unis et/ou dans d'autres pays.
 - Ce produit prend en charge PRINT Image Matching III. PRINT Image Matching permet aux appareils photo numériques, aux imprimantes et aux logiciels d'aider les photographes à produire des images plus fidèles à leurs intentions. Certaines fonctions ne sont pas disponibles sur les imprimantes ne prenant pas en charge PRINT Image Matching III.
- Copyright 2001 Seiko Epson Corporation. Tous droits réservés.
PRINT Image Matching est une marque de fabrique de Seiko Epson Corporation. Le logo PRINT Image Matching et une marque de fabrique de Seiko Epson Corporation.
- Toutes les autres marques de fabrique appartiennent à leurs propriétaires respectifs.

À propos de l'enregistrement de ce produit

Afin de vous fournir un meilleur service, nous vous recommandons de compléter le formulaire d'enregistrement du produit, que vous trouverez sur le CD-ROM livré avec l'appareil ou sur le site PENTAX. Nous vous remercions de votre collaboration. Reportez-vous à « Enregistrement du produit sur Internet » (p.280) pour en savoir plus.

À l'attention des utilisateurs de cet appareil

- N'utilisez pas ou ne conservez pas cet appareil à proximité d'équipements qui génèrent des radiations électromagnétiques ou des champs magnétiques puissants.
Des charges statiques ou des champs magnétiques forts produits par les équipements tels que les émetteurs radio peuvent interférer avec l'écran, endommager les données enregistrées ou affecter les circuits internes du produit et entraîner un dysfonctionnement de l'appareil.
- L'écran à cristaux liquides utilisé dans l'affichage a été conçu grâce à une technologie de très haute précision. Bien que le taux de pixels effectifs soit d'au minimum 99,99 %, il est possible que 0,01 % ou moins des pixels restent inactifs ou au contraire soient actifs alors qu'ils ne devraient pas l'être.
Ceci n'a toutefois aucun effet sur l'image enregistrée.
- Une bande lumineuse est susceptible d'apparaître sur l'écran si l'appareil photo est dirigé vers un sujet lumineux. Ce phénomène est connu sous le nom de « smear » et est parfaitement normal.
- Il est possible que les illustrations et l'écran d'affichage figurant dans le présent manuel diffèrent du produit réel.
- Les cartes mémoire SD, SDHC et SDXC sont indifféremment désignées comme des cartes mémoire SD dans le présent manuel.
- Dans ce manuel, le terme générique « ordinateur » fait aussi bien référence à un PC sous Windows qu'à un Macintosh.
- Dans ce manuel, le terme « batterie » fait référence à tout type de source d'énergie (batterie ou pile) utilisé pour cet appareil photo et ses accessoires.

Utilisation de votre appareil en toute sécurité

Nous avons tout mis en œuvre au cours de la conception de cet appareil pour en assurer l'utilisation en toute sécurité. Nous vous demandons donc d'être particulièrement vigilants quant aux points précédés des symboles suivants.



Danger

Ce symbole indique que le non-respect de ce point peut engendrer des blessures corporelles graves.



Attention

Ce symbole indique que le non-respect de ce point peut provoquer des blessures corporelles mineures à moyennement graves ou des dégâts matériels.

Danger

- N'essayez jamais de démonter ou de modifier l'appareil car l'appareil contient des pièces sous haute tension et il existe un risque de décharge électrique.
- N'essayez jamais de toucher les parties internes de l'appareil visibles à la suite d'une chute ou pour toute autre raison car il existe un risque de décharge électrique.
- Il est dangereux d'enrouler la courroie de l'appareil autour du cou. Soyez particulièrement vigilant avec les enfants en bas âge.
- Retirez immédiatement la batterie de l'appareil ou débranchez l'adaptateur secteur et contactez votre centre de réparation PENTAX le plus proche en cas de fumée, d'odeur suspecte ou d'un quelconque dysfonctionnement. Le fait de continuer à utiliser l'appareil peut entraîner un incendie ou une décharge électrique.

Attention

- Ne placez pas votre doigt sur le flash lors de son déclenchement car cela comporte un risque de brûlure.
- Ne déclenchez pas le flash s'il est en contact avec vos vêtements, sous peine de décoloration de ces derniers.
- Certaines parties de l'appareil chauffent pendant l'utilisation de l'appareil. Soyez vigilant, de légères brûlures étant possibles en cas de maniement prolongé.
- Si l'écran LCD est endommagé, faites attention aux morceaux de verre. De même, veillez à ce que le cristal liquide n'entre pas en contact avec la peau, les yeux ou la bouche.
- En fonction de facteurs qui sont propres à chaque individu ou de la condition physique de chacun, l'utilisation de l'appareil photo peut provoquer des démangeaisons, des éruptions ou des cloques. En présence de troubles anormaux, cessez l'utilisation de l'appareil et prenez immédiatement un avis médical.

À propos du chargeur de batterie et de l'adaptateur secteur

Danger

- Veillez à utiliser le chargeur de batterie et l'adaptateur secteur exclusivement conçus pour ce produit, de tension et de voltage correspondant à l'appareil. Il existe un risque d'incendie, de décharge électrique ou de détérioration de l'appareil en cas d'utilisation d'un chargeur ou adaptateur autre que ceux spécifiés ou de tension et voltage différents. La tension spécifiée est 100-240 V CA.
- Ne démontez pas et ne modifiez pas ce produit, sous peine d'incendie ou de décharge électrique.
- Arrêtez immédiatement l'appareil et contactez un centre de réparation PENTAX en cas de fumée, d'odeur suspecte ou d'un quelconque dysfonctionnement. Toute utilisation prolongée dans ces conditions peut provoquer un incendie ou une décharge électrique.
- En cas de pénétration d'eau à l'intérieur de l'appareil, contactez un centre de réparation PENTAX. Toute utilisation prolongée dans ces conditions peut provoquer un incendie ou une décharge électrique.
- En cas d'orage au cours de l'utilisation du chargeur ou de l'adaptateur secteur, débranchez le cordon d'alimentation secteur et arrêtez l'appareil. Toute utilisation prolongée dans ces conditions peut provoquer des dommages, un incendie ou une décharge électrique.
- Essuyez la prise du cordon d'alimentation secteur en présence de poussière. Cela pourrait en effet provoquer un incendie.

Attention

- Ne posez pas d'objet lourd sur le cordon d'alimentation secteur, ne laissez pas d'objet lourd choir sur ce cordon et évitez toute déformation excessive susceptible de le détériorer. Si le cordon d'alimentation secteur est endommagé, contactez un centre de réparation PENTAX.
- Ne court-circuitez pas et ne touchez pas les sorties du produit lorsqu'il est sous tension.
- Ne branchez pas le cordon d'alimentation secteur avec les mains mouillées. Cela pourrait provoquer une décharge électrique.
- Ne soumettez pas le produit à des chocs importants et ne le laissez pas tomber sur une surface dure, sous peine de dysfonctionnement.
- N'utilisez pas le chargeur pour des batteries autres que la batterie lithium-ion rechargeable D-LI92, sous peine de surchauffe, d'explosion ou de défaillance.

- Pour limiter les risques, n'utilisez que des cordons d'alimentation électrique certifiés CSA/UL de type SPT-2 ou supérieur, fil cuivre de calibre minimal AWG 18, munis à une extrémité d'une prise mâle moulée (de configuration NEMA) et à l'autre extrémité d'un connecteur femelle moulé (de configuration non industrielle CEI) ou équivalent.

À propos de la batterie

Danger

- Veillez à ranger la batterie hors de portée des enfants en bas âge. La mettre à la bouche peut provoquer une décharge électrique.
- En cas de fuite de la batterie et de contact avec les yeux, ne les frottez pas. Rincez-les à l'eau claire et consultez immédiatement un médecin. Vous pourriez encourir des troubles visuels sérieux.

Attention

- N'utilisez que la batterie prescrite pour cet appareil afin d'éviter tout risque d'explosion ou d'incendie.
- Ne démontez pas la batterie, sous peine d'entraîner des fuites ou une explosion.
- Retirez immédiatement la batterie de l'appareil si elle chauffe ou commence à fumer. Veillez à ne pas vous brûler pendant cette opération.
- Maintenez les polarités + et – de la batterie éloignées des fils métalliques, épingles à cheveux et autres objets métalliques.
- Ne mettez pas la batterie en court-circuit et ne la jetez pas au feu sous peine de provoquer une explosion ou un incendie.
- Tout contact avec la peau ou les vêtements peut provoquer une irritation de la peau. Lavez les zones affectées avec de l'eau.
- Précautions pour l'utilisation de la batterie D-LI92 :
LA BATTERIE PEUT EXPLOSER OU S'ENFLAMMER SI ELLE N'EST PAS CORRECTEMENT MANIPULÉE.
 - NE DÉMONTÉZ JAMAIS LA BATTERIE ET NE LA JETÉZ PAS AU FEU.
 - CHARGEZ-LA UNIQUEMENT DANS LES CONDITIONS DE CHARGE SPÉCIFIÉES.
 - NE L'EXPOSEZ PAS À UNE TEMPÉRATURE SUPÉRIEURE À 60°C OU NE LA METTEZ PAS EN COURT-CIRCUIT.
 - NE L'ÉCRASEZ PAS OU NE LA DÉFORMEZ PAS.

Tenez l'appareil photo et les accessoires fournis hors de portée des enfants en bas âge

Danger

- Veillez à tenir l'appareil photo et les accessoires fournis hors de portée des enfants en bas âge.
 1. La chute du produit ou un mouvement accidentel pourrait provoquer des blessures.
 2. Le fait de passer la courroie autour du cou d'un enfant pourrait entraîner une asphyxie.
 3. Les enfants sont susceptibles d'ingérer les petits éléments (batterie, carte mémoire SD, etc.). Faites immédiatement appel à un médecin en cas d'ingestion accidentelle.

Précautions d'utilisation

Avant toute utilisation

- Lorsque vous voyagez, munissez-vous de la liste du réseau de service après-vente international incluse dans la boîte. Elle vous sera utile en cas de problèmes.
- Lorsque l'appareil n'a pas été utilisé pendant une longue période, vérifiez qu'il fonctionne toujours correctement, notamment avant de prendre des photos importantes (telles que des photos de mariage ou de voyages). Le contenu des enregistrements ne peut être garanti si l'enregistrement, la lecture ou le transfert des données vers un ordinateur, etc. n'est pas possible en raison d'un dysfonctionnement de votre appareil ou du support d'enregistrement (carte mémoire SD), etc.
- L'objectif de cet appareil n'est ni interchangeable ni amovible.

À propos de la batterie et du chargeur

- Les performances de la batterie peuvent diminuer si elle est stockée entièrement chargée. Évitez de stocker la batterie, en particulier à des températures élevées.
- Si la batterie reste insérée dans l'appareil et que celui-ci ne sert pas pendant longtemps, la batterie va se décharger de façon excessive, ce qui raccourcira sa durée de vie utile.

- Il est conseillé de charger la batterie la veille ou le jour même de son utilisation.
- Le cordon d'alimentation secteur fourni avec l'appareil est prévu pour être exclusivement utilisé avec le chargeur D-BC92. Ne l'utilisez pas avec un autre équipement.

Précautions propres au transport et à l'utilisation de l'appareil

- Évitez de conserver l'appareil dans des endroits chauds et humides. Soyez particulièrement vigilant à l'égard des véhicules où des températures très importantes sont possibles.
- Assurez-vous que l'appareil n'est pas soumis à des chocs ou vibrations importantes ou à de fortes pressions, qui pourraient endommager l'appareil, générer un dysfonctionnement ou une perte d'étanchéité. Protégez-le par un sac matelassé lorsque l'appareil est soumis aux vibrations d'une motocyclette, voiture, bateau, etc. Si l'appareil a été soumis à des chocs ou vibrations importantes ou à de fortes pressions, faites vérifier votre appareil auprès du centre de réparation PENTAX le plus proche.
- La fourchette de température d'utilisation de l'appareil est comprise entre -10 °C et 40 °C.
- L'écran à cristaux liquides (écran LCD) s'assombrit à température élevée mais redevient normal à une température normale.
- L'affichage de l'écran à cristaux liquides s'effectue plus lentement par basse température. Ceci fait partie des propriétés de tout écran à cristaux liquides et ne constitue pas un défaut de fonctionnement.
- Les brusques changements de température peuvent entraîner la formation de gouttelettes de condensation à l'intérieur comme à l'extérieur de l'appareil. Dans un tel cas, mettez l'appareil dans un sac ou une poche plastique. Sortez-le seulement lorsqu'il aura atteint la température ambiante.
- Veillez à ce qu'aucun élément étranger, terre, sable, poussière, eau, gaz, sel, etc. ne pénètre dans l'appareil car il pourrait l'endommager. Essuyez toute goutte d'eau éventuellement présente sur l'appareil.
- N'appuyez pas fortement sur l'écran car cela pourrait l'endommager ou conduire à un dysfonctionnement.
- Veillez à ne pas vous asseoir avec l'appareil rangé dans votre poche arrière, sous peine de détérioration de ce dernier ou de l'écran.
- Si vous placez l'appareil sur un pied, veillez à ne pas serrer excessivement la vis du filetage du pied sur l'appareil.

À propos des réparations

- N'utilisez jamais de solvants tels que diluants, alcool ou essence pour nettoyer l'appareil.
- Utilisez un pinceau pour dépoussiérer l'objectif. N'utilisez jamais d'aérosol pour le nettoyage car cela pourrait endommager l'objectif.

À propos du stockage de l'appareil

- Évitez de stocker l'appareil dans une pièce où se trouvent des pesticides ou des produits chimiques. Retirez l'appareil de sa housse et stockez-le dans un endroit bien ventilé pour éviter la formation de moisissures
- Évitez d'utiliser ou de ranger l'appareil à proximité d'éléments générateurs d'électricité statique ou d'interférence électrique.
- Évitez d'utiliser ou de stocker l'appareil dans des endroits sujets à des variations de température brutales ou à la condensation, et veillez à ne pas le laisser exposé en plein soleil.
- Pour que votre appareil conserve ses performances optimales, nous vous conseillons de le faire réviser tous les ans ou tous les deux ans.

Divers

- La carte mémoire SD est dotée d'un commutateur écriture-protection. Placez le commutateur en position LOCK (VERROUILLAGE) pour empêcher l'enregistrement de nouvelles données sur la carte, la suppression des données existantes et le formatage de la carte par l'appareil ou l'ordinateur.

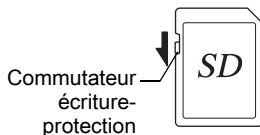

- ☞ s'affiche lorsque la carte est protégée contre l'écriture.
- Une carte mémoire SD pouvant être très chaude immédiatement après utilisation de l'appareil, retirez-la avec précaution.
 - Maintenez la trappe de protection du logement de la batterie/carte fermée et ne retirez pas la carte mémoire SD ou ne mettez pas l'appareil hors tension pendant la lecture ou la sauvegarde d'images, ou lorsque l'appareil est connecté à un ordinateur à l'aide d'un câble USB : des données pourraient être perdues ou la carte endommagée.
 - Ne déformez pas la carte mémoire SD et évitez-lui tout choc important. Veillez à ce qu'elle n'entre pas en contact avec de l'eau et à ce qu'elle ne soit pas soumise à des températures élevées.

- Ne retirez pas la carte mémoire SD pendant le formatage, sous peine de l'endommager et de la rendre inutilisable.
- Il existe un risque de pertes des données contenues dans la carte mémoire SD dans les cas de figure suivants. En aucun cas, nous ne saurions être tenus responsables de la suppression des données.
 - (1) Mauvaise manipulation de la carte mémoire SD.
 - (2) Carte mémoire SD placée à proximité d'éléments susceptibles de générer de l'électricité statique ou des interférences électriques.
 - (3) Non-utilisation prolongée de la carte mémoire SD.
 - (4) Carte éjectée ou batterie extraite de l'appareil lors de la lecture de données.
- Les données sauvegardées peuvent être endommagées si la carte reste inutilisée pendant trop longtemps. Assurez-vous d'effectuer régulièrement les sauvegardes nécessaires sur un ordinateur.
- Veillez à formater toute carte mémoire SD non utilisée ou ayant servi sur un autre appareil. Reportez-vous à « Formatage de la mémoire » (p.243).
- Sachez que la suppression de données ou le formatage de cartes mémoire SD ou de la mémoire intégrée n'efface pas complètement les données d'origine. Les fichiers supprimés peuvent parfois être récupérés à l'aide d'un logiciel disponible dans le commerce. Il est de la responsabilité de l'utilisateur de garantir la confidentialité de ces données.

À propos de la résistance à l'eau, à la poussière et aux chocs

- Cet appareil est conçu de manière à être étanche à la poussière et à l'eau, conformément au niveau 8 du JIS pour l'eau et au niveau 6 du JIS pour la poussière (équivalant à IP68).
- L'appareil satisfait à l'essai de chute de PENTAX (d'une hauteur de 1,5 m sur une surface de contreplaqué de 5 cm d'épaisseur) conformément à la norme MIL-STD-810F, méthode 516.5, essai de résistance aux chocs.
- L'appareil satisfait à l'essai de PENTAX en termes de résistance à l'eau, à la poussière et aux chocs mais cela ne garantit pas qu'il ne présente aucun problème ou dommage.
- La résistance à l'eau n'est pas garantie si l'appareil photo est exposé à des impacts, notamment chutes ou heurts.

Précautions à prendre avant d'utiliser l'appareil dans l'eau

Vérifiez les points suivants avant de vous approcher de l'eau

- Vérifiez qu'il n'y ait pas de fissures ou de rayures sur le joint en caoutchouc des trappes de protection des ports et du logement de la batterie/carte.

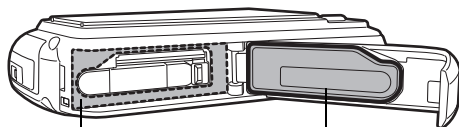

Surface de contact du joint

Joint étanche

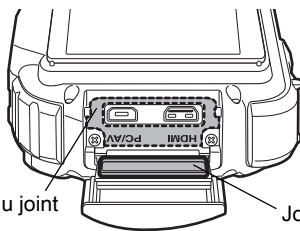

Surface de contact du joint

Joint étanche

- Veillez à ce qu'il n'y ait pas d'objets étrangers (poussière, sable, cheveux, peluches ou liquide) sur les joints en caoutchouc ou la surface avec laquelle ces joints sont en contact avant de fermer les trappes de protection des ports et du logement de la batterie/carte. Éliminez tout objet étranger avec un chiffon propre non pelucheux.
- Fermez soigneusement les trappes de protection des ports et du logement de la batterie/carte ; vous devez entendre un déclic. Si les trappes sont mal fermées, de l'eau risque de pénétrer dans l'appareil et de l'endommager.

Soyez prudent à proximité de l'eau

- Évitez d'ouvrir les trappes de protection des ports et du logement de la batterie/carte lorsque vous êtes au bord de l'eau ou lorsque vous avez les mains mouillées. Attendez que l'appareil soit totalement sec avant de changer la batterie ou la carte mémoire SD et évitez de le faire lorsque l'appareil est susceptible d'être mouillé ou sali. Par ailleurs, veillez à ce que vos mains soient sèches.
- L'appareil coulera s'il tombe dans l'eau ; il faut donc veiller à fixer la courroie et à l'enrouler autour de votre poignet lorsque vous utilisez l'appareil dans l'eau ou à proximité.
- La partie avant de l'objectif est protégée par un verre afin d'améliorer les caractéristiques d'étanchéité de l'appareil. La présence de poussière ou d'eau sur le verre risquant d'affecter la qualité des photos, veillez à le maintenir propre en permanence.

Précautions à prendre lorsque vous utilisez l'appareil dans l'eau

- N'utilisez pas l'appareil sous l'eau à plus de 10 mètres ni pendant plus de 120 minutes consécutives.
- N'ouvrez pas les trappes de protection des ports et du logement de la batterie/carte sous l'eau.
- N'utilisez pas l'appareil dans de l'eau chaude ou dans une source d'eaux chaudes.
- N'appliquez pas une force excessive sur l'appareil, par exemple en plongeant dans l'eau avec lui, sous peine de compromettre la résistance à l'eau de l'appareil ou d'entraîner l'ouverture des trappes.
- Ne laissez pas votre appareil sur le sable à la plage, sous peine de surchauffe ou de pénétration de sable dans le haut-parleur ou le microphone.
- Évitez de soumettre l'appareil à des chocs ou vibrations importantes ou à de fortes pressions qui pourraient entraîner une perte d'étanchéité. Si l'appareil a été soumis à des chocs ou vibrations importantes ou à de fortes pressions, faites vérifier l'appareil par le centre de réparation PENTAX le plus proche.
- Évitez de verser de l'huile ou de l'écran solaire sur l'appareil sous peine d'en décolorer la surface. Si tel était le cas, lavez immédiatement l'appareil à l'eau tiède.
- Les changements brusques et extrêmes de température peuvent entraîner la formation de gouttelettes de condensation à l'intérieur et à l'extérieur de l'appareil. Placez l'appareil dans un sac ou un étui afin de réduire la différence de température.

Précautions à prendre après avoir utilisé l'appareil dans l'eau



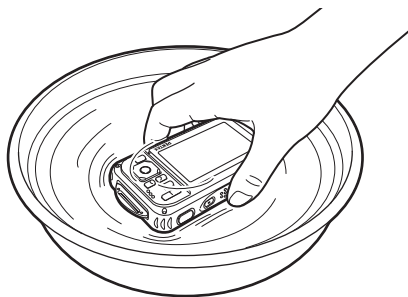

- N'ouvrez pas les trappes de protection des ports ou du logement de la batterie/carte si l'appareil est mouillé. Essuyez soigneusement l'appareil avec un chiffon propre non pelucheux.
- La surface interne des trappes peut être humide si les trappes sont ouvertes ; si tel est le cas, essuyez-la.
- Si des grains de sable ou de la poussière sont présents sur l'appareil, tout nettoyage risque de rayer la surface de l'appareil. Veillez à ce que les trappes de protection des ports et du logement de la batterie/carte soient soigneusement fermées avant de laver l'appareil à l'eau courante. Après le lavage, séchez l'appareil avec un chiffon doux.
- Essuyez toute trace de poussière ou de sable sur le joint de protection contre les projections d'eau ou la surface de contact du boîtier de protection. L'étanchéité de l'appareil risque d'être compromise si le joint n'est pas bien appliqué ou si le joint ou la surface de contact du boîtier de protection comporte des fissures ou des bosses. En cas de dommage, contactez le centre de réparation PENTAX le plus proche.
- Si l'appareil est très sale ou s'il a été utilisé à la mer, éteignez-le et vérifiez que les trappes de protection des ports et du logement de la batterie/carte sont correctement fermées avant de le rincer à l'eau courante ou de le plonger quelques minutes dans un bol d'eau propre.



- Évitez de nettoyer l'appareil avec des produits tels qu'eau savonneuse, détergents doux ou alcool, qui pourraient compromettre l'étanchéité de l'appareil.

- Pour conserver une étanchéité efficace, il est conseillé de changer le joint de protection contre les projections d'eau une fois par an. Contactez pour cela le centre de réparation PENTAX le plus proche (service facturé).
- Les accessoires de l'appareil photo ne sont pas résistants à l'eau.

Table des matières

Utilisation de votre appareil en toute sécurité.....	1
Précautions d'utilisation.....	5
À propos de la résistance à l'eau, à la poussière et aux chocs	9
Précautions à prendre avant d'utiliser l'appareil dans l'eau	9
Précautions à prendre lorsque vous utilisez l'appareil dans l'eau.....	11
Précautions à prendre après avoir utilisé l'appareil dans l'eau	12
Table des matières	14
Composition du manuel d'utilisation	21
Vérification du contenu de l'emballage.....	22
Descriptif de l'unité	23
Noms des éléments fonctionnels.....	24
Indications de l'écran.....	25
Préparation de l'appareil	35
Mise en place de la courroie	35
Mise en place de la courroie.....	35
Alimentation de l'appareil.....	36
Charge de la batterie	36
Installation de la batterie.....	37
Utilisation de l'adaptateur secteur	41
Installation de la carte mémoire SD	43
Nombre d'images enregistrables sur la carte mémoire SD	45
Mise sous/hors tension de l'appareil	46
Démarrer en mode lecture.....	47
Réglages initiaux.....	48
Réglage de la langue d'affichage	48
Réglage de la date et de l'heure.....	52
Opérations de base	55
Compréhension des fonctions des boutons	55
Mode 	55
Mode 	57
Basculement entre le mode  et le mode 	60
Réglage des fonctions de l'appareil	61
Utilisation des menus	61
Liste des menus	65

Prise de vue images fixes	70
Prise de vue.....	70
Réglage du mode scène.....	74
Utilisation de la fonction de détection du visage.....	77
Prise de vue automatique (Mode programme image auto)	81
Réglage des fonctions du (Mode programme)	83
Prise de vue en mode simple (Mode vert).....	84
Utilisation du zoom	86
Prise de vue en basse lumière (Modes Nocturne, Portrait nocturne, Digital SR, Feux d'artifice et Lumière tamisée)	89
Photographier des personnes (Mode portrait).....	91
Photographier des enfants (Mode enfants)	92
Photographier votre animal domestique (Mode animal domestique).....	93
Prises de vue d'activités sportives et de loisirs (Mode surf & neige/mode mouvements)	97
Prises de photos de texte (Mode texte).....	98
Prises de photos en mode microscope numérique	100
Cadrer vos photos (Mode composition cadre créatif).....	102
Utilisation du retardateur	104
Prise d'une série de photos (Rafale/Rafale haute vitesse).....	106
Prise de vue à l'aide de la télécommande (En option)	108
Prise de photos à intervalle fixe (Prise de vue par intervalles).....	110
Prise de vue avec le réglage exposition auto (Bracketing auto)	113
Utilisation de la fonction grand-angle numérique (Mode grand-angle numérique).....	114
Prise de vue panoramique (Mode panorama numérique)	117
Réglage des fonctions de la prise de vue	120
Sélection du mode flash	120
Sélection du mode centre.....	122
Régler le ton des images.....	128
Sélection du nombre de pixels enregistrés.....	129
Sélection du niveau de qualité des photos	131
Réglage manuel de la balance des blancs.....	133
Réglage de la mesure AE.....	136
Réglage de la sensibilité.....	137
Réglage de la plage ISO AUTO	138
Réglage de l'exposition (Correction IL)	140
Corriger la luminosité (Réglage plage dynamique)	141
Réglage de la stabilisation électronique	142
Réglage de la prise de vue par intervalles	144
Réglage de la détection des yeux fermés	147

Réglage de l'affichage immédiat	148
Réglage du bouton vert	148
Régler la netteté de l'image (Netteté).....	152
Réglage de la saturation/harmonisation	153
Réglage du contraste de l'image (Contraste).....	154
Fonction d'impression de la date	155
Réglage du traitement de renforcement de la qualité de l'image (IQ renforcée).....	156
Réglage des éclairages macro	157
Prise de vue sous l'eau	158
Prise de vue sous l'eau (Mode subaquatique/Mode film subaquatique)	158
Enregistrement de séquences vidéo.....	160
Enregistrement de séquences vidéo	160
Sélection du nombre de pixels enregistrés et de la cadence d'image pour les séquences vidéo	163
Réglage de la fonction Movie SR (Shake Reduction vidéo).....	165
Enregistrement d'une séquence vidéo à partir d'images prises à un intervalle défini (Vidéo interne).....	166
Enregistrement des réglages (Mémoire).....	170
Lecture et suppression des images	172
Lecture des images.....	172
Lecture des images fixes	172
Lire une séquence vidéo	173
Affichage multi-images	174
Utilisation de la fonction de lecture	177
Diaporama	181
Retourner l'image	184
Affichage d'images zoomées.....	185
Zoom automatique sur le visage du sujet (Affichage des visages en gros plan)	186
Suppression d'images et de fichiers son sélectionnés.....	188
Suppression d'une image seule ou d'un fichier son	188
Suppression d'images et de fichiers son sélectionnés	190
Suppression de toutes les images et fichiers son	191
Protection des images et des fichiers son contre la suppression (Protéger).....	192
Branchement de l'appareil à un équipement AV	195
Branchement de l'appareil sur un connecteur IN vidéo	195
Branchement de l'appareil à une prise HDMI	197



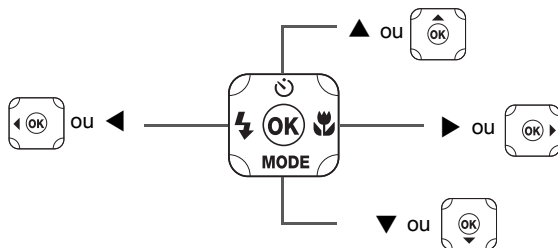

Édition d'images	199
Modifier la taille d'image (Redimensionner)	199
Recadrage d'images.....	200
Traitement des images pour réduire les visages	202
Utiliser les filtres numériques.....	204
Utilisation du filtre empreinte	209
Création d'une image composite	211
Atténuation des yeux rouges	216
Ajout d'un cadre créatif (Compos. Cadre créa.)	217
Superposition de votre cadre inédit sur une image	221
Édition de séquences vidéo.....	227
Copie d'images et de fichiers son.....	231
Réglage de l'impression (DPOF)	234
Impression d'une seule image	234
Impression de toutes les images	236
Enregistrement et lecture du son	237
Enregistrement de son (Mode enregistrement vocal)	237
Réglage de l'enregistrement vocal	237
Enregistrement de sons.....	238
Lecture des fichiers son.....	239
Ajouter un Mémo vocal aux images	241
Enregistrement d'un mémo vocal	241
Lecture d'un mémo vocal.....	242
Réglages	243
Réglages de l'appareil	243
Formatage de la mémoire	243
Changement des réglages du son.....	244
Changement de la date et de l'heure	247
Réglage du réveil.....	250
Réglage de l'heure monde	252
Réglage de la taille du texte du menu	255
Changement de la langue d'affichage	257
Changement du système de dénomination des dossiers.....	258
Changement du format de sortie vidéo	261
Sélection du système de sortie HDMI	262
Réglage de la communication Eye-Fi.....	264
Réglage de la luminosité de l'affichage	265
Utilisation de la fonction d'économie d'énergie	266

Réglage de l'arrêt auto	267
Paramétrage de la fonction de zoom rapide	268
Réglage de l'affichage de l'aide	269
Exécuter une détection pixels morts	270
Changement de l'Écran de démarrage	271
Réinitialiser les réglages par défaut (Réinitialiser)	272
Affichage du mode horloge	273
Branchement aux ordinateurs	274
Branchement aux ordinateurs	274
Logiciel fourni	274
Configuration requise	275
Installation du logiciel	277
Réglage du mode de connexion USB	281
Branchement à un ordinateur PC Windows	283
Connexion de la liaison appareil/ordinateur Windows PC	283
Transfert d'images	284
Déconnexion de la liaison appareil/ordinateur Windows PC	287
Démarrer « Medialmpression 3.6.1 LE »	288
Visualisation d'images	290
Comment utiliser « Medialmpression 3.6.1 LE »	291
Raccordement à un Macintosh	292
Connexion de la liaison appareil/ordinateur Macintosh	292
Transfert d'images	293
Déconnexion de la liaison appareil/ordinateur Macintosh	294
Démarrer « Medialmpression 2.2 LE »	295
Visualisation d'images	297
Comment utiliser « Medialmpression 2.2 LE »	297
Transfert des images à l'aide d'une carte Eye-Fi	298
Annexe	300
Fonctions disponibles pour chaque mode scène	300
Messages	305
Problèmes de prise de vue	308
Réglages par défaut	311
Liste des villes Heure monde	318
Caractéristiques principales	319
Garantie	325
Index	331

Dans ce manuel, l'utilisation du bouton de navigation est illustrée comme suit.



La signification des symboles utilisés dans le mode d'emploi est présentée ci-dessous.

	Renvoie à une page de référence fournissant des explications sur l'opération.
	Précise des informations utiles à connaître.
	Indique les précautions à prendre lors du maniement de l'appareil.
Mode 	Il s'agit du mode permettant de réaliser des photos ainsi que d'enregistrer des séquences vidéo. Dans ce manuel, « mode d'enregistrement photo » correspond à la prise de photos.
Mode 	Il s'agit du mode de visualisation d'images fixes et de lecture de séquences vidéo et de fichiers son.

Composition du manuel d'utilisation

Ce mode d'emploi est constitué des chapitres suivants.

1 Préparation de l'appareil

Ce chapitre explique ce que vous devez faire avant d'effectuer les premières photos. Il est important que vous en preniez connaissance et que vous suiviez les instructions qui y sont données.

2 Opérations de base

Ce chapitre explique les opérations de base comme les fonctions des boutons ainsi que l'utilisation des menus. Pour plus de renseignements, reportez-vous respectivement aux chapitres ci-dessous.

3 Prise de vue

Ce chapitre détaille les différentes manières de capturer les images en expliquant comment régler les fonctions correspondantes.

4 Lecture et suppression des images

Ce chapitre indique comment lire les photos et les séquences vidéo sur l'appareil ou un téléviseur et comment supprimer des images, des fichiers son et des séquences vidéo sur l'appareil.

5 Édition et impression d'images

Ce chapitre détaille les différentes manières d'imprimer des images fixes et de retoucher des images avec l'appareil.

6 Enregistrement et lecture du son

Ce chapitre explique comment enregistrer des fichiers ne comportant que du son ou ajouter du son (mémo vocal) à une image puis comment lire les messages vocaux.

7 Réglages

Ce chapitre explique comment régler les fonctions annexes de l'appareil.

8 Branchement aux ordinateurs

Ce chapitre indique comment raccorder l'appareil à un ordinateur et comporte les instructions d'installation ainsi qu'une présentation générale du logiciel fourni.

9 Annexe

Ce chapitre donne des solutions de dépannage et répertorie les accessoires optionnels.

1

2

3

4

5

6

7

8

9

Vérification du contenu de l'emballage

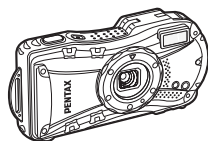

Appareil
PENTAX WG-10

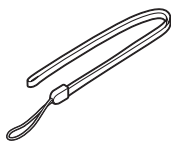

Courroie
O-ST104 (*)

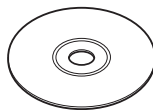

Logiciel (CD-ROM)
S-SW136

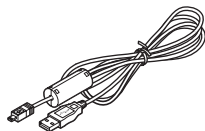

Câble USB
I-USB7 (*)



Batterie lithium-ion
rechargeable D-LI92 (*)

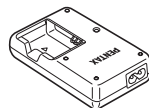

Chargeur de batterie
D-BC92 (*)



Cordon d'alimentation
secteur (*)



Support macro
O-MS1

Mode d'emploi
(c'est-à-dire le présent
mode d'emploi)
Guide rapide

Les articles suivis d'un astérisque (*) sont également disponibles comme accessoires optionnels.

Descriptif de l'unité

Vue avant

Interrupteur général/témoin
de mise sous tension (vert)

Objectif (avec verre de protection)

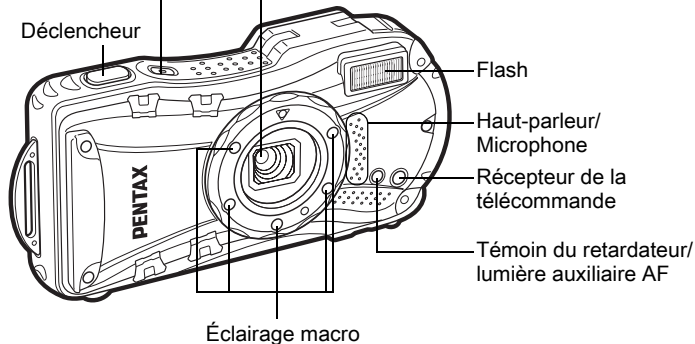

Vue arrière

Levier de verrouillage
du cache des ports

Affichage

Écrou de trépied

Cache des ports

Levier de
verrouillage
de la trappe
de protection
du logement de
la batterie/carte

Trappe
de protection
du logement de
la batterie/carte

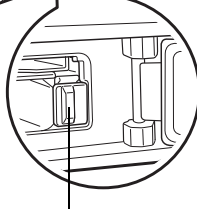
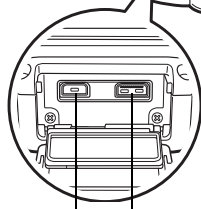

Borne PC/AV

Prise HDMI

Levier de verrouillage de la batterie

Noms des éléments fonctionnels

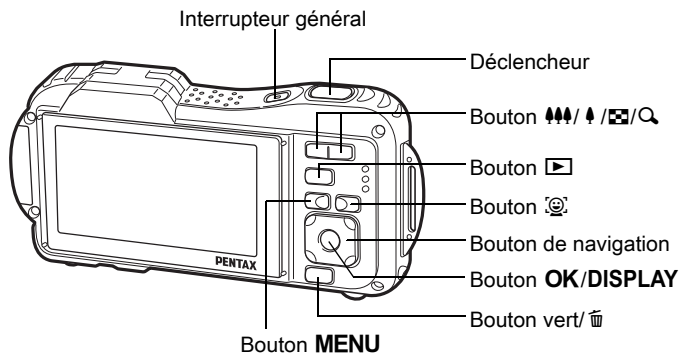

Reportez-vous à « Compréhension des fonctions des boutons » (p.55 - 59) pour connaître la fonction de chaque bouton.

Support macro

La mise en place du support macro (O-MS1) fourni réduit les vibrations de l'appareil durant la prise de vue en mode Microscope numérique (p.100). Insérez les deux languettes au-dessus et en dessous de la partie réservée aux éclairages macro. Lors de la fixation et du retrait du support macro, ne le saisissez pas par la languette.

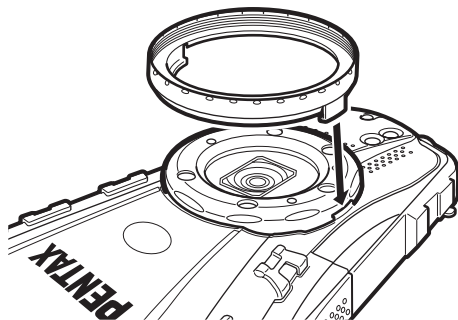







* Lorsque vous utilisez le support macro, il est possible que l'appareil ne puisse pas effectuer la mise au point si les objets comportent des aspérités.

Indications de l'écran

Affichage en mode

L'écran affiche les éléments suivants dans l'ordre indiqué chaque fois que vous appuyez sur le bouton **OK/DISPLAY** : Affichage normal, Histogramme + Info, Aucun aff. d'info, Écran LCD éteint.



- Tous les boutons de l'appareil fonctionnent normalement même lorsque l'écran LCD est éteint. Appuyez sur le déclencheur pour prendre des photos comme d'habitude.
-  apparaît si le déclencheur est enfoncé à mi-course lorsque l'appareil est susceptible de bouger. Pour éviter tout risque de bougé de l'appareil, utilisez un trépied, une télécommande (en option) ou la fonction retardateur (p.104, p.108).
- Vous ne pouvez pas désactiver l'écran LCD en mode  (Compos. Cadre créa.),  (Animaux Domestiques) et  (Panorama numérique).
- En mode  (vert) ou **WIDE** (Grd-angl numériq), vous ne pouvez pas modifier les informations à l'écran en appuyant sur le bouton **OK/DISPLAY**.
- En mode  (Microscope numérique), le bouton **OK/DISPLAY** ne bascule qu'entre Affichage normal et Aucun affich. d'info.

Affichage normal



OK



Histogramme + Info



OK



OK



LCD éteint



OK





Aucun aff. d'info

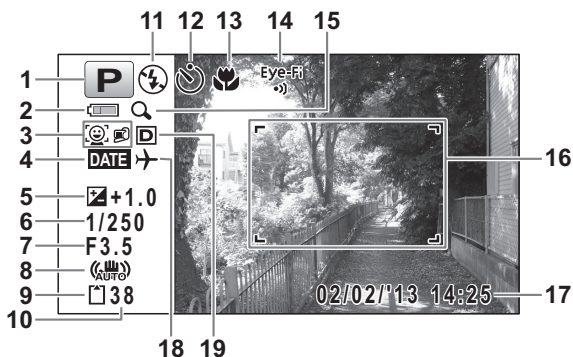









Affichage normal en mode d'enregistrement photo



- | | |
|----------------------------------------------|--------------------------------------------------------|
| 1 Mode scène (p.74) | 12 Mode de déclenchement (p.104 - p.113) |
| 2 Témoin d'usure de la batterie (p.40) | 13 Mode centre (p.122) |
| 3 Icône de détection du visage (p.78) | 14 État de la communication Eye-Fi (p.264) |
| 4 Réglage de l'impression de la date (p.155) | 15 Icône de zoom numérique/ de zoom intelligent (p.86) |
| 5 Correction IL (p.140) | 16 Mire de mise au point (p.70) |
| 6 Vitesse d'obturation | 17 Date et heure (p.52) |
| 7 Ouverture | 18 Réglage de l'heure monde (p.252) |
| 8 Icône Stabilisation électronique (p.142) | 19 Régl. Plage Dyn. (p.141) |
| 9 État de la mémoire (p.46) | |
| 10 Capacité de stockage des images restante | |
| 11 Mode du flash (p.120) | |

* 6 et 7 n'apparaissent que lorsque le déclencheur est enfoncé à mi-course.

* Pour 8,  apparaît lorsque la stabilisation électronique est réglée sur (Oui) dans le menu [Mode Enregistré].  est affiché lorsque le déclencheur est enfoncé à mi-course si la stabilisation électronique est réglée sur (Arrêt) et qu'il existe un risque de bougé de l'appareil.

- * Pour 13, lorsque le mode centre est réglé sur **AF** et la fonction Macro auto est activée,  apparaît à l'écran (p.122).
- * 14 change comme suit en fonction du réglage de [Eye-Fi] dans le menu [ Réglages].
 - Eye-Fi  Communication Eye-Fi en cours. L'appareil est en communication ou recherche le point d'accès lorsque [Eye-Fi] est réglé sur (Oui).
 - Eye-Fi  Communication Eye-Fi en attente. L'appareil n'est pas en communication lorsque [Eye-Fi] est réglé sur (Oui).
 - Eye-Fi  Communication Eye-Fi interdite. [Eye-Fi] est réglé sur (Arrêt).
 - Eye-Fi  Erreur de version Eye-Fi. La version de la carte Eye-Fi est périmée.
- * 17 disparaît 2 secondes après la mise sous tension de l'appareil.
- * 19 dépend du réglage [Régl. Plage Dyn.] dans le menu [ Mode Enregistré].
 -  Lorsque [Compens.htes lum] est réglé sur
 -  Lorsque [Compens° ombres] est réglé sur
 -  Lorsque [Compens.htes lum] et [Compens° ombres] sont tous deux réglés sur



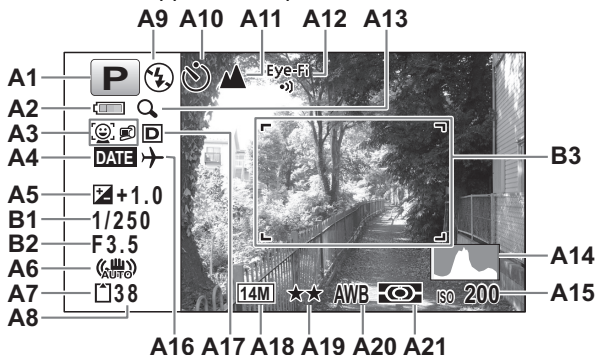

Si [Compens.htes lum] et [Compens° ombres] sont réglés sur (Arrêt), rien n'apparaît dans 19.
- * Certaines indications peuvent ne pas apparaître en fonction du mode scène.

Affichage Histogramme + Info/Aucun aff. d'info en mode d'enregistrement photo

A1 à A21 et B3 apparaissent lorsque Histogramme + Info est sélectionné. Seul B3 apparaît lorsque Aucun aff. d'info n'est sélectionné.



- | | | | |
|------------|--------------------------------------------|------------|-----------------------------------------------------|
| A1 | Mode scène (p.74) | A12 | État de la communication Eye-Fi (p.264) |
| A2 | Témoin d'usure de la batterie (p.40) | A13 | Icône de zoom numérique/ de zoom intelligent (p.86) |
| A3 | Icône de détection du visage (p.78) | A14 | Histogramme (p.33) |
| A4 | Réglage de l'impression de la date (p.155) | A15 | Sensibilité (p.137) |
| A5 | Correction IL (p.140) | A16 | Réglage de l'heure monde |
| A6 | Icône Stabilisation électronique (p.142) | A17 | Régl. Plage Dyn. (p.141) |
| A7 | État de la mémoire (p.46) | A18 | Pixels enregistrés (p.129) |
| A8 | Capacité de stockage des images restante | A19 | Niveau qualité (p.131) |
| A9 | Mode du flash (p.120) | A20 | Balance blancs (p.133) |
| A10 | Mode de déclenchement (p.104 - p.113) | A21 | Mesure AE (p.136) |
| A11 | Mode centre (p.122) | B1 | Vitesse d'obturation |
| | | B2 | Ouverture |
| | | B3 | Mire de mise au point (p.70) |

- * Pour A6,  apparaît lorsque la stabilisation électronique est réglée sur (Oui) dans le menu [ Mode Enregistr].  est affiché lorsque le déclencheur est enfoncé à mi-course si la stabilisation électronique est réglée sur (Arrêt) et qu'il existe un risque de bougé de l'appareil.
- * Sur l'affichage Aucun aff. d'info, A6 apparaît pendant 2 secondes après la mise sous tension de l'appareil, l'activation de la stabilisation électronique ou le passage en mode d'enregistrement.
- * A12 change comme suit en fonction du réglage de [Eye-Fi] dans le menu [ Réglages].

Eye-Fi  Communication Eye-Fi en cours. L'appareil est en communication ou recherche le point d'accès lorsque [Eye-Fi] est réglé sur (Oui).

Eye-Fi  Communication Eye-Fi en attente. L'appareil n'est pas en communication lorsque [Eye-Fi] est réglé sur (Oui).

Eye-Fi  Communication Eye-Fi interdite. [Eye-Fi] est réglé sur (Arrêt).

Eye-Fi  Erreur de version Eye-Fi. La version de la carte Eye-Fi est périmée.

- * A17 dépend du réglage [Régl. Plage Dyn.] dans le menu [ Mode Enregistr].

 Lorsque [Compens.htes lum] est réglé sur

 Lorsque [Compens° ombres] est réglé sur

 Lorsque [Compens.htes lum] et [Compens° ombres] sont tous deux réglés sur

Si [Compens.htes lum] et [Compens° ombres] sont réglés sur (Arrêt), rien n'apparaît dans A17.

- * B1 et B2 n'apparaissent que lorsque le déclencheur est enfoncé à mi-course.
- * Lorsque le mode scène est  (Programme image auto) et si vous enfoncez le déclencheur à mi-course, le mode scène automatiquement sélectionné apparaît dans A1 même lorsqu'Aucun aff. d'info est sélectionné (p.81).
- * Certaines indications peuvent ne pas apparaître en fonction du mode scène.
- * Lorsqu'une zone de l'écran est tellement surexposée qu'elle apparaît blanche, la zone indiquée émet un clignotement rouge en signe d'avertissement. De même, lorsqu'une zone est tellement sous-exposée qu'elle apparaît noire, la zone indiquée émet un clignotement jaune.

Affichage en mode

L'affichage indique les paramètres de prise de vue de l'image en mode lecture. L'écran affiche les éléments suivants dans l'ordre indiqué chaque fois que vous appuyez sur le bouton **OK/DISPLAY** :



L'affichage ne peut pas être modifié par pression du bouton **OK/DISPLAY** durant la lecture ou la mise en pause d'un mémo vocal ou d'une séquence vidéo.

Affichage normal



Histogramme + Info



Aucun aff. d'info

Affichage Histogramme + Info en mode lecture

(L'ensemble des éléments d'affichage ne sont donnés qu'à titre explicatif.)
L'affichage prévoit des informations comme les conditions de prise de vue. A1 à A11 apparaissent aussi lorsqu'Affichage normal est sélectionné. Les mentions B1 à B8 n'apparaissent que lorsque Histogramme + Info est sélectionné.

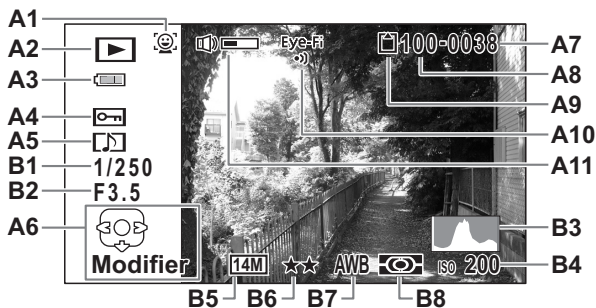

- | | |
|------------------------------------------------------------------------------------------|----------------------------------------------------|
| A1 Icône de détection du visage (p.77) | A10 État de la communication Eye-Fi (p.264) |
| A2 Mode lecture
▶ : Image fixe (p.172)
▶ : Vidéo (p.173)
▶ : Son (p.239) | A11 Icône de volume |
| A3 Témoin d'usure de la batterie (p.40) | B1 Vitesse d'obturation |
| A4 Icône de protection (p.192) | B2 Ouverture |
| A5 Icône de mémo vocal (p.242) | B3 Histogramme (p.33) |
| A6 Bouton de navigation | B4 Sensibilité (p.137) |
| A7 Numéro de fichier | B5 Pixels enregistrés (p.129) |
| A8 Numéro de dossier (p.258) | B6 Niveau qualité (p.131) |
| A9 État de la mémoire (p.46) | B7 Balance blancs (p.133) |
| | B8 Mesure AE (p.136) |

* A1 n'apparaît que si la fonction de détection du visage était active pendant la prise de vue.

* En mode d'affichage normal, A3 disparaît si aucune opération n'est effectuée pendant deux secondes.

- * A6 apparaît même si Aucun aff. d'info est sélectionné mais disparaît si aucune opération n'est effectuée dans un laps de temps de 2 secondes. Sous Affichage normal ou Histogramme + Info, seul Modifier disparaît.
- * A11 n'apparaît que si le volume est réglé durant la lecture des séquences vidéo, des sons ou des mémos vocaux (p.173, p.240, p.242).
- * Lorsqu'Affichage normal est sélectionné, la date et l'heure en cours apparaissent pendant 2 secondes dans les positions B4 à B8.
- * Lorsqu'une zone de l'écran est tellement surexposée qu'elle apparaît blanche, la zone indiquée émet un clignotement rouge. De même, lorsqu'une zone est tellement sous-exposée qu'elle apparaît noire, la zone indiquée émet un clignotement jaune.

Affichage guide

Un guide pour chacun des boutons apparaît comme suit sur l'écran en cours d'utilisation.

▲	Bouton de navigation (▲)
▼	Bouton de navigation (▼)
◀	Bouton de navigation (◀)
▶	Bouton de navigation (▶)
MENU	Bouton MENU

	Commande du zoom
OK	Bouton OK/DISPLAY
SHUTTER	Déclencheur
	Bouton vert/
	Bouton

Histogramme

Un histogramme montre la distribution de luminosité de l'image. L'axe horizontal indique la luminosité (sombre à gauche et clair à droite) et l'axe vertical représente le nombre de pixels.

La forme de l'histogramme avant et après la prise de vue vous indique si la luminosité et le contraste sont corrects

ou non. En fonction de cela, vous pouvez choisir d'utiliser la correction IL ou de prendre à nouveau la photo.

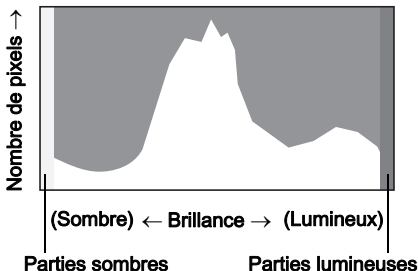

Réglage de l'exposition (Correction IL) p.140

La luminosité

Si la luminosité est correcte, le graphique forme un pic au milieu. Le pic se trouve à gauche si l'image est sous-exposée, et à droite si elle surexposée.

Image sombre



Image correcte

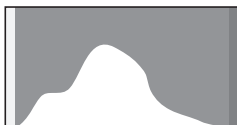
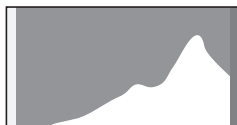

Image claire



Lorsque l'image est sous-exposée, la partie gauche est coupée (parties sombres) et lorsque l'image est surexposée, la partie droite est coupée (parties lumineuses).

Cet appareil dispose d'une fonction où les parties surexposées sont indiquées en rouge clignotant et les parties sous-exposées en jaune clignotant.

Le contraste

La graphique forme un pic régulier pour les images au contraste équilibré. Le graphique forme un pic de chaque côté mais reste creux au milieu pour les images comportant une forte différence de contraste et des quantités faibles de luminosité moyenne.

Mise en place de la courroie

Mise en place de la courroie

Mettez en place la courroie (O-ST104) fournie avec l'appareil.

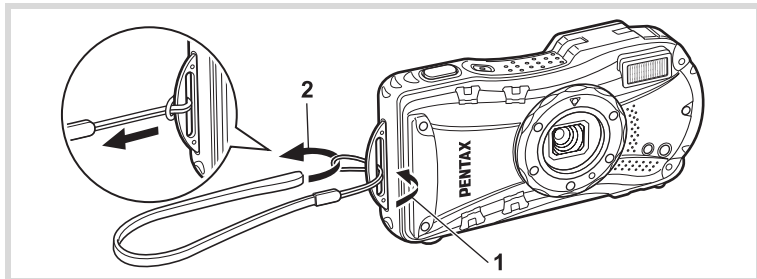

- 1** Glissez l'extrémité étroite de la courroie dans l'attache de la courroie.
- 2** Passez l'autre extrémité dans la boucle et tirez pour l'ajuster.

1

Préparation de l'appareil

Charge de la batterie

Utilisez le chargeur (D-BC92) fourni pour recharger la batterie lithium-ion (D-LI92) également fournie avant d'utiliser l'appareil pour la première fois, suite à une longue période de non-utilisation ou si le message [Piles épuisées] apparaît.

Remarque : cordon d'alimentation secteur « homologué, type SPT-2 ou NISPT-2, cordon souple 18/2, puissance nominale 125 V, 7 A, longueur minimale 1,8 m »

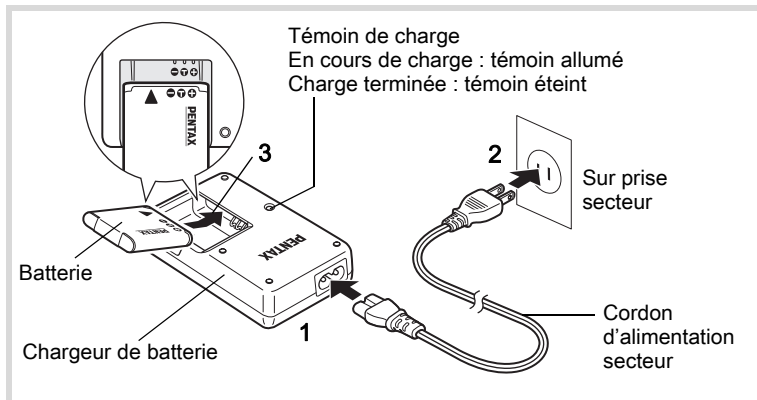

- 1** Branchez le cordon d'alimentation secteur sur le chargeur de batterie.
- 2** Branchez le cordon d'alimentation secteur dans la prise secteur.
- 3** Placez la batterie dans le chargeur de manière à ce que le logo PENTAX soit dirigé vers le haut.
Le témoin de charge s'allume pendant la charge.
Le témoin s'éteint une fois la charge terminée.
- 4** Une fois la charge terminée, retirez la batterie du chargeur.



- Ne chargez pas de batteries autres que la batterie lithium-ion rechargeable D-LI92 à l'aide du chargeur D-BC92 fourni, sous peine de dommages ou de surchauffe.
- La batterie atteint la fin de sa durée de vie lorsqu'elle commence à se décharger peu de temps après la charge. Remplacez-la par une nouvelle batterie.
- La batterie peut être défectueuse si le témoin de charge ne s'allume pas alors que la batterie est placée correctement. Remplacez-la par une nouvelle batterie.



Le temps nécessaire à une charge complète est d'environ 120 minutes maximum. (Le temps de charge peut varier en fonction de la température ambiante et des conditions de charge.) La plage de température ambiante pour une charge correcte de la batterie est comprise entre 0 et 40 °C.

Installation de la batterie

Utilisez la batterie rechargeable lithium-ion D-LI92 fournie avec l'appareil. Chargez-la avant de l'utiliser pour la première fois.

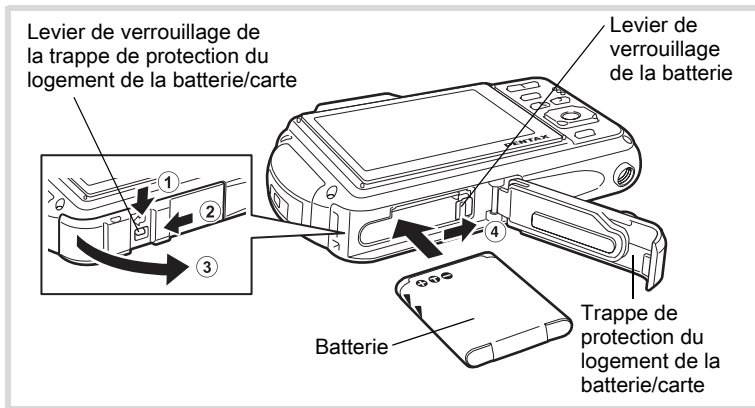

1 Ouvrez la trappe de protection du logement de la batterie/carte.

Actionnez le levier de verrouillage de la trappe de protection du logement de la batterie/carte dans le sens ① indiqué, faites glisser la trappe vers ② et ouvrez-la dans le sens ③.

- 2** Utilisez la partie latérale de la batterie pour comprimer le levier de verrouillage dans le sens ④ puis introduisez la batterie, le logo PENTAX pointé vers l'objectif.

Enfoncez la batterie jusqu'à ce qu'elle soit verrouillée à sa place.



Vérifiez que le logo PENTAX est bien dirigé vers l'objectif ; une mauvaise orientation de la batterie risque d'entraîner des dysfonctionnements.

- 3** Fermez la trappe de protection du logement de la batterie/carte.

Tout en appuyant légèrement sur la trappe dans le sens opposé indiqué par ②, faites glisser la trappe. Un déclic se fait entendre pour confirmer que la trappe est correctement fermée.

Retrait de la batterie

- 1** Ouvrez la trappe de protection du logement de la batterie/carte.
- 2** Appuyez sur le levier de verrouillage de la batterie dans le sens ④.

La batterie est éjectée. Faites attention à ne pas la laisser tomber lors de son extraction.



- Veillez à ne pas exercer trop de force lorsque vous ouvrez et fermez la trappe de protection du logement de la batterie/carte, sous peine de décoller le joint de protection contre les projections d'eau. Tout déplacement de ce joint risque de compromettre l'étanchéité de l'appareil.
- Si vous ne fermez pas correctement la trappe de protection du logement de la batterie/carte, de l'eau, du sable ou des saletés risquent de pénétrer dans l'appareil.
- Cet appareil utilise une batterie rechargeable lithium-ion D-LI92. L'utilisation de tout autre type de batterie risque d'endommager l'appareil et de provoquer un dysfonctionnement.
- Veillez à introduire correctement la batterie. Une mauvaise orientation peut provoquer un dysfonctionnement.
- Ne tentez pas d'extraire la batterie alors que l'appareil est sous tension.
- Lorsque vous stockez la batterie pendant plus de 6 mois, chargez-la pendant 30 minutes à l'aide du chargeur et rangez-la à part. Veillez à recharger la batterie tous les 6 à 12 mois. Évitez de la soumettre à des températures élevées ; une température inférieure à la température ambiante est idéale.
- Si la batterie est retirée pendant une longue période, il est possible que la date et l'heure reprennent leur valeur par défaut.
- Soyez vigilant lorsque vous utilisez l'appareil en continu pendant une longue période ; la batterie ou l'appareil est susceptible de chauffer.
- Attendez que l'appareil soit totalement sec avant de changer la batterie. Évitez de changer la batterie lorsque l'appareil est susceptible d'être mouillé ou sali et veillez à ce que vos mains soient sèches.
- Les performances de la batterie sont susceptibles de s'amenuiser lorsque la température baisse. Si vous utilisez l'appareil dans des régions froides, nous vous recommandons de placer une batterie de rechange dans une poche afin de la maintenir au chaud. La batterie recouvrera ses performances maximales à température ambiante.

- **Capacité de stockage des images, durée d'enregistrement d'une séquence vidéo, durée d'enregistrement du son et durée de lecture (à 23 °C avec écran allumé et batterie entièrement chargée)**

Capacité de stockage des images* ¹ (flash utilisé pour 50 % des prises de vue)	Durée d'enregistrement d'une séquence vidéo* ²	Durée d'enregistrement du son* ²	Durée de lecture* ²
Environ 260 images	Environ 120 min	Environ 350 min	Environ 280 min

*1 La capacité d'enregistrement est le nombre approximatif de prises de vue effectuées lors des tests de conformité CIPA (écran LCD allumé, flash utilisé pour 50 % des prises de vue et 23 °C). Les performances réelles peuvent varier en fonction des conditions de fonctionnement.

*2 Selon le résultat des tests effectués en interne.



- En règle générale, les performances de la batterie peuvent s'amenuiser temporairement lorsque la température baisse.
- Veillez à emporter une batterie de rechange lorsque vous voyagez à l'étranger, dans un pays froid ou encore si vous avez l'intention de prendre de nombreuses photos.

• Témoin d'usure de la batterie

Vous pouvez vérifier le niveau des batteries à l'aide du témoin sur l'écran.

Affichage de l'écran	État de la batterie
(vert)	Niveau de charge suffisant.
(vert)	Batterie en cours de décharge.
(jaune)	Décharge avancée de la batterie.
(rouge)	Batterie faible.
[Piles épuisées]	L'appareil s'arrête après l'affichage de ce message.

Utilisation de l'adaptateur secteur

Il est recommandé d'utiliser le kit d'adaptateur secteur (K-AC117) en option en cas d'utilisation prolongée de l'appareil ou de la connexion de celui-ci à un ordinateur.

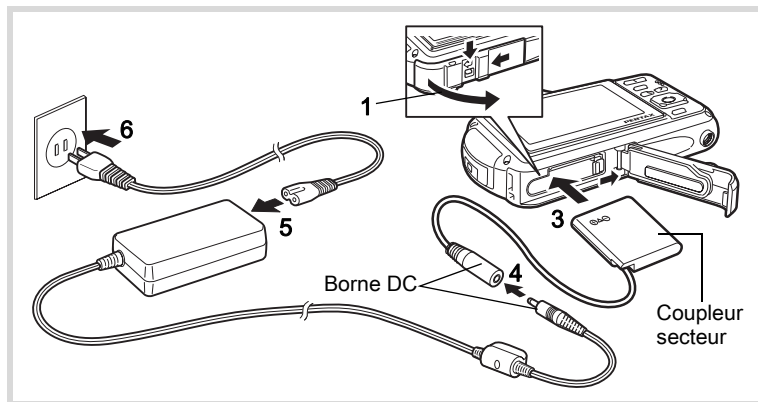

- 1** Veillez à ce que l'appareil soit hors tension puis ouvrez la trappe de protection du logement de la batterie/carte.
- 2** Retirez la batterie.
Reportez-vous aux p.37 - p.38 concernant l'ouverture de la trappe de protection du logement de la batterie/carte et le retrait de la batterie.
- 3** Introduisez le coupleur secteur.
Utilisez la partie latérale du coupleur secteur pour enfoncer le levier de verrouillage de la batterie puis insérez le coupleur. Vérifiez qu'il est parfaitement en place.
La trappe de protection du logement de la batterie/carte ne peut être fermée si le coupleur secteur est inséré. Laissez la trappe ouverte au cours de l'utilisation de l'adaptateur secteur et ne tentez pas de la fermer.
- 4** Connectez la borne DC de l'adaptateur secteur au port DC du coupleur secteur.

5 Branchez le cordon d'alimentation sur l'adaptateur secteur.

6 Branchez le cordon d'alimentation secteur dans la prise secteur.

1



- Vérifiez que l'appareil est hors tension avant de brancher ou de débrancher l'adaptateur secteur.
- Veillez à ce que le cordon d'alimentation secteur et la borne DC reliant l'adaptateur secteur à l'appareil soient correctement raccordés. Si l'un des deux se débranche lors de l'enregistrement des données sur la carte mémoire SD ou dans la mémoire intégrée, les données risquent d'être perdues.
- Utilisez l'adaptateur secteur avec précaution afin d'éviter un incendie ou un choc électrique. Veillez à lire « À propos du chargeur de batterie et de l'adaptateur secteur » (p.3) avant d'utiliser l'adaptateur secteur.
- Avant toute utilisation du kit d'adaptateur secteur K-AC117, il est impératif de lire son mode d'emploi.
- Lorsque vous raccordez l'adaptateur secteur, veillez à ne pas poser l'appareil debout sur la table car le cordon du coupleur sort par le bas de l'appareil.
- Veillez à ne pas exercer trop de force lorsque vous ouvrez et fermez la trappe de protection du logement de la batterie/carte, sous peine de décoller le joint de protection contre les projections d'eau. Tout déplacement de ce joint risque de compromettre l'étanchéité de l'appareil.

Cet appareil utilise des cartes mémoire SD, SDHC ou SDXC (toutes deux sont désignées par l'appellation carte mémoire SD ci-après). Les images capturées et les fichiers son sont enregistrés sur la carte mémoire SD si elle est insérée dans l'appareil. Ces données sont enregistrées dans la mémoire intégrée si aucune carte n'est insérée (p.46).



- **Assurez-vous d'utiliser cet appareil pour formater (initialiser) une carte mémoire SD non utilisée ou ayant servi sur un autre appareil photo ou dispositif numérique. Reportez-vous à « Formatage de la mémoire » (p.243) pour connaître les consignes de formatage.**
- Veillez à ce que l'appareil photo soit hors tension avant d'introduire ou de retirer la carte mémoire SD.
- Attendez que l'appareil soit totalement sec avant de changer la carte mémoire SD. Évitez de changer la carte lorsque l'appareil est susceptible d'être mouillé ou sali et veillez à ce que vos mains soient sèches.
- Veillez à ne pas exercer trop de force lorsque vous ouvrez et fermez la trappe de protection du logement de la batterie/carte, sous peine de décoller le joint de protection contre les projections d'eau. Tout déplacement de ce joint risque de compromettre l'étanchéité de l'appareil.



- La capacité de stockage en images fixes varie en fonction de la capacité de la carte mémoire SD, du nombre de pixels enregistrés sélectionné ainsi que du niveau de qualité(p.320).
- Le témoin de mise sous tension clignote lors de la lecture de la carte mémoire SD (enregistrement ou lecture des données en cours).

Sauvegarde des données

En cas de dysfonctionnement, il vous sera peut-être impossible d'accéder aux données stockées dans la mémoire intégrée de l'appareil. Utilisez un ordinateur ou autre dispositif pour sauvegarder les données importantes sur un autre support.

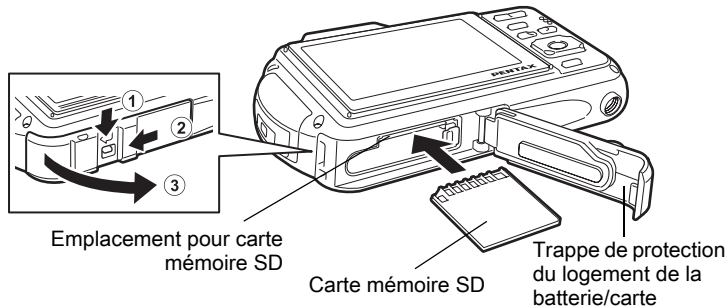

- 1 Ouvrez la trappe de protection du logement de la batterie/carte.**
 Actionnez le levier de verrouillage de la trappe de protection du logement de la batterie/carte dans le sens ① indiqué, faites glisser la trappe vers ② et ouvrez-la dans le sens ③.
- 2 Insérez la carte mémoire SD dans le logement prévu à cet effet de sorte que l'étiquette soit dirigée vers l'avant de l'appareil (à savoir côté objectif).**
 Enfoncez la carte à fond. Si la carte n'est pas insérée comme il se doit, les images et le son peuvent ne pas être correctement enregistrés.
- 3 Fermez la trappe de protection du logement de la batterie/carte.**
 Tout en appuyant légèrement sur la trappe dans le sens opposé indiqué par ②, faites glisser la trappe. Un déclic se fait entendre pour confirmer que la trappe est correctement fermée.

Retrait de la carte mémoire SD

- 1 Ouvrez la trappe de protection du logement de la batterie/carte.**
- 2 Enfoncez la carte dans son logement pour l'éjecter.**
 Retirez la carte.



Si vous ne fermez pas correctement la trappe de protection du logement de la batterie/carte, de l'eau, du sable ou des saletés risquent de pénétrer dans l'appareil.

Nombre d'images enregistrables sur la carte mémoire SD

Les tailles des images enregistrées diffèrent selon le nombre de pixels enregistrés, ce qui explique la variation de la quantité d'images enregistrées sur la carte mémoire SD.

Sélectionnez le nombre de pixels enregistrés qui conviennent aux images fixes dans le menu [📷 Mode Enregistré].

Sélection du nombre de pixels enregistrés 📷p.129

Sélectionnez dans le menu [Vidéo], ou dans le menu [📷 Mode Enregistré], le nombre de pixels enregistrés et la cadence d'image qui conviennent.

Sélection du nombre de pixels enregistrés et de la cadence d'image pour les séquences vidéo 📷p.163

Pour une indication approximative du nombre d'images ou de la durée des séquences vidéo pouvant être enregistrées sur la carte mémoire SD, reportez-vous à « Caractéristiques principales » (p.319).

Mise sous/hors tension de l'appareil

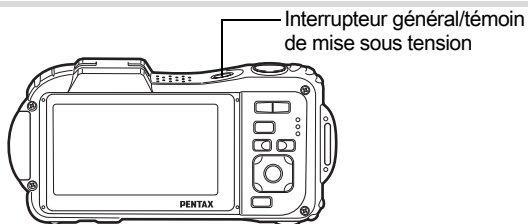

1 Pressez l'interrupteur général.

L'appareil est mis sous tension, de même que le témoin de mise sous tension et l'écran d'affichage.

Si l'écran [Language//言語] ou l'écran [Réglage date] apparaît lors de la mise sous tension de l'appareil, procédez comme indiqué à la p.48 pour régler la langue d'affichage et/ou la date et l'heure.

2 Pressez de nouveau l'interrupteur général.

L'appareil est mis hors tension, de même que le témoin de mise sous tension et l'écran d'affichage.

Prise de vue images fixes p.70

Vérification de la carte mémoire SD

La carte mémoire SD est vérifiée à la mise sous tension de l'appareil et l'état de la mémoire s'affiche.

	En présence de la carte mémoire SD, les images et fichiers son sont enregistrés sur la carte mémoire SD.
	Si la carte mémoire SD n'est pas insérée, les images et fichiers son sont enregistrés dans la mémoire intégrée.
	Le commutateur écriture-protection de la carte mémoire SD est en position LOCK (VERROUILLAGE) (p.7). Les images et les sons ne peuvent pas être enregistrés.



État de la mémoire

Démarrer en mode lecture

Utilisez cette fonction lorsque vous souhaitez directement lire des images ou des fichiers son sans prendre d'autres photos.

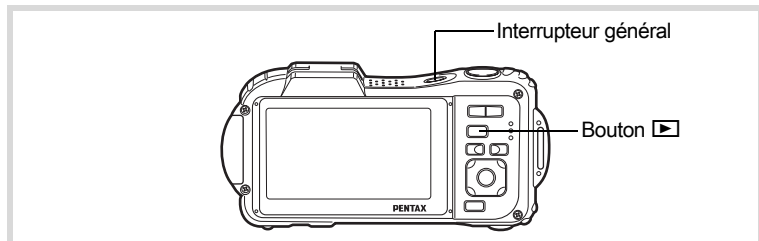

- 1 Appuyez en même temps sur l'interrupteur général et sur le bouton ▶.**

L'écran s'allume et l'appareil démarre en mode lecture.



Pour passer du mode lecture au mode , appuyez sur le bouton ▶ ou appuyez sur le déclencheur à mi-course.

Lecture des images fixes  p.172

Réglages initiaux

1

Préparation de l'appareil

L'écran [Language/言語] apparaît lorsque vous allumez l'appareil pour la première fois. Suivez les instructions de la section « Réglage de la langue d'affichage » ci-dessous pour sélectionner la langue et de la section « Réglage de la date et de l'heure » (p.52) pour mettre l'heure et la date à jour.

Vous pouvez modifier la langue, la date et l'heure ultérieurement. Reportez-vous aux instructions figurant aux pages suivantes.

- Pour changer la langue, suivez les étapes de la section « Changement de la langue d'affichage » (p.257).
- Pour changer la date et l'heure, suivez les étapes de la section « Changement de la date et de l'heure » (p.247).

Réglage de la langue d'affichage

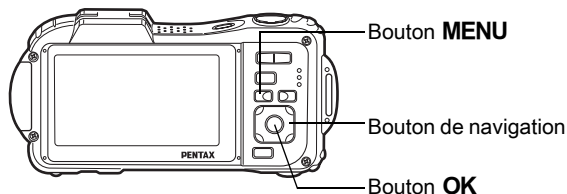

1 Utilisez le bouton de navigation (▲▼◀▶) pour sélectionner la langue d'affichage.

Language/言語		
English	日本語	Türkçe
Français	Dansk	Ελληνικά
Deutsch	Svenska	Русский
Español	Suomi	ไทย
Português	Polski	한국어
Italiano	Čeština	中文繁體
Nederlands	Magyar	中文简体

MENU Annuler OK

2 Appuyez sur le bouton OK.

L'écran [Réglages initiaux] apparaît dans la langue sélectionnée. Si les réglages de [Ville résidence] et [DST] (horaire d'été) sont tels que souhaités, passez à l'étape 3.

Passez à « Réglage de la ville de résidence et de l'horaire d'été » (p.51) si les réglages souhaités n'apparaissent pas.

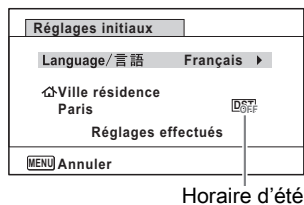

Horaire d'été

3 Appuyez deux fois sur le bouton de navigation (▼) pour sélectionner [Réglages effectués].

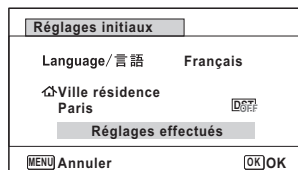

4 Appuyez sur le bouton OK.

L'écran [Réglage date] apparaît. Suivez la procédure de « Réglage de la date et de l'heure » (p.52) pour régler la date et l'heure.

Si par accident vous sélectionnez une autre langue puis passez à l'opération suivante, procédez comme suit pour régler à nouveau la langue souhaitée.

- **Lorsqu'une autre langue a été sélectionnée par inadvertance**

1 Appuyez sur le bouton de navigation (▶).

2 Sélectionnez la langue à l'aide du bouton de navigation (▲▼◀▶) puis appuyez sur le bouton OK.

L'écran [Réglages initiaux] apparaît dans la langue sélectionnée.

- **Lorsque l'écran suivant l'étape 2 n'apparaît pas dans la langue souhaitée**

1 Appuyez sur le bouton MENU.

Cette action permet de quitter l'écran de réglage et de ramener l'appareil en mode d'enregistrement.

2 Appuyez sur le bouton MENU.

Le menu [Mode Enregistré] apparaît.

3 Appuyez sur le bouton de navigation (▶).

4 Sélectionnez [Language/言語] à l'aide du bouton de navigation (▼▲).

5 Appuyez sur le bouton de navigation (▶).

L'écran [Language/言語] apparaît.

6 Sélectionnez la langue à l'aide du bouton de navigation (▲▼◀▶).

7 Appuyez sur le bouton OK.

Le menu [Réglages] apparaît dans la langue sélectionnée.

L'appareil revient à la langue souhaitée. Pour les consignes relatives à [Ville résidence], [Date] et [Heure], reportez-vous aux pages ci-après.

- Pour changer [Ville résidence], suivez les étapes de la section « Réglage de l'heure monde » (p.252).
- Pour changer la date et l'heure, suivez les étapes de la section « Changement de la date et de l'heure » (p.247).

Réglage de la ville de résidence et de l'horaire d'été

3 Appuyez sur le bouton de navigation (▼).

Le cadre passe sur [Ville résidence].

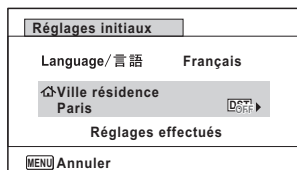

4 Appuyez sur le bouton de navigation (▶).

L'écran [Ville résidence] apparaît.

5 Choisissez une ville à l'aide du bouton de navigation (◀▶).

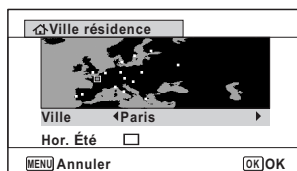

6 Appuyez sur le bouton de navigation (▼).

Le cadre passe sur [Hor. Été] (horaire d'été).

7 Utilisez le bouton de navigation (◀▶) pour sélectionner ou .

8 Appuyez sur le bouton OK.

L'écran [Réglages initiaux] apparaît de nouveau.

9 Appuyez sur le bouton de navigation (▼) pour sélectionner [Réglages effectués].

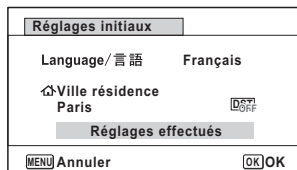

10 Appuyez sur le bouton OK.

L'écran [Réglage date] apparaît, suite à quoi vous réglez la date et l'heure.

Le système de sortie vidéo (NTSC/PAL) est défini en fonction de la ville sélectionnée dans [Ville résidence] sur l'écran [Réglages initiaux]. Consultez les pages suivantes pour plus d'informations sur les formats de sortie vidéo disponibles et sur la modification des réglages initiaux.

- Formats de sortie vidéo disponibles initialement : « Liste des villes Heure monde » (☞p.318)
- Pour changer le système de sortie vidéo, suivez les étapes de la section « Changement du format de sortie vidéo » (☞p.261).

Réglage de la date et de l'heure

Réglez la date et l'heure ainsi que le format d'affichage.

1 Appuyez sur le bouton de navigation (▶).

Le cadre passe sur [jj/mm/aa].

2 Utilisez le bouton de navigation (▲▼) pour sélectionner le format d'affichage de la date et de l'heure.

Choisissez parmi [mm/jj/aa], [jj/mm/aa] ou [AA/MM/JJ].

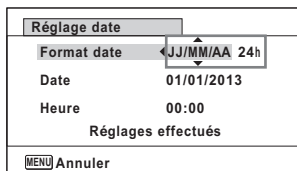

3 Appuyez sur le bouton de navigation (▶).

Le cadre passe sur [24h].

4 Utilisez le bouton de navigation (▲▼) pour sélectionner [24h] (affichage 24 heures) ou [12h] (affichage 12 heures).

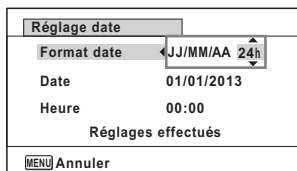

5 Appuyez sur le bouton de navigation (▶).

Le cadre revient à [Format date].

6 Appuyez sur le bouton de navigation (▼).

Le cadre passe sur [Date].

Réglage date	
Format date	JJ/MM/AA 24h
Date	01/01/2013
Heure	00:00
Réglages effectués	
[MENU] Annuler	

7 Appuyez sur le bouton de navigation (▶).

Le cadre se déplace sur le mois.

8 Modifiez le mois à l'aide du bouton de navigation (▲▼).

Modifiez de la même façon le jour et l'année.

Ensuite, modifiez l'heure.

Si [12h] a été sélectionné à l'étape 4, le paramètre bascule respectivement sur am ou pm en fonction de l'heure.

Réglage date	
Format date	JJ/MM/AA 24h
Date	01/01/2013
Heure	00:00
Réglages effectués	
[MENU] Annuler	

9 Appuyez sur le bouton de navigation (▼) pour sélectionner [Réglages effectués].

Réglage date	
Format date	JJ/MM/AA 24h
Date	01/01/2013
Heure	00:00
Réglages effectués	
[MENU] Annuler	[OK] OK

10 Appuyez sur le bouton OK.

Cette action permet de confirmer la date et l'heure.



Lorsque vous appuyez sur le bouton **OK** à l'étape 10, l'horloge de l'appareil est réinitialisée à 00 seconde. Pour régler l'heure exacte, appuyez sur le bouton **OK** lorsque le bip (à la télévision, à la radio, etc.) atteint 00 seconde.









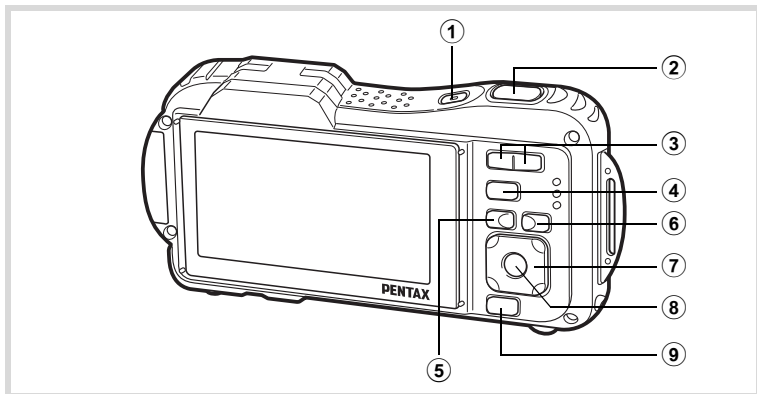

Lorsque l'écran [Réglages initiaux] ou [Réglage date] s'affiche, il est possible d'annuler cette étape et de passer en mode d'enregistrement en appuyant sur le bouton **MENU**. En procédant ainsi, l'écran [Réglages initiaux] réapparaît lors de la mise sous tension suivante de l'appareil.

Vous pouvez modifier [Language/言語], [Date], [Heure], [Ville résidence] et [Hor. Été]. Pour cela, reportez-vous aux instructions figurant sur les pages ci-après.

- Pour changer la langue, suivez les étapes de la section « Changement de la langue d'affichage » (☞p.257).
- Pour changer la date et l'heure, suivez les étapes de la section « Changement de la date et de l'heure » (☞p.247).
- Pour modifier la ville ou activer ou désactiver Hor. Été, suivez les instructions de la section « Réglage de l'heure monde » (☞p.252).



- ① **Interrupteur général**
Met l'appareil sous et hors tension (p.46).
- ② **Déclencheur**
Fait la mise au point sur le sujet lorsqu'il est enfoncé à mi-course en mode d'enregistrement photo (sauf lorsque le mode centre est réglé sur **PF**, **▲** et **MF**) (p.71).
Prend une photo lorsqu'il est enfoncé à fond (p.71).
Enfoncé à fond, démarre et arrête l'enregistrement de séquences vidéo en modes  (Vidéo) et  (Film subaquatique) (p.158, p.161).
Enfoncé à fond, démarre et arrête l'enregistrement de fichier son en mode  (Enregistrement vocal) (p.238).
- ③ **Bouton  / **
Modifie la zone capturée (p.86).
- ④ **Bouton **
Bascule en mode  (p.60).
- ⑤ **Bouton MENU**
Affiche le menu [ Mode Enregistrt] (p.61).

⑥ **Bouton**

Passé en fonction de détection du visage (p.77). La fonction de détection du visage est activée comme suit à chaque fois que vous appuyez sur le bouton  :

Smile Capture → Aide autoportrait → Aide autoportrait + Smile

Capture → Détection visage désactivée → Détection visage activée

Sélectionne ou enregistre un animal familier en mode  (Animaux Domestiques).

⑦ **Bouton de navigation**

(▲) : Modifie le mode de déclenchement (p.104 - p.113).

(▼) : Affiche la palette du mode d'enregistrement (p.75).

(◀) : Change le mode de flash (p.120).

(▶) : Change le mode centre (p.122).

(▲▼) : Procède à la mise au point lorsque le mode centre est réglé sur **MF** (p.124).

⑧ **Bouton OK/DISPLAY**

Modifie les informations affichées sur l'écran (p.25).

⑨ **Bouton vert**

Bascule en mode  (Vert) (p.84).

Appelle la fonction attribuée (p.148).

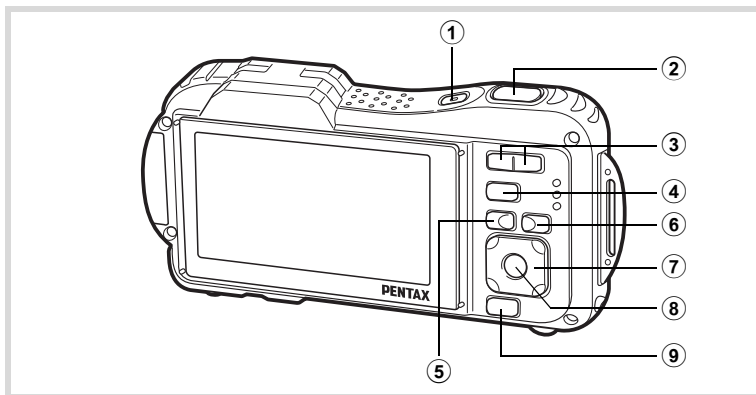



① Interrupteur général

Met l'appareil sous et hors tension (p.46).

② Déclencheur

Bascule en mode  (p.60).

③ Bouton /Q

Appuyez sur  en affichage image par image pour basculer en affichage 6-images. Un nouvel appui sur  bascule en affichage 12-images (p.174). Appuyez sur  pour revenir à l'affichage précédent.

Appuyez sur  en affichage image par image pour agrandir l'image.

Appuyez sur  pour revenir à l'affichage précédent (p.185).

Appuyez sur  en affichage 12-images pour passer à l'écran d'affichage par dossier ou calendrier (p.175).

En affichage par dossier ou calendrier, appuyez sur  pour basculer en affichage 12-images (p.175, p.176).

Règle le volume pendant la lecture des séquences vidéo, des fichiers son ou des mémos vocaux (p.173, p.240, p.242).

④ Bouton ▶

Bascule en mode  (p.60).

⑤ Bouton MENU

Affiche le menu [⌘ Réglages] au cours de l'affichage image par image (p.61).

Revient à l'affichage image par image au cours de l'affichage de la palette du mode lecture (p.178).

Revient à l'affichage image par image à partir de la lecture zoom ou de l'affichage 6 ou 12 images.

Bascule en affichage 12 images du dossier sélectionné au cours de l'affichage par dossier (p.176).

Bascule en affichage 12 images de la date sélectionnée au cours de l'affichage calendaire (p.176).

⑥ Bouton [😊]

Fait un zoom avant sur les visages des sujets dans l'ordre dans lequel leur emplacement a été identifié pendant la prise de vue (affichage des visages en gros plan) (p.186).

⑦ Bouton de navigation

(▲) : Permet de lire et de mettre en pause une séquence vidéo ou un fichier son (p.173, p.240, p.242).

(▼) : Affiche la palette du mode lecture (p.179).
Interrompt une séquence vidéo ou un fichier son en cours de lecture (p.173, p.240, p.242).

(◀▶) : Affiche l'image et le fichier son précédent ou suivant au cours de l'affichage image par image (p.172).
Avance rapide, recul rapide, vue suivante, vue précédente, recul d'une séquence vidéo et avance d'une séquence vidéo pendant la lecture (p.173).
Avance rapide, retour et accès à l'index suivant pendant la lecture du fichier son (p.239).

(▲▼◀▶) : Déplace la zone d'affichage pendant la lecture zoom (p.185).
Sélectionne une image dans l'affichage 6 ou 12 images, un dossier dans l'affichage par dossier et une date dans l'affichage calendaire (p.174, p.175, p.176).
Déplace l'image lors de l'utilisation de la fonction Composition cadre créatif (p.218).
Ajuste la position d'un cadre ou d'une image lorsque vous utilisez la fonction Cadre inédit (p.224).

8 Bouton OK/DISPLAY

Modifie les informations affichées sur l'écran (p.31).

Revient à l'affichage image par image à partir de la lecture zoom ou de l'affichage 6 ou 12 images (p.175, p.185).

Bascule en affichage 12 images du dossier sélectionné au cours de l'affichage par dossier (p.175).

Bascule en affichage image par image de la date sélectionnée en affichage calendaire (p.176).

9 Bouton Vert 





Passe de l'affichage image par image à l'écran de suppression (p.188).

Passe de l'affichage 6 ou 12 images à l'écran de sélection et suppression (p.190).

Passe de l'écran d'affichage par dossier à celui du calendrier (p.175).

Passe de l'écran d'affichage calendaire à celui par dossier (p.175).

Basculement entre le mode et le mode

Dans ce manuel, le mode d'enregistrement, permettant notamment la prise d'images fixes, est appelé « mode  » (mode d'enregistrement). Le mode lecture, permettant notamment d'afficher les images capturées sur l'écran, est appelé « mode  » (mode lecture). En mode , vous pouvez effectuer des opérations d'édition simples sur les images lues. Procédez comme suit pour naviguer entre les modes  et .



2

Opérations de base

Pour basculer du mode au mode

- 1 Appuyez sur le bouton .
L'appareil bascule en mode .

Pour basculer du mode au mode

- 1 Appuyez sur le bouton  ou pressez le déclencheur à mi-course.
L'appareil bascule en mode .

Affichage des données enregistrées dans la mémoire intégrée

En présence d'une carte mémoire SD dans l'appareil, les images, séquences vidéo et sons lus sont ceux de la carte mémoire. Pour lire les images, séquences vidéo et sons stockés dans la mémoire intégrée, vous devez éteindre l'appareil et retirer la carte mémoire SD.



Veillez à ce que l'appareil photo soit hors tension avant d'introduire ou de retirer la carte mémoire SD.

Réglage des fonctions de l'appareil

Pour modifier les réglages de l'appareil, appuyez sur le bouton **MENU** de manière à faire apparaître les menus [📷 Mode Enregistrtr] ou [⚙️ Réglages]. Les fonctions permettant de lire et d'éditer les images et fichiers son sont affichés à partir de la palette du mode lecture.

Utilisation des menus

En mode **MENU**, appuyez sur le bouton 📷 de manière à faire apparaître le menu [📷 Mode Enregistrtr]. En mode ▶, appuyez sur le bouton **MENU** de manière à faire apparaître le menu [⚙️ Réglages]. Utilisez le bouton de navigation (◀▶) pour passer du menu [📷 Mode Enregistrtr] au menu [⚙️ Réglages].

Au cours de l'enregistrement

Au cours de la lecture

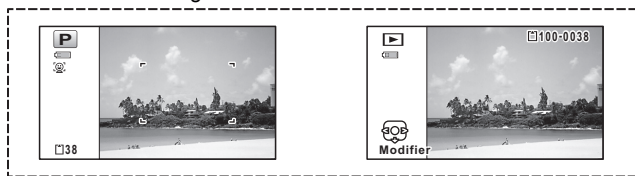

MENU

MENU

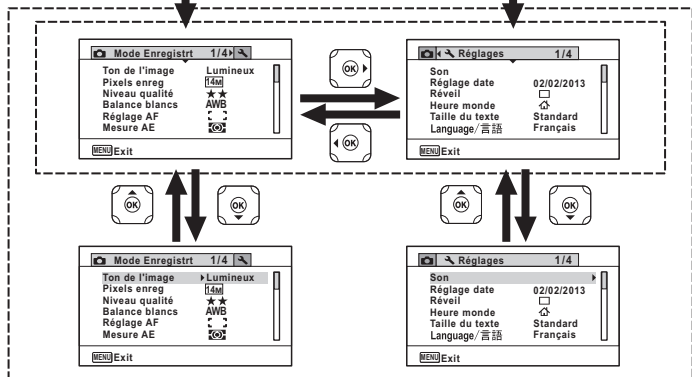

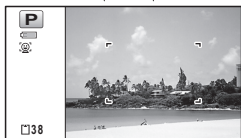

SHUTTER

MENU

Déclencheur pressé
à mi-course

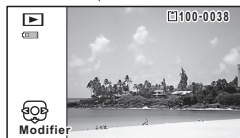
Le réglage est terminé
et l'appareil revient
en mode .



Le réglage est terminé
et l'appareil revient
en mode .



Le fonctionnement des boutons apparaît sur l'écran en cours d'utilisation du menu.

Ex. : pour régler [Niveau qualité] dans le menu [Mode Enregistrt]

1 Appuyez sur le bouton MENU en mode [Mode Enregistrt].

Le menu [Mode Enregistrt] apparaît.

2 Appuyez sur le bouton de navigation (▼).

Le cadre passe sur [Ton de l'image].

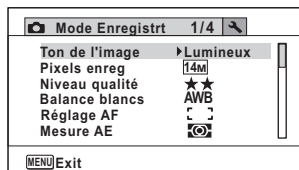

3 Appuyez deux fois sur le bouton de navigation (▼).

Le cadre passe sur [Niveau qualité].

4 Appuyez sur le bouton de navigation (▶).

Un menu déroulant apparaît avec les paramètres menu pouvant être sélectionnés.

Le menu déroulant affiche seulement les paramètres qui peuvent être sélectionnés avec les réglages actuels de l'appareil.

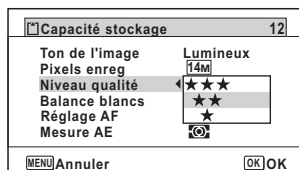

5 Utilisez le bouton de navigation (▲▼) pour modifier le réglage.

Le niveau de qualité change à chaque pression du bouton de navigation (▲▼).

6 Appuyez sur le bouton OK ou le bouton de navigation (◀).

Le réglage est sauvegardé et l'appareil est prêt pour le paramétrage d'autres fonctions.

Pour quitter les réglages, appuyez sur le bouton MENU.

Pour une autre utilisation, reportez-vous aux options de l'étape 6 sur la page suivante.

Permet de sauvegarder le réglage et de commencer à prendre des photos

6 **Pressez le déclencheur à mi-course.**

Le réglage est enregistré et l'appareil repasse en mode d'enregistrement.

Lorsque le déclencheur est pressé à fond, la photo est prise.



Lorsque le menu [Réglages] est affiché à partir du mode , vous pouvez passer en mode à l'aide du bouton .

Permet de sauvegarder le réglage et de commencer la lecture des images

6 **Appuyez sur le bouton .**

Lorsque le menu [Mode Enregistré] est affiché à partir du mode , le réglage est sauvegardé et l'appareil revient au mode lecture.

Permet d'annuler les modifications et de poursuivre l'utilisation du menu

6 **Appuyez sur le bouton MENU.**

Les modifications sont annulées et l'écran revient à celui de l'étape 3.



La fonction du bouton **MENU** est différente selon l'écran. Référez-vous aux indications du guide.



- Exit Quitte le menu et retourne à l'écran initial.
- Revient à l'écran précédent avec le réglage en cours.
- Annuler Annule la sélection en cours, quitte le menu et retourne à l'écran précédent.

Liste des menus

Affiche les paramètres qui peuvent être définis avec les menus et en donne la description. Reportez-vous à la liste des réglages par défaut à l'Annexe « Réglages par défaut » (p.311) pour choisir si vous voulez que les réglages soient sauvegardés lorsque l'appareil est hors tension ou si vous souhaitez que les réglages reprennent leurs valeurs par défaut lorsque l'appareil est réinitialisé.

Menu [📷 Mode Enregistr]r

Ce menu présente les fonctions liées à la réalisation de photos et à l'enregistrement de séquences vidéo.

Paramètre	Description	Page	
Ton de l'image	Réglage du ton des images	p.128	
Pixels enreg	Choix du nombre de pixels enregistrés des images fixes	p.129	
Niveau qualité	Réglage du niveau de compression des images fixes	p.131	
Balance blancs	Réglage de la balance des couleurs en fonction des conditions d'éclairage	p.133	
Réglage AF	Zone m. au point	Lorsque AF (Standard),  (Macro) ou  (Macro 1 cm) est sélectionné comme mode centre, vous pouvez changer la zone de mise au point automatique (Zone m. au point)	p.125
	Macro auto	Choix de l'utilisation ou non de la fonction de macro auto	p.126
	Lumière Aux. AF	Choix de l'utilisation ou non de la fonction de lumière auxiliaire de mise au point	p.127
Mesure AE	Possibilité de choisir la zone de l'écran mesurée en vue de déterminer l'exposition	p.136	
Sensibilité	Réglage de la sensibilité	p.137	
Plage ISO AUTO	Ajustement de la plage dynamique lorsque la sensibilité est paramétrée sur AUTO	p.138	
Correction IL	Réglage de la luminosité globale de la photo	p.140	

Paramètre		Description	Page
Vidéo	Pixels enreg	Choix du nombre de pixels enregistrés et de la cadence d'images des séquences vidéo	p.163
	Movie SR	Choix de l'utilisation ou non de la fonction d'anti-bougé vidéo (Movie SR)	p.165
	Intervalle	Enregistrement de plusieurs photos prises à un intervalle réglé comme un fichier de séquence vidéo	p.166
Régl. Plage Dyn.	Compens.htes lum	Réglage indiquant s'il faut procéder ou non à la correction des parties lumineuses	p.141
	Compens° ombres	Réglage indiquant s'il faut procéder ou non à la correction des parties sombres	p.141
Stabilisat°élect		Choix de la correction des vibrations pendant la prise d'images fixes	p.142
Intervalle		Réglage de l'intervalle, du nombre de prises de vue et de l'heure de début des prises de vue	p.144
Dét° yeux fermés		Choix de l'utilisation ou non de la détection de clignement des yeux lorsque la fonction de détection du visage est activée	p.147
Zoom numérique		Choix de l'utilisation ou non de la fonction de zoom numérique	p.88
Affich. Immédiat		Choix du mode d'affichage immédiat	p.148
Mémoire		Sauvegarde des valeurs définies de la fonction prise de vues ou retour aux valeurs par défaut lorsque l'appareil est hors tension	p.170
Régl. Bout. Vert		Attribution d'une fonction au bouton vert en mode 	p.148
Netteté		Sélection de contours nets ou flous	p.152
Saturation (Harmonisation)		Réglage de la saturation des couleurs. Lorsque [Monochrome] est sélectionné, l'élément passe en [Harmonisation]	p.153
Contraste		Réglage du niveau de contraste	p.154
Imprimer la date		Choix de l'impression ou non de la date et/ou de l'heure pour la prise d'images fixes.	p.155
IQ renforcée*		Réglage indiquant s'il faut procéder ou non à l'IQ renforcée	p.156
Éclairage macro		Réglage indiquant s'il faut ou non allumer l'éclairage macro pour la photographie macro	p.157

*IQ renforcée = renforcement de la qualité de l'image

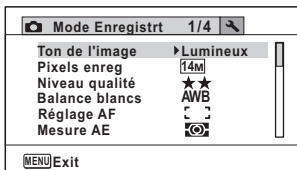
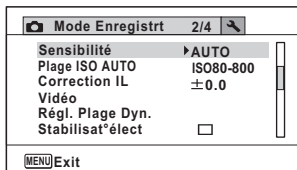
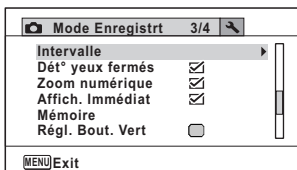
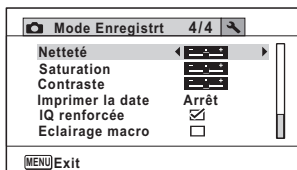
● **Menu 1 [Mode Enregistrt]**● **Menu 2 [Mode Enregistrt]**● **Menu 3 [Mode Enregistrt]**● **Menu 4 [Mode Enregistrt]**

- Utilisez le mode (Vert) ● pour profiter de la simplicité de la prise de vue à l'aide de réglages standard, indépendamment des réglages du menu [Mode Enregistrt] (p.84).
- L'attribution de fonctions couramment utilisées au bouton vert vous permet d'accéder directement au menu (p.148).

Menu [Réglages]

Paramètre	Description	Page
Son	Ajustement du volume de fonctionnement et de lecture, réglage du type de son de démarrage, d'obturateur, des touches, du retardateur	p.244
Réglage date	Réglage de la date et de l'heure	p.247
Réveil	Réglage du réveil	p.250
Heure monde	Réglage de la ville de résidence et de la destination	p.252
Taille du texte	Définition de la taille de texte du menu	p.255
Language/言語	Choix de la langue d'affichage des menus et messages	p.257
Nom Fichier	Choix de l'attribution des noms aux dossiers destinés au stockage d'images et de fichiers son	p.258
Connexion USB	Réglage du mode de raccordement à un PC (MSC ou PTP)	p.281
Sortie vidéo	Réglage du système de sortie à l'équipement audiovisuel	p.261

Paramètre	Description	Page
Sortie HDMI	Définition du système de sortie HDMI lors du branchement à un équipement audiovisuel doté d'une prise HDMI.	p.262
Eye-Fi	Réglage de l'utilisation ou non de la communication Eye-Fi	p.264
Luminosité	Modification de la luminosité de l'écran	p.265
Eco. d'énergie	Définit le laps de temps qui s'écoule avant que l'appareil ne passe en mode économie d'énergie	p.266
Arrêt auto	Définit le laps de temps qui s'écoule avant que l'appareil ne s'éteigne automatiquement	p.267
Zoom rapide	Choix de l'utilisation de la fonction de zoom rapide (p.185) pendant la lecture d'images	p.268
Affichage Aide	Choix de l'affichage ou non d'une aide pour les éléments sélectionnés dans les affichages des palettes du mode d'enregistrement et du mode lecture	p.269
Réinitialisation	Réinitialise les réglages autres que date et heure, langue, heure monde et sortie vidéo à leurs valeurs par défaut	p.272
Supprimer tout	Suppression de l'ensemble des images et fichiers son en même temps	p.191
Pixels Mapping	Correction des pixels défectueux sur le capteur CCD	p.270
Formater	Formatage de la carte mémoire SD/mémoire intégrée	p.243

● Menu 1 [Réglages]

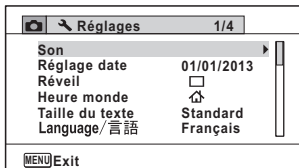

● Menu 2 [Réglages]

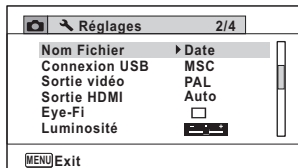

● Menu 3 [Réglages]

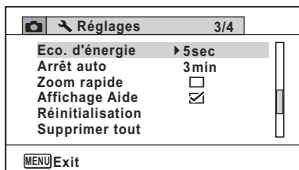

● Menu 4 [Réglages]

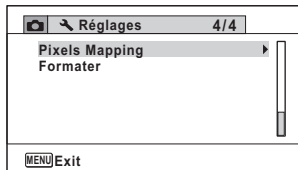

Prise de vue

Cet appareil est équipé de fonctions et modes scène qui prennent en charge une vaste gamme de scènes et de sujets. Cette section vous explique la prise de vue à l'aide des réglages par défaut à réception de l'appareil.

3

Prise de vue

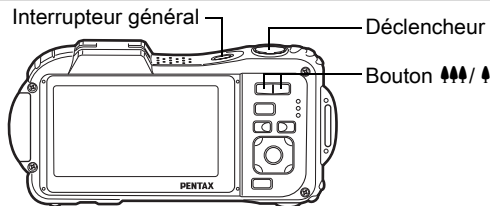

1 **Pressez l'interrupteur général.**

L'appareil est sous tension, prêt à prendre des photos. Dans ce mode d'emploi, il s'agit du mode d'enregistrement photo.

2 **Confirmez le sujet et les paramètres de la prise de vue sur l'écran.**

La mire de mise au point au centre de l'écran correspond à la zone de mise au point automatique.



Mire de mise au point

Lorsque l'appareil détecte le visage d'une personne, la fonction de détection du visage est activée et le cadre de détection du visage apparaît (p.77).

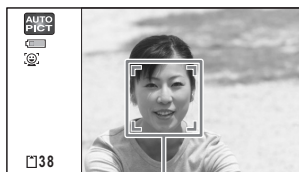

Cadre de détection du visage

Il est possible de modifier la zone capturée en pressant la commande de zoom (p.86).

Vers la droite (▲) Agrandit le sujet.

Vers la gauche (◀◀◀) Élargit la zone capturée par l'appareil.

3 **Pressez le déclencheur à mi-course.**

L'appareil émet une lumière auxiliaire AF en cas de faible luminosité.

La mire de mise au point (ou de détection du visage) de l'écran apparaît en vert lorsque l'appareil effectue la mise au point du sujet à la bonne distance.



4 **Pressez le déclencheur à fond.**

La photo est prise.

Le flash se décharge automatiquement en fonction des conditions d'éclairage.

L'image s'affiche temporairement sur l'écran (Affich. Immédiat : p.73) et est sauvegardée sur la carte mémoire SD ou dans la mémoire intégrée.



Appuyez sur le bouton vert pour basculer en **mode (Vert)** et laissez l'appareil régler automatiquement toutes les fonctions de prise de vue (p.84).

Utiliser le déclencheur

Le déclencheur fonctionne en deux temps, comme décrit ci-dessous.

Déclencheur pressé à mi-course

Ceci signifie que lorsque le déclencheur est enfoncé jusqu'au premier niveau, le réglage de la mise au point et l'exposition sont verrouillés.

La mire de mise au point verte s'allume sur l'écran lorsque le déclencheur est pressé à mi-course et la mise au point correcte.

Dans le cas contraire, la mire est blanche.

3

Presser à fond

Ceci signifie que lorsque le déclencheur est complètement enfoncé, une photo est prise.

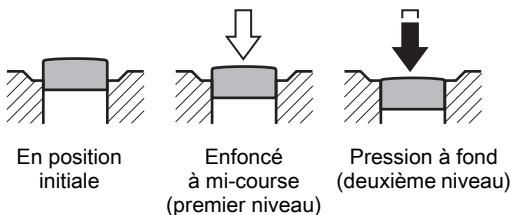

- Lorsque vous prenez une photo, appuyez doucement sur le déclencheur pour éviter les risques de bougés.
- Entraînez-vous à appuyer sur le déclencheur à mi-course et à fond pour sentir les premier et deuxième niveaux.

Mauvaises conditions de mise au point

L'appareil ne peut pas réaliser de mise au point dans les conditions suivantes. Dans ces cas, verrouillez la mise au point sur un objectif à la même distance que le sujet (en enfonçant et en maintenant le déclencheur à mi-course), puis cadrez l'appareil sur votre sujet et appuyez sur le déclencheur à fond.

- Objets faiblement contrastés tels qu'un ciel bleu ou un mur blanc comme arrière-plan
- Endroits ou objets sombres, ou conditions nuisant à la réflexion de la lumière
- Motifs complexes
- Objets en mouvement
- Présence d'un objet de premier plan et d'un objet d'arrière-plan dans la zone capturée.
- Intense réflexion de lumière ou contre-jour (arrière-plan très lumineux).

Affichage immédiat et détection des yeux fermés

L'image apparaît temporairement à l'écran (Affich. Immédiat) immédiatement après la prise de vue. Si l'appareil détecte que le sujet a les yeux fermés lorsque la fonction de détection du visage (p.77) est active, le message [Yeux fermés détectés] apparaît pendant 3 secondes (Dét° yeux fermés).



- Lorsque la fonction de détection du visage n'est pas active, celle de détection du clignement des yeux ne l'est pas non plus. Même si les visages des sujets sont reconnus et selon leur état, la détection du clignement peut ne pas fonctionner.
- Vous pouvez également désactiver la fonction de détection du clignement des yeux (p.147).

Réglage du mode scène

Cet appareil dispose d'un grand nombre de modes de prise de vue qui vous permettent de prendre des photos ou d'enregistrer des séquences vidéo et du son dans diverses situations ; il vous suffit pour cela de choisir le mode approprié à la situation particulière à partir de la palette du mode d'enregistrement.

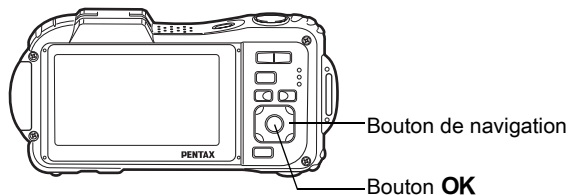

1 Appuyez sur le bouton de navigation (▼) en mode .
La palette du mode d'enregistrement apparaît.

2 Utilisez le bouton de navigation (▲▼◀▶) pour sélectionner un mode scène.

Une aide pour le mode scène sélectionné apparaît dans la partie inférieure de l'écran.



























3 Appuyez sur le bouton OK.

Le mode scène est sélectionné et l'appareil repasse en mode d'enregistrement.









Les 24 modes suivants peuvent être sélectionnés avec la palette du mode d'enregistrement.

Paramètre	Description	Page
 Programme image auto	Sélectionne automatiquement le mode d'enregistrement le plus approprié	p.81
 Programme	Mode de base pr prendre des photos. Plus. fonct. réglables avec ce mode	p.83
 Nocturne	Pour les photos de nuit. Utilisation recommandée d'un trépied ou support	p.89
 Vidéo	Enregistrement de vidéos	p.160
 Sous-marin	Idéal pour les photos sous l'eau.	p.158
 Film subaquatique	Idéal pr les vidéos sous l'eau. La couleur de l'eau est fidèlement reproduite	p.158
 Microscope numérique	Capture les images agrandies des objets proches (réglé sur 2M)	p.100
 Paysage	Idéal pour les photos de paysage. Rehausse couleurs du ciel et du feuillage	—
 Fleur	Idéal pour les photos de fleurs. Adoucit les contours de la fleur	—
 Portrait	Idéal pour les portraits. Le teint sera lumineux pour un effet bonne mine	p.91
 Grd-angl numériq	Assemble deux photos pour un effet grand-angle	p.114
 Digital SR	Une sensibilité plus élevée permet de réduire le risque d'image floue	p.89
 Mer & Neige	Idéal pr des scènes aux arrière-plans lumineux (ex. la plage ou la neige)	p.97
 Enfants	Idéal pour les enfants actifs, teint lumineux et bonne mine respectés	p.92
 Animaux Domestiques	Prise de vue adaptée aux animaux en mouvement. Délect [®] animaux enregistrés	p.93
 Mouvements	Idéal pr les sujets en mouvement. Suivi de la MAP jusqu'au déclenchement	p.97

Paramètre		Description	Page
	Feux d'artifice	Pour les feux d'artifice. Utilisation recommandée d'un trépied ou support	p.89
	Lumière tamisée	Pour les soirées à la bougie	p.89
	Portrait nocturne	Pour les portraits de nuit Utilisation conseillée d'un trépied ou support	p.89
	Texte	Photographie de texte pr une meilleure lisibilité. Contraste réglable	p.98
	Gastronomie	Pour photos d'aliments et plats préparés. Contraste et saturation accentués	—
	Panorama numérique	Assemble les images prises avec l'appareil pour créer une photo panoramique	p.117
	Compos. Cadre créa.	Pour photographier avec un cadre créatif. Pixels enregistrés fixés sur 3M ou 2M <small>100%</small>	p.102
	Documents	Utilisez ce mode pour prendre des photos avec une résolution fixe de 1280×960 pour des documents	—

* Le mode vert (p.84) et l'enregistrement vocal (p.237) sont disponibles en plus de ceux susmentionnés.



- Dans les modes scène autres que  (Programme),  (Nocturne),  (Vidéo),  (Microscope numérique),  (Digital SR),  (Panorama numérique), **WIDE** (Grd-angl numériq) et  (Compos. Cadre créa.), la saturation, le contraste, la netteté, la balance des blancs, etc. sont automatiquement réglés de manière optimale pour le mode sélectionné.
- Certaines fonctions ne sont pas disponibles ou ne s'activent pas totalement selon le mode scène sélectionné. Pour plus de précisions, reportez-vous à « Fonctions disponibles pour chaque mode scène » (p.300).
- Vous avez la possibilité de désactiver l'aide du mode scène de la palette du mode d'enregistrement (p.269).

Utilisation de la fonction de détection du visage

Lorsque l'appareil détecte un visage dans l'image, une mire jaune de détection du visage apparaît autour du visage sur l'écran. La mise au point est réglée (Détection AF du visage) et l'exposition est corrigée (Détection AE du visage). Si le sujet qui se trouve dans la mire de détection du visage bouge, la mire se déplace également et s'ajuste à la taille du visage.

La fonction de détection du visage peut identifier jusqu'à 32 visages. Si plusieurs visages sont identifiés, l'appareil affiche une mire jaune sur le visage principal et des mires blanches sur les autres visages. Au total, il peut afficher jusqu'à 31 mires, dont la principale.

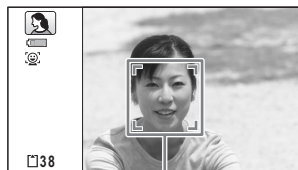

Cadre de détection du visage

Lorsque plusieurs visages sont détectés



Cadre principal Cadre blanc



- Détection AF et Détection AE du visage risquent de ne pas fonctionner si le sujet porte des lunettes de soleil, si une partie de son visage est recouverte ou s'il ne regarde pas en direction de l'appareil.
- Si l'appareil n'est pas en mesure de détecter le visage du sujet, il effectue la mise au point en fonction du réglage actuellement sélectionné dans [Zone m. au point].
- Cependant, la fonction Smile Capture, même lorsqu'elle est activée, risque de ne pas fonctionner et la prise de vue de ne pas être possible selon l'état des visages identifiés, en particulier s'ils sont trop petits. Si tel est le cas, appuyez sur le déclencheur pour prendre une photo.
- En mode 🐾 (Animaux Domestiques), le mode Détection visage passe en détection animaux domestiques (un seul animal ne peut être détecté à la fois).

Sélection de la fonction de détection du visage

Par défaut, la fonction de détection du visage est Détection visage On. Vous pouvez basculer vers la fonction Smile Capture pour un déclenchement automatique lorsque le sujet sourit. La fonction de détection du visage est comme suit à chaque fois que le bouton  est enfoncé :

Smile Capture → Aide autoportrait → Aide autoportrait + Smile Capture → Détection visage désactivée → Détection visage activée

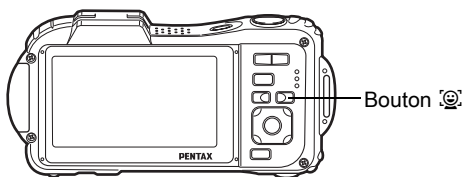

Une icône indiquant soit Détection visage soit Smile Capture apparaît à l'écran. (L'icône Détection visage OFF n'apparaît qu'après désactivation de la fonction de détection du visage.)

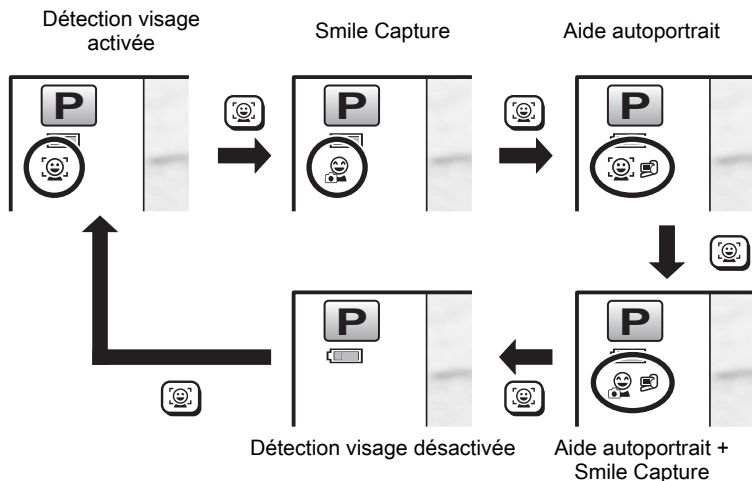



- La fonction de détection du visage ne peut pas être désactivée en (Programme image auto), (Portrait nocturne), (Portrait) ou (Enfants). Dans ces modes, l'un des éléments suivants est toujours activé : Détection visage ON, Smile Capture, Aide autoportrait ou Aide autoportrait + Smile Capture.
- Lorsque Détection visage OFF est sélectionné, la sélection des modes (Vert), (Programme image auto), (Portrait nocturne), (Vidéo), (Portrait), (Enfants) ou (Film subaquatique) entraîne un basculement automatique en Détection visage ON. Lorsque vous passez à un autre mode à partir de ceux-ci, Détection visage revient au réglage précédent.
- Si l'appareil détecte un visage lorsque le mode flash est réglé sur (Auto), le mode flash passe automatiquement en (Flash+Yeux rouges).
- Aide autoportrait ou Aide autoportrait + Smile Capture ne peut pas être activé en (Grd-angl numérique), (Panorama numérique), (Documents), (Animaux Domestiques), (Vidéo), (Film subaquatique) ou (Microscope numérique).
- Aide autoportrait et Aide autoportrait + Smile Capture ne peuvent pas être sélectionnés lorsque le mode (Documents) est sélectionné ou l'éclairage macro est activé dans le menu [Mode Enregistrt].

Utilisation de la fonction Aide autoportrait

Les éclairages macro autour de l'objectif clignotent lorsque l'appareil détecte des visages dans la fonction Aide autoportrait ou Aide autoportrait + Smile Capture. La position de l'éclairage qui clignote indique où le visage détecté se trouve sur l'écran.

Lorsque l'appareil détecte un visage

Lorsque l'appareil détecte deux visages

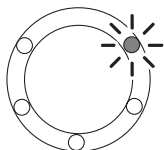

Détecte un visage à droite lorsque vous faites face à l'appareil.

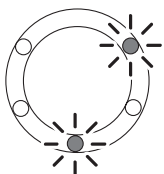

Détecte deux visages, un au centre et un à droite, lorsque vous faites face à l'appareil.

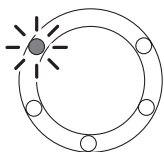

Détecte un visage à gauche lorsque vous faites face à l'appareil.

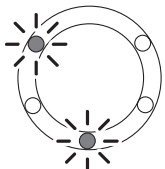

Détecte deux visages, un au centre et un à gauche, lorsque vous faites face à l'appareil.

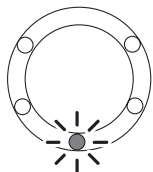

Détecte un visage au centre lorsque vous faites face à l'appareil.

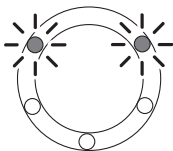

Détecte deux visages, au centre ou un à droite et un à gauche, lorsque vous faites face à l'appareil.



- L'appareil peut indiquer la position d'un maximum de deux visages détectés.
- Lorsque l'appareil détecte trois ou quatre visages, les éclairages clignotent en fonction du nombre de visages détectés. Lorsque au moins cinq visages sont détectés, tous les éclairages (cinq) clignotent (ils n'indiquent pas la position des visages détectés).
- En mode **AUTO PICT** (Programme image auto), la DEL s'éteint lorsque vous enfoncez le déclencheur à mi-course alors que l'appareil est dans un mode sans fonction de détection du visage.
- Lorsque la fonction Aide autoportrait est active, la DEL ne s'éteint pas après la période définie pour la fonction d'économie d'énergie.
- La DEL ne clignote pas lorsque les visages détectés sont trop petits.

Prise de vue automatique (Mode programme image auto)

En mode **AUTO PICT** (Programme image auto), l'appareil sélectionne automatiquement le mode qui convient le mieux selon les situations et les sujets.

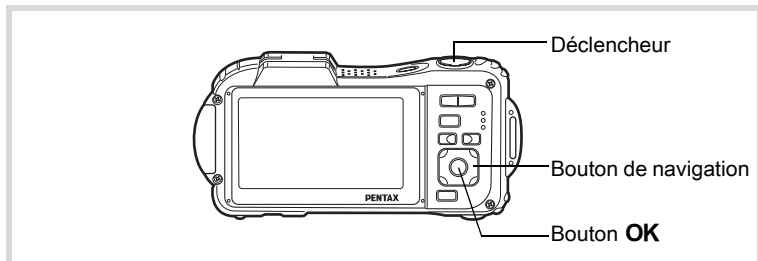

1 Appuyez sur le bouton de navigation (▼) en mode **📷**.
La palette du mode d'enregistrement apparaît.

2 Utilisez le bouton de navigation (▲▼◀▶) pour sélectionner **AUTO PICT** (Programme image auto).

3 Appuyez sur le bouton OK.

Le mode programme image auto est sélectionné et l'appareil revient au mode d'enregistrement.

Lorsque l'appareil détecte le visage d'une personne, la fonction Détection visage est activée et le cadre de détection apparaît (p.77). Lorsque l'appareil détecte toute la tête d'un animal domestique, le déclenchement est automatique.



Pressez le déclencheur à mi-course.

Le mode capture sélectionné apparaît automatiquement en partie supérieure gauche de l'écran.

 Standard	 Nocturne	 Portrait nocturne
 Paysage	 Fleur	 Portrait
 Mouvements	 Lumière tamisée	 Ciel bleu
 Portrait × Ciel bleu	 Portrait × Contre-jour	 Coucher de soleil
 Portrait × Coucher de soleil	 Photo de groupe	 Texte







La mire de mise au point de l'écran apparaît en vert lorsque l'appareil effectue la mise au point du sujet à la bonne distance.

Pressez le déclencheur à fond.

La photo est prise.



Les restrictions suivantes s'appliquent au mode **AUTO PICT** :

- La correction IL n'est pas disponible.
- Vous ne pouvez pas désactiver la fonction de détection du visage.
- Le réglage [Zone m. au point] est défini sur [] (Multiple).
- Le mode fleur ne peut pas être sélectionné lorsque le zoom numérique ou le zoom intelligent est utilisé.
- Si le mode nocturne est sélectionné lorsque le mode flash est  (Auto) ou  (Auto+Yeux rouges), le mode flash passe automatiquement en  (Flash Éteint).
- Si le mode  (Portrait nocturne) est sélectionné lorsque le mode flash est  (Auto), le mode flash passe automatiquement en  (Flash+Yeux rouges) lorsque l'appareil détecte un visage et détermine que le flash est nécessaire.

Réglage des fonctions du (Mode programme)

En mode **P** (Programme), l'appareil règle automatiquement la vitesse d'obturation et l'ouverture pour la prise de vue. Cependant, vous pouvez sélectionner d'autres fonctions telles que mode flash et pixels enregistrés.

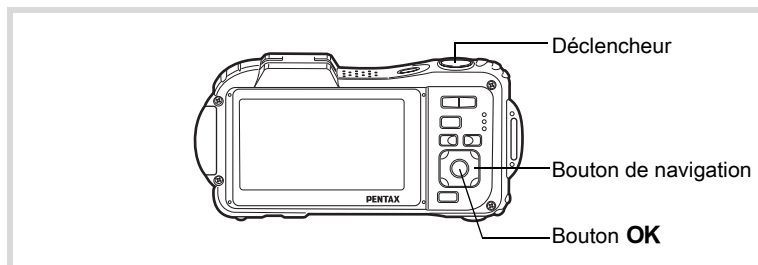

1 Appuyez sur le bouton de navigation (▼) en mode **☰**.

La palette du mode d'enregistrement apparaît.

2 Sélectionnez **P** (Programme) à l'aide du bouton de navigation (▲▼◀▶).

3 Appuyez sur le bouton OK.

Le mode programme est sélectionné et l'appareil revient au mode d'enregistrement.

Lorsque l'appareil détecte le visage d'une personne, la fonction de détection du visage est activée et la mire de détection du visage apparaît (p.77).



4 Réglez les fonctions que vous souhaitez utiliser.

Pour plus de détails, reportez-vous à « Réglage des fonctions de la prise de vue » (p.120 - p.157).

5 Pressez le déclencheur à mi-course.



La mire de mise au point de l'écran apparaît en vert lorsque l'appareil effectue la mise au point du sujet à la bonne distance.

6 **Pressez le déclencheur à fond.**







La photo est prise.

Prise de vue images fixes  p.70

Prise de vue en mode simple (Mode vert)

Avec le  mode (Vert), vous pouvez profiter de la simplicité de la prise de vue à l'aide de réglages standard, indépendamment des réglages du menu [ Mode Enregistré].

Les réglages du mode  sont comme suit.

Mode Flash	 (Auto)	Compensation hautes lumières	<input type="checkbox"/> (Arrêt)
Mode Pr. de vues	<input type="checkbox"/> (Standard)	Compensation ombres	<input type="checkbox"/> (Arrêt)
Mode centre	AF (Standard)	Sensibilité	Auto (80-800)
Affichage d'informations	Standard	Correction IL	±0,0
Stabilisat° élect	<input type="checkbox"/> (Arrêt)	Dét° yeux fermés	<input checked="" type="checkbox"/> (Marche)
Pixels enreg	 (4288×3216)	Zoom numérique	<input checked="" type="checkbox"/> (Marche)
Balance blancs	AWB (Auto)	Affichage immédiat	<input checked="" type="checkbox"/> (Marche)
Zone m. au point	[] (Multiple)	Netteté	 (Normal)
Macro auto	<input checked="" type="checkbox"/> (Marche)	Saturation	 (Normal)
Lumière Aux. AF	<input checked="" type="checkbox"/> (Marche)	Contraste	 (Normal)
Mesure AE	 (Mesure multizone)	Imprimer la date	Arrêt
Ton de l'image	Lumineux	IQ renforcée	<input checked="" type="checkbox"/> (Marche)
Niveau qualité	★★ (Très bon)	Eclairage macro	<input type="checkbox"/> (Arrêt)

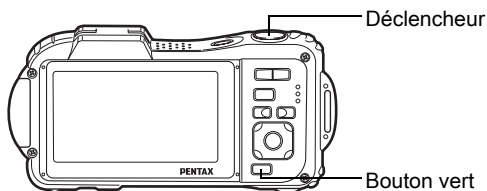

1 Appuyez sur le bouton vert en mode .

L'appareil passe en mode .

Appuyez à nouveau sur le bouton vert pour revenir au mode sélectionné avant le mode .

Lorsque l'appareil détecte le visage d'une personne, la fonction de détection du visage est activée et la mire de détection du visage apparaît (p.77).











2 Pressez le déclencheur à mi-course.

La mire de mise au point de l'écran apparaît en vert lorsque l'appareil effectue la mise au point du sujet à la bonne distance.

3 Pressez le déclencheur à fond.

La photo est prise.



- Attribuez le mode  au [Régl. Bout. Vert] dans le menu [ Mode Enregistrtr] pour utiliser le mode  (p.149). (Le réglage par défaut est en mode .
- En mode , le bouton **OK/DISPLAY** ne vous permet pas de modifier les informations affichées sur l'écran.
- Appuyez sur le bouton **MENU** en mode  pour afficher le menu [ Réglages]. Le menu [ Mode Enregistrtr] ne peut être affiché.
- Si l'appareil est éteint en mode , il s'allume dans ce même mode à la mise sous tension suivante.

Utilisation du zoom

Vous pouvez utiliser le zoom pour modifier la zone capturée.

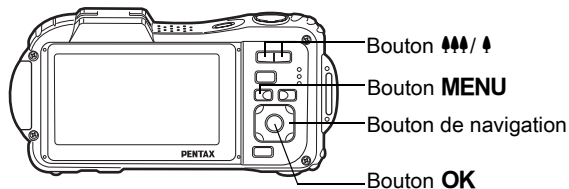

3

Prise de vue

1 Appuyez sur le bouton ▲▲▲ / ▲ en mode

- ▲▲▲ Grand-angle (gauche)
Élargit la zone capturée par l'appareil.
- ▲ Télé (droite)
Agrandit le sujet.

Si vous continuez à appuyer sur ▲, l'appareil passe automatiquement du zoom optique au zoom intelligent et s'arrête au point où le zoom passe en zoom numérique.

Lorsque vous relâchez le bouton et l'actionnez de nouveau, l'appareil passe en zoom numérique.

Si le zoom numérique est désactivé dans le menu, les plages des zooms optique et intelligent sont disponibles. Le rapport de grossissement du zoom intelligent varie en fonction du nombre de pixels enregistrés.



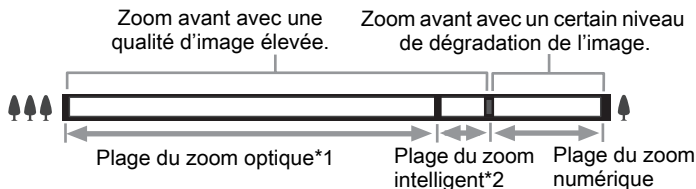

La barre zoom s'affiche ainsi.



*1 Vous pouvez effectuer un zoom avant jusqu'à 5 fois avec le zoom optique.









*2 La plage du zoom intelligent dépend du nombre de pixels enregistrés. Reportez-vous au tableau suivant.

Nombre de pixels enregistrés et rapport de grossissement maximum

Pixels enregistrés	Zoom intelligent (le rapport de grossissement comprend le zoom optique 5x.)	Zoom numérique
14M / 10M  / 10M 	Non disponible (zoom optique 5x seulement)	Équivalent à environ 33,5x
7M / 5M 	Environ 7,0x	
5M / 4M 	Environ 8,3x	
3M	Environ 10,5x	
2M 	Environ 11,2x	
1280 (*)	Non disponible (zoom optique 5x seulement)	
1024	Environ 20,9x	Équivalent à environ 33,5x
640	Environ 33,5x (comme le zoom numérique)	

(*) Le seul réglage possible pour les pixels enregistrés lorsque le mode  (Documents) est sélectionné est **1280**.



- Il est recommandé d'utiliser un trépied pour éviter tout risque de bougé de l'appareil lors de la prise de vue à un fort taux de grossissement.
- Le grain des photos prises dans la plage du zoom numérique est plus fin que celui des photos prises dans la plage du zoom optique.
- Le zoom intelligent n'est pas disponible dans les conditions suivantes : Lorsque le nombre de pixels enregistrés est fixé sur **14M**, **10M**  et **10M**  (zoom optique 5x disponible).
En modes  (vert),  (Vidéo) et  (Underwater movie)
- Les zooms intelligent et numérique ne sont pas disponibles en modes  (Digital SR) et  (Documents) ou lorsque la sensibilité est réglée à 3200 ou 6400.
- L'image agrandie avec le zoom intelligent peut sembler grossière sur l'écran mais ceci n'affecte pas la qualité de l'image enregistrée.
- Le zoom intelligent est disponible indépendamment du fait que le zoom numérique soit activé ou désactivé.
- Le zoom numérique n'est pas disponible en mode  (Microscope numérique).
- Toutes les fonctions de zoom ne sont pas disponibles en mode **WIDE** (Grd-angl numériq).

Réglage du zoom numérique

Le zoom numérique est réglé sur (Oui) dans les paramètres par défaut. Pour prendre des photos uniquement avec le zoom optique et le zoom intelligent, réglez le zoom numérique sur (Arrêt).

1 Appuyez sur le bouton **MENU** en mode .

Le menu [ Mode Enregistrtr] apparaît.

2 Utilisez le bouton de navigation (▲ ▼) pour sélectionner [Zoom numérique].

3 Utilisez le bouton de navigation (◀ ▶) pour sélectionner (Oui) ou (Arrêt).

- (Oui) Utilisation du zoom numérique
- (Arrêt) Utilise seulement le zoom optique et le zoom intelligent

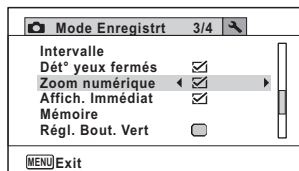

Le réglage est sauvegardé.





4 Appuyez sur le bouton **MENU**.

L'appareil repasse en mode d'enregistrement.





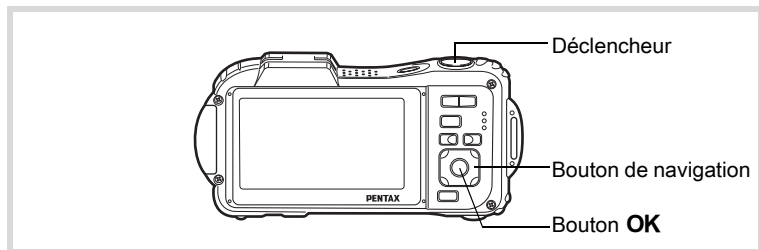

Sauvegarde du réglage de la fonction du zoom numérique  p.170

Prise de vue en basse lumière (Modes Nocturne, Portrait nocturne, Digital SR, Feux d'artifice et Lumière tamisée)

Vous pouvez choisir les réglages appropriés pour la prise de vue en basse lumière (scènes de nuit par exemple).

	Nocturne	Pour les photos de nuit. Utilisation recommandée d'un trépied ou support
	Portrait nocturne	Pour les portraits de nuit Utilisation conseillée d'un trépied ou support
	Digital SR	Une sensibilité plus élevée permet de réduire le risque d'image floue
	Feux d'artifice	Pour les feux d'artifice. Utilisation recommandée d'un trépied ou support
	Lumière tamisée	Pour les soirées à la bougie



- 1 Appuyez sur le bouton de navigation (▼) en mode .**
La palette du mode d'enregistrement apparaît.
- 2 Utilisez le bouton de navigation (▲▼◀▶) pour sélectionner  (Nocturne),  (Portrait nocturne),  (Digital SR),  (Feux d'artifice) ou  (Lumière tamisée).**

3 Appuyez sur le bouton OK.

Le mode scène est sélectionné et l'appareil repasse en mode d'enregistrement.

Lorsque l'appareil identifie un visage, la fonction de détection du visage est activée et la mire de détection apparaît (p.77).

4 Pressez le déclencheur à mi-course.

La mire de mise au point de l'écran apparaît en vert lorsque l'appareil effectue la mise au point du sujet à la bonne distance.

5 Pressez le déclencheur à fond.

La photo est prise.

3



- La vitesse de déclenchement a tendance à être plus lente lors de la prise de vue de nuit.
- Pour éviter tout risque de bougé de l'appareil, réglez la fonction de stabilisation électronique (p.142) ou utilisez un trépied et/ou une télécommande (en option) ou la fonction retardateur (p.104).
- En mode (👤) (Digital SR), la sensibilité se règle automatiquement sur AUTO, [Plage ISO AUTO] est défini à 80-6400 et le nombre de pixels enregistrés est fixé sur [5M] (2592×1944)/[4M] (2592×1464).
- Pour le mode (☀️) (Feux d'artifice), la sensibilité est fixée au minimum, le mode centre est ▲ (Infini) et le mode flash est (🚫) (Flash Éteint). De même, la vitesse d'obturation est fixée sur 4 secondes et le diaphragme est maintenu ouvert.
- Les zooms numérique et intelligent ne sont pas disponibles en mode (👤) (Digital SR).



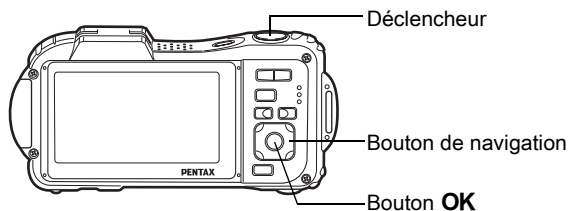

Photographier des personnes (Mode portrait)

Le mode  (Portrait) est adapté pour photographier des personnes. Il rend parfaitement les teints éclatants de santé. La fonction de détection du visage (p.77) est automatique pour ce mode scène, facilitant la mise en avant des visages lors de la prise de vue.



1 Appuyez sur le bouton de navigation () en mode .

La palette du mode d'enregistrement apparaît.

2 Utilisez le bouton de navigation (, , , ) pour sélectionner  (Portrait).

3 Appuyez sur le bouton OK.

Le mode scène est sélectionné et l'appareil repasse en mode d'enregistrement.

Lorsque l'appareil détecte le visage d'une personne, la fonction de détection du visage est activée et la mire de détection du visage apparaît (p.77).

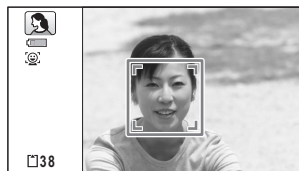



4 Pressez le déclencheur à mi-course.

La mire de mise au point de l'écran apparaît en vert lorsque l'appareil effectue la mise au point du sujet à la bonne distance.

5 Pressez le déclencheur à fond.

La photo est prise.

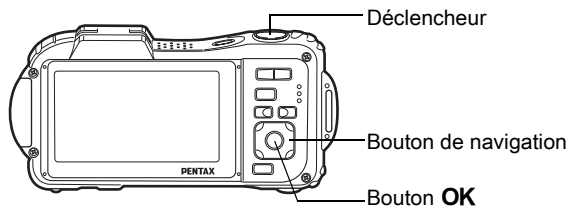

Photographier des enfants (Mode enfants)

Le mode  (Enfants) est adapté pour photographier les enfants pleins de vie. Il rend également parfaitement les teints éclatants de santé. La fonction de détection du visage (p.77) est automatique en mode , facilitant la mise en avant des visages lors de la prise de vue.



3

Prise de vue

- 1 Appuyez sur le bouton de navigation (▼) en mode .**
La palette du mode d'enregistrement apparaît.
- 2 Sélectionnez  (Enfants) à l'aide du bouton de navigation (▲▼◀▶).**
- 3 Appuyez sur le bouton OK.**

Le mode enfants est sélectionné et l'appareil revient au mode d'enregistrement.

Lorsque l'appareil détecte le visage d'une personne, la fonction de détection du visage est activée et la mire de détection du visage apparaît (p.77).



- 4 Pressez le déclencheur à mi-course.**
La mire de mise au point de l'écran apparaît en vert lorsque l'appareil effectue la mise au point du sujet à la bonne distance.
- 5 Pressez le déclencheur à fond.**
La photo est prise.

Photographier votre animal domestique (Mode animal domestique)

En mode 🐾 (Animaux Domestiques), l'appareil déclenche automatiquement l'obturateur lorsque l'animal est détecté. De même, l'appareil peut enregistrer des animaux.

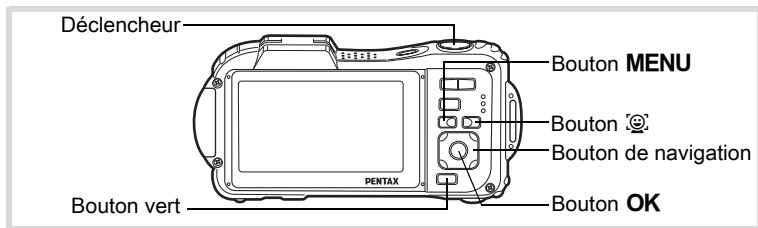

1 Appuyez sur le bouton de navigation (▼) en mode 📷. La palette du mode d'enregistrement apparaît.

2 Utilisez le bouton de navigation (▲▼◀▶) pour sélectionner 🐾 (Animaux Domestiques).

3 Appuyez sur le bouton OK.

Le mode 🐾 (Animaux Domestiques) est sélectionné et l'appareil revient en mode d'enregistrement. Lorsque l'appareil détecte la tête entière de l'animal, l'obturation se déclenche automatiquement.



Enregistrement de l'animal

1 Appuyez sur le bouton 📷 de l'écran d'état de l'enregistrement en mode 🐾 (Animaux Domestiques).

L'écran d'enregistrement de votre animal familial apparaît.

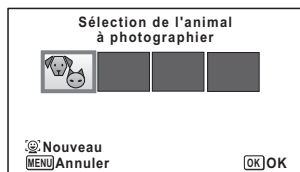

2 Appuyez à nouveau sur le bouton [OK].

L'écran d'enregistrement de votre animal familier apparaît. Le fait de diriger l'appareil vers la tête de l'animal déclenche automatiquement l'obturateur et la boîte de confirmation de l'enregistrement apparaît.

Lorsque vous sélectionnez [Sauvegarder] à l'aide du bouton de navigation (2) et appuyez sur le bouton 4, l'image de l'animal enregistré est reprise en haut à gauche de l'écran et l'appareil revient à l'écran d'état de l'enregistrement.

Lorsque l'appareil détecte la tête complète de l'animal, il procède automatiquement au déclenchement. Vous pouvez prendre une photo en appuyant sur le déclencheur.

Lorsque vous appuyez deux fois sur le bouton [OK] dans l'écran d'état de l'enregistrement, l'écran d'enregistrement de l'animal apparaît pour pouvoir enregistrer un autre animal. Vous pouvez enregistrer jusqu'à trois animaux.



Écran d'enregistrement de l'animal

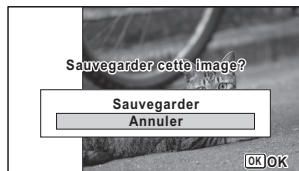

Écran de confirmation de l'enregistrement





Écran d'état de l'enregistrement



- Lorsque vous appuyez sur le bouton **MENU** sur l'écran d'enregistrement de l'animal, l'enregistrement est annulé et l'appareil revient au mode d'enregistrement photo.
- Seuls les chiens et les chats peuvent être enregistrés à l'aide de la fonction de détection des animaux. D'autres têtes d'animaux ou des visages d'humains ne peuvent pas être pré-enregistrés. Il est possible que vous ne soyez pas en mesure d'enregistrer la tête d'un animal si elle est trop petite par exemple.
- L'appareil photo peut, en fonction des conditions de prise de vue, ne pas détecter la tête de l'animal pré-enregistrée.
- Vous ne pouvez pas éteindre l'écran LCD en appuyant sur le bouton **OK/DISPLAY** en mode 🐾 (Animaux Domestiques).
- Les zooms numérique et intelligent ne sont pas disponibles lorsque la sensibilité est réglée à 3200/6400 en mode 🐾 (Animal domestique).

Sélection de l'animal que vous souhaitez photographier

Si vous avez pré-enregistré deux ou trois animaux, choisissez celui que vous souhaitez que l'appareil détecte.

- 1 Appuyez sur le bouton  de l'écran d'état de l'enregistrement en mode  (Animaux Domestiques).**



L'écran d'enregistrement de votre animal familier apparaît.



- 2 Sélectionnez l'animal que vous souhaitez que l'appareil détecte à l'aide du bouton de navigation (◀▶).**

- 3 Appuyez sur le bouton **OK**.**

L'animal à détecter est sélectionné et l'appareil revient en mode d'enregistrement.

- 1** Appuyez sur le bouton  de l'écran d'état de l'enregistrement en mode  (Animaux Domestiques).

L'écran d'enregistrement de votre animal familier apparaît.



- 2** Sélectionnez l'animal que vous souhaitez effacer à l'aide du bouton de navigation (◀ ▶).



- 3** Appuyez sur le bouton vert.

- 4** Utilisez le bouton de navigation (▲) pour sélectionner [Supprimer].



- 5** Appuyez sur le bouton OK.

L'animal sélectionné est effacé.





- [Zone m. au point] est réglé sur  (AF par anticipation) et le mode flash est réglé sur  (Flash Éteint). Vous pouvez toutefois modifier ces réglages.
- [Lumière Aux. AF] est désactivé. Vous pouvez toutefois modifier ces réglages.

Prises de vue d'activités sportives et de loisirs (Mode surf & neige/mode mouvements)

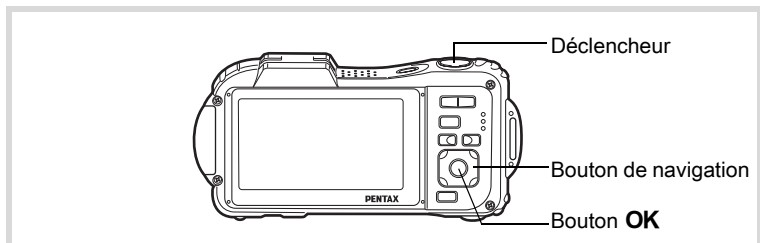
	Mer & Neige	Idéal pr des scènes aux arrière-plans lumineux (ex. la plage ou la neige)
	Mouvements	Idéal pr les sujets en mouvement. Suivi de la MAP jusqu'au déclenchement



- 1 Appuyez sur le bouton de navigation (▼) en mode .**
La palette du mode d'enregistrement apparaît.
- 2 Utilisez le bouton de navigation (▲ ▼ ◀ ▶) pour sélectionner  (Mer & Neige) ou  (Mouvements).**
- 3 Appuyez sur le bouton OK.**
Le mode scène est sélectionné et l'appareil repasse en mode d'enregistrement.
Lorsque l'appareil détecte le visage d'une personne, la fonction de détection du visage est activée et la mire de détection du visage apparaît (p.77).

4 **Pressez le déclencheur à mi-course.**

La mire de mise au point de l'écran apparaît en vert lorsque l'appareil effectue la mise au point du sujet à la bonne distance.

Lorsque le mode mouvements est sélectionné, la mire de mise au point suit le sujet lorsque le déclencheur est enfoncé à mi-course.

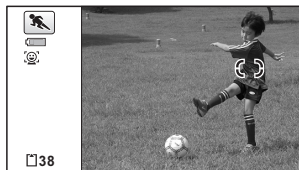

5 **Pressez le déclencheur à fond.**

La photo est prise.

Prises de photos de texte (Mode texte)

Prenez des photos de texte nettes, précises et faciles à lire. Cette fonction est utile pour photographier et sauvegarder des documents importants et lorsque le texte est trop petit et trop difficile à lire.

	Couleur	La photo est prise dans la couleur d'origine du texte.
	Couleur inversée	Les couleurs sont inversées.
	N & B	Le texte est photographié en noir et blanc.
	Négatif	Le noir et le blanc sont inversés.

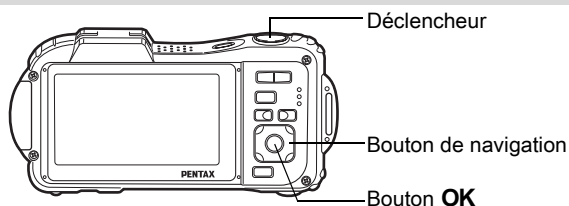

1 **Appuyez sur le bouton de navigation (▼) en mode .**

La palette du mode d'enregistrement apparaît.

2 **Utilisez le bouton de navigation (▲▼◀▶) pour sélectionner (Texte).**

3 Appuyez sur le bouton OK.

L'écran de sélection du mode texte apparaît.

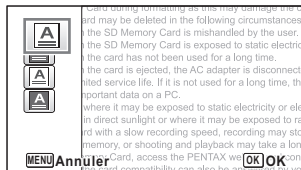

4 Utilisez le bouton de navigation (▲ ▼) pour sélectionner [A], [A], [A] ou [A].

5 Appuyez sur le bouton OK.

L'icône sélectionnée apparaît et l'appareil revient au mode d'enregistrement.

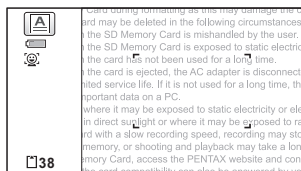

6 Pressez le déclencheur à mi-course.

La mire de mise au point de l'écran apparaît en vert lorsque l'appareil effectue la mise au point du sujet à la bonne distance.



7 Pressez le déclencheur à fond.

La photo est prise.

Prises de photos en mode microscope numérique

En mode microscope numérique, vous pouvez photographier des objets à une distance d'un centimètre. En outre, étant donné que les trois éclairages macro autour de l'objectif sont toujours allumés, vous pouvez prendre des photos de textes, des veines d'une feuille, d'insectes, etc.

Caution

- Le nombre de pixels enregistrés est fixé sur $\overline{2M1689}$ (1920×1080).
- Le mode centre est réglé sur $\overline{1cm}$ (Macro 1 cm).
- Le réglage par défaut est (Oui) pour la stabilisation électronique.
-  (Rafale) /  (Rafale haute vitesse) /  (Bracketing auto) ne peut pas être sélectionné.
- Le flash ne se déclenche pas dans ce mode.
- Les fonctions de détection du visage et du clignement des yeux sont désactivées.
- Vous pouvez faire passer l'affichage d'informations uniquement de Normal à Aucun aff. d'info et inversement.
- L'illumination des éclairages macro peut être irrégulière ou insuffisante selon les conditions de prise de vue.



3

Prise de vue

1 Appuyez sur le bouton de navigation (▼) en mode .

2 Utilisez le bouton de navigation (▲▼◀▶) pour sélectionner  (Microscope numérique).

3 Appuyez sur le bouton OK.
Le mode microscope numérique est sélectionné et l'appareil revient au mode d'enregistrement.

Caution: Do not delete in the following circumstances.
on  Memory Card is mishandled by the user.
on  SD Memory Card is exposed to static electricity
on the card has not been used for a long time.
on the card is ejected, the AC adapter is disconnected
limited service life. If it is not used for a long time, the
important data on a PC.
d where it may be exposed to static electricity or elec
d in direct sunlight or where it may be exposed to rap
ard with a slow recording speed, recording may stop
e  38 y, or shooting and playback may take a long

4 Appuyez sur le bouton / .

Si vous appuyez sur ,
l'appareil agrandit le sujet.

 Grand-angle (gauche)

Élargit la zone capturée
par l'appareil.

 Télé (droite)

Agrandit le sujet.

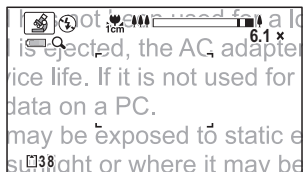

5 Pressez le déclencheur à mi-course.

La mire de mise au point devient verte sur l'écran lorsque la mise
au point de l'appareil sur le sujet est nette.

6 Pressez le déclencheur à fond.

La photo est prise.



La fixation du support macro (O-MS1) fourni réduit les bougés de
l'appareil pendant la photographie macro (p.24).

Cadrer vos photos (Mode composition cadre créatif)

En mode  (Compos. Cadre créa.), vous pouvez prendre des photos à l'aide des cadres pré-enregistrés dans l'appareil.

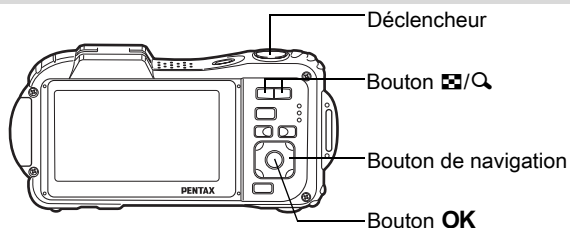

- 1 Appuyez sur le bouton de navigation (▼) en mode .**

La palette du mode d'enregistrement apparaît.

- 2 Utilisez le bouton de navigation (▲▼◀▶) pour sélectionner  (Compos. Cadre créa.).**

- 3 Appuyez sur le bouton OK.**

L'affichage 12 images apparaît sur l'écran.

- 4 Utilisez le bouton de navigation (▲▼◀▶) pour choisir le cadre que vous souhaitez utiliser.**



- 5 Appuyez sur le bouton Q.**

Le cadre sélectionné apparaît en affichage image par image.

Pour choisir un cadre différent, procédez selon l'une des méthodes suivantes.

Bouton de navigation (◀▶)	Appuyez pour sélectionner un cadre différent.
Commande du zoom (Q)	Appuyez pour revenir à l'affichage 12 images de l'écran de sélection du cadre puis reportez-vous à l'étape 4 pour choisir le nouveau cadre.

6 Appuyez sur le bouton OK.

Le cadre apparaît à l'écran. Lorsque l'appareil détecte le visage d'une personne, la fonction de détection du visage est activée et la mire de détection du visage apparaît (p.77).

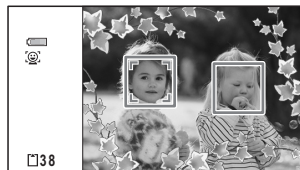

7 Pressez le déclencheur à mi-course.

La mire de mise au point de l'écran apparaît en vert lorsque l'appareil effectue la mise au point du sujet à la bonne distance.

8 Pressez le déclencheur à fond.

La photo est prise.



- Le nombre de pixels enregistrés est fixé à **3M** (2048×1536)/**2M 16:9** (1920×1080).
- Vous ne pouvez pas éteindre l'écran LCD en appuyant sur le bouton **OK/DISPLAY** en mode  (Compos. Cadre créa.).
- À sa sortie de l'usine, l'appareil contient 3 cadres définis par défaut pour chaque rapport longueur/largeur (4:3 et 16:9). (Le CD-ROM fourni comporte plus de 90 cadres, dont ceux par défaut.)

Cadres optionnels



Les cadres optionnels sont enregistrés dans le CD-ROM fourni avec l'appareil. Pour utiliser ces cadres, copiez-les à partir du CD-ROM. Ces cadres optionnels sont effacés si les fichiers de la mémoire intégrée sont supprimés à l'aide d'un ordinateur ou si la mémoire intégrée est formatée.

Ajout d'un cadre à une photo enregistrée  p.217





Utilisation du retardateur

En mode retardateur, le déclenchement intervient dix secondes ou deux secondes après la pression du déclencheur.

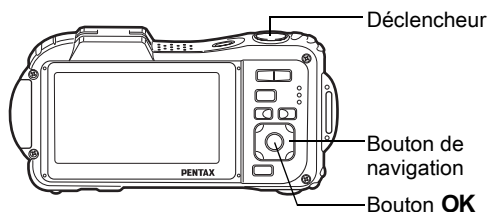
Lors d'une prise de vue avec retardateur, stabilisez l'appareil sur un trépied ou un autre support.

	Ce mode vous permet de poser avec un groupe. La photo est prise environ dix secondes après pression sur le déclencheur.
	Utilisez ce mode pour éviter tout risque de bougé de l'appareil. La photo est prise environ deux secondes après pression du déclencheur.



- 1** Appuyez sur le bouton de navigation (**▲**) en mode .
L'écran [Mode Pr. de vues] s'affiche.
- 2** Utilisez le bouton de navigation (**◀▶**) pour sélectionner 
puis appuyez sur le bouton de navigation (**▼**).
- 3** Utilisez le bouton de navigation (**◀▶**) pour sélectionner  ou  puis appuyez sur le bouton **OK**.

L'appareil est prêt à photographier au moyen du retardateur.

Lorsque l'appareil détecte le visage d'une personne, la fonction de détection du visage est activée et la mire de détection du visage apparaît (p.77).



4 **Pressez le déclencheur à mi-course.**

La mire de mise au point de l'écran apparaît en vert lorsque l'appareil effectue la mise au point du sujet à la bonne distance.

5 **Pressez le déclencheur à fond.**

Le décompte commence et les secondes restantes s'affichent à l'écran.

Si vous sélectionnez

Le témoin du retardateur et tous les éclairages macro s'allument.

Quatre secondes avant la prise de vue, les éclairages macro s'éteignent à tour de rôle à partir d'en haut à droite.

Trois secondes avant la prise de vue, le témoin du retardateur clignote aussi.

Si vous sélectionnez









Le témoin du retardateur et les éclairages macro clignent.

La photo est prise après un décompte de dix secondes ou de deux secondes.





La mise au point peut être faussée si vous déplacez l'appareil alors que le témoin du retardateur clignote lors de la prise d'images fixes.



- En modes  (Vidéo) et  (Film subaquatique), l'enregistrement commence dix secondes (ou deux secondes) après.
- Lorsque le retardateur est enclenché, appuyez sur le déclencheur à mi-course pour arrêter le compte à rebours et à fond pour le relancer.
-  n'est pas disponible lorsque  (Vert) est réglé par défaut. Sélectionnez  dans un autre mode scène puis rebasculez sur .
- Le témoin du retardateur ne clignote pas en mode  (Animaux Domestiques).
- Dans les situations suivantes, les éclairages macro restent allumés, indépendamment du décompte.
 - En mode microscope numérique
 - Lorsque [Éclairage macro] du menu [ Mode Enregistr] est réglé sur (Oui)

Prise d'une série de photos (Rafale/Rafale haute vitesse)

Les photos sont prises en continu tant que le déclencheur est actionné.

	Rafale	À chaque prise de vue, l'image est enregistrée en mémoire avant que la photo suivante ne soit prise. Plus la qualité de l'image est élevée, plus l'intervalle entre les prises est long.
	Rafale haute vitesse	Le nombre de pixels enregistrés est fixé sur [5M] (2592×1944)/[4M] (2592×1464) et l'intervalle entre les prises de vue est plus court qu'en rafale.

* Le nombre d'images qui peuvent être prises en continu et l'intervalle entre les prises de vue dépendent des situations de prise de vue.

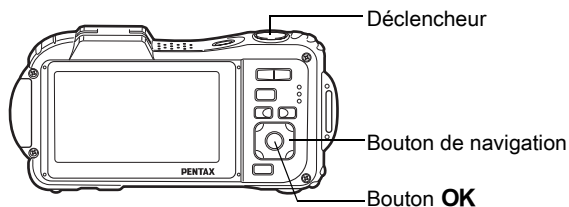

1 Appuyez sur le bouton de navigation (▲) en mode .

L'écran [Mode Pr. de vues] s'affiche.

2 Utilisez le bouton de navigation (◀▶) pour sélectionner ou puis appuyez sur le bouton OK.

L'appareil est prêt pour la prise de vue en rafale et rafale haute vitesse.

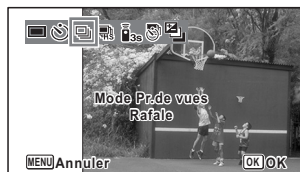

3 Pressez le déclencheur à mi-course.

La mire de mise au point de l'écran apparaît en vert lorsque l'appareil effectue la mise au point du sujet à la bonne distance.

Pressez le déclencheur à fond.

La prise de vue se poursuit aussi longtemps que le déclencheur est enfoncé.





- Le flash ne se déclenche pas en modes et .
- Les modes et ne peuvent pas être sélectionnés en modes (Vert), (Programme image auto), (Microscope numérique), (Nocturne), (Vidéo), (Film subaquatique), (Feux d'artifice), (Compos. Cadre créa.), (Grd-angl numériq) ou (Panorama numérique)
- Les zooms numérique et intelligent ne sont pas disponibles lorsque la sensibilité est réglée à au moins 3200.







- Avec le mode , vous pouvez poursuivre la prise de vue jusqu'à ce que la capacité de la carte mémoire SD ou de la mémoire intégrée soit pleine.
- L'intervalle de diffère selon les réglages [Pixels enreg] et [Niveau qualité].
- La mise au point, l'exposition et la balance des blancs sont verrouillées avec la première photographie.
- Si la fonction de détection du visage est activée (p.77), elle n'est opérationnelle que pour la première image.
- La fonction de détection yeux fermés ne fonctionne que pour la dernière photo.
- Le nombre de pixels enregistrés est fixé sur / en mode . Lorsque le mode scène est défini sur (Documents), le nombre de pixels enregistrés est réglé sur (1280×960).

Prise de vue à l'aide de la télécommande (En option)

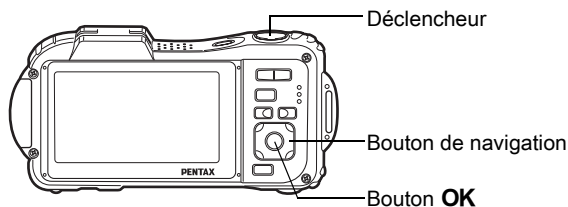
Vous pouvez utiliser la télécommande (en option) pour prendre des photos lorsque vous vous trouvez loin de l'appareil.

	Télécomman de 3 s	Le déclenchement intervient environ trois secondes après avoir appuyé sur le déclencheur de la télécommande.
	Télécomman de 0 s	Le déclenchement intervient immédiatement après avoir appuyé sur le déclencheur de la télécommande.



- 1 Appuyez sur le bouton de navigation (▲) en mode .**
L'écran [Mode Pr. de vues] s'affiche.
- 2 Utilisez le bouton de navigation (◀▶) pour sélectionner  puis appuyez sur le bouton de navigation (▼).**
- 3 Utilisez le bouton de navigation (◀▶) pour sélectionner  ou  puis appuyez sur le bouton OK.**

Le témoin du retardateur commence à clignoter lentement et l'appareil est prêt pour la prise de vue à l'aide de la télécommande.

Lorsque l'appareil détecte le visage d'une personne, la fonction de détection du visage est activée et la mire de détection du visage apparaît (p.77).

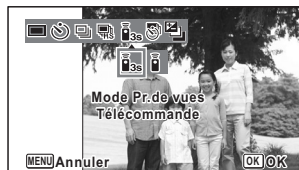

Dirigez la télécommande vers la cellule et pressez le déclencheur de la télécommande.

La mire de mise au point devient verte lorsque le sujet est net et l'appareil prend une photo au une fois écoulé le laps de temps défini.







Lorsque  (Télécommande 3 s) est sélectionné :

Le témoin du retardateur et les éclairages macro clignotent rapidement et l'appareil prend une photo après environ trois secondes.

Lorsque  (Télécommande 0 s) est sélectionné :

L'appareil prend immédiatement la photo.



- La plage de fonctionnement de la télécommande est d'environ 4 mètres depuis l'avant de l'appareil photo.
- En modes  (Vidéo) et  (Film subaquatique), toute nouvelle pression sur le déclencheur interrompt l'enregistrement.
- L'appareil prend une photo même si la mise au point n'a pas été effectuée.
- Si le déclencheur sur l'appareil est enfoncé à mi-course pendant le décompte, celui-ci est interrompu. Si le déclencheur sur la télécommande est enfoncé à nouveau, l'appareil redémarre le décompte.
-  /  ne peut être sélectionné en mode  (Vert).
- Le témoin du retardateur ne clignote pas en mode  (Animaux Domestiques).

Prise de photos à intervalle fixe (Prise de vue par intervalles)

Dans ce mode, un nombre défini d'images peut être automatiquement pris à intervalles prédéterminés à partir d'une heure fixée au préalable.

Intervalle	De 10 s à 99 min	Réglez l'appareil pour qu'il prenne des photos à intervalles définis. Les intervalles peuvent être définis par incréments d'une seconde pour prendre des photos par intervalles de 10 secondes à 4 minutes ou par incréments d'une minute pour des intervalles de 4 minutes à 99 minutes. Il n'est pas possible de régler l'appareil avec un intervalle inférieur à 10 secondes.
Nombre de vues	De 2 images au nombre d'images enregistrables	Vous pouvez régler ce paramètre jusqu'à 1000 images, sans pour autant dépasser le nombre d'images enregistrables.
Enr. Différé	De 0 min à 24 h	Vous pouvez définir des incréments d'une minute pour les premières 59 minutes et des incréments d'une heure par la suite. Si Début est réglé sur 0 min, la première photo est prise dès que vous appuyez sur le déclencheur.

1 Appuyez sur le bouton de navigation (▲) en mode .

L'écran [Mode Pr. de vues] s'affiche.

2 Utiliser le bouton de navigation (◀▶) pour sélectionner (Intervalle) puis appuyez sur le bouton OK.

Les réglages actuels par intervalles apparaissent pendant environ une minute. Pour prendre des photos avec les réglages actuels, allez à l'étape 10.



3 Appuyez sur le bouton OK alors que les réglages sont affichés.

L'écran de réglage [Intervalle] apparaît. [Intervalle] est encadré.

4 Définissez l'intervalle.

- 1 Appuyez sur le bouton de navigation (▶).
 - 2 Utilisez le bouton de navigation (▲▼) pour définir les minutes et appuyez sur le bouton de navigation (▶).
 - 3 Utilisez le bouton de navigation (▲▼) pour régler les secondes puis appuyez sur le bouton de navigation (▶).
- Le cadre revient à [Intervalle].

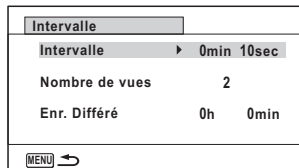

5 Appuyez sur le bouton de navigation (▼).

Le cadre passe sur [Nombre de vues].

6 Définissez le nombre de prises.

- 1 Appuyez sur le bouton de navigation (▶).
 - 2 Utilisez le bouton de navigation (▲▼) pour régler le [Nombre de vues] puis appuyez sur le bouton de navigation (▶).
- Le cadre revient à [Nombre de vues].

7 Appuyez sur le bouton de navigation (▼).

Le cadre passe sur [Enr. Différé].

8 Réglez l'heure à laquelle commencera la prise de vue.

- 1 Appuyez sur le bouton de navigation (▶).
 - 2 Utilisez le bouton de navigation (▲▼) pour définir les heures et appuyez sur le bouton de navigation (▶).
 - 3 Utilisez le bouton de navigation (▲▼) pour définir les minutes et appuyez sur le bouton de navigation (▶).
- Le cadre revient à [Enr. Différé].

9 Appuyez sur le bouton MENU.

Les réglages d'[Intervalle] sont sauvegardés et l'appareil revient au mode d'enregistrement.

10 Pressez le déclencheur à mi-course.

La mire de mise au point sur l'écran devient verte si la mise au point est correcte.

11 **Pressez le déclencheur à fond.**

La prise de vue par intervalles démarre.

L'écran LCD s'éteint (se met en veille) entre chaque prise de vue. Appuyez sur l'interrupteur général pour faire apparaître le nombre de prises de vue restant et l'intervalle sur l'écran.

Le message [Finir prise de vue par intervalles?] s'affiche lorsque l'interrupteur général puis le bouton **MENU** sont actionnés en mode veille. Le fait d'appuyer sur le bouton **OK** provoque l'annulation de la prise de vue par intervalles.

3

Prise de vue



- La prise de vue par intervalles n'est pas disponible en modes **AUTO PICT** (Programme image auto), ● (Vert), ■■■ (Panorama numérique), **WIDE** (Grd-angl numériq), ☀ (Feux d'artifice) et 🗣 (Enregistrement vocal).
- Si vous avez défini une alarme, celle-ci ne sonnera pas au cours de la prise de vue par intervalles.
- La prise de vue par intervalles s'arrête si la carte mémoire SD est retirée ou insérée pendant la mise en veille.



La prise de vue par intervalles peut également être configurée à partir du menu [📷 Mode Enregistrt]. (p.144)

Prise de vue avec le réglage exposition auto (Bracketing auto)

Appuyez une fois sur le déclencheur pour automatiquement ajuster l'exposition et prendre trois photos à la suite, après quoi vous pouvez sélectionner la meilleure.

L'ordre de prise de vue est meilleure exposition → -1,0 EV → +1,0 EV.

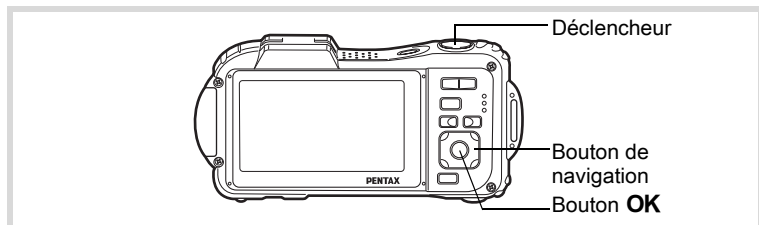

1 Appuyez sur le bouton de navigation (▲) en mode . L'écran [Mode Pr. de vues] s'affiche.

2 Appuyez sur le bouton de navigation (◀▶) pour sélectionner (Bracketing auto) puis sur le bouton OK. L'appareil est maintenant prêt à photographier en bracketing auto.

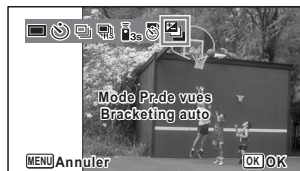

3 Pressez le déclencheur à mi-course. La mire de mise au point sur l'écran devient verte si la mise au point est correcte.

4 Pressez le déclencheur à fond. Appuyez une fois sur le déclencheur pour ajuster automatiquement l'exposition et prendre trois photos selon des expositions différentes.



- Lorsque l'affichage immédiat est activé (p.148), les photos prises s'affichent immédiatement après la prise de vue (p.73).
- Bracketing auto n'est pas disponible en modes (Vidéo), (Film subaquatique), (Programme image auto), (Microscope numérique), (Vert), (Feux d'artifice), (Panorama numérique), (Grd-angl numériq), (Compos. Cadre créa.) et (Enregistrement vocal).

Utilisation de la fonction grand-angle numérique (Mode grand-angle numérique)

En mode **WIDE** (Grd-angl numériq), vous pouvez coller deux images verticales prises avec cet appareil dans un seul cadre équivalent à environ 21 mm (soit 35 mm pour la vidéo).

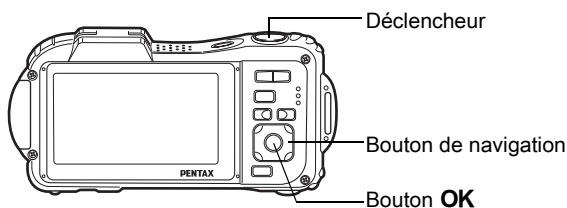

- 1 Appuyez sur le bouton de navigation (▼) en mode .**
La palette du mode d'enregistrement apparaît.

2 Sélectionnez **WIDE** (Grd-angl numériq) à l'aide du bouton de navigation (▲▼◀▶).

3 Appuyez sur le bouton **OK**.

L'appareil entre en mode **WIDE**.

Tournez l'appareil de 90° dans le sens des aiguilles d'une montre puis centrez votre première prise de vue.

Lorsque l'appareil détecte le visage d'une personne, la fonction de détection du visage est activée et la mire de détection du visage apparaît (p.77).



4 Pressez le déclencheur à mi-course.

La mire de mise au point de l'écran apparaît en vert lorsque l'appareil effectue la mise au point du sujet à la bonne distance.

5 Pressez le déclencheur à fond.

La première image prise est sauvegardée temporairement, et l'écran de prise de vue pour la seconde image s'affiche.



6 Prenez une deuxième image.

Superposez l'image sur le guide de prévisualisation situé à gauche de l'écran pour composer votre seconde image. Répétez les étapes 4 et 5 pour prendre la seconde image. Cela associe les première et deuxième images.

La combinaison de la première et de la seconde image s'affiche temporairement sur l'écran (Affichage immédiat) puis elle est sauvegardée.



- Pour minimiser la distorsion lors de la prise de la seconde image, tournez l'appareil de sorte qu'il puisse pivoter autour du bord droit du guide de prévisualisation sur l'écran.
- Une certaine distorsion peut provenir d'objets en mouvement, de motifs répétitifs ou bien s'il n'y a rien lorsque vous superposez la première et la seconde image sur le guide de prévisualisation.
- Si la fonction de détection du visage est activée (p.77), elle n'est opérationnelle que pour la première image.
- Le nombre de pixels enregistrés pour les images prises en mode **WIDE** est fixé sur **5M** (2592 × 1944).
- (Macro 1 cm) n'est pas disponible en mode **WIDE**.
- En mode **WIDE** (Grd-angl numériq), le bouton **OK/DISPLAY** ne vous permet pas de modifier les informations affichées sur l'écran.

3

Prise de vue

Annulation après la première prise de vue

1 Lorsque l'écran de prise de vue pour la seconde image est affiché à l'étape 5 de p.115, appuyez sur le bouton **OK** ou sur le bouton de navigation (**▼**).

Une boîte de confirmation apparaît.

2 Utilisez le bouton de navigation (**▲▼**) pour sélectionner une option puis appuyez sur le bouton **OK**.



Enregistrer	Sauvegarde la première image et vous pouvez reprendre la première photo. La première image est sauvegardée à 3M (2048×1536).
Rejeter	Rejette la première image et vous pouvez reprendre la première photo.
Annuler	Retourne à l'écran de prise de vue pour la seconde image.

Prise de vue panoramique (Mode panorama numérique)

En mode **■ ■ ■** (Panorama numérique), vous pouvez coller deux ou trois images prises afin de créer une photographie panoramique.

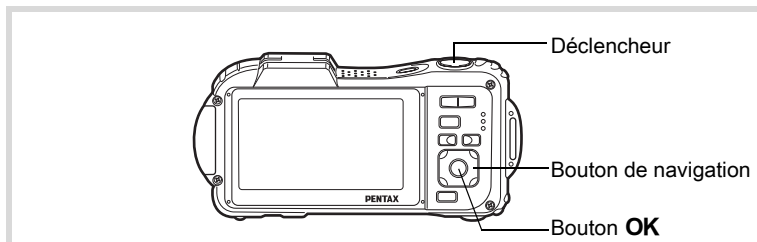

1 Appuyez sur le bouton de navigation (**▼**) en mode **📷**.
La palette du mode d'enregistrement apparaît.

2 Utilisez le bouton de navigation (**▲ ▼ ◀ ▶**) pour sélectionner **■ ■ ■** (Panorama numérique).

3 Appuyez sur le bouton OK.
L'appareil entre en mode **■ ■ ■** et le message [Choix du sens d'assemblage] s'affiche.

4 Utilisez le bouton de navigation (**◀ ▶**) pour choisir la direction dans laquelle les images seront assemblées.

L'écran de prise de la première vue apparaît.

Lorsque l'appareil détecte le visage d'une personne, la fonction de détection du visage est activée et la mire de détection du visage apparaît (p.77).



5 **Pressez le déclencheur à mi-course.**

La mire de mise au point de l'écran apparaît en vert lorsque l'appareil effectue la mise au point du sujet à la bonne distance.

6 **Pressez le déclencheur à fond.**

L'écran de prise de la deuxième vue apparaît lorsque vous avez pris la première.

Si vous avez sélectionné le côté droit (►) à l'étape 4 :

Le bord droit de la première image apparaît en semi-transparence à gauche de l'écran.

Si vous avez sélectionné le côté gauche (◄) à l'étape 4 :

Le bord gauche de la première image apparaît en semi-transparence à droite de l'écran.

7 **Prenez la seconde image.**

Déplacez l'appareil de sorte que l'image en semi-transparence et l'image en cours se chevauchent puis appuyez sur le déclencheur.

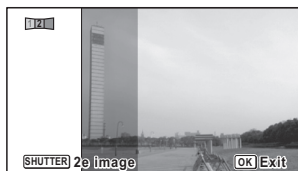

8 **Prenez la troisième image.**

Répétez les étapes 5 à 7 pour prendre la troisième image.

Les images panoramiques sont réunies et une image assemblée apparaît.

L'image assemblée n'apparaît pas lorsque la fonction [Affich. Immédiat] (p.148) est désactivée.



- Une certaine distorsion peut provenir d'objets en mouvement, de motifs répétitifs ou bien s'il n'y a rien lorsque vous superposez la première et la seconde image ou la seconde et la troisième image sur le guide de prévisualisation.
- Si la fonction de détection du visage est activée (p.77), elle n'est opérationnelle que pour la première image.
- Vous ne pouvez pas éteindre l'écran LCD en appuyant sur **OK/DISPLAY** en mode ■■■ (Panorama numérique).

1 Après avoir pris la première image à l'étape 6 de p.118 ou la seconde image à l'étape 7, appuyez sur le bouton **OK** ou sur le bouton de navigation (**▼**).

Une boîte de confirmation apparaît.

2 Utilisez le bouton de navigation (**▲ ▼**) pour sélectionner une option puis appuyez sur le bouton **OK**.

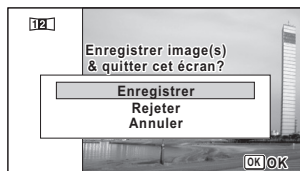

Enregistrer	Sauvegarde la ou les images prises et vous pouvez reprendre la première image. Lorsque cette option est sélectionnée après la prise de la seconde image, la première et la seconde image sont assemblées et sauvegardées en tant que photographie panoramique.
Rejeter	Rejette les images prises et vous pouvez reprendre la première image.
Annuler	Revient à l'écran de prise de vue précédent.



Les images non assemblées prises en mode **■ ■ ■** sont fixées sur **2M** (1600×1200).

Sélection du mode flash

	Auto	Le flash se décharge automatiquement en fonction des conditions d'éclairage.
	Flash Éteint	Le flash ne se déclenche pas, quelle que soit la luminosité. Utilisez ce mode pour prendre des photos dans des lieux où l'usage du flash est interdit.
	Flash en marche	Le flash se décharge quelle que soit la luminosité.
	Auto+Yeux rouges	Ce mode réduit le phénomène des yeux rouges provoqué par l'éclair du flash reflété par les yeux du sujet. Le flash se décharge automatiquement.
	Flash+Yeux rouges	Ce mode réduit le phénomène des yeux rouges provoqué par l'éclair du flash reflété par les yeux du sujet. Le flash se décharge quelles que soient les conditions d'éclairage.

3

Prise de vue



- Le mode flash est fixé sur dans les situations suivantes :
 - Lorsque (Vidéo), (Film subaquatique), (Microscope numérique) ou (Feux d'artifice) est sélectionné comme mode d'enregistrement.
 - Lorsque (Rafale), (Rafale haute vitesse) ou (Bracketing auto) est sélectionné comme mode de déclenchement.
 - Lorsque (Infini) est sélectionné comme mode centre.
- En mode (Vert), vous ne pouvez sélectionner que ou .
- En mode (Nocturne), vous ne pouvez pas sélectionner et .
- Si vous utilisez la fonction de détection du visage lorsque est sélectionné, le mode passe automatiquement en .
- Un pré-flash se déclenche lors de l'utilisation de la fonction réduction des yeux rouges.



L'utilisation du flash lors de la prise de vue à faible distance peut provoquer des irrégularités dues à la répartition de la lumière.

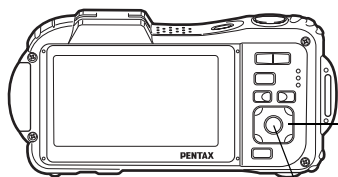

Bouton de navigation

Bouton OK

1 Appuyez sur le bouton de navigation (◀) en mode .

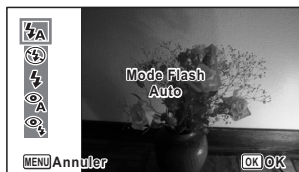

L'écran [Mode Flash] s'affiche.
Le mode flash change à chaque pression sur le bouton. Vous pouvez également modifier le réglage à l'aide du bouton de navigation (▲▼).



2 Appuyez sur le bouton OK.





Le réglage est enregistré et l'appareil repasse en mode d'enregistrement.

À propos du phénomène des yeux rouges

Lors de la prise de vue avec flash, les yeux du sujet risquent d'être rouges sur la photo. Ce phénomène se produit lorsque la lumière du flash se reflète dans les yeux du sujet. Pour l'atténuer, éclairez la zone autour du sujet ou rapprochez-vous de celui-ci et effectuez un zoom arrière afin d'augmenter l'angle. Le réglage du mode flash sur  (Auto+Yeux rouges) ou  (Flash+Yeux rouges) est aussi un moyen efficace de minimiser ce phénomène. Si, malgré cela, les yeux du sujet restent rouges, utilisez la fonction atténuation yeux rouges (p.216).

Sauvegarde du réglage du mode flash  p.170

Sélection du mode centre

AF	Standard	Ce mode est utilisé lorsque la distance au sujet est de 50 cm à ∞ . L'appareil effectue la mise au point sur le sujet à l'intérieur de la mire AF lorsque le déclencheur est pressé à mi-course.
	Macro	Ce mode est utilisé lorsque la distance au sujet est de 10 cm à 60 cm. L'appareil effectue la mise au point sur le sujet à l'intérieur de la mire AF lorsque le déclencheur est pressé à mi-course.
	Macro 1 cm	Ce mode est utilisé lorsque la distance au sujet est de 1 cm à 30 cm. L'appareil effectue la mise au point sur le sujet à l'intérieur de la mire AF lorsque le déclencheur est pressé à mi-course.
PF	Hyperfocale	Ce mode est utilisé lorsque vous demandez à quelqu'un de prendre des photos pour vous ou lorsque vous prenez des photos à travers la fenêtre d'une voiture ou d'un train. L'intégralité de l'image, du premier plan à l'arrière-plan, est nette.
	Infini	Ce mode sert à photographier des objets distants. Le flash est réglé sur  (flash désactivé).
MF	M. au point manuelle	Ce mode vous permet de régler manuellement la mise au point.

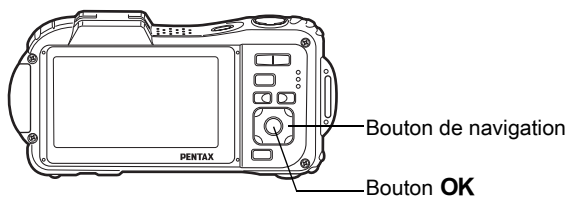

1 Appuyez sur le bouton de navigation (►) en mode .



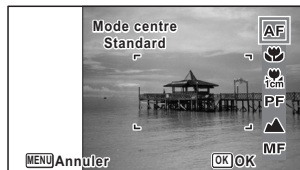





L'écran [Mode centre] apparaît.
Le mode centre change à chaque pression sur le bouton. Vous pouvez également modifier le réglage à l'aide du bouton de navigation (▲▼).



2 Appuyez sur le bouton OK.

Le réglage est enregistré et l'appareil repasse en mode d'enregistrement.



- En mode  (Vert), vous ne pouvez sélectionner que **AF**,  ou **PF**.
-  (Macro 1 cm) n'est pas disponible en mode **WIDE** (Grd-angl numérique).
- Le mode centre est réglé sur  en mode  (Feux d'artifice).
- Le bruit de la mise au point est enregistré lorsqu'un mode centre autre que **PF** ou  est sélectionné dans les modes  (Vidéo) et  (Film subaquatique).
- Lorsque [Macro auto] est activé et que vous effectuez une prise de vue avec , si le sujet est à plus de 60 cm, l'appareil met au point automatiquement sur ∞ (Infini).

Sauvegarde du réglage du mode centre  p.170

Réglage de la mise au point manuelle

La procédure permettant de régler manuellement la mise au point (**MF**) est décrite ci-dessous.

- 1 Appuyez sur le bouton de navigation (▶) en mode .**
L'écran [Mode centre] apparaît.
- 2 Utilisez le bouton de navigation (▶) pour sélectionner MF.**

- 3 Appuyez sur le bouton OK.**

La partie centrale de l'image est agrandie en plein écran.

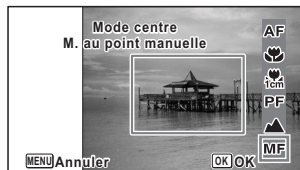

- 4 Appuyez sur le bouton de navigation (▲▼).**

L'indicateur **MF** apparaît sur l'écran, indiquant la distance approximative du sujet. En utilisant le bouton de navigation (▲▼), réglez la mise au point avec l'indicateur comme guide.

- ▲ pour une mise au point distante
- ▼ pour une mise au point plus rapprochée



Témoin **MF**

- 5 Appuyez sur le bouton OK.**

La mise au point est fixe et l'appareil revient au mode d'enregistrement.

Une fois la mise au point mémorisée, appuyez une nouvelle fois sur le bouton de navigation (▶) pour afficher l'indicateur **MF** et reprendre le réglage de la mise au point.



Le mode scène et le mode de déclenchement ne peuvent être modifiés lorsque l'indicateur **MF** est visible.



Pour passer de **MF** à un autre mode centre, appuyez sur le bouton de navigation (▶) lorsque l'indicateur **MF** est visible.

Modifier la zone mise au point (zone AF)

Vous pouvez changer la zone de mise au point (Zone m. au point).

[] Multiple	Mire AF classique.
[] Point	La mire AF rétrécit.
[] AF par anticipation	Conserve les sujets en mouvement dans la mise au point.

1 Appuyez sur le bouton MENU en mode .

Le menu [ Mode Enregistrtr] apparaît.

2 Utilisez le bouton de navigation (▲ ▼) pour sélectionner [Réglage AF].

3 Appuyez sur le bouton de navigation (▶).

L'écran [Réglage AF] apparaît.

4 Utilisez le bouton de navigation (▲ ▼) pour sélectionner [Zone m. au point].

5 Appuyez sur le bouton de navigation (▶).

Un menu déroulant apparaît.

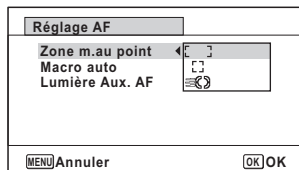

6 Utilisez le bouton de navigation (▲ ▼) afin de modifier la zone de mise au point.







7 Appuyez sur le bouton OK.

Le réglage est sauvegardé.

8 Appuyez deux fois sur le bouton MENU.

L'appareil repasse en mode d'enregistrement.



- En modes  (Vidéo),  (Film subaquatique) et  (Compos. Cadre créa.),  ne peut pas être sélectionné.
- En modes  (Feux d'artifice),  (Vert) et  (Programme image auto), la zone de mise au point est fixée sur [] .

Réglage de la fonction macro auto

Lorsque [Macro auto] est activé, la mise au point se règle selon la plage macro nécessaire (distance au sujet comprise entre 10 et 60 cm) même si le réglage du mode centre est AF (Standard).

Lorsqu'il est désactivé et que le mode centre est réglé sur Standard (AF), la mise au point automatique ne fonctionne que dans la plage standard et la mise au point ne s'effectue pas dans la plage macro.

Lorsque le mode centre est réglé sur Macro ou Macro 1 cm, la mise au point ne se règle que dans la plage macro correspondante et n'a pas lieu dans la plage standard.

3

Prise de vue

1 Appuyez sur le bouton MENU en mode .

Le menu [ Mode Enregistrtr] apparaît.

2 Utilisez le bouton de navigation (▲ ▼) pour sélectionner [Réglage AF].

3 Appuyez sur le bouton de navigation (▶).

L'écran [Réglage AF] apparaît.

4 Utilisez le bouton de navigation (▲ ▼) pour sélectionner [Macro auto].

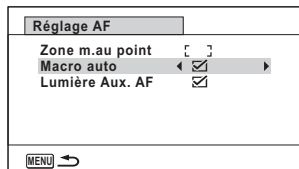

5 Utilisez le bouton de navigation (◀ ▶) pour sélectionner (Oui)/ (Arrêt).

Le réglage est sauvegardé.

6 Appuyez deux fois sur le bouton MENU.

L'appareil repasse en mode d'enregistrement.

Réglage de la lumière auxiliaire AF (Lumière Aux. AF)

L'appareil émet automatiquement une lumière auxiliaire AF en cas de faible luminosité. Vous pouvez activer ou désactiver cette lumière.

1 Appuyez sur le bouton **MENU** en mode .

Le menu [ Mode Enregistrtr] apparaît.

2 Utilisez le bouton de navigation () pour sélectionner [Réglage AF].

3 Appuyez sur le bouton de navigation () .

L'écran [Réglage AF] apparaît.

4 Utilisez le bouton de navigation () pour sélectionner [Lumière Aux. AF].

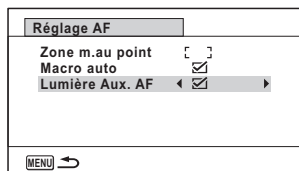

5 Utilisez le bouton de navigation () pour sélectionner (Oui)/ (Arrêt).

Le réglage est sauvegardé.

6 Appuyez deux fois sur le bouton **MENU**.



L'appareil repasse en mode d'enregistrement.



Le fait de regarder directement la lumière ne présente pas de danger particulier. Malgré tout, évitez de regarder dans l'émetteur sur une très courte distance, faute de quoi vous risquez de ressentir un éblouissement.



L'appareil n'émet pas de lumière auxiliaire AF dans les conditions suivantes.

- En mode  (Vidéo),  (Film subaquatique) ou  (Feux d'artifice)
- Lorsque le mode centre est réglé sur **PF** (Hyperfocale), **▲** (Infini) ou **MF** (M. au point manuelle).

Régler le ton des images

Réglage du ton des images.

Vous pouvez sélectionner [Lumineux], [Naturel] ou [Monochrome].
Le réglage par défaut est [Lumineux].

1 Appuyez sur le bouton MENU en mode .

Le menu [ Mode Enregistrtr] apparaît.

2 Utilisez le bouton de navigation () pour sélectionner [Ton de l'image].

3 Appuyez sur le bouton de navigation () .

Un menu déroulant apparaît.

4 Sélectionnez un ton d'image à l'aide du bouton de navigation () .

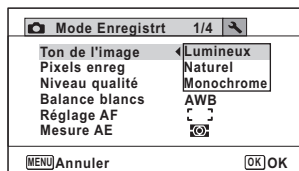



5 Appuyez sur le bouton OK.

Le réglage est sauvegardé.

6 Appuyez sur le bouton MENU.

L'appareil repasse en mode d'enregistrement.



- Lorsque [Monochrome] est sélectionné, [Harmonisation] apparaît dans le menu [ Mode Enregistrtr] pour pouvoir régler le ton des images monochromes au lieu de [Saturation].
- Sélectionnez [Monochrome] en mode  (Documents) pour régler l'harmonisation sur [Standard].

Sélection du nombre de pixels enregistrés

Vous pouvez choisir les réglages de pixels enregistrés pour les images fixes.

Plus le nombre de pixels enregistrés est important, plus les détails apparaissent nets lors de l'impression de votre photo. La qualité de l'image imprimée dépend de la qualité de l'image, du contrôle d'exposition, de la résolution de l'imprimante et d'autres facteurs ; c'est pourquoi vous n'avez pas besoin de sélectionner plus de pixels que le nombre requis de pixels enregistrés. **3M** est suffisant pour des impressions au format carte postale. Plus il y a de pixels, plus la photo est grande et la taille du fichier importante.

Reportez-vous au tableau suivant pour les réglages appropriés en fonction de l'usage prévu.

Pixels enregistrés	Usage prévu
14M 4288×3216	↑ Plus net Pour l'impression de photos haute qualité ou d'images au format A4 ou supérieur, ou l'édition d'images sur un ordinateur.
10M 3216×3216	
10M 4224×2376	
7M 3072×2304	Pour des impressions au format carte postale.
5M 3072×1728	
5M 2592×1944	
4M 2592×1464	
3M 2048×1536	
2M 1920×1080	Pour la publication sur des sites Web ou l'envoi de messages électroniques.
1280 1280×960	
1024 1024×768	
640 640×480	

- Le réglage par défaut est **14M**.
- **1280** (1280×960) ne peut être défini pour les pixels enregistrés que lorsque le mode  (Documents) est sélectionné. **1280** n'apparaît pas dans le menu Pixels enreg.



Si vous sélectionnez $\frac{10M_{16:9}}{4M_{16:9}}$ / $\frac{5M_{16:9}}{2M_{16:9}}$, le rapport longueur/largeur de l'écran est 16:9. L'écran d'enregistrement et de lecture apparaît tel que représenté à droite.



3

Prise de vue

1 Appuyez sur le bouton MENU en mode

Le menu [Mode Enregistré] apparaît.

2 Utilisez le bouton de navigation () pour sélectionner [Pixels enreg].

3 Appuyez sur le bouton de navigation ().

Un menu déroulant apparaît.

4 Utilisez le bouton de navigation () pour changer le nombre de pixels enregistrés.

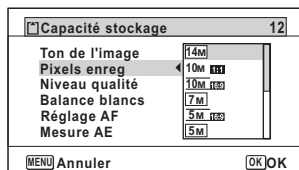

5 Appuyez sur le bouton OK.

Le réglage est sauvegardé.

6 Appuyez sur le bouton MENU.

L'appareil repasse en mode d'enregistrement.



- Le nombre de pixels enregistrés pour les images capturées en mode (Vert) est fixé sur **14M**.
- Le nombre de pixels enregistrés pour les images capturées en (Compos. Cadre créa.) est fixé sur **3M**/**2M 16:9**.
- Le nombre de pixels enregistrés pour les images prises en mode **WIDE** Grd-angl numériq est fixé sur **5M**. (Le nombre de pixels enregistrés sera **3M** si vous quittez le mode grand-angle numérique sans prendre de deuxième photo.)
- Le nombre de pixels enregistrés pour les images prises en mode (Documents) est réglé à **1280** (1280×960).
- Si vous ne prenez et n'enregistrez que la première photo en mode (Panorama numérique), le nombre de pixels enregistrés est fixé sur **2M**.
- Le nombre de pixels enregistrés pour les images prises en mode (Digital SR) est fixé sur **5M**/**4M 16:9**.
- Le nombre de pixels enregistrés pour les images prises en mode (Microscope numérique) est fixé sur **2M 16:9**.

Sélection du niveau de qualité des photos

Sélectionnez la qualité (taux de compression des données) pour les images fixes en fonction de l'utilisation de celles-ci. Plus le nombre d'étoiles ★ est élevé, plus la qualité est bonne et la taille du fichier importante. Le réglage des pixels enregistrés sélectionné affecte aussi la taille du fichier image (p.129).

Niveau qualité

★★★	Excellent	Taux de compression le plus faible. Adapté à l'impression de photographies.
★★	Très bon	Taux de compression standard. Convient à la visualisation de l'image sur un écran d'ordinateur (paramètre par défaut).
★	Bon	Taux de compression le plus élevé. Adapté pour l'envoi de messages électroniques ou pour créer des sites Web.

1 Appuyez sur le bouton **MENU** en mode .

Le menu [Mode Enregistré] apparaît.

2 Utilisez le bouton de navigation (**▲ ▼**) pour sélectionner [Niveau qualité].

3 Appuyez sur le bouton de navigation (▶).

Un menu déroulant apparaît.

4 Utilisez le bouton de navigation (▲▼) pour modifier le niveau de qualité.

Le nombre maximum de photos que vous pouvez prendre s'affiche en haut de l'écran lorsque vous sélectionnez un niveau de qualité.

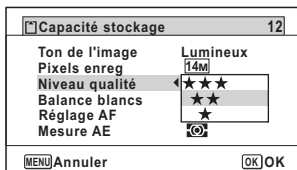

3

5 Appuyez sur le bouton OK.

Le réglage est sauvegardé.

6 Appuyez sur le bouton MENU.





L'appareil est prêt à photographier.



En mode ● (Vert), le niveau de qualité est réglé sur ★★★ (très bon).

Réglage manuel de la balance des blancs

Il est possible d'obtenir un bon rendu des couleurs en réglant la balance des blancs en fonction des conditions d'éclairage au moment de la prise de vue.

AWB	Auto	L'appareil règle la balance des blancs automatiquement.
	Lumière du jour	Ce mode est à utiliser lorsque vous prenez des photos au soleil en extérieur.
	Ombre	Ce mode permet de prendre des photos de sujets à l'ombre en extérieur.
	Tungstène	Ce mode est conçu pour des sujets éclairés à la lumière électrique ou par une autre source de lumière tungstène.
	Lumière fluo	Ce mode est réservé à la photographie en lumière fluorescente.
	Manuel	Ce mode permet de régler la balance des blancs manuellement.



- Définissez une autre balance des blancs si vous n'êtes pas satisfait de la balance des couleurs des photos prises avec le réglage **AWB**.
- En fonction du mode scène sélectionné, le réglage de la balance des blancs peut ne pas être modifié. Reportez-vous aux « Fonctions disponibles pour chaque mode scène » (p.300) pour plus de détails.

1 Appuyez sur le bouton **MENU** en mode .

Le menu [ Mode Enregistr] apparaît.

2 Utilisez le bouton de navigation () pour sélectionner [Balance blancs].

3 Appuyez sur le bouton de navigation () .

L'écran [Balance blancs] apparaît.

4 Utilisez le bouton de navigation (▲▼) pour modifier le réglage.

Vous pouvez vérifier les résultats de la balance des blancs disponible sur l'image de prévisualisation chaque fois que vous appuyez sur le bouton de navigation.

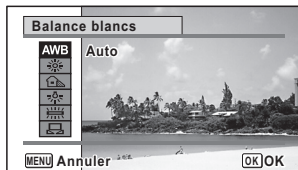

5 Appuyez sur le bouton OK.

Le réglage est sauvegardé.

6 Appuyez sur le bouton MENU.

L'appareil repasse en mode d'enregistrement.

Reportez-vous au paragraphe « Réglage manuel » ci-après pour les instructions concernant le réglage manuel de la balance des blancs.



Si vous modifiez fréquemment le réglage de la [Balance blancs], gagnez du temps en attribuant les réglages Fn au bouton vert (p.148).

Sauvegarde du réglage de la balance des blancs p.170

Réglage manuel

Prévoyez une feuille de papier blanc ou un support identique.

1 Sur l'écran de [Balance blancs], utilisez le bouton de navigation (▲ ▼) pour sélectionner  (Manuel).

2 Pointez l'appareil vers la feuille de papier blanc (ou autre support) et faites en sorte que celle-ci occupe la mire qui apparaît au centre de l'écran.

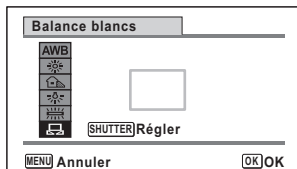

3 Pressez le déclencheur à fond.

La balance des blancs est réglée automatiquement.

4 Appuyez sur le bouton **OK**.



Le réglage est sauvegardé et l'écran revient au menu [Mode Enregistré].

5 Appuyez sur le bouton **MENU**.

L'appareil repasse en mode d'enregistrement.

Réglage de la mesure AE

Il est possible de définir la zone de l'écran où la luminosité est mesurée en vue de déterminer l'exposition.

	Mesure multizone	L'appareil divise l'image en 256 zones, mesure la luminosité et détermine l'exposition.
	Mesure centrale pondérée	L'appareil analyse de manière uniforme la luminosité globale de la photo, mais c'est plus spécialement la portion centrale qui détermine l'exposition.
	Mesure par point	L'appareil détermine l'exposition en mesurant la luminosité uniquement au centre de l'image.

3

Prise de vue

1 Appuyez sur le bouton **MENU** en mode .

Le menu [ Mode Enregistr] apparaît.

2 Utilisez le bouton de navigation () pour sélectionner [Mesure AE].

3 Appuyez sur le bouton de navigation () .

Un menu déroulant apparaît.

4 Utilisez le bouton de navigation () pour sélectionner une méthode de mesure.

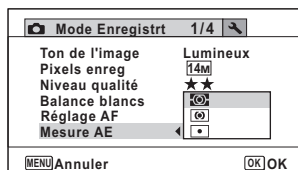

5 Appuyez sur le bouton **OK**.

Le réglage est sauvegardé.

6 Appuyez sur le bouton **MENU**.

L'appareil repasse en mode d'enregistrement.



- La luminosité est mesurée et l'exposition déterminée lorsque le déclencheur est enfoncé à mi-course.
- Si le sujet est situé en dehors de la zone de mise au point et que vous souhaitez utiliser la mesure AE ponctuelle, pointez l'appareil vers votre sujet, pressez le déclencheur à mi-course et maintenez-le enfoncé pour verrouiller l'exposition, puis composez votre cliché et pressez le déclencheur à fond.
- En fonction du mode scène sélectionné, le réglage [Mesure AE] peut ne pas être modifié. Reportez-vous aux « Fonctions disponibles pour chaque mode scène » (p.300) pour plus de détails.

Sauvegarde du réglage de la mesure AE p.170

Réglage de la sensibilité

Vous pouvez sélectionner la sensibilité pour régler la luminosité de l'environnement.

AUTO	La sensibilité est automatiquement réglée par l'appareil. (Valeur par défaut : sensibilité entre 80 et 800).
80	 <p>Plus la sensibilité est faible, moins le bruit affecte l'image. La vitesse d'obturation diminue en cas de faible luminosité.</p> <p>Des réglages de sensibilité élevée utilisent des vitesses d'obturation plus importantes en cas de faible luminosité et ce, afin de réduire les vibrations de l'appareil. Mais l'image peut être affectée par le bruit.</p>
100	
200	
400	
800	
1600	
3200	
6400	

1 Appuyez sur le bouton **MENU** en mode

Le menu [Mode Enregistré] apparaît.

2 Utilisez le bouton de navigation (**▲ ▼**) pour sélectionner [Sensibilité].

3 Appuyez sur le bouton de navigation (**▶**).

Un menu déroulant apparaît.

- 4** Utilisez le bouton de navigation (▲▼) pour modifier la sensibilité.

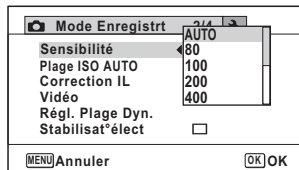

- 5** Appuyez sur le bouton **OK**.

Le réglage est sauvegardé.

- 6** Appuyez sur le bouton **MENU**.

L'appareil repasse en mode d'enregistrement.



- Lorsque la sensibilité est réglée sur 3200 ou 6400, le nombre de pixels enregistrés est fixé sur **5M** (2592×1944)/**4M** (2592×1464).
- Lorsque le mode (👤) (Digital SR), (●) (Vert), (📹) (Vidéo) ou (📷) (Film subaquatique) est sélectionné, seul [AUTO] est disponible.
- Lorsque le mode (🌸) (Feux d'artifice) est sélectionné, la sensibilité est fixée sur 80.
- Lorsque le mode scène est (📄) (Documents), AUTO est fixé sur 80-6400. D'autres sensibilités peuvent aussi être sélectionnées.

Sauvegarde du réglage de la sensibilité 📄 p.170

Réglage de la page ISO AUTO

Réglez la page de sensibilité lorsque la sensibilité est réglée sur AUTO. La sensibilité peut être réglée à 80-100, 80-200, 80-400, 80-800 et 80-1600.

- 1** Appuyez sur le bouton **MENU** en mode 📷.

Le menu [📷 Mode Enregistrtr] apparaît.

- 2** Utilisez le bouton de navigation (▲▼) pour sélectionner [Page ISO AUTO].

- 3** Appuyez sur le bouton de navigation (▶).

Un menu déroulant apparaît.

- 4** Utilisez le bouton de navigation (▲▼) pour sélectionner la plage de réglage de la sensibilité.

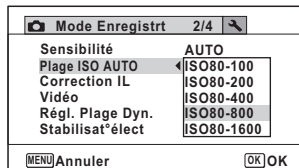

- 5** Appuyez sur le bouton OK.

Le réglage est sauvegardé.

- 6** Appuyez sur le bouton MENU.

L'appareil repasse en mode d'enregistrement.



Lorsque la sensibilité est réglée sur 80 ou 100 et que la correction des hautes lumières est sur (Oui), le réglage passe à 160. Le réglage reprend sa valeur précédente lorsque la correction des hautes lumières est sur (Arrêt).

Réglage de l'exposition (Correction IL)

Réglage de la luminosité globale de la photo.

Vous pouvez ainsi prendre des photos intentionnellement surexposées ou sous-exposées.

1 Appuyez sur le bouton MENU en mode .

Le menu [ Mode Enregistr] apparaît.

2 Utilisez le bouton de navigation () pour sélectionner [Correction IL].

3 Utilisez le bouton de navigation () pour sélectionner la valeur IL.

Pour augmenter la luminosité, sélectionnez une valeur positive (+).

Pour diminuer la luminosité, sélectionnez une valeur négative (-).

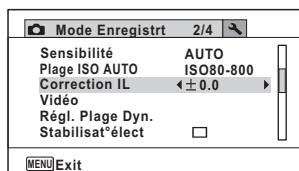

Vous pouvez sélectionner le réglage d'exposition de -2,0 IL à +2,0 IL par pas de 1/3 IL.



4 Appuyez sur le bouton MENU.

L'appareil repasse en mode d'enregistrement.



- Lorsque l'histogramme est affiché en mode d'enregistrement photo ou lecture, vous pouvez vérifier si l'exposition est correcte (p.33).
- La fonction de correction IL est inutilisable en mode  (Programme image auto) ou  (Vert).

Sauvegarde du réglage de la correction d'exposition  p.170

Corriger la luminosité (Réglage plage dynamique)

Augmente la plage dynamique et évite que ne se produisent des zones lumineuses et sombres. [Compens.htes lum] permet de régler les zones lumineuses lorsque l'image est trop claire tandis que [Compens° ombres] permet de régler les zones sombres lorsque l'image est trop sombre.

1 Appuyez sur le bouton **MENU** en mode .

Le menu [ Mode Enregistrtr] apparaît.

2 Utilisez le bouton de navigation () pour sélectionner [Régl. Plage Dyn.].

3 Appuyez sur le bouton de navigation () .

L'écran [Régl. Plage Dyn.] apparaît.

4 Utilisez le bouton de navigation () pour sélectionner [Compens.htes lum] ou [Compens° ombres].

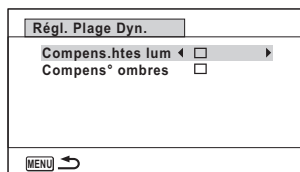



5 Utilisez le bouton de navigation () pour sélectionner ou .

6 Appuyez deux fois sur le bouton **MENU**.

L'appareil revient en mode d'enregistrement.

L'icône de Réglage Plage Dynamique apparaît à l'écran.



	Lorsque [Compens.htes lum] est réglé sur <input checked="" type="checkbox"/>
	Lorsque [Compens° ombres] est réglé sur <input checked="" type="checkbox"/>
	Lorsque [Compens.htes lum] et [Compens° ombres] sont réglés sur <input checked="" type="checkbox"/>



- Lorsque la sensibilité est réglée sur 80 ou 100 et que la correction des hautes lumières est sur (Oui), le réglage passe à 160. Le réglage reprend sa valeur précédente lorsque la correction des hautes lumières est sur (Arrêt).
- Si vous modifiez fréquemment le réglage de [Compens.htes lum] ou [Compens° ombres], gagnez du temps en l'attribuant au bouton vert (p.148).



Les réglages de la plage dynamique ne sont pas applicables en modes (Programme image auto)/ (Vert).

3

Prise de vue

Réglage de la stabilisation électronique

Vous pouvez régler cette fonction de manière à compenser les vibrations de l'appareil au cours de la prise de vue. Si vous réglez Stabilisat° élect sur (Oui), l'appareil corrige automatiquement la moindre vibration de l'appareil au niveau des photos que vous prenez. Le réglage par défaut est (Arrêt).



Les réglages de Shake Reduction en mode (Vidéo) et (Film subaquatique) sont configurés sous Movie SR (p.165).

1 Appuyez sur le bouton **MENU** en mode .

Le menu [Mode Enregistr] apparaît.

2 Utilisez le bouton de navigation () pour sélectionner [Stabilisat°élect].

3 Utilisez le bouton de navigation (◀▶) pour sélectionner (Oui) ou (Arrêt).

- (Oui) Compense automatiquement les vibrations de l'appareil.
- (Arrêt) Pas de compensation des vibrations de l'appareil.

Le réglage est sauvegardé.

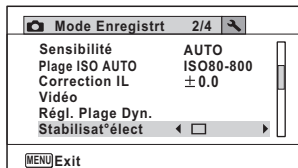

4 Appuyez sur le bouton MENU.

L'appareil repasse en mode d'enregistrement.



- En modes (Vert), (Grd-angl numérique), (Panorama numérique), (Vidéo), (Film subaquatique), (Compos. Cadre créa.) et (Feux d'artifice), la stabilisation électronique est fixée sur (Arrêt).
- La stabilisation électronique ne fonctionne pas lorsque le flash se décharge même si [Stabilisat°élect] est réglé sur (Oui).



La stabilisation électronique peut ne pas être opérationnelle lorsque la vitesse d'obturation est lente. Nous vous recommandons de désactiver le réglage [Stabilisat°élect] (Arrêt) et d'utiliser un trépied pour les vitesses lentes.

Réglage de la prise de vue par intervalles

Dans ce mode, un nombre défini d'images peut être automatiquement pris à intervalles prédéterminés à partir d'une heure fixée au préalable.

Intervalle	De 10 s à 99 min	Réglez l'appareil de manière à ce qu'il prenne des photos par intervalles. Ceux-ci peuvent être définis par incréments d'une seconde de 10 secondes à 4 minutes ou par incréments d'une minute pour des intervalles de 4 minutes à 99 minutes. Il n'est pas possible de régler l'appareil avec un intervalle inférieur à 10 secondes.
Nombre de vues	De 2 images au nombre d'images enregistrables	Vous pouvez régler ce paramètre jusqu'à 1000 images, sans pour autant dépasser le nombre d'images enregistrables.
Enr. Différé	De 0 min à 24 h	Vous pouvez définir des incréments d'une minute pour les premières 59 minutes et des incréments d'une heure par la suite. Si Début est réglé sur 0 min, la première photo est prise dès que vous appuyez sur le déclencheur.

1 Appuyez sur le bouton MENU en mode .

Le menu [ Mode Enregistré] apparaît.

2 Utilisez le bouton de navigation (▲▼) pour sélectionner [Intervalle].

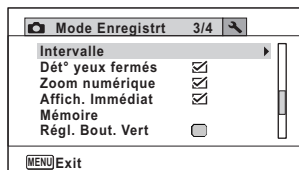

3 Appuyez sur le bouton de navigation (▶).

L'écran de réglage [Intervalle] apparaît. [Intervalle] est encadré.

4 Définissez l'intervalle.

- 1 Appuyez sur le bouton de navigation (▶).
- 2 Utilisez le bouton de navigation (▲▼) pour définir les minutes et appuyez sur le bouton de navigation (▶).
- 3 Utilisez le bouton de navigation (▲▼) pour régler les secondes puis appuyez sur le bouton de navigation (▶).

Intervalle	
Intervalle	▶ 0min 10sec
Nombre de vues	2
Enr. Différé	0h 0min
MENU ↩	

Le réglage est enregistré et le cadre revient sur [Intervalle].

5 Appuyez sur le bouton de navigation (▼).

Le cadre passe sur [Nombre de vues].

6 Définissez le nombre de prises.

- 1 Appuyez sur le bouton de navigation (▶).
- 2 Utilisez le bouton de navigation (▲▼) pour régler le [Nombre de vues] puis appuyez sur le bouton de navigation (▶).

Le réglage est enregistré et le cadre revient sur [Nombre de vues].

7 Appuyez sur le bouton de navigation (▼).

Le cadre passe sur [Enr. Différé].

8 Réglez l'heure à laquelle commencera la prise de vue.

- 1 Appuyez sur le bouton de navigation (▶).

L'heure effective et l'heure de début d'enregistrement s'affichent en temps réel.

Intervalle	
Heure actuelle	10:00
Début	10:00
Enr. Différé	◀ 0 h 0 min
MENU Annuler	OK OK

- 2 Utilisez le bouton de navigation (▲▼) pour définir les heures et appuyez sur le bouton de navigation (▶).
- 3 Utilisez le bouton de navigation (▲▼) pour définir les minutes et appuyez sur le bouton de navigation (▶).

Le réglage est enregistré et le cadre revient sur [Enr. Différé].

Appuyez deux fois sur le bouton MENU.

L'appareil revient à l'écran de prise de vue. Les opérations effectuées jusqu'à ce stade n'ont eu pour but que de configurer [Intervalle].

Pour utiliser cette fonction, vous devez sélectionner [Intervalle] à partir du mode de déclenchement.

Prise de photos à intervalle fixe (Prise de vue par intervalles)  p.110



- La prise de vue par intervalles n'est pas disponible en modes **AUTO PICT** (Programme image auto), ● (Vert), ■■■ (Panorama numérique), **WIDE** (Grd-angl numériq), ☀ (Feux d'artifice) et 🎤 (Enregistrement vocal).
- Consultez la p.166 pour des instructions concernant la prise de vue par intervalles pour 📹 (Vidéo) et 📷 (Film subaquatique).
- Si vous avez défini une alarme, celle-ci ne sonnera pas en cours de prise de vue par intervalles.
- La prise de vue par intervalles s'arrête si la carte mémoire SD est retirée ou insérée pendant la mise en veille.



Les réglages de la prise de vue par intervalles peuvent être effectués à partir du mode de déclenchement (p.110).

Réglage de la détection des yeux fermés

Cela indique si la détection des yeux fermés est active lorsque vous utilisez la fonction de détection du visage. Le réglage par défaut est (Oui).

1 Appuyez sur le bouton **MENU** en mode .

Le menu [ Mode Enregistrt] apparaît.

2 Utilisez le bouton de navigation (**▲ ▼**) pour sélectionner [Dét° yeux fermés].

3 Utilisez le bouton de navigation (**◀ ▶**) pour sélectionner

(Oui) or (Arrêt).

(Oui) La fonction de détection du clignement des yeux fonctionne.

(Arrêt) La fonction de détection du clignement des yeux ne fonctionne pas.

Le réglage est sauvegardé.

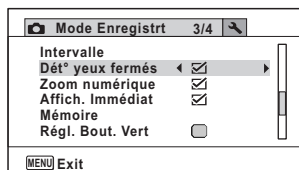

4 Appuyez sur le bouton **MENU**.

L'appareil repasse en mode d'enregistrement.

Détection des yeux fermés  p.73



Si la fonction de détection du clignement des yeux a détecté des yeux fermés pendant la prise de vue, [Yeux fermés détectés] apparaît pendant 3 secondes durant l'affichage immédiat.

Réglage de l'affichage immédiat

Utilisez ce réglage pour indiquer si le mode Affichage immédiat s'affiche immédiatement après les prises de vue. Le réglage par défaut est (Oui : affiche l'image).

1 Appuyez sur le bouton MENU en mode .

Le menu [ Mode Enregistrtr] apparaît.

2 Utilisez le bouton de navigation () pour sélectionner [Affich. Immédiat].

3 Utilisez le bouton de navigation () pour sélectionner (Oui) ou (Arrêt).

- (Oui) L'affichage immédiat s'affiche.
- (Arrêt) L'affichage immédiat ne s'affiche pas.

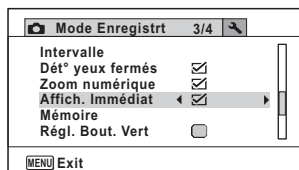

Le réglage est sauvegardé.

4 Appuyez sur le bouton MENU.



L'appareil repasse en mode d'enregistrement.

Affichage immédiat  p.73

Réglage du bouton vert

Vous pouvez attribuer l'une des fonctions suivantes au bouton vert : [Mode vert] (p.84), [Enregistrement vocal] (p.237), [Vidéo] (p.160) ou [Réglage Fn] (p.150). Il vous suffit d'appuyer sur le bouton vert pour activer la fonction correspondante.



Lorsque le mode scène est réglé sur le mode  (Vert), les réglages [Régl. Bout. Vert] ne peuvent être effectués dans le menu [ Mode Enregistrtr]. Pour effectuer ces réglages, vous devez d'abord passer dans un mode autre que .

1 Appuyez sur le bouton **MENU** en mode .

Le menu [ Mode Enregistrtr] apparaît.

2 Appuyez sur le bouton de navigation () pour sélectionner [Régl. Bout. Vert].

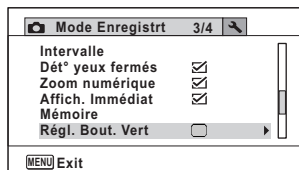

3 Appuyez sur le bouton de navigation () .

Un menu déroulant apparaît.

4 Sélectionnez la fonction que vous souhaitez enregistrer à l'aide du bouton de navigation () .

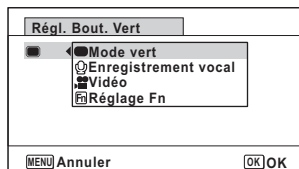

5 Appuyez sur le bouton **OK**.

Le réglage est sauvegardé.

6 Appuyez sur le bouton **MENU**.

L'appareil repasse en mode d'enregistrement.



- [Mode vert] est enregistré comme réglage par défaut.
- Si vous sélectionnez [Vidéo] pour [Réglage Fn] et le mode d'enregistrement, le bouton vert n'a pas de fonction puisque les modes sont les mêmes.

Enregistrement de fonctions fréquemment utilisées (Réglage Fn)

Vous pouvez enregistrer les fonctions fréquemment utilisées sur le bouton de navigation et ainsi directement les régler par simple pression sur le bouton de navigation, sans avoir à afficher le menu en mode d'enregistrement.

Dans [Réglage Fn], les modes photo et vidéo ont des réglages différents. Pour exécuter [Réglage Fn] en mode vidéo, appuyez, dans ce mode et à l'étape 1 de la p.149, sur le bouton MENU.

3

Prise de vue

- 4** Utilisez le bouton de navigation (▲▼) pour sélectionner [Réglage Fn].

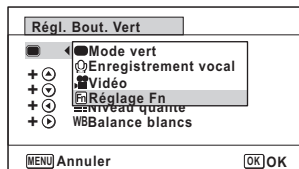

- 5** Appuyez sur le bouton OK.
L'écran [Réglage Fn] apparaît.

- 6** Utilisez le bouton de navigation (▲▼) pour sélectionner une touche à laquelle vous souhaitez attribuer une fonction.

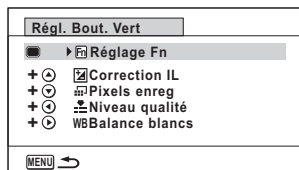

- 7** Appuyez sur le bouton de navigation (▶).
Un menu déroulant apparaît.

- 8** Sélectionnez la fonction que vous souhaitez enregistrer à l'aide du bouton de navigation (▲▼).

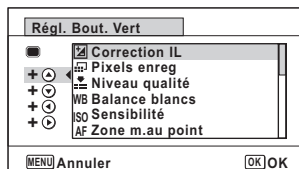

- 9** Appuyez sur le bouton OK.
Le réglage est sauvegardé.

10 Appuyez deux fois sur le bouton MENU.

L'appareil repasse en mode d'enregistrement.



Cette fonction n'est activée que lorsque le réglage [Réglage Fn] est attribué au bouton vert.



Vous ne pouvez attribuer qu'une seule fonction à chaque touche.

Valeurs par défaut pour Réglage Fn

	Mode image fixe	Mode vidéo
Valeur par défaut	(▲) Correction IL	(▲) Movie SR
	(▼) Pixels enreg	(▼) Correction IL
	(◀) Niveau qualité	(◀) Pixels enreg
	(▶) Balance blancs	(▶) Balance blancs

Fonctions pouvant être attribuées à chaque touche

	Mode image fixe	Mode vidéo
Éléments sélectionnables	Correction IL	Pixels enreg
	Pixels enreg	Movie SR
	Niveau qualité	Balance blancs
	Balance blancs	Zone m. au point
	Sensibilité	Correction IL
	Zone m. au point	Netteté
	Macro auto	Saturation (Harmonisation) *
	Mesure AE	Contraste
	Compens.htes lum	
	Compens° ombres	
	Netteté	
	Saturation (Harmonisation) *	
	Contraste	

- * Les éléments affichés changent en fonction du [Ton de l'image] sélectionné dans le menu [Mode Enregistrtr]. Lorsque vous sélectionnez [Lumineux] ou [Naturel], [Saturation] s'affiche. Lorsque [Monochrome] est sélectionné, [Harmonisation] s'affiche.

Changement d'attribution des éléments

Appuyez sur le bouton vert dans le mode scène afin de faire apparaître l'écran Réglage Fn. Sélectionnez un élément à l'aide du bouton de navigation (▲▼◀▶) puis appuyez sur (▲▼) ou (◀▶) pour modifier les réglages.

3

Prise de vue

Régler la netteté de l'image (Netteté)



Vous pouvez donner à l'image des contours nets ou flous.

1 Appuyez sur le bouton MENU en mode .

Le menu [Mode Enregistrtr] apparaît.

2 Utilisez le bouton de navigation (▲▼) pour sélectionner [Netteté].

3 Utilisez le bouton de navigation (◀▶) pour modifier le niveau de netteté.

-  Doux
-  (Normal)
-  Net

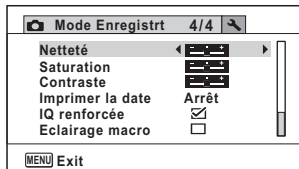

4 Appuyez sur le bouton MENU.

Le réglage est enregistré et l'appareil repasse en mode d'enregistrement.

Réglage de la saturation/harmonisation

Vous pouvez régler la brillance de la couleur (Saturation) ou le ton des images monochromes (Harmonisation).

Les éléments affichés changent en fonction de [Ton de l'image] sélectionné dans le menu [Mode Enregistré].



Ton de l'image sélectionné	Élément affiché
Lumineux, Naturel	Saturation
Monochrome	Harmonisation

1 Appuyez sur le bouton MENU en mode [Mode Enregistré].

Le menu [Mode Enregistré] apparaît.

2 Utilisez le bouton de navigation (▲ ▼) pour sélectionner [Saturation] (Harmonisation).

3 Utilisez le bouton de navigation (◀ ▶) pour sélectionner le niveau de saturation (ou le ton).

-  Faible (Bleu pour le ton)
-  Normal (N&B pour le ton)
-  Élevé (Sépia pour le ton)

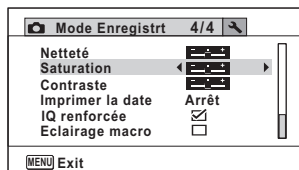

4 Appuyez sur le bouton MENU.

Le réglage est enregistré et l'appareil repasse en mode d'enregistrement.

Réglage du contraste de l'image (Contraste)



Réglage du niveau de contraste.

1 Appuyez sur le bouton **MENU** en mode .

Le menu [ Mode Enregistrtr] apparaît.

2 Utilisez le bouton de navigation (**▲ ▼**) pour sélectionner [**Contraste**].

3 Utilisez le bouton de navigation (**◀ ▶**) pour modifier le niveau de contraste.

-  Faible
-  Normal
-  Élevé

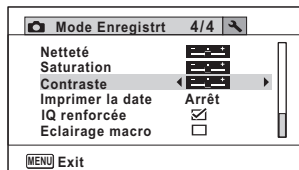

4 Appuyez sur le bouton **MENU**.

Le réglage est enregistré et l'appareil repasse en mode d'enregistrement.

Fonction d'impression de la date

Vous pouvez choisir ou non d'imprimer la date et/ou l'heure lors de la prise de vue.

1 Appuyez sur le bouton **MENU** en mode .

Le menu [ Mode Enregistrtr] apparaît.

2 Utilisez le bouton de navigation (**▲ ▼**) pour sélectionner [**Imprimer la date**].

3 Appuyez sur le bouton de navigation (**▶**).

Un menu déroulant apparaît.

4 Utilisez le bouton de navigation (**▲ ▼**) pour sélectionner les détails d'impression de la date.

Choisissez [Date], [Date&heure], [Heure] ou [Arrêt].

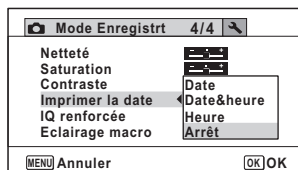

5 Appuyez sur le bouton **OK**.

Le réglage est sauvegardé.

6 Appuyez sur le bouton **MENU**.

L'appareil repasse en mode d'enregistrement.



- La date et/ou l'heure imprimée à l'aide de la fonction [Imprimer la date] ne peut pas être supprimée.
- Veuillez noter que si l'imprimante ou le logiciel de retouche d'images est réglé pour imprimer la date et que les images à imprimer comportent déjà la date et/ou l'heure, il se peut que ces données se superposent.



- **DATE** apparaît à l'écran en mode  lorsque [Imprimer la date] est réglé sur tout autre paramètre que [Arrêt].
- La date et/ou l'heure est imprimée sur l'image selon le format défini à l'écran [Réglage date] (p.52).

Réglage du traitement de renforcement de la qualité de l'image (IQ renforcée)

Vous pouvez prendre des photos avec des détails plus nets grâce au traitement de l'image et de la technique IQ renforcée.

1 Appuyez sur le bouton MENU en mode .

Le menu [ Mode Enregistrtr] apparaît.

2 Utilisez le bouton de navigation () pour sélectionner [IQ renforcée].

3 Utilisez le bouton de navigation () pour sélectionner (Oui)/ (Arrêt).

- (Oui) La fonction IQ renforcée fonctionne
- (Arrêt) La fonction IQ renforcée ne fonctionne pas

Le réglage est sauvegardé.

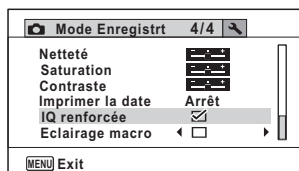



4 Appuyez sur le bouton MENU.

L'appareil repasse en mode d'enregistrement.



IQ renforcée ne fonctionne pas dans les situations suivantes :

- Lorsque la sensibilité est réglée sur 3200 ou 6400
- En mode  (Digital SR)
- Lorsque le mode de déclenchement est réglé sur  (Rafale haute vitesse)

Réglage des éclairages macro

Définissez l'allumage ou l'extinction des éclairages macro situés autour de l'objectif.

Les éclairages macro s'allument lorsque [Éclairage macro] est réglé sur (Oui).

Le réglage par défaut est (Arrêt).

1 Appuyez sur le bouton **MENU** en mode .

Le menu [ Mode Enregistré] apparaît.

2 Utilisez le bouton de navigation () pour sélectionner [Éclairage macro].

3 Utilisez le bouton de navigation () pour sélectionner (Oui)/ (Arrêt).

(Oui) Éclairages allumés

(Arrêt) Éclairages éteints

Le réglage est sauvegardé.

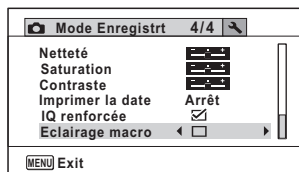

4 Appuyez sur le bouton **MENU**.

L'appareil repasse en mode d'enregistrement.



- En mode  (Microscope numérique), les éclairages macro s'allument indépendamment de l'activation de la fonction.
- Si la fonction d'économie d'énergie est activée, les éclairages s'éteignent après le laps de temps défini.
- Les éclairages macro s'éteignent durant la lecture et l'utilisation du connecteur USB, sauf lorsque la séquence vidéo est affichée en mode microscope numérique.
- Aide autoportrait et Aide autoportrait + Smile Capture ne peuvent pas être sélectionnés lorsque [Éclairage macro] est réglé sur (Oui).



Si vous prenez une photo à l'aide du retardateur ou de la télécommande alors que [Éclairage macro] est réglé sur (Oui), les éclairages macro restent allumés indépendamment du décompte.

Prise de vue sous l'eau (Mode subaquatique/ Mode film subaquatique)

Cet appareil est conforme aux caractéristiques d'étanchéité à l'eau JIS niveau 8 et peut être utilisé pour prendre des photos en continu à une profondeur de 10 m pendant 2 heures. Il est également conforme aux caractéristiques d'étanchéité à la poussière JIS niveau 6 (IP68).





Le mode sous-marin vous permet de prendre des photos sous-marines et de rendre le bleu unique de la mer.



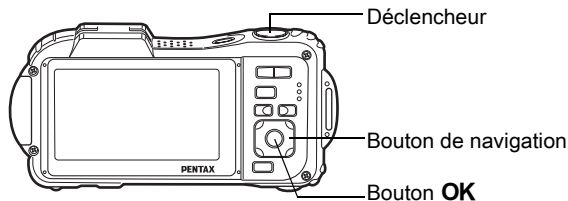

Utilisez le mode film subaquatique pour enregistrer des séquences vidéo sous l'eau.



- 1 Appuyez sur le bouton de navigation (▼) en mode .**
La palette du mode d'enregistrement apparaît.
- 2 Utilisez le bouton de navigation (▲▼◀▶) pour sélectionner  (Sous-marin) ou  (Film subaquatique).**
- 3 Appuyez sur le bouton OK.**
Le mode scène est sélectionné et l'appareil repasse en mode d'enregistrement.
- 4 Pressez le déclencheur à mi-course.**
La mire de mise au point de l'écran apparaît en vert lorsque l'appareil effectue la mise au point du sujet à la bonne distance.

Pressez le déclencheur à fond.

Si vous avez sélectionné , la photo est prise.

Si vous avez sélectionné , l'enregistrement commence. Pour l'arrêter, appuyez à fond sur le déclencheur. Pour l'enregistrement de séquences vidéo, procédez comme pour le mode  (Vidéo).

Enregistrement de séquences vidéo  p.160



- Avant de prendre des photos sous l'eau, veillez à ce qu'il n'y ait pas de poussière ou de sable sur le joint de protection contre les projections d'eau des trappes de protection des ports et du logement de la batterie/carte et vérifiez que les trappes sont correctement verrouillées.
- Après avoir utilisé l'appareil sous l'eau et avant d'ouvrir les trappes, vérifiez qu'il n'y ait pas d'eau, de poussière ou de sable sur les trappes ou sur l'appareil en général. Essayez l'appareil avant d'ouvrir les trappes.
- En mode , Mesure AE est réglé sur la mesure multizone.

À propos de la résistance à l'eau, à la poussière et aux chocs  p.9



- Le flash ne se déclenche pas en mode .
- Lorsque le mode centre est défini sur **MF**, vous pouvez régler la mise au point avant le début de l'enregistrement et pendant celui-ci.
- Les zooms optique et numérique peuvent être utilisés en mode film subaquatique avant que l'enregistrement ne commence. Le zoom numérique peut aussi être utilisé au cours de l'enregistrement.

Bien que cet appareil soit conçu pour être étanche à l'eau et à la poussière, il est déconseillé de l'utiliser dans les cas de figure suivants. Il pourrait en effet être soumis à une pression supérieure à celle couverte par la garantie et l'eau pourrait donc s'engouffrer à l'intérieur de l'appareil.

- Sauter dans l'eau avec l'appareil en main
- Nager avec l'appareil en main
- Utiliser l'appareil dans des environnements où le courant est fort, comme les rivières et les chutes d'eau

Enregistrement de séquences vidéo

Ce mode vous permet d'enregistrer des séquences vidéo. Le son peut également être enregistré en même temps.

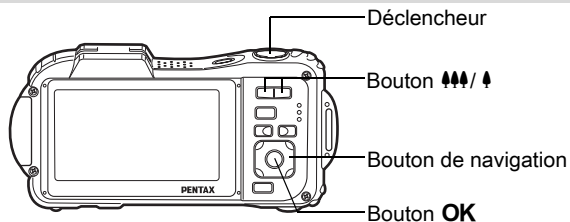

1 Appuyez sur le bouton de navigation (▼) en mode . La palette du mode d'enregistrement apparaît.

2 Utilisez le bouton de navigation (▲▼◀▶) pour sélectionner (Vidéo).



3 Appuyez sur le bouton OK.

Le mode  (Vidéo) est sélectionné et l'appareil revient au mode d'enregistrement.

Les informations suivantes sont indiquées par l'écran.

- 1 Icône du mode vidéo
- 2 Icône Shake Reduction vidéo
- 3 Durée d'enregistrement restante
- 4 Témoin d'enregistrement (clignote pendant l'enregistrement)
- 5 Mire de mise au point (n'apparaît pas au cours de l'enregistrement)

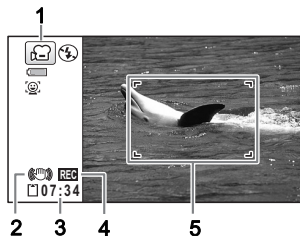

Il est possible de modifier la zone capturée en pressant le bouton  / .

 agrandit la taille du sujet.

 élargit la zone capturée par l'appareil.

4 Pressez le déclencheur à fond.

L'enregistrement démarre et peut se poursuivre jusqu'à ce que la mémoire intégrée ou la carte mémoire SD soit saturée, ou que la séquence vidéo enregistrée atteigne 2 Go.

5 Pressez le déclencheur à fond.

L'enregistrement s'arrête.

Lire une séquence vidéo  p.173



- Le flash ne se déclenche pas dans les modes (Vidéo) et (Film subaquatique).
- Le mode centre peut être modifié avant que l'enregistrement ne débute.
- Lorsque le mode centre est défini sur **MF** (M. au point manuelle), vous pouvez régler la mise au point avant le début de l'enregistrement.
- Les zooms optique et numérique peuvent être utilisés avant que l'enregistrement ne commence. Le zoom numérique (p.88) est disponible au cours de l'enregistrement lorsqu'il est réglé sur (Oui).
- Lorsque le mode scène est réglé sur (Vidéo) ou (Film subaquatique), la fonction de détection du visage est automatiquement activée. Vous pouvez sélectionner Smile Capture ou Détection visage OFF à l'aide du bouton avant de commencer à enregistrer une séquence vidéo (p.77). Lorsque Smile Capture est activée, l'enregistrement de la séquence vidéo démarre automatiquement lorsque l'appareil détecte le sourire du sujet. Cependant, selon l'état des visages détectés, l'enregistrement risque de ne pas démarrer automatiquement puisque la fonction Smile Capture n'est pas opérationnelle. Si tel est le cas, appuyez sur le déclencheur pour démarrer l'enregistrement de la séquence vidéo.
- Le volume de l'enregistrement audio peut varier en fonction de l'orientation du microphone qui se trouve sur l'avant de l'appareil.
- Vous pouvez enregistrer une séquence vidéo à l'aide de la télécommande (en option) (p.108).
- Lorsque vous modifiez l'affichage en appuyant sur le bouton **OK/ DISPLAY** durant l'enregistrement d'une séquence vidéo, l'histogramme n'apparaît pas.







Maintien du doigt sur le déclencheur

Si vous maintenez le déclencheur enfoncé pendant plus d'une seconde, l'enregistrement se poursuit. Il s'arrête lorsque vous relâchez le déclencheur.

Sélection du nombre de pixels enregistrés et de la cadence d'image pour les séquences vidéo

Vous pouvez choisir les réglages du nombre de pixels enregistrés et de la cadence d'image pour les séquences vidéo.

Plus le nombre de pixels est élevé, plus les détails sont nets et plus le volume du fichier est important. Plus le nombre d'images par seconde est élevé, plus la qualité de la séquence vidéo est fine, avec toutefois l'inconvénient d'un fichier volumineux.

Réglages	Pixels enregistrés	Cadence Image	Utilisation
	1280×720	30 im./s	Permet d'enregistrer des images au format HDTV (16:9). L'enregistrement des mouvements s'effectue en douceur. (Réglage par défaut)
	1280×720	15 im./s	Permet d'enregistrer les images au format HDTV (16:9). Augmente la durée d'enregistrement totale en diminuant la taille du fichier.
	640×480	30 im./s	Permet d'enregistrer des images au format VGA (4:3). L'enregistrement des mouvements s'effectue en douceur.
	640×480	15 im./s	Permet d'enregistrer les images au format VGA (4:3). Augmente la durée d'enregistrement totale en diminuant la taille du fichier.
	320×240	30 im./s	Idéal pour poster sur un site Internet ou mettre en pièce jointe à un courriel. L'enregistrement des mouvements s'effectue en douceur.
	320×240	15 im./s	Idéal pour poster sur un site Internet ou mettre en pièce jointe à un courriel. Augmente la durée d'enregistrement totale en diminuant la taille du fichier.

* Le réglage de la cadence d'image (im./s) indique le nombre d'images par seconde.

1 Appuyez sur le bouton MENU en mode .

Le menu [ Mode Enregistrtr] apparaît.

2 Utilisez le bouton de navigation (▲ ▼) pour sélectionner [Vidéo].**3 Appuyez sur le bouton de navigation (▶).**

L'écran [Vidéo] apparaît.

4 Utilisez le bouton de navigation (▲ ▼) pour sélectionner [Pixels enreg].**5 Appuyez sur le bouton de navigation (▶).**

Un menu déroulant apparaît.

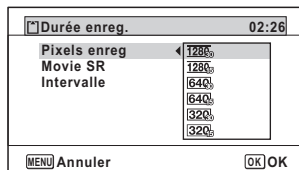
6 Utilisez le bouton de navigation (▲ ▼) pour changer le nombre de pixels enregistrés et la cadence d'images.**7 Appuyez sur le bouton OK.**

Le réglage est sauvegardé.

8 Appuyez deux fois sur le bouton MENU.

L'appareil repasse en mode d'enregistrement.





Les restrictions suivantes peuvent entraîner une différence entre la durée d'enregistrement sélectionnée et la durée d'enregistrement réelle.

- La taille maximum d'un fichier est limitée à 2 Go.

Réglage de la fonction Movie SR (Shake Reduction vidéo)

En mode  (Vidéo), vous avez la possibilité de compenser les vibrations de l'appareil en cours d'enregistrement de séquences vidéo grâce à la fonction Movie SR (Shake Reduction vidéo).

- 1 Appuyez sur le bouton MENU en mode .**
Le menu [ Mode Enregistrtr] apparaît.
- 2 Utilisez le bouton de navigation (▲ ▼) pour sélectionner [Vidéo].**
- 3 Appuyez sur le bouton de navigation (▶).**
L'écran [Vidéo] apparaît.
- 4 Utilisez le bouton de navigation (▲ ▼) pour sélectionner [Movie SR].**

- 5 Activez (Oui) ou désactivez (Arrêt) la fonction à l'aide du bouton de navigation (◀ ▶).**

- (Oui) Compense automatiquement les vibrations de l'appareil.
- (Arrêt) Pas de compensation des vibrations de l'appareil.

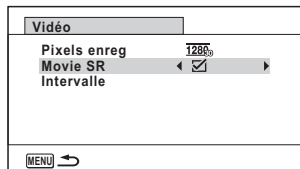

Le réglage est sauvegardé.

- 6 Appuyez deux fois sur le bouton MENU.**
L'appareil repasse en mode d'enregistrement.

Enregistrement d'une séquence vidéo à partir d'images prises à un intervalle défini (Vidéo interne)

Dans ce mode, vous pouvez enregistrer comme fichier vidéo de multiples photos prises automatiquement à un intervalle défini à partir d'une heure spécifiée.

Intervalle	Vous pouvez le régler à 1 minute, 5 minutes, 10 minutes, 30 minutes ou 1 heure.
Durée totale	Définissez la durée totale, comprise entre 10 minutes et 359 heures. La durée totale et les unités définissables varient en fonction de l'intervalle défini. L'intervalle peut être de 1 minute, 5 minutes, 10 minutes, 30 minutes ou 1 heure.
Enr. Différé	Définissez l'enregistrement différé entre 0 minute et 24 heures, par incréments de 1 minute pour un différé de 59 minutes maximum et incréments de 1 heure pour un différé supérieur à 1 heure. Si le différé est réglé sur 0 minute, la première image est prise dès que vous appuyez sur le déclencheur.

Réglage à partir du mode de déclenchement

1 Appuyez sur le bouton de navigation (▲) en mode  ou .

2 Utilisez le bouton de navigation (◀▶) pour sélectionner  (Intervalle) puis appuyez sur le bouton OK.

Le réglage de la séquence vidéo par intervalles en cours apparaît pendant environ une minute. Pour prendre des photos avec les réglages actuels, passez à l'étape 10.



3 Appuyez sur le bouton OK alors que les réglages sont affichés.

L'écran de réglage séquence vidéo par intervalles apparaît. L'intervalle est encadré.

4 Définissez l'intervalle.

1 Appuyez sur le bouton de navigation (▶).

Un menu déroulant apparaît.

2 Utilisez le bouton de navigation (▲ ▼) pour définir l'intervalle puis appuyez sur le bouton OK.

Le cadre revient à [Intervalle].

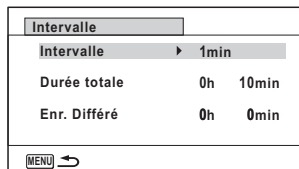

5 Appuyez sur le bouton de navigation (▼).

Le cadre passe sur [Durée totale].

6 Définissez la durée totale.

1 Appuyez sur le bouton de navigation (▶).

2 Utilisez le bouton de navigation (▲ ▼) pour définir les heures et appuyez sur le bouton de navigation (▶).

3 Utilisez le bouton de navigation (▲ ▼) pour définir les minutes et appuyez sur le bouton de navigation (▶).

Le cadre revient à [Durée totale].

7 Appuyez sur le bouton de navigation (▼).

Le cadre passe sur [Enr. Différé].

8 Réglez l'heure à laquelle commencera la prise de vue.

1 Appuyez sur le bouton de navigation (▶).

2 Utilisez le bouton de navigation (▲ ▼) pour définir les heures et appuyez sur le bouton de navigation (▶).

3 Utilisez le bouton de navigation (▲ ▼) pour définir les minutes et appuyez sur le bouton de navigation (▶).

Le cadre revient à [Enr. Différé].

9 Appuyez sur le bouton MENU.

Le réglage de la séquence vidéo par intervalles est enregistré et l'appareil revient au mode d'enregistrement.

10 Pressez le déclencheur à mi-course.

La mire de mise au point sur l'écran devient verte si la mise au point est correcte.

11 **Pressez le déclencheur à fond.**

L'enregistrement commence.

L'écran LCD s'éteint (se met en veille) entre chaque prise de vue. Appuyez sur l'interrupteur général pour faire apparaître le temps restant et l'intervalle sur l'écran.

Le message [Finir prise de vue par intervalles?] s'affiche lorsque l'interrupteur général puis le bouton **MENU** sont actionnés en mode veille. Le fait d'appuyer sur le bouton **OK** provoque l'annulation de l'enregistrement de séquences vidéo par intervalles.

3

Réglage à partir du menu

Vous pouvez régler la séquence vidéo par intervalles à partir du menu [Mode Enregistr].

1 **Appuyez sur le bouton MENU en mode [Mode Enregistr].**

Le menu [Mode Enregistr] apparaît.

2 **Utilisez le bouton de navigation (▲ ▼) pour sélectionner [Vidéo].**

3 **Appuyez sur le bouton de navigation (▶).**

L'écran [Vidéo] apparaît.

4 **Utilisez le bouton de navigation (▲ ▼) pour sélectionner [Intervalle].**

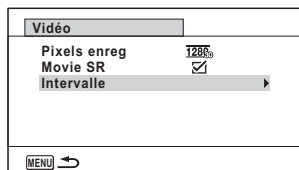

5 **Appuyez sur le bouton de navigation (▶).**

L'écran de réglage de la séquence vidéo par intervalles apparaît.

La procédure est ensuite la même qu'aux étapes 4 à 11 de "Réglage à partir du mode de déclenchement". Consultez ces procédures si vous avez besoin de plus de détails.



- Confirmez que la batterie est suffisamment chargée avant de démarrer l'enregistrement de séquences vidéo par intervalles afin de ne pas interrompre celui-ci.
- Lorsque vous effectuez l'enregistrement de séquences vidéo par intervalles, les réglages sont fixes et comme suit : Pixels enregistrés : **1280** (1280×720), Niveau de qualité : **★★★**, Movie SR : (Arrêt) et Mode flash : . Cependant, la prise de vue s'effectue à une cadence d'image conforme aux pixels enregistrés (p.163) définis dans le menu Vidéo.
- La prise de vue par intervalles s'arrête si la carte mémoire SD est retirée ou insérée pendant la mise en veille.
- Il n'est pas possible d'enregistrer du son en mode séquence vidéo par intervalles.
- Lorsque vous utilisez la carte mémoire SD, utilisez une carte au moins de classe 4.



- Si vous définissez un enregistrement différé, une heure de début correspondant à l'heure actuelle et l'enregistrement différé que vous définissez sont affichés en temps réel.
- La durée totale que vous spécifiez varie en fonction de l'intervalle de prise de vue que vous définissez, comme indiqué dans le tableau ci-après.











Intervalle	Durée totale pouvant être définie	
	30 im./s	15 im./s
1 min	10 minutes à 5 heures et 59 minutes (par incréments de 1 minute)	10 minutes à 5 heures et 59 minutes (par incréments de 1 minute)
5 min	30 minutes à 29 heures et 55 minutes (par incréments de 5 minutes)	15 minutes à 29 heures et 55 minutes (par incréments de 5 minutes)
10 min	1 heure à 59 heures et 50 minutes (par incréments de 10 minutes)	30 minutes à 59 heures et 50 minutes (par incréments de 10 minutes)
30 min	3 heures à 179 heures et 30 minutes (par incréments de 30 minutes)	1 heure et 30 minutes à 179 heures et 30 minutes (par incréments de 30 minutes)
1 h	6 heures à 359 heures (par incréments de 1 heure)	3 heures à 359 heures (par incréments de 1 heure)

Enregistrement des réglages (Mémoire)

La fonction mémoire permet d'enregistrer les réglages en cours de l'appareil lorsque celui-ci est mis sous tension.

Pour certains réglages de l'appareil, la fonction Mémoire est toujours réglée sur (Oui) (les réglages sont sauvegardés lors de la mise hors tension de l'appareil) tandis que pour d'autres, vous pouvez choisir Oui ou Arrêt (selon que les réglages doivent être sauvegardés ou non lors de la mise hors tension). Les éléments dont la fonction Mémoire peut être réglée sur Oui ou Arrêt sont répertoriés dans le tableau ci-après. (Ceux qui n'y apparaissent pas sont sauvegardés dans les réglages sélectionnés lors de la mise hors tension de l'appareil.)

La sélection de (Oui) permet de sauvegarder les réglages tels qu'ils étaient juste avant que l'appareil ne soit éteint. Les paramètres retournent aux valeurs par défaut si (Arrêt) est sélectionné lorsque l'appareil est mis hors tension. Le tableau ci-après indique également si le réglage par défaut Mémoire de chaque élément est Oui ou Arrêt.

Paramètre	Description	Valeur par défaut	Page
Détection visage	Mode de détection du visage réglé à l'aide du bouton  .	<input type="checkbox"/>	p.77
Mode Flash	Mode flash réglé à l'aide du bouton de navigation ()	<input checked="" type="checkbox"/>	p.120
Mode Pr. de vues	Mode de déclenchement réglé à l'aide du bouton de navigation ()	<input type="checkbox"/>	p.104 - p.113
Mode centre	Mode centre réglé à l'aide du bouton de navigation ()	<input type="checkbox"/>	p.122
Position zoom	Position du zoom réglée à l'aide du bouton 	<input type="checkbox"/>	p.86
Position MF	Position de mise au point manuelle réglée à l'aide du bouton de navigation ( )	<input type="checkbox"/>	p.124
Balance blancs	Réglage [Balance blancs] sur le menu [ Mode Enregistrt]	<input type="checkbox"/>	p.133
Sensibilité	Réglage [Sensibilité] sur le menu [ Mode Enregistrt]	<input type="checkbox"/>	p.137
Correction IL	Réglage [Correction IL] sur le menu [ Mode Enregistrt]	<input type="checkbox"/>	p.140

Mesure AE	Réglage [Mesure AE] sur le menu [Mode Enregistrtr]	<input type="checkbox"/>	p.136
Zoom numérique	Réglage [Zoom numérique] sur le menu [Mode Enregistrtr]	<input checked="" type="checkbox"/>	p.88
DISPLAY	Mode d'affichage des informations sur l'écran réglé avec le bouton OK/DISPLAY	<input type="checkbox"/>	p.25
N° fichier	La numérotation se poursuit consécutivement en cas d'utilisation d'une nouvelle carte mémoire SD et si Oui a été sélectionné.	<input checked="" type="checkbox"/>	—

1 Appuyez sur le bouton **MENU** en mode .

Le menu [Mode Enregistrtr] apparaît.

2 Utilisez le bouton de navigation (**▲ ▼**) pour sélectionner [Mémoire].

3 Appuyez sur le bouton de navigation (**▶**).

L'écran [Mémoire] apparaît.

4 Choisissez un élément à l'aide du bouton de navigation (**▲ ▼**).

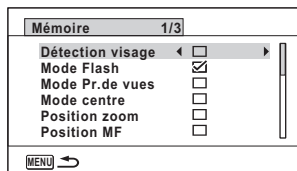

5 Activez (Oui) ou désactivez (Arrêt) la fonction à l'aide du bouton de navigation (**◀ ▶**).

6 Appuyez deux fois sur le bouton **MENU**.

L'appareil repasse en mode d'enregistrement.

Lecture des images fixes

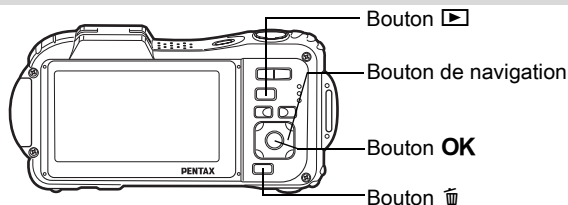

4

Lecture et suppression des images

1 Appuyez sur le bouton ▶ après avoir pris une photo.

L'appareil accède au mode ▶ et l'image apparaît sur l'écran.

L'affichage d'une seule image dans son intégralité en mode ▶ (réglage par défaut du mode ▶) est appelé affichage image par image.

Numéro de fichier



Pour lire l'image précédente ou suivante

2 Appuyez sur le bouton de navigation (◀▶).

L'image précédente ou suivante apparaît.

Pour supprimer l'image affichée

L'image étant affichée, appuyez sur le bouton 🗑️ pour faire apparaître l'écran de suppression. Utilisez le bouton de navigation (▲) pour sélectionner [Supprimer] puis appuyez sur le bouton OK.

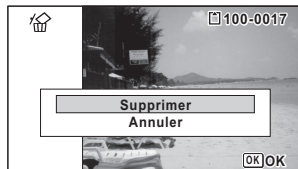

Pour des informations sur les autres procédures de suppression voir p.188

Lire une séquence vidéo

Vous avez la possibilité de lire les séquences vidéo que vous avez réalisées. Le son est lu en même temps.

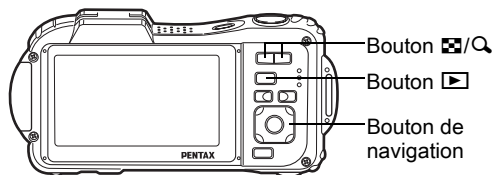

1 Accédez au mode [play] et utilisez le bouton de navigation (◀▶) pour sélectionner la séquence vidéo que vous souhaitez lire.

2 Appuyez sur le bouton de navigation (▲).

La lecture démarre.

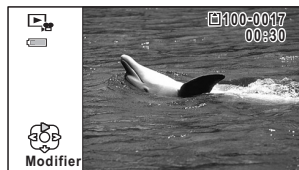

En mode lecture, il est possible d'effectuer les opérations suivantes.

Bouton de navigation (◀)

Lit dans l'ordre inverse

Bouton de navigation (▲)

Marque une pause dans la lecture

Commande de zoom (Q)

Augmente le volume

Commande du zoom ([checkered flag])

Réduit le volume

Appuyez sur le bouton de navigation (▶) en le maintenant enfoncé

Lecture avant rapide

Appuyez sur le bouton de navigation (◀) en le maintenant enfoncé

Lecture arrière rapide

Lorsque la lecture est interrompue, il est possible d'effectuer les opérations suivantes.

Bouton de navigation (◀)

Lecture arrière de l'image

Bouton de navigation (▶)

Lecture avant de l'image

Bouton de navigation (▲)

Reprise de la lecture

3 Appuyez sur le bouton de navigation (▼).

La lecture s'arrête.

Affichage multi-images

4

Lecture et suppression des images

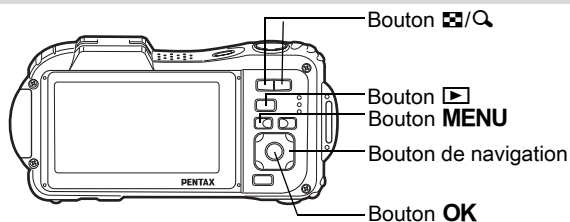

Affichage 6-images/Affichage 12-images

Vous pouvez afficher simultanément 6 ou 12 vignettes d'images capturées.

1 Appuyez sur le bouton en mode .

L'affichage 6 images apparaît indiquant une page comportant 6 vignettes. Appuyez à nouveau sur le bouton pour basculer en affichage 12 images.

Une page comportant 6 ou 12 vignettes apparaît. Les images défilent 6 par 6 ou 12 par 12. Utilisez le bouton de navigation (▲▼◀▶) pour déplacer la vue. Si une page comporte trop d'images, le fait d'appuyer sur le bouton de navigation (▲◀) lors de la sélection de l'image ① provoque l'affichage de la page précédente. De même, si vous choisissez l'image ② et que vous appuyez sur le bouton de navigation (▼▶), la page suivante apparaît.

- ◆ indique que l'écran précédent ou suivant est stocké dans un dossier distinct.

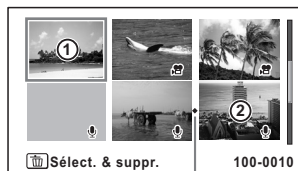

Affichage 6 images

Icône division dossier

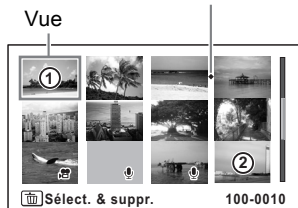

Affichage 12 images

Les icônes qui apparaissent sur les images indiquent ce qui suit :

(Aucune icône)	Image fixe sans fichier son
🔊 (avec image)	Image fixe avec fichier son
🎞️	Séquence vidéo (la première image apparaît)
🔊 (sans image)	Fichiers son uniquement

Appuyez sur le bouton **OK** pour passer en affichage image par image de l'image sélectionnée.

Appuyez sur le bouton pour passer en mode .

Affichage du dossier/Affichage calendaire

En affichage 12 images, appuyez sur le bouton pour passer en affichage par dossier ou calendaire. Appuyez sur le bouton vert pour basculer d'affichage par dossier à affichage calendaire et inversement.





1 Appuyez deux fois sur le bouton en mode .

L'on revient en affichage 12 images.

Appuyez sur le bouton .

L'écran passe en affichage par dossier ou calendrier.

Affichage du dossier

Apparaît la liste des dossiers avec les images et les fichiers Son enregistrés. Déplacez le cadre à l'aide du bouton de navigation (   ).

Si vous sélectionnez un dossier et appuyez sur le bouton  ou **OK**, les images du dossier apparaissent en affichage 12-images.

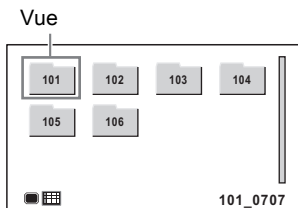





Affichage calendrier

Les images et fichiers Son enregistrés sont affichés par date, sous forme de calendrier.

La première image enregistrée à une certaine date apparaît pour cette date sur le calendrier.



 apparaît pour les dates auxquelles le premier fichier enregistré était soit des données uniquement sonores soit une image fixe avec un mémo vocal.

Déplacez le cadre à l'aide du bouton de navigation (   ).

Si vous sélectionnez une date et appuyez sur le bouton , les images prises à cette date apparaissent en affichage 12 images.

Sélectionnez une date et appuyez sur le bouton **OK** pour passer en affichage image par image de la première image enregistrée à cette date.



- En affichage par dossier ou calendrier, appuyez sur le bouton **MENU** pour basculer vers l'affichage 12 images.
- Appuyez sur le bouton  ou enfoncez le déclencheur à mi-course en affichage par dossier ou affichage calendrier pour basculer en mode .

Utilisation de la fonction de lecture

- 1** Appuyez sur le bouton de navigation (▼) en mode ▶.
La palette du mode lecture apparaît.

- 2** Utilisez le bouton de navigation (▲▼◀▶) pour choisir une icône.

Le guide de la fonction sélectionnée apparaît ci-après.



- 3** Appuyez sur le bouton OK.
La fonction lecture est rappelée.

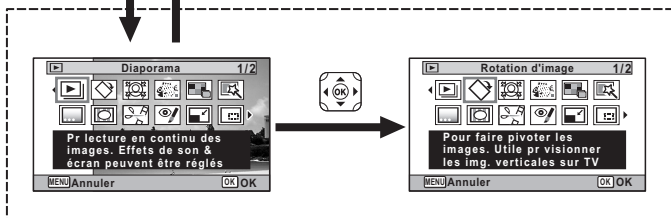
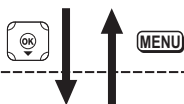

Appuyez à mi-course sur **SHUTTER** ou sur **▶** **OK**



Ferme la palette du mode lecture et passe en mode .

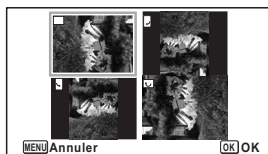

















Accède à l'écran de la fonction de lecture sélectionnée.



- Lorsque le cadre est placé sur une icône de la palette du mode lecture, une aide pour la fonction correspondante apparaît.
- Vous avez la possibilité de désactiver l'affichage de l'aide concernant la fonction de la palette du mode lecture (p.269).



Palette du mode de lecture

Mode lecture		Description	Page	
	Diaporama	Pour lecture en continu des images. Effets de son & écran peuvent être réglés	p.181	
	Rotation d'image	Pour faire pivoter les images. Utile pour visionner les images verticales sur TV	p.184	
	Filtre réduct°visage	Réduit la taille des visages sur l'image pour des portraits proportionnés	p.202	
	Filtre empreinte	Crée une image ressemblant à une empreinte à partir de l'image d'origine	p.209	
	Collage	Crée une épreuve composite à partir des images sauvegardées	p.211	
	Filtre numérique	Pour modifier des images avec un filtre couleur ou un filtre doux	p.204	
	Cadre inédit	Choisissez le type et la couleur du cadre. Saisie de texte possible	p.221	
	Compos. Cadre créa.	Pour ajouter un cadre créatif à l'image. Sélectionnez pour écraser ou enregistrer un nouveau fichier	p.217	
	Montage Vidéo	Enregistrer comme photo	Sauvegarde d'une vue d'une séquence vidéo comme image fixe	p.227
		Diviser Vidéos	Division d'une séquence vidéo en deux parties	
		Ajout image titre	Pour ajouter une image servant de titre à votre séquence vidéo	
	Atténuat° yx rouges	Pour atténuer les yeux rouges. Peut ne pas fonctionner dû à la condition des images	p.216	
	Redéfinir	Pour modifier pixels enregistrés & niveau de compression pour réduire la taille du fichier	p.199	
	Recadrage	Pour recadrer des images à la dimension souhaitée. Enregistre une nouvelle image	p.200	
	Copier image/son	Pour copier des images et des sons entre mémoire interne et carte mém. SD	p.231	

Mode lecture		Description	Page
	Mémo vocal	Pour ajouter des sons aux images. Peuvent être enregistrés jusqu'à concurrence de la carte	p.241
	Protéger	Protège images & sons d'effacement accidentels. On peut les effacer en formatant	p.192
	DPOF	Pour effectuer le réglage d'imprimante des images. Utile lors de l'impression en labo.	p.234
	Écran de démarrage	Pour sélectionner une photo comme écran de démarrage	p.271





Diaporama

Vous avez la possibilité de lire successivement toutes les images et séquences vidéo enregistrées.

1 Accédez au mode  et choisissez l'image à partir de laquelle vous souhaitez lancer le diaporama à l'aide du bouton de navigation ( ).

2 Appuyez sur le bouton de navigation ().

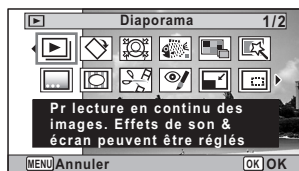

La palette du mode lecture apparaît.

3 Utilisez le bouton de navigation (   ) pour sélectionner  (Diaporama).



4 Appuyez sur le bouton **OK**.

L'écran de réglage du diaporama apparaît.

5 Utilisez le bouton de navigation ( ) pour sélectionner [Démarrer].

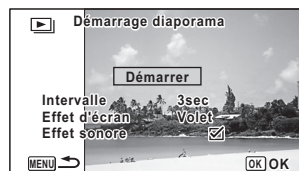

6 Appuyez sur le bouton **OK**.

Le diaporama commence.

Une pression sur le bouton **OK** met le diaporama en pause.

Pour le relancer, appuyez à nouveau dessus.

7 Appuyez sur n'importe quel bouton autre que le bouton **OK**.

Le diaporama s'interrompt.

Réglage des conditions du diaporama

Vous pouvez définir l'intervalle de lecture ainsi que des effets d'écran et sonores lorsque l'on passe d'une image à l'autre.

- 1** Utilisez le bouton de navigation (▲ ▼) pour sélectionner [Intervalle] à l'étape 5 dans p.181.

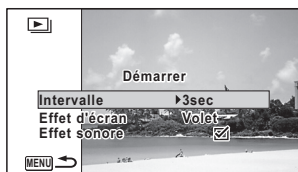

- 2** Appuyez sur le bouton de navigation (▶).

Un menu déroulant apparaît.

- 3** Utilisez le bouton de navigation (▲ ▼) pour modifier l'intervalle puis appuyez sur le bouton OK.

Choisissez parmi [3sec], [5sec], [10sec], [20sec] ou [30sec].

- 4** Utilisez le bouton de navigation (▲ ▼) pour sélectionner [Effet d'écran].

Après avoir sélectionné [Effet d'écran], appuyez sur le bouton de navigation (▶). Un menu déroulant apparaît affichant les éléments suivants. Utilisez le bouton de navigation (▲ ▼) pour sélectionner un élément puis appuyez sur le bouton OK.

Volet	L'image suivante glisse sur la précédente de la gauche vers la droite
Damier	L'image suivante apparaît dans de petits blocs de mosaïque carrés
Fondu	L'image en cours s'estompe progressivement et l'image suivante apparaît en fondu enchaîné.
Aléatoire	Divers effets sont utilisés de manière aléatoire
Arrêt	Aucun effet

- 5** Utilisez le bouton de navigation (▲ ▼) pour sélectionner [Effet sonore].

6 Activez (Oui) ou désactivez (Arrêt) la fonction à l'aide du bouton de navigation (◀▶).

Sauf lorsque le [Effet sonore] est réglé sur Arrêt, vous pouvez choisir de lire (Oui) ou non (Arrêt) le son lorsque vous passez d'une image à l'autre.

7 Utilisez le bouton de navigation (▲▼) pour sélectionner [Démarrer].

8 Appuyez sur le bouton OK.

Le diaporama commence en fonction de l'intervalle et de l'effet sélectionnés.



- Le diaporama continue jusqu'à ce que vous appuyiez sur n'importe quel bouton autre que le bouton **OK**.
- Les séquences vidéo ou les images avec son sont normalement lues jusqu'à la fin avant de passer à l'image suivante, quel que soit l'intervalle paramétré. Toutefois, si vous appuyez sur le bouton de navigation (▶) en cours de lecture d'une séquence vidéo ou d'une image avec son, vous pourrez passer à l'image suivante.
- Les fichiers son enregistrés en mode (Enregistrement vocal) ne sont pas lus dans le diaporama.
- Les images panoramiques défilent de gauche à droite pendant 4 secondes avant le passage à la photo suivante, indépendamment des valeurs des réglages Intervalle ou Effet d'écran.
- Lorsque [Aléatoire] est sélectionné pour l'effet d'écran, l'intervalle est défini et l'effet sonore désactivé. De même, le son qui accompagne certaines photos ne sera pas lu.

Branchement de l'appareil à un équipement AV p.195

Retourner l'image

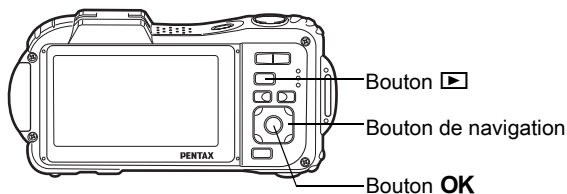

1 Appuyez sur le bouton ▶ après avoir pris une photo.
L'image apparaît sur l'écran.

2 Appuyez sur le bouton de navigation (▼).
La palette du mode lecture apparaît.

3 Utilisez le bouton de navigation (▲▼◀▶) pour sélectionner ◊ (Rotation d'image) et appuyez sur le bouton OK.
Apparaît l'écran de sélection de la rotation (0°, 90° à droite, 90° à gauche ou 180°).

4 Utilisez le bouton de navigation (▲▼◀▶) pour sélectionner le sens de rotation puis appuyez sur le bouton OK.

L'image retournée est sauvegardée.

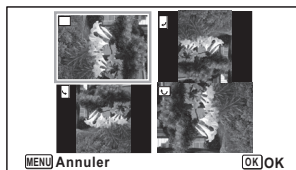

- Les images panoramiques et les séquences vidéo ne peuvent être retournées.
- Les images protégées peuvent être retournées mais ne peuvent pas être enregistrées dans cet état.

Affichage d'images zoomées

Vous pouvez agrandir une image jusqu'à dix fois sa taille.

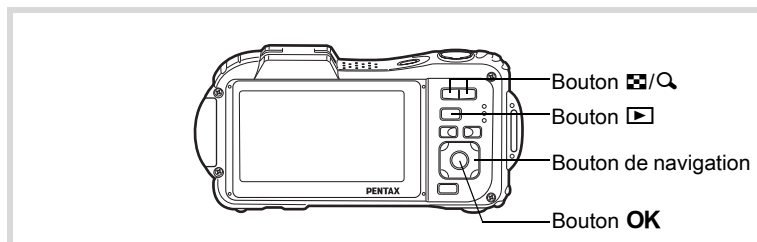

1 Accédez au mode [right arrow] puis choisissez l'image que vous souhaitez agrandir à l'aide du bouton de navigation (◀▶).

2 Appuyez sur le bouton Q.

L'image est grossie (de 1,1× à 10×). Maintenez votre pression sur le bouton Q pour faire varier le grossissement en continu.

Avec Zoom rapide (p.268) réglé sur [checkmark] (Oui), le fait d'appuyer une fois sur Q grossit l'image 10 fois.

Vous pouvez utiliser le symbole + du guide qui se trouve en bas à gauche de l'écran pour vérifier quelle partie de l'image est grossie.



Guide

Lorsque l'image est grossie, il est possible d'effectuer les opérations suivantes.

Bouton de navigation (▲▼◀▶)	Déplace la position de grossissement
Commande de zoom vers la droite (Q)	Agrandit l'image (max. ×10)
Commande de zoom vers la gauche (Q)	Réduit l'image (min. ×1,1)

3 Appuyez sur le bouton OK.

L'on revient en affichage image par image.





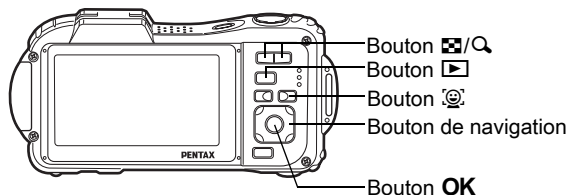

Il est impossible d'agrandir les séquences vidéo.

Zoom automatique sur le visage du sujet (Affichage des visages en gros plan)

Lorsque vous regardez vos photos, vous avez la possibilité de zoomer automatiquement sur les visages des sujets par simple pression sur le bouton  (Affichage des visages en gros plan) si la fonction de détection du visage était active lors de la prise de vue.



- 1 Accédez au mode  puis choisissez l'image que vous souhaitez agrandir à l'aide du bouton de navigation ( ).
- 2 Confirmez que l'icône  apparaît sur l'image puis appuyez sur le bouton .

L'image est agrandie autour du premier visage identifié lors de la prise de vue.

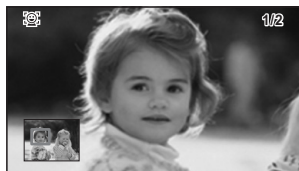

Si plusieurs visages ont été identifiés à la prise de vue, ils sont agrandis à chaque pression sur le bouton , dans l'ordre de leur reconnaissance lors de la prise de vue.



En mode lecture des visages en gros plan, il est possible d'effectuer les opérations suivantes.

Commande de zoom vers la droite (⏪)	Permet d'effectuer un agrandissement du sujet affiché pour une lecture des visages en gros plan avec un coefficient de grossissement égal ou légèrement supérieur.
Commande de zoom vers la gauche (⏩)	Permet d'effectuer un agrandissement du sujet affiché pour un affichage des visages en gros plan avec un coefficient de grossissement égal ou légèrement inférieur.

3 Appuyez sur le bouton OK.

L'on revient en affichage image par image.



- L'affichage des visages en gros plan n'est pas disponible pour des images enregistrées comme images fixes à partir de vidéos.
- Le coefficient de grossissement pour la fonction Affichage des visages en gros plan peut varier, notamment en fonction de la taille du visage identifié lors de la prise de vue.
- L'affichage des visages en gros plan est également disponible pour les têtes d'animaux enregistrées en mode 🐾 (Animaux Domestiques).

Suppression d'images et de fichiers son sélectionnés

Supprimez les images et les fichiers son que vous ne souhaitez pas conserver.

Suppression d'une image seule ou d'un fichier son

Vous pouvez supprimer une image seule ou un fichier son.



Il n'est pas possible de supprimer les images et les fichiers son protégés (p. 192).

4

Lecture et suppression des images

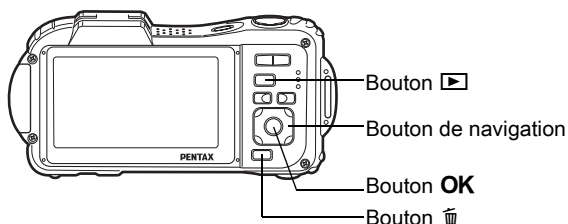

1 Accédez au mode et utilisez le bouton de navigation () pour choisir l'image/fichier son que vous souhaitez supprimer.

2 Appuyez sur le bouton .
Une boîte de confirmation apparaît.

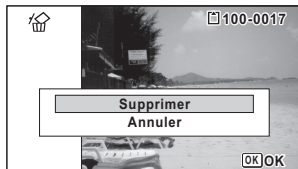

3 Utilisez le bouton de navigation () pour sélectionner [Supprimer].



4 Appuyez sur le bouton OK.
L'image est supprimée.

Pour supprimer un fichier son

Si du son (mémo vocal) a été enregistré avec une image (p.241), vous pouvez supprimer le son sans supprimer l'image.

1 Accédez au mode  et choisissez l'image avec son à l'aide du bouton de navigation ( ).

 apparaît sur les images avec fichier son.

2 Appuyez sur le bouton .

Une boîte de confirmation apparaît.

3 Utilisez le bouton de navigation () pour sélectionner [Supprimer son].

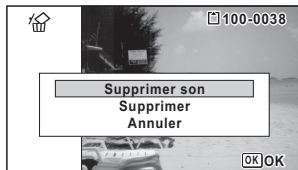

4 Appuyez sur le bouton **OK**.

Le fichier son est supprimé.



- Sélectionnez [Supprimer] à l'étape 3 ci-dessus pour supprimer à la fois l'image et le fichier son.
- Vous ne pouvez pas supprimer uniquement le son d'une séquence vidéo.

Suppression d'images et de fichiers son sélectionnés

Vous pouvez supprimer en une seule étape plusieurs images/fichiers son sélectionnés à partir de l'affichage 6 ou 12 images.



Il n'est pas possible de supprimer les images et les fichiers son protégés (p.192).

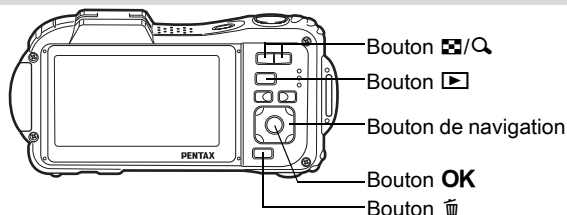

4

Lecture et suppression des images

1 Appuyez une ou deux fois sur le bouton en mode . L'affichage 6 ou 12 images apparaît.

2 Appuyez sur le bouton .
 apparaît sur les images et les fichiers son.

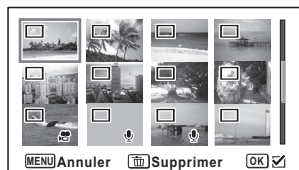

3 Utilisez le bouton de navigation () pour choisir les images et les fichiers son que vous souhaitez supprimer et appuyez sur le bouton **OK**.

apparaît sur les images et les fichiers son sélectionnés.

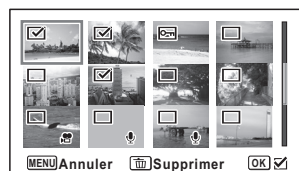

Maintenez le bouton enfoncé pour afficher l'image sélectionnée dans un seul écran puis assurez-vous que vous souhaitez réellement supprimer cette image. Relâchez le bouton pour revenir à l'affichage 6 ou 12 images. Toutefois, les images protégées ne peuvent être affichées au format image par image.

- 4** Appuyez sur le bouton .
Une boîte de confirmation apparaît.

- 5** Utilisez le bouton de navigation (▲) pour sélectionner [Sélect. & suppr.].



- 6** Appuyez sur le bouton **OK**.
Les images et fichiers son sélectionnés sont supprimés

Suppression de toutes les images et fichiers son

Supprime l'ensemble des images et fichiers son en même temps.



Il n'est pas possible de supprimer les images et les fichiers son protégés (p. 192).

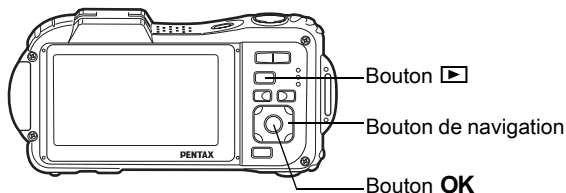

- 1** Appuyez sur le bouton **MENU** en mode .

Le menu [ Réglages] apparaît.

Lorsque vous appuyez sur le bouton **MENU** en mode , appuyez une fois sur le bouton de navigation (▶).

- 2** Utilisez le bouton de navigation (▲▼) pour sélectionner [Supprimer tout].

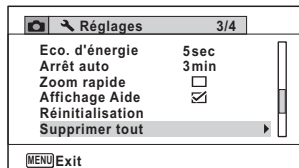

- 3** Appuyez sur le bouton de navigation (▶).
Une boîte de confirmation apparaît.

- 4** Utilisez le bouton de navigation (▲) pour sélectionner [Supprimer tout].

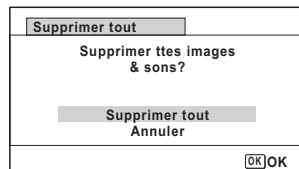

- 5** Appuyez sur le bouton OK.
L'ensemble des images et des fichiers son est supprimé.

Protection des images et des fichiers son contre la suppression (Protéger)

Il est possible de prévenir toute suppression accidentelle d'image ou de fichier son enregistré.

- 1** Accédez au mode [▶] et choisissez l'image que vous souhaitez protéger à l'aide du bouton de navigation (◀▶).
- 2** Appuyez sur le bouton de navigation (▼).
La palette du mode lecture apparaît.
- 3** Utilisez le bouton de navigation (▲▼◀▶) pour sélectionner [Protéger].

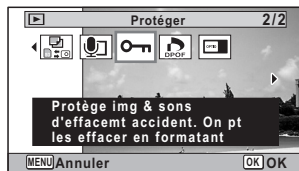

4 Appuyez sur le bouton OK.

L'écran permettant de sélectionner [Une image ou un son] ou [Tout] apparaît.

5 Utilisez le bouton de navigation (▲) pour sélectionner [Une image ou un son].



6 Appuyez sur le bouton OK.

Le message [Protège cette image & ce son] apparaît. Choisissez une autre image ou un autre son à protéger à l'aide du bouton de navigation (◀▶).

7 Utilisez le bouton de navigation (▲) pour sélectionner [Protéger].



8 Appuyez sur le bouton OK.

L'image ou le fichier son sélectionné est protégé. Pour protéger les autres images ou les fichiers son, répétez les étapes 5 à 8.

Sélectionnez [Annuler] pour quitter les réglages de protection.



- Sélectionnez [Ôter la protection] à l'étape 7 pour annuler le réglage de la protection.
-  apparaît sur les images et les fichiers son protégés pendant la lecture.

Pour protéger toutes les images et les fichiers son

- 1** Sélectionnez [Tout] à l'étape 5, p.193.



- 2** Appuyez sur le bouton OK.

- 3** Utilisez le bouton de navigation (▲) pour sélectionner [Protéger].



- 4** Appuyez sur le bouton OK.

L'ensemble des images et des fichiers son est protégé et l'écran qui figure à l'étape 1 apparaît de nouveau.

- 5** Utilisez le bouton de navigation (▲▼) pour sélectionner [Annuler] puis appuyez sur le bouton OK.

La palette du mode lecture apparaît de nouveau.



Les images et fichiers son protégés sont supprimés lors du formatage de la carte mémoire SD ou de la mémoire intégrée (p.243).



Sélectionnez [Ôter la protection] à l'étape 3 pour annuler le réglage de la protection sur l'ensemble des images et des fichiers son.

Branchement de l'appareil à un équipement AV

Vous pouvez brancher l'appareil sur un téléviseur ou tout autre périphérique muni d'un connecteur IN vidéo ou d'une prise HDMI et lire les images.



- Le témoin de mise sous tension de l'appareil s'allume pendant une connexion.
- Il est recommandé d'utiliser le kit adaptateur secteur K-AC117 (en option) en cas d'utilisation prolongée de l'appareil. (p.41)
- Pour les équipements AV disposant de plusieurs connecteurs IN vidéo, consultez le mode d'emploi de l'appareil AV pour repérer le connecteur sur l'appareil doit être branché.
- Il n'est pas possible de générer en même temps une vidéo composite et une vidéo HDMI.
- L'écran de l'appareil s'éteint tant que l'appareil est connecté à un équipement audiovisuel.
- Vous ne pouvez pas ajuster le volume sur l'appareil lorsque celui-ci est branché à un équipement audiovisuel. Ajustez le volume sur l'équipement audiovisuel.
- Lorsque l'appareil est connecté à un équipement audiovisuel, vous pouvez modifier les images à l'aide de la télécommande (en option).

Branchement de l'appareil sur un connecteur IN vidéo

Le câble AV fourni en option (I-AVC7) vous permet de visualiser vos images sur un équipement muni d'un connecteur IN vidéo, par exemple un téléviseur.

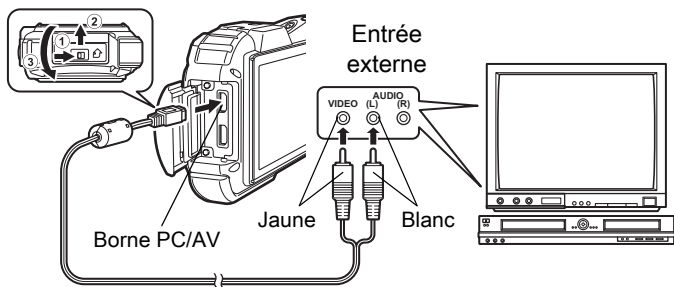

1 Éteignez l'équipement audiovisuel et l'appareil.

2 Ouvrez la trappe de protection des ports.

Actionnez le levier de verrouillage de la trappe de protection des ports dans le sens indiqué par ①, faites glisser la trappe dans le sens indiqué par ② puis ouvrez-la dans le sens indiqué par ③.

3 Connectez le câble AV à la borne PC/AV.

4 Raccordez les autres extrémités du câble AV (jaune : vidéo, blanc : audio) à l'entrée vidéo et à l'entrée audio de l'équipement audiovisuel.

Si vous disposez d'un équipement stéréo, insérez la prise audio dans la prise L (blanche).

5 Allumez l'équipement audiovisuel.

Lorsque l'équipement auquel est connecté l'appareil photo et le dispositif de lecture des images sont différents, allumez-les tous les deux.

Lorsque vous visualisez des images sur un équipement audiovisuel équipé de multiples prises d'entrée vidéo (comme un téléviseur), reportez-vous au manuel d'utilisation de l'équipement et sélectionnez l'entrée vidéo appropriée pour raccorder l'appareil photo.

6 Mettez l'appareil sous tension.



- En fonction du pays, la lecture des images et des fichiers son risque d'échouer si le réglage du système de sortie vidéo diffère de celui utilisé dans le pays concerné. Dans ce cas, il faut en modifier le réglage (p.261).
- La sortie AV de l'appareil s'effectue à une résolution normale. Pour regarder les séquences vidéo enregistrées à **1280i** ou **1280p** à la résolution HDTV, affichez les séquences comme HDMI ou transférez-les sur un ordinateur (p.197).



Fermez soigneusement la trappe de protection des ports lorsque vous n'utilisez pas les ports.

<Comment fermer la trappe de protection des ports>

Fermez la trappe dans le sens inverse indiqué par ③. Tout en appuyant légèrement sur la trappe de protection des ports, éloignez-la de ② jusqu'à ce qu'un déclic se fasse entendre.

Branchement de l'appareil à une prise HDMI

Utilisez un câble HDMI disponible dans le commerce pour brancher l'appareil sur un équipement muni d'une prise HDMI.

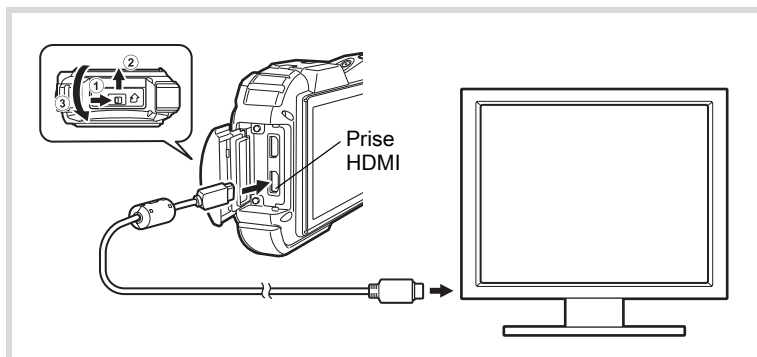

1 Éteignez l'équipement audiovisuel et l'appareil.

2 Ouvrez la trappe de protection des ports.

Actionnez le levier de verrouillage de la trappe de protection des ports dans le sens indiqué par ①, faites glisser la trappe dans le sens indiqué par ② puis ouvrez-la dans le sens indiqué par ③.

3 Connectez le câble HDMI à la prise HDMI.

4 Branchez l'autre extrémité du câble HDMI dans le connecteur IN HDMI de l'équipement audiovisuel.

5 Allumez l'équipement audiovisuel et l'appareil.

Les informations relatives à l'appareil sont affichées sur l'écran de l'équipement audiovisuel connecté.



- L'appareil est muni d'une prise HDMI (micro) de type D. Utilisez un câble HDMI disponible dans le commerce qui corresponde à votre équipement audiovisuel.
- Si vous lisez la séquence vidéo en connectant l'appareil à un équipement audiovisuel avec un câble HDMI disponible dans le commerce, réglez le système de sortie sur « Sélection du système de sortie HDMI » (p.262).



Fermez soigneusement la trappe de protection des ports lorsque vous n'utilisez pas les ports.

<Comment fermer la trappe de protection des ports>

Fermez la trappe dans le sens inverse indiqué par ③. Tout en appuyant légèrement sur la trappe de protection des ports, éloignez-la de ② jusqu'à ce qu'un déclic se fasse entendre.

Modifier la taille d'image (Redimensionner)

Si vous changez la taille et la qualité d'une image sélectionnée, le fichier peut devenir moins volumineux. Utilisez cette fonction pour pouvoir poursuivre vos prises de vue si la carte mémoire SD ou la mémoire intégrée est saturée : réduisez la taille des images et écrasez les images originales pour libérer de l'espace.

Caution

- Les images prises avec une valeur de pixels enregistrés de **10M 151** (3216×3216) ou les images panoramiques et les séquences vidéo ne peuvent être redéfinies.
- Vous ne pouvez pas sélectionner une meilleure résolution et un niveau de qualité supérieur à celui de l'image d'origine.

1 Accédez au mode  et choisissez l'image fixe que vous souhaitez redéfinir à l'aide du bouton de navigation (**◀ ▶**).

2 Appuyez sur le bouton de navigation (**▼**).
La palette du mode lecture apparaît.

3 Utilisez le bouton de navigation (**▲ ▼ ◀ ▶**) pour sélectionner  (Redéfinir).



4 Appuyez sur le bouton **OK**.
L'écran de sélection de la taille des images apparaît.

5 Sélectionnez [Pixels enreg] et [Niveau qualité].

Utilisez le bouton de navigation (◀▶) pour sélectionner la taille et la qualité. Utilisez le bouton de navigation (▲▼) pour passer de [Pixels enreg] à [Niveau qualité].



6 Appuyez sur le bouton OK.

Une boîte de confirmation de l'écrasement de l'image apparaît. Si l'image sélectionnée est protégée, l'image traitée est enregistrée comme nouvelle image sans que la confirmation ci-après n'apparaisse.

7 Utilisez le bouton de navigation (▲▼) pour sélectionner [Ecraser] ou [Enregistrer sous].

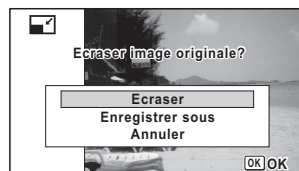

8 Appuyez sur le bouton OK.

L'image redéfinie est enregistrée.

Recadrage d'images

Vous pouvez supprimer la partie non souhaitée d'une photo et sauvegarder l'image recadrée comme image séparée.



Les images prises avec une valeur de pixels enregistrés de 10M  (3216×3216) ou les images panoramiques et les séquences vidéo ne peuvent être recadrées.

1 Accédez au mode et choisissez l'image que vous souhaitez recadrer à l'aide du bouton de navigation (◀▶).

2 Appuyez sur le bouton de navigation (▼).

La palette du mode lecture apparaît.

- 3** Utilisez le bouton de navigation (▲▼◀▶) pour sélectionner (Recadrage).



- 4** Appuyez sur le bouton OK.

L'écran de recadrage apparaît.

La taille maximale d'une image recadrée s'affiche à l'écran dans un cadre vert. La dimension de l'image recadrée ne peut être supérieure à cette valeur de recadrage.

- 5** Choix de la zone de recadrage.

Les opérations suivantes déplacent le cadre vert et définissent la zone de recadrage à l'écran.

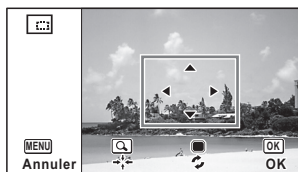

Commande de zoom (☒/Q)	Modifie la taille de la partie recadrée
Bouton de navigation (▲▼◀▶)	Permet de recadrer l'image sur sa partie supérieure ou inférieure, sur la gauche ou sur la droite
Bouton vert	Fait pivoter le cadre de recadrage <ul style="list-style-type: none"> Le bouton ne s'affiche que lorsque la dimension du cadre de recadrage permet une rotation.

- 6** Appuyez sur le bouton OK.

L'image recadrée est enregistrée avec un nouveau nom de fichier. Le nombre de pixels enregistrés est automatiquement sélectionné en fonction de la partie recadrée. L'image est enregistrée avec le même niveau de qualité que l'original.

Traitement des images pour réduire les visages

Les images peuvent être traitées de manière à réduire les visages des personnes identifiées via la fonction de détection du visage (p.77) lors de la prise de vue, et ce afin qu'ils paraissent plus petits.

1 En mode , utilisez le bouton de navigation (◀▶) pour sélectionner l'image que vous souhaitez éditer.

2 Appuyez sur le bouton de navigation (▼).

La palette du mode lecture apparaît.

3 Utilisez le bouton de navigation (▲▼◀▶) pour sélectionner  (Filtre réduct°visage).



4 Appuyez sur le bouton **OK**.

Les mires de détection des visages pouvant être corrigées s'affichent à l'écran.

Passer à l'étape 6 s'il n'y a qu'un seul cadre de détection.

5 Utilisez le bouton de navigation (▲▼◀▶) pour sélectionner un visage à traiter.

Un cadre vert indique le visage à traiter.

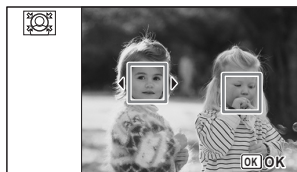

6 Appuyez sur le bouton **OK**.

7 Changer l'échelle de réduction à l'aide du bouton de navigation (◀▶).

- Env. 5 %
- Env. 7 %
- Env. 10 %



8 Appuyez sur le bouton OK.

Une boîte de confirmation de l'écrasement de l'image apparaît. Si l'image sélectionnée est protégée, l'image traitée est enregistrée comme nouvelle image sans que la boîte de confirmation ci-après n'apparaisse.

9 Utilisez le bouton de navigation (▲▼) pour sélectionner [Ecraser] ou [Enregistrer sous].



10 Appuyez sur le bouton OK.

L'appareil revient au mode [] et l'image traitée s'affiche.



Il peut être impossible de traiter des images dans les cas suivants :

- Lorsque la taille du visage mise en relation avec une image s'avère trop importante ou trop réduite
- Lorsque les visages se trouvent au bord d'une image

Dans ces cas précis, le cadre de détection des visages à l'étape 4 ne s'affiche pas.

Utiliser les filtres numériques

Ce mode vous permet de modifier les nuances de couleurs et de procéder à un traitement spécial de l'image sélectionnée.

N & B/Sépia	Ce filtre change les couleurs des images en noir et blanc ou les traite à l'aide du filtre sépia.
Photos créatives	Les images semblent avoir été prises avec un appareil photo d'enfant.
Rétro	Les images ont l'apparence d'anciennes photos avec une marge blanche. Vous avez le choix parmi trois filtres : image d'origine, ambre et bleu.
Couleur	Traite l'image à l'aide du filtre couleurs sélectionné. Vous pouvez choisir parmi six filtres : rouge, rose, violet, bleu, vert et jaune.
Extraire couleur	Traite l'image à l'aide du filtre extraction de couleur sélectionné. Vous pouvez choisir parmi trois filtres : rouge, vert et bleu.
Accentuation couleurs	Il existe quatre filtres : bleu ciel, vert tendre, rose délicat et feuilles d'automne.
Contraste élevé	Ajuste le contraste des images capturées.
Scintillement	Traite l'image avec des effets de scintillement spéciaux sur les points forts de l'image, tels que les lumières d'une ville la nuit, des lumières se reflétant dans l'eau ou toute autre source lumineuse. Vous avez le choix parmi trois filtres : Croix, Cœur et Étoile.
Doux	Donne à l'image un aspect doux en rendant l'image floue.
Fish-eye	Donne à l'image un effet grand-angle.
Brillance	Ajuste la luminosité de l'image.
Miniature	Estompe une partie de l'image pour créer une fausse scène miniature.



Les images panoramiques, les séquences vidéo ou les images prises avec un autre appareil ne peuvent pas être modifiées à l'aide de la fonction du filtre numérique. Un message d'erreur apparaît si vous choisissez cette fonction à partir de la palette du mode lecture et que vous appuyiez sur le bouton **OK**.

1 Accédez au mode  et choisissez l'image que vous souhaitez modifier à l'aide du bouton de navigation (◀▶).

2 Appuyez sur le bouton de navigation (▼).
La palette du mode lecture apparaît.

3 Aidez-vous du bouton de navigation (▲▼◀▶) pour sélectionner  (Filtre numérique).



4 Appuyez sur le bouton **OK**.

L'écran de sélection du filtre numérique apparaît.

- 1 N & B/Sépia
- 2 Photos créatives
- 3 Rétro
- 4 Couleur
- 5 Extraire couleur
- 6 Accentuation couleurs
- 7 Contraste élevé
- 8 Scintillement
- 9 Doux
- 10 Fish-eye
- 11 Brillance
- 12 Miniature

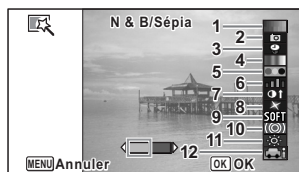

Les étapes suivantes varient selon votre choix.

5 Utilisez le bouton de navigation (▲ ▼) pour choisir le filtre numérique que vous souhaitez utiliser.

L'aperçu des résultats de l'effet filtrant apparaît.

6 Appuyez sur le bouton **OK**.

Une boîte de confirmation de l'écrasement de l'image apparaît.

Si l'image sélectionnée est protégée, l'image traitée est enregistrée comme nouvelle image sans que la confirmation ci-après n'apparaisse.

7 Utilisez le bouton de navigation (▲ ▼) pour sélectionner [Ecraser] ou [Enregistrer sous].

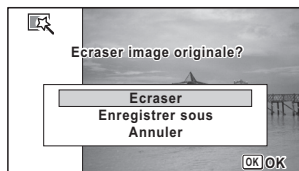

8 Appuyez sur le bouton **OK**.

Les images traitées à l'aide du filtre sont enregistrées.

Sélection d'un filtre N & B/sépia, rétro, couleur, d'extraction de couleur, d'accentuation des couleurs ou de scintillement

5 Sélectionnez le filtre numérique que vous souhaitez utiliser à l'aide du bouton de navigation (▲ ▼).

L'aperçu des résultats de l'effet filtrant apparaît.

6 Utilisez le bouton de navigation (◀ ▶) pour choisir l'effet.

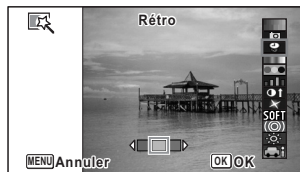

	Bouton de navigation (◀)	Réglage par défaut	Bouton de navigation (▶)
Rétro	Bleu	Image originale	Ambre

N & B/Sépia	N & B ↔ Sépia
Couleur	Rouge ↔ Rose ↔ Violet ↔ Bleu ↔ Vert ↔ Jaune
Extraire couleur	Rouge ↔ Vert ↔ Bleu
Accentuation couleurs	Bleu ciel ↔ Vert tendre ↔ Rose délicat ↔ Feuilles d'automne
Scintillement	Croix ↔ Cœur ↔ Étoile

7 Appuyez sur le bouton **OK**.

Une boîte de confirmation de l'écrasement de l'image apparaît. Si l'image sélectionnée est protégée, l'image traitée est enregistrée comme nouvelle image sans que la confirmation ci-après n'apparaisse.

- 8** Utilisez le bouton de navigation (▲▼) pour sélectionner [Ecraser] ou [Enregistrer sous].

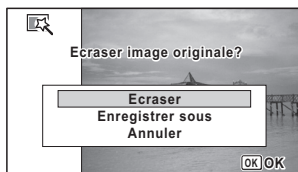

- 9** Appuyez sur le bouton OK.
Les images traitées à l'aide du filtre sont enregistrées.

Sélection d'un filtre photos créatives, contraste élevé, fish-eye, brillance ou miniature

- 5** Utilisez le bouton de navigation (▲▼) pour choisir le filtre numérique que vous souhaitez utiliser.
L'aperçu des résultats de l'effet filtrant apparaît.

- 6** Utilisez le bouton de navigation (◀▶) pour ajuster l'effet.

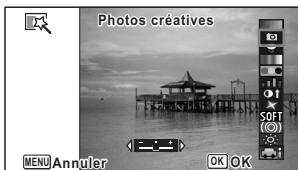

	Bouton de navigation (◀)	Réglage par défaut	Bouton de navigation (▶)
Photos créatives	Faible	Standard	Forte
Contraste élevé	Faible	Standard	Forte
Fish-eye	Faible	Standard	Forte
Brillance	Sombre	Standard	Lumineux
Miniature	Haut	Haut et bas	Bas

7 Appuyez sur le bouton OK.

Une boîte de confirmation de l'écrasement de l'image apparaît. Si l'image sélectionnée est protégée, l'image traitée est enregistrée comme nouvelle image sans que la confirmation ci-après n'apparaisse.

8 Utilisez le bouton de navigation (▲ ▼) pour sélectionner [Ecraser] ou [Enregistrer sous].

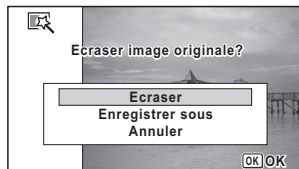

9 Appuyez sur le bouton OK.

Les images traitées à l'aide du filtre sont enregistrées.

Utilisation du filtre empreinte

Vous pouvez retoucher l'image pour qu'elle ressemble à une empreinte.



Le filtre empreinte ne peut pas être utilisé sur les images suivantes.

- Séquences vidéo ou images prises en mode **■ ■ ■** (Panorama numérique) ou **📄** (Documents)
 - Images dont les valeurs de pixels enregistrés sont **3M**, **2M 16:9**, **1024** ou **640**
 - Images prises avec d'autres appareils
- Un message d'erreur apparaît à l'étape 4.

1 Accédez au mode **▶** et choisissez l'image que vous souhaitez retoucher à l'aide du bouton de navigation (◀ ▶).

2 Appuyez sur le bouton de navigation (▼). La palette du mode lecture apparaît.

- 3** Utilisez le bouton de navigation (▲▼◀▶) pour sélectionner (Filtre empreinte).



- 4** Appuyez sur le bouton OK.
L'aperçu des résultats de l'effet filtrant apparaît.

- 5** Utilisez le bouton de navigation (◀▶) pour choisir l'effet.
Vous pouvez ajuster l'effet sur cinq niveaux.

- ▬ · + Faible
- ▬ ·▬ · + Standard
- ▬ ·▬ ·▬ · + Fort

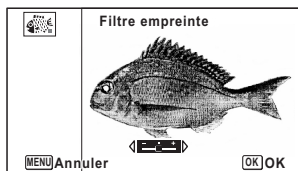

- 6** Appuyez sur le bouton OK.
Une boîte de confirmation de l'écrasement de l'image apparaît. Si l'image sélectionnée est protégée, l'image traitée est enregistrée comme nouvelle image sans que la confirmation ci-après n'apparaisse.

- 7** Utilisez le bouton de navigation (▲▼) pour sélectionner [Ecraser] ou [Enregistrer sous].

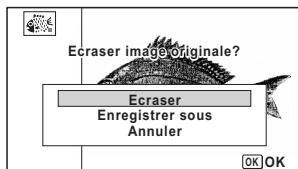

- 8** Appuyez sur le bouton OK.
Les images traitées à l'aide du filtre sont enregistrées.



- Les images traitées sont enregistrées avec une valeur de pixels enregistrés de [5M] / [4M] [800].
- Lorsqu'il y a peu de contraste entre l'objet et l'arrière-plan, la forme de l'objet peut ne pas être nette selon les conditions de l'image d'origine.

Création d'une image composite

Créez une image composite en plaçant les images capturées sur un modèle de mise en page sélectionné.



La fonction Collage ne peut pas être utilisée sur les images suivantes.

- Séquences vidéo ou images prises en mode (Panorama numérique) ou (Documents)
- Images dont les valeurs de pixels enregistrés sont **1024** ou **640**
- Images prises avec d'autres appareils

Un message d'erreur apparaît à l'étape 4.

1 Accédez au mode et appuyez sur le bouton de navigation ().

La palette du mode lecture apparaît.

2 Utilisez le bouton de navigation () pour sélectionner (Collage).

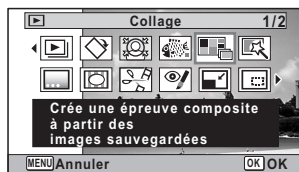

3 Pressez le bouton **OK**

L'écran de sélection de l'élément apparaît.



Sélection du nombre de pixels enregistrés

4 Utilisez le bouton de navigation (▲ ▼) pour choisir [Pixels enreg].

5 Appuyez sur le bouton de navigation (▶).

Un menu déroulant apparaît.

6 Utilisez le bouton de navigation (▲ ▼) pour choisir les pixels enregistrés.

Vous avez le choix entre **3M**

et **2M RGB**.

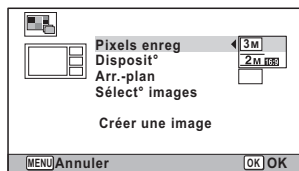

7 Appuyez sur le bouton **OK**.

Vous revenez à l'écran de sélection de l'élément.

5

Sélection du modèle de mise en page

8 Utilisez le bouton de navigation (▲ ▼) pour choisir [Disposit°].

9 Appuyez sur le bouton de navigation (▶).

Un menu déroulant apparaît.

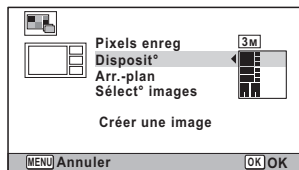

10 Choisissez le modèle de mise en page à l'aide du bouton de navigation (▲ ▼).

Vous avez le choix entre 3 dispositions : (■/■/■).

11 Appuyez sur le bouton **OK**.

Vous revenez à l'écran de sélection de l'élément.

12 Utilisez le bouton de navigation (▲ ▼) pour choisir [Arr.-plan].

13 Appuyez sur le bouton de navigation (▶).
Un menu déroulant apparaît.



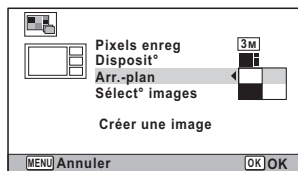

14 Utilisez le bouton de navigation (▲ ▼) pour choisir l'arrière-plan.
Vous pouvez sélectionner l'arrière-plan blanc ou l'arrière-plan noir.



15 Appuyez sur le bouton OK.
Vous revenez à l'écran de sélection de l'élément.

Mise en page de l'image

Caution

- La fonction Collage ne peut pas être utilisée sur les images suivantes.
 - Séquences vidéo ou images prises en mode  (Panorama numérique) ou  (Documents)
 - Images dont les valeurs de pixels enregistrés sont  ou 
 - Images prises avec d'autres appareilsCes images n'apparaissent pas comme éléments sélectionnables.
- Si vous sélectionnez une image avec un rapport longueur/largeur de 16:9, les zones noires apparaissent au-dessus et en dessous de l'image.

16 Utilisez le bouton de navigation (▲ ▼) pour choisir [Sélect° images].

17 Appuyez sur le bouton de navigation (▶).
Les images à sélectionner apparaissent.

18 Utilisez le bouton de navigation (◀ ▶) pour sélectionner l'image à inclure puis appuyez sur le bouton OK.

L'image sélectionnée est placée sur la zone en surbrillance du guide.

Le guide apparaît en haut à gauche de l'écran.



19 Répétez l'étape 18 pour disposer les autres images.

20 Appuyez sur le bouton ●.

Vous revenez à l'écran de sélection de l'élément.

- 21** Utilisez le bouton de navigation (▲▼) pour sélectionner [Créer une image].



- 22** Appuyez sur le bouton OK.
Une boîte de confirmation de l'enregistrement de l'image apparaît.

- 23** Utilisez le bouton de navigation (▲) pour sélectionner [Enregistrer].

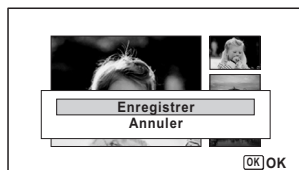

- 24** Appuyez sur le bouton OK.
L'image retouchée est enregistrée.



Le niveau de qualité de l'image est fixé sur ★★★ (Excellent).

Atténuation des yeux rouges

Vous pouvez corriger les images sur lesquelles le sujet apparaît avec les yeux rouges en raison de l'utilisation du flash.



- La fonction atténuation yeux rouges ne peut pas être utilisée pour les images panoramiques, les séquences vidéo ou les images où il est impossible de détecter les yeux rouges sur l'appareil. Un message d'erreur apparaît à l'étape 4.
- La fonction atténuation yeux rouges ne peut être utilisée qu'avec les images fixes prises avec cet appareil.

1 Accédez au mode et choisissez l'image que vous souhaitez corriger à l'aide du bouton de navigation ().

2 Appuyez sur le bouton de navigation ().

La palette du mode lecture apparaît.

3 Utilisez le bouton de navigation () pour sélectionner (Atténuat° yx rouges).

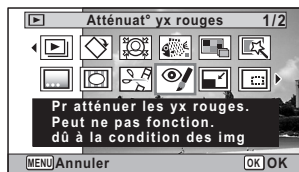

4 Appuyez sur le bouton **OK**.

Une boîte de confirmation de l'écrasement de l'image apparaît. Si l'image sélectionnée est protégée, l'image traitée est enregistrée comme nouvelle image sans que la confirmation ci-après n'apparaisse.

5 Utilisez le bouton de navigation () pour sélectionner [Ecraser] ou [Enregistrer sous].

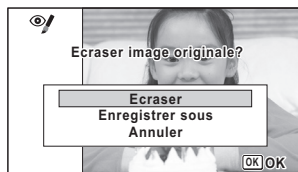

6 Appuyez sur le bouton **OK**.

L'image retouchée est enregistrée.

Ajout d'un cadre créatif (Compos. Cadre créa.)

Cette fonction vous permet d'ajouter un cadre à but décoratif à vos photos. Six cadres sont déjà présents dans l'appareil. Vous pouvez copier les cadres en option à partir du CD-ROM fourni avec l'appareil.

Caution

La fonction de cadre créatif ne peut pas être utilisée sur les images suivantes.

- Séquences vidéo ou images prises en mode **■■■** (Panorama numérique) ou **📄** (Documents)
- Images dont les valeurs de pixels enregistrés sont **1024** ou **640**

Un message d'erreur apparaît à l'étape 4.

1 Accédez au mode **▶** et choisissez l'image à laquelle vous souhaitez ajouter un cadre à l'aide du bouton de navigation (**◀▶**).

2 Appuyez sur le bouton de navigation (**▼**).

La palette du mode lecture apparaît.

3 Utilisez le bouton de navigation (**▲▼◀▶**) pour sélectionner **☐** (Compos. Cadre créa.).



4 Appuyez sur le bouton **OK**.

L'affichage 12 images apparaît sur l'écran.

5 Utilisez le bouton de navigation (**▲▼◀▶**) pour sélectionner un cadre.



6 Appuyez sur le bouton Q.

Le cadre sélectionné apparaît en affichage image par image.



Pour choisir un cadre différent, procédez selon l'une des méthodes suivantes.

Bouton de navigation (◀▶)	Appuyez pour sélectionner un cadre différent.
Commande de zoom vers la gauche (☒)	Appuyez pour revenir à l'affichage 12 images de l'écran de sélection du cadre puis reportez-vous à l'étape 5 pour choisir le nouveau cadre.

7 Appuyez sur le bouton OK.

L'écran d'ajustement de la position et de la taille du cadre apparaît.



Pour régler l'image, procédez selon l'une des méthodes suivantes.

Bouton de navigation (▲▼◀▶)	Appuyez pour régler la position de l'image
Commande de zoom (☒/Q)	Appuyez pour agrandir ou réduire l'image.

8 Appuyez sur le bouton OK.

Une boîte de confirmation de l'écrasement de l'image apparaît. Si l'image sélectionnée est protégée, l'image traitée est enregistrée comme nouvelle image sans que la confirmation ci-après n'apparaisse.

- 9** Utilisez le bouton de navigation (▲ ▼) pour sélectionner [Ecraser] ou [Enregistrer sous].

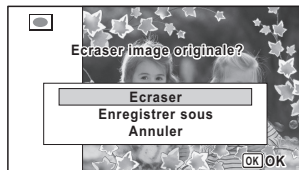

- 10** Appuyez sur le bouton OK.

L'image retouchée est enregistrée avec une valeur de pixels enregistrés de **3M** (2048×1536)/**2M 16:9** (1920×1080).

Cadres optionnels

Les cadres optionnels sont enregistrés dans le CD-ROM fourni avec l'appareil. Pour utiliser ces cadres, copiez-les à partir du CD-ROM. Ces cadres optionnels sont effacés si les fichiers de la mémoire intégrée sont supprimés à l'aide d'un ordinateur ou si la mémoire intégrée est formatée.

Copie des cadres

- 1 Retirez la carte mémoire SD de l'appareil.**
Si vous laissez la carte mémoire SD dans l'appareil, les cadres seront copiés sur la carte et non dans la mémoire intégrée.
 - 2 Branchez l'appareil sur l'ordinateur à l'aide du câble USB (I-USB7) fourni.**
Reportez-vous à « Branchement aux ordinateurs » (p.274) concernant les instructions permettant de raccorder l'appareil à un ordinateur.
 - 3 Lorsque la fenêtre de détection de périphériques s'ouvre, cliquez sur [Annuler].**
 - 4 Insérez le CD-ROM dans le lecteur de CD-ROM.**
 - 5 Lorsque la fenêtre d'installation s'ouvre, cliquez sur [EXIT].**
 - 6 Si le dossier FRAME n'existe pas dans le répertoire racine de l'appareil (disque amovible), créez-en un.**
 - 7 Copiez les fichiers souhaités depuis le dossier FRAME du répertoire racine du CD-ROM vers le dossier FRAME de l'appareil (disque amovible).**
Pour savoir comment travailler avec les fichiers sur votre ordinateur, reportez-vous au manuel d'instructions fourni avec l'ordinateur.
 - 8 Débranchez le câble USB de l'appareil et de l'ordinateur.**
Reportez-vous à « Branchement aux ordinateurs » (p.274) concernant les instructions permettant de débrancher l'appareil d'un ordinateur.
- Les cadres peuvent être enregistrés dans la mémoire intégrée et sur les cartes mémoire SD mais un nombre important de cadres peut ralentir le processus.

Utilisation d'un nouveau cadre

Les cadres téléchargés depuis le site Web PENTAX ou depuis une autre source peuvent être utilisés pour l'ajout de cadres aux images.



- Vous pouvez extraire le cadre téléchargé et le copier dans le dossier FRAME de la mémoire intégrée ou de la carte mémoire SD.
- Le dossier FRAME est créé lors du formatage de la carte mémoire SD avec cet appareil.
- Pour de plus amples informations concernant le téléchargement, reportez-vous au site Web de PENTAX.

Superposition de votre cadre inédit sur une image

Vous pouvez superposer votre cadre inédit (cadre décoratif) sur une image. Vous pouvez sélectionner le type et la couleur du cadre inédit et sa position. Vous pouvez aussi ajouter du texte.

Vue



Type de cadre inédit	Flou/Encadrement
Type de cadre	<input type="checkbox"/> (tous côtés)/ <input type="checkbox"/> (haut et bas)/ <input type="checkbox"/> (droite et gauche)/ <input type="checkbox"/> (haut)/ <input type="checkbox"/> (bas)/ <input type="checkbox"/> (gauche)/ <input type="checkbox"/> (droite)
Couleur	Blanc/Gris/Noir/Rose/Citrouille/Rouge foncé/Vert foncé

Ajout texte





Caractères disponibles	A – Z, a – z, 0 – 9, symboles
Posit° affichage	<input type="checkbox"/> (haut gauche)/ <input type="checkbox"/> (haut milieu)/ <input type="checkbox"/> (haut droite)/ <input type="checkbox"/> (bas gauche)/ <input type="checkbox"/> (bas milieu)/ <input type="checkbox"/> (bas droite)
Couleur	Blanc/Gris/Noir/Rose/Citrouille/Rouge foncé/Vert foncé



La fonction de cadre inédit ne peut pas être utilisée sur les images prises en mode (Panorama numérique) or (Documents), les images prises avec un réglage de / / / pour [Pixels enreg], ou les séquences vidéo. Un message d'erreur apparaît à l'étape 4.



1 En mode , utilisez le bouton de navigation ( ) pour choisir l'image à laquelle vous souhaitez ajouter un cadre.

2 Appuyez sur le bouton de navigation ().
La palette du mode lecture apparaît.



3 Utilisez le bouton de navigation (   ) pour sélectionner  (Cadre inédit).





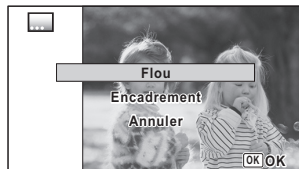

4 Appuyez sur le bouton **OK**.
L'écran de sélection du type de cadre inédit apparaît.

5 Utilisez le bouton de navigation ( ) pour sélectionner un type de cadre inédit puis appuyez sur le bouton **OK**.
L'écran de réglage du cadre apparaît.

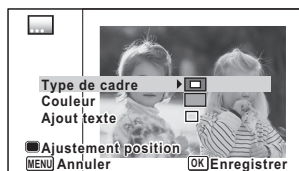

6 Utilisez le bouton de navigation ( ) pour sélectionner [Type de cadre] et appuyez sur le bouton de navigation ().
L'écran de réglage du cadre apparaît.



7 Sélectionnez un type de cadre à l'aide du bouton de navigation ( ) puis appuyez sur le bouton ()

8 Paramétrez [Couleur] de la même manière qu'aux étapes 6 et 7.

9 Ajustez la position du cadre et de l'image.

Pour plus de détails, reportez-vous à « Ajustement de la position du cadre et d'une image » (p.224).

- 10** Utilisez le bouton de navigation (▲ ▼) pour sélectionner [Ajout texte] et appuyez sur le bouton de navigation (▶). L'écran d'ajout de texte apparaît. Lorsque vous ne saisissez aucun caractère, passez à l'étape 12.

11 Définissez le texte.

Pour plus de détails, reportez-vous à « Définition de l'ajout de texte » (p.225).

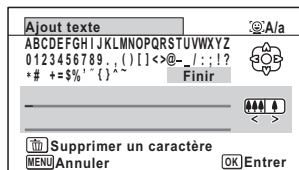

12 Pressez le bouton OK.

Une boîte de confirmation de l'écrasement de l'image apparaît. Si l'image sélectionnée est protégée, l'image traitée est enregistrée comme nouvelle image sans que la boîte de confirmation ci-après n'apparaisse.

- 13** Utilisez le bouton de navigation (▲ ▼) pour sélectionner [Ecraser] ou [Enregistrer sous].

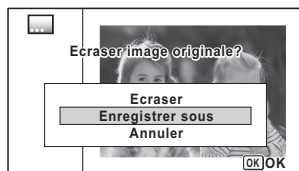

14 Appuyez sur le bouton OK.

L'image retouchée est enregistrée avec une valeur de pixels enregistrés de **5M** (2592×1944)/**4M** (2592×1464).

- 1 Appuyez sur le bouton vert.**
L'écran d'ajustement de la position du cadre apparaît.

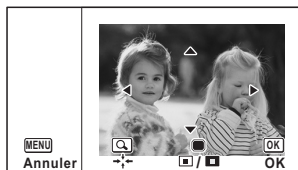

Bouton de navigation (▲▼◀▶)	Appuyez pour ajuster la position du cadre
Commande de zoom vers la droite (Q)	Appuyez pour agrandir le cadre
Commande de zoom vers la gauche (Q)	Appuyez pour réduire le cadre

5

- 2 Appuyez sur le bouton vert.**
L'écran d'ajustement de la position de l'image apparaît.

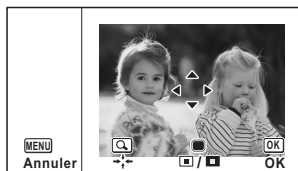

Bouton de navigation (▲▼◀▶)	Appuyez pour régler la position de l'image
Commande de zoom vers la droite (Q)	Appuyez pour agrandir l'image
Commande de zoom vers la gauche (Q)	Appuyez pour réduire l'image

- 3 Appuyez sur le bouton OK.**
L'écran revient à l'écran initial.

- 1** Utilisez le bouton de navigation (▲▼◀▶) pour sélectionner un caractère puis appuyez sur le bouton OK.

Le caractère sélectionné est saisi.
Vous pouvez saisir jusqu'à 52 caractères.

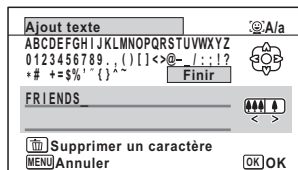

Bouton ☺	Appuyez pour passer des majuscules aux minuscules et inversement
Commande de zoom vers la droite (Q)	Appuyez pour déplacer le curseur vers la droite
Commande de zoom vers la gauche (E)	Appuyez pour déplacer le curseur vers la gauche
Bouton vert	Appuyez pour supprimer le caractère

- 2** Utilisez le bouton de navigation (▲▼◀▶) pour sélectionner [Finir] puis appuyez sur le bouton OK.

- 3** Utilisez le bouton de navigation (▲▼) pour sélectionner [Posit° affichage] et appuyez sur le bouton de navigation (▶).

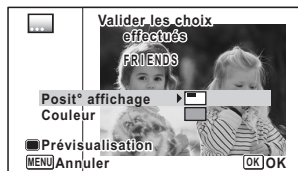

- 4** Utilisez le bouton de navigation (▲▼) pour sélectionner la position d'affichage puis appuyez sur le bouton de navigation (◀).

- 5** Utilisez le bouton de navigation (▲▼) pour sélectionner [Couleur] et appuyez sur le bouton de navigation (▶).

- 6** Utilisez le bouton de navigation (▲▼) pour sélectionner la couleur puis appuyez sur le bouton de navigation (◀).

- 1 Appuyez sur le bouton vert.**
L'écran de prévisualisation apparaît.





- 2 Appuyez sur le bouton MENU.**
L'écran revient à l'écran initial.





- 3 Appuyez sur le bouton OK.**
Passez à l'Étape 12 à la p.223.

Édition de séquences vidéo

Vous pouvez sélectionner l'image d'une séquence vidéo enregistrée comme image fixe, diviser une séquence vidéo en deux ou ajouter une image de titre à une séquence vidéo.

1 Accédez au mode  et choisissez la séquence vidéo que vous souhaitez modifier à l'aide du bouton de navigation ( ).

2 Appuyez sur le bouton de navigation ().
La palette du mode lecture apparaît.

3 Utilisez le bouton de navigation (   ) pour sélectionner  (Montage Vidéo).



4 Appuyez sur le bouton **OK**.
L'écran de sélection du montage vidéo apparaît.



5 Sélectionnez [Enregistrer comme photo] sur l'écran de sélection du montage vidéo.

6 Appuyez sur le bouton **OK**.
L'écran de sélection du cadre à enregistrer comme image fixe apparaît.

7 Utilisez le bouton de navigation (▲ ▼ ◀ ▶) pour sélectionner l'image que vous souhaitez enregistrer.

- ▲ lecture ou pause de la séquence vidéo
- ▼ interruption de la séquence vidéo et retour à la première image
- ◀ lecture arrière de la séquence vidéo, image par image
- ▶ lecture avant de la séquence vidéo, image par image

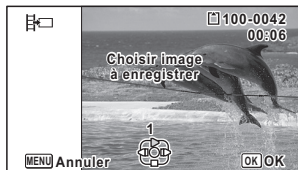

8 Appuyez sur le bouton **OK**.
L'image sélectionnée est enregistrée comme image fixe.

5 Sélectionnez [Diviser Vidéos] sur l'écran de sélection du montage des séquences vidéo.

6 Appuyez sur le bouton **OK**.
L'écran permettant de choisir la position de la division apparaît.

7 Utilisez le bouton de navigation (▲▼◀▶) pour déterminer la position de division.

- ▲ lecture ou pause de la séquence vidéo
- ▼ interruption de la séquence vidéo et retour à la première image
- ◀ lecture arrière de la séquence vidéo, image par image
- ▶ lecture avant de la séquence vidéo, image par image



8 Appuyez sur le bouton **OK**.
Une boîte de confirmation apparaît.

9 Utilisez le bouton de navigation (▲) pour sélectionner [Couper].

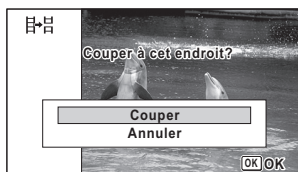

10 Appuyez sur le bouton **OK**.
La séquence est divisée à la position définie, les deux parties sont enregistrées comme nouveaux fichiers et le fichier original est supprimé.



Les séquences vidéo protégées ne peuvent être divisées.

Pour ajouter une image servant de titre à une séquence vidéo

5 Sélectionnez [Ajout image titre] sur l'écran de sélection du montage des séquences vidéo.



6 Appuyez sur le bouton **OK**.
L'écran de sélection d'une image titre apparaît.

7 Utilisez le bouton de navigation (◀▶) pour choisir l'image souhaitée.

Seules sont affichées les images pouvant être utilisées pour l'image titre.

8 Appuyez sur le bouton **OK**.
L'écran de confirmation de la position de l'image titre apparaît.

9 Utilisez le bouton de navigation (▲▼) pour sélectionner la position.

-  Ajoute l'image titre au début de la séquence vidéo
-  Ajoute l'image titre à la fin de la séquence vidéo

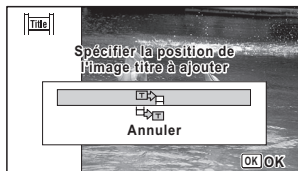

10 Appuyez sur le bouton **OK**.
L'image sélectionnée est enregistrée comme image titre.



Aucune image titre ne peut être ajoutée aux séquences vidéo protégées.



- Lorsqu'une image titre est ajoutée au début d'une séquence vidéo : à la lecture de la séquence, l'image est lue pendant trois secondes avant la séquence vidéo elle-même. L'image enregistrée comme image titre est utilisée comme vignette de la séquence.
- Lorsqu'une image titre est ajoutée à la fin d'une séquence vidéo : la séquence est d'abord lue puis l'image titre reste à l'écran pendant trois secondes. La vignette de la séquence n'est pas remplacée par l'image titre ajoutée à la fin de la séquence.
- Seule une image ayant le même rapport longueur/largeur que la séquence vidéo peut être définie comme image titre.

Copie d'images et de fichiers son

Vous pouvez copier des images et des fichiers son de la mémoire intégrée vers la carte mémoire SD et inversement. Cette fonction n'est toutefois disponible que lorsqu'une carte est présente dans l'appareil.



Veillez à ce que l'appareil photo soit hors tension avant d'introduire ou de retirer la carte mémoire SD.

1 Appuyez sur le bouton de navigation (▼) en mode .

La palette du mode lecture apparaît.

2 Aidez-vous du bouton de navigation (▲▼◀▶) pour sélectionner (Copier image/son).



3 Appuyez sur le bouton OK.

L'écran de sélection de la méthode de copie apparaît.

Copie de fichiers de la mémoire intégrée vers la carte mémoire SD

L'ensemble des images et fichiers son de la mémoire intégrée est copié en bloc sur la carte mémoire SD. Avant de copier des images, assurez-vous qu'il y a suffisamment d'espace sur la carte.

- Utilisez le bouton de navigation (▲) pour sélectionner [●] ➔ [SD].

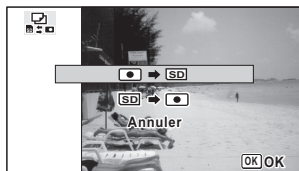

- Appuyez sur le bouton OK.

L'ensemble des images et fichiers son est copié sur la carte mémoire SD.

5

Copie de fichiers de la carte mémoire SD vers la mémoire intégrée

Les images et fichiers son sélectionnés sur la carte mémoire SD sont copiés vers la mémoire intégrée, les uns après les autres.

- Utilisez le bouton de navigation (▲ ▼) pour sélectionner [SD] ➔ [●].

- Appuyez sur le bouton OK.

- Sélectionnez le fichier image/son que vous souhaitez copier à l'aide du bouton de navigation (◀ ▶).



- Appuyez sur le bouton OK.

L'image/fichier son sélectionné est copié dans la mémoire intégrée. Pour copier d'autres images ou fichiers son, répétez les étapes 4 à 7. Sélectionnez [Annuler] pour quitter les réglages.



- Si un son (Mémo vocal) a été enregistré avec l'image, le fichier son est copié avec l'image.
- Lorsqu'un fichier est copié de la carte mémoire SD vers la mémoire intégrée, un nouveau nom de fichier lui est attribué.

Réglage de l'impression (DPOF)

Le format DPOF (Digital Print Order Format) permet d'enregistrer des données d'impression sur des photos prises par un appareil numérique. Une fois les données enregistrées, les photos peuvent être imprimées conformément aux réglages DPOF à l'aide d'une imprimante compatible DPOF ou par un laboratoire photo.

Le DPOF ne peut être défini pour les séquences vidéo ou les fichiers son seuls.



Si la date et l'heure sont déjà imprimées sur l'image (p.155), ne réglez pas [Date] sur (Oui) dans les réglages DPOF. Si vous sélectionnez (Oui), la date et l'heure imprimées risquent de se superposer.

Impression d'une seule image

Pour chaque image, procédez aux réglages suivants :

5

Édition et impression d'images

Exemplaires	Permet de sélectionner le nombre d'exemplaires. Vous pouvez imprimer jusqu'à 99 exemplaires.
Date	Permet de faire apparaître ou non la date sur l'impression.

1 Appuyez sur le bouton de navigation (▼) en mode . La palette du mode lecture apparaît.

2 Sélectionnez (DPOF) à l'aide du bouton de navigation (▲▼◀▶).



3 Appuyez sur le bouton **OK**. L'écran permettant de sélectionner [Choisir une image] ou [Toutes les images] apparaît.

- 4** Utilisez le bouton de navigation (▲▼) pour sélectionner [Choisir une image].



- 5** Appuyez sur le bouton OK.

Le message [Réglage DPOF pour cette image] apparaît. Pour procéder aux réglages DPOF pour une autre image, utilisez le bouton de navigation (◀▶) pour sélectionner l'image concernée. Si les réglages DPOF ont déjà été effectués pour une image, le nombre d'exemplaires déterminé précédemment et le réglage de la date ((Oui) ou (Arrêt)) s'affichent.

- 6** Utilisez le bouton de navigation (▲▼) pour sélectionner le nombre d'exemplaires.

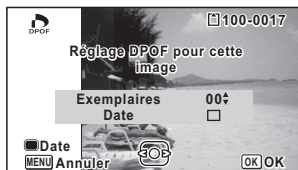

- 7** Utilisez le bouton vert pour spécifier si la date doit ou non apparaître.

- (Oui) La date est imprimée.
- (Arrêt) La date n'est pas imprimée.

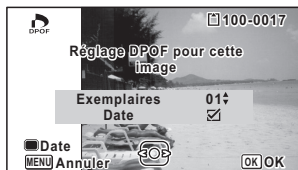

Pour poursuivre la définition des données d'impression DPOF, utilisez le bouton de navigation (◀▶) pour choisir une autre image puis répétez les étapes 6 et 7.

- 8** Appuyez sur le bouton OK.

Le réglage est sauvegardé et l'écran qui figure à l'étape 4 apparaît de nouveau.



La date peut ne pas être imprimée sur les images selon l'imprimante ou le laboratoire photo même si Oui est sélectionné dans les réglages DPOF.



Pour annuler les réglages DPOF, à l'étape 6, affectez la valeur [00] au nombre d'exemplaires et appuyez sur le bouton **OK**.

Impression de toutes les images

Lorsque vous choisissez le nombre d'exemplaires et que vous insérez ou non la date, les réglages s'appliquent à toutes les images enregistrées dans l'appareil.

1 Sélectionnez [Toutes les images] à l'étape 4, p.235.

2 Appuyez sur le bouton **OK**.

Le message [Réglages DPOF pour ttes les images] apparaît.

3 Sélectionnez le nombre d'exemplaires et indiquez si la date doit ou non apparaître.

Reportez-vous aux étapes 6 et 7 dans « Impression d'une seule image » (p.235) pour plus de détails sur les réglages.



4 Appuyez sur le bouton **OK**.

Les réglages pour toutes les images sont sauvegardés et l'appareil revient à l'écran des réglages DPOF.



- Le nombre d'exemplaires spécifié dans les réglages DPOF s'applique à toutes les images. Avant l'impression, assurez-vous que ce nombre est correct.
- Les réglages effectués pour des images isolées sont annulés dès lors qu'ils doivent être définis avec [Toutes les images].

Enregistrement de son (Mode enregistrement vocal)

Avec cet appareil, vous pouvez enregistrer du son. Le microphone se trouve à l'avant de l'appareil. Placez l'appareil à proximité de la source sonore afin d'obtenir la meilleure qualité de son.

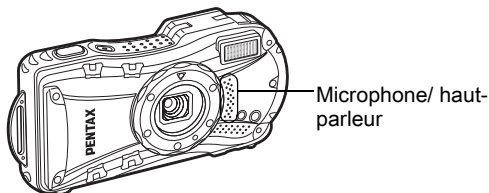

Réglage de l'enregistrement vocal

Pour utiliser la fonction d'enregistrement vocal, affectez-la au bouton vert.



Lorsque le mode scène est réglé sur le mode **●** (Vert), les réglages [Régl. Bout. Vert] ne peuvent être effectués dans le menu [Mode Enregistr]. Pour effectuer ces réglages, vous devez d'abord passer dans un mode autre que **●**.

- 1 Appuyez sur le bouton MENU en mode **📷**.**
Le menu [Mode Enregistr] apparaît.
- 2 Appuyez sur le bouton de navigation (▲▼) pour sélectionner [Régl. Bout. Vert].**
- 3 Appuyez sur le bouton de navigation (▶).**
Un menu déroulant apparaît.
- 4 Utilisez le bouton de navigation (▲▼) pour sélectionner [Enregistrement vocal] puis appuyez sur le bouton OK.**

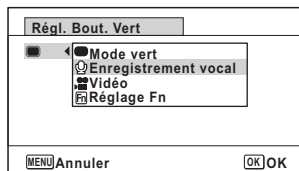

5 Appuyez sur le bouton MENU.

La fonction d'enregistrement vocal est affectée au bouton vert.

Enregistrement de sons

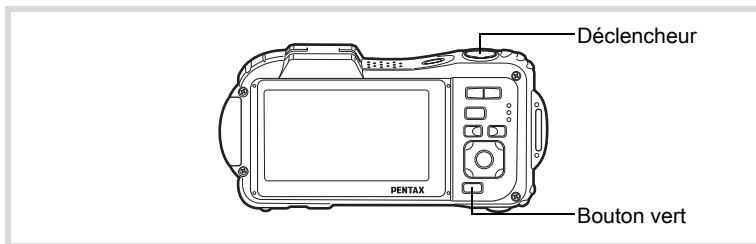

1 Appuyez sur le bouton vert en mode .

L'appareil passe en mode enregistrement vocal. La durée d'enregistrement restante d'une part et du fichier en cours d'autre part apparaît sur l'écran.

- 1 Durée d'enregistrement
- 2 Durée d'enregistrement restante

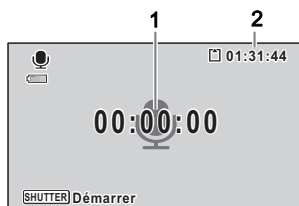

2 Pressez le déclencheur à fond.

L'enregistrement démarre. Le témoin du retardateur et l'icône REC (rouge) clignotent pendant l'enregistrement. Lorsque l'on appuie sur le bouton vert pendant l'enregistrement, l'on peut rajouter un index au fichier son en cours.



3 Pressez le déclencheur à fond.

L'enregistrement s'arrête.





- Si vous appuyez sur le déclencheur et le maintenez enfoncé pendant plus d'une seconde à l'étape 2, l'enregistrement se poursuit jusqu'à ce que vous le relâchiez. Cela est utile pour procéder à de petits enregistrements sonores.
- Le son est enregistré en fichiers mono WAVE.
- En mode  (Enregistrement vocal), un appui sur le bouton **OK/ DISPLAY** ne fait qu'éteindre l'écran LCD et change l'affichage en Affichage normal.

Lecture des fichiers son

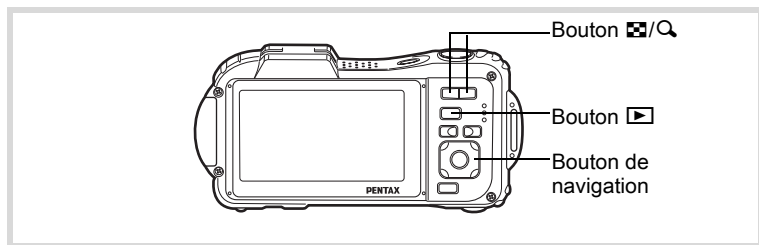
Vous avez la possibilité de lire les fichiers son enregistrés en mode d'enregistrement vocal.



1 Appuyez sur le bouton .

2 Choisissez le fichier son que vous souhaitez lire à l'aide du bouton de navigation ( ).

3 Appuyez sur le bouton de navigation (.

La lecture démarre.

- 1 Durée d'enregistrement totale du fichier
- 2 Durée de lecture

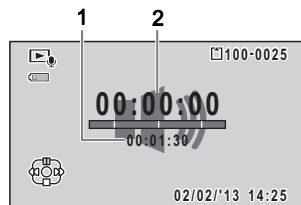

En mode lecture, il est possible d'effectuer les opérations suivantes.

- Bouton de navigation (▲) Arrête la lecture
- Commande du zoom (Q) Augmente le volume
- Commande du zoom (Z) Réduit le volume

S'il n'y a pas d'index enregistrés :

- Bouton de navigation (◀) Inverse la lecture
- Bouton de navigation (▶) Lecture avant rapide

Si des index sont enregistrés :

- Bouton de navigation (◀) Lecture à partir de l'index précédent
- Bouton de navigation (▶) Lecture à partir de l'index suivant

Lorsque la lecture est interrompue, il est possible d'effectuer les opérations suivantes.

- Bouton de navigation (▲) Reprend la lecture
- Bouton de navigation (◀) Rembobine d'environ 5 secondes
- Bouton de navigation (▶) Avance d'environ 5 secondes



4 Appuyez sur le bouton de navigation (▼).

La lecture s'arrête.





Ajouter un Mémo vocal aux images

Vous pouvez ajouter un mémo vocal aux images fixes.

Enregistrement d'un mémo vocal

1 Accédez au mode  et choisissez l'image fixe à laquelle vous souhaitez ajouter un mémo vocal à l'aide du bouton de navigation ( ).

2 Appuyez sur le bouton de navigation ().
La palette du mode lecture apparaît.

3 Utilisez le bouton de navigation (   ) pour sélectionner  (Mémo vocal).

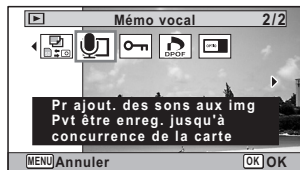

4 Appuyez sur le bouton **OK**.
L'enregistrement démarre.

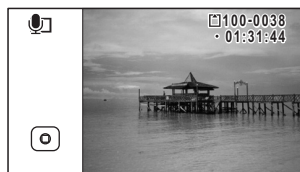

5 Appuyez sur le bouton **OK**.
L'enregistrement s'arrête.



- Un mémo vocal ne peut pas être ajouté à une image qui en dispose déjà d'un. Supprimez l'ancien message pour en enregistrer un nouveau (p.189).
- Un mémo vocal ne peut pas être ajouté à des images protégées (p.192).

Lecture d'un mémo vocal

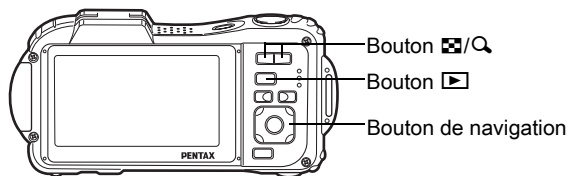

- 1 Accédez au mode et choisissez l'image fixe avec le mémo vocal que vous souhaitez lire à l'aide du bouton de navigation ().

apparaît sur les images accompagnées d'un mémo vocal dans l'affichage image par image.

- 2 Appuyez sur le bouton de navigation ().

La lecture démarre.

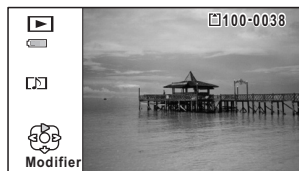

En mode lecture, il est possible d'effectuer les opérations suivantes.

- Commande du zoom () Augmente le volume
- Commande du zoom () Réduit le volume

- 3 Appuyez sur le bouton de navigation ().

La lecture s'arrête.

Pour supprimer un fichier son p.189

Formatage de la mémoire

Le formatage supprime toutes les données sur la carte mémoire SD ou dans la mémoire intégrée.

Assurez-vous d'utiliser cet appareil pour formater (initialiser) une carte mémoire SD non utilisée ou ayant servi sur un autre appareil photo ou dispositif numérique.



- Ne retirez pas la carte mémoire SD en cours de formatage, sous peine de l'endommager et de la rendre inutilisable.
- Le formatage supprime les images protégées ainsi que les données enregistrées sur la carte par un ordinateur ou par un appareil autre que celui-ci.
- Les cartes mémoire SD formatées sur un ordinateur ou un périphérique autre que cet appareil photo ne peuvent pas être utilisées. Veillez à formater la carte avec l'appareil.
- Pour formater la mémoire intégrée, veillez à éjecter au préalable la carte mémoire SD, sous peine d'également formater cette dernière.

1 Appuyez sur le bouton **MENU** en mode

Le menu [Réglages] apparaît.

Lorsque vous appuyez sur le bouton **MENU** en mode , appuyez une fois sur le bouton de navigation ().

2 Utilisez le bouton de navigation () pour sélectionner [Formater].

3 Appuyez sur le bouton de navigation ().

L'écran [Formater] s'affiche.

4 Utilisez le bouton de navigation () pour sélectionner [Formater].

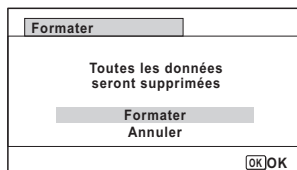

5 Appuyez sur le bouton OK.

Le formatage démarre.



Une fois le formatage terminé, l'appareil revient en mode  ou .

Changement des réglages du son

Vous avez la possibilité de régler le volume des sons système et en modifier le type.

1 Appuyez sur le bouton MENU en mode .

Le menu [ Réglages] apparaît.

Lorsque vous appuyez sur le bouton **MENU** en mode , appuyez une fois sur le bouton de navigation (.

2 Utilisez le bouton de navigation () pour sélectionner [Son].

3 Appuyez sur le bouton de navigation (.

L'écran [Son] apparaît.

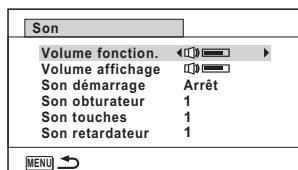

Ajustement du volume de fonctionnement/volume de lecture

4 Utilisez le bouton de navigation () pour sélectionner [Volume fonction.].

5 Utilisez le bouton de navigation () pour régler le volume.

Réglez le volume sur  pour couper le son de démarrage, le son de l'obturateur, le son des touches et le son du retardateur.

6 Modifiez [Volume affichage] de la même manière qu'aux étapes 4 et 5.

Changement de type de son

- Utilisez le bouton de navigation (▲ ▼) pour sélectionner [Son démarrage].
- Appuyez sur le bouton de navigation (▶).
Un menu déroulant apparaît.
- Utilisez le bouton de navigation (▲ ▼) pour sélectionner le type de son.
Choisissez parmi [1], [2], [3], [4], [Arrêt] ou [USER].
- Appuyez sur le bouton OK.
- Réglez [Son obturateur], [Son touches] et [Son retardateur] de la même manière qu'aux étapes 4 et 7.
- Appuyez sur le bouton MENU.
L'écran revient au menu [Réglages].

Modification du son (utilisation d'un fichier son enregistré)

Vous pouvez utiliser un son enregistré par l'appareil pour les réglages sonores.

Les deux premières secondes du fichier son sélectionné sont lues comme son [USER].

- Sélectionnez [USER] à l'étape 6 de « Changement de type de son ».
- Appuyez sur le bouton OK.
L'écran de lecture des fichiers son enregistrés apparaît.

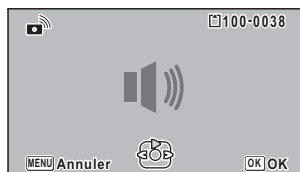

3 Utilisez le bouton de navigation (◀▶) pour sélectionner un fichier son.

Lisez le fichier sélectionné pour confirmer.

Bouton de navigation (▲) : Lit les deux premières secondes du fichier son.

Bouton de navigation (▼) : Arrête la lecture.

4 Appuyez sur le bouton OK.

Le son sélectionné est réglé comme son [USER].

5 Réglez [Son obturateur], [Son touches] et [Son retardateur] de la même façon.

6 Appuyez sur le bouton MENU.

L'écran revient au menu [Réglages].



Les réglages de son sont enregistrés lorsque l'appareil est mis hors tension.

Changement de la date et de l'heure

Vous avez la possibilité de modifier la date et l'heure initiale (p.52). Vous pouvez également définir le format d'affichage de la date sur l'appareil.

1 Appuyez sur le bouton **MENU** en mode .

Le menu [Réglages] apparaît.

Lorsque vous appuyez sur le bouton **MENU** en mode , appuyez une fois sur le bouton de navigation (▶).

2 Utilisez le bouton de navigation (▲ ▼) pour sélectionner [Réglage date].

3 Appuyez sur le bouton de navigation (▶).

L'écran [Réglage date] apparaît.

Réglage date	
Format date	▶ JJ/MM/AA 24h
Date	01/01/2013
Heure	00:00
Réglages effectués	
 Annuler	

4 Appuyez sur le bouton de navigation (▶).

Le cadre passe sur [AA/MM/JJ].

Selon le réglage initial ou antérieur, [jj/mm/aa] ou [AA/MM/JJ] peut être affiché.

5 Utilisez le bouton de navigation (▲ ▼) pour sélectionner le format d'affichage de la date et de l'heure.

Choisissez parmi [mm/jj/aa], [jj/mm/aa] ou [AA/MM/JJ].

Réglage date	
Format date	◀ JJ/MM/AA 24h
Date	01/01/2013
Heure	00:00
Réglages effectués	
 Annuler	

6 Appuyez sur le bouton de navigation (▶).

Le cadre passe sur [24h].

- 7** Utilisez le bouton de navigation (▲ ▼) pour sélectionner [24h] (affichage 24 heures) ou [12h] (affichage 12 heures).

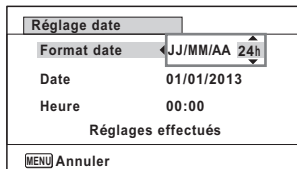

- 8** Appuyez sur le bouton de navigation (▶).
Le cadre revient à [Format date].

- 9** Appuyez sur le bouton de navigation (▼).
Le cadre passe sur [Date].

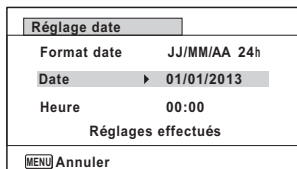

- 10** Appuyez sur le bouton de navigation (▶).
Le cadre se déplace vers l'un des éléments suivants, en fonction du format de date défini à l'étape 5.

Mois pour [mm/jj/aa]

Jour pour [jj/mm/aa]

Année pour [AA/MM/JJ]

Les opérations et écrans suivants utilisent [mm/jj/aa] en exemple.
Les opérations restent identiques même si un autre format a été sélectionné.

- 11** Modifiez le mois à l'aide du bouton de navigation (▲ ▼).

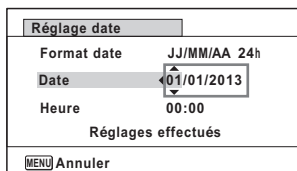

- 12** Appuyez sur le bouton de navigation (▶).
Le cadre se déplace vers le champ jour. Utilisez le bouton de navigation (▲ ▼) pour modifier le jour. Procédez de la même manière pour l'année.

- 13** Modifiez l'heure de la même manière qu'aux étapes 8 à 12. Si [12h] a été sélectionné à l'étape 7, le paramètre bascule respectivement sur am ou pm en fonction de l'heure.

- 14** Appuyez sur le bouton de navigation (▼) pour sélectionner [Réglages effectués].

Réglage date	
Format date	JJ/MM/AA 24h
Date	01/01/2013
Heure	00:00
Réglages effectués	
MENU Annuler	OK OK

- 15** Appuyez sur le bouton **OK**.

Les réglages de la date et de l'heure sont sauvegardés et l'écran revient au menu [Réglages].



Lorsque vous appuyez sur le bouton **OK** à l'étape 15, l'horloge de l'appareil est réinitialisée à 00 seconde. Pour régler l'heure exacte, appuyez sur le bouton **OK** lorsque le bip (à la télévision, à la radio, etc.) atteint 00 seconde.



Réglage du réveil

Il est possible de régler la sonnerie du réveil à une heure prédéfinie. Vous pouvez indiquer si le réveil sonnera à la même heure tous les jours ou une seule fois à l'heure définie.

Réglage du réveil

1 Appuyez sur le bouton **MENU** en mode .

Le menu [ Réglages] apparaît.

Lorsque vous appuyez sur le bouton **MENU** en mode , appuyez une fois sur le bouton de navigation ().

2 Utilisez le bouton de navigation () pour sélectionner [Réveil].

3 Appuyez sur le bouton de navigation ().

L'écran du réveil apparaît.

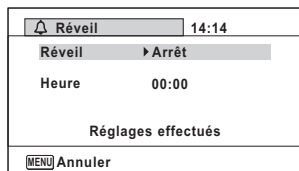

4 Appuyez sur le bouton de navigation ().

Un menu déroulant apparaît.

5 Utilisez le bouton de navigation () pour sélectionner le réglage souhaité.

Choisissez parmi [Arrêt], [Une fois] ou [Chaque jour].

6 Appuyez sur le bouton **OK**.

7 Appuyez sur le bouton de navigation ().

Le cadre passe sur le champ [Heure].

8 Appuyez sur le bouton de navigation ().

Le cadre se déplace sur le champ des heures.

9 Utilisez le bouton de navigation (▲ ▼) pour modifier l'heure puis appuyez sur (▶).

Le cadre se déplace sur le champ des minutes.
Modifiez les minutes de la même façon.

10 Appuyez sur le bouton OK.

11 Appuyez sur le bouton de navigation (▼).

Le cadre passe sur [Réglages effectués].

12 Appuyez sur le bouton OK.

Lorsque le réveil est réglé sur [Arrêt], les réglages de la date et de l'heure sont sauvegardés et l'écran revient au menu [Réglages].

Vérifiez que [Réveil] est réglé sur □ (Arrêt).

Lorsque le réveil est réglé sur [Une fois] ou [Chaque jour], [Réveil activé] apparaît et l'appareil s'éteint.

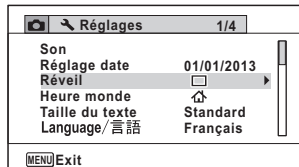

Vérification du réveil

1 Choisissez [Réveil] dans le menu [↖ Réglages] à l'aide du bouton de navigation (▲ ▼).

Vérifiez que [Réveil] est réglé sur (Oui).



2 Appuyez sur le bouton de navigation (▶).

L'écran du réveil apparaît.

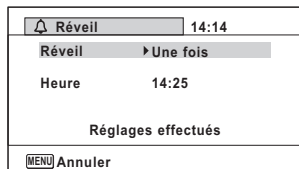
Vérifiez la fréquence et l'heure de réveil.



3 Appuyez deux fois sur le bouton MENU.

L'appareil revient en mode  ou .

Mise hors tension du réveil

L'écran du mode horloge apparaît et le réveil sonne à l'heure spécifiée pendant une minute lorsque l'appareil est hors tension.

Il est possible d'arrêter le réveil en appuyant sur n'importe quel bouton de l'appareil pendant que la sonnerie retentit.



- Le réveil ne retentit pas si l'appareil est sous tension lorsque l'heure réglée est atteinte.
- Si vous avez défini une alarme, celle-ci ne sonnera pas en cours de prise de vue par intervalles.

Réglage de l'heure monde

La date et l'heure sélectionnées dans « Réglage de la date et de l'heure » (p.52) et « Changement de la date et de l'heure » (p.247) servent de date et d'heure pour  (Ville résidence). Grâce à la fonction heure monde, vous avez la possibilité d'afficher l'heure dans une autre ville que votre ville de résidence (→ Destination). Cette fonction est utile si vous effectuez des prises de vue dans d'autres fuseaux horaires.

1 Appuyez sur le bouton **MENU** en mode .

Le menu [**Réglages**] apparaît.

Lorsque vous appuyez sur le bouton **MENU** en mode , appuyez une fois sur le bouton de navigation (**▶**).

2 Utilisez le bouton de navigation (**▲ ▼**) pour sélectionner [**Heure monde**].

3 Appuyez sur le bouton de navigation (**▶**).

L'écran [**Heure monde**] apparaît.

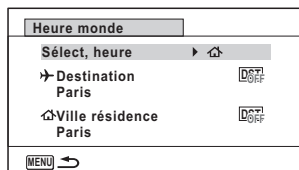

4 Sélectionnez **→** (Destination) à l'aide du bouton de navigation (**▲ ▼**).

5 Appuyez sur le bouton de navigation (**▶**).

L'écran [**Destination**] apparaît. La ville sélectionnée clignote sur la carte.

6 Modifiez la ville de destination à l'aide du bouton de navigation (**◀ ▶**).

L'heure actuelle, l'emplacement et le décalage horaire de la ville sélectionnée apparaissent.

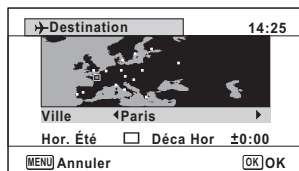

7 Utilisez le bouton de navigation (**▲ ▼**) pour sélectionner [**Hor. Été**].

8 Activez (Oui) ou désactivez (Arrêt) la fonction à l'aide du bouton de navigation (**◀ ▶**).

Sélectionnez (Oui) si la ville de destination est soumise à l'heure d'été.

9 Appuyez sur le bouton OK.
Le réglage [Heure monde] est sauvegardé.

10 Appuyez deux fois sur le bouton MENU.
L'appareil revient en mode  ou .







Sélectionnez  (Ville résidence) à l'étape 4 pour régler la ville et l'horaire d'été (DST) de la ville de résidence.

Affichage de l'heure de la destination sur l'écran (Sélect. heure)



1 Appuyez sur le bouton MENU en mode .

Le menu [ Réglages] apparaît.

Lorsque vous appuyez sur le bouton **MENU** en mode , appuyez une fois sur le bouton de navigation ().

2 Utilisez le bouton de navigation ( ) pour sélectionner [Heure monde].

3 Appuyez sur le bouton de navigation (.
L'écran [Heure monde] apparaît.

4 Utilisez le bouton de navigation ( ) pour sélectionner [Sélect, heure].

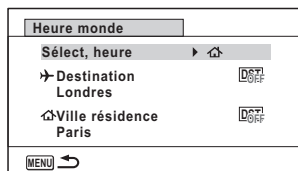

5 Appuyez sur le bouton de navigation (.
Un menu déroulant apparaît.

6 Utilisez le bouton de navigation (▲▼) pour sélectionner ➔ (Destination) ou ⌂ (Ville résidence).

- ➔ Affiche l'heure de la ville de destination
- ⌂ Affiche l'heure de la ville de résidence

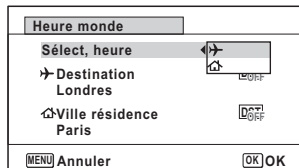

7 Appuyez sur le bouton OK.

Le réglage est sauvegardé.

8 Appuyez deux fois sur le bouton MENU.

L'appareil revient en mode 📷 ou ▶. Lorsque ➔ (Destination) est sélectionné à l'étape 6, l'icône ➔ apparaît à l'écran pour indiquer que la date et l'heure de la ville de destination sont affichées en mode 📷.



Réglage de la taille du texte du menu

Vous pouvez régler la taille du texte de l'élément sélectionné à l'aide du curseur dans le menu sur [Standard] (affichage normal) ou [Grande] (affichage agrandi).

1 Appuyez sur le bouton MENU en mode ▶.

Le menu [Réglages] apparaît.

Lorsque vous appuyez sur le bouton MENU en mode 📷, appuyez une fois sur le bouton de navigation (▶).

2 Utilisez le bouton de navigation (▲▼) pour sélectionner [Taille du texte].

3 Appuyez sur le bouton de navigation (▶).

Un menu déroulant apparaît.

4 Utilisez le bouton de navigation (▲▼) pour sélectionner la taille de texte.

Choisissez parmi [Standard] ou [Grande].

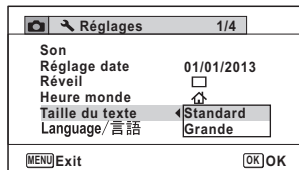

5 Appuyez sur le bouton OK.

Le réglage est sauvegardé.



Changement de la langue d'affichage

Il est possible de changer la langue d'affichage des menus, messages d'erreur, etc.

L'appareil prend en charge les vingt langues suivantes : allemand, anglais, chinois (traditionnel et simplifié), coréen, danois, espagnol, finnois, français, grec, hongrois, italien, japonais, néerlandais, polonais, portugais, russe, suédois, tchèque, thaï et turc.

1 Appuyez sur le bouton **MENU** en mode .

Le menu [ Réglages] apparaît.

Lorsque vous appuyez sur le bouton **MENU** en mode , appuyez une fois sur le bouton de navigation ().

2 Sélectionnez [Language/言語] à l'aide du bouton de navigation (.

3 Appuyez sur le bouton de navigation (.

L'écran [Language/言語] apparaît.

4 Sélectionnez la langue à l'aide du bouton de navigation (.

Language/言語		
English	日本語	Türkçe
Français	Dansk	Ελληνικά
Deutsch	Svenska	Русский
Español	Suomi	ไทย
Português	Polski	한국어
Italiano	Čeština	中文繁體
Nederlands	Magyar	中文简体
MENU Annuler		OK OK

5 Appuyez sur le bouton **OK**.

Les menus et les messages s'affichent dans la langue sélectionnée.

Changement du système de dénomination des dossiers

Il est possible de changer de système de dénomination des dossiers pour enregistrer des images. Lorsque le système est défini sur la date, les photos sont sauvegardées dans des dossiers séparés sous la date à laquelle elles ont été prises.

Choix	Nom du dossier
Date (Défaut)	XXX_mmjj (numéro de dossier à 3 chiffres_mois jour) * xxx_jjmm (numéro dossier à 3 chiffres_jour mois) lorsque le format de date est défini sur [jj/mm/aa] Un dossier est créé par jour, et les images et les fichiers son du jour sont enregistrés dans ce dossier.
PENTX	xxxPENTX (où xxx est le numéro de dossier à 3 chiffres) Jusqu'à 9999 images peuvent être enregistrées dans le même dossier.
_USER	xxxAAAAA (xxx est le numéro de dossier à 3 chiffres automatiquement attribué, et AAAAA correspond aux 5 caractères que vous avez saisis) Jusqu'à 9999 images peuvent être enregistrées dans le même dossier.

Image prise le 1er avril avec le réglage de nom de dossier défini sur [Date].

Un dossier portant le nom « 100_0401 » est créé.

Les images sont enregistrées dans le dossier « 100_0401 ».

Image prise le 8 avril avec le réglage de nom de dossier défini sur [Date].

Un dossier portant le nom « 101_0408 » est créé.

Les images sont enregistrées dans le dossier « 101_0408 ».

Image prise le 10 avril avec le réglage de nom de dossier défini sur [PENTX].

Un dossier portant le nom « 102PENTX » est créé.

Les images sont enregistrées dans le dossier « 102PENTX ».

Image prise le 15 avril avec le réglage de nom de dossier défini sur [PENTX].

Aucun nouveau dossier n'est créé.

Les images sont enregistrées dans le dossier « 102PENTX ».

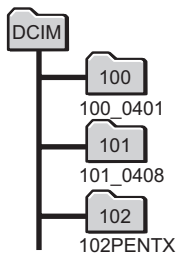
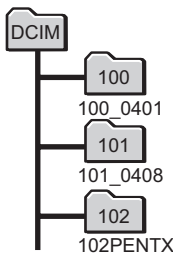
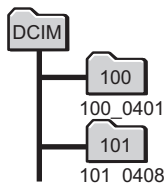
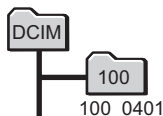



- Vous pouvez créer jusqu'à 900 dossiers.
- Vous pouvez sauvegarder jusqu'à 9999 images ou sons dans un dossier.

Sélection d'une règle de dénomination des dossiers

1 Appuyez sur le bouton **MENU** en mode .

Le menu [ Réglages] apparaît.

Lorsque vous appuyez sur le bouton **MENU** en mode , appuyez une fois sur le bouton de navigation ()

2 Utilisez le bouton de navigation () pour sélectionner [Nom Fichier].

3 Appuyez sur le bouton de navigation ()

Un menu déroulant apparaît.

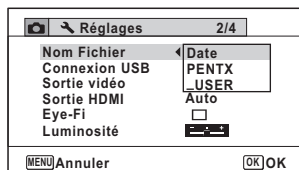

4 Sélectionnez la règle de dénomination des dossiers à l'aide du bouton de navigation ()

5 Appuyez sur le bouton **OK**.

Le réglage est sauvegardé.

Votre propre dénomination des dossiers

Vous pouvez attribuer un nom au dossier dans lequel vous enregistrez les images.

Vous pouvez saisir jusqu'à 5 caractères.

Le nom à 5 caractères apparaît après le numéro de dossier à 3 chiffres.

1 Sélectionnez [_USER] à l'étape 4 de « Sélection d'une règle de dénomination des dossiers ».

2 Appuyez sur le bouton de navigation (▶).

L'écran de dénomination des dossiers apparaît.

« _USER » a déjà été saisi.

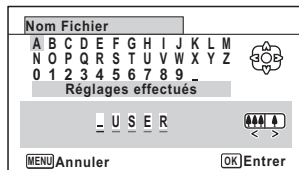

3 Utilisez le bouton de navigation (▲▼◀▶) pour sélectionner la lettre à saisir puis appuyez sur le bouton OK.

La première lettre est prise en compte et le curseur passe à la deuxième.

7 **4** Répétez l'étape 3 pour saisir les autres lettres.

5 Appuyez sur le bouton de navigation (◀) tandis que « A » est sélectionné ou sur (▼▶) tandis que « _ » est sélectionné.

Le cadre passe sur [Réglages effectués].

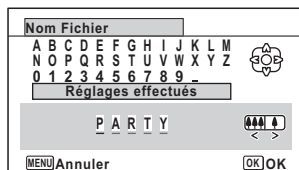

6 Appuyez deux fois sur le bouton OK.

Le nom de dossier est pris en compte et vous revenez au menu [Réglages].





- Vous pouvez déplacer le curseur à l'aide de la commande de zoom.
- Le nom de dossier défini apparaît dans le menu [Réglages].

Changement du format de sortie vidéo

Lorsque vous raccordez l'appareil à un équipement audiovisuel, choisissez le système de sortie vidéo approprié (NTSC ou PAL) pour la prise et la lecture d'images.

1 Appuyez sur le bouton **MENU** en mode .

Le menu [ Réglages] apparaît.

Lorsque vous appuyez sur le bouton **MENU** en mode , appuyez une fois sur le bouton de navigation () .

2 Utilisez le bouton de navigation () pour sélectionner [Sortie vidéo].

3 Appuyez sur le bouton de navigation () .

Un menu déroulant apparaît.

4 Utilisez le bouton de navigation () pour sélectionner un système de sortie vidéo.

Sélectionnez le système de sortie vidéo correspondant à l'équipement audiovisuel.

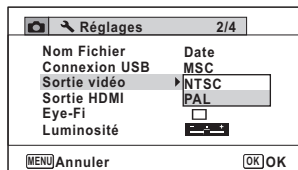



5 Appuyez sur le bouton **OK**.

Le réglage est sauvegardé.



En fonction du pays, la lecture des images et des fichiers son risque d'échouer si le réglage du système de sortie vidéo diffère de celui utilisé dans le pays concerné. Dans ce cas, il faut en modifier le réglage.



Branchement de l'appareil à un équipement AV  p.195
Système de sortie vidéo par ville  p.318

Sélection du système de sortie HDMI

Lorsque vous connectez l'appareil à un équipement audiovisuel à l'aide d'un câble HDMI, sélectionnez la résolution de sortie vidéo appropriée pour la lecture d'images. Le réglage par défaut est [Auto].

1 Appuyez sur le bouton **MENU** en mode .

Le menu [ Réglages] apparaît.

Lorsque vous appuyez sur le bouton **MENU** en mode , appuyez une fois sur le bouton de navigation ().

2 Utilisez le bouton de navigation () pour sélectionner [Sortie HDMI].

3 Appuyez sur le bouton de navigation ().

Un menu déroulant apparaît.

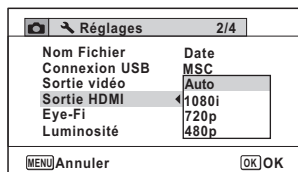

4 Utilisez le bouton de navigation () pour sélectionner un système de sortie.

Sélectionnez le système de sortie HDMI correspondant à l'équipement audiovisuel.

5 Appuyez sur le bouton **OK**.

Le réglage est sauvegardé.



Les éléments du menu déroulant varient en fonction du système de sortie vidéo sélectionné.

Pour modifier l'affichage, définissez le système de sortie vidéo avant le système de sortie HDMI.

Le tableau ci-dessous reprend les combinaisons des formats de sortie vidéo et HDMI.



	Système de sortie vidéo	
	NTSC	PAL
Résolution	Auto (la plus grande taille que le téléviseur et l'appareil peuvent prendre en charge est automatiquement sélectionnée)	
	1080i (1920×1080i)	
	720p (1280×720p)	
	480p (1920×1080i)	576p (720×576p)

Réglage de la communication Eye-Fi

Vous pouvez automatiquement transférer des images ou des séquences vidéo vers un ordinateur ou tout périphérique similaire via LAN sans fil à l'aide d'une carte Eye-Fi disponible dans le commerce. Pour plus de détails sur le transfert des images, reportez-vous à « Transfert des images à l'aide d'une carte Eye-Fi » (p.298). Le réglage par défaut est (Arrêt).

1 Appuyez sur le bouton **MENU** en mode .

Le menu [ Réglages] apparaît.

Lorsque vous appuyez sur le bouton **MENU** en mode , appuyez une fois sur le bouton de navigation ()

2 Utilisez le bouton de navigation () pour sélectionner [Eye-Fi].

3 Utilisez le bouton de navigation () pour sélectionner

ou .

- Active la communication par carte Eye-Fi
- Désactive la communication par carte Eye-Fi

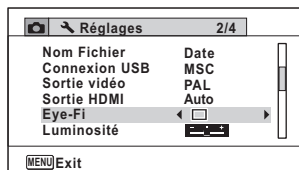

4 Appuyez sur le bouton **OK**.

Le réglage est sauvegardé.





Pour établir une communication Eye-Fi, vous devez d'abord spécifier un point d'accès LAN sans fil et une destination de transfert sur la carte Eye-Fi. Pour plus de détails sur la configuration de la carte, consultez le mode d'emploi fourni avec la carte.

Réglage de la luminosité de l'affichage

Vous pouvez ajuster la luminosité de l'écran à 7 niveaux.



1 Appuyez sur le bouton **MENU** en mode .

Le menu [ Réglages] apparaîtra.

Lorsque vous appuyez sur le bouton **MENU** en mode , appuyez une fois sur le bouton de navigation ()



2 Utilisez le bouton de navigation () pour sélectionner [Luminosité].

3 Utilisez le bouton de navigation () pour régler la luminosité.

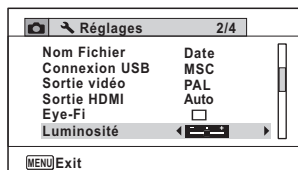
-  Sombre
-  Normal
-  Lumineux



4 Appuyez sur le bouton **MENU**.

L'appareil revient en mode  ou .



La luminosité définie est prise en compte sur l'écran.

Utilisation de la fonction d'économie d'énergie

Pour économiser la batterie, réglez l'écran de manière à ce qu'il se mette automatiquement en veille lorsqu'aucune opération n'est effectuée pendant un laps de temps défini. Une fois la fonction d'économie d'énergie activée, l'écran revient en brillance normale lorsque vous appuyez sur n'importe quel bouton.

1 Appuyez sur le bouton **MENU** en mode .

Le menu [ Réglages] apparaît.

Lorsque vous appuyez sur le bouton **MENU** en mode , appuyez une fois sur le bouton de navigation ()

2 Utilisez le bouton de navigation () pour sélectionner [Eco. d'énergie].

3 Appuyez sur le bouton de navigation ()

Un menu déroulant apparaît.

4 Utilisez le bouton de navigation () pour sélectionner le laps de temps qui s'écoule avant l'activation du mode économie d'énergie.

Choisissez parmi [2min], [1min], [30sec], [15sec], [5sec] ou [Arrêt].

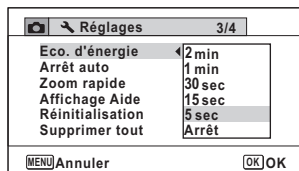

5 Appuyez sur le bouton **OK**.

Le réglage est sauvegardé.



- L'économie d'énergie ne fonctionne pas dans les situations suivantes :
 - En prenant des photos en mode rafale
 - En mode lecture
 - En cours d'enregistrement vidéo
 - Pendant que l'appareil est raccordé à un ordinateur
 - Lors de l'utilisation de l'adaptateur secteur
 - Lorsqu'un menu est affiché
 - En mode (Microscope numérique)
- En l'absence d'intervention après la mise sous tension de l'appareil, la fonction d'économie d'énergie est activée au bout de 15 secondes même si [5sec] est sélectionné.

Réglage de l'arrêt auto

Il est possible de régler l'appareil de façon à ce qu'il se mette hors tension automatiquement en cas de non-utilisation pendant une durée prédéfinie.

1 Appuyez sur le bouton MENU en mode .

Le menu [Réglages] apparaît.

Lorsque vous appuyez sur le bouton MENU en mode , appuyez une fois sur le bouton de navigation ().

2 Utilisez le bouton de navigation () pour sélectionner [Arrêt auto].

3 Appuyez sur le bouton de navigation ().

Un menu déroulant apparaît.

4 Utilisez le bouton de navigation () pour définir le laps de temps qui s'écoule avant la mise hors tension automatique de l'appareil.

Choisissez parmi [5min], [3min] ou [Arrêt].

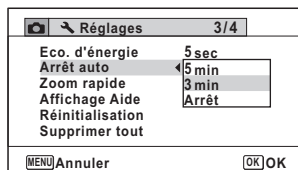

5 Appuyez sur le bouton OK.



Le réglage est sauvegardé.



La mise hors tension automatique ne fonctionne pas dans les situations suivantes :



- En prenant des photos en mode rafale
- Lors de l'enregistrement d'une séquence vidéo
- Au cours d'un diaporama ou de la lecture de séquences vidéo/fichiers son
- Pendant que l'appareil est raccordé à un ordinateur
- Pendant l'enregistrement du son en mode enregistrement vocal
- Pendant le transfert des images dans le cadre de la communication Eye-Fi.

Paramétrage de la fonction de zoom rapide

Lorsque vous lisez des images en mode , vous pouvez choisir d'utiliser ou non le zoom rapide pour grossir 10 fois l'image lue lorsque vous appuyez une seule fois sur le bouton .

1 Appuyez sur le bouton MENU en mode .

Le menu  Réglages] apparaît.

Lorsque vous appuyez sur le bouton **MENU** en mode , appuyez une fois sur le bouton de navigation ().

2 Utilisez le bouton de navigation () pour sélectionner [Zoom rapide].

3 Utilisez le bouton de navigation () pour sélectionner



(Oui) ou (Arrêt).

(Oui) Le zoom rapide est disponible.

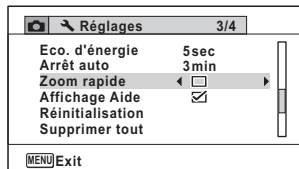
(Arrêt) Le zoom rapide n'est pas disponible.



4 Appuyez sur le bouton MENU.



L'appareil revient en mode  ou .

Réglage de l'affichage de l'aide

Vous pouvez choisir d'afficher ou non la palette du mode d'enregistrement ou la palette du mode lecture.

1 Appuyez sur le bouton **MENU** en mode .

Le menu  Réglages] apparaît.

Lorsque vous appuyez sur le bouton **MENU** en mode , appuyez une fois sur le bouton de navigation (.

2 Utilisez le bouton de navigation () pour sélectionner [Affichage Aide].

3 Utilisez le bouton de navigation () pour sélectionner



(Oui) ou (Arrêt).

(Oui) Les aides du mode s'affichent.

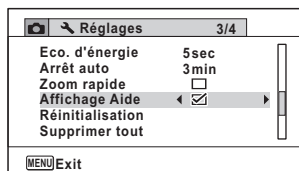
(Arrêt) Les aides du mode ne s'affichent pas.



4 Appuyez sur le bouton **MENU**.

L'appareil revient en mode  ou .

Exécuter une détection pixels morts

La fonction Pixel Mapping permet d'établir et de corriger les pixels défectueux au niveau du capteur CCD. Exécutez cette fonction si les points semblent encore défectueux au même endroit.



- Le pixel mapping n'est disponible qu'en mode . Il ne peut pas être sélectionné même si le menu [Réglages] est affiché par pression du bouton **MENU** en mode .
- Lorsque le pixel mapping est effectué à partir du mode , appuyez une fois sur le bouton pour accéder au mode . Appuyez sur le bouton **MENU** puis sur le bouton de navigation () pour faire apparaître le menu [Réglages] et sélectionnez Pixel Mapping.
- Le pixel mapping ne peut être sélectionné en mode enregistrement vocal.

1 Appuyez sur le bouton **MENU** en mode puis une fois sur le bouton de navigation ().

Le menu [Réglages] apparaît.

2 Utilisez le bouton de navigation () pour sélectionner [Pixels Mapping].

3 Appuyez sur le bouton de navigation ().

L'écran [Pixels Mapping] apparaît.

4 Utilisez le bouton de navigation () pour sélectionner [Pixels Mapping].

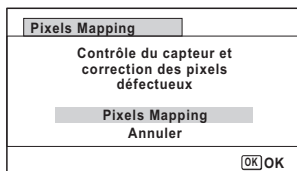

5 Appuyez sur le bouton **OK**.

Les pixels défectueux sont établis et corrigés.



Lorsque la batterie est faible, [Énergie restante insuffisante pour activer le Pixel Mapping] s'affiche sur l'écran. Utilisez le kit adaptateur secteur K-AC117 (en option) ou utilisez une batterie encore largement chargée.

Changement de l'Écran de démarrage

Vous pouvez choisir l'écran de démarrage à la mise sous tension de l'appareil.

Vous pouvez choisir une image parmi celles proposées ci-après comme écran de démarrage :

- L'affichage de l'aide au démarrage indiquant les instructions relatives aux modes de prise de vue et aux boutons
- L'écran pré-installé
- Une de vos images personnelles (uniquement les images compatibles)

1 Appuyez sur le bouton de navigation (▼) en mode .

La palette du mode lecture apparaît.

2 Utilisez le bouton de navigation (▲▼◀▶) pour sélectionner (Écran de démarrage).

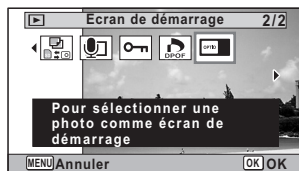

3 Appuyez sur le bouton OK.

L'écran de sélection de l'image apparaît.

4 Utilisez le bouton de navigation (◀▶) pour choisir l'image de l'écran de démarrage.

Seules les images compatibles avec l'écran de démarrage sont affichées.

Vous pouvez également choisir l'écran pré-installé ou encore l'affichage de l'aide au démarrage pré-enregistrée dans l'appareil.



5 Appuyez sur le bouton OK.

Le réglage est sauvegardé.



- Une fois l'écran de démarrage défini, il ne peut être effacé même si l'image d'origine est supprimée ou si la carte mémoire SD ou la mémoire intégrée est formatée. Cependant, l'image est effacée si vous modifiez l'écran de démarrage après avoir supprimé l'image enregistrée ou formaté la mémoire.
- Sélectionnez [Arrêt] pour masquer l'écran de démarrage.
- L'écran de démarrage n'est pas affiché lorsque vous mettez l'appareil sous tension en mode lecture.
- Les séquences vidéo ou les images prises en mode **■■■** (Panorama numérique) ne peuvent être utilisées dans l'écran de démarrage.

Réinitialiser les réglages par défaut (Réinitialiser)

Il est possible de réinitialiser les réglages de l'appareil à leurs paramètres par défaut. Reportez-vous à « Réglages par défaut » (p.311) pour la réinitialisation.

1 Appuyez sur le bouton **MENU** en mode

Le menu [Réglages] apparaît.

Lorsque vous appuyez sur le bouton **MENU** en mode , appuyez une fois sur le bouton de navigation ().

2 Utilisez le bouton de navigation () pour sélectionner [Réinitialisation].

3 Appuyez sur le bouton de navigation ().

L'écran [Réinitialisation] apparaît.

4 Utilisez le bouton de navigation () pour sélectionner [Réinitialisation].

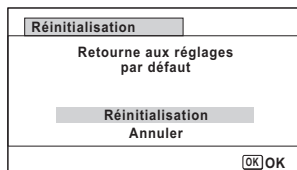

5 Appuyez sur le bouton **OK**.

Les valeurs par défaut sont restaurées.



Les réglages suivants ne sont pas affectés par la réinitialisation :

- Réglage date
- Heure monde
- Language/言語
- Sortie vidéo
- Le nom de dossier que vous avez créé

Affichage du mode horloge

L'appareil peut servir de montre. Lorsqu'il est hors tension, appuyez sur le bouton **OK** et maintenez-le enfoncé pour faire apparaître l'horloge sur l'écran.

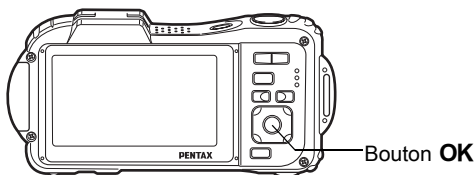

1 Appuyez sur le bouton **OK** et maintenez-le enfoncé.

L'appareil se met sous tension et l'horloge apparaît à l'écran.

L'appareil s'éteint automatiquement après environ 10 secondes.

Une pression sur l'interrupteur

général met immédiatement l'appareil hors tension.



Vous pouvez transférer les images et les séquences vidéo enregistrées à l'aide de votre appareil sur votre ordinateur pour les afficher et les gérer. Pour ce faire, il vous suffit d'installer le logiciel du CD-ROM fourni et de raccorder l'appareil à votre ordinateur au moyen du câble USB. Cette section détaille la procédure d'installation du logiciel ainsi que tous les autres prérequis pour profiter des images et des séquences vidéo de votre appareil sur votre ordinateur.

Logiciel fourni

Le CD-ROM fourni contient le logiciel suivant.

Windows

- **Logiciel de visualisation, gestion et retouche d'images**
« **Medialmpression 3.6.1 LE** »

(Langues applicables : allemand, anglais, chinois [traditionnel et simplifié], coréen, espagnol, français, italien, japonais, néerlandais, portugais, russe, suédois)

Macintosh

- **Logiciel de visualisation, gestion et retouche d'images**
« **Medialmpression 2.2 LE** »

(Langues applicables : allemand, anglais, chinois [traditionnel et simplifié], coréen, espagnol, français, italien, japonais, néerlandais, portugais, russe, suédois)



Il est recommandé d'utiliser le kit d'adaptateur secteur K-AC117 (optionnel) pour connecter l'appareil à un ordinateur (p.41).

Il se peut que les données d'images soient perdues ou endommagées si la batterie s'épuise pendant la transmission.

Configuration requise

La configuration requise pour profiter pleinement des images et des séquences vidéo enregistrées avec votre appareil sur votre ordinateur est la suivante.

Windows

Système d'exploitation	Windows® XP(SP3), Windows Vista®, Windows® 7, Windows® 8 • La version la plus récente du système d'exploitation doit déjà être installée.
Processeur	Intel® Pentium® IV 1,6 GHz, AMD Athlon™ XP 1800+, ou équivalent (Intel® Core™ 2 Duo E6300, AMD Athlon™ 64 X2 5000+, ou plus recommandé)
Mémoire	512 Mo minimum (2 Go ou plus recommandés)
Espace sur le disque dur	300 Mo minimum (1 Go ou plus recommandés)
Carte graphique	Intel® GMA X3100/NVIDIA GeForce® MX440/ATI Radeon™ 9200, avec 128 Mo de mémoire vidéo ou équivalent (Intel® GMA 4500HD/NVIDIA GeForce® 8600GT/ATI Radeon™ HD 3800, avec 256 Mo de mémoire vidéo ou plus recommandé)
Écran	1024 × 768 pixels, couleur 16 bits au minimum
Divers	Lecteur de CD-ROM Port USB en tant qu'équipement standard

- * La conformité à la configuration requise ne garantit pas pour autant le fonctionnement optimal du logiciel sur tous les ordinateurs.
- * La configuration requise décrit l'environnement minimum indispensable à la lecture des séquences vidéo.



Non compatible avec Windows 95, Windows 98, Windows 98SE, Windows Me et Windows NT/2000.

Macintosh

Système d'exploitation	Mac OS X (Ver. 10.4, 10.5, 10.6, 10.7, 10.8) <ul style="list-style-type: none">• La version la plus récente du système d'exploitation doit déjà être installée.
Processeur	Processeur PowerPC G4 800 MHz ou équivalent (Intel® Core™ 2 Duo ou supérieur recommandé)
Mémoire	512 Mo minimum (1 Go ou plus recommandé)
Espace sur le disque dur	300 Mo minimum (1 Go ou plus recommandés)
Carte graphique	NVIDIA GeForce® FX 5200 Ultra avec mémoire vidéo 64 Mo ou équivalent (Intel® GMA 950/NVIDIA GeForce® 7300GT/ATI Radeon™ X1600, avec mémoire vidéo 128 Mo ou plus recommandé)
Écran	1024 × 768 pixels, couleur 16 bits au minimum
Divers	Lecteur de CD-ROM Port USB en tant qu'équipement standard

- * La conformité à la configuration requise ne garantit pas pour autant le fonctionnement optimal du logiciel sur tous les ordinateurs.
- * La configuration requise décrit l'environnement minimum indispensable à la lecture des séquences vidéo.

Installation du logiciel

Windows

Installez le logiciel de visualisation, gestion et retouche d'images (Medialmpression 3.6.1 LE).



- Assurez-vous que votre ordinateur PC Windows présente la configuration requise avant d'installer le logiciel.
- Si votre configuration comprend plusieurs comptes, connectez-vous au compte bénéficiant des droits d'administrateur avant de démarrer l'installation du logiciel.

1 Allumez votre ordinateur PC Windows.

2 Insérez le CD-ROM dans le lecteur de CD-ROM.

L'écran [Exécution automatique] apparaît.

Cliquez sur [PENTAX Software Installer] puis sur [Oui].

Si l'écran d'installation n'apparaît pas

Affichez l'écran d'installation comme suit.

- 1) Double-cliquez sur l'icône [Mon ordinateur] du bureau.
- 2) Double-cliquez sur l'icône du lecteur CD-ROM.

Si vous utilisez Windows XP

L'écran d'installation « Medialmpression 3.6.1 LE » apparaît.

3 Cliquez sur [ArcSoft].

L'écran « Selection de la langue d'installation » apparaît.



4 Choisissez une langue puis cliquez sur [OK].

L'écran de configuration apparaît. Suivez les instructions affichées à l'écran pour installer le logiciel.

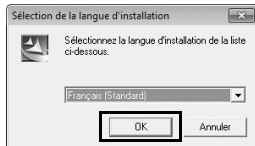

5 Cliquez sur [Terminer].

L'installation de « Medialimpression 3.6.1 LE » est terminée.

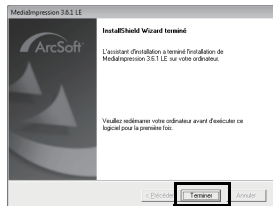

6 Cliquez sur [Exit] dans l'écran d'installation.

La fenêtre se ferme.

Macintosh

Installez le logiciel de visualisation, gestion et retouche d'images (Medialmpression 2.2 LE).

- 1** Allumez votre ordinateur Macintosh.
- 2** Insérez le CD-ROM dans le lecteur de CD-ROM.
- 3** Double-cliquez sur l'icône du CD-ROM.
- 4** Double-cliquez sur l'icône [Pentax Software Installer].
L'écran d'installation « Medialmpression 2.2 LE » apparaît.

- 5** Cliquez sur [ArcSoft].
L'écran de configuration apparaît.
Suivez les instructions affichées à l'écran pour installer le logiciel.



- 6** Cliquez sur [Fermer].
L'installation de « Medialmpression 2.2 LE » est terminée.

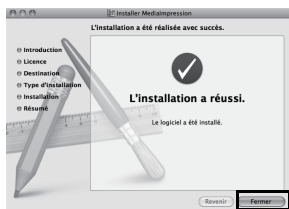

- 7** Cliquez sur [Exit] dans l'écran d'installation.
La fenêtre se ferme.

Enregistrement du produit sur Internet

Afin de vous fournir un meilleur service, nous vous recommandons de compléter le formulaire d'enregistrement du produit.

Si votre ordinateur est connecté à Internet, veuillez cliquer sur [Enregistrement produit] après l'écran de sélection de la langue sur l'écran de configuration. La carte du monde s'affiche en partie droite pour l'enregistrement des produits sur Internet. Cliquez sur le pays ou la région adéquate, puis enregistrez votre produit conformément aux instructions.

Seuls les clients des pays et régions figurant sur l'écran d'installation du logiciel peuvent enregistrer leur produit sur Internet.

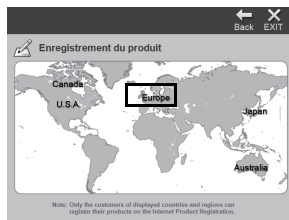

Réglage du mode de connexion USB

Définissez le périphérique auquel l'appareil photo est connecté par câble USB.



Veillez à régler le mode de connexion USB avant de connecter votre appareil à l'ordinateur. Vous ne pouvez pas effectuer le réglage suivant si l'appareil est déjà connecté à votre ordinateur avec le câble USB.

- 1 Mettez l'appareil sous tension.**
- 2 Appuyez sur le bouton MENU en mode** .
Le menu [Réglages] apparaît.
Lorsque vous appuyez sur le bouton **MENU** en mode , appuyez une fois sur le bouton de navigation ().
- 3 Utilisez le bouton de navigation () pour sélectionner [Connexion USB].**
- 4 Appuyez sur le bouton de navigation ().**
Un menu déroulant apparaît.
- 5 Choisissez [MSC] à l'aide du bouton de navigation ().**
- 6 Appuyez sur le bouton OK.**
Le réglage est sauvegardé.
- 7 Appuyez sur le bouton MENU.**
L'appareil revient en mode ou .

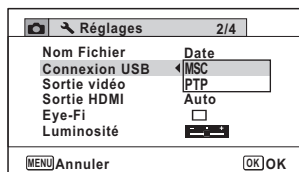

Consultez les pages suivantes selon le modèle d'ordinateur que vous possédez.

Branchement à un ordinateur PC Windows p.283

Raccordement à un Macintosh p.292

MSC (Mass Storage Class (Classe de stockage en masse))

Programme universel conçu pour gérer des dispositifs raccordés à un ordinateur via un dispositif de mémoire USB. Ce programme établit également une norme en matière de contrôle des dispositifs USB.

Il suffit du simple branchement d'un dispositif répondant à la classe de stockage en masse USB, pour copier, lire et écrire des fichiers provenant d'un ordinateur sans avoir à installer de pilote dédié.

PTP (Picture Transfer Protocol) (Protocole de transfert d'images)

Ce protocole permet le transfert d'images numériques et le contrôle d'appareils numériques via USB, standardisé sous la norme ISO 15740.

Vous pouvez transférer des données d'image entre des dispositifs compatibles PTP sans devoir installer de pilote dédié.

Sauf indication contraire, sélectionnez MSC lorsque vous branchez l'appareil à votre ordinateur.

Connexion de la liaison appareil/ordinateur Windows PC

Branchez votre appareil sur l'ordinateur PC Windows à l'aide du câble USB (I-USB7) fourni.

- 1 Allumez votre ordinateur PC Windows.**
- 2 Mettez votre appareil photo hors tension.**
- 3 Raccordez votre appareil à l'ordinateur PC Windows à l'aide du câble USB.**

Lors du branchement du câble USB, la flèche ⇐ doit être dirigée vers l'avant de l'appareil.

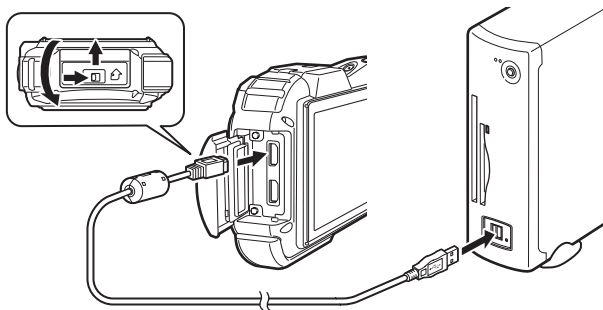

- 4 Mettez l'appareil sous tension.**

L'écran de lecture automatique apparaît.

Si ce n'est pas le cas, conformez-vous aux étapes exposées dans « Si l'écran de lecture automatique n'apparaît pas » (p.285).



Il est recommandé d'utiliser le kit d'adaptateur secteur K-AC117 (optionnel) pour connecter l'appareil à un ordinateur (p.41). Il se peut que les données d'images soient perdues ou endommagées si la batterie s'épuise pendant la transmission.



Le témoin d'alimentation est allumé quand l'appareil est branché à un ordinateur, alors qu'il clignote pendant que l'on accède à la carte.

Transfert d'images

Permet de transférer les photos prises entre l'appareil et votre PC Windows.



Si l'appareil ne dispose pas de carte mémoire SD, les images stockées dans la mémoire intégrée sont transférées sur l'ordinateur PC Windows.

5 Cliquez sur [Importer les fichiers multimédias sur le disque local].

« Medialmpression 3.6.1 LE » démarre.

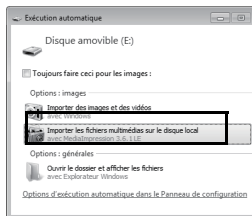

6 Définissez le [Dossier de destination].

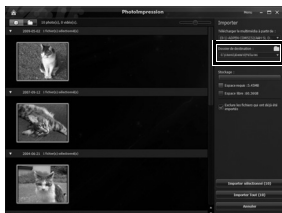

7 Sélectionnez la ou les images que vous souhaitez copier puis cliquez sur [Importer sélectionné].

Les images sélectionnées sont copiées sur l'ordinateur.

* Pour sélectionner plusieurs images, maintenez la touche Ctrl enfoncée.

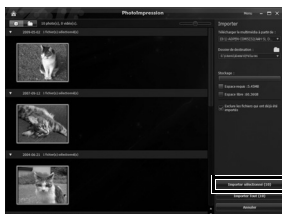

8 Cliquez sur [Terminé].

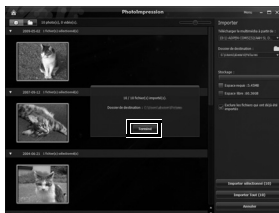

Si l'écran de lecture automatique n'apparaît pas

5 Double-cliquez sur l'icône [MediaImpression 3.6.1 LE] sur le bureau.



6 Cliquez sur [PhotoImpression].

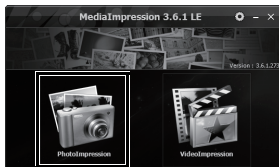

7 Cliquez sur [Importer].

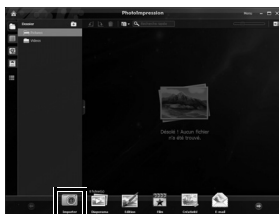

8 Spécifiez [Télécharger le multimédia à partir de].

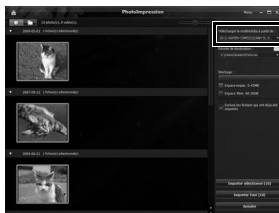



Si la carte mémoire SD a un nom de volume, celui-ci apparaît à la place de [Disque amovible]. Si la carte mémoire SD est neuve et n'est pas formatée, le fabricant ou le numéro de modèle peut être indiqué.

9 Définissez le [Dossier de destination].

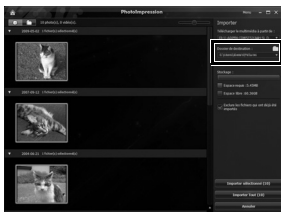

10 Sélectionnez la ou les images que vous souhaitez copier puis cliquez sur [Importer sélectionné].

Les images sélectionnées sont copiées sur l'ordinateur.

* Pour sélectionner plusieurs images, maintenez la touche Ctrl enfoncée.

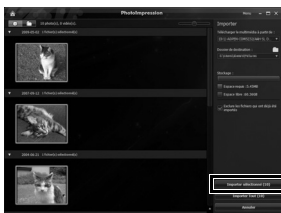

11 Cliquez sur [Terminé].

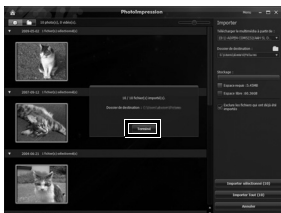

Les images sont enregistrées dans des dossiers nommés en fonction de la date de prise de vue (« XXX_0808 » pour le 8 août ; « XXX » est un nombre à trois chiffres).

Si [PENTX] est sélectionné pour [Nom Fichier] dans le menu [Réglages], un dossier nommé « XXXPENTX » (XXX est un numéro de dossier à 3 chiffres) apparaît. Si [_USER] est sélectionné pour [Nom Fichier], « xxxAAAAA » (xxx est un numéro de dossier à 3 chiffres, AAAAA correspond aux 5 caractères que vous avez saisis) apparaît. Les images sont enregistrées ici.



Déconnexion de la liaison appareil/ordinateur Windows PC

- 1** Cliquez sur l'icône  [Retirer le périphérique en toute sécurité] de la barre des tâches.



- 2** Cliquez sur [Ejecter xxx (nom de l'appareil)].
Un message indiquant que le périphérique peut être déconnecté en toute sécurité apparaît.



- 3** Débranchez le câble USB de votre ordinateur PC Windows et de l'appareil.



- Lorsque l'appareil photo (disque amovible) est utilisé par une application comme « MediaImpression 3.6.1 LE », il ne doit pas être déconnecté avant fermeture de l'application.
- Lorsque vous débranchez le câble USB de l'ordinateur PC Windows ou de l'appareil, celui-ci bascule automatiquement en mode lecture.

Démarrer « MediaImpression 3.6.1 LE »

« MediaImpression 3.6.1 LE » vous permet de visualiser, retoucher, gérer, rechercher, partager et imprimer des images.

1 Double-cliquez sur l'icône [MediaImpression 3.6.1 LE] sur le bureau.

« MediaImpression 3.6.1 LE » démarre et la fenêtre principale apparaît.

Interface de la fenêtre des fichiers multimédia



* L'écran représenté est un exemple contenant les paramètres par défaut.

8

A PhotoImpression

Vous pouvez visualiser ou gérer des images, et notamment les importer, les retoucher ou les imprimer.

B VideoImpression

Vous pouvez visualiser ou gérer des séquences vidéo, et notamment les importer et les retoucher.



* L'écran représenté est un exemple contenant les paramètres par défaut.

A Vues

Affiche la configuration des dossiers ou groupes triés sur la base de vos préférences ou d'une personne détectée.

B Zone de prévisualisation

Affiche le contenu du dossier sélectionné ou du groupe trié.

C Actions

Ce volet comporte des fonctions de retouche et gestion, notamment pour l'importation, la retouche et la réalisation de séquences vidéo.

Visualisation d'images

- 1 Cliquez sur [PhotoImpression] ou [VideoImpression] dans la fenêtre principale.



- 2 Cliquez pour sélectionner le dossier ou le groupe contenant l'image que vous voulez visualiser.

Les images sont affichées.



- 3 Sélectionnez puis double-cliquez sur l'image que vous voulez visualiser.

L'image sélectionnée s'affiche avec le visualisateur.

Grâce au visualisateur, vous pouvez entre autres agrandir/diminuer la taille d'affichage de l'image ou retoucher l'image. Vous pouvez aussi lire des films ou des fichiers son.

Double-cliquez sur l'image pour la visualiser en plein écran.



Comment utiliser « MedialImpression 3.6.1 LE »

Vous trouverez davantage d'informations sur l'utilisation de « MedialImpression 3.6.1 LE » dans les pages d'aide.

1 Cliquez sur [Aide] dans [Menu] de la barre de menus.

L'écran d'aide apparaît.

2 Cliquez sur la rubrique recherchée.

Une explication s'affiche.



Connexion de la liaison appareil/ordinateur Macintosh

Branchez votre appareil sur le Macintosh à l'aide du câble USB (I-USB7) fourni.

- 1 Allumez votre ordinateur Macintosh.**
- 2 Mettez votre appareil photo hors tension.**
- 3 Raccordez votre appareil à l'ordinateur Macintosh à l'aide du câble USB.**

Lors du branchement du câble USB, la flèche ⇐ doit être dirigée vers l'avant de l'appareil.

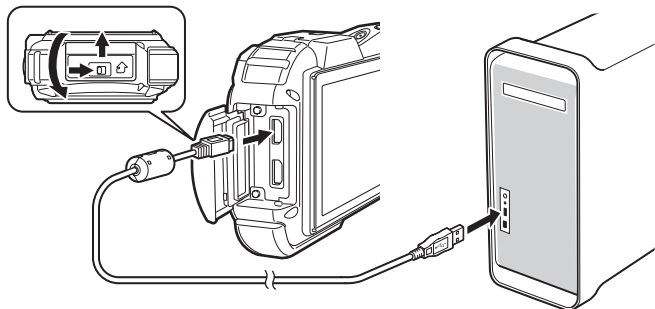

- 4 Mettez votre appareil sous tension.**
L'appareil est reconnu et désigné par [NO_NAME] sur le bureau.



Il est recommandé d'utiliser le kit d'adaptateur secteur K-AC117 (optionnel) pour connecter l'appareil à un ordinateur (p.41). Il se peut que les données d'images soient perdues ou endommagées si la batterie s'épuise pendant la transmission.



- Si la carte mémoire SD a un nom de volume, celui-ci apparaît à la place de [NO_NAME]. Si la carte mémoire SD est neuve et n'est pas formatée, le fabricant ou le numéro de modèle peut être indiqué.
- Le témoin d'alimentation est éclairé quand l'appareil est branché à un ordinateur Macintosh, alors qu'il clignote lorsque l'on accède à la carte.

Transfert d'images

Permet de transférer les photos prises avec l'appareil à votre Macintosh.



Si l'appareil ne dispose pas de carte mémoire SD, les images stockées dans la mémoire intégrée sont transférées sur l'ordinateur Macintosh.

5 Double-cliquez sur le dossier [MediaImpression] situé dans le dossier [Applications].

6 Double-cliquez sur l'icône [MediaImpression 2.2 LE].
« MediaImpression 2.2 LE » démarre et la fenêtre principale du navigateur apparaît.

7 Définissez le [Dossier de destination] puis sélectionnez [Nom du sous-dossier].

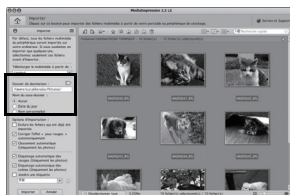

8 Sélectionnez la ou les images que vous souhaitez copier puis cliquez sur [Importer].

Les images sélectionnées sont copiées sur l'ordinateur.

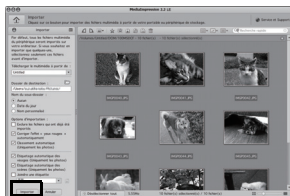

9 Cliquez sur [Terminé].

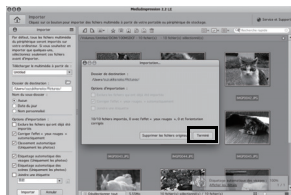

Déconnexion de la liaison appareil/ordinateur Macintosh

1 Faites glisser le dossier [NO_NAME] du bureau vers la corbeille.

Si la carte mémoire SD a un nom de volume, déplacez l'icône portant ce dernier vers la poubelle.

2 Débranchez le câble USB de votre ordinateur Macintosh et de l'appareil.



- Lorsque l'appareil photo (disque amovible) est utilisé par une application comme « Médial'impression 2.2 LE », il ne doit pas être déconnecté avant fermeture de l'application.
- Lorsque vous débranchez le câble USB du Macintosh ou de l'appareil, celui-ci bascule automatiquement en mode lecture.

Démarrer « Medialmpression 2.2 LE »

« Medialmpression 2.2 LE » vous permet de visualiser, retoucher, gérer, rechercher, partager et imprimer des images.

- 1** Double-cliquez sur le dossier [Medialmpression] situé dans le dossier [Applications].
- 2** Double-cliquez sur l'icône [Medialmpression 2.2 LE].
« Medialmpression 2.2 LE » démarre et la fenêtre principale du navigateur apparaît.

Interface de la fenêtre des fichiers multimédia

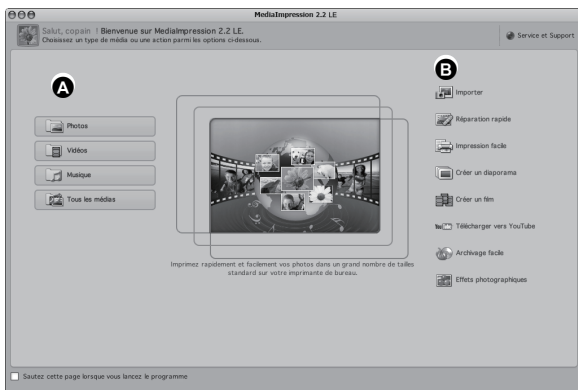

* L'écran représenté est un exemple contenant les paramètres par défaut.

A Outil de consultation des fichiers multimédia

Vous pouvez visualiser des images ou des séquences vidéo ou lire des fichiers audio.

B Outil de retouche et gestion

Vous pouvez retoucher ou gérer des images, et notamment les importer, les retoucher ou les imprimer.

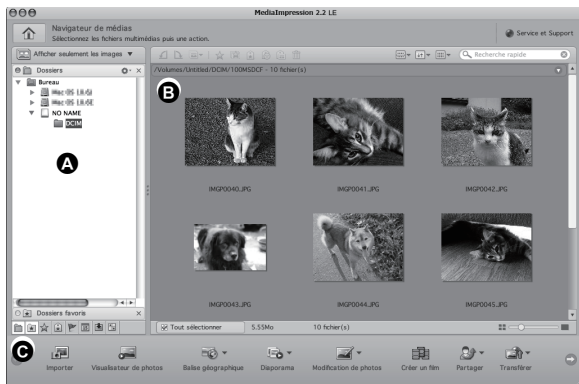

* L'écran représenté est un exemple contenant les paramètres par défaut.

A Vues

Présente l'arborescence des dossiers de votre ordinateur. Lorsque vous parcourez un dossier, son contenu apparaît dans le volet des vignettes des fichiers multimédia.

B Zone de prévisualisation

Affiche le contenu du dossier sélectionné ou les résultats de la recherche la plus récente (fichier ou dossier qui correspond à l'élément recherché).

8

C Actions

Ce volet comporte des fonctions de retouche et gestion, notamment pour l'importation, la retouche et la réalisation de séquences vidéo.

Visualisation d'images

- 1** Cliquez sur [Photos], [Vidéo] ou [Tous les médias] dans la fenêtre principale.
- 2** Sélectionnez le dossier contenant l'image que vous voulez visualiser dans la fenêtre des dossiers.
Les images s'affichent dans le volet des vignettes des fichiers multimédia.
- 3** Sélectionnez puis double-cliquez sur l'image que vous voulez visualiser dans le volet des vignettes des fichiers multimédia.

L'image sélectionnée s'affiche avec le visualisateur.

Grâce au visualisateur, vous pouvez entre autres agrandir/diminuer la taille d'affichage de l'image ou retoucher l'image. Vous pouvez aussi lire des films ou des fichiers son.



Comment utiliser « Medialimpression 2.2 LE »

Vous trouverez davantage d'informations sur l'utilisation de « Medialimpression 2.2 LE » dans les pages d'aide.

- 1** Sélectionnez [aide ArcSoft Medialimpression] dans le menu [Aide] de la barre de menus.
L'écran d'aide apparaît.
- 2** Cliquez sur la rubrique recherchée.
Une explication s'affiche.

Transfert des images à l'aide d'une carte Eye-Fi

Vous pouvez automatiquement transférer des images ou des séquences vidéo vers un ordinateur ou tout périphérique similaire via LAN sans fil à l'aide d'une carte mémoire dotée de la fonction LAN sans fil (carte Eye-Fi).

1 Spécifiez le point d'accès LAN sans fil et la destination de transfert sur la carte Eye-Fi.

Pour plus de détails sur la configuration de la carte, consultez le mode d'emploi fourni avec la carte.

2 Mettez l'appareil hors tension.





3 Insérez une carte Eye-Fi préalablement configurée.

4 Mettez l'appareil sous tension.

5 Dans le menu [Réglages], paramétrez [Eye-Fi] sur (Oui).

Les images sont automatiquement transférées. Pour plus de détails sur la configuration de l'appareil, reportez-vous à « Réglage de la communication Eye-Fi » (p.264).



Les icônes suivantes apparaissent à l'écran.

Eye-Fi 	Communication Eye-Fi en cours. L'appareil est en communication ou recherche le point d'accès lorsque [Eye-Fi] est réglé sur <input checked="" type="checkbox"/> (Oui).
Eye-Fi 	Communication Eye-Fi en attente. L'appareil n'est pas en communication lorsque [Eye-Fi] est réglé sur <input checked="" type="checkbox"/> (Oui).
Eye-Fi 	Communication Eye-Fi interdite. Lorsque [Eye-Fi] est réglé sur <input type="checkbox"/> (Arrêt).
Eye-Fi 	Erreur de version Eye-Fi. La version de la carte Eye-Fi est périmée ou la carte est protégée en écriture.



- Non disponible pour le mode Endless Memory.
- Exécutez le programme le plus récent sur votre carte Eye-Fi.



- Copiez sur votre ordinateur le fichier d'installation Eye-Fi Manager se trouvant sur la carte avant de formater la carte.
- N'utilisez pas votre carte Eye-Fi ou réglez [Eye-Fi] sur □ (Arrêt) dans les lieux où l'utilisation de périphériques LAN sans fil est limitée ou interdite, notamment dans les avions (puisque les images sont transmises via le réseau LAN sans fil).
- Si vous insérez une version antérieure de carte Eye-Fi dans l'appareil, un message d'erreur apparaît.
- Les images ne sont pas transférées dans les cas suivants :
 - Lorsque les points d'accès LAN sans fil disponibles sont introuvables.
 - Lorsque le niveau de la batterie est faible ( (jaune) ou  (rouge) est indiqué).
- Les fichiers son de l'enregistrement vocal ne peuvent être transférés.
- Nous recommandons d'utiliser un adaptateur secteur (en option) lorsque vous transférez un grand nombre d'images car cela prend généralement beaucoup de temps.
- Lorsque des images sont transférées, Arrêt auto ne fonctionne pas.
- Si vous transférez des images de taille importante, une séquence vidéo par exemple, la température interne de l'appareil augmente et celui-ci est susceptible de s'éteindre automatiquement à des fins de protection du circuit.
- Pour transférer des images via LAN sans fil, sont requis un point d'accès, un environnement Internet et une configuration spécifique. Pour plus de détails, reportez-vous au site <http://www.eye.fi>.
- Pour plus de détails sur l'utilisation d'une carte Eye-Fi, consultez le mode d'emploi fourni avec la carte.
- Si vous rencontrez des problèmes avec la carte Eye-Fi, contactez le fabricant de la carte.
- L'appareil photo est équipé d'une fonction qui active ou désactive la communication Eye-Fi ; cela ne garantit toutefois pas la disponibilité de toutes les fonctions sur la carte Eye-Fi.
- L'utilisation de la carte Eye-Fi n'est autorisée que dans le pays où vous avez acheté la carte. Respectez la législation du pays concerné.

Fonctions disponibles pour chaque mode scène



√ : peut être définie. × : ne peut pas être définie. — : réglages et modifications non appliqués.

Fonction		Mode scène										
		AUTO PICT	P									
Commande du zoom	Fonctionnement du zoom	√*2	√*3	√*3	√*4	√*3	√*4	√*3	√*3	√*3	√*5	
Bouton	Détection visage activée	√	√	√	√	√	√	√	√	√	×	
	Smile Capture	√	√	√	√	√	√	√	√	√	×	
	Aide autoportrait / Aide autoportrait + Smile Capture	√*33	√*33	√*33	×	√*33	×	√*33	√*33	√*33	×	
	Détection visage désactivée	×	√	√	√	√	√	√	√	×	×*8	
Mode Flash	Auto	√	√	×	×	√	×	√	√	√	×	
	Flash Éteint	√	√	√	√	√	√	√	√	√	√	
	Flash en marche	√	√	√	×	√	×	√	√	√	×	
	Auto+Yeux rouges	√	√	×	×	√	×	√	√	√	×	
	Flash+Yeux rouges	√	√	√	×	√	×	√	√	√	×	
Mode Pr.de vues	Standard	√	√	√	√	√	√	√	√	√	√	
	Retardateur	√	√	√	√	√	√	√	√	√	√	
	Rafale/ Rafale haute vitesse	×	√	×	×	√	×	√	√	√	×	
	Télécommande	√	√	√	√	√	√	√	√	√	√	
	Intervalle	×	√	√	√	√	√	√	√	√	√	
	Bracketing auto	×	√	√	×	√	×	√	√	√	×	
Mode centre	AF Standard	√	√	√	√	√	√	√	√	√	×	
	Macro	√	√	√	√	√	√	√	√	√	×	
	Macro 1 cm	√	√	√	√	√	√	√	√	√	√	
	PF Hyperfocale	√	√	√	√	√	√	√	√	√	×	
	Infini	√	√	√	√	√	√	√	√	√	×	
	MF M. au point manuelle	√	√	√	√	√	√	√	√	√	×	

									Mode scène	Fonction
x	√ ⁶	√ ³	√ ³	√	√ ³	√ ³	√ ⁶	√ ⁷	Fonctionnement du zoom	Commande du zoom
√	√	√	x	√	√	√	√	√	Détection visage activée	Bouton
√	√	√	√	√	√	√	√	√	Smile Capture	
x	√ ³³	√ ³³	x	√ ³³	x	√ ³³	x	√ ³³	Aide autoportrait / Aide autoportrait + Smile Capture	
√	√	√	x	√	√	√	√	√	Détection visage désactivée	Mode Flash
√	√	√	√	x	√	√	√	√	Auto	
√	√	√	√	√	√	√	√	√	Flash Éteint	
√	√	√	√	x	√	√	√	x	Flash en marche	
√	√	√	√	x	√	√	√	x	Auto+Yeux rouges	
√	√	√	√	x	√	√	√	x	Flash+Yeux rouges	Mode déclenchement
√	√	√	√	√	√	√	√	√	Standard	
√	√	√	√	√	√	√	√	√	Retardateur	
x	√	√	√	x	x	x	√	x	Rafale/ Rafale haute vitesse	
√	√	√	√	√	√	√	√	x	Télécommande	
x	√	√	√	x	x	√	√	x	Intervalle	Mode centre
x	√	√	√	x	x	x	√	x	Bracketing auto	
√	√	√	√	x	√	√	√	√	AF Standard	
√	√	√	√	x	√	√	√	√	Macro	
x	√	√	√	x	√	√	√	x	Macro 1 cm	
√	√	√	√	x	√	√	√	x	PF Hyperfocale	
√	√	√	√	√	√	√	√	√	Infini	
√	√	√	√	x	√	√	√	x	MF M. au point manuelle	

Fonction		Mode scène									
Menu Mode Enregistrt]	Ton de l'image	x*9	√	√	√	x*9	x*9	x*9	x*9	√	
	Pixels enreg	√*11	√*11	√*11	√*12	√*11	√*12	√*11	√*11	x*13	
	Niveau qualité	√	√	√	x*20	√	x*20	√	√	√	
	Balance blancs	x*22	√	√	√	x*22	x*22	x*22	x*22	√	
	Réglage AF	Zone m.au point	x*23	√	√	√*24	√	√*24	√	√	√
		Macro auto	√	√	√	√	√	√	√	√	x
		Lumière Aux. AF	√	√	√	x	√	x	√	√	√
	Mesure AE	x*26	√	√	x*26	x*26	x*26	x*26	x*26	√	
	Sensibilité	√	√	√	x*27	√	x*27	√	√	√	
	Plage ISO AUTO	√	√	√	x*29	√	x*29	√	√	√	
	Correction IL	x*31	√	√	√	√	√	√	√	√	
	Régl. Plage Dyn.	x*8	√	√	√	√	√	√	√	√	
	Stabilisat° élect *1	√	√	√	x*8	√	x*8	√	√	x*25	
	Dét° yeux fermés	√	√	√	x*8	√	x*8	√	√	x*8	
	Netteté/Saturation (Harmonisation)/Contraste	x*32	√	√	√	x*32	x*32	x*32	x*32	√	
	Imprimer la date	√	√	√	x*8	√	x*8	√	√	√	
IQ renforcée	√	√	√	x*8	√	x*8	√	√	√		
Éclairage macro	√	√	√	√	√	√	√	√	x*25		

									Mode scène	Fonction
√	√	x*9	x*9	x*9	√	√	√	x*10	—	Menu [Mode Enregistr[]
x*14	x*15	√*11	√*11	√	√*16	x*17	x*18	x*19	—	
√	√	√	√	√	√	√	√	x*21	—	
√	√	x*22	x*22	x*22	√	√	x*22	x*22	—	
√	√	√	√	x*23	√	√*24	√	x*23	—	
√	√	√	√	x	√	√	√	x*25	—	
√	√	√	√	x	√	√	√	x*25	—	
√	√	x*26	x*26	x*26	√	√	x*26	x*26	—	
√	x*27	√	√	x*28	√	√	√	x*27	—	
√	x*30	√	√	x	√	√	x*30	—	—	
√	√	√	√	√	√	√	√	x*31	—	
√	√	√	√	√	√	√	√	x*8	—	
x*8	√	√	√	x*8	x*8	√*8	√	x*8	—	
x*8	√	√	√	√	√	√	√	x*25	—	
√	√	x*32	x*32	x*32	√	√	x*32	x*32	—	
√	√	√	√	√	√	√	√	x*8	—	
x	x	√	√	√	x	√	x	x*9	—	
√	√	√	√	√	√	√	√	x*8	—	

- *1 Movie SR est utilisé pour les séquences vidéo, tandis que Stabilisation électronique est utilisé pour les images fixes.
- *2 Les fleurs ne peuvent être détectées lorsque le zoom numérique ou le zoom intelligent est utilisé
- *3 Le zoom optique est toujours possible, les zooms numérique et intelligent ne peuvent être utilisés si la sélection de la sensibilité est supérieure ou égale à ISO 3200/6400.
- *4 Avant la prise de vue, seuls les zooms optique et numérique sont possibles, au cours de la prise de vue, seul le zoom numérique est possible.
- *5 Seuls les zooms optique et intelligent sont possibles, le zoom numérique ne peut pas être utilisé.
- *6 Seul le zoom optique est possible, les zooms numérique et intelligent ne peuvent être utilisés.
- *7 Seuls les zooms optique et numérique sont possibles, le zoom intelligent ne peut pas être utilisé.
- *8 Fixé sur □ (Arrêt)
- *9 Fixé sur Naturel
- *10 Fixé sur Lumineux
- *11 Fixé sur $\frac{5M}{4M}$ lorsque la sensibilité sélectionnée est ISO 3200/6400.
- *12 Réglage sur [Vidéo] dans le menu  Mode Enregistré
- *13 Fixé sur $\frac{2M}{160}$
- *14 Fixé sur $\frac{3M}{}$ pour des images individuelles et fixé sur $\frac{5M}{}$ pour des images assemblées
- *15 Fixé sur $\frac{5M}{4M}$
- *16 Fixé sur $\frac{2M}{}$ pour des images individuelles et fixé sur $\frac{5M}{}$ pour des 3 images assemblées.
- *17 Fixé sur $\frac{3M}{2M}$ h
- *18 Fixé sur 1280
- *19 Fixé sur 14M
- *20 Fixé sur ★★★ (Excellent) équivalent
- *21 Fixé sur ★★ (Très bon)
- *22 Fixé sur **AWB**
- *23 Fixé sur $\left[\begin{array}{c} \square \\ \square \end{array} \right]$ (Multi)
- *24  (AF par anticipation) n'est pas disponible
- *25 Fixé sur (Oui)
- *26 Fixé sur  (Mesure multizone)
- *27 Fixé sur AUTO
- *28 La sensibilité est fixée sur sa valeur minimale
- *29 Fixé sur 80-800
- *30 Fixé sur 80-6400
- *31 Fixé sur $\pm 0,0$
- *32 Fixé sur Standard
- *33 Non disponible lorsque l'éclairage macro est allumé

Des messages du type de ceux présentés ci-dessous peuvent apparaître sur l'écran au cours de l'utilisation de l'appareil.

Message	Description
Piles épuisées	La batterie est épuisée. Chargez-la à l'aide du chargeur. (p.36)
Carte mémoire pleine	La carte mémoire SD est pleine et aucune autre image ne peut être enregistrée.
Carte mémoire insuffisante pour copier les images&sons	Introduisez une nouvelle carte mémoire SD ou supprimez des images. (p.43, p.188) Modifiez le niveau de qualité ou les pixels enregistrés des images enregistrées et essayez à nouveau (p.199).
Erreur carte mémoire	La prise de vue et la lecture sont impossibles à cause d'un problème avec la carte mémoire SD. Il se peut que vous puissiez l'utiliser avec votre ordinateur pour en afficher ou en copier les images.
La mémoire intégrée n'est pas formatée	Les données de la mémoire intégrée sont endommagées. Formatez la mémoire intégrée.
Carte non formatée	La carte mémoire SD insérée n'est pas formatée ou l'a été sur un ordinateur ou autre périphérique et n'est pas compatible avec cet appareil. Formatez la carte avec cet appareil (p.243).
Carte verrouillée	La carte mémoire SD est protégée en écriture (p.7).
Erreur de compression	Ce message s'affiche lorsque l'appareil ne parvient pas à compresser une image. Modifiez le niveau de qualité ou le nombre de pixels enregistrés de l'image puis réessayez de faire une prise de vue et de l'enregistrer.
Pas d'image & son	Il n'y a pas de fichiers image ou son sur la carte mémoire SD ou dans la mémoire intégrée.
Enregistrement vidéo arrêté	Ce message apparaît lorsque la température interne de l'appareil a dépassé les limites normales de fonctionnement pendant l'enregistrement d'un film.
Suppression	Ce message apparaît lors de la suppression d'une image ou d'un fichier son.











Message	Description
Impossible de reproduire cette image & son	Vous essayez de lire une image ou un fichier son dans un format non pris en charge par l'appareil. Il se peut qu'un autre type d'appareil ou un ordinateur puisse retransmettre ces données.
Le dossier ne peut être créé	Le numéro de fichier le plus élevé (9999) a été attribué à une image dans le numéro de dossier le plus élevé (999) et aucune autre image ne peut être enregistrée. Introduisez une nouvelle carte mémoire SD ou formatez la carte/mémoire intégrée (p.243).
Images protégées	L'image ou le fichier son que vous tentez de supprimer est protégé.
Données en cours d'enregistrement	S'affiche lorsque vous essayez de passer en mode  pendant l'enregistrement d'une image ou lors d'une modification de réglage de protection ou de réglage DPOF. Celui-ci disparaît une fois que l'image a été enregistrée ou que le réglage a été modifié.
En cours de traitement	S'affiche lorsqu'il faut plus de cinq secondes à l'appareil pour afficher une image en raison de son traitement, ou lorsque la carte mémoire SD ou la mémoire intégrée est en cours de formatage.
Mémoire interne pleine	S'affiche si la mémoire intégrée est saturée lorsque vous enregistrez un fichier.
Pas d'image à traiter	S'affiche lorsqu'il n'y a plus de fichiers image ni de fichiers son.
Cette image/son ne peut pas être traitée	S'affiche pour les fichiers qui ne peuvent pas être traités.
Aucune carte dans l'appareil	S'affiche si aucune carte mémoire SD n'est insérée lorsque «Copier image/son » est sélectionné à partir de la palette du mode lecture et que vous appuyez sur le bouton OK.
Mémoire interne insuffisante pour copier les images&sons	S'affiche lorsque la mémoire intégrée ne suffit pas à réaliser une copie.
Le traitement ne peut s'effectuer correctement	S'affiche lorsque le processus de réduction des yeux rouges échoue.

Message	Description
Énergie restante insuffisante pour activer le Pixel Mapping	S'affiche lorsque la puissance de la batterie est trop faible au cours du mappage de pixels. Changez la batterie (p.37) ou utilisez le kit d'adaptateur secteur K-AC117 (optionnel) (p.41).
Aucune autre image ne peut être sélectionnée	S'affiche lorsque vous sélectionnez plus d'images que le nombre maximum autorisé.
L'appareil s'éteindra afin d'éviter une détérioration due à une surchauffe	S'affiche lorsque la température à l'intérieur de l'appareil dépasse la limite supérieure.

Problèmes de prise de vue

Incident	Cause	Solution
L'appareil ne s'allume pas	La batterie n'est pas installée	Assurez-vous de la présence d'une batterie dans l'appareil. Installez-en une si nécessaire.
	La batterie est installée incorrectement.	Vérifiez l'orientation de la batterie. Remettez la batterie en respectant les symboles \oplus \ominus dans le logement (p.37).
	La batterie est totalement déchargée	Chargez la batterie.
Aucune image n'apparaît sur l'écran	L'appareil est connecté à un ordinateur	L'écran s'éteint lorsque l'appareil est raccordé à un ordinateur.
	L'appareil est raccordé à un téléviseur	L'écran s'éteint lorsque l'appareil est raccordé à un téléviseur.
	L'écran est hors tension.	Appuyez sur le bouton OK/ DISPLAY pour mettre l'écran sous tension.
L'affichage est médiocre	Le niveau de luminosité de l'écran est trop sombre	Ajustez le niveau de luminosité dans [Luminosité] dans le menu [Réglages]. (p.265)
	La fonction d'économie d'énergie est activée	Lorsque la fonction d'économie d'énergie est activée, l'écran s'assombrit automatiquement après un certain laps de temps. Appuyez sur n'importe quelle touche pour revenir au niveau de luminosité normal. Sélectionnez [Arrêt] dans [Eco. d'énergie] dans le menu [Réglages] pour désactiver la fonction d'économie d'énergie (p.266).

Incident	Cause	Solution
L'obturateur ne se déclenche pas	Le flash est en cours de charge	Il est impossible de prendre des photos pendant la charge du flash. Attendez la fin de la charge.
	Il n'y a pas d'espace disponible sur la carte mémoire SD ou dans la mémoire intégrée	Insérez une carte mémoire SD comportant de l'espace disponible ou supprimez les images que vous ne souhaitez pas conserver (p.43, 188).
	Enregistrement	Attendez que l'enregistrement soit terminé.
L'image est sombre lorsque le flash est utilisé.	Le sujet est trop éloigné dans un environnement sombre comme une scène de nuit par exemple.	La photo s'assombrit si le sujet est trop éloigné. Prenez la photo dans la portée du flash spécifiée.

Incident	Cause	Solution
Le sujet n'est pas mis au point	Le sujet est difficile à mettre au point avec la mise au point automatique	L'appareil peut rencontrer des difficultés à effectuer la mise au point sur des sujets tels que : sujets faiblement contrastés (mur blanc, ciel bleu, etc.), sujets sombres, motifs fins, sujets qui se déplacent rapidement. Il est également difficile d'obtenir une mise au point correcte lorsque la prise de vue s'effectue au travers d'une fenêtre ou d'un rideau (p.72). Dans ce cas, essayez de verrouiller la mise au point MF (M. au point manuelle) (p.124).
	Le sujet n'est pas dans la zone de mise au point	Pointez l'appareil vers le sujet souhaité de sorte que ce dernier apparaisse dans la mire (zone de mise au point) au centre de l'écran. Si ce n'est pas possible, commencez par verrouiller la mise au point sur le sujet souhaité (verrouillage de mise au point) puis déplacez l'appareil pour recomposer votre photo.
Le flash ne se déclenche pas	Le mode flash est réglé sur  (Flash Éteint)	Réglez sur  (Auto) ou  (Flash en marche) (p.120).
	Le mode de déclenchement est réglé sur  (Rafale),  (Rafale haute vitesse) ou  (Bracketing auto) ; le mode centre est réglé sur  (Infini) ; ou le mode scène est réglé sur  (Vidéo),  (Film subaquatique),  (Feux d'artifice) ou  (Microscope numérique).	Le flash ne se déclenche pas dans ces modes.



Dans de très rares cas, l'électricité statique risque de perturber le fonctionnement de l'appareil. Dans ce cas, retirez la batterie puis réintroduisez-la. Si l'appareil fonctionne correctement, il est en parfait état de marche et vous pouvez continuer à l'utiliser sans problème.

Réglages par défaut

Le tableau ci-dessous indique les réglages d'usine par défaut. La signification des indications pour les éléments de menu ayant un réglage par défaut est exposée ci-après.

Réglage de la dernière mémoire

- Oui : Le réglage actuel (dernière mémoire) est sauvegardé lorsque l'appareil est mis hors tension.
- Non : Le réglage reprend sa valeur par défaut lors de la mise hors tension.
- * : le réglage dépend du réglage de [Mémoire] (p.170).
- : Sans objet





Réglage de réinitialisation

- Oui : Le réglage reprend sa valeur par défaut avec la fonction réinitialisation (p.272).
- Non : Le réglage est sauvegardé même après la réinitialisation.
- : Sans objet

● [Mode Enregistr] Paramètres de menu

Paramètre		Réglage par défaut (mode scène : P)	Réglage de la dernière mémoire	Réglage de réinitialisation	Page
Ton de l'image		Lumineux	Oui	Oui	p.128
Pixels enreg		14M (4288×3216)	Oui	Oui	p.129
Niveau qualité		★★ (Très bon)	Oui	Oui	p.131
Balance blancs		AWB (Auto)	*	Oui	p.133
Réglage AF	Zone m.au point	[] (Multiple)	Oui	Oui	p.125
	Macro auto	<input checked="" type="checkbox"/> (Marche)	Oui	Oui	p.126
	Lumière Aux. AF	<input checked="" type="checkbox"/> (Marche)	Oui	Oui	p.127
Mesure AE		 (multizone)	*	Oui	p.136
Sensibilité		AUTO (80-800)	*	Oui	p.137
Plage ISO AUTO		80-800	*	Oui	p.138
Correction IL		±0,0	*	Oui	p.140

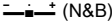
Paramètre		Réglage par défaut (mode scène : P)	Réglage de la dernière mémoire	Réglage de réinitialisation	Page	
Vidéo	Pixels enreg	<u>1280</u> (1280×720/30 im./s)	Oui	Oui	p.163	
	Movie SR	<input checked="" type="checkbox"/> (Marche)	Oui	Oui	p.165	
	Intervalle	Intervalle	1 min	Oui	Oui	p.166
		Durée totale	10 min	Oui	Oui	p.166
		Enr. Différé	Dans 0 h 0 min	Oui	Oui	p.166
Régl. Plage Dyn.	Compens.htes lum	<input type="checkbox"/> (Arrêt)	Oui	Oui	p.141	
	Compens° ombres	<input type="checkbox"/> (Arrêt)	Oui	Oui	p.141	
Stabilisat°élect		<input type="checkbox"/> (Arrêt)	Oui	Oui	p.142	
Intervalle	Intervalle	0 min 10 s	Oui	Oui	p.144	
	Nombre de vues	2	Oui	Oui	p.144	
	Enr. Différé	Dans 0 h 0 min	Oui	Oui	p.144	
Dét° yeux fermés		<input checked="" type="checkbox"/> (Marche)	Oui	Oui	p.147	
Zoom numérique		<input checked="" type="checkbox"/> (Marche)	*	Oui	p.88	
Affich. Immédiat		<input checked="" type="checkbox"/> (Marche)	Oui	Oui	p.148	

Paramètre		Réglage par défaut (mode scène : P)	Réglage de la dernière mémoire	Réglage de réinitialisation	Page
Mémoire	Détection visage	<input type="checkbox"/> (Arrêt)	Oui	Oui	p.170
	Mode Flash	<input checked="" type="checkbox"/> (Marche)	Oui	Oui	
	Mode Pr.de vues	<input type="checkbox"/> (Arrêt)	Oui	Oui	
	Mode centre	<input type="checkbox"/> (Arrêt)	Oui	Oui	
	Position zoom	<input type="checkbox"/> (Arrêt)	Oui	Oui	
	Position MF	<input type="checkbox"/> (Arrêt)	Oui	Oui	
	Balance blancs	<input type="checkbox"/> (Arrêt)	Oui	Oui	
	Sensibilité	<input type="checkbox"/> (Arrêt)	Oui	Oui	
	Correction IL	<input type="checkbox"/> (Arrêt)	Oui	Oui	
	Mesure AE	<input type="checkbox"/> (Arrêt)	Oui	Oui	
	Zoom numérique	<input checked="" type="checkbox"/> (Marche)	Oui	Oui	
	DISPLAY	<input type="checkbox"/> (Arrêt)	Oui	Oui	
	N° fichier	<input checked="" type="checkbox"/> (Marche)	Oui	Oui	
Régl. Bout. Vert		Mode vert	Oui	Oui	p.148
Netteté		 (Normal)	Oui	Oui	p.152
Saturation		 (Normal)	Oui	Oui	p.153
Harmonisation		 (N&B)	Oui	Oui	p.153
Contraste		 (Normal)	Oui	Oui	p.154
Imprimer la date		<input type="checkbox"/> (Arrêt)	Oui	Oui	p.155
IQ renforcée		<input checked="" type="checkbox"/> (Marche)	Oui	Oui	p.156
Éclairage macro		<input type="checkbox"/> (Arrêt)	Oui	Oui	p.157



● [Réglages] Paramètres de menu

Paramètre		Réglage par défaut	Réglage de la dernière mémoire	Réglage de réinitialisation	Page
Son	Volume fonction.	3	Oui	Oui	p.244
	Volume affichage	3	Oui	Oui	
	Son démarrage	Arrêt	Oui	Oui	
	Son obturateur	1	Oui	Oui	
	Son touches	1	Oui	Oui	
	Son retardateur	1	Oui	Oui	
Réglage date	Format date (Date)	Selon réglage initial	Oui	Non	p.52 p.247
	Format date (Heure)	24h	Oui	Non	
	Date	1/1/2013	Oui	Non	
	Heure	Selon réglage initial	Oui	Non	
Réveil	Réveil	<input type="checkbox"/> (Arrêt)	Oui	Oui	p.250
	Heure	0:00	Oui	Oui	
Heure monde	Sélect, heure	Identique à  Ma ville	Oui	Oui	p.252
	Destination (Ville)	Selon réglage initial	Oui	Non	
	Destination (Hor. Été)	<input type="checkbox"/> (Arrêt)	Oui	Non	
	Ville résidence (Ville)	Selon réglage initial	Oui	Non	
	Ville résidence (Hor. Été)	<input type="checkbox"/> (Arrêt)	Oui	Non	
Taille de texte		Standard	Oui	Non	p.255
Language/ 言語		Selon réglage initial	Oui	Non	p.48 p.257
Nom Fichier		Date	Oui	Oui ^{*1}	p.258
Connexion USB		MSC	Oui	Oui	p.281
Sortie vidéo		Selon réglage initial	Oui	Non	p.261
Sortie HDMI		Auto	Oui	Oui	p.262

Paramètre	Réglage par défaut	Réglage de la dernière mémoire	Réglage de réinitialisation	Page
Eye-Fi	<input type="checkbox"/> (Arrêt)	Oui	Oui	p.264
Luminosité		Oui	Oui	p.265
Eco. d'énergie	5 sec	Oui	Oui	p.266
Arrêt auto	3 min	Oui	Oui	p.267
Zoom rapide	<input type="checkbox"/> (Arrêt)	Oui	Oui	p.268
Affichage Aide	<input checked="" type="checkbox"/> (Marche)	Oui	Oui	p.269
Réinitialisation	Annuler	—	—	p.272
Supprimer tout	Annuler	—	—	p.191
Pixels Mapping	Annuler	—	—	p.270
Formater	Annuler	—	—	p.243

*1 À l'exception du nom de dossier que vous avez créé

● Éléments de la palette du mode de lecture

Paramètre		Réglage par défaut	Réglage de la dernière mémoire	Réglage de réinitialisation	Page
Diaporama	Intervalle	3 s	Oui	Oui	p.181
	Effet d'écran	Volet	Oui	Oui	
	Effet sonore	Marche	Oui	Oui	
Rotation d'image		Normal	—	—	p.184
Filtre réduct°visage		Environ 7 %	Non	Non	p.202
Filtre empreinte		3	Non	Non	p.209
Collage	Pixels enreg		Oui	Oui	p.211
	Disposit°		Oui	Oui	
	Arrière-plan	Blanc	Oui	Oui	
	Sélect° images	—	—	—	
Filtre numérique		N & B/Sépia	Non	—	p.204
Cadre inédit	Flou	Tous côtés/ Blanc	Non	—	p.221
	Encadrement	Tous côtés/ Blanc	Non	—	
Compos. Cadre créa.		Default1	Oui	Oui	p.217
Montage Vidéo	Enregistrer comme photo	—	—	—	p.227
	Diviser Vidéos	—	—	—	
	Ajout image titre	—	—	—	
Atténuat° yx rouges		—	—	—	p.216
Redéfinir	Pixels enreg	Selon l'image prise	—	—	p.199
	Niveau qualité	Selon l'image prise	—	—	p.199
Recadrage		Selon l'image prise	—	—	p.200
Copier image/son		Mémoire intégrée → Carte mémoire SD	—	—	p.231

Paramètre		Réglage par défaut	Réglage de la dernière mémoire	Réglage de réinitialisation	Page
Mémo vocal		—	—	—	p.241
Protéger	Une image ou un son	Dépend de l'image/du son enregistré	—	—	p.192
	Tout	Dépend de l'image/du son enregistré	—	—	
DPOF	Choisir une image	Exemplaires : 0	—	—	p.234
	Toutes les images	Date : Arrêt	—	—	
Ecran de démarrage		Default1	Oui	Oui	p.271

● Touche

Paramètre	Fonction	Réglage par défaut	Réglage de la dernière mémoire	Réglage de réinitialisation	Page
Bouton	Mode de fonctionnement	Mode	—	—	—
Bouton	Position zoom	Grand angle complet	*	Non	p.86
Bouton de navigation	Mode Pr.de vues	<input type="checkbox"/> (Standard)	*	Oui	p.104 - p.113
	Mode scène	(Programme image auto)	Oui	Oui	p.74
	Mode Flash	(Auto)	*	Oui	p.120
	Mode centre	AF (Standard)	*	Oui	p.122
Bouton MENU	Affichage menu	Mode scène : Menu Mode Enregistré] Mode lecture : Menu Réglages]	—	—	p.61
Bouton OK/ DISPLAY	Affichage d'informations	Standard	*	Oui	p.25
Bouton	Mode de fonctionnement	Détection visage activée	*	Oui	p.77
Régl. Bout. Vert	Rappel de fonction	Mode vert	Oui	Oui	p.84

Liste des villes Heure monde

Ville : recense les villes qui peuvent être sélectionnées dans les réglages initiaux (p.48) ou pour l'heure monde (p.252).

Système de sortie vidéo : indique le système de sortie vidéo relatif à la ville sélectionnée dans les réglages initiaux.

Région	Nom de la ville	Système de sortie vidéo	Région	Nom de la ville	Système de sortie vidéo
Amérique du Nord	Honolulu	NTSC	Afrique/Asie occidentale	Istanbul	PAL
	Anchorage	NTSC		Le Caire	PAL
	Vancouver	NTSC		Jérusalem	PAL
	San Francisco	NTSC		Nairobi	PAL
	Los Angeles	NTSC		Djeddah	PAL
	Calgary	NTSC		Téhéran	PAL
	Denver	NTSC		Dubaï	PAL
	Chicago	NTSC		Karachi	PAL
	Miami	NTSC		Kaboul	PAL
	Toronto	NTSC		Malé	PAL
	New York	NTSC		Delhi	PAL
Halifax	NTSC	Colombo	PAL		
Amérique centrale et du Sud	Mexico	NTSC	Katmandou	PAL	
	Lima	NTSC	Dacca	PAL	
	Santiago	NTSC	Asie orientale	Yangon	NTSC
	Caracas	NTSC	Bangkok	PAL	
	Buenos Aires	PAL	Kuala Lumpur	PAL	
	Sao Paulo	PAL	Vieng-Chan	PAL	
Rio de Janeiro	NTSC	Singapour	PAL		
Europe	Lisbonne	PAL	Phnom Penh	PAL	
	Madrid	PAL	Ho Chi Minh-Ville	PAL	
	Londres	PAL	Jakarta	PAL	
	Paris	PAL	Hong Kong	PAL	
	Amsterdam	PAL	Pékin	PAL	
	Milan	PAL	Shanghai	PAL	
	Rome	PAL	Manille	NTSC	
	Copenhague	PAL	Taipei	NTSC	
	Berlin	PAL	Seoul	NTSC	
	Prague	PAL	Tokyo	NTSC	
	Stockholm	PAL	Guam	NTSC	
	Budapest	PAL	Océanie	Perth	PAL
	Varsovie	PAL	Adelaïde	PAL	
	Athènes	PAL	Sydney	PAL	
Helsinki	PAL	Nouméa	PAL		
Moscou	PAL	Wellington	PAL		
Afrique/Asie occidentale	Dakar	PAL	Auckland	PAL	
	Alger	PAL	Pago Pago	NTSC	
	Johannesburg	PAL			

Caractéristiques principales

Type	Appareil photo numérique compact entièrement automatique avec zoom incorporé	
Nombre effectif de pixels	Env. 14 mégapixels	
Capteur d'image	CCD de 1/2,3 pouces	
Nombre de pixels enregistrés	Image fixe	14M (4288×3216), 10M (3216×3216), 10M (4224×2376), 7M (3072×2304), 5M (3072×1728), 5M (2592×1944), 4M (2592×1464), 3M (2048×1536), 2M (1920×1080), 1024 (1024×768), 640 (640×480)
		* Fixé sur 5M / 4M en mode Digital SR. * Fixé sur 3M / 2M en mode composition cadre créatif. * Fixé sur 5M en mode grand-angle numérique, cependant, la première image utilise 3M . * Fixé sur 2M pour une image en mode panorama numérique. * Fixé sur 2M en mode microscope numérique * Fixé sur 5M / 4M lorsque la sensibilité est réglée sur 3200 ou 6400. * Fixé sur 5M / 4M en mode rafale haute vitesse. * Fixé sur 1280 (1280×960) en mode documents.
	Vidéo	1280 (1280×720/30 im./s.), 1280 (1280×720/15 im./s) 640 (640×480/30 im./s), 640 (640×480/15 im./s) 320 (320×240/30 im./s), 320 (320×240/15 im./s)
Sensibilité	AUTO, manuel (ISO 80-6400) * La sensibilité est fixée sur AUTO (80-6400) en mode Digital SR.	
Format de fichier	Image fixe	JPEG (Exif 2.3), DCF 2.0, DPOF, PRINT Image Matching III
	Vidéo	AVI (Motion JPEG), env. 30 im./s/15 im./s, système PCM, son monaural, Movie SR (Movie Shake Reduction)
	Son	Message vocal, dictaphone : système WAVE (PCM), monaural
Niveau qualité	Image fixe	★★★ Excellent, ★★ Très bon, ★ Bon
	Vidéo	Fixé sur ★★★ (Excellent) *Non modifiable
Support de stockage	Mémoire intégrée (env. 97,0 Mo), carte mémoire SD, carte mémoire SDHC, carte mémoire SDXC	

Capacité de stockage des images et durée d'enregistrement approximatives
Image fixe

		Mémoire intégrée			Carte mémoire SD 2 Go		
		★★★	★★	★	★★★	★★	★
14M	(4288×3216)	19 images	39 images	61 images	394 images	778 images	1205 images
10M	(3216×3216)	24 images	49 images	70 images	487 images	975 images	1397 images
10M	(4224×2376)	24 images	49 images	70 images	487 images	975 images	1397 images
7M	(3072×2304)	33 images	61 images	81 images	653 images	1205 images	1617 images
5M	(3072×1728)	39 images	75 images	109 images	778 images	1499 images	2119 images
5M	(2592×1944)	39 images	75 images	109 images	778 images	1499 images	2119 images
4M	(2592×1464)	49 images	98 images	151 images	975 images	1921 images	2927 images
3M	(2048×1536)	61 images	121 images	177 images	1205 images	2364 images	3415 images
2M	(1920×1080)	90 images	177 images	238 images	1756 images	3415 images	4728 images
1280	(1280×960)	141 images	258 images	365 images	2794 images	5122 images	6830 images
1024	(1024×768)	214 images	365 images	477 images	4098 images	6830 images	8782 images
640	(640×480)	443 images	690 images	776 images	8782 images	12294 images	15368 images

- La capacité de stockage des images n'est donnée qu'à titre indicatif. Elle peut en effet varier en fonction de la carte mémoire SD et du sujet.
- Le seul réglage possible pour les pixels enregistrés lorsque le mode  (Documents) est sélectionné est **1280** (1280×960).

9

Vidéo/son

	Mémoire intégrée	Carte mémoire SD 2 Go
1280₃₀ (1280×720/30 im./s)	30 s	10 min 8 s
1280₁₅ (1280×720/15 im./s)	1 min	19 min 42 s
640₃₀ (640×480/30 im./s)	1 min 28 s	29 min 16 s
640₁₅ (640×480/15 im./s)	2 min 47 s	53 min 55 s
320₃₀ (320×240/30 im./s)	2 min 15 s	44 min 32 s
320₁₅ (320×240/15 im./s)	4 min 8 s	1 h 18 min 48 s
Son	26 min 30 s	8 h 44 min 34 s

- Les chiffres susmentionnés reposent sur l'utilisation standard de l'appareil que nous avons définie et peuvent varier selon le sujet, les conditions de prise de vue et le type de carte mémoire SD utilisé.
- L'enregistrement peut se poursuivre jusqu'à ce que la mémoire intégrée ou la carte mémoire SD soit saturée, ou que la taille de la séquence vidéo enregistrée atteigne 2 Go (avec une carte SDHC). Si l'enregistrement s'arrête à 2 Go, recommencez pour continuer à enregistrer le reste de la séquence vidéo par blocs de 2 Go.

Balance blancs	Auto, Lumière du jour, Ombre, Tungstène, Lumière fluo, Manuel	
Objectif	Focale	5-25 mm (env. 28 mm - 140 mm en focale équivalente sur un appareil 35 mm)
	Ouverture	F3,5 (grand-angle) - F5,5 (télé)
	Composition de l'objectif	11 éléments en 9 groupes (5 lentilles asphériques)
	Type de zoom	Commandé électriquement
Zoom optique	5×	
Zoom intelligent	[7M]/[5M] : environ 7×, [5M]/[4M] : environ 8,3×, [3M] : environ 10,5×, [2M] : environ 11,2×, [1024] : environ 20,9×, [640] : environ 33,5× (lorsqu'il est associé au zoom optique)	
Zoom numérique	Max. env. 6,7× (s'associe à un zoom optique 5× pour un grossissement de zoom équivalent à env. 33,5×)	
Réduction des flous dus au mouvement	Image fixe	Anti-bougé électronique (Stabilisat° élect), Anti-bougé haute-sensibilité (Digital SR)
	Vidéo	Anti-bougé vidéo électronique (Movie SR)
Affichage	LCD de 2,7 pouces de large, environ 230 000 points (revêtement AR (verre de l'objectif uniquement))	
Modes lecture	Image par image, 6-images, 12-images, Agrandissement (max. 10×, déroulant), Affichage des visages en gros plan, Affichage des animaux en gros plan, Affichage par dossier, Affichage calendaire, Lecture de fichiers son, Affichage histogramme, Correction Ombres/hautes lumières, Sélect. & suppr., Diaporama, Redéfinir, Recadrage, Copier image/son, Rotation d'image, Filtre numérique, Cadre inédit, Filtre empreinte, Collage, Filtre réduct° visage, Lecture de séquences vidéo/Modifier (Enregistrer comme photo, Couper, Ajout image titre), Compos. Cadre créa., Atténuat° yx rouges, Mémo vocal, Protéger, DPOF, Ecran de démarrage	
Mode centre	Mise au point automatique, Macro, Macro 1 cm, Hyperfocale, Infini, M. au point manuelle	

Mise au point	Type	Système de détection de contrastes TTL par capteur Multiple (AF à 9 points)/point/AF par anticipation interchangeables
	Plage de mise au point (depuis l'avant de l'objectif)	Standard : 0,5 m - ∞ (plage de zoom entière) Macro : 0,1 m - 0,6 m (plage de zoom entière) Macro 1 cm : 0,01 m - 0,3 m (à la position intermédiaire de la plage de zoom) * Il est possible de commuter sur Infini, Hyperfocale et Mise au point manuelle. * Détection AF du visage n'est disponible que lorsque l'appareil identifie le visage du sujet.
	Mémorisation de la mise au point	En pressant le déclencheur à mi-course
Contrôle de l'exposition	Mesure AE	Multizone, Centrale pondérée ou Spot
	Correction IL	±2 IL (incréments de 1/3 IL)
Détection visage	Détection de 32 visages maximum (jusqu'à 31 mires de détection du visage apparaissent à l'écran), Smile Capture, détection des yeux fermés, aide autoportrait, aide autoportrait + Smile Capture * Détection AE du visage n'est disponible que lorsque l'appareil détecte le visage du sujet.	
Détection animaux domestiques	Enregistrement : 3, Détection : 1	
Mode scène	Programme image auto, Programme, Nocturne, Vidéo, Sous-marin, Film subaquatique, Paysage, Fleur, Portrait, Grd-angl numériq, Mer & Neige, Digital SR, Enfants, Animaux Domestiques, Mouvements, Feux d'artifice, Lumière tamisée, Portrait nocturne, Texte, Gastronomie, Panorama numérique, Compos. Cadre créa., Documents, Microscope numérique, Vert, Enregistrement vocal (peut être utilisé lorsque Réglage Fn est attribué)	
Filtre numérique	N & B/Sépia, Photos créatives, Rétro, Couleur (rouge, rose, violet, bleu, vert, jaune), Extract Color (rouge, vert, bleu), Accentuation couleurs (bleu ciel, vert tendre, rose délicat, feuilles d'automne), Contraste élevé, Scintillement (croix, cœur, étoile), Doux, Fish-eye, Brilliance, Miniature	
Vidéo	Durée d'enregistrement continue	Environ 1 seconde - jusqu'à ce que la mémoire intégrée ou la carte mémoire SD soit saturée (cependant, la taille maximum est de 2 Go)

Vitesse d'obturation	1/1500 s - 1/4 s, max. 4 s (mode nocturne)	
Flash incorporé	Modes	Auto, Flash Éteint, Flash en marche, Auto+Yeux rouges, Flash+Yeux rouges
	Portée du flash	Grand-angle : env. 0,3 m – 3,9 m (sensibilité : automatique) Télé : environ 0,3 m – 2,5 m (sensibilité : automatique)
Mode Pr.de vues	Image par image, Retardateur (env. 10 s, env. 2 s), Rafale, Rafale haute vitesse, Télécommande (Télécommande 3 s, Télécommande 0 s), Intervalle, Bracketing auto	
Retardateur	Contrôlé électroniquement, avec temporisation d'environ 10 s, 2 s	
Fonction heure	Heure monde	75 villes (28 fuseaux horaires)
	Mode horloge	Affichage de l'horloge par maintien du bouton OK/DISPLAY enfoncé alors que l'appareil est hors tension (env. 10 s)
	Réveil	Alarme avec affichage simultané du mode horloge à une heure précise
Alimentation	Batterie lithium-ion rechargeable D-LI92, kit d'adaptateur secteur (en option)	
Autonomie de la batterie	Capacité de stockage image environ 260 images	* La capacité d'enregistrement est le nombre approximatif de prises de vue effectuées lors des tests de conformité CIPA (écran LCD allumé, flash utilisé pour 50 % des prises de vue et 23 °C). Les performances réelles peuvent varier en fonction des conditions de fonctionnement.
	Durée de lecture environ 280 min	* Selon les résultats des tests effectués en interne.
	Durée d'enregistrement d'une séquence vidéo environ 120 min	* Selon les résultats des tests effectués en interne.
	Durée d'enregistrement du son Environ 350 min	* Selon les résultats des tests effectués en interne.

Interfaces	USB 2.0 (compatible avec vitesses rapides), borne PC/AV, prise HDMI (type D (micro))
Système de sortie vidéo	NTSC/PAL (monaural)
Classification d'étanchéité à l'eau et à la poussière	Niveau 8 du JIS pour l'eau et niveau 6 du JIS pour la poussière (équivalent à IP68) Prise de vue sous l'eau en continu possible pendant 2 heures à une profondeur de 10 mètres.
Classification de la résistance aux chocs	Essai de chute de PENTAX (d'une hauteur de 1,5 m sur une surface de contreplaqué de 5 cm d'épaisseur) conformément à la norme MIL-STD-810F, méthode 516.5, essai de résistance aux chocs. * La résistance à l'eau n'est pas garantie si l'appareil photo est exposé à des impacts, notamment chutes ou heurts. * Il n'est pas garanti que l'appareil ne présente aucun problème ou dommage dans absolument toutes les situations.
Dimensions	Env. 115,5 (l) × 58,5 (h) × 28,5 (p) mm (hormis éléments d'utilisation ou saillants)
Poids	Env. 146 g (sans batterie et carte mémoire SD) Env. 166 g (avec batterie et carte mémoire SD)
Accessoires	Batterie lithium-ion rechargeable, chargeur de batterie, cordon d'alimentation secteur, câble USB, logiciel (CD-ROM), courroie, support macro, mode d'emploi, guide rapide

Tous les appareils PENTAX achetés chez des revendeurs autorisés sont garantis contre tout défaut de fabrication pendant une période de douze mois suivant la date d'achat. Pendant cette période, les réparations et le remplacement des pièces défectueuses sont effectués gratuitement, sous réserve que le matériel ne présente aucune trace de choc, de corrosion par des produits chimiques ou par fuite de batterie ou pile, de dommage dû à l'infiltration de sable ou de liquide, de mauvaise manipulation ou de manipulation contraire au mode d'emploi ou de modifications par un réparateur non agréé. Le fabricant et son représentant agréé ne sont pas responsables des réparations ou modifications n'ayant pas fait l'objet d'accord expressément écrit, ni des dommages liés au retard ou à la perte d'usage du matériel ni à leurs conséquences quelles qu'elles soient, directes ou indirectes, causées par la défectuosité du matériel ou par toutes autres causes. Il est expressément reconnu par l'acheteur que la responsabilité du fabricant ou de ses représentants en matière de garantie, implicite ou explicite, est strictement limitée au remplacement des pièces comme indiqué ci-dessus. Il ne sera effectué aucun remboursement d'une réparation faite par un service après-vente non agréé par PENTAX.

Procédure pendant la période de garantie de 12 mois

Tout appareil PENTAX reconnu défectueux pendant la période de 12 mois suivant son achat devra être retourné au revendeur chez lequel l'achat a été effectué ou chez le fabricant. S'il n'existe pas de représentant agréé du fabricant dans votre pays, envoyez votre matériel directement au fabricant, en port payé. Dans ce cas, la période d'immobilisation du matériel risque d'être très longue en raison des procédures requises. Si le matériel est couvert par la garantie, la réparation sera effectuée et les pièces remplacées gracieusement avant de vous être renvoyé en état de fonctionnement. Si le matériel n'est plus sous garantie, la réparation sera facturée aux tarifs habituels du fabricant ou de son représentant. Les frais de port sont à la charge du propriétaire de l'équipement. Si votre matériel PENTAX a été acheté dans un autre pays que celui où vous souhaitez faire appliquer la garantie, les frais de remise en état peuvent vous être facturés par le représentant du fabricant de ce pays. Cependant, si le matériel est retourné au fabricant, il sera réparé gratuitement pendant la période de garantie, conformément à cette garantie. Dans tous les cas, les frais d'expédition et les taxes douanières seront à la charge de l'expéditeur. De façon à prouver la date de votre achat (si nécessaire), conservez la facture ou le reçu de cet achat pendant au moins un an. Avant d'expédier votre matériel en réparation, vérifiez d'abord que vous l'envoyez à un représentant officiel du fabricant ou à l'un de ses ateliers agréés, sauf s'il s'agit du fabricant lui-même. Demandez toujours un devis et ne faites procéder aux travaux de réparation qu'après accord écrit du devis.

- Cette garantie n'affecte en rien les droits fondamentaux du client.
- Les garanties locales disponibles chez les distributeurs Pentax de certains pays peuvent remplacer cette garantie. Par conséquent, nous vous conseillons de lire attentivement la carte de garantie fournie avec votre produit au moment de l'achat ou de contacter le distributeur PENTAX de votre pays afin d'obtenir de plus amples informations et de recevoir une copie de la garantie.



Le marquage CE signifie que l'appareil est conforme aux directives de l'Union européenne.

For customers in USA

STATEMENT OF FCC COMPLIANCE

This device complies with Part 15 of the FCC Rules. Operation is subject to the following two conditions: (1) This device may not cause harmful interference, and (2) this device must accept any interference received, including interference that may cause undesired operation.

Changes or modifications not approved by the party responsible for compliance could void the user's authority to operate the equipment.

This equipment has been tested and found to comply with the limits for a Class B digital device, pursuant to part 15 of the FCC Rules.

These limits are designed to provide reasonable protection against harmful interference in a residential installation. This equipment generates, uses and can radiate radio frequency energy and, if not installed and used in accordance with the instructions, may cause harmful interference to radio communications. However, there is no guarantee that interference will not occur in a particular installation. If this equipment does cause harmful interference to radio or television reception, which can be determined by turning the equipment off and on, the user is encouraged to try to correct the interference by one or more of the following measures:

- Reorient or relocate the receiving antenna.
Increase the separation between the equipment and receiver.
Connect the equipment into an outlet on a circuit different from that to which the receiver is connected.
- * Consult the dealer or an experienced radio/TV technician for help.

For customers in Canada

This Class B digital apparatus complies with Canadian ICES-003.

Pour les utilisateurs au Canada

Cet appareil numérique de la classe B est conforme à la norme NMB-003 du Canada.

FOR CALIFORNIA, U.S.A. ONLY

Perchlorate Material-special handling may apply. The lithium battery used in this camera contains perchlorate material, which may require special handling. See www.dtsc.ca.gov/hazardouswaste/perchlorate

Declaration of Conformity
According to 47CFR, Parts 2 and 15 for
Class B Personal Computers and Peripherals

We: PENTAX RICOH IMAGING AMERICAS CORPORATION

Located at: 633 17th Street, Suite 2600,
Denver, Colorado 80202, U.S.A.
Phone: 800-877-0155 Fax: 303-790-1131

Declare under sole responsibility that the product identified herein complies with 47CFR Parts 2 and 15 of the FCC rules as a Class B digital device. Each product marketed is identical to the representative unit tested and found to be compliant with the standards. Records maintained continue to reflect the equipment being produced can be expected to be within the variation accepted, due to quantity production and testing on the statistical basis as required by 47CFR §2.909. Operation is subject to the following two conditions: (1) This device may not cause harmful interference, and (2) This device must accept any interference received, including interference that may cause undesired operation. The above named party is responsible for ensuring that the equipment complies with the standards of 47CFR §15.101 to §15.109.

Product Name: Digital Camera

Model Number: PENTAX WG-10

Contact person: Customer Service Manager

Date and Place: January, 2013, Colorado

Informations sur la collecte et la mise au rebut des équipements et batteries usagés



1. Au sein de l'Union européenne

Ces symboles sur les produits, les emballages et/ou les documents d'accompagnement signifient que les batteries et les équipements électriques et électroniques usagés ne doivent pas être mélangés avec les déchets ménagers ordinaires.



Les batteries et les équipements électriques et électroniques usagés doivent être traités séparément et conformément à la législation qui prévoit un traitement, une récupération et un recyclage spécifiques pour ces produits.



En jetant ces produits correctement, vous êtes sûr que ces déchets subiront le traitement, la récupération et le recyclage adéquats et vous aidez à prévenir les éventuels effets négatifs pour l'environnement et la santé publique qu'une mise au rebut inadaptée pourrait entraîner.

L'ajout d'un symbole chimique est ajouté sous le symbole affiché ci-dessus, conformément à la Directive sur les batteries, indique qu'un métal lourd (Hg = mercure, Cd = cadmium, Pb = plomb) est présent dans la batterie dans une concentration supérieure au seuil applicable spécifié dans la Directive sur les batteries.

Pour en savoir plus sur la collecte et le recyclage des produits usagés, veuillez contacter les autorités locales, le service d'élimination des déchets ou le point de vente où vous avez acheté les produits.

2. Hors de l'UE

Ces symboles ne sont valables qu'au sein de l'Union européenne. Si vous souhaitez mettre au rebut ces produits, veuillez contacter les autorités locales ou le vendeur pour connaître la méthode adéquate de mise au rebut.

En Suisse : les équipements électriques et électroniques usagés peuvent être retournés gratuitement au vendeur, même si vous n'achetez pas de nouveaux produits. Une liste des usines de collecte est disponible sur les sites www.swico.ch ou www.sens.ch.



Symboles

	Mode	19, 60
	Bouton	56, 58
	Mode	19, 60
	Bouton	55, 57
	Mode Enregistr[er], menu	65
	Réglages]	
	Menu	67, 314
	Mode vert	84
	Supprimer	172, 188
	Bouton	57
	Agrandir	185
	Télé	86
	Temporisation 3-sec ...	108
	Temporisation 0-sec ...	108
	Grand angle	86
	Bouton	55
	Image auto (mode)	81
	Nocturne	89
	Portrait nocturne	89
	Séquence vidéo	160
	Surf & neige	97
	Mouvements	97
	Digital SR	89
	Enfants	92
	Animal domestique	93
	Programme	83
	Feux d'artifice	89
	Texte	98
	Grand-angle numérique	114
	Panorama numérique	117
	Paysage	75
	Fleur	75

	Subaquatique	158
	Film subaquatique	158
	Gastronomie	76
	Documents	76
	Microscope numérique	100
	Composition cadre créatif	102
	Lumière tamisée	89
	Portrait	91

A

À propos de la résistance à l'eau, à la poussière et aux chocs	9
Adaptateur secteur	41
AF par anticipation	125
Affichage 6 images/Affichage 12-images	174
Affichage calendaire	176
Affichage de la langue	257
Affichage des visages en gros plan	186
Affichage du dossier	175
Affichage guide	33
Affichage immédiat ...	73, 148
Agrandir	185
Aide autoportrait	80
Ajouter du son (Mémo vocal)	241
Ajustement du volume	244
Arrêt auto	267
Atténuat° yx rouges	216
Auto + Yeux rouges	
(Flash)	120
Auto (Flash)	120

B	
Balance des blancs	133
Bouton de navigation ...	56, 58
Bouton	
OK/DISPLAY	56, 59
Bouton vert	148
Bouton vert 	56, 59
Bracketing auto 	113
Branchement de l'appareil à un équipement AV ...	195







C	
Câble AV	196
Cadence Image	163
Cadre inédit	221
Capacité de stockage image	320
Caractéristiques	319
Carte mémoire SD	43
Charge de la batterie	36
Classe de stockage en masse	282
Collage	211
Compensation hautes lumières	141
Compensation ombres ...	141
Composit°cadre créa	102, 217
Configuration requise	275
Connexion USB	281
Contraste	154
Copier	231
Copier image/son	231
Correction IL	140
Courroie	35

D	
Déclencheur	55, 57, 72
Démarrer en mode lecture	47

Dét° yeux fermés	73, 147
Détection de visage	77
Détection pixels morts	270
Diaporama	181
Diviser des séquences vidéo	229
Documents	76

E	
Éclairage macro	157
Éco. d'énergie	266
Écran de démarrage	271
Enregistrement de séquences vidéo	160
Enregistrement des réglages	170
Enregistrement du produit	280
Enregistrement vocal	237
Étanchéité à l'eau et à la poussière	158
Extraire filtre couleurs	204
Eye-Fi	264, 298

F	
Filtre accentuation couleurs	204
Filtre brillance	204
Filtre contraste élevé	204
Filtre couleur	204
Filtre doux	204
Filtre empreinte	209
Filtre fish-eye	204
Filtre miniature	204
Filtre N & B/Sépia	204
Filtre numérique	204
Filtre photos créatives	204
Filtre réduct°visage	202
Filtre rétro	204
Filtre scintillement	204

Filtres	204	Lecture (Mémo vocal)	242
Flash + Yeux rouges 		Lecture des séquences	
(Flash)	120	vidéo	173
Flash activé  (Flash)	120	Logiciel fourni	274
Flash désactivé 		Lumière Aux. AF	127
(Flash)	120	Luminosité	
Fleur	75	de l'affichage	265
Fonction Movie SR		M	
(Shake Reduction		Macintosh	276
vidéo)	165	Macro 	122
Formater	243	Macro 1 cm 	122
G		Macro auto	126
Gastronomie	76	MediaImpression	274
H		Mémo vocal	241
Harmonisation	153	Mémoire	170
HDMI	262	Mémoire intégrée	231
Heure monde	252	MENU	
Histogramme	33	(Bouton MENU)	55, 58
Horaire d'été	51	Menu	
Hyperfocale PF	122	des paramètres ...	67, 314
I		Menu du mode	
Image titre d'une		pr. de vue	65, 311
séquence vidéo	230	Mesure de l'exposition	136
Imprimer la date	155	Mesure multizone 	136
Infini 	122	Mise au point	122
Informations concernant		Mise au point	
la prise de vues	25	manuelle MF	122
Installation		Mode animal domestique	93
d'une batterie	37	Mode centre	122
Installation du logiciel	277	Mode déclenchement	
Interrupteur		104, 106, 110, 113
général	46, 55, 57	Mode Digital SR	89
IQ renforcée	156	Mode enfants	92
L		Mode feux d'artifice	89
Laboratoire photo	234	Mode film subaquatique ...	158
Lecture	172, 173	Mode Flash	120
Lecture (fichiers son)	239	Mode grand-angle	
		numérique	114
		Mode horloge	273



Mode lumière tamisée	89
Mode Mer & Neige	97
Mode microscope numérique	100
Mode mouvements	97
Mode nocturne	89
Mode portrait	91
Mode portrait nocturne	89
Mode programme	83
Mode programme image auto	81
Mode scène	74
Mode simple	84
Mode subaquatique	158
Mode texte	98
Mode vert	84
Mode vidéo interne	166
Montage vidéo	227
MSC	282

N



Netteté	152
Niveau de luminosité	265
Nom du dossier	258
Nombre de pixels	129

P

Palette du mode d'enregistrement	75
Palette du mode lecture	179, 316
Paysage	75
Photos panoramiques	117
Picture Transfer Protocol (Protocole de transfert d'images)	282
Pixels enregistrés	129, 163
Plage ISO AUTO	138
Presser à fond (déclencheur)	72

Presser à mi-course (déclencheur)	72
Prise de vue par intervalles 	110, 144
Prise de vues subaquatiques	158
Protéger 	192
PTP	282

R

Raccordement à un téléviseur	195
Rafale	106
Rafale haute vitesse	106
Recadrer	200
Réd yeux rouges   (Flash)	120
Redimensionner	199
Réglage date	52, 247
Réglage de la langue	48, 257
Réglage plage dynamique	141
Réglages DPOF	234
Réglages du son	244
Réglages initiaux	48
Réglages par défaut	311
Réinitialisation	272
Réinitialiser les réglages	272
Retardateur 	104
Retourner	184
Réveil	250
Rotation d'image	184

S





Saturation	153
Sauvegarder comme image fixe (vidéo)	228
Sauvegarder les photos par date	258

Sélect, heure	254
Sensibilité	137
Smile Capture	78
Stabilisat°élect	142
Standard AF	122
Supprimer du son	189
Supprimer 	172, 188
Système de sortie vidéo	261, 318
T	
Taille du texte	255
Télécommande	108
Témoin d'usure de la pile	40
Ton de l'image	128
Tout supprimer	191
Types de son	245

U	
Utilisation des menus	61

V	
Vérification de la carte mémoire SD	46
Vibrations	25, 87
Ville résidence	51, 252

W	
Windows	275

Z	
Zone m.au point	125
Zoom  /   	86
Zoom numérique	88

PENTAX RICOH IMAGING CO., LTD.

2-35-7, Maeno-cho, Itabashi-ku, Tokyo 174-8639, JAPAN
(<http://www.pentax.jp>)

**PENTAX RICOH IMAGING
FRANCE S.A.S.
(European Headquarters)**

112 Quai de Bezons, B.P. 204, 95106 Argenteuil Cedex,
FRANCE
(HQ - <http://www.pentax.eu>)
(France - <http://www.pentax.fr>)

**PENTAX RICOH IMAGING
DEUTSCHLAND GmbH**

Julius-Vosseler-Strasse 104, 22527 Hamburg,
GERMANY
(<http://www.pentax.de>)

**PENTAX RICOH IMAGING
UK LTD.**

PENTAX House, Heron Drive, Langley, Slough,
Berks SL3 8PN, U.K.
(<http://www.pentax.co.uk>)

**PENTAX RICOH IMAGING
AMERICAS CORPORATION**

633 17th Street, Suite 2600, Denver, Colorado 80202,
U.S.A.
(<http://www.pentaximaging.com>)

**PENTAX RICOH IMAGING
CANADA INC.**

1770 Argentia Road Mississauga, Ontario L5N 3S7,
CANADA
(<http://www.pentax.ca>)

**PENTAX RICOH IMAGING
CHINA CO., LTD.**

23D, Jun Yao International Plaza, 789 Zhaojiabang
Road, Xu Hui District, Shanghai, 200032, CHINA
(<http://www.pentax.com.cn>)

- Les caractéristiques et les dimensions extérieures peuvent être sujettes à modification sans préavis.