

# PENTAX™

Appareil photo numérique

## Optio T30

### Mode d'emploi

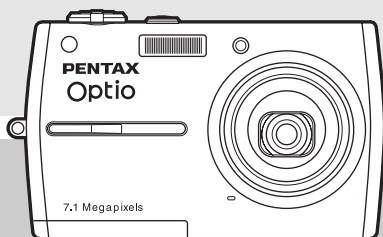

La lecture du mode d'emploi  
vous permettra de bénéficier  
d'un fonctionnement optimal  
de votre appareil.

## Descriptif de l'appareil

### Vue avant

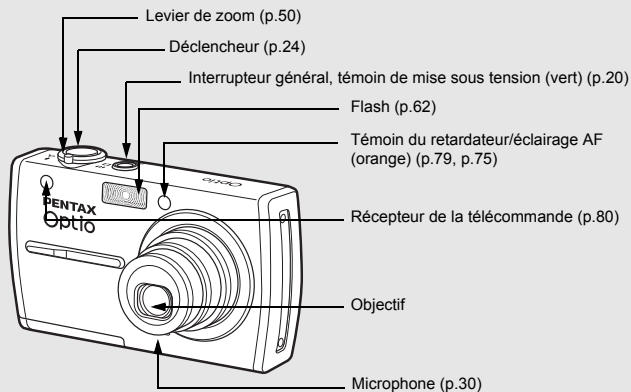

### Vue arrière

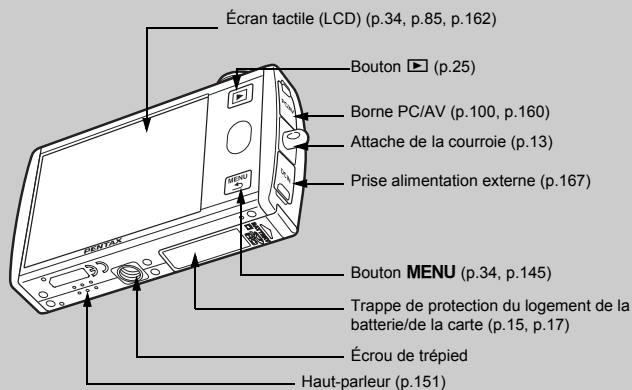

## Accès aux réglages de l'appareil

Il vous suffit d'appuyer sur le bouton  ou le bouton **MENU**, ou encore de toucher l'écran LCD pour régler et faire fonctionner l'appareil.

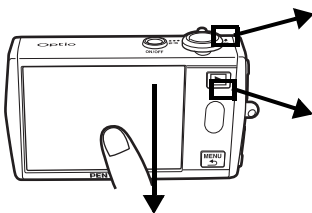

### Appuyez sur le bouton .

Ceci permet de mettre l'appareil en mode lecture pour lire les images et les fichiers son enregistrés (p.25).

### Appuyez sur le bouton **MENU**

Ceci permet d'afficher les menus de réglage des pixels enregistrés, de la correction IL et d'autres paramètres de prise de vue avancés (p.34, p.145).

### Touchez l'écran LCD.

Ceci permet d'afficher la [Barre d'outils du mode capture] ([Barre d'outils du mode lecture] dans le mode afférent) pour régler le flash, le retardateur et d'autres fonctions fréquemment utilisées

## Utilisation de l'écran tactile



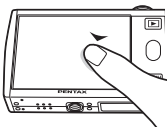

Vous pouvez utiliser directement l'écran tactile avec le doigt. Il est recommandé de se munir du stylet pour les opérations précises, comme l'édition d'images après la prise de vue.



### Toucher

**Ceci signifie qu'il vous faut appuyer sur l'écran tactile à l'aide de votre doigt ou du stylet, puis relâcher la pression.**

Touchez une icône pour la sélectionner, puis relâchez votre pression pour valider l'option (un affichage Aide décrivant la fonction de l'icône sélectionnée s'affichera le cas échéant avant le réglage). Pour annuler la sélection, vous devez toucher un élément pendant plus de deux secondes. Procédez ainsi pour afficher des barres d'outils ou sélectionner des icônes.

Maintenez votre pression sur une icône fléchée () pour modifier le réglage ou changer d'écran dans certains menus.



### Toucher deux fois

**Cela signifie appuyer rapidement deux fois sur l'écran tactile.**

Procédez ainsi pour régler directement une fonction sans faire apparaître l'affichage Aide.

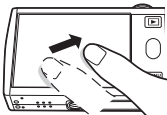

### Glisser

**Ceci signifie toucher l'écran tactile, puis déplacer le doigt ou le stylet.**

Procédez ainsi pour faire défiler l'image ou modifier un paramètre en déplaçant le curseur le long de la barre de réglage.

Si vous sélectionnez par erreur la mauvaise icône, déplacez votre doigt ou le stylet de l'icône erronée vers celle qui convient, puis retirez votre doigt ou le stylet pour refaire une sélection.

## Indications de l'écran

Les indications qui s'affichent à l'écran en mode capture ou lecture sont les suivantes.

### Mode capture

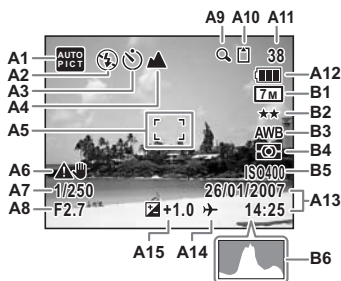

### Mode lecture

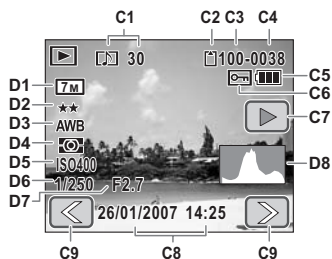

A1	Mode prise de vue .....	43
A2	Mode flash .....	62
A3	Mode prises de vue .....	35
A4	Mode centre.....	72
A5	Mire de mise au point .....	74
A6	Avertissement de bougé .....	71
A7	Vitesse d'obturation .....	53
A8	Ouverture.....	53
A9	Zoom numérique .....	51
A10	État de la mémoire .....	20
A11	Capacité de stockage d'images restante.....	55, 58
A12	Niveau de la batterie.....	16
A13	Date et heure actuelles.....	149
A14	Réglage de l'heure monde .....	153
A15	Valeur de correction IL .....	59
B1	Pixels enregistrés .....	54
B2	Niveau de qualité .....	54
B3	Balance des blancs .....	64
B4	Mesure AE.....	61
B5	Sensibilité .....	76
B6	Histogramme .....	60

C1	Mémo vocal .....	130
C2	État de la mémoire .....	20
C3	Nom de dossier .....	158
C4	Numéro de fichier .....	
C5	Niveau de la batterie .....	16
C6	Protection .....	105
C7	Lecture de mémo vocal.....	95
C8	Date et heure de prise de vue .....	
C9	Précédent/suivant .....	25
D1	Pixels enregistrés .....	54
D2	Niveau de qualité .....	54
D3	Balance des blancs .....	64
D4	Mesure AE .....	61
D5	Sensibilité.....	76
D6	Vitesse d'obturation.....	53
D7	Ouverture .....	53
D8	Histogramme .....	60

\* Les éléments D1 à D8 n'apparaissent que si l'affichage est réglé sur [Standard+histogram] (p.88).

\* Les éléments B1 à B6 n'apparaissent que si l'affichage est réglé sur [Standard+histogram] (p.41).

\* Les copies d'écran visent à illustrer l'emplacement des icônes.

**Affichage des « parties lumineuses » et des « parties sombres »** (affichage Standard + Histogramme)

Si le sujet que vous vous apprêtez à photographier contient des parties trop lumineuses, celles-ci sont signalées par un avertissement rouge clignotant. À l'inverse, les parties trop sombres sont indiquées par un avertissement jaune clignotant.

# Panorama du mode d'emploi

Nous vous conseillons de lire d'abord les chapitres « Préparation de l'appareil » et « Caractéristiques de l'appareil » avec l'Optio T30 en main pour vous familiariser avec son fonctionnement.

Reportez-vous aux autres chapitres pour plus d'informations sur les fonctionnalités supplémentaires.

## 1 Préparation de l'appareil p.12

Ce chapitre explique ce que vous devez savoir sur votre appareil. Il est important que vous en preniez connaissance et que vous suiviez les instructions qui y sont données.

## 2 Caractéristiques de l'appareil p.24

Ce chapitre explique les principales fonctionnalités de l'appareil et notamment les opérations de base telles que la prise de vue, l'enregistrement de séquences vidéo, de sons et l'impression d'images.

## 3 Opérations de prise de vue p.34

Ce chapitre aborde de façon plus détaillée les différentes manières de prendre des photos, le réglage des fonctions afférentes et explique comment les utiliser de manière optimale.

## 4 Lecture et édition d'images p.85

Ce chapitre traite de la lecture, de la suppression et de l'édition des images fixes, des séquences vidéo et des sons enregistrés.

## 5 Impression d'images p.137

Ce chapitre est consacré au tirage des images fixes à l'aide de Pictbridge et des réglages DPOF sur une imprimante compatible DPOF ou dans un laboratoire photo.

## 6 Réglages p.145



Ce chapitre explique comment formater la carte mémoire SD ou la mémoire intégrée, régler la date et l'heure, les sons, la luminosité de l'écran LCD et d'autres fonctions propres à l'appareil.

## 7 Annexe p.167

Cette section détaille les accessoires optionnels et donne des conseils en cas de dysfonctionnement.

\* Pour toute information sur le transfert des images sur un ordinateur et l'installation du logiciel ACDSsee pour PENTAX, consultez le manuel de branchement à l'ordinateur fourni. Si vous souhaitez des renseignements détaillés sur l'édition et l'impression d'images sur un ordinateur, reportez-vous aux rubriques de l'Aide du logiciel ACDSsee pour PENTAX.

La signification des symboles utilisés dans le mode d'emploi est donnée ci-dessous.

	Ce symbole indique les précautions à prendre lors du maniement de l'appareil.
	Ce symbole signale des informations utiles.
	Ce symbole renvoie à une page de référence fournissant des explications sur l'opération.

1

2

3

4

5

6

7



## Merci d'avoir fait l'acquisition de cet appareil numérique PENTAX.

Veuillez lire le mode d'emploi préalablement à l'utilisation de l'appareil afin de tirer le meilleur parti des fonctions de ce produit. Ce document, qui est à conserver après lecture, sera un outil précieux pour vous aider à comprendre l'ensemble des caractéristiques de l'appareil.

### Droits d'auteur

Les images prises à l'aide de l'appareil photo numérique PENTAX destinées à un usage autre que privé ne peuvent être utilisées sans autorisation préalable, tel que défini par le Copyright Act (législation relative aux droits d'auteur en vigueur aux États-Unis). Soyez particulièrement attentif aux restrictions concernant l'usage privé de certains types d'images, prises lors de manifestations ou de spectacles ou destinées à être exposées. Les images prises dans le but d'obtenir des droits d'auteur ne peuvent être utilisées autrement que dans le cadre des droits d'auteur définis par le Copyright Act, et une vigilance particulière est également recommandée à cet égard.

### Marques déposées

- PENTAX, Optio et smc PENTAX sont des marques de fabrique de PENTAX Corporation.
- Le logo SD  et le logo SDHC  sont des marques de fabrique.
- QuickTime™ et le logo QuickTime sont des marques de fabrique utilisées sous licence. Le logo QuickTime est déposé aux États-Unis et dans d'autres pays.
- Toutes les autres marques ou noms de produits sont des marques déposées de leurs propriétaires respectifs.

### À l'attention des utilisateurs de cet appareil

- Il existe un risque d'effacement des données enregistrées ou de mauvais fonctionnement de l'appareil en cas d'utilisation à proximité d'installations génératrices de forts rayonnements électromagnétiques ou de champs magnétiques.
- L'écran à cristaux liquides utilisé dans l'affichage LCD a été conçu grâce à une technologie de très haute précision. Bien que le taux de pixels effectifs soit d'au minimum 99,99 %, il est possible que 0,01 % ou moins des pixels restent inactifs ou au contraire soient actifs alors qu'ils ne devraient pas l'être. Ceci n'a toutefois aucun effet sur l'image enregistrée.

Ce produit est compatible avec PRINT Image Matching III ; les appareils photo numériques, imprimantes et logiciels dotés de la technologie PRINT Image Matching permettent aux utilisateurs de réaliser des photos qui sont plus fidèles à leurs intentions. Certaines fonctions sont indisponibles sur les imprimantes non compatibles avec Print Image Matching III.

Copyright 2001 Seiko Epson Corporation. Tous droits réservés.

PRINT Image Matching est une marque de fabrique de Seiko Epson Corporation. Le logo PRINT Image Matching et une marque de fabrique de Seiko Epson Corporation.

### « PictBridge »

« PictBridge » permet à l'utilisateur de raccorder directement l'imprimante et l'appareil photo numérique grâce à la norme unifiée d'impression directe des images. Quelques étapes simples suffiront à imprimer vos images directement depuis l'appareil photo.

- Il est possible que les illustrations et l'écran d'affichage de l'écran LCD figurant dans le présent manuel diffèrent du produit réel.
- Les cartes mémoire SD et SDHC sont indifféremment désignées comme des cartes mémoire SD dans le présent manuel.

# Table des matières

Panorama du mode d'emploi .....	1
Table des matières .....	3
UTILISATION DE VOTRE APPAREIL EN TOUTE SÉCURITÉ .....	7
À propos de votre appareil .....	7
À propos du chargeur de batterie et de l'adaptateur secteur .....	9
Précautions d'utilisation .....	10
<b>1 Préparation de l'appareil.....</b>	<b>12</b>
Vérification du contenu de l'emballage .....	12
Fixation de la courroie .....	13
Installation de la batterie .....	14
Charge de la batterie .....	14
Installation de la batterie .....	15
Retrait de la batterie .....	15
Installation de la carte mémoire SD .....	17
Retrait de la carte mémoire SD .....	18
Mise sous/hors tension de l'appareil .....	20
Vérification de la carte mémoire .....	20
Réglages initiaux .....	21
Réglage de la langue, de la date et de l'heure .....	21
<b>2 Caractéristiques de l'appareil.....</b>	<b>24</b>
Prise de vue .....	24
Enregistrement de séquences vidéo .....	28
Enregistrement de sons .....	30
Impression des images .....	32
<b>3 Opérations de prise de vue.....</b>	<b>34</b>
Réglage des fonctions de la prise de vue .....	34
Activation des fonctions les plus utilisées .....	37
Enregistrement des réglages actuels .....	39
Affichage du paramétrage de la prise de vue en mode capture .....	41
Sélection d'un mode de prise de vue .....	43
Sélection du mode de prise de vue dans la palette du mode capture .....	43
Composition de votre cliché .....	50
Utilisation du zoom .....	50
Prise de photos avec les cadres intégrés à l'appareil .....	52

Réglage de la taille, du niveau de qualité, de la luminosité et la nuance de couleur .....	53
Réglage des pixels enregistrés, du niveau de qualité et de la cadence d'image.....	54
Réglage de l'exposition (correction IL) .....	59
Sélection de la mesure AE .....	61
Utilisation du flash .....	62
Réglage de la balance des couleurs (balance des blancs) .....	64
Réglage de la netteté, de la saturation et du contraste .....	66
Modification automatique des paramètres en cours de prise de vue (bracketing automatique) .....	67
Mise au point.....	70
Sélection du mode centre.....	72
Réglage des conditions d'AF .....	74
Réglage de la sensibilité.....	76
Prise de vue .....	78
Utilisateur du retardateur .....	79
Utilisation de la télécommande.....	80
Prise de vue en rafale.....	82
Réglage de la durée de l'affichage immédiat .....	83
Utilisation du bloc-notes .....	84

## **4 Lecture et édition d'images ..... 85**

Réglage des fonctions de lecture .....	85
Affichage du paramétrage de la prise de vue.....	88
Lecture d'images, de séquences vidéo et de fichiers son .....	90
Mise sous tension de l'appareil en mode lecture seule .....	90
Rotation d'images.....	90
Agrandissement d'images .....	92
Affichage neuf images .....	93
Passage de l'affichage par dossier à l'affichage calendaire et inversement.....	93
Lecture d'une image avec mémo vocal .....	95
Lecture de séquences vidéo.....	96
Lecture de sons .....	97
Diaporama .....	98
Lecture sur un téléviseur .....	100



Suppression d'images et de fichiers son .....	102
Suppression d'une image ou d'un fichier son.....	102
Suppression de toutes les images et fichiers son .....	103
Suppression d'images et de fichiers son sélectionnés .....	104
Protection des images et des fichiers son contre l'effacement.....	105
Restauration des images supprimées .....	106
Édition d'images et de séquences vidéo .....	108
Modification de la taille et de la qualité d'image (redéfinir).....	108
Suppression d'une partie indésirable d'une image (recadrage) .....	109
Ajout de dessins et apposition de tampons .....	111
Rotation des tampons prédéfinis et de Mon tampon .....	116
Ajout d'un cadre à une image (Compos. cadre créa.).....	119
Création de vos propres cadres .....	121
Modification de la nuance de couleur de l'image (filte couleurs).....	124
Simulation de prise de vue avec un objectif fish-eye sur les photos déjà prises (filtre fish-eye).....	125
Modification de la brillance de l'image (filtre brillance) .....	126
Filtres numériques .....	127
Correction des yeux rouges.....	128
Ajout de son à une image (mémo vocal).....	130
Définition d'une image pour l'écran de démarrage.....	131
Sauvegarde de l'image d'une séquence vidéo comme image fixe.....	132
Division de séquences vidéo en deux parties ou plus.....	133
Collage de séquences vidéo (montage) .....	134
Copie d'images et de fichiers son.....	135

## **5 Impression d'images ..... 137**

Impression DPOF .....	137
Application des réglages DPOF à chaque image.....	137
Application des réglages DPOF à toutes les images .....	139
Impression directe avec PictBridge .....	140
Raccordement de l'appareil à l'imprimante .....	140
Impression d'images uniques .....	141
Impression de toutes les images.....	143
Impression à l'aide des réglages DPOF .....	143
Déconnexion du câble USB.....	144

<b>6 Réglages</b> .....	<b>145</b>
Utilisation du menu Réglage .....	145
Formatage de la carte mémoire SD et de la mémoire intégrée.....	147
Changement de la date et de l'heure .....	149
Changement des réglages sonores .....	151
Réglage de l'heure monde.....	153
Changement de la langue d'affichage.....	157
Modification du nom d'un dossier.....	158
Modification du mode de connexion USB .....	160
Changement du système de sortie vidéo .....	161
Réglage de la luminosité de l'écran LCD .....	162
Utilisation de la fonction d'économie d'énergie .....	163
Réglage de l'arrêt automatique .....	164
Réglage de l'affichage Aide.....	165
Restauration de la valeur par défaut des différents réglages (réinitialisation).....	166
 <b>7 Annexe</b> .....	 <b>167</b>
Utilisation de l'adaptateur secteur .....	167
Accessoires optionnels.....	169
Messages .....	170
Problèmes de prise de vue.....	172
Caractéristiques principales .....	176
GARANTIE .....	182
Index.....	185

**À propos de l'enregistrement de ce produit**

Afin de vous fournir un meilleur service, nous vous recommandons de compléter le formulaire d'enregistrement du produit, que vous trouverez sur le CR-ROM fourni avec l'appareil ou sur le site PENTAX. Nous vous remercions de votre collaboration. Pour plus de détails, reportez-vous au manuel de branchement à l'ordinateur (en bas à droite au recto).

# UTILISATION DE VOTRE APPAREIL EN TOUTE SÉCURITÉ

Nous avons tout mis en œuvre au cours de la conception de cet appareil pour en assurer l'utilisation en toute sécurité. Nous vous demandons donc d'être particulièrement vigilants quant aux points précédés des symboles suivants.



**Danger**

Ce symbole indique que le non-respect de ce point peut engendrer des blessures corporelles graves.



**Attention**

Ce symbole indique que le non-respect de ce point peut engendrer des blessures corporelles mineures à moyennement graves ou des dégâts matériels.

## À propos de votre appareil



**Danger**

- N'essayez jamais de démonter ou de modifier l'appareil. Les tensions électriques élevées à l'intérieur de celui-ci peuvent provoquer des décharges électriques.
- N'essayez JAMAIS de toucher les parties internes de l'appareil visibles à la suite d'un dommage, car il existe un risque de décharge électrique.
- Tenez le stylet hors de portée des bébés et des enfants, sous peine de blessure ou de mort. Tout coup de stylet au niveau des yeux est susceptible de provoquer des troubles visuels sérieux.
- Afin d'éviter tout risque d'ingestion accidentelle, maintenez la carte mémoire SD hors de portée des jeunes enfants ; faites immédiatement appel à un médecin en cas d'ingestion accidentelle.
- Tenez la courroie fournie hors de portée des bébés et des enfants, sous peine de blessure ou de suffocation.
- Veillez à utiliser un adaptateur secteur de tension et voltage correspondant à l'appareil. Il existe un risque d'incendie ou de décharge électrique en cas d'utilisation d'un adaptateur secteur autre que celui précisé pour l'appareil.
- Retirez immédiatement la batterie de l'appareil et contactez votre centre de réparation PENTAX le plus proche en cas de fumée, d'odeur suspecte ou d'un quelconque dysfonctionnement. Prolonger l'utilisation de l'appareil dans ces conditions peut résulter en des risques d'incendie ou de décharge électrique.

## **Attention**

- N'essayez jamais de démonter la batterie ou de la mettre en court-circuit. Ne la jetez jamais au feu, elle pourrait exploser.
- Ne chargez jamais des batteries autres que les batteries lithium-ion rechargeables D-LI63, car elles pourraient exploser ou s'enflammer.
- Ne placez pas votre doigt sur le flash lors de son déclenchement car cela comporte un risque de brûlure.
- Ne déclenchez pas le flash s'il est en contact avec vos vêtements, sous peine de décoloration de ces derniers.
- En cas de fuite de la batterie et de contact avec les yeux, ne les frottez pas. Rincez-les à l'eau claire et consultez immédiatement un médecin. Vous pourriez encourir des troubles visuels sérieux.
- En cas de contact avec la peau ou les vêtements, lavez abondamment les zones affectées avec de l'eau. Vous pourriez encourir des affections dermatologiques (irritations).
- Retirez immédiatement les batteries de l'appareil si elles chauffent ou commencent à fumer. Veillez à ne pas vous brûler pendant cette opération.
- Certaines parties de l'appareil chauffent pendant l'utilisation de l'appareil. Soyez vigilant, de légères brûlures étant possibles en cas de maniement prolongé.
- Si l'écran LCD est endommagé, faites attention aux morceaux de verre. De même, veillez à ce que le cristal liquide n'entre pas en contact avec la peau, les yeux ou la bouche.
- Pour éviter de rayer l'écran LCD, utilisez exclusivement le stylet ou votre doigt pour effectuer des sélections. Proscrivez impérativement les outils pointus tels que les stylos et crayons, car ils pourraient endommager l'appareil.

## À propos du chargeur de batterie et de l'adaptateur secteur



### Danger

- Veillez à utiliser le voltage exclusivement spécifié pour ce produit. Il existe un risque d'incendie ou de décharge électrique en cas d'utilisation d'une alimentation ou d'un voltage autre que celui spécifié. Le voltage spécifié est 100 - 240 V CA.
- Ne démontez pas et ne modifiez pas ce produit, sous peine d'incendie ou de décharge électrique.
- Arrêtez immédiatement l'appareil et contactez un centre de réparation PENTAX en cas de fumée, d'odeur suspecte ou d'un quelconque dysfonctionnement. Toute utilisation prolongée dans ces conditions peut provoquer un incendie ou une décharge électrique.
- En cas de pénétration d'eau à l'intérieur de l'appareil, contactez un centre de réparation PENTAX. Toute utilisation prolongée dans ces conditions peut provoquer un incendie ou une décharge électrique.
- En cas d'orage en cours d'utilisation du chargeur ou de l'adaptateur secteur, débranchez le cordon d'alimentation et arrêtez l'appareil. Toute utilisation prolongée dans ces conditions peut provoquer des dommages, un incendie ou une décharge électrique.
- Essuyez la prise du cordon d'alimentation en présence de poussière. Cela pourrait en effet provoquer un incendie.



### Attention

- Ne posez pas d'objet lourd sur le cordon d'alimentation secteur, ne laissez pas d'objet lourd choir sur ce cordon et évitez toute déformation excessive susceptible de le détériorer. Si le cordon d'alimentation secteur est endommagé, contactez un centre de réparation PENTAX.
- Ne court-circuitez pas et ne touchez pas les sorties du produit lorsqu'il est sous tension.
- Ne branchez pas le cordon d'alimentation secteur avec les mains mouillées. Cela pourrait provoquer une décharge électrique.
- Ne soumettez pas le produit à des chocs importants et ne le laissez pas tomber sur une surface dure, sous peine de dysfonctionnement.
- Pour limiter les risques, n'utilisez que des cordons d'alimentation électrique certifiés CSA/UL de type SPT-2 ou supérieur, fil cuivre de calibre AWG 18, munis à une extrémité d'une prise mâle moulée (de configuration NEMA) et à l'autre extrémité d'un connecteur femelle moulé (de configuration non industrielle CEI) ou équivalent.
- N'utilisez pas le chargeur pour des batteries autres que la batterie lithium-ion rechargeable D-LI63, sous peine de surchauffe ou de dysfonctionnement.

## Précautions d'utilisation

- Lorsque vous voyagez, munissez-vous de la liste du réseau de service après-vente international incluse dans la boîte. Elle vous sera utile en cas de problèmes.
- Lorsque l'appareil n'a pas été utilisé pendant une longue période, vérifiez qu'il fonctionne toujours correctement, notamment avant de prendre des photos importantes (telles que des photos de mariage ou de voyages). Le contenu des enregistrements ne peut être garanti si l'enregistrement, la lecture ou le transfert des données vers un ordinateur, etc. n'est pas possible en raison d'un dysfonctionnement de votre appareil ou du support d'enregistrement (carte mémoire SD), etc.
- L'objectif de cet appareil n'est pas interchangeable ni amovible.
- N'utilisez jamais de solvants tels que diluants, alcool ou essence pour nettoyer l'appareil.
- Pour retirer les traces de doigts et les salissures de l'écran LCD, essayez légèrement ce dernier avec un chiffon doux et sec.
- Évitez de conserver l'appareil dans des endroits où la température est élevée ou dans des endroits humides. Soyez particulièrement vigilant à l'égard des véhicules où des températures très importantes sont possibles.
- Évitez de stocker l'appareil dans une pièce où se trouvent des pesticides ou des produits chimiques. Retirez l'appareil de sa housse et stockez-le dans un endroit bien ventilé pour éviter la formation de moisissures.
- Protégez votre appareil contre la pluie, l'eau ou tout autre liquide car il n'est pas étanche.
- Assurez-vous que l'appareil n'est pas soumis à des chocs ou vibrations importantes ou à de fortes pressions, qui pourraient endommager l'appareil, générer un dysfonctionnement ou une perte d'étanchéité. Protégez-le par un sac matelassé lorsque l'appareil est soumis aux vibrations d'une motocyclette, voiture, bateau, etc. Si l'appareil a été soumis à des chocs ou vibrations importantes ou à de fortes pressions, faites vérifier votre appareil auprès du centre de réparation PENTAX le plus proche.
- La fourchette de température d'utilisation de l'appareil est comprise entre 0 °C et 40 °C.
- L'écran à cristaux liquides (écran LCD) s'assombrit à température élevée mais redevient normal à une température normale.
- L'affichage de l'écran à cristaux liquides s'effectue plus lentement par basse température. Ceci fait partie des propriétés de tout écran à cristaux liquides et ne constitue pas un défaut de fonctionnement.
- Pour que votre appareil conserve ses performances optimales, nous vous conseillons de le faire réviser tous les ans ou tous les deux ans.

- Les brusques changements de température peuvent entraîner la formation de gouttelettes de condensation à l'intérieur comme à l'extérieur de l'appareil. Dans un tel cas, mettez l'appareil dans un sac ou une poche plastique. Sortez-le seulement lorsqu'il aura atteint la température ambiante.
- Veillez à ce qu'aucun élément étranger, terre, sable, poussière, eau, gaz, sel, etc. ne pénètre dans l'appareil car il pourrait l'endommager. Essuyez toute goutte d'eau éventuellement présente sur l'appareil.
- Reportez-vous aux "Précautions d'utilisation d'une carte mémoire SD" (p.19) pour la carte mémoire SD.
- Veuillez noter que le formatage de la carte mémoire SD ou de la mémoire intégrée supprimera l'intégralité des données. Ces données pourront toutefois être récupérées à l'aide d'un logiciel du commerce. Vous êtes seul responsable de l'usage que vous faites de la mémoire de votre appareil.
- N'appuyez pas fortement sur l'écran LCD car cela pourrait l'endommager ou conduire à un dysfonctionnement.
- Veillez à ne pas vous asseoir avec l'appareil rangé dans votre poche arrière, sous peine de détérioration de ce dernier ou de l'écran LCD.
- Si vous placez l'appareil sur un pied, veillez à ne pas serrer excessivement la vis du filetage du pied sur l'appareil.
- Le cordon d'alimentation secteur fourni avec l'appareil est prévu pour être exclusivement utilisé avec le chargeur D-BC63. Ne l'utilisez pas avec un autre équipement.

## **Norme de sécurité LED**

Cet appareil est un appareil photo numérique qui est conforme à la norme de sécurité (IEC60825-1) pour un produit LED de classe 1.

## Vérification du contenu de l'emballage

Contactez votre revendeur agréé PENTAX pour tout élément manquant ou endommagé.



Appareil photo  
Optio T30

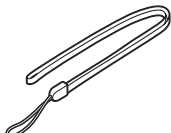

Courroie O-ST20 (\*)



Stylus  
O-SP63

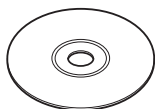

Logiciel  
(CD-ROM) S-SW63

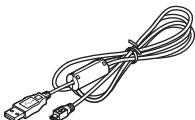

Câble USB  
I-USB7 (\*)

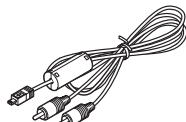

Câble AV  
I-AVC7 (\*)



Batterie lithium-ion  
rechargeable D-LI63 (\*)



Chargeur de batterie  
D-BC63 (\*)



Cordon d'alimentation  
secteur  
D-CO24 (\*)



Mode d'emploi  
(c'est-à-dire le présent mode  
d'emploi)

Les articles suivis d'un astérisque (\*) sont également disponibles comme accessoires optionnels.

Pour les autres accessoires optionnels, reportez-vous à « Accessoires optionnels » (p.169).



## Fixation de la courroie

Fixez la courroie sur l'appareil comme illustré ci-dessous.

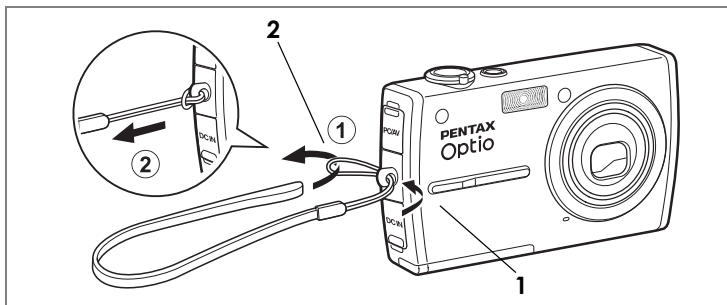

- 1** Glissez l'extrémité étroite de la courroie (①) dans l'attache de la courroie prévue sur l'appareil.
- 2** Passez l'autre extrémité dans la boucle (①) et tirez (②) pour l'ajuster.



### Aide-mémoire

Vous pouvez, si vous trouvez cela plus pratique, fixer le stylet à la courroie.

## Installation de la batterie

### Charge de la batterie

1 Préparation de l'appareil

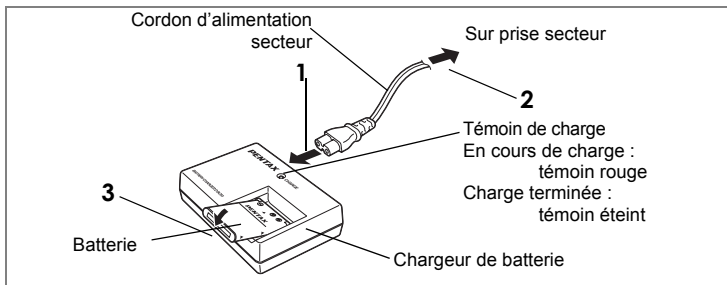

Utilisez le chargeur pour charger la batterie avant la première utilisation de l'appareil, suite à une longue période de non-utilisation ou si le message [Piles épuisées] apparaît.

- 1 Branchez le cordon d'alimentation secteur sur le chargeur de batterie.**
- 2 Branchez le cordon d'alimentation secteur dans la prise secteur.**
- 3 Placez la batterie dans le chargeur, le logo PENTAX vers le haut.**  
Le témoin de charge est rouge pendant la charge.  
Il s'éteint une fois la batterie chargée.
- 4 Retirez la batterie du chargeur une fois la charge terminée.**



#### Aide-mémoire

- Le temps nécessaire à une charge complète est d'environ 120 minutes (max.). La plage de température ambiante pour la charge est comprise entre 0 et 40 °C. Le temps de charge peut varier en fonction de la température ambiante et d'autres facteurs.
- La batterie atteint la fin de sa durée de vie lorsqu'elle commence à se décharger peu de temps après la charge. Remplacez-la par une nouvelle batterie.

## **Attention**

- Le chargeur ne doit pas servir à recharger des batteries autres que les batteries lithium-ion rechargeables D-LI63, sous peine de surchauffe ou de détérioration.
- Si le témoin de charge ne s'allume pas alors que la batterie est placée correctement, cela signifie qu'elle est peut-être défectueuse ou en fin de vie. Remplacez-la par une batterie neuve.

## Installation de la batterie

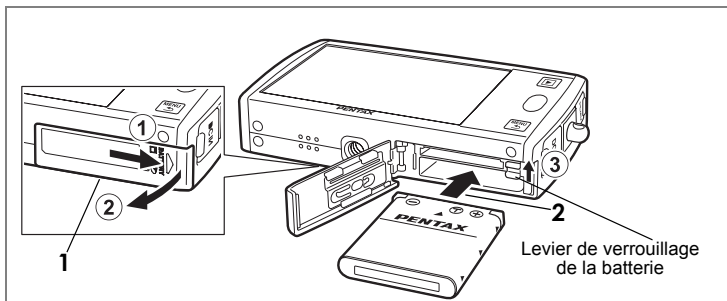

Utilisez uniquement la batterie fournie avec l'appareil. Chargez-la avant de l'utiliser pour la première fois.

### **1 Ouvrez la trappe de protection du logement de la batterie/ de la carte.**

Tirez la trappe de protection du logement de la batterie/de la carte dans le sens indiqué ①, puis relâchez-la. Elle s'ouvre alors d'elle-même ②.

### **2 Soulevez le levier de verrouillage ③ en vous aidant de la batterie, puis insérez-la en positionnant le logo PENTAX comme illustré.**

Enfoncez la batterie jusqu'à ce qu'elle soit verrouillée à sa place.

### **3 Fermez la trappe de protection du logement de la batterie/ de la carte.**

## Retrait de la batterie

### **1 Ouvrez la trappe de protection du logement de la batterie/ de la carte.**

### **2 Pour libérer la batterie, soulevez le levier de verrouillage ③ avec un doigt.**

La batterie est éjectée ; retirez-la de l'appareil.

**Attention**

- Cet appareil utilise une batterie rechargeable lithium-ion D-LI 63. L'utilisation de tout autre type de batterie risque d'endommager l'appareil et de provoquer un dysfonctionnement.
- Une mauvaise insertion de la batterie peut provoquer un dysfonctionnement.
- Ne tentez pas d'extraire la batterie alors que l'appareil est sous tension.
- Retirez la batterie en cas de non-utilisation prolongée de l'appareil.
- Il se peut que la date et l'heure reviennent à leur réglage par défaut si la batterie est retirée de l'appareil de manière prolongée.

### Capacité d'enregistrement d'images et durée de lecture (à une température ambiante de 23 °C, écran LCD allumé et batterie complètement chargée)

Capacité d'enregistrement d'images *1 (flash utilisé pour 50 % des prises de vue)	Durée de lecture *2
Environ 200 images	Environ 170 min

\*1: La capacité d'enregistrement renvoie au nombre approximatif de prises de vue effectuées lors des tests de conformité CIPA (écran LCD allumé, flash utilisé pour 50 % des prises de vue et température ambiante de 23 °C). La performance réelle peut varier en fonction des conditions de fonctionnement.





\*2: Selon les résultats des tests menés en interne par PENTAX.

**Aide-mémoire**

- Les performances de la batterie peuvent momentanément être affectées à basse température.
- Veillez à emporter une batterie de rechange lorsque vous voyagez à l'étranger, dans un pays froid ou encore si vous avez l'intention de prendre de nombreuses photos.

**Témoin d'usure de la batterie**

Vous pouvez vérifier le niveau de la batterie à l'aide du témoin  sur l'écran LCD.

Affichage de l'écran	État de la batterie
 (vert)	Niveau de charge suffisant.
 (vert)	Batterie en cours de décharge.
 (jaune)	Décharge avancée de la batterie.
 (rouge)	Batterie quasiment déchargée.
Piles épuisées	L'appareil s'arrête après l'affichage de ce message.

## Installation de la carte mémoire SD

1

Préparation de l'appareil

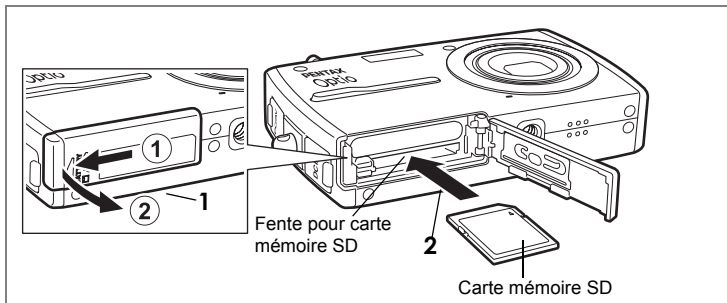

Cet appareil utilise une carte mémoire SD. Si une carte mémoire SD a été insérée dans l'appareil, les images et fichiers son y sont enregistrés. En l'absence de carte, les données sont enregistrées dans la mémoire intégrée (p.20).

### **Attention**

- Veillez à ce que l'appareil photo soit hors tension avant d'introduire ou de retirer la carte mémoire SD.
- Assurez-vous de formater toute carte mémoire SD neuve ou ayant servi sur un autre appareil. Reportez-vous à "Formatage de la carte mémoire SD et de la mémoire intégrée" (p.147) pour connaître les consignes de formatage.

### **1 Ouvrez la trappe de protection du logement de la batterie/ de la carte.**

Tirez la trappe de protection du logement de la batterie/de la carte dans le sens indiqué ①, puis relâchez-la. Elle s'ouvre alors d'elle-même ②.

### **2 Introduisez la carte mémoire SD dans la fente prévue à cet effet, de sorte que la face avant de la carte (côté étiquette) soit orientée vers le haut, côté objectif.**

Poussez la carte jusqu'au déclic. Veillez à bien pousser la carte dans la fente, faute de quoi les images et les sons risquent de ne pas être enregistrés correctement.

### **3 Fermez la trappe de protection du logement de la batterie/ de la carte.**



### **Aide-mémoire**

- Le nombre d'images pouvant être enregistrées sur la carte mémoire SD est fonction de la capacité de cette dernière, mais aussi de la résolution et du niveau de qualité sélectionnés (p.55, p.58).
- Le témoin de mise sous tension clignote lors de la lecture de la carte mémoire SD (enregistrement ou lecture des données en cours).

#### **Sauvegarde des données**

En cas de dysfonctionnement, il vous sera peut-être impossible d'accéder aux données stockées dans la mémoire intégrée de l'appareil. Utilisez un ordinateur ou un autre périphérique pour sauvegarder les données importantes en cas de problème.

### **Retrait de la carte mémoire SD**

- 1 Ouvrez la trappe de protection du logement de la batterie/ de la carte.**
- 2 Poussez la carte dans la fente pour l'éjecter.**  
Retirez la carte.
- 3 Fermez la trappe de protection du logement de la batterie/ de la carte.**

**Précautions d'utilisation d'une carte mémoire SD**

- Veillez à ce que l'appareil soit hors tension avant d'ouvrir la trappe de protection du logement de la batterie/carte.
- La carte mémoire SD est dotée d'un commutateur écriture-protection. Placez le commutateur en position [VERROUILLAGE] pour protéger les données existantes en empêchant l'enregistrement de nouvelles données, la suppression des données existantes ou le formatage de la carte.
- Une carte mémoire SD pouvant être très chaude immédiatement après utilisation de l'appareil, retirez-la avec précaution.
- Ne tentez pas de retirer la carte mémoire SD ou de mettre l'appareil hors tension pendant l'enregistrement des données, la lecture d'images ou de son, ou lorsque l'appareil est connecté à un PC à l'aide d'un câble USB : des données pourraient être perdues ou la carte endommagée.
- Ne déformez pas la carte mémoire SD et évitez-lui tout choc important. Veillez à ce qu'elle n'entre pas en contact avec de l'eau et à ce qu'elle ne soit pas soumise à des températures élevées.
- Assurez-vous de formater les cartes mémoire non utilisées ou celles ayant servi sur un autre appareil. Reportez-vous à "Formatage de la carte mémoire SD et de la mémoire intégrée" (p.147) pour connaître les consignes de formatage.
- Ne retirez pas la carte mémoire SD en cours de formatage, sous peine de l'endommager et de la rendre inutilisable.
- Il existe un risque de suppression des données contenues dans la carte mémoire SD dans les cas de figure suivants. En aucun cas, PENTAX ne saurait être tenu responsable de la suppression des données.
  - (1) mauvaise manipulation de la carte mémoire SD.
  - (2) carte mémoire SD placée à proximité d'éléments susceptibles de générer de l'électricité statique ou des interférences électriques,
  - (3) non-utilisation prolongée de la carte,
  - (4) carte éjectée, adaptateur secteur débranché ou batterie extraite de l'appareil lors de l'enregistrement ou de la lecture de données.
- La carte mémoire SD a une durée de vie limitée. Les données sauvegardées peuvent être endommagées si la carte reste inutilisée pendant trop longtemps. Assurez-vous d'effectuer régulièrement les sauvegardes nécessaires sur un ordinateur.
- Évitez d'utiliser ou de ranger la carte à proximité d'éléments générateurs d'électricité statique ou d'interférence électrique.
- Évitez d'utiliser ou de stocker la carte dans des endroits sujets à des variations de température brutales ou à la condensation, et veillez à ne pas la laisser exposée en plein soleil.
- Si vous utilisez une carte mémoire SD à faible débit, il se peut que l'enregistrement s'arrête lorsque vous prenez des séquences vidéo, même s'il reste suffisamment d'espace mémoire, ou que les prises de vue et la lecture nécessitent plus de temps.
- Avant tout achat d'une carte mémoire SD, rendez-vous sur le site Internet de Pentax pour vérifier quelles sont les cartes compatibles. Le centre de réparation Pentax le plus proche sera également en mesure de vous renseigner.
- Lorsque vous jetez, cédez ou vendez votre carte mémoire SD, veillez à en supprimer l'ensemble des données ou à détruire la carte elle-même si elle contient des informations sensibles ou privées. Notez que le formatage de la carte mémoire SD ne supprime pas nécessairement les données, qui pourraient éventuellement être récupérées grâce à certains logiciels disponibles dans le commerce. Envisagez de vous procurer un logiciel spécialement conçu pour la suppression sûre des données. Dans tous les cas, vous êtes pleinement responsable de la gestion des données présentes sur la carte.

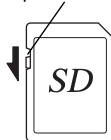
Commutateur  
écriture-protection

1

Préparation de l'appareil

## Mise sous/hors tension de l'appareil

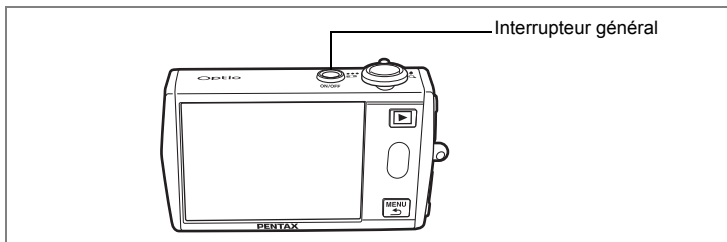

### 1 Pressez l'interrupteur général.





L'appareil est mis sous tension et il est prêt à prendre des photos (mode capture).

Si l'écran Language/言語 apparaît lors de la mise sous tension de l'appareil, procédez comme indiqué p.21 pour effectuer le paramétrage initial.

### 2 Pressez de nouveau l'interrupteur général.

L'appareil est mis hors tension et le témoin de mise sous tension s'éteint.

## Vérification de la carte mémoire

La carte mémoire est automatiquement vérifiée à la mise sous tension de l'appareil et l'icône correspondant à la mémoire intégrée ou à la carte mémoire SD s'affiche sur l'écran LCD.  apparaît sur l'écran en présence d'une carte mémoire et  en l'absence de carte. Si l'écran LCD indique , cela signifie que les images et les fichiers son seront enregistrés dans la mémoire intégrée.  apparaît au lieu de  si le commutateur écriture-protection de la carte mémoire SD est en position verrouillée, auquel cas il est impossible d'enregistrer images et son.

État de la mémoire





## Réglages initiaux

Paramétrez la langue puis réglez la date et l'heure avant la première utilisation de votre appareil.

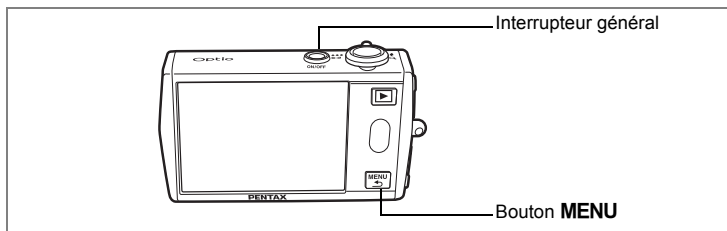

L'écran Language/言語 apparaît lorsque vous allumez l'appareil pour la première fois. Suivez les instructions ci-dessous pour sélectionner la langue et mettre l'heure et la date à jour.



### Réglage de la langue, de la date et de l'heure

#### 1 Sélectionnez une langue parmi celles qui s'affichent à l'écran.

Si la langue souhaitée n'apparaît pas, touchez les icônes fléchées pour faire défiler l'affichage à l'écran, puis faites votre sélection.

L'écran des réglages initiaux apparaît dans la langue sélectionnée.

Les mentions [Ma ville] et [Sortie vidéo] apparaissent dans la langue sélectionnée.

Si [Ma ville] ou [Sortie vidéo] ne s'affiche pas correctement, touchez l'icône clignotante sur l'écran LCD et modifiez le réglage.



**2 Touchez [OK].**

L'écran du réglage de la date apparaît.

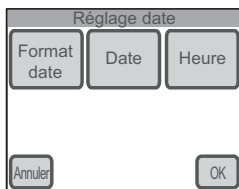
**Attention**

Si vous appuyez sur le bouton **MENU** sans toucher [OK] sur l'écran des réglages initiaux, la langue ne sera pas paramétrée et c'est l'écran Réglage date qui apparaîtra. Dans ce cas, l'écran Language/言語 s'affichera à la prochaine mise sous tension de l'appareil.

Les paramètres [Ma ville] et [Format date] sont réglés automatiquement en fonction de la langue sélectionnée dans l'écran des réglages initiaux. Pour modifier ces paramètres, reportez-vous aux pages suivantes.

- [Ma ville] : "Réglage de la destination" (p.153)
- [Format date] : "Changement de la date et de l'heure" (p.149)

**3 Touchez [Format date].**

L'écran Format date apparaît.

**4 Touchez les icônes fléchées (◀ ▶) pour sélectionner le format d'affichage de l'année, du mois et du jour.**

Sélectionnez [mm/jj/aa], [jj/mm/aa] ou [aa/mm/jj].

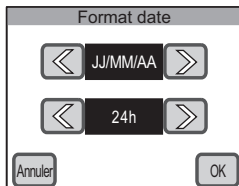
**5 Touchez les icônes fléchées (◀ ▶) pour sélectionner le format d'affichage de la date.**

Sélectionnez [24h] (affichage 24 heures) ou [12h] (affichage 12 heures).

**6 Touchez [OK].**

Le réglage est enregistré et l'affichage repasse sur l'écran Réglage date.

**7 Touchez [Date].**

L'écran Date apparaît.

**8 Touchez les icônes fléchées (⬆️⬇️) pour mettre la date à jour.****9 Touchez [OK].**

Le réglage est enregistré et l'affichage repasse sur l'écran Réglage date.

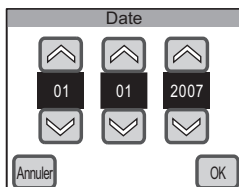
**10 Touchez [Heure].**

L'écran Heure apparaît.

**11 Touchez les icônes fléchées (⬆️⬇️) pour régler l'heure.****12 Touchez [OK].**

Le réglage est enregistré et l'affichage repasse sur l'écran Réglage date.

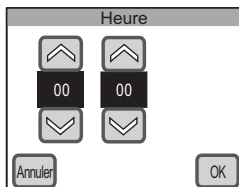
**13 Touchez [OK].**

L'appareil repasse en mode capture.

**Attention**

Si vous pressez le déclencheur sans toucher [OK] sur l'écran de réglage de la date, l'appareil passera en mode capture avant que l'heure ne soit réglée.

Vous pouvez modifier la langue, la date et l'heure. Reportez-vous aux instructions figurant aux pages suivantes.

- Pour changer la langue : "Changement de la langue d'affichage" (p.157)
- Pour changer la date et l'heure : "Changement de la date et de l'heure" (p.149)

## Prise de vue

Il vous suffit de composer votre image et de presser le déclencheur pour prendre de magnifiques photos. Touchez simplement l'écran LCD pour visualiser et éditer vos images. Cette section traite des fonctions de base de prise de vue, de lecture et d'édition.

### 1 Orientez l'appareil

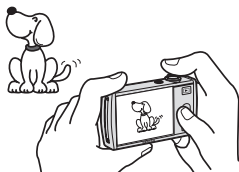

Allumez l'appareil (p.20) puis visez-le sujet. Maintenez l'appareil des deux mains pour éviter qu'il ne bouge.

### 2 Composez votre image



Composez votre image sur l'écran LCD. Vous pouvez utiliser la touche du zoom pour cadrer la zone de prise de vue (p.50).

### 3 Faites la mise au point sur le sujet

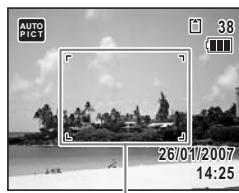

Mire de mise au point

Appuyez légèrement sur le déclencheur pour régler la mise au point. La mire de mise au point sur l'écran LCD devient verte si la mise au point est correcte.

- La mire de mise au point devient rouge si la mise au point n'est pas correcte.



#### Aide-mémoire

Une pression légère sur le déclencheur est appelée une pression « à mi-course ». Lorsque le déclencheur est pressé à mi-course, la mise au point et l'exposition (luminosité) sont verrouillées. Le verrouillage de la mise au point et de l'exposition est annulé dès lors que vous relâchez le déclencheur.

## 4 Prenez la photo



Après avoir pressé le déclencheur à mi-course (pour verrouiller les paramètres de mise au point et d'exposition), pressez-le à fond pour prendre la photo.

L'image prise s'affiche sur l'écran LCD pendant une seconde (affichage immédiat) et est sauvegardée.

- La durée de l'affichage immédiat est réglable (p.83). Pour supprimer l'image sans l'enregistrer, touchez l'icône  pendant l'affichage immédiat.



### Aide-mémoire

- Presser le déclencheur complètement revient à le presser « à fond ».
- Une pression sur le déclencheur permet également de faire des photographies en rafale (p.82). Par ailleurs, le retardateur (p.79) et la télécommande (p.80) vous permettent de prendre des photos sans avoir l'appareil en main.

### Utilisation du flash

Le flash est réglé par défaut pour se déclencher automatiquement lors des prises de vue en basse lumière.

Vous pouvez utiliser le paramètre du mode flash (p.62) pour désactiver le flash, réduire la luminosité de la photo, éviter que les yeux de votre sujet ne soient rouges ainsi que pour d'autres fonctions.

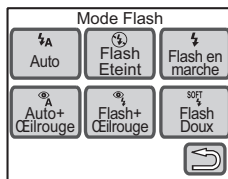

#### Réglage du mode flash

- ▶ Touchez l'écran LCD → [Barre d'outils du mode capture] → .



## 5 Lecture des images



Une fois la photo réalisée, appuyez sur le bouton  pour passer en mode lecture. L'image prise s'affiche sur l'écran LCD (p.85). Touchez les icônes fléchées ( ) pour visionner les photos dans l'ordre.

Le mode lecture vous permet d'agrandir (p.92), de supprimer (p.102) ou de tourner les images (p.90). Vous avez en outre la possibilité de visionner les images sur l'affichage neuf images (p.93) ou sous forme de diaporama (p.98).

#### Sélection d'une fonction pour l'image affichée

- ▶ En mode lecture, touchez l'écran LCD → [Barre d'outils du mode lecture] → sélectionnez la fonction souhaitée.

## Visualisation des images sur un écran TV

Les photos prises peuvent aussi être visionnées sur un téléviseur ou un autre équipement audiovisuel, afin que tout le monde puisse en profiter (p.100).

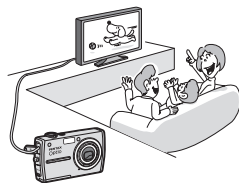

## 2

## 6 Édition d'une image



Vous avez la possibilité d'éditer les photos que vous avez prises (p.108).

Vous pouvez modifier la taille et le niveau de qualité (p.108), recadrer une image (p.109), ajouter un dessin (p.111), apposer des tampons (p.111), ajouter un cadre créatif (p.119), modifier la luminosité (p.126), ajouter du son (p.130), corriger les images dont le sujet apparaît avec les yeux rouges à cause du flash (p.128) et bien d'autres choses encore.

### Sélection de la procédure d'édition

- En mode lecture, touchez l'écran LCD → [Barre d'outils du mode lecture] →

## Les différentes fonctions d'édition



### Filtres numériques

Utilisez ces filtres pour adoucir une image, lui donner l'aspect d'une illustration ou encore modifier le sujet pour le faire apparaître plus large ou plus fin (p.127).

### Sélection de la procédure d'édition

- Touchez deux fois → ou dans la [palette mode lecture].



### Mon Dessin

Utilisez le stylet fourni pour dessiner des figures sur une image, y apposer des tampons, créer un tampon à l'aide d'une partie de l'image et bien d'autres choses encore (p.111).

## Conseils de prise de vue

### Réglage des conditions de prise de vue

Vous pouvez régler les conditions de prise de vue au gré de votre inspiration.

- Vous avez la possibilité de modifier les pixels enregistrés et le niveau de qualité des photos en fonction de l'utilisation que vous comptez en faire (p.108).
  - ▶ **Bouton MENU** → [Mode enr.1] → [Pixels enreg.] ou [Niveau qualité]
- Vous pouvez régler la luminosité de la photo.
 

“Réglage de l'exposition (correction IL)” (p.59)

  - ▶ **Bouton MENU** → [Mode enr.2] → [Correction IL]

“Sélection de la mesure AE” (p.61)

  - ▶ **Bouton MENU** → [Mode enr.1] → [Mesure AE]
- Vous pouvez régler la balance des couleurs de la photo.
 

“Réglage de la balance des couleurs (balance des blancs)” (p.64)

  - ▶ **Bouton MENU** → [Mode enr.1] → [Balance blancs]

Vous pouvez également ajuster la netteté, la saturation et le contraste de la photo (p.66).

### Sélection du mode de prise de vue

Si vous sélectionnez le mode de prise de vue en fonction de la situation, vous pourrez facilement prendre des photos avec les réglages adéquats. Vous avez le choix entre Programme image auto, Programme, Nocturne, Paysage, Fleur, Portrait, Digital SR, Mer & Neige, Mouvements, Animaux Domestiques, Enfants, Composition Cadre créatif, Gastronomie et Texte (p.43).

**Réglage du mode de prise de vue**

- ▶ Touchez l'écran LCD → [Barre d'outils du mode capture] → **AUTO PICT.**

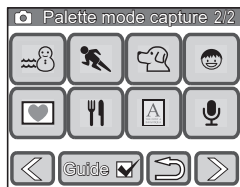
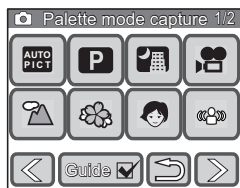

## Enregistrement de séquences vidéo

Cet appareil vous permet d'enregistrer des séquences vidéo (640×480 pixels à raison de 30 im./s) avec son. La taille des fichiers est limitée à 4 gigaoctets pour une même séquence. Vous pourrez ensuite visionner ces séquences sur un téléviseur ou un ordinateur. Diverses fonctions permettent d'éditer facilement les séquences vidéo enregistrées.

- Vous pouvez également enregistrer des séquences vidéo au format QVGA (320×240) ou à 15 im./s.

2

Caractéristiques de l'appareil

1

### Passage en mode d'enregistrement vidéo

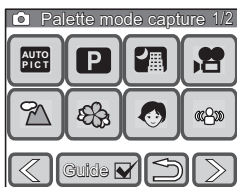

Utilisez la [palette mode capture] pour basculer en mode d'enregistrement vidéo.

Passage en mode d'enregistrement vidéo

- En mode capture, touchez l'écran LCD → [Barre d'outils du mode capture] → → touchez deux fois .

2

### Enregistrement d'une séquence vidéo



Pressez légèrement le déclencheur pour effectuer la mise au point, puis plus intensément pour déclencher l'enregistrement vidéo.

Pressez de nouveau le déclencheur à fond pour mettre fin à l'enregistrement.

Les icônes de gauche apparaissent sur l'écran LCD en cours d'enregistrement.

- ① Icône d'enregistrement
- ② Durée d'enregistrement restante



### 3 Visionnage de la séquence vidéo



Après un enregistrement vidéo, appuyez sur le bouton  pour passer en mode lecture. La séquence vidéo enregistrée s'affiche sur l'écran LCD.



En mode lecture, vous avez la possibilité de faire un retour arrière ou une pause, de régler le volume et de faire un visionnage image par image, avant ou arrière (p.96).

### 4 Édition d'une séquence vidéo



Vous pouvez sélectionner une image d'une séquence vidéo pour l'enregistrer sous la forme d'une image fixe (p.132), diviser une séquence vidéo (p.133) en deux ou assembler deux séquences (p.134).

**Sélection de la méthode d'édition de séquence vidéo**

► Touchez l'écran LCD → [Barre d'outils du mode lecture] →  → touchez deux fois  → .

#### À propos de l'enregistrement de séquences vidéo :

##### Oui

- Vous pouvez utiliser le zoom optique et le zoom numérique pour composer l'image, mais seul le zoom numérique est disponible en cours d'enregistrement (p.50).
- Vous pouvez enregistrer des séquences vidéo en appuyant sur le déclencheur pendant plus d'une seconde.
- Vous pouvez régler les pixels enregistrés, la cadence d'image, le niveau de qualité et le mode couleur (p.56).
- Vous pouvez régler la balance des blancs, la netteté, la saturation et le contraste (p.64, p.66).
- Vous pouvez corriger l'exposition avant l'enregistrement (p.59).

##### Non

- Les modes flash, prise de vue en rafale et bracketing automatique ne sont pas disponibles.
- Vous ne pouvez pas modifier les paramètres de prise de vue suivants :  
[Lumière aux. AF] : Arrêt (p.75)  
[Mesure AE] : Mesure multizone (p.61)  
[Sensibilité] : Auto (p.76)

## Enregistrement de sons

Votre appareil vous permet d'enregistrer des fichiers audio à raison de 24 heures maximum (pour un même enregistrement). Vous avez la possibilité d'ajouter un index en cours d'enregistrement pour retrouver plus rapidement les parties à écouter. Enfin, vous pouvez ajouter des mémos vocaux aux photos que vous avez prises.

### 1 Passage en mode d'enregistrement vocal

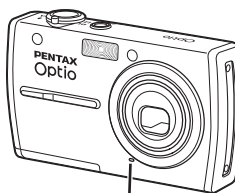

Microphone

Pour enregistrer des sons, utilisez la [Palette mode capture] pour passer en mode d'enregistrement vocal.

**Passage en mode d'enregistrement vocal**

► En mode capture, touchez l'écran LCD → [Barre d'outils du mode capture] → → touchez deux fois .

### 2 Enregistrement de sons



Pressez le déclencheur à fond pour démarrer l'enregistrement vocal. Le témoin du retardateur clignote en cours d'enregistrement.

Pressez de nouveau le déclencheur à fond pour arrêter l'enregistrement.

Si vous maintenez votre pression sur le déclencheur pendant plus d'une seconde, l'enregistrement se poursuit jusqu'à ce que vous le relâchiez.

Les informations suivantes s'affichent sur l'écran LCD en cours d'enregistrement

- ① Durée d'enregistrement
- ② Durée d'enregistrement restante

### Utilisation de la fonction d'indexation pour une lecture plus simple et plus rapide

Appuyez sur le bouton **MENU** en cours d'enregistrement pour ajouter un index au fichier son. En insérant un index à un certain point du fichier audio, vous pourrez à tout moment revenir rapidement à ce point en cours de lecture.

- Il n'est pas possible d'insérer des index en cours de lecture.

## 3 Lecture du son



Après l'enregistrement, appuyez sur le bouton  pour passer en mode lecture.

Le mode lecture vous permet de faire défiler les données audio, de revenir en arrière et de régler le volume. Si vous avez inséré des index en cours d'enregistrement, vous pourrez faire défiler le fichier en avant ou en arrière pour revenir aux index (p.97).

### Ajout d'un mémo vocal à une image

Vous pouvez ajouter un mémo vocal d'une durée maximale de 60 secondes à une photo que vous avez déjà prise, par exemple pour la décrire ou expliquer comment vous l'avez faite (p.130).



## Impression des images

Les réglages de format de commande d'impression numérique (Digital Print Order Format ou DPOF) vous permettent d'imprimer facilement les photos que vous avez prises et éventuellement éditées. Il ne sera même pas nécessaire de transiter par un PC si vous disposez d'une imprimante compatible PictBridge. À vous les albums photo et les séances de visionnage de photos en famille ou entre amis. Les photos peuvent être tirées soit par une imprimante compatible DPOF, soit par un laboratoire photo à l'aide des réglages DPOF qui stipulent le nombre d'exemplaires et les options d'impression de la date.

2

Caractéristiques de l'appareil

1

### Réglages des paramètres d'impression DPOF

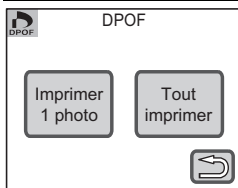

Sélectionnez le nombre d'exemplaires ainsi que l'insertion ou non de la date en surimpression sur les clichés (réglages DPOF) (p.137).

Les photos peuvent être imprimées sur une imprimante compatible DPOF ou dans un laboratoire photo.

- Si vous souhaitez faire appel à un laboratoire photo, munissez-vous de la carte mémoire SD contenant les images et de vos consignes d'impression.

#### Configuration des réglages DPOF

- ▶ En mode lecture, touchez l'écran LCD → [Barre d'outils du mode lecture] → → touchez deux fois .

2

### Réglage du mode de connexion USB

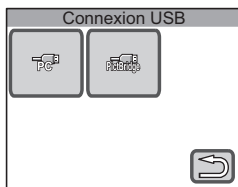

Si vous raccordez l'appareil à une imprimante compatible PictBridge via le câble USB fourni, vous pourrez imprimer les photos directement depuis l'appareil, sans transiter par un PC.

Pour imprimer des photos, réglez au préalable le paramètre [Connexion USB] de l'appareil sur [PictBridge] (p.160).

#### Réglage du mode [Connexion USB]

- ▶ Bouton MENU → touchez [Réglage] → [Connexion USB].

### 3 Raccordement de l'appareil à une imprimante

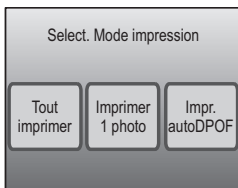

Raccordez l'appareil à une imprimante compatible PictBridge à l'aide du câble USB fourni. Le réglage du nombre d'exemplaires et de l'insertion de la date peut être effectué sur l'appareil en cours d'impression, même si les paramètres DPOF n'ont pas été définis (p.140).

### 4 Impression des images

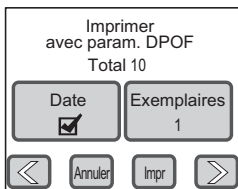

Si les réglages DPOF ont été faits, il vous suffit de toucher [Impr. autoDPOF] puis [Impr] pour lancer les tirages (p.143). Vous pouvez également imprimer certaines images (p.141) ou la totalité des images stockées sur la carte mémoire SD ou dans la mémoire intégrée (p.143). Une fois l'impression effectuée, mettez l'appareil hors tension et débranchez le câble USB de l'appareil et de l'imprimante.

#### Insertion de la date sur les tirages

Si vous insérez la date sur les tirages, vous saurez facilement quand les photos ont été prises. Le réglage d'impression de la date peut être intégré aux paramètres DPOF ou effectué en cours d'impression (p.137, p.141, p.143).

- Toutes les imprimantes ne peuvent pas imprimer la date.



## Réglage des fonctions de la prise de vue

Appuyez sur le bouton **MENU** ou touchez l'écran LCD en mode capture pour afficher les paramètres de prise de vue.

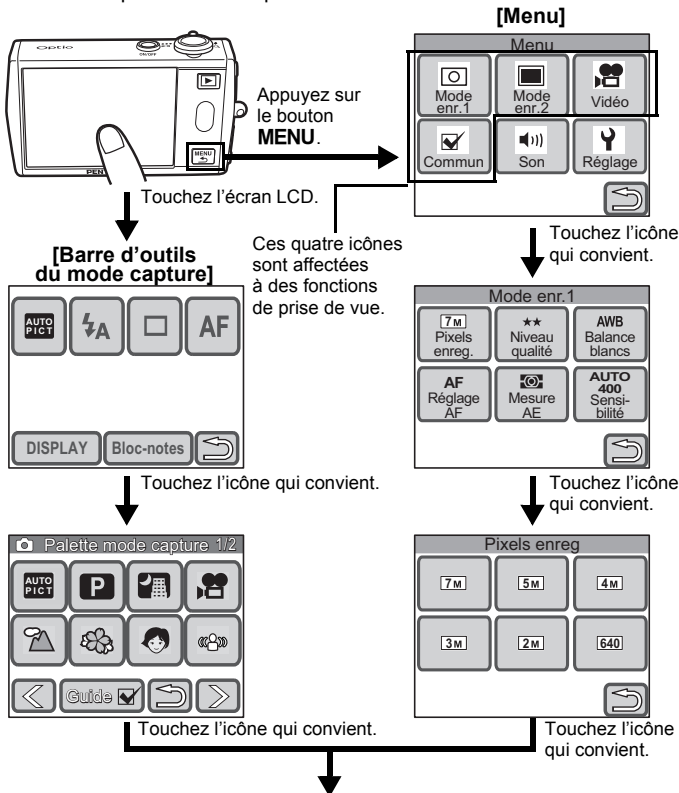







Pour la suite, reportez-vous aux instructions à l'écran.

- Touchez une icône sur la [Palette mode capture] pour faire apparaître l'affichage Aide, à condition que la case correspondante soit cochée. Touchez deux fois l'icône pour accéder directement à l'option sans faire apparaître l'affichage Aide.
- Si vous pressez le déclencheur ou que vous n'effectuez aucune opération pendant un certain laps de temps, l'appareil repasse en mode capture.
- Appuyez sur le bouton pour passer en mode lecture.
- Touchez pour retourner à l'écran précédent.

## Fonctions réglées à l'aide de la [barre d'outils du mode capture]

Paramètre	Description	Réglage par défaut	Page
Mode prise de vue	Réglage du mode de prise de vue en fonction du sujet ou des conditions de prise de vue.	 (Programme image auto)	p.43
Mode flash	Réglage du mode flash en fonction des conditions de prise de vue.	$\frac{1}{2}$ (Auto)	p.62
Mode prise de vues	Réglage des modes retardateur, rafale, bracketing automatique et télécommande.	<input type="checkbox"/> (Standard)	p.79, p.80, p.67, p.82
Mode centre	Réglage du mode centre.	<b>AF</b> (Standard)	p.72
Affichage infos	Réglage du type d'informations affichées sur l'écran LCD.	Standard	p.41

## Fonctions réglées à l'aide du [Menu]

Paramètre	Description	Réglage par défaut	Page		
Mode enr. 1	Pixels enregistrés	 (3072×2304)	p.54		
	Niveau qualité	★★ (très bon)	p.54		
	Balance blancs	Réglage de la balance des couleurs en fonction des conditions d'éclairage.	<b>AWB</b> (Auto)	p.64	
	Réglage AF	Zone m.au point	 (Multiple)	p.74	
		Limiteur de m.ap	Limitation de la plage de mise au point.	Arrêt	p.75
		Lumière aux. AF	Sélection ou non de la lumière auxiliaire AF pour les prises de vue dans des endroits faiblement éclairés.	Oui	p.75
	Mesure AE	Sélection de la zone de l'image qui doit être mesurée pour déterminer l'exposition.	 (mesure multizone)	p.61	
Sensibilité	Réglage de la sensibilité ISO.	AUTO400	p.76		
Mode enr. 2	Correction IL	Réglage de la luminosité globale de la photo.	±0.0	p.59	
	Bracketing auto	Sélection et réglage du bracketing automatique.	 (exposition)	p.67	
	Affich. Immédiat	Réglage de la durée de l'affichage d'une photo sur l'écran LCD après la prise de vue.	1 sec	p.83	
	Netteté	Sélection de contours nets ou flous.	 (normal)	p.66	
	Saturation	Réglage de la saturation des couleurs.	 (normal)	p.66	
	Contraste	Réglage du niveau de contraste de l'image.	 (normal)	p.66	

	Paramètre	Description	Réglage par défaut	Page
Vidéo	Pixels enregistrés	Réglage du nombre de pixels enregistrés pour les séquences vidéo.	640 (640×480)	p.56
	Niveau qualité	Sélection du niveau de qualité des séquences vidéo.	★★★ (excellent)	p.56
	Cadence Image	Réglage de la cadence d'image (nombre d'images par seconde).	30 im./s	p.56
	Mode couleur	Sélection de la couleur des séquences vidéo.	Couleurs réelles	p.58
	Movie SR	Activation ou désactivation de la compensation du bougé de l'appareil pour les séquences vidéo.	Oui	p.58
Commun	Zoom numérique	Activation de la fonction zoom numérique.	Oui	p.51
	Mémoire	Enregistrement des paramètres de prise de vue ou retour aux valeurs par défaut lorsque l'appareil est mis hors tension.	Oui (uniquement pour le mode flash, le zoom numérique et le numéro de fichier)	p.39
	Réglage Fn	Activation rapide des fonctions les plus utilisées.	OFF (Arrêt)	p.37



## Activation des fonctions les plus utilisées

Il est possible d'assigner jusqu'à quatre fonctions fréquemment utilisées à la [Barre d'outils du mode capture] afin d'y accéder plus facilement lors des prises de vue ou de l'enregistrement de séquences vidéo.

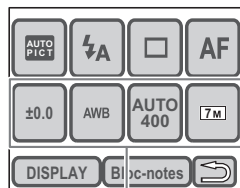

Fonctions assignées

## Fonctions pouvant être activées lors des prises de vue ou de l'enregistrement de séquences vidéo

	Paramètre	Prise de vue	Enregistrement de séquences vidéo
Mode enr. 1 / vidéo	Pixels enregistrés	○	○
	Niveau qualité	○	○
	Cadence Image	×	○
	Movie SR	×	○
	Balance blancs	○	○
	Mode couleur	×	○
	Zone m.au point	○	○
	Limiteur de m.ap	○	×
	Mesure AE	○	×
	Sensibilité	○	×
Mode enr. 2	Correction IL	○	○
	Netteté	○	○
	Saturation	○	○
	Contraste	○	○

## Assignation d'une fonction à la barre d'outils du mode capture

### 1 Appuyez sur le bouton MENU

[Menu] apparaît.

### 2 Touchez [Commun].

L'écran Commun apparaît.

### 3 Touchez [Réglage Fn].

L'écran Réglage Fn apparaît.



### 4 Touchez l'icône **OFF** à laquelle vous souhaitez assigner une fonction dans la [Barre d'outils du mode capture].

Pour assigner une fonction à activer au cours des prises de vue, touchez l'icône **OFF** située sous .

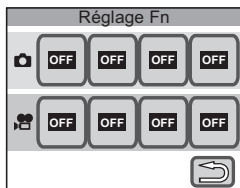
Pour assigner une fonction à activer au cours de l'enregistrement de séquences vidéo, touchez l'icône **OFF** située sous .



### 5 Touchez l'icône de la fonction que vous souhaitez assigner à la [Barre d'outils du mode capture].

- Le réglage est enregistré et l'affichage repasse sur l'écran précédent.
- Si la fonction que vous souhaitez assigner n'apparaît pas, touchez [ ] pour faire défiler l'affichage.

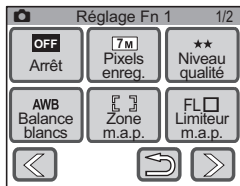

### 6 Répétez les étapes 4 et 5 pour assigner les fonctions nécessaires.

### 7 Touchez trois fois .

- L'appareil repasse en mode capture.
- Appuyez sur le bouton  pour repasser en mode lecture.



### Aide-mémoire

Pour annuler une fonction assignée à la [Barre d'outils du mode capture], touchez l'icône **OFF** (Arrêt) à l'étape 5.

## Enregistrement des réglages actuels

Vous pouvez faire en sorte que l'appareil conserve les réglages des fonctions suivantes lorsqu'il est mis hors tension. Le paramètre [Mémoire] de l'écran Mémoire vous dispense de reprendre tous les réglages pour effectuer une prise de vue dans des conditions similaires.

Les autres fonctions de prise de vue qui ne figurent pas ci-dessous sont enregistrées même si l'appareil est mis hors tension.

Paramètre	Descriptions	Réglage par défaut
Mode flash	Le mode flash sélectionné est enregistré (hormis <b>⚡</b> (auto)).	<input checked="" type="checkbox"/>
Mode Pr.de vues	Le réglage du mode prise de vues sélectionné ([Retardateur], [Rafale], [Bracketting auto] ou [Télécommande]) est enregistré.	<input type="checkbox"/>
Mode centre	Le mode centre sélectionné est enregistré (hormis <b>AF</b> (standard)).	<input type="checkbox"/>
Position zoom	La position du zoom optique réglée à l'aide du levier de zoom est enregistrée.	<input type="checkbox"/>
Position MF	La distance de mise au point manuelle est enregistrée.	<input type="checkbox"/>
Balance blancs	Le réglage de balance des blancs sélectionné est enregistré (hormis <b>AWB</b> (auto)).	<input type="checkbox"/>
Mesure AE	Le réglage de mesure AE sélectionné est enregistré (hormis <b>☉</b> (mesure multizone)).	<input type="checkbox"/>
Sensibilité	Le réglage de sensibilité ISO sélectionné est enregistré.	<input type="checkbox"/>
Correction IL	Le réglage d'exposition est enregistré (hormis [±0.0]).	<input type="checkbox"/>
Zoom numérique	Le réglage du zoom numérique (Oui/Arrêt) est enregistré.	<input checked="" type="checkbox"/>
DISPLAY	Le réglage de l'affichage de l'écran LCD est enregistré.	<input type="checkbox"/>
N° fichier	Le numéro du fichier est sauvegardé. La numérotation se poursuit consécutivement en cas d'utilisation d'une nouvelle carte mémoire SD.	<input checked="" type="checkbox"/>

- Si vous sélectionnez  (Oui), les réglages sont enregistrés même lorsque l'appareil est mis hors tension. Si vous optez pour  (Arrêt), les réglages reviennent aux valeurs par défaut lorsque l'appareil est mis hors tension.

# 1 Appuyez sur le bouton MENU

[Menu] apparaît.



# 2 Touchez [Commun].

L'écran Commun apparaît.

# 3 Touchez [Mémoire].

L'écran Mémoire apparaît.

# 4 Touchez le réglage à modifier.

- Le réglage se voit affecter la valeur  (Oui) ou  (Arrêt).
- Si la fonction que vous souhaitez modifier n'apparaît pas, touchez [ ] pour faire défiler l'affichage.

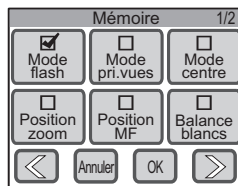

# 5 Touchez [OK].

# 6 Touchez deux fois .

- L'appareil repasse en mode capture.
- Appuyez sur le bouton  pour repasser en mode lecture.

## Affichage du paramétrage de la prise de vue en mode capture

En mode capture, vous avez le choix entre les quatre modes d'affichage suivants. Reportez-vous à Indications de l'écran au dos de la couverture pour des détails sur chacun des modes.

(Les copies d'écran visent à illustrer l'emplacement des icônes.)

[Standard]



[Standard+histogram]





[Aucun aff. d'info]



[LCD éteint]



### Aide-mémoire

- Tous les boutons sont opérationnels, même si le mode d'affichage est réglé sur [LCD éteint]. Par exemple, le fait de presser le déclencheur vous permet de prendre des photos.
-  signale qu'il existe un risque de bougé de l'appareil. Reportez-vous à la p.71 pour des informations sur la prévention de ce phénomène.
- La forme de l'histogramme donne des informations sur la luminosité et le contraste de votre photo (p.60).
- Lorsque le flash se déclenche,  (icône de flash) apparaît même si le mode d'affichage est réglé sur [Aucun aff. d'info].

**1 Touchez l'écran LCD en mode capture.**

La [Barre d'outils du mode capture] apparaît.

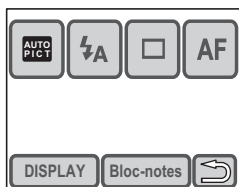

**2 Touchez [DISPLAY].**

L'écran de sélection DISPLAY apparaît.

**3 Touchez le réglage souhaité.**



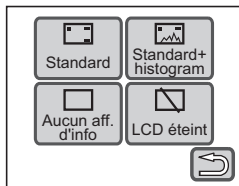







Le réglage est enregistré et l'appareil repasse en mode capture.







## Sélection d'un mode de prise de vue

### Sélection du mode de prise de vue dans la palette du mode capture









Si vous sélectionnez le mode de prise de vue adapté à la situation, prendre des photos avec les réglages appropriés devient un jeu d'enfant. Les modes de prise de vue figurent ci-dessous.

Icône	Mode prise de vue	Description	Fonctions non disponibles	
	Programme image auto (Auto Picture)	L'appareil sélectionne automatiquement le mode capture adéquat pour la prise de vue.	Rafale, bracketing auto, balance des blancs, mesure AE, correction IL, zone de mise au point	
	Programme	L'appareil règle automatiquement la vitesse d'obturation et l'ouverture pour prendre des images fixes. Vous pouvez toutefois paramétrer d'autres fonctions de prise de vue telles que les modes flash ou rafale.	Aucune	
	Nocturne	L'appareil réduit la vitesse d'obturation pour embellir les photos de nuit. Prévoyez un trépied ou posez l'appareil sur une surface plane pour éviter tout risque de bougé lorsque vous utilisez ce mode. Pensez au flash si vous comptez photographier des personnes (p.48).	Mode flash : Auto, Auto+Œil rouge Mode prise de vues : rafale	
Mode photo		Portrait	Ce mode confère à votre sujet un teint naturel et pimpant.	Fonctions indisponibles en mode photo : rafale, bracketing auto et d'autres fonctions  Balance des blancs, netteté, saturation, contraste, mesure AE
		Paysage	L'appareil règle la mise au point de sorte que les objets situés à proximité mais aussi à distance soient le plus net possible.	
		Fleur	Les fleurs se dotent de contours doux.	
		Enfants	Idéal pour photographier des enfants débordant d'énergie.	
		Mer & Neige	Mode permettant de prendre des photos dans des conditions de luminosité extrêmes, notamment sur la plage ou à la montagne.	
		Mouvements	Mode préconisé pour photographier les sujets en mouvement. La mise au point se verrouille sur le sujet et suit son déplacement jusqu'à ce que l'obturateur s'ouvre.	
		Animaux Domestiques	L'appareil tient compte de la couleur du pelage de votre animal pour ajuster l'exposition (p.48).	

Icône	Mode prise de vue	Description	Fonctions non disponibles
Mode photo 	Texte 	Mode permettant de prendre des photographies nettes de textes. Le texte peut être reproduit en noir sur fond blanc ou être inversé.	Balance des blancs, netteté, saturation, contraste, mesure AE
	Gastronomie 	L'appareil augmente la saturation pour des photos brillantes et appétissantes.	
	Digital SR	Réduction du bougé de l'appareil et prise de vue avec une sensibilité ISO plus élevée.	Sensibilité
	Compos. Cadre créa.	Pour des prises de vue composées à l'aide des cadres enregistrés dans l'appareil (p.52).	Rafale, pixels enregistrés, niveau de qualité, bracketing auto, AF par anticipation





### Aide-mémoire

- Si le mode de prise de vue est réglé sur  (animaux domestiques), le [Mode Flash] est réglé sur  (flash éteint). Il est toutefois possible d'opter pour un autre mode flash.
- Si le mode de prise de vue est réglé sur  (fleur),  (animaux domestiques),  (enfants),  (gastronomie) ou  (texte), le [Limiteur m.a.p.] est réglé sur Arrêt, mais il est possible de modifier ce paramètre.
- Si le mode de prise de vue est réglé sur  (composite cadre créa.), le nombre de pixels enregistrés est fixé sur  et ne peut pas être modifié.

## 1 Touchez l'écran LCD en mode capture.

La [Barre d'outils du mode capture] apparaît.

## 2 Touchez le mode de prise de vue souhaité (par ex. ).

- L'icône correspondant au mode de prise de vue sélectionné apparaît dans la [Barre d'outils du mode capture].
- La [Palette mode capture] apparaît.
- Touchez les icônes fléchées ( ) pour faire défiler les modes de prise de vue.

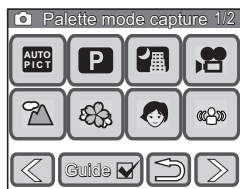



### 3 Touchez l'icône correspondant au mode de prise de vue de votre choix.

L'affichage Aide correspondant au mode de prise de vue sélectionné apparaît.

- Pour faire disparaître l'affichage Aide, touchez deux fois l'icône. Le mode est sélectionné et l'appareil repasse en mode capture.
- Touchez les icônes fléchées (◀ ▶) pour faire défiler les modes de prise de vue.
- Touchez [Palette] pour retourner sur la [Palette mode capture].

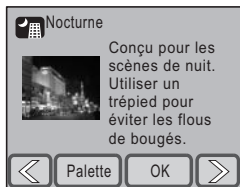

### 4 Touchez [OK].

Le mode de prise de vue est sélectionné et l'appareil repasse en mode capture.

### 5 Appuyez sur le déclencheur à mi-course.

La mire de mise au point sur l'écran LCD devient verte si la mise au point est correcte.

### 6 Appuyez sur le déclencheur à fond.



La photo est prise.





#### Aide-mémoire

Vous pouvez régler l'affichage par défaut de manière à ne pas afficher l'aide (p.165).

## Réalisation de portraits

Pour effectuer des portraits, sélectionnez soit le mode  (portrait), soit le mode  (enfants).



Le mode  (portrait) active les fonctions de reconnaissance AF du visage et de reconnaissance de l'expo du visage. L'appareil détermine automatiquement l'emplacement du visage de votre sujet dès lors que vous l'orientez vers lui. Il règle alors la mise au point (reconnaissance AF du visage) et l'exposition (reconnaissance de l'exposition du visage ou reconnaissance AE) ; vous n'avez plus qu'à prendre la photo !

Le mode  (enfants) est tout particulièrement adapté pour photographier des enfants débordant d'énergie, puisqu'il active l'AF par anticipation.

### 1 Touchez l'écran LCD en mode capture.

La [Barre d'outils du mode capture] apparaît.

## 2 Touchez le mode de prise de vue souhaité (par ex. .

- L'icône du mode capture sélectionné apparaît dans la [Barre d'outils du mode capture].
- La [Palette mode capture] apparaît.
- Si l'icône de votre choix n'apparaît pas, touchez les icônes fléchées ( ) pour faire défiler l'affichage.

## 3 Touchez deux fois l'icône ou .

- L'appareil repasse en mode capture.
- En mode  (portrait), une mire de mise au point jaune apparaît sur l'écran LCD. Cette mire correspond à l'emplacement du visage déterminé par l'appareil. Dès lors, si le sujet bouge, la taille et l'emplacement de la mire changent en conséquence.
- Touchez une icône pour faire apparaître l'affichage Aide, à condition que la case correspondante soit cochée.

## 4 Appuyez sur le déclencheur à mi-course.

La mire de mise au point sur l'écran LCD devient verte si la mise au point est correcte.

## 5 Appuyez sur le déclencheur à fond.

La photo est prise.







### Aide-mémoire

- S'il n'est pas en mesure d'identifier l'emplacement du visage du sujet, l'appareil effectue la mise au point par rapport à la zone de mise au point (multiple).
- Seules l'icône du mode et la mire de mise au point s'affichent sur l'écran LCD. Les autres paramètres de prise de vue n'apparaissent pas.
- Si le sujet porte des lunettes de soleil, par exemple, ou s'il ne regarde pas en direction de l'appareil, la reconnaissance AF et AE du visage risquent de ne pas s'activer.
- En mode enfants, la mesure AE est réglée sur mesure multizone.
- Les fonctions de reconnaissance AF du visage et de reconnaissance de l'expo du visage sont également activées lorsque le mode programme image auto est sélectionné en mode portrait.
- En mode enfants, l'AF par anticipation est activé. La mise au point suit le déplacement du sujet, même après que le déclencheur a été pressé à mi-course.
- La prise de vue en rafale est indisponible dès lors que les fonctions de reconnaissance du visage sont activées.
- Le zoom numérique est indisponible dès lors que les fonctions de reconnaissance du visage sont activées.
- Le bracketing auto est indisponible dès lors que les fonctions de reconnaissance du visage sont activées.

## Réglage du mode optimal par l'appareil lui-même



En mode  (programme image auto), l'appareil sélectionne le mode optimal et permet de prendre des photos dans ce mode d'une simple pression sur le déclencheur.

L'appareil sélectionne automatiquement le mode optimal parmi les options suivantes : mode  (standard), mode  (portrait), mode  (paysage) ou mode  (nocturne).

### 1 Touchez l'écran LCD en mode capture.

La [Barre d'outils du mode capture] apparaît.

### 2 Touchez le mode de prise de vue souhaité (par ex. ).

- L'icône du mode capture sélectionné apparaît dans la [Barre d'outils du mode capture].
- La [Palette mode capture] apparaît.
- Si l'icône de votre choix n'apparaît pas, touchez les icônes fléchées ( ) pour faire défiler l'affichage.

### 3 Touchez deux fois l'icône .

- L'appareil repasse en mode capture.
- Touchez une icône pour faire apparaître l'affichage Aide, à condition que la case correspondante soit cochée.

### 4 Appuyez sur le déclencheur à mi-course.

- L'appareil sélectionne le mode optimal par rapport au sujet. Le mode sélectionné s'affiche en haut à gauche de l'écran LCD.
- La mire de mise au point sur l'écran LCD devient verte si la mise au point est correcte.

### 5 Appuyez sur le déclencheur à fond.

La photo est prise.



### **Aide-mémoire**

- En mode programme image auto, la correction IL est réglée sur  $\pm 0.0$ .
- Les fonctions de reconnaissance AF du visage et de reconnaissance de l'expo du visage sont également activées lorsque le mode programme image auto est sélectionné en mode portrait. L'appareil détermine automatiquement l'emplacement du visage de votre sujet dès lors que vous l'orientez vers lui. Il règle alors la mise au point et l'exposition ; vous n'avez plus qu'à prendre la photo !
- La prise de vue en rafale et le bracketing automatique ne peuvent pas être sélectionnés.
- S'il s'avère que le mode nocturne est le plus adapté alors que le mode flash est réglé sur Auto ou Auto+Œil rouge, le flash est désactivé.

## **3**

### **Prise de vue dans des endroits faiblement éclairés**

---

Si vous prenez des photos dans l'obscurité, par exemple au crépuscule ou de nuit, l'obturateur de l'appareil doit rester ouvert plus longtemps, afin de laisser passer plus de lumière. Cet appareil est doté d'un mode spécial  (nocturne) conçu pour les prises de vue en basse lumière. En mode nocturne, l'appareil diminue la vitesse d'obturation pour une exposition optimale et des photos de nuit réussies. Vous pouvez également utiliser ce mode pour prendre des portraits sur fond de paysage de nuit, puisque l'appareil sélectionne automatiquement une vitesse d'obturation lente, même avec le flash.



### **Aide-mémoire**

- Lors des prises de vue en basse lumière, l'obturateur reste ouvert plus longtemps, ce qui augmente le risque de bougé. Si la vitesse d'obturation est telle qu'il existe un risque de bougé, le symbole  (avertissement de bougé) apparaît sur l'écran LCD. Pour éviter ce phénomène, utilisez un trépied et le retardateur ou la télécommande.
- Vous pouvez également augmenter la sensibilité ISO pour prendre des photos dans l'obscurité sans utiliser le flash. Plus la sensibilité ISO est élevée et plus la vitesse d'obturation augmente, ce qui permet de réduire les risques de bougé et donc de clichés flous. Il est possible toutefois que du bruit, c'est-à-dire des espèces de grains, se forme sur l'image (p.76).

## Prise de vues de votre animal familier

En mode animaux domestiques (🐾), il convient de choisir l'icône appropriée selon que votre animal favori présente un pelage clair, foncé ou moyen. L'exposition sera automatiquement ajustée pour un rendu optimal. Vous pouvez sélectionner indifféremment l'icône en forme de chat ou de chien car cela n'a aucune incidence sur le résultat final. Choisissez celle que vous voulez.

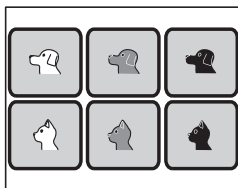

## Prise de vues de textes

Le mode  (texte) est spécialement prévu pour photographier des textes. Il est utile pour conserver des documents importants sous forme d'images ou pour lire les caractères trop petits. Plusieurs options s'offrent à vous en fonction du texte ou de son fond : couleurs, couleurs inversées, noir et blanc, noir et blanc inversé.

## Réduction des conséquences du bougé de l'appareil et des risques de flou

Le mode  (digital SR) permet de prendre des photos avec une sensibilité ISO accrue, ce qui réduit les risques de flou. Il règle automatiquement la vitesse d'obturation et l'ouverture selon les valeurs adéquates. Utilisez ce mode si le risque de bougé ou de flou est important du fait d'une moindre luminosité.

En mode digital SR, la sensibilité ISO est réglée sur AUTO3200.

## Composition de votre cliché

### Utilisation du zoom

Plus l'angle de zoom est large et plus le cliché englobe la scène. Si le zoom est réglé sur téléobjectif, les objets à distance semblent plus proches. Avec le réglage grand angle, les objets semblent plus distants les uns des autres qu'ils ne le sont réellement, tandis que le téléobjectif les fait sembler plus proches.

#### 1 En mode capture, amenez le levier de zoom vers ↑ ou ↓.

↑ Téléobjectif:

Rétrécit le champ de vision et fait paraître le sujet plus proche.

↓ Grand angle:

Élargit le champ de vision et fait paraître le sujet plus petit.



Barre zoom

↓ Amenez le levier de zoom vers ↓.



Plage du zoom optique      Plage du zoom numérique

Vous pouvez agrandir le sujet jusqu'à trois fois à l'aide du zoom optique. Lorsque le zoom numérique est activé, vous pouvez l'associer au zoom optique et grossir le sujet jusqu'à 12 fois, ce qui représente l'agrandissement maximum.

#### **Attention**

Vous ne pouvez pas utiliser le zoom optique lorsque le mode centre est réglé sur  (macro). Dans ce cas, seul le zoom numérique est disponible.

#### **Aide-mémoire**

- Il existe un risque de bougé lorsque vous prenez des photos avec le réglage téléobjectif. Pour éviter ce phénomène, utilisez un trépied et le retardateur ou la télécommande.
- L'utilisation du zoom numérique fait apparaître un léger grain sur la photo. Utilisez donc le zoom optique pour une qualité optimale.

## Réglage du zoom numérique

Le [Zoom numérique] est réglé sur Oui dans les paramètres par défaut. Pour prendre des photos uniquement avec le zoom optique, réglez le [Zoom numérique] sur Arrêt.

### 1 Appuyez sur le bouton MENU

[Menu] apparaît.

### 2 Touchez [Commun].

L'écran Commun apparaît.

### 3 Touchez [Zoom numérique].

Le réglage se voit affecter la valeur  (Oui) ou  (Arrêt).

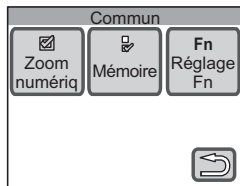

### 4 Touchez deux fois .

- L'appareil repasse en mode capture.
- Appuyez sur le bouton  pour repasser en mode lecture.

3

Opérations de prise de vue



## Prise de photos avec les cadres intégrés à l'appareil

Vous avez la possibilité de prendre des photos à l'aide des trois cadres décoratifs préenregistrés dans l'appareil.

### 1 Touchez l'écran LCD en mode capture.

La [Barre d'outils du mode capture] apparaît.

### 2 Touchez le mode de prise de vue souhaité (par ex. **AUTO PICT**).

- L'icône correspondant au mode de prise de vue sélectionné apparaît dans la [Barre d'outils du mode capture].
- La [Palette mode capture] apparaît.
- Si l'icône  n'apparaît pas, touchez les icônes fléchées ( ) pour faire défiler l'affichage.



### 3 Touchez deux fois l'icône .



- L'écran de sélection du cadre apparaît.
- Touchez une icône pour faire apparaître l'affichage Aide, à condition que la case correspondante soit cochée.

### 4 Touchez le cadre qui convient.

L'écran de composition cadre créatif apparaît.



### 5 Touchez [OK].

- Le réglage est enregistré et l'appareil repasse en mode capture.
- Vous pouvez également toucher les icônes fléchées ( ) pour sélectionner un autre cadre.

### 6 Appuyez sur le déclencheur à mi-course.

La mire de mise au point sur l'écran LCD devient verte si la mise au point est correcte.

### 7 Appuyez sur le déclencheur à fond.

La photo est prise.



#### **Aide-mémoire**

- Les cadres utilisés pour cette fonction sont enregistrés dans la mémoire intégrée de l'appareil/la carte mémoire SD.
- Le nombre de pixels enregistrés est fixé à **3M**.
- Si le nombre de pixels enregistrés n'est pas **3M** avant l'activation de cette fonction, la valeur précédemment définie est restaurée lorsque vous quittez la fonction composition cadre créatif en sélectionnant un autre mode de prise de vue.



## Réglage de la taille, du niveau de qualité, de la luminosité et la nuance de couleur.

L'appareil règle automatiquement les paramètres tels que la luminosité et la nuance de couleur pour un rendu optimal des clichés et des séquences vidéo. Si vous souhaitez, toutefois, avoir recours à des effets créatifs, vous devrez personnaliser les fonctions de prise de vue. Cette section traite des diverses fonctions intégrées qui peuvent vous aider à améliorer la qualité de vos photos et de vos séquences vidéo.

### Taille et niveau de qualité

Réglez la taille et le niveau de qualité en fonction de l'usage que vous comptez faire de vos photos et de vos séquences vidéo (p.54).

### Luminosité

La luminosité (exposition) d'une photo est fonction de la quantité de lumière qui rentre dans l'objectif (ouverture) et de la durée au cours de laquelle la lumière peut entrer (vitesse d'obturation). Si la luminosité d'une photo n'est pas satisfaisante, l'une des solutions consiste à effectuer un réglage sur la base de la correction d'exposition (p.59).

La fonction de mesure AE est aussi très utile en ce qu'elle vous permet de sélectionner la méthode de mesure la plus appropriée selon les différentes conditions de prise de vue (p.61).

Si vous prenez une photo dans un endroit faiblement éclairé, la technique de base consiste à utiliser le flash pour illuminer le sujet (p.62). Si vous souhaitez obtenir un effet plus naturel sans flash, vous pouvez régler l'exposition de votre photo en ajustant la sensibilité ISO (p.76).

### Balance des couleurs (Balance des blancs)

Utilisez le réglage de la balance des blancs si la balance des couleurs de votre image n'est pas satisfaisante, ou encore pour conférer à votre cliché un aspect tirant sur le bleu ou le rouge (p.64).

### Netteté, saturation et contraste

Les réglages de netteté, de saturation et de contraste se déclinent sur trois niveaux (p.66) permettant d'accentuer ou d'adoucir les contours de l'image, d'améliorer sa clarté et d'ajuster son contraste.

### Modification automatique des paramètres en cours de prise de vue (bracketing auto)

Le paramètre de bracketing auto vous permet de prendre trois photos consécutives en modifiant automatiquement les paramètres de prise de vue (exposition, balance des blancs, netteté, saturation et contraste) à chaque pression sur le déclencheur. (p.67)

## Réglage des pixels enregistrés, du niveau de qualité et de la cadence d'image

Vous avez la possibilité de régler le nombre de pixels enregistrés (largeur × hauteur) et le niveau de qualité (taux de compression des données) aussi bien pour les photos que pour les séquences vidéo, ainsi que la cadence d'image (nombre d'images par seconde) pour les séquences vidéo, en fonction de l'utilisation que vous souhaitez en faire.

Plus le nombre de pixels enregistrés et le niveau de qualité sont élevés (réglages symbolisés par le nombre d'étoiles (★)) et plus les détails sont nets lorsque vous imprimez votre image ou visionnez votre séquence vidéo.

Parallèlement, plus la cadence d'image est importante et plus les mouvements se font fluides dans les séquences vidéo. Toutefois, la taille des fichiers image ou des séquences vidéo augmente en proportion, au détriment du nombre de photos ou de la longueur des séquences en mémoire.

Réglez les paramètres [Pixels enreg.], [Niveau qualité] et [Cadence image] en fonction de l'usage que vous souhaitez faire de vos photos et de vos séquences vidéo.

### Photos

#### Sélection du nombre de pixels enregistrés en fonction de l'usage

<b>7M</b>	3072 × 2304	Netteté et niveau de détail ↑	Pour l'impression de photos haute qualité ou d'images au format A4 ou supérieur, ou l'édition d'images sur un PC.
<b>5M</b>	2592 × 1944		
<b>4M</b>	2304 × 1728		
<b>3M</b>	2048 × 1536		
<b>2M</b>	1600 × 1200		
<b>640</b>	640 × 480		
			Pour la publication sur des sites Web ou l'envoi de messages électroniques.

#### Sélection du niveau de qualité en fonction de l'usage

★★★ (excellent)	Taux de compression le moins élevé, adapté à l'impression de photos au format A4 ou supérieur.
★★ (très bon)	Taux de compression standard, adapté à l'impression de photos au format 10×15 et au visionnage des images sur un écran d'ordinateur.
★ (bon)	Taux de compression le plus élevé, convient à l'envoi de messages électroniques ou pour la publication sur des sites Web.

### 1 Appuyez sur le bouton MENU

[Menu] apparaît.

### 2 Touchez [Mode enr.1].

L'écran Mode enr.1 apparaît.

### 3 Touchez [Pixels enreg.].

L'écran Pixels enreg. apparaît.

### 4 Touchez le nombre de pixels enregistrés qui convient.

Le réglage est enregistré et l'affichage repasse sur l'écran précédent.

### 5 Touchez deux fois .

- L'appareil repasse en mode capture.
- Appuyez sur le bouton  pour repasser en mode lecture.

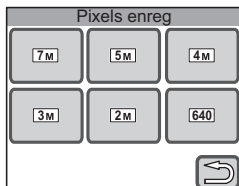

## Réglage du niveau de qualité

À l'étape 3, touchez [Niveau qualité] et sélectionnez la qualité désirée.



3

Opérations de prise de vue



### Aide-mémoire

- Si le mode de prise de vue est réglé sur  (composite cadre créa.), le nombre de pixels enregistrés est fixé sur **3M** et ne peut pas être modifié.
- La qualité des tirages dépend également de la résolution de votre imprimante.

### Pixels enregistrés, niveau de qualité et capacité approximative de stockage des images

	★★★ (excellent)		★★ (très bon)		★ (bon)	
	Mémoire intégrée	256 Mo	Mémoire intégrée	256 Mo	Mémoire intégrée	256 Mo
<b>7M</b> 3072 × 2304	5 images	69 images	11 images	134 images	16 images	200 images
<b>5M</b> 2592 × 1944	7 images	86 images	14 images	173 images	22 images	267 images
<b>4M</b> 2304 × 1728	10 images	121 images	20 images	242 images	29 images	346 images
<b>3M</b> 2048 × 1536	12 images	151 images	25 images	299 images	36 images	435 images
<b>2M</b> 1600 × 1200	20 images	242 images	33 images	401 images	49 images	586 images
<b>640</b> 640 × 480	79 images	953 images	116 images	1386 images	156 images	1906 images

- Les chiffres ci-dessus peuvent varier en fonction du sujet, des conditions, du mode de prise de vue, de la capacité de la carte mémoire SD etc.

## Séquences vidéo

### Sélection du nombre de pixels enregistrés en fonction de l'usage

<input checked="" type="checkbox"/> 640 640×480	Convient au visionnage de la séquence vidéo sur un téléviseur ou un ordinateur.
<input type="checkbox"/> 320 320×240	Convient à l'envoi de messages électroniques ou pour la publication sur des sites Web.

### Sélection du niveau de qualité en fonction de l'usage

★★★ (excellent)	↑ Images plus claires et plus détaillées ↓	Images ayant plus de grain
★★ (très bon)		
★ (bon)		

### Sélection de la cadence d'image en fonction de l'usage

<input type="checkbox"/> 30 im./s	Transitions plus douces
<input type="checkbox"/> 15 im./s	Durée d'enregistrement plus longue

### Modes couleur disponibles

<input checked="" type="checkbox"/> (couleurs réelles)	Les photos sont prises en couleurs réelles.
<input type="checkbox"/> (N & B)	Les photos sont prises en noir et blanc.
<input type="checkbox"/> (sépia)	Les photos sont prises en sépia.

### Réglages Movie SR

<input checked="" type="checkbox"/> Oui	Le bougé de l'appareil est compensé.
<input type="checkbox"/> Arrêt	Le bougé de l'appareil n'est pas compensé.

## Réglage des pixels enregistrés

### 1 Appuyez sur le bouton MENU

[Menu] apparaît.

### 2 Touchez [Vidéo].

L'écran Vidéo apparaît.

### 3 Touchez [Pixels enreg.].

L'écran Pixels enreg. apparaît.

### 4 Touchez le nombre de pixels enregistrés qui convient.

Le réglage est enregistré et l'affichage repasse sur l'écran précédent.

### 5 Touchez deux fois .

- L'appareil repasse en mode capture.
- Appuyez sur le bouton  pour repasser en mode lecture.

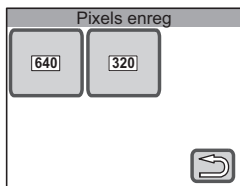

## Réglage du niveau de qualité et de la cadence d'image

À l'étape 3, touchez [Niveau qualité] ou [Cadence image] et sélectionnez le réglage qui convient.

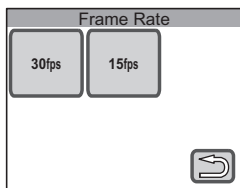

## Pixels enregistrés, niveau de qualité, cadence d'image et durée d'enregistrement approximative

		30 im./s		15 im./s	
		Mémoire intégrée	256 Mo	Mémoire intégrée	256 Mo
640 640×480	★★★	19 s	3 min 47 s	37 s	7 min 28 s
	★★	25 s	5 min 4 s	49 s	9 min 46 s
	★	38 s	7 min 42 s	1 min 15 s	14 min 56 s
320 320×240	★★★	30 s	6 min 3 s	58 s	11 min 33 s
	★★	41 s	8 min 1 s	1 min 19 s	15 min 52 s
	★	58 s	11 min 33 s	1 min 56 s	23 min 5 s

- Les chiffres ci-dessus peuvent varier en fonction du sujet, des conditions, du mode de prise de vue, de la capacité de la carte mémoire SD etc.

3

Opérations de prise de vue

### Réglage du mode couleur

Touchez [Mode Couleur] à l'étape 3 et sélectionnez le mode souhaité.

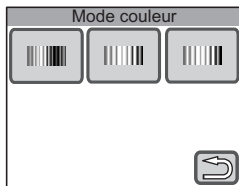

### Réglage du mode movie SR

Touchez [Movie SR] à l'étape 3 et sélectionnez le mode anti-bougé souhaité.

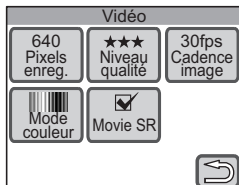

## Réglage de l'exposition (correction IL)

Vous avez la possibilité de régler la luminosité globale de la photo.

### 1 Appuyez sur le bouton MENU

[Menu] apparaît.



### 2 Touchez [Mode enr.2].

L'écran Mode enr.2 apparaît.

### 3 Touchez [Correction IL].

L'écran Correction IL apparaît.

### 4 Touchez l'icône ou pour ajuster le réglage IL.

- Pour une photo plus claire, touchez l'icône . Pour une photo plus sombre, touchez l'icône . Vous pouvez déterminer le réglage IL dans une plage de -2,0 IL à +2,0 IL par pas de 1/3 IL.
- Vous pouvez également déplacer le curseur sur la barre de correction IL jusqu'au réglage souhaité.
- L'histogramme est un graphique illustrant la répartition de la luminosité de l'image (p.60).

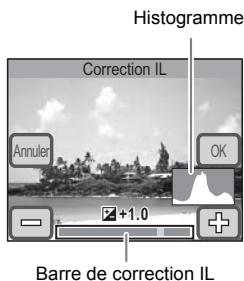

Barre de correction IL

### 5 Touchez [OK].



Le réglage est enregistré et l'affichage repasse sur l'écran précédent.

### 6 Touchez deux fois .

- L'appareil repasse en mode capture.
- Appuyez sur le bouton  pour repasser en mode lecture.



### Aide-mémoire

L'appareil ajuste l'exposition sur la base d'un sujet gris neutre. C'est pourquoi le sujet peut, par exemple, sembler gris si vous prenez la photo d'une scène de neige ou d'un piano noir. Pour que les objets noirs semblent effectivement noirs, ajustez le réglage IL dans le sens  et pour que les objets blancs semblent blancs, ajustez-le dans le sens .

## Utilisation de l'histogramme

L'appareil est doté d'une fonction d'affichage d'un graphique (histogramme) qui indique la gamme des tonalités de la scène, avec les zones les plus sombres à gauche et les plus claires à droite. La hauteur des points de la courbe illustre le nombre de pixels pour chaque valeur de luminosité. La forme de l'histogramme, qui peut être visualisée avant et après la prise de vue, illustre la luminosité et le contraste de la photo. Vous pouvez donc savoir s'il est utile d'utiliser la correction IL afin de les améliorer.

☛ "Affichage du paramétrage de la prise de vue en mode capture" (p.41),  
"Affichage du paramétrage de la prise de vue" (p.88)

### La luminosité

Généralement, si l'exposition est correcte, le graphique forme un pic au milieu. Le pic se trouve à gauche si l'image est trop sombre, et à droite si elle est trop claire.

Image sombre

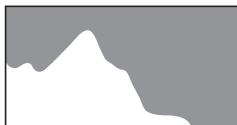

Image correcte

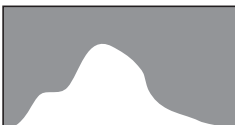
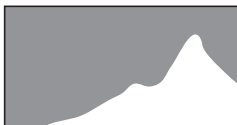

Image lumineuse



Lorsque l'image est trop sombre, la partie gauche est coupée (parties sombres) et lorsque l'image est trop claire la partie droite est coupée (parties lumineuses).

La correction IL vous permet de régler l'exposition de façon que la répartition soit correcte sur le graphique, sans pic à gauche ou à droite, et d'éviter que la photo ne soit trop claire ou trop sombre.

### Le contraste

Le graphique forme un pic régulier pour les images au contraste équilibré. Le graphique forme un pic de chaque côté mais reste creux au milieu pour les images comportant une forte différence de contraste et des quantités faibles de luminosité moyenne.







## Sélection de la mesure AE

Vous pouvez sélectionner la portion de l'image à mesurer pour déterminer l'exposition (luminosité).

### Mesure AE

	Mesure multizone	L'appareil analyse de manière détaillée la luminosité globale de la photo pour déterminer l'exposition qui convient. Il parvient à définir une exposition relativement correcte même sur des sujets complexes comportant des zones claires et sombres.
	Mesure centrale pondérée	L'appareil analyse de manière uniforme la luminosité globale de la photo, la mesure étant concentrée au centre de l'image. Ceci vous permet de prendre des photos correctement exposées lorsque le sujet est au centre du cliché, peu importe que le fond soit plus clair ou plus foncé que ce dernier.
	Mesure AE ponctuelle	L'appareil mesure uniquement les objets situés sur le point central pour déterminer l'exposition. Utilisez cette fonction pour obtenir une exposition correcte sur une petite portion de l'image.

### 1 Appuyez sur le bouton MENU

[Menu] apparaît.

### 2 Touchez [Mode enr.1].

L'écran Mode enr.1 apparaît.

### 3 Touchez [Mesure AE].

L'écran de mesure AE s'affiche.

### 4 Touchez la méthode de mesure AE que vous souhaitez utiliser.

Le réglage est enregistré et l'affichage repasse sur l'écran précédent.

### 5 Touchez deux fois .

- L'appareil repasse en mode capture.
- Appuyez sur le bouton  pour repasser en mode lecture.

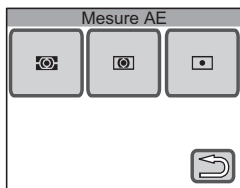







### Aide-mémoire

- L'appareil mesure la luminosité et détermine l'exposition lorsque le déclencheur est pressé à mi-course.
- Lorsque le sujet est hors de la mire de mise au point et que vous souhaitez utiliser la mesure par point, dirigez l'appareil vers le sujet, appuyez sur le déclencheur à mi-course pour verrouiller l'exposition, recomposez alors votre scène puis appuyez à fond sur le déclencheur.
- Si le mode de prise de vue est réglé sur  (vidéo), la mesure AE est réglée sur multizone et ne peut pas être modifiée.

## Utilisation du flash

### Mode flash

	Auto	Le flash se décharge automatiquement en fonction des conditions d'éclairage.
	Flash éteint	Le flash ne se déclenche pas.
	Flash en marche	Le flash se déclenche à chaque fois qu'une photo est prise.
	Auto + Œil rouge	Ce mode réduit le phénomène des yeux rouges provoqué par l'éclair du flash reflété par les yeux du sujet. Le flash se décharge automatiquement en fonction des conditions d'éclairage.
	Flash + Œil rouge	Ce mode réduit le phénomène des yeux rouges provoqué par l'éclair du flash reflété par les yeux du sujet. Le flash se décharge quelles que soient les conditions d'éclairage.
	Doux	Ce mode réduit l'intensité du flash de sorte qu'il ne soit pas trop fort lorsqu'il est déclenché à courte distance. Le flash se décharge quelles que soient les conditions d'éclairage.

3

Opérations de prise de vue

#### 1 Touchez l'écran LCD en mode capture.

La [Barre d'outils du mode capture] apparaît.

#### 2 Touchez le mode flash souhaité (par ex. ).

- L'icône du mode flash sélectionné apparaît dans la [Barre d'outils du mode capture].
- L'écran Mode Flash apparaît.

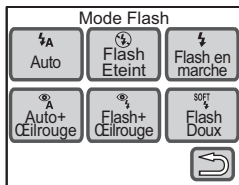

#### 3 Touchez le mode flash que vous souhaitez utiliser.

- Le réglage est enregistré et l'appareil repasse en mode capture.
- Appuyez sur le bouton  pour repasser en mode lecture.







## Aide-mémoire

- La portée approximative du flash est de 0,15 m à 6 m lorsque le zoom n'est pas utilisé (réglage grand angle) (réglage par défaut. La portée approximative du flash est de 0,4 m à 3 m lorsque le zoom optique 3× est utilisé (réglage téléobjectif)). Si le sujet est trop éloigné de l'appareil, il ne sera pas éclairé par le flash. En outre, si le sujet est trop proche de l'appareil, l'exposition ne sera pas correcte. Augmentez la sensibilité ISO (p.76) pour prolonger la portée effective du flash.
- Vous avez la possibilité d'augmenter le réglage de sensibilité ISO pour prendre des photos dans des endroits faiblement éclairés sans utiliser le flash. Dès lors que la sensibilité ISO est supérieure, la vitesse d'obturation augmente également, ce qui permet de réduire les risques de bougé et donc de sujet flou. Remarquez toutefois que le bruit de la photo, qui se matérialise sous la forme de grains, devient également plus important (p.76).
- Le mode flash est réglé de manière immuable sur ☺ (flash éteint) lorsque le mode de prise de vue est réglé sur 📹 (vidéo), le mode prise de vues sur 📷 (rafale), le bracketing auto sur 📷 (exposition) ou le mode centre sur ▲ (infini).
- Si vous prenez des photos avec flash dans un endroit sombre, il se peut que les yeux du sujet soient rouges. Ce phénomène se produit lorsque l'éclair du flash est reflété par les yeux du sujet. Le réglage du mode flash sur 📷 (auto + œil rouge) ou 📷 (flash + œil rouge) est un bon moyen d'éviter les yeux rouges. Pour réduire ce phénomène, vous pouvez également éclairer la zone autour du sujet ou vous rapprocher de ce dernier et effectuer un zoom arrière. Si les yeux du sujet restent rouges en dépit de ces précautions, vous pourrez y remédier ultérieurement grâce à la fonction d'atténuation des yeux rouges (p.128).
- Des pré-flashes se déclenchent lorsque le mode flash est réglé sur 📷 (auto + œil rouge) ou 📷 (flash + œil rouge).

## Réglage de la balance des couleurs (balance des blancs)

La balance des blancs est une fonction qui permet d'ajuster la couleur d'une image de sorte que les objets blancs soient bien blancs. Si les réglages automatiques de l'appareil n'apportent pas la balance des blancs escomptée, ou si vous souhaitez que vos photos adoptent des nuances plus rouges ou bleutées, vous pouvez ajuster le réglage de la balance des blancs.

<b>AWB</b>	Auto	L'appareil ajuste automatiquement la balance des couleurs.
	Lumière du jour	Ce mode est à utiliser lorsque vous prenez des photos au soleil en extérieur.
	Ombre	Ce mode permet de prendre des photos de sujets à l'ombre en extérieur. Il réduit les nuances bleutées.
	Tungstène	Ce mode est conçu pour des sujets éclairés à la lumière électrique ou par une autre source de lumière tungstène. Il réduit les nuances rouges.
	Lumière fluo	Ce mode est réservé à la photographie en lumière fluorescente.
	Manuel	Utilisez ce mode pour régler manuellement la balance des blancs en fonction de l'éclairage, de façon que les objets blancs prennent une teinte naturelle.

### 1 Appuyez sur le bouton MENU

[Menu] apparaît.

### 2 Touchez [Mode enr.1].

L'écran Mode enr.1 apparaît.

### 3 Touchez [Balance blancs].

L'écran de balance des blancs apparaît.

### 4 Touchez les icônes fléchées (◀ ▶) pour sélectionner la balance des blancs.

### 5 Touchez [OK].

Le réglage est enregistré et l'affichage repasse sur l'écran précédent.

### 6 Touchez deux fois .

- L'appareil repasse en mode capture.
- Appuyez sur le bouton  pour repasser en mode lecture.



### Aide-mémoire

L'utilisation de la balance des blancs  (ombre) met en valeur les nuances rouges des levers et des couchers de soleil.

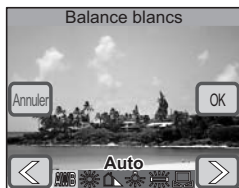

## Réglage manuel de la balance des blancs (manuel)

Prévoyez une feuille de papier blanc ou un support identique.

### 1 Sélectionnez [Manuel] sur l'écran Balance blancs.

[Rég.] et la mire de réglage apparaissent.

### 2 Pointez l'appareil vers la feuille de papier blanc ou un autre support et faites en sorte que celle-ci occupe le centre de la mire de réglage.

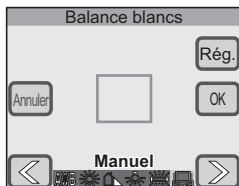

### 3 Touchez [Rég.].

La balance des blancs est réglée et la mention [Terminé] apparaît lorsque le réglage est terminé.

### 4 Touchez [OK].

Le réglage est enregistré et l'affichage repasse sur l'écran précédent.

### 5 Touchez deux fois .

- L'appareil repasse en mode capture.
- Appuyez sur le bouton  pour repasser en mode lecture.



### Aide-mémoire

Si vous touchez [OK] avant d'appuyer sur [Rég.], la valeur de balance des blancs précédemment réglée est conservée ; même en cas de sélection de  (manuel).

## Réglage de la netteté, de la saturation et du contraste

La netteté, la saturation et le contraste se déclinent chacun en trois niveaux permettant d'accentuer ou d'adoucir les contours de l'image, d'améliorer sa clarté et d'ajuster son contraste.

### 1 Appuyez sur le bouton MENU

[Menu] apparaît.

### 2 Touchez [Mode enr.2].

L'écran Mode enr.2 apparaît.

### 3 Touchez [Netteté].

L'écran Netteté apparaît.

### 4 Touchez le niveau de netteté souhaité pour la sélectionner.

- Sélectionnez [S<sup>1</sup>] (doux), [S<sup>2</sup>] (normal) ou [S<sup>3</sup>] (dur).
- Le réglage est enregistré et l'affichage repasse sur l'écran précédent.

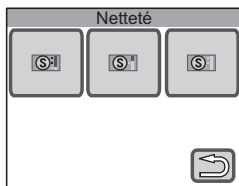

### 5 Touchez deux fois [Retour].

- L'appareil repasse en mode capture.
- Appuyez sur le bouton [Retour] pour repasser en mode lecture.

## Réglage de la saturation et du contraste

### À l'étape 3, touchez [Saturation] ou [Contraste].

Sélectionnez [F<sup>1</sup>] (faible), [F<sup>2</sup>] (normal) ou [F<sup>3</sup>] (élevé) pour la saturation et [C<sup>1</sup>] (faible), [C<sup>2</sup>] (normal) ou [C<sup>3</sup>] (élevé) pour le contraste.

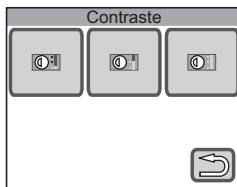
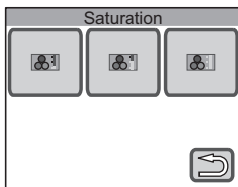





## Modification automatique des paramètres en cours de prise de vue (bracketing automatique)

Vous avez la possibilité de prendre trois photos en rafale en modifiant automatiquement les paramètres de prise de vue, comme l'exposition et la balance des blancs. Vous pourrez ensuite choisir celle qui offre le meilleur rendu.

Vous pouvez également ajuster le niveau d'exposition et la correction de la balance des blancs.

### Paramètres de bracketing automatique

Icône	Fonction	Valeurs de réglage disponibles
	Exposition	$\pm 0.3/\pm 0.7/\pm 1.0/\pm 1.3/\pm 1.7/\pm 2.0$
	Balance blancs	$\pm 1/\pm 2/\pm 3/\pm 4/\pm 5$
	Netteté	Aucune
	Saturation	Aucune
	Contraste	Aucune

### Réglage de l'exposition

- 1 Appuyez sur le bouton MENU.**  
[Menu] apparaît.
- 2 Touchez [Mode enr.2].**  
L'écran Mode enr.2 apparaît.
- 3 Touchez [Bracketting auto].**  
L'écran de bracketing automatique apparaît.
- 4 Touchez .**  
L'écran d'exposition apparaît.

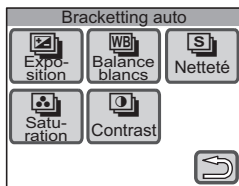

## 5 Touchez la valeur de correction d'exposition souhaitée pour la sélectionner.

- Vous avez le choix entre  $\pm 0.3/\pm 0.7/\pm 1.0/\pm 1.3/\pm 1.7/\pm 2.0$ .
- Le réglage est enregistré et l'affichage repasse sur l'écran précédent.

## 6 Touchez deux fois .

- L'appareil repasse en mode capture.
- Appuyez sur le bouton  pour repasser en mode lecture.



### Aide-mémoire

- Si le bracketing automatique d'exposition est sélectionné, l'obturateur s'ouvre et se ferme trois fois pour prendre trois photos.
- La première photo bénéficie d'une exposition optimale. Les deux autres photos sont conformes aux valeurs d'exposition définies lors de l'étape 5. La deuxième photo utilise la valeur négative et la troisième photo la valeur positive.
- Si la correction IL est réglée séparément, la valeur ainsi paramétrée est combinée à celle définie lors de l'étape 5 pour la prise de vue. Par exemple, si la correction IL est réglée sur + 0.7 IL et le bracketing automatique sur  $\pm 1.7$  IL, la première photo sera prise avec +0.7 IL, la seconde avec -1.0 IL et la troisième avec +2.3 IL.

## Réglage de la balance des blancs

### Touchez [Balance blancs] à l'étape 4, puis sélectionnez le mode couleur souhaité.

Vous pouvez régler la balance des blancs sur  $\pm 1$ ,  $\pm 2$ ,  $\pm 3$ ,  $\pm 4$  ou  $\pm 5$ .

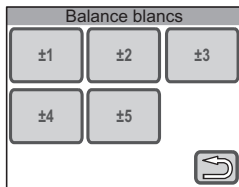

### Aide-mémoire

- Si le bracketing automatique de balance des blancs est sélectionné, l'obturateur s'ouvre et se ferme une fois pour prendre une photo. L'appareil génère ensuite différentes données d'image en fonction des valeurs de balance des blancs paramétrées. Trois images sont donc créées avec différentes balances des blancs, sur la base d'une seule prise de vue.
- Les valeurs peuvent être réglées exclusivement pour l'exposition et la balance des blancs.
- Avec les paramètres de netteté, de saturation et de contraste, les photos sont prises dans l'ordre suivant : valeur standard, valeur faible et valeur élevée.



## Autres paramètres

### **Les paramètres de netteté, de saturation et de contraste sont sélectionnés en touchant le bouton correspondant à l'étape 4.**

Si le bracketing automatique de netteté, de saturation ou de contraste est sélectionné, l'obturateur s'ouvre et se ferme une fois pour prendre une photo. L'appareil génère ensuite différentes données d'image en fonction des réglages effectués.

Trois images sont donc créées avec différentes caractéristiques, sur la base d'une seule prise de vue.

Sélection de la « netteté »	Trois photos sont prises, dans l'ordre suivant : netteté standard, netteté atténuée, netteté accentuée.
Sélection de la « saturation »	Trois photos sont prises, dans l'ordre suivant : saturation standard, saturation modérée, saturation renforcée.
Sélection du « contraste »	Trois photos sont prises, dans l'ordre suivant : contraste standard, contraste faible, contraste élevé.

Vous n'avez plus qu'à choisir celle qui vous plaît le plus.

## Réglages de la barre d'outils du mode capture

Si vous touchez [Mode Pr.de vues], puis [Bracketting auto] dans la [Barre d'outils du mode capture], l'icône [Modification des réglages] apparaît dans l'angle inférieur droit de l'écran. Touchez cette icône si vous souhaitez modifier les paramètres de bracketing automatique. Les fonctions paramétrables sont identiques à celles qui figurent dans cette section.

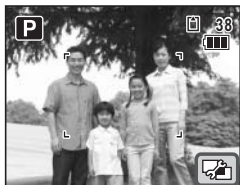

## Mise au point

L'appareil effectue automatiquement la mise au point sur le sujet lorsque vous pressez le déclencheur à mi-course. Si vous souhaitez toutefois effectuer la mise au point sur une zone spécifique, vous devez choisir l'un des modes centre de l'appareil. Cette section traite des différents réglages de mise au point.

### Sélection de la plage de mise au point

Contrôle de la plage de mouvement de l'objectif (plage de mise au point). Si le paramètre [Limiteur m.a.p.] (p.75) est activé, le mode macro se cantonne à une courte portée et le mode normal s'étend de la plage normale à la longue portée.

### Sélection de la zone de mise au point

L'appareil effectue par défaut la mise au point sur l'objet le plus proche au milieu de la mire. Sélectionnez une autre option de mise au point pour changer de zone (p.74).

### Sujets qui compliquent la mise au point

L'appareil ne peut pas réaliser de mise au point dans les conditions suivantes. Dans ce cas, verrouillez la mise au point sur un objectif à la même distance que le sujet (en pressant le déclencheur à mi-course), puis cadrez l'appareil sur votre sujet et appuyez sur le déclencheur à fond.

- Objets faiblement contrastés tels qu'un ciel bleu ou un mur blanc comme arrière-plan
- Endroits ou objets sombres, ou conditions nuisant à la réflexion de la lumière
- Lignes horizontales ou motifs élaborés
- Objets en mouvement
- Présence d'un objet de premier plan et d'un objet d'arrière-plan dans le même cliché
- Intense réflexion de lumière ou contre-jour (arrière-plan très lumineux)

**Mise au point dans des endroits faiblement éclairés**

L'appareil est paramétré par défaut de façon à utiliser la lumière auxiliaire AF pour faciliter la mise au point dans des endroits faiblement éclairés (p.75).

**Prévention du bougé et des sujets flous**



Il existe plusieurs solutions pour éviter les mouvements intempestifs de l'appareil (bougé) qui rendent le sujet flou. L'augmentation de la sensibilité ISO (p.76) ou l'utilisation du flash (p.62) figurent parmi les possibilités, puisque l'appareil augmente alors la vitesse d'obturation. Une vitesse d'obturation supérieure permet d'éviter efficacement le bougé et les sujets flous.

Lorsque le mode digital SR est sélectionné, la sensibilité ISO est supérieure à celle des autres modes capture, ce qui réduit les risques de bougé. (p.49) Le symbole  (avertissement de bougé) apparaît sur l'écran LCD pour vous prévenir de cette éventualité. L'utilisation d'un trépied et du retardateur (p.79) ou de la fonction de commande à distance (p.80) est tout particulièrement préconisée lorsqu'il existe un risque de bougé.

**Modification de la profondeur de champ**

Si vous effectuez un zoom sur votre sujet à faible distance, vous pouvez rétrécir la profondeur de champ et générer un fond flou (p.50).

## Sélection du mode centre

<b>AF</b>	Standard	Utilisez ce mode lorsque la distance au sujet est supérieure à 40 cm. L'appareil effectue la mise au point sur le sujet situé dans la mire lorsque le déclencheur est pressé à mi-course.
	Macro	Utilisez ce mode lorsque la distance au sujet est située entre 15 cm et 50 cm environ. L'appareil effectue la mise au point sur le sujet situé dans la mire lorsque le déclencheur est pressé à mi-course.
<b>PF</b>	Hyperfocale	Ce mode permet d'effectuer la mise au point sur tous les éléments situés à une distance faible à lointaine. Utilisez-le lorsque vous demandez à une autre personne de prendre la photo ou lorsque vous prenez un cliché à travers la fenêtre d'une voiture ou d'un train en mouvement.
	Infini	Ce mode sert à photographier des sujets distants. Le flash est alors réglé de manière fixe sur  (flash éteint) et la mise au point est paramétrée sur infini.
<b>MF</b>	Mise au point manuelle	Ce mode vous permet de régler manuellement la mise au point.

3

Opérations de prise de vue

### 1 Touchez l'écran LCD en mode capture.

La [Barre d'outils du mode capture] apparaît.

### 2 Touchez le mode centre (par ex. AF).

- L'icône correspondant au mode centre sélectionné apparaît dans la [Barre d'outils du mode capture].
- L'écran Mode centre apparaît.

### 3 Touchez le mode centre que vous souhaitez utiliser.

- Le réglage est enregistré et l'appareil repasse en mode capture.
- Appuyez sur le bouton  pour repasser en mode lecture.

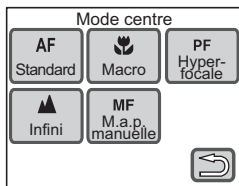

### **Attention**

Vous ne pouvez pas utiliser le zoom optique lorsque le mode centre est réglé sur  (macro). Dans ce cas, seul le zoom numérique est disponible.

### **Aide-mémoire**

- Si la mise au point n'est pas possible en mode **AF** (standard), l'appareil passe en hyperfocale.
- Si la mise au point ne peut pas être effectuée en mode  (macro), il n'est pas possible de prendre de photo.

## Réglage manuel de la mise au point

### 1 Touchez [M.a.p. manuelle] sur l'écran du mode centre.

La mire de mise au point manuelle réglable apparaît sur l'écran LCD.



### 2 Touchez un point à l'intérieur de la mire de mise au point manuelle.

La zone située à l'intérieur de la mire est grossie de façon à occuper tout l'écran.

### 3 Touchez les icônes fléchées (◀ ▶) pour régler la mise au point.

L'indicateur MF apparaît sur l'écran LCD et indique la position approximative de mise au point manuelle. Utilisez-le pour régler la mise au point.

- ◀ : pour une mise au point plus rapprochée
- ▶ : pour une mise au point distante



Barre de mise au point manuelle

### 4 Appuyez sur le déclencheur à mi-course.



- L'appareil repasse en mode capture.
- Appuyez sur le bouton [ ] pour repasser en mode lecture.

#### **Aide-mémoire**

L'appareil repasse en mode capture et la photo peut être prise cinq secondes après que vous avez retiré votre doigt de l'une des icônes fléchées (◀ ▶) ou touché [ ].

## Réglage des conditions d'AF

### Sélection de la zone de mise au point

	Multizone	L'appareil élargit la plage de mesure à la portion centrale de la zone de mise au point et effectue la mise au point sur le sujet le plus proche.
	Point	L'appareil restreint la plage de mesure dans la zone de mise au point.
	AF par anticipation	L'appareil continue d'ajuster la mise au point alors que le déclencheur est pressé à mi-course.

#### 1 Appuyez sur le bouton MENU

[Menu] apparaît.

#### 2 Touchez [Mode enr.1].

L'écran Mode enr.1 apparaît.

#### 3 Touchez Réglage AF.

L'écran de réglage AF apparaît.

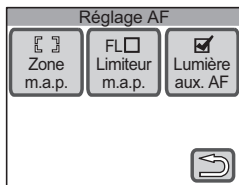

#### 4 Touchez [Zone m.a.p.].

L'écran Zone m. au point apparaît.

#### 5 Touchez la zone AF que vous souhaitez utiliser.

Le réglage est enregistré et l'affichage repasse sur l'écran précédent.

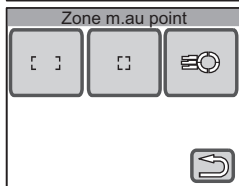







#### 6 Touchez trois fois .

- L'appareil repasse en mode capture.
- Appuyez sur le bouton  pour repasser en mode lecture.



#### Aide-mémoire

- Vous ne pouvez pas utiliser  (AF par anticipation) si le mode de prise de vue est réglé sur  (vidéo).
- Si le mode capture est réglé sur  (mouvements),  (animaux domestiques) ou  (enfants), le paramètre [Zone m.a.p.] est réglé sur  (AF par anticipation), mais vous avez la possibilité de le modifier.

## Limitation de la plage de mise au point (limiteur de mise au point)

<input checked="" type="checkbox"/>	Oui	L'appareil effectue la mise au point sur un sujet situé entre 40 cm et l'infini.
<input type="checkbox"/>	Arrêt	L'appareil effectue la mise au point sur un sujet situé entre environ 15 cm et l'infini lorsque le zoom n'est pas utilisé (réglage grand angle). L'appareil effectue la mise au point sur un sujet situé entre 40 cm et l'infini lorsque le zoom est utilisé (réglage téléobjectif).

### 1 Touchez [Limiteur m.a.p.] sur l'écran Réglage AF.



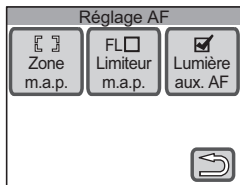

Le paramètre devient FL  (Oui) ou  (Arrêt).

### 2 Touchez trois fois .

- L'appareil repasse en mode capture.
- Appuyez sur le bouton  pour repasser en mode lecture.



### Aide-mémoire

Lorsque le mode capture est réglé sur  (fleur),  (animaux domestiques),  (enfants),  (gastronomie) ou  (texte), le paramètre [Limiteur m.a.p.] est sur Arrêt, mais vous avez la possibilité de le modifier.

## Utilisation de la lumière AF auxiliaire

<input checked="" type="checkbox"/>	Oui	Si l'autofocus ne fonctionne pas correctement du fait que le sujet est situé dans un endroit sombre, il est éclairé par la lumière AF auxiliaire (lumière orange), ce qui facilite sa mise au point.
<input type="checkbox"/>	Arrêt	La lumière auxiliaire AF n'est pas activée, même lorsque le sujet est trop sombre.

### 1 Touchez [Lumière aux. AF] sur l'écran Réglage AF.

Le réglage se voit affecter la valeur  (Oui) ou  (Arrêt).

### 2 Touchez trois fois .

- L'appareil repasse en mode capture.
- Appuyez sur le bouton  pour repasser en mode lecture.

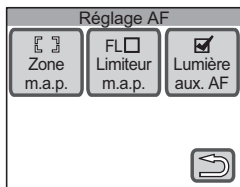

### Attention

La lumière auxiliaire AF de cet appareil est conforme à la norme de sécurité (IEC60825-1) pour les produits LED de classe 1. Le fait de fixer la lumière

ne présente pas de danger. Cependant, mieux vaut ne pas regarder la source de trop près sous peine d'étourdissement.



### **Aide-mémoire**

La lumière auxiliaire AF n'est pas activée lorsque le mode de prise de vue est réglé sur (vidéo) ou le mode centre sur **PF** (hyperfocale), **▲** (infini) ou **MF** (mise au point manuelle).

## Réglage de la sensibilité

Vous pouvez sélectionner la sensibilité pour régler la luminosité de l'environnement.

Auto	Sélection automatique de la valeur optimale parmi : 64, 100, 200, 400, 800, 1600 et 3200. La plage de réglage AUTO peut être définie entre : 64 et 100, 64 et 200, 64 et 400, 64 et 800, 64 et 1600 ou 64 et 3200. (Le réglage initial est 64 à 400.)
64	Plus la sensibilité ISO est faible, moins le bruit affecte l'image. Toutefois, la vitesse d'obturation diminue en cas de faible luminosité et tout bougé de l'appareil risque de donner des images floues. Plus la sensibilité ISO est élevée et plus la vitesse d'obturation est grande, même dans des conditions de faible luminosité. Il se peut toutefois que l'image comporte plus de bruit (grain).
100	
200	
400	
800	
1600	
3200	

3

Opérations de prise de vue

### 1 Appuyez sur le bouton MENU

[Menu] apparaît.

### 2 Touchez [Mode enr.1].

L'écran Mode enr.1 apparaît.

### 3 Touchez [Sensibilité].

L'écran Sensibilité apparaît.

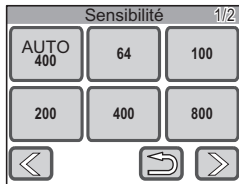



## Activation du réglage AUTO

### 4 Touchez [AUTO XXX] (XXX étant la valeur sélectionnée).

L'écran Sensibilité AUTO s'affiche.

### 5 Touchez le réglage AUTO de votre choix pour le sélectionner.

- Les options proposées sont : 64 à 100/64 à 200/64 à 400/64 à 800/64 à 1600/64 à 3200.
- Si la sensibilité de votre choix n'apparaît pas, touchez les icônes fléchées (◀ ▶) pour faire défiler l'affichage.

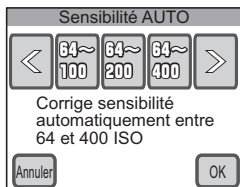

### 6 Touchez deux fois .

L'appareil repasse en mode capture.

## Inactivation du réglage AUTO

### 4 Touchez la sensibilité que vous souhaitez utiliser.

- Le réglage est enregistré et l'affichage repasse sur l'écran précédent.
- Si la sensibilité de votre choix n'apparaît pas, touchez les icônes fléchées (◀ ▶) pour faire défiler l'affichage.

### 5 Touchez deux fois .

- L'appareil repasse en mode capture.
- Appuyez sur le bouton  pour repasser en mode lecture.



### **Aide-mémoire**

Lorsque le mode de prise de vue est réglé sur  (vidéo), la sensibilité adopte la valeur AUTO et ne peut être modifiée.

## Prise de vue

Vous pouvez utiliser le retardateur (p.79) ou la fonction de commande à distance (p.80) plutôt que le déclencheur pour prendre des photos.

Vous pouvez également effectuer des prises de vue en rafale (p.82) en maintenant votre pression sur le déclencheur.

L'image capturée s'affiche sur l'écran LCD pendant une seconde (affichage immédiat) et est sauvegardée.

Il est possible de modifier la durée de l'affichage immédiat (p.83).



## Utilisateur du retardateur

En mode retardateur, le déclenchement intervient dix secondes ou deux secondes après la pression du déclencheur.

Lors d'une prise de vue avec retardateur, stabilisez l'appareil sur un trépied.

☺	Ce mode vous permet de poser avec un groupe. La photo est prise environ dix secondes après pression sur le déclencheur.
☹	Ce mode active le déclencheur en douceur, sans provoquer de mouvement de l'appareil. La photo est prise environ deux secondes après pression sur le déclencheur.

### 1 Touchez l'écran LCD en mode capture.

La [Barre d'outils du mode capture] apparaît.

### 2 Touchez le mode prise de vues souhaité (par ex. □).

- L'icône du mode prise de vues sélectionné apparaît dans la [Barre d'outils du mode capture].
- L'écran Mode Pr. de vues apparaît.

### 3 Touchez le mode retardateur (par ex. ☺).

- Sur l'écran du mode Pr. de vues, l'icône du mode retardateur sélectionné se substitue à l'icône ☺.
- Les icônes ☺ et ☹ apparaissent sur l'écran LCD.
- Les options de retardateur peuvent être modifiées à tout moment en touchant l'icône ☺ ou ☹.



### 4 Appuyez sur le déclencheur à mi-course.

La mire de mise au point sur l'écran LCD devient verte si la mise au point est correcte.

### 5 Appuyez sur le déclencheur à fond.

Le compte à rebours apparaît sur l'écran LCD et la photo est prise dix secondes ou deux secondes après l'action sur le déclencheur.



#### Aide-mémoire

Pressez le déclencheur à mi-course pour arrêter le compte à rebours et à fond pour le relancer.

## Utilisation de la télécommande

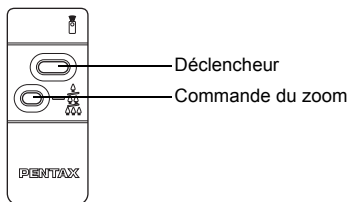

Télécommande E  
(La télécommande F est dépourvue de bouton de zoom.)

Vous pouvez également utiliser la télécommande E ou F (en option) plutôt que le déclencheur pour prendre des photos.

### 1 Touchez l'écran LCD en mode capture.

La [Barre d'outils du mode capture] apparaît.

### 2 Touchez le mode prise de vues souhaité (par ex. □).

- L'icône du mode télécommande sélectionné apparaît dans la [Barre d'outils du mode capture].
- L'écran Mode Pr. de vues apparaît.

### 3 Touchez le mode télécommande souhaité (par ex. $\bar{\bar{t}}$ ss).

- Sur l'écran du mode Pr. de vues, l'icône du mode de télécommande sélectionné se substitue à l'icône  $\bar{\bar{t}}$ ss.
- Les icônes  $\bar{\bar{t}}$  et  $\bar{\bar{t}}$ ss apparaissent sur l'écran LCD.
- Les options de télécommande peuvent être modifiées à tout moment en touchant l'icône  $\bar{\bar{t}}$  ou  $\bar{\bar{t}}$ ss.
- Le témoin du retardateur clignote en mode de commande à distance.

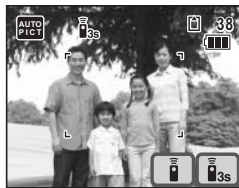

### 4 Pressez le déclencheur de la télécommande.

- $\bar{\bar{t}}$ ss : le témoin du retardateur clignote rapidement et la photo est prise dans un délai de trois secondes environ.
- $\bar{\bar{t}}$  : la photo est prise immédiatement.



#### **Aide-mémoire**

Pour annuler l'enregistrement en mode d'enregistrement vidéo, pressez le déclencheur de la télécommande ou de l'appareil.

## **Utilisation de la télécommande pour modifier le grossissement**

La télécommande E (en option) vous permet également d'ajuster le grossissement à l'aide du bouton de zoom.

### **1 Appuyez sur le bouton de zoom de la télécommande en mode de commande à distance.**

Le grossissement change à chaque pression sur le bouton.



#### **Attention**

- Le bouton de zoom de la télécommande n'est pas utilisable lorsque le mode centre est réglé sur  (macro).
- Le bouton de zoom de la télécommande permet uniquement de modifier le grossissement dans la plage du zoom optique. Il ne permet pas de l'ajuster dans la plage du zoom numérique.



#### **Aide-mémoire**

- Tous les boutons de l'appareil restent opérationnels lorsque l'on utilise la fonction de commande à distance.
- La distance de fonctionnement de la télécommande est d'environ 4 m maximum depuis l'avant de l'appareil.
- Avec une pile neuve, la télécommande peut envoyer environ 30 000 signaux à l'appareil.

## Prise de vue en rafale

Dans ce mode, la prise de vue se poursuit aussi longtemps que le déclencheur est enfoncé.

Vous pouvez poursuivre la prise de vue jusqu'à ce que la capacité de la carte mémoire SD ou de la mémoire intégrée soit pleine.

### 1 Touchez l'écran LCD en mode capture.

La [Barre d'outils du mode capture] apparaît.

### 2 Touchez le mode prise de vues souhaité (par ex. □).

- L'icône du mode prise de vues sélectionné apparaît dans la [Barre d'outils du mode capture].
- L'écran Mode Pr. de vues apparaît.

### 3 Touchez l'icône .

Le réglage est enregistré et l'appareil repasse en mode capture.

### 4 Appuyez sur le déclencheur à mi-course.

La mire de mise au point sur l'écran LCD devient verte si la mise au point est correcte.

### 5 Appuyez sur le déclencheur à fond.

La prise de vue se poursuit aussi longtemps que le déclencheur est enfoncé.



#### Attention

Le flash ne se décharge pas en mode rafale.



#### Aide-mémoire

- L'intervalle entre les prises de vue en rafale diffère selon les réglages des pixels enregistrés et du niveau de qualité.
- La mise au point et l'exposition sont verrouillées avec la première photographie

## Réglage de la durée de l'affichage immédiat

Vous pouvez choisir la durée de l'affichage immédiat (durée pendant laquelle l'image est affichée immédiatement après avoir été prise) parmi : [1sec], [2sec], [3sec], [4sec], [5sec] et [Arrêt] (aucun affichage).

### 1 Appuyez sur le bouton MENU

[Menu] apparaît.

### 2 Touchez [Mode enr.2].

L'écran Mode enr.2 apparaît.

### 3 Touchez [Affich. immédiat].

L'écran Affich. immédiat apparaît.

### 4 Touchez la durée d'affichage souhaitée.

Le réglage est enregistré et l'affichage repasse sur l'écran précédent.

### 5 Touchez deux fois .

- L'appareil repasse en mode capture.
- Appuyez sur le bouton  pour repasser en mode lecture.

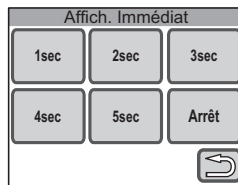

## Utilisation du bloc-notes

Vous pouvez vous servir du bloc-notes pour écrire des notes, des mémos ou tracer des traits sur un fond blanc, comme vous le feriez avec une feuille de papier.

### 1 Touchez l'écran LCD en mode capture.

La [Barre d'outils du mode capture] apparaît.

### 2 Touchez [Bloc-notes].

L'écran du bloc-notes apparaît.

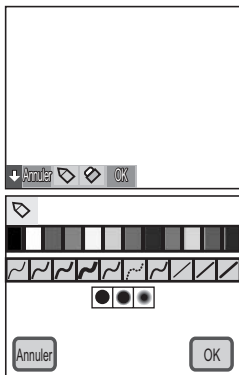

### 3 Touchez l'icône .

L'écran de sélection des traits s'affiche.

### 4 Touchez la couleur, le type et le contour pour chaque trait que vous souhaitez tracer.

- Vous avez le choix entre 12 couleurs : noir, blanc, rouge, orange, jaune, vert, violet, bleu, rose, bleu clair, vert foncé et marron.
- Dix types de traits s'offrent à vous : (traits à main levée [fin/standard/épais/très épais], traits à main levée en pointillé [fin/standard/épais], traits droits [fin/standard/épais])
- Vous pouvez sélectionner trois types de contours pour les traits (contours normaux, flous et ultraflous).
- Les paramètres par défaut des traits sont les suivants :  
« couleur : noir, type : trait à main levée et contours : normaux. »

### 5 Touchez [OK].

L'affichage repasse sur l'écran du bloc-notes.

### 6 Rédigez une note ou tracez des traits à l'aide du stylet.

Pour modifier ou supprimer les éléments consignés dans le bloc-notes, utilisez  (gomme). Pour plus d'informations sur l'utilisation de la gamme, reportez-vous p.119.

### 7 Touchez [OK].

L'appareil repasse en mode capture.



#### Aide-mémoire

Le réglage des pixels enregistrés pour le bloc-notes est **[640]**.



## Réglage des fonctions de lecture

Appuyez sur le bouton  pour passer du mode capture au mode lecture. La [Barre d'outils du mode lecture] est prévue pour régler les fonctions de lecture.

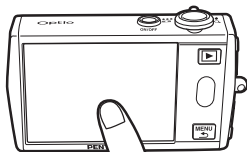

Touchez l'écran LCD.

### [Barre d'outils du mode lecture]



Touchez l'icône qui convient.

### [Palette mode lecture]









Touchez l'icône qui convient.





Pour la suite, reportez-vous aux instructions à l'écran.







- Touchez une icône sur la [Palette mode lecture] pour faire apparaître l'affichage Aide, à condition que la case correspondante soit cochée. Touchez deux fois l'icône pour accéder directement à l'option sans faire apparaître l'affichage Aide.
- En l'absence d'opération pendant un certain laps de temps, l'appareil repasse en mode lecture.
- Pressez le déclencheur (à fond ou à mi-course) pour passer en mode capture.
- Touchez  pour retourner à l'écran précédent.

## Fonctions réglées à l'aide de la [Barre d'outils du mode lecture]

Paramètre	Description	Réglage par défaut	Page
 Palette du mode lecture	La palette du mode lecture apparaît.	—	—
 Grossissement de l'image	Agrandit les images.	—	p.92
 Rotation d'image	Orienté les images.	—	p.90
 Suppression de l'image	Efface les images indésirables.	—	p.102
 Mon Dessin	Permet d'ajouter un dessin ou d'apposer un tampon sur une image, de créer un tampon à l'aide d'une portion de l'image ou de supprimer une portion de l'image.	—	p.111
 Compos. Cadre créa.	Ajoute un cadre décoratif à une image.	—	p.119
<b>DISPLAY</b> Affichage infos	Réglage du type d'informations affichées sur l'écran LCD.	Standard	p.88

## Fonctions disponibles via la [Palette mode lecture]

Paramètre	Description	Réglage par défaut	Page	
 Diaporama	Fait défiler les images et séquences vidéo enregistrées.	3 s, volet, 1	p.98	
 Redéfinir	Modifie les pixels enregistrés et le niveau de qualité d'une image et réduit la taille du fichier.	—	p.108	
 Recadrage	Coupe une partie d'une image et l'enregistre sous la forme d'une nouvelle image.	—	p.109	
 Copier image/son	Copie les images et les fichiers son de la mémoire intégrée vers la carte mémoire SD et inversement.	—	p.135	
 Effets spéciaux	Filter couleurs	Applique un filtre noir et blanc, sépia, rouge, bleu, vert ou autre à une image.	N & B	p.124
	Filter numérique	Adoucit les images, leur applique un effet d'illustration ou élargit/affine le sujet.	Doux	p.127
	Filter fish-eye	Modifie les images photographiées de manière à simuler l'utilisation d'un objectif fish-eye.	Moyen	p.125
	Filter Brillance	Éclaircit ou assombrit les images.	0	p.126
	Compos. Cadre créa.	Ajoute un cadre décoratif à une image.	—	p.119
	Mon Dessin	Permet d'ajouter un dessin ou d'apposer un tampon sur une image, de créer un tampon à l'aide d'une portion de l'image ou de supprimer une portion de l'image.	—	p.111

Paramètre		Description	Réglage par défaut	Page	
	Montage Vidéo	Enr. en photo	Enregistre les images de la vidéo sous la forme d'images fixes.	—	p.132
		Diviser Vidéos	Divise une séquence vidéo en deux parties à un endroit précis.	—	p.133
		Coller vidéos	Rassemble deux séquences vidéo en une seule.	—	p.134
	Atténuation yeux rouges	Corrige les images lorsque les yeux du sujet sont rouges à cause du flash.	—	p.128	
	Mémo vocal	Ajoute un mémo vocal aux images.	—	p.130	
	Protéger	Protège les images et les fichiers son contre l'effacement accidentel.	—	p.105	
	DPOF	Définit les réglages d'impression DPOF.	—	p.137	
	Restauration de l'image	Restaure les images qui ont été supprimées par erreur.	—	p.106	
	Écran de démarrage	Affiche une image au démarrage de l'appareil.	—	p.131	





### Aide-mémoire

- L'histogramme vous permet de déterminer si l'exposition de l'image est correcte (p.60).
- L'histogramme permet également d'afficher des avertissements si certaines parties de l'image sont trop claires ou trop sombres.
- L'histogramme ne s'applique pas aux fichiers vidéo.

## 1 Touchez l'écran LCD en mode lecture..

La [Palette mode lecture] apparaît.



## 2 Touchez [DISPLAY].

L'écran de sélection DISPLAY apparaît.

## 3 Touchez le réglage souhaité.

Le réglage est enregistré et l'appareil repasse en mode lecture.

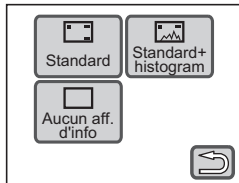

## 4

## Lecture d'images, de séquences vidéo et de fichiers son

### Mise sous tension de l'appareil en mode lecture seule



Utilisez ce mode lorsque vous souhaitez directement lire une image ou un fichier son, sans prendre de photo.

#### 1 L'appareil étant éteint, appuyez en même temps sur l'interrupteur général et sur le bouton .

L'appareil photo est allumé en mode lecture seule. L'objectif ne se déploie pas.



#### Aide-mémoire

- Si vous appuyez sur le bouton  pendant plus d'une seconde en mode capture, l'appareil passe en mode lecture seule et l'objectif se rétracte.
- Si vous appuyez sur le bouton  et que vous le relâchez dans la seconde qui suit, l'appareil bascule en mode lecture et l'objectif se déploie. Si aucune opération n'est effectuée pendant plus de dix secondes en mode lecture ou si l'une des icônes de la [Palette mode lecture] est sélectionnée, l'objectif se rétracte automatiquement pour éviter les dommages.
- Si vous appuyez sur le bouton  en mode lecture seule, l'appareil passe en mode capture et l'objectif se déploie.
- Pour accéder aux données de la carte mémoire SD, appuyez sur le bouton de lecture pendant plus d'une seconde en mode capture. L'appareil passe en mode lecture seule et l'objectif se rétracte. Maintenez la pression sur le bouton de lecture pendant une seconde supplémentaire pour accéder à la mémoire interne.

## 4

### Rotation d'images

#### 1 Touchez les icônes fléchées ( ) en mode lecture pour sélectionner l'image à orienter.

#### 2 Touchez l'écran LCD.

La [Palette mode lecture] apparaît.

#### 3 Touchez l'icône .

L'écran de sélection du sens de rotation apparaît.

#### 4 Touchez le sens dans lequel vous souhaitez orienter l'image.

L'image orientée apparaît en plein écran.

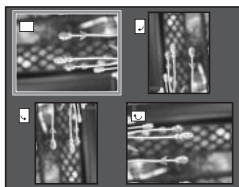



### **Attention**

- Les séquences vidéo ne peuvent être retournées.
- Il n'est pas possible d'orienter les images protégées (p.105), ni les images enregistrées sur une carte mémoire protégée en écriture (p.19).

## Agrandissement d'images

Vous pouvez agrandir une image jusqu'à 8 fois. Une fois l'image agrandie, vous pouvez la faire glisser pour faire défiler l'affichage.

### 1 Touchez les icônes fléchées (◀ ▶) en mode lecture pour sélectionner l'image à agrandir.

### 2 Amenez le levier de zoom vers 🔍.

L'image est agrandie (jusqu'à  $\times 8$ ).

- Vous pouvez également toucher l'icône ⊕ sur l'écran LCD pour agrandir l'image.
- Amenez le levier de zoom vers 🔍 ou activez de manière prolongée l'icône ⊕ pour poursuivre l'agrandissement.
- Vous pouvez utiliser le guide situé en haut à gauche de l'écran pour vérifier quelle partie de l'image est agrandie.



**Lorsque l'image grossie est affichée à l'écran, il est possible d'effectuer les opérations suivantes.**

<Déplacement de la partie agrandie de l'image>

- Faites glisser le cadre symbolisant la zone d'affichage, en haut à gauche de l'écran, à l'endroit voulu.
- Faites glisser l'image dans le sens voulu.

<Modification de l'agrandissement>

- Amenez le levier de zoom vers 🔍 ou touchez l'icône ⊕ pour agrandir l'image (max.  $\times 8$ ).
- Amenez le levier de zoom vers ☒ ou touchez l'icône ⊖ pour réduire l'image (min.  $\times 1$ ).
- Vous pouvez aussi déplacer votre doigt sur l'écran LCD pour agrandir une portion de l'image lorsque celle-ci est affichée avec un coefficient égal à  $\times 1$ .
- Pour agrandir l'image au maximum ( $\times 8$ ) alors qu'elle est affichée en taille ( $\times 1$ ), touchez deux fois l'icône ⊕.
- L'image peut être ramenée à sa taille de base ( $\times 1$ ) alors qu'elle est affichée avec le grossissement maximum ( $\times 8$ ) en touchant deux fois l'icône ⊖.

### 3 Appuyez sur le bouton MENU

L'on revient en affichage image par image.



#### **Attention**

- Il est impossible d'agrandir les séquences vidéo.
- Le guide permettant de vérifier quelle est la portion agrandie de l'image n'apparaît pas si le mode d'affichage de l'écran LCD est réglé sur [Aucun aff. d'info] (p.88). Toutefois, les icônes ⊖ ⊕ s'affichent.



## Affichage neuf images

Vous avez la possibilité d'afficher simultanément neuf images ou fichiers son sur l'écran LCD.

### 1 En mode lecture, amenez le levier de zoom vers .

- L'affichage neuf images apparaît.



Les icônes qui apparaissent sur les vignettes indiquent ce qui suit :

Aucune icône : image sans son

 (avec image) : image avec son

 : séquence vidéo (la première vue apparaît)

 (sans image) : fichier son uniquement



- Touchez les icônes fléchées ( ) pour passer aux neuf images suivantes.
- Touchez l'icône  (sélection et suppression) pour passer à l'écran de sélection et de suppression (p.104).



### 2 Touchez une vignette en mode d'affichage neuf images.

Le fichier sélectionné apparaît en mode vue par vue.

## Passage de l'affichage par dossier à l'affichage calendrier et inversement

Amenez le levier de zoom vers  depuis l'affichage neuf images pour basculer en affichage par dossier ou en affichage calendrier. Utilisez l'icône  ou  en bas de l'écran pour activer l'affichage par dossier ou l'affichage calendrier.

### 1 Amenez le levier de zoom vers en mode lecture.

L'affichage bascule en mode neuf images.

### 2 Amenez le levier de zoom vers .

L'affichage bascule en mode par dossier ou calendrier.

### Affichage par dossier

La liste des dossiers contenant des fichiers image et son s'affiche.

Touchez un dossier pour visionner les images qu'il contient en mode d'affichage neuf images.

Si le nombre de dossiers est supérieur ou égal à 10, touchez les icônes fléchées (◀ ▶) pour les faire défiler.

Touchez l'icône  en bas de l'écran pour passer en affichage calendaire.

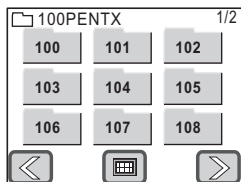

### Affichage calendaire

Les fichiers image et son enregistrés sont recensés dans un calendrier en fonction de leur date de création.

La première image enregistrée un jour donné s'affiche à l'endroit correspondant sur le calendrier.

Si le premier fichier créé un jour donné était un fichier son, ce fichier est symbolisé par .

Touchez une date pour visionner la première image enregistrée le jour correspondant en mode image par image.

Amenez le levier de zoom vers  pour visionner les images de la date sélectionnée en mode d'affichage neuf images.

Touchez les icônes fléchées (◀ ▶) pour passer au mois suivant ou précédent.

Touchez l'icône  en bas de l'écran pour activer l'affichage par dossier.



## 4



### Aide-mémoire

En affichage par dossier ou calendaire, appuyez sur le bouton **MENU** pour basculer vers l'affichage neuf images normal.

## Lecture d'une image avec mémo vocal

- 1 Touchez les icônes fléchées (◀▶) en mode lecture pour sélectionner une image avec mémo vocal (p.130).

L'icône [🔊] signale les images avec mémo vocal.

- 2 Touchez l'icône ▶.

La lecture du mémo vocal commence.

**En mode lecture, il est possible d'effectuer les opérations suivantes.**

- Levier de zoom (▲) : augmente le volume
- Levier de zoom(▼) : diminue le volume
- Icône [⏏], bouton **MENU** : arrête la lecture



## Lecture de séquences vidéo

Vous avez la possibilité de lire les séquences que vous avez réalisées en mode vidéo ( ). Le son est lu en même temps.

- 1 Touchez les icônes fléchées ( ) ( ) en mode lecture pour sélectionner la séquence à visionner.



- 2 Touchez l'icône ( ).

La lecture de la séquence vidéo démarre.

**En mode lecture, il est possible d'effectuer les opérations suivantes.**

- ( ) : met la lecture en pause
- ( ), bouton **MENU** : arrête la lecture
- ( ) : inverse le sens de lecture
- ( ) : repasse en mode de lecture normale depuis le mode de lecture inversée

Levier de zoom (Q): augmente le volume

Levier de zoom (Z): diminue le volume

**Lorsque la lecture est interrompue, il est possible d'effectuer les opérations suivantes.**

- ( ) : reprend la lecture
- ( ) : arrête la lecture
- ( ) : vue précédente
- ( ) : vue suivante

- 3 Touchez l'icône ( ).

La lecture s'arrête.

## Lecture de sons

Vous avez la possibilité de lire les fichiers son enregistrés en mode d'enregistrement vocal (🎤).

- 1 Touchez les icônes fléchées (⏪ ⏩) en mode lecture pour sélectionner le fichier son à écouter.**

Durée de l'enregistrement



- 2 Touchez l'icône (▶).**

La lecture du fichier son démarre.

**En mode lecture, il est possible d'effectuer les opérations suivantes.**

- ⏸ : met la lecture en pause
- ⏹, bouton **MENU** : arrête la lecture
- Levier de zoom (🔍) : augmente le volume
- Levier de zoom (🔍) : diminue le volume

S'il n'y a pas d'index enregistrés :

- ⏮ : rembobinage
- ⏭ : avance rapide

Si des index sont enregistrés :

- ⏮ : lecture à partir de l'index précédent
- ⏭ : lecture à partir de l'index suivant

**Lorsque la lecture est interrompue, il est possible d'effectuer les opérations suivantes.**

- ▶ : reprend la lecture
- ⏹ : arrête la lecture
- ⏮ : rembobinage sur environ 5 secondes
- ⏭ : avance rapide sur environ 5 secondes



Lecture

4

Lecture et édition d'images



### Aide-mémoire

Si un fichier son contient des index, il est possible de faire défiler l'enregistrement ou de revenir en arrière jusqu'à ces derniers.

## Diaporama

Vous avez la possibilité de lire successivement toutes les images et séquences vidéo enregistrées.

**1 Touchez les icônes fléchées (◀▶) en mode lecture pour sélectionner l'image qui doit faire démarrer le diaporama.**

**2 Touchez l'écran LCD.**

La [Palette mode lecture] apparaît.

**3 Touchez l'icône .**

La [Palette mode lecture] apparaît.

**4 Touchez deux fois l'icône .**

- L'écran Diaporama apparaît.
- Touchez une icône pour faire apparaître l'affichage Aide, à condition que la case correspondante soit cochée.

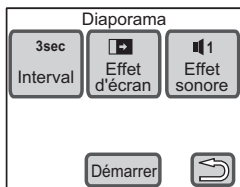

**5 Touchez [Démarrer].**

Le diaporama commence.

Si vous touchez l'écran LCD pendant le diaporama, celui-ci se met en pause. Touchez [Démarrer] pour le reprendre.

**6 Pressez le déclencheur, appuyez sur le bouton , MENU, ou actionnez le levier de zoom.**

Le diaporama s'interrompt.



### Aide-mémoire





- Le diaporama se poursuit jusqu'à ce que vous l'arrêtiez.
- Les séquences vidéo ou les images avec des mémo vocaux sont lues jusqu'à la fin avant de passer au fichier suivant, quel que soit le réglage du paramètre [Interval].
- Les fichiers son enregistrés en mode  (enregistrement vocal) ne sont pas lus dans le diaporama.

## Réglage de l'intervalle

Touchez [Interval] sur l'écran Diaporama pour régler l'intervalle de lecture. Vous avez le choix entre [3sec], [5sec], [10sec], [20sec] ou [30sec]. Touchez l'icône correspondant à la durée voulue pour enregistrer le réglage et repasser sur l'écran Diaporama.

## Réglage de l'effet d'écran

Touchez [Effet d'écran] sur l'écran Diaporama pour sélectionner le type de transition entre les images. Vous avez le choix entre les effets suivants.

	Volet	L'image suivante glisse sur la précédente de la gauche vers la droite
	Damier	L'image se transforme en un damier qui effectue progressivement la transition avec l'image suivante.
	Fondu	L'image en cours s'estompe progressivement et l'image suivante apparaît en fondu enchaîné.
	Aléatoire	Les fonctions volet, damier et fondu sont activées de manière aléatoire.
Arrêt	Arrêt	Aucun effet

Touchez l'icône correspondant à l'effet d'écran souhaité pour enregistrer le réglage et repasser sur l'écran Diaporama.

## Réglage de l'effet sonore

Touchez [Effet sonore] sur l'écran Diaporama pour définir l'effet sonore entre les images.

Vous avez la possibilité de sélectionner le son de transition entre les images [1], [2], [3], [USER] ou [Arrêt], à condition que le paramètre [Effet d'écran] ne soit pas réglé sur Arrêt.



### Aide-mémoire

Si l'effet d'écran est désactivé, l'effet sonore l'est aussi.

## Lecture sur un téléviseur

Plutôt que d'utiliser l'écran LCD, vous pouvez brancher le câble AV fourni sur un équipement audiovisuel pour lire les images, les séquences vidéo et les sons, pourvu que celui-ci soit muni d'un connecteur IN vidéo, à l'exemple d'un vidéoprojecteur ou d'un téléviseur. Veillez à ce que l'équipement audiovisuel et l'appareil soient hors tension avant de raccorder le câble.

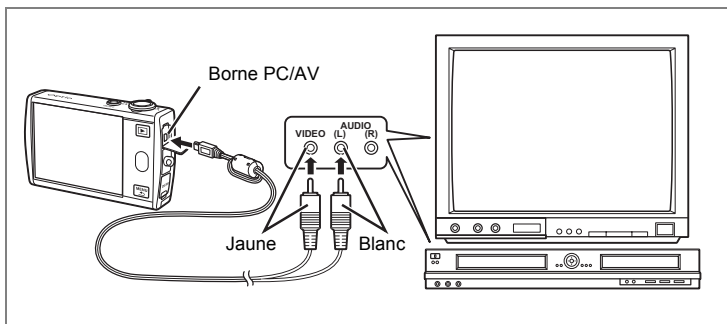

4

Lecture et édition d'images

- 1 Connectez le câble AV à la borne PC/AV de l'appareil.
- 2 Raccordez les autres extrémités du câble AV (jaune : vidéo, blanc : audio) à l'entrée vidéo et à l'entrée audio de l'équipement audiovisuel.

Si vous disposez d'un équipement stéréo, insérez la prise audio dans la prise L (blanche).

Pour visionner des images ou des séquences vidéo sur un équipement audiovisuel à bornes d'entrée vidéo multiples (comme un téléviseur), reportez-vous au mode d'emploi de votre équipement pour sélectionner la borne d'entrée vidéo compatible avec votre appareil photo.

- 3 Allumez l'équipement audiovisuel.







Si le visionnage fait appel à de multiples appareils audiovisuels, vérifiez qu'ils sont tous allumés.

- 4 Mettez l'appareil sous tension.

- L'appareil est mis sous tension en mode de sortie vidéo seule.
- L'écran LCD de l'appareil est éteint tant que l'appareil est connecté à un équipement audiovisuel.



## 5 Des instructions s'affichent sur l'écran du téléviseur.

- Utilisez le levier de zoom, le déclencheur, le bouton  ou le bouton **MENU**.
  - Levier de zoom : sélectionne une icône, bascule d'un écran à l'autre et permet d'effectuer d'autres opérations.
  - Déclencheur : effectue le réglage, bascule d'un réglage à l'autre et permet d'effectuer d'autres opérations.
  - Bouton  : lit une séquence vidéo ou un fichier son.
  - Bouton **MENU** : affiche le menu Sortie vidéo seule et permet de revenir à l'écran précédent.
- Appuyez sur le bouton **MENU** pour afficher le menu Sortie vidéo seule.
  -  : lance le diaporama.
  -  : agrandit l'image.
  -  : tourne l'image.
  -  : supprime des images et des fichiers son.
  -  : sélectionne des images et des fichiers son à lire dans la liste des fichiers.

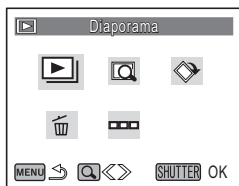

## 6 Mettez l'appareil hors tension.

## 7 Débranchez le câble AV de l'appareil et de l'équipement audiovisuel.



### Aide-mémoire

- Il est préconisé d'utiliser le kit d'adaptateur secteur K-AC63 en option lorsque vous raccordez l'appareil à des équipements audiovisuels de manière prolongée, afin d'éviter que la batterie ne se décharge.
- En fonction du pays, la lecture des images et des fichiers son risque d'échouer si le système de sortie vidéo de l'appareil diffère de celui utilisé dans le pays concerné. Dans ce cas, il faut modifier le réglage correspondant (p.161).
- L'écran LCD de l'appareil s'éteint tant que l'appareil est connecté à un équipement audiovisuel.
- Le volume ne peut pas être réglé avec le levier de zoom tant que l'appareil est connecté à un équipement audiovisuel.
- Les opérations pouvant être effectuées avec une télécommande en option sont les suivantes (p.80).
  - Télécommande E : Pressez le déclencheur pour passer à l'image ou à la séquence vidéo suivante et utilisez le bouton de zoom pour lire la précédente.
  - Télécommande F : Pressez le déclencheur pour passer à l'image ou à la séquence vidéo suivante.

## Suppression d'images et de fichiers son

### Suppression d'une image ou d'un fichier son.

Vous avez la possibilité de supprimer des images et des fichiers son individuels.

#### **Attention**

- Il n'est pas possible de supprimer les images et les fichiers son protégés (p.105).
- Il est impossible d'effacer des images et des fichiers son quand le commutateur écriture-protection de la carte mémoire SD est verrouillé.

**1 Touchez les icônes fléchées (◀▶) en mode lecture pour sélectionner l'image ou le fichier son à supprimer.**

**2 Touchez l'écran LCD.**

La [Palette mode lecture] apparaît.

**3 Touchez l'icône .**

L'écran Supprimer apparaît.

**4 Touchez [Suppr une image&son].**

Une boîte de confirmation apparaît.

**5 Touchez [Suppr].**

L'image ou le fichier son sélectionné est supprimé.

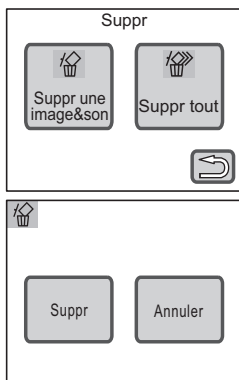

#### **Aide-mémoire**

Pour supprimer une image que vous venez de prendre, touchez l'icône  pendant que la photo est affichée.

## Suppression d'un mémo vocal

Pour supprimer un mémo vocal enregistré avec une image (p.130), touchez [Supprimer son] à l'étape 5. Seul le mémo vocal est supprimé. Sélectionnez [Suppr] à l'étape 5 pour supprimer à la fois l'image et le fichier son.

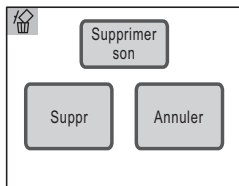

## Suppression de toutes les images et fichiers son

Il est possible de supprimer simultanément l'ensemble des images et fichiers son enregistrés dans l'appareil.

### **Attention**

Il n'est pas possible de supprimer les images et les fichiers son protégés (p.105).

#### 1 Touchez l'écran LCD en mode lecture.

La [Palette mode lecture] apparaît.

#### 2 Touchez l'icône .

L'écran Supprimer apparaît.

#### 3 Touchez [Suppr tout].

Une boîte de confirmation apparaît.

#### 4 Touchez [Suppr tout].

L'ensemble des images et des fichiers son est supprimé.

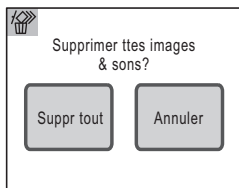

## Suppression d'images et de fichiers son sélectionnés

Vous pouvez supprimer plusieurs images ou fichiers son sélectionnés en même temps à partir de l'affichage neuf images.

### **Attention**

Il est impossible de supprimer des fichiers protégés (p.105).

#### 1 Amenez le levier de zoom vers en mode lecture.



L'affichage bascule en mode neuf images.



#### 2 Touchez l'icône .

Un symbole  (case à cocher) apparaît sur les vignettes.

#### 3 Touchez les fichiers à supprimer.

- Le symbole  des vignettes sélectionnées devient .
- Si vous amenez le levier de zoom vers , vous pouvez activer les cases à cocher une par une en affichage vue par vue (l'affichage bascule en mode neuf images si vous amenez le levier de zoom vers  ou si vous n'effectuez aucune opération pendant plus de deux secondes.).



#### 4 Touchez [Supp].

Une boîte de confirmation apparaît.

#### 5 Touchez [Sélect. & suppr.].

Les fichiers sélectionnés sont supprimés.

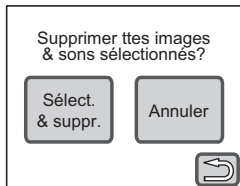

## Protection des images et des fichiers son contre l'effacement

Il est possible de prévenir toute suppression accidentelle d'image ou de fichier son.

### 1 Touchez l'écran LCD en mode lecture.

La [Palette mode lecture] apparaît.

### 2 Touchez l'icône .

- La [Palette mode lecture] apparaît.
- Si l'icône de votre choix n'apparaît pas, touchez les icônes fléchées (◀ ▶) pour faire défiler l'affichage.

### 3 Touchez deux fois l'icône .

- L'écran Protéger apparaît.
- Touchez une icône pour faire apparaître l'affichage Aide, à condition que la case correspondante soit cochée.

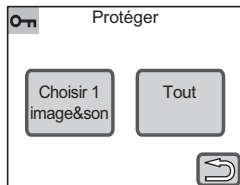

### 4 Touchez [Choisir 1 image&son].

L'écran de sélection d'une image ou d'un fichier son à protéger apparaît.

### 5 Touchez les icônes fléchées (◀ ▶) pour sélectionner l'image ou le fichier son à protéger.

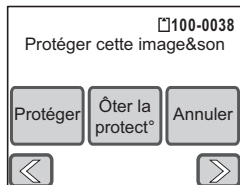

### 6 Touchez [Protéger].

L'image ou le fichier son sélectionné est protégé.

### Attention

Les images et fichiers son protégés SERONT SUPPRIMÉS en cas de formatage de la carte mémoire SD ou de la mémoire intégrée.

### Aide-mémoire

- Pour modifier le réglage de la protection d'un fichier son ou d'un fichier image, touchez [Ôter la protect°] à l'étape 6.
-  apparaît sous le numéro de fichier des images et des fichiers son protégés en cours de lecture.

## Protection de l'ensemble des images/des fichiers son

### 1 Touchez [Tout] sur l'écran Protéger.

Une boîte de confirmation apparaît.

### 2 Touchez [Protéger].

L'ensemble des images et des fichiers son sont protégés.

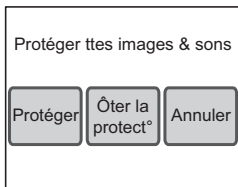

### Aide-mémoire

Sélectionnez [Ôter la protect°] à l'étape 2 pour modifier le réglage de la protection sur l'ensemble des images et fichiers son.

## Restauration des images supprimées

Vous avez la possibilité de restaurer les images supprimées par erreur. Les images récupérables sont restaurées avec leur nom d'origine.

4

Lecture et édition d'images



### Attention

- Il n'est pas possible de restaurer toutes les images supprimées. Le nombre d'images pouvant être récupérées varie en fonction de l'utilisation de l'appareil.
- Plus vous essaieriez de restaurer les images tôt après leur suppression accidentelle et plus vous aurez de chances de les récupérer. En revanche, la restauration sera plus hasardeuse si vous avez pris plusieurs photos après la suppression. C'est pourquoi nous préconisons de procéder à la restauration des images immédiatement après leur suppression.



### 1 Touchez l'écran LCD en mode lecture.

La [Palette mode lecture] apparaît.

### 2 Touchez l'icône .

La [Palette mode lecture] apparaît.

### 3 Touchez deux fois l'icône .

- L'écran de restauration des images apparaît.
- Si l'icône de votre choix n'apparaît pas, touchez les icônes fléchées ( ) pour faire défiler l'affichage.
- Touchez une icône pour faire apparaître l'affichage Aide, à condition que la case correspondante soit cochée.

### 4 Touchez [Restaurer] lorsque le message « XXX image(s). Désirez-vous les restaurer? » s'affiche.

- La ou les images sont restaurées et l'appareil repasse en mode lecture.
- Si aucune image ne peut être restaurée, le message « Pas d'image à traiter » apparaît. Touchez [OK].



#### Aide-mémoire

- Il est possible de restaurer jusqu'à 999 images.
- Le format de fichier des images restaurées est identique au format d'origine.

## Édition d'images et de séquences vidéo

### Modification de la taille et de la qualité d'image (redéfinir)

Si vous changez les pixels enregistrés et le niveau de qualité d'une image, le fichier peut devenir moins volumineux. Utilisez cette fonction pour pouvoir poursuivre vos prises de vue si la carte mémoire SD ou la mémoire intégrée est saturée : réduisez la taille des images et écrasez les images originales pour libérer de l'espace mémoire.

**1 Touchez les icônes fléchées (◀ ▶) en mode lecture pour sélectionner l'image à redéfinir.**

**2 Touchez l'écran LCD.**

La [Palette mode lecture] apparaît.

**3 Touchez l'icône .**

- La [Palette mode lecture] apparaît.
- Si l'icône de votre choix n'apparaît pas, touchez les icônes fléchées (◀ ▶) pour faire défiler l'affichage.

**4 Touchez deux fois l'icône .**

- L'écran Redéfinir apparaît.
- Touchez une icône pour faire apparaître l'affichage Aide, à condition que la case correspondante soit cochée.
- La redéfinition est paramétrée de manière à utiliser les [Pixels enreg.] et le [Niveau qualité] immédiatement inférieurs à l'image d'origine. Pour modifier les réglages, touchez [Pixels enreg.] ou [Niveau qualité].

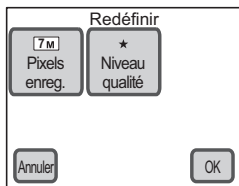

**5 Touchez [OK].**

Une boîte de dialogue relative à la procédure d'enregistrement s'affiche.

**6 Touchez [Ecraser] ou [Enregistrer sous].**

- L'image redéfinie est enregistrée.
- Les images protégées sont automatiquement enregistrées sous forme de nouveaux fichiers.



## **Attention**

- Il n'est pas possible de redéfinir les séquences vidéo et les fichiers son.
- Vous ne pouvez pas sélectionner une meilleure résolution ou une qualité supérieure à celles de l'image d'origine.
- Dans le cas des images avec mémo vocal qui sont redéfinies et enregistrées sous la forme de nouvelles images, le mémo vocal est enregistré avec la nouvelle image.

## Suppression d'une partie indésirable d'une image (recadrage)



Vous avez la possibilité de découper une portion d'image et de l'enregistrer sous la forme d'une image distincte.

### 1 Touchez les icônes fléchées ( ) en mode lecture pour sélectionner l'image à recadrer.

### 2 Touchez l'écran LCD.

La [Palette mode lecture] apparaît.

### 3 Touchez l'icône .



- La [Palette mode lecture] apparaît.
- Si l'icône de votre choix n'apparaît pas, touchez les icônes fléchées ( ) pour faire défiler l'affichage.

### 4 Touchez deux fois l'icône .

- L'écran de recadrage apparaît.
- Touchez une icône pour faire apparaître l'affichage Aide, à condition que la case correspondante soit cochée.



### 5 Définissez la taille du cadre de recadrage ainsi que la partie à recadrer.

- Le cadre de recadrage est réglé sur la taille maximale par défaut.
- Pour changer la taille du cadre de recadrage, utilisez le levier de zoom ou touchez  [Modif.dim.].
- Faites glisser le cadre de recadrage pour le déplacer.
- Si le cadre de recadrage présente des dimensions qui se prêtent à une rotation, l'icône de rotation  apparaît. Touchez l'icône de rotation  pour appliquer, le cas échéant, une rotation à la zone de recadrage.

### 6 Touchez [OK].

L'image recadrée est enregistrée avec un nouveau nom de fichier.



### **Attention**

Les séquences vidéo et les fichiers son ne peuvent pas être recadrés.



### **Aide-mémoire**

- L'image recadrée est enregistrée avec un réglage de qualité identique à l'image d'origine.
- Si les images avec mémo vocal sont recadrées et enregistrées sous la forme de nouvelles images, le mémo vocal est enregistré avec la nouvelle image.

## Ajout de dessins et apposition de tampons

Vous pouvez faire des dessins et ajouter des tampons aux photos que vous avez prises. Vous avez également la possibilité de créer votre propre tampon (« Mon tampon ») sur la base de l'une de vos images.

### 1 Touchez les icônes fléchées (◀ ▶) en mode lecture pour sélectionner l'image à éditer.

### 2 Touchez l'écran LCD.

La [Palette mode lecture] apparaît.

### 3 Touchez l'icône .

- La [Palette mode lecture] apparaît.
- Si l'icône de votre choix n'apparaît pas, touchez les icônes fléchées (◀ ▶) pour faire défiler l'affichage.

### 4 Touchez deux fois l'icône .

- L'écran Effets spéciaux apparaît.
- Touchez une icône pour faire apparaître l'affichage Aide, à condition que la case correspondante soit cochée.

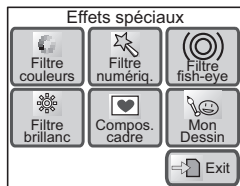

### 5 Touchez [Mon Dessin].

L'écran Mon Dessin apparaît.



## 4

## 6 Utilisez les outils de dessin situés en bas de l'écran pour faire un dessin ou ajouter un tampon.

- Touchez l'icône d'un outil de dessin pour activer la fonction correspondante.
  - ↑ : affiche la barre d'outils.
  - ↓ : ferme la barre d'outils.
  - ↶ : annule l'opération précédente.
  - ↷ : rétablit l'opération précédente.
  - ◇ : permet de sélectionner la couleur, le type et les contours du trait.
  - 🖱️ : permet de choisir un tampon.
  - My : permet de choisir l'un des tampons créés.
  - ◆ : efface un dessin ou un tampon.
- Il est possible d'agrandir et de réduire les images avec le levier de zoom.

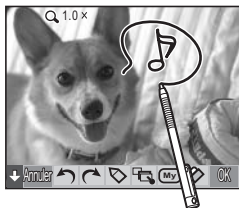

## 7 Touchez [OK].

L'affichage revient à l'écran Effets spéciaux.

## 8 Touchez [Exit].

Une boîte de dialogue relative à la procédure d'enregistrement s'affiche.

## 9 Touchez [Ecraser] ou [Enregistrer sous].

- L'image éditée est enregistrée.
- Les images protégées sont automatiquement enregistrées sous la forme de nouvelles images.



### Attention

- Il est impossible de faire des dessins sur les images de taille inférieure ou égale à **[2M]**, ni sur les séquences vidéo.
- Les images de taille supérieure ou égale à **[4M]** sont redimensionnées à **[3M]** lorsqu'un dessin y est effectué.

## Tracé d'un trait/réalisation d'un dessin

### 1 Touchez l'icône sur l'écran Mon Dessin.

L'écran de sélection des traits apparaît.

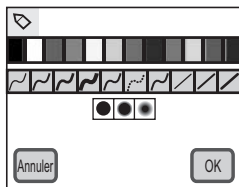

## 2 Touchez la couleur, le type et le contour pour chaque trait que vous souhaitez tracer.

- Vous avez le choix entre 12 couleurs : noir, blanc, rouge, orange, jaune, vert, violet, bleu, rose, bleu clair, vert foncé et marron.
- Dix types de traits s'offrent à vous : (traits à main levée [fin/standard/épais/très épais], traits à main levée en pointillé [fin/standard/épais], traits droits [fin/standard/épais])
- Vous pouvez sélectionner trois types de contours pour les traits (contours normaux, flous et ultraflous).
- Les paramètres par défaut des traits sont les suivants :  
« couleur : noir, type : trait à main levée et contours : normaux. »

## 3 Touchez [OK].

L'écran rebascule sur l'affichage Mon Dessin.

## 4 Tracez un trait ou faites un dessin à l'aide du stylet.

## 5 Touchez [OK].

L'affichage revient à l'écran Effets spéciaux.

## 6 Touchez [Exit].

Une boîte de dialogue relative à la procédure d'enregistrement s'affiche.

## 7 Touchez [Ecraser] ou [Enregistrer sous].

- L'image éditée est enregistrée.
- Les images protégées sont automatiquement enregistrées sous forme de nouveaux fichiers.

## Utilisation des tampons disponibles



### 1 Touchez l'icône sur l'écran Mon Dessin.

L'écran de sélection des tampons apparaît.



## 2 Touchez les icônes fléchées (◀▶) pour sélectionner le tampon de votre choix.

Touchez les icônes pour activer les fonctions correspondantes.

-  : cette icône n'apparaît que si le tampon sélectionné peut être supprimé. Pour ce faire, touchez l'icône.
-  : cette icône permet d'agrandir/de réduire la taille du tampon. Il existe trois tailles différentes : petite, moyenne et grande. Chaque action sur cette icône modifie la taille dans l'ordre suivant : moyenne → grande → petite → moyenne et ainsi de suite. La taille par défaut est « moyenne »
-  : cette icône permet de faire pivoter le tampon sélectionné. (p.116)

## 3 Touchez [OK].

L'écran rebascule sur l'affichage Mon Dessin.

## 4 Touchez l'endroit où vous souhaitez apposer le tampon.

- Le tampon est apposé à l'emplacement défini.
- Vous pouvez modifier la position du tampon en le faisant glisser sur l'écran. La position du tampon devient fixe dès lors que vous ne touchez plus l'écran.
- Touchez l'icône [Passage d'une pression ponctuelle à une pression continue et inversement] dans l'angle supérieur droit de l'écran pour passer en mode  (pression continue), puis tracez une trajectoire sur l'écran pour y apposer des tampons.

## 5 Touchez [OK].

L'affichage revient à l'écran Effets spéciaux.

## 6 Touchez [Exit].

Une boîte de dialogue relative à la procédure d'enregistrement s'affiche.

## 7 Touchez [Ecraser] ou [Enregistrer sous].

- L'image éditée est enregistrée.
- Les images protégées sont automatiquement enregistrées sous forme de nouveaux fichiers.

### Utilisation de Mon tampon

## 1 Touchez l'icône sur l'écran Mon Dessin.

L'écran de sélection Mon tampon apparaît.

## 2 Touchez le tampon que vous souhaitez utiliser.

Touchez le cas échéant les icônes fléchées (◀ ▶) pour faire défiler l'affichage.

Touchez les icônes pour activer les fonctions correspondantes.

[Nouv] : touchez cette icône pour créer une nouvelle icône (p.117)

🗑️ : cette icône n'apparaît que si le tampon sélectionné peut être supprimé. Pour ce faire, touchez l'icône.

🖼️ : cette icône permet d'agrandir/de réduire la taille du tampon. Il existe trois tailles différentes : petite, moyenne et grande. Chaque action sur cette icône modifie la taille dans l'ordre suivant : moyenne → grande → petite → moyenne et ainsi de suite. La taille par défaut est « moyenne »

🔄 : cette icône permet de faire pivoter le tampon sélectionné. (p.116)

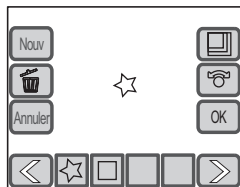

## 3 Touchez [OK].

L'écran rebascule sur l'affichage Mon Dessin.

## 4 Touchez l'endroit où vous souhaitez apposer le tampon.

- Le tampon est apposé à l'emplacement défini.
- Vous pouvez modifier la position du tampon en le faisant glisser sur l'écran. La position du tampon devient fixe dès lors que vous ne touchez plus l'écran.
- Touchez l'icône [Passage d'une pression ponctuelle à une pression continue et inversement] dans l'angle supérieur droit de l'écran pour passer en mode  (pression continue), puis tracez une trajectoire sur l'écran pour y apposer des tampons.

## 5 Touchez [OK].

L'affichage revient à l'écran Effets spéciaux.

## 6 Touchez [Exit].

Une boîte de dialogue relative à la procédure d'enregistrement s'affiche.

## 7 Touchez [Ecraser] ou [Enregistrer sous].

- L'image éditée est enregistrée.
- Les images protégées sont automatiquement enregistrées sous forme de nouveaux fichiers.

## Rotation des tampons prédéfinis et de Mon tampon

Vous pouvez faire pivoter les tampons ainsi que Mon tampon par étapes de 15 degrés.

Les instructions suivantes sont basées sur les tampons prédéfinis, mais la procédure est la même pour Mon tampon.

### 1 Touchez l'icône sur l'écran Mon Dessin.

L'écran de sélection des tampons apparaît.

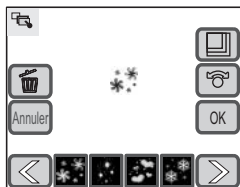

### 2 Touchez les icônes fléchées ( ) pour sélectionner le tampon de votre choix.

### 3 Touchez l'icône .

Un cercle gris apparaît autour du tampon.

### 4 Touchez le cercle gris.

Un rectangle apparaît à la périphérie du tampon, ainsi qu'une ligne droite, qui part du centre du tampon jusqu'au cercle gris.

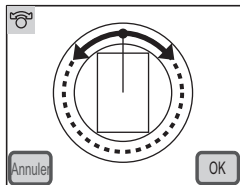

### 5 Faites glisser le ● sur le cercle en fonction de la rotation souhaitée.

### 6 Touchez [OK] une fois que vous avez défini la position qui convient.

- L'écran rebascule sur l'affichage de sélection des tampons.
- Pour ajuster la rotation du tampon, reprenez les étapes 3 et 5.

### 7 Touchez [OK].

L'écran rebascule sur l'affichage Mon Dessin.



**8 Touchez l'endroit où vous souhaitez apposer le tampon.**

Le tampon est apposé à l'emplacement défini.

**9 Touchez [OK].**

L'affichage revient à l'écran Effets spéciaux.

**10 Touchez [Exit].**

Une boîte de dialogue relative à la procédure d'enregistrement s'affiche.

**11 Touchez [Ecraser] ou [Enregistrer sous].**

- L'image éditée est enregistrée.
- Les images protégées sont automatiquement enregistrées sous forme de nouveaux fichiers.

**Création de vos propres tampons (« Mon tampon »)**

Vous avez la possibilité de créer vos propres tampons à partir des images que vous avez prises.

**1 Touchez l'icône  sur l'écran Mon Dessin.**

L'écran de sélection Mon tampon apparaît.

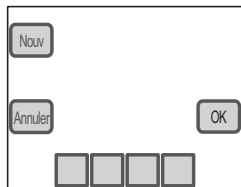
**2 Touchez [Nouv].**

- L'écran de sélection des procédures de création de tampons apparaît.
- Sélectionnez la procédure de découpe qui convient.

**Découpe de tampons à main levée****3 Touchez [Découpe libre].**

L'affichage bascule sur l'écran de découpe d'image.

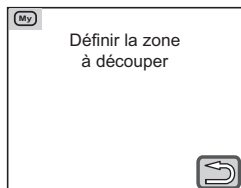

#### 4 Faites glisser le stylet sur la zone que vous souhaitez découper.

- Tracez un trait continu de manière à sélectionner la zone à découper. Une fois la zone de découpe totalement délimitée, retirez le stylet de l'écran.
- Il est possible d'agrandir les images avec le levier de zoom pour déterminer la zone de découpe. Il n'est toutefois plus possible de les redimensionner une fois la zone de découpe sélectionnée.
- Vous pouvez ajouter autant de zones de découpe que nécessaire avant de passer à l'étape 5.
- Pour modifier la zone de découpe, touchez [Annuler], puis refaites la sélection.

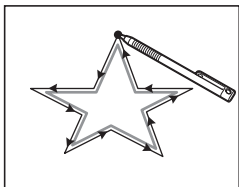

#### 5 Touchez [OK].

La boîte de dialogue de confirmation apparaît.

#### 6 Touchez [Enregistrer].

Le tampon (Mon tampon) est enregistré et l'écran rebascule sur l'affichage de sélection Mon tampon.

4

Lecture et édition d'images

### Découpe d'un tampon selon un modèle

#### 3 Touchez [Modèle découpe].

L'écran de sélection du modèle de découpe apparaît.

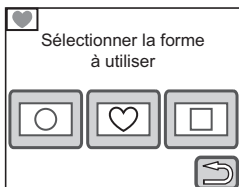

#### 4 Touchez le modèle de découpe qui convient.

L'écran de modèle de découpe d'image apparaît.

- Vous pouvez ajuster l'emplacement de la découpe en déplaçant le modèle.
- Vous pouvez modifier la taille du modèle de découpe (trois formats disponibles) en utilisant le bouton d'agrandissement/de réduction situé dans l'angle supérieur droit de l'écran (format grand/moyen/petit). La valeur par défaut est « moyen ».
- La zone de découpe est déterminée dès lors que vous touchez [Ajouter forme]. Vous pouvez ensuite réutiliser le même modèle. Notez toutefois qu'il n'est pas possible d'insérer des modèles de forme identique sur les vues grossies.

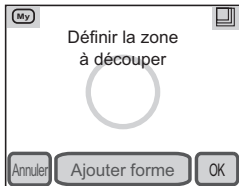

## 5 Touchez [OK].

La boîte de dialogue de confirmation apparaît.

## 6 Touchez [Enregistrer].

Le tampon (Mon tampon) est enregistré et l'écran rebascule sur l'affichage de sélection Mon tampon.

### Utilisation de la gomme

Touchez l'icône  pour afficher l'écran de sélection de gomme.

Touchez le type de gomme que vous souhaitez utiliser, puis [OK].

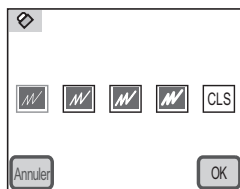

### Aide-mémoire

- Pour effacer et annuler les modifications effectuées en mode Dessin, touchez [CLS] sur l'écran (les tampons que vous avez créés ne sont pas supprimés).
- Les modifications effectuées en mode Mon Dessin et déjà enregistrées ne peuvent pas être effacées de la mémoire.

### Ajout d'un cadre à une image (Compos. cadre créa.)



Vous avez la possibilité d'ajouter un cadre décoratif à une photo que vous avez prise. L'appareil contient trois cadres différents.

## 1 Touchez les icônes fléchées ( ) en mode lecture pour choisir l'image à embellir.

## 2 Touchez l'écran LCD.

La [Palette mode lecture] apparaît.

## 3 Touchez l'icône .

- La [Palette mode lecture] apparaît.
- Si l'icône de votre choix n'apparaît pas, touchez les icônes fléchées ( ) pour faire défiler l'affichage.

**4 Touchez deux fois l'icône .**

- L'écran Effets spéciaux apparaît.
- Touchez une icône pour faire apparaître l'affichage Aide, à condition que la case correspondante soit cochée.

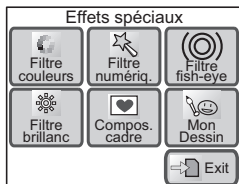

**5 Touchez [Compos. Cadre créa.].**

L'écran de sélection du cadre apparaît.

**6 Touchez le cadre que vous souhaitez ajouter à la photo.**

- L'image apparaît avec le cadre sélectionné.
- Vous avez également la possibilité de créer des cadres. (p.121)

**7 Ajustez l'affichage.**

- Vous pouvez modifier la portion affichée de l'image par simple glissement.
- Vous avez également la possibilité d'agrandir/de réduire les images encadrées avec le levier de zoom.
- Si vous souhaitez sélectionner d'autres cadres à insérer sur des images, touchez les icônes fléchées ( ).

**8 Touchez [OK].**

- L'appareil revient sur l'écran Effets spéciaux.
- La photo comportant un cadre créatif ne sera pas enregistrée avant que vous n'ayez touché [Exit].

**Attention**

- Il n'est pas possible d'ajouter des cadres à des photos de taille inférieure ou égale à **[2M]**, ni à des séquences vidéo.
- Les images de **[4M]** ou plus sont redimensionnées à **[3M]** lorsqu'un cadre y est ajouté.

## Création de vos propres cadres

Vous avez la possibilité de créer vos propres cadres à partir des images que vous avez prises.

### 1 Touchez [Nouv] dans l'écran de sélection des cadres.

- L'écran de sélection des procédures de création de cadres apparaît.
- Sélectionnez la procédure de découpe qui convient.

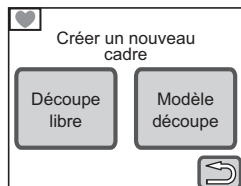

### Découpe de cadres à main levée

#### 2 Touchez [Découpe libre].

L'affichage bascule sur l'écran de découpe d'image.

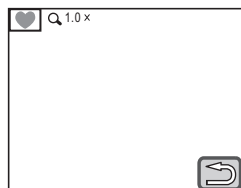

#### 3 Faites glisser le stylet sur la zone que vous souhaitez découper.

- Tracez un trait continu de manière à sélectionner la zone à découper. Une fois la zone de découpe totalement délimitée, retirez le stylet de l'écran.
- Il est possible d'agrandir les images avec le levier de zoom pour déterminer la zone de découpe. Il n'est toutefois plus possible de les redimensionner une fois la zone de découpe sélectionnée.
- Vous pouvez ajouter autant de zones de découpe que nécessaire avant de passer à l'étape 4.
- Pour modifier la zone de découpe, touchez [Annuler], puis refaites la sélection.

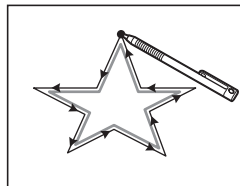

#### 4 Touchez [OK].

La boîte de dialogue de confirmation apparaît.

#### 5 Touchez [Enregistrer].

Le cadre est enregistré et l'écran rebascule sur l'affichage de sélection des cadres.

## Découpe d'un cadre selon un modèle

### 2 Touchez [Modèle découpe].

L'écran de sélection du modèle de découpe apparaît.

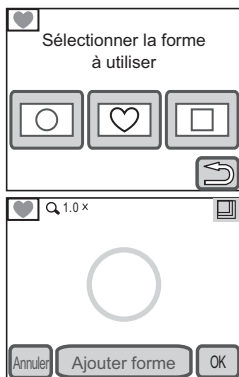

### 3 Touchez le modèle de découpe qui convient.

L'écran de modèle de découpe d'image apparaît.

- Vous pouvez ajuster l'emplacement de la découpe en déplaçant le modèle.
- Vous pouvez modifier la taille du modèle de découpe (trois formats disponibles) en utilisant le bouton d'agrandissement/ de réduction situé dans l'angle supérieur droit de l'écran (format grand/moyen/petit). La valeur par défaut est « moyen ».
- La zone de découpe est déterminée dès lors que vous touchez [Ajouter forme]. Vous pouvez ensuite réutiliser le même modèle pour créer d'autres cadres. Notez toutefois qu'il n'est pas possible d'insérer des modèles de forme identique sur les vues grossies.

## 4

### 4 Touchez [OK].

La boîte de dialogue de confirmation apparaît.

### 5 Touchez [Enregistrer].

Le cadre est enregistré et l'écran rebascule sur l'affichage de sélection des cadres.

## Téléchargement de cadres

Vous pouvez ajouter des cadres téléchargés sur Internet ou ailleurs. Copiez le cadre téléchargé dans la mémoire intégrée ou sur la carte mémoire SD avant de l'ajouter.

Vous pouvez télécharger de nouveaux cadres depuis le site de PENTAX à l'adresse suivante :  
<http://www.pentax.fr>



### **Attention**

- Décompressez les cadres téléchargés dans le dossier FRAME de la mémoire intégrée ou de la carte mémoire SD.
- Si vous formatez la carte mémoire SD ou la mémoire intégrée avec l'appareil, un dossier FRAME sera créé. Copiez les cadres téléchargés dans ce dossier.

## Modification de la nuance de couleur de l'image (filtre couleurs)

La fonction de filtre couleurs vous permet de modifier la nuance de couleur d'une image.

Vous avez le choix entre 13 filtres de couleur : N&B, sépia, couleur (8 nuances), N&B+rouge, N&B+vert et N&B+bleu.

**1 Touchez les icônes fléchées (◀ ▶) en mode lecture pour sélectionner l'image dont vous souhaitez changer la nuance.**

**2 Touchez l'écran LCD.**

La [Palette mode lecture] apparaît.

**3 Touchez l'icône .**

- La [Palette mode lecture] apparaît.
- Si l'icône de votre choix n'apparaît pas, touchez les icônes fléchées (◀ ▶) pour faire défiler l'affichage.

**4**

**4 Touchez deux fois l'icône .**

- L'écran Effets spéciaux apparaît.
- Touchez une icône pour faire apparaître l'affichage Aide, à condition que la case correspondante soit cochée.

**5 Touchez [Filtre couleurs].**

L'écran permettant de modifier la nuance de couleur apparaît.

**6 Touchez le filtre de couleur qui convient.**

Vous pouvez prévisualiser les résultats de l'effet du filtre de couleur sélectionné.



**7 Touchez [OK].**

L'affichage revient à l'écran Effets spéciaux.

**8 Touchez [Exit].**

Une boîte de dialogue relative à la procédure d'enregistrement s'affiche.



**9 Touchez [Ecraser] ou [Enregistrer sous].**

- L'image est enregistrée avec le nouvel effet.
- Les images protégées sont automatiquement enregistrées sous forme de nouveaux fichiers.



## Simulation de prise de vue avec un objectif fish-eye sur les photos déjà prises (filtre fish-eye)



Vous pouvez modifier les images photographiées de manière à simuler l'utilisation d'un objectif fish-eye.

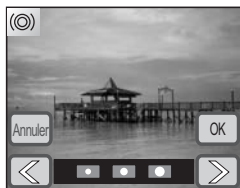

- 1 Touchez les icônes fléchées (◀▶) en mode lecture pour sélectionner l'image à éditer.**
- 2 Touchez l'écran LCD.**  
La [Palette mode lecture] apparaît.
- 3 Touchez l'icône .**
  - La [Palette mode lecture] apparaît.
  - Si l'icône de votre choix n'apparaît pas, touchez les icônes fléchées (◀▶) pour faire défiler l'affichage.
- 4 Touchez deux fois l'icône .**
  - L'écran Effets spéciaux apparaît.
  - Touchez une icône pour faire apparaître l'affichage Aide, à condition que la case correspondante soit cochée.
- 5 Touchez l'icône correspondant au filtre fish-eye.**  
L'écran de réglage des effets apparaît.
- 6 Touchez les icônes fléchées (◀▶) pour régler l'effet.**
  - Vous pouvez prévisualiser les résultats du réglage.
  - Vous pouvez également utiliser les icônes  situées entre les icônes fléchées pour effectuer des réglages
- 7 Touchez [OK].**  
L'affichage revient à l'écran Effets spéciaux.
- 8 Touchez [Exit].**  
Une boîte de dialogue relative à la procédure d'enregistrement s'affiche.
- 9 Touchez [Ecraser] ou [Enregistrer sous].**
  - L'image modifiée à l'aide du filtre fish-eye est enregistrée.
  - Les images protégées sont automatiquement enregistrées sous forme de nouveaux fichiers.



## Modification de la brillance de l'image (filtre brillance)

- 1 Touchez les icônes fléchées (◀ ▶) en mode lecture pour sélectionner l'image dont vous souhaitez modifier la brillance.**
- 2 Touchez l'écran LCD.**

La [Palette mode lecture] apparaît.
- 3 Touchez l'icône .**
  - La [Palette mode lecture] apparaît.
  - Si l'icône de votre choix n'apparaît pas, touchez les icônes fléchées (◀ ▶) pour faire défiler l'affichage.
- 4 Touchez deux fois l'icône .**
  - L'écran Effets spéciaux apparaît.
  - Touchez une icône pour faire apparaître l'affichage Aide, à condition que la case correspondante soit cochée.
- 5 Touchez l'icône [Filtre brillanc].**

L'écran de réglage de la brillance apparaît.
- 6 Touchez l'icône  ou  pour ajuster la brillance.**
  - Vous pouvez prévisualiser les résultats du réglage de la brillance.
  - Vous pouvez également faire glisser le curseur le long de la barre de brillance jusqu'au réglage souhaité.
- 7 Touchez [OK].**

L'affichage revient à l'écran Effets spéciaux.
- 8 Touchez [Exit].**







Une boîte de dialogue relative à la procédure d'enregistrement s'affiche.
- 9 Touchez [Ecraser] ou [Enregistrer sous].**
  - L'image est enregistrée avec le nouvel effet.
  - Les images protégées sont automatiquement enregistrées sous forme de nouveaux fichiers.



Barre de brillance

## Filtres numériques

Les filtres numériques vous permettent de conférer de la douceur à l'image, de lui donner l'aspect d'une illustration ou encore d'élargir ou d'affiner les sujets.

- 1 **Touchez les icônes fléchées (◀ ▶) en mode lecture pour sélectionner l'image à éditer.**
- 2 **Touchez l'écran LCD.**  
La [Palette mode lecture] apparaît.
- 3 **Touchez l'icône .**
  - La [Palette mode lecture] apparaît.
  - Si l'icône de votre choix n'apparaît pas, touchez les icônes fléchées (◀ ▶) pour faire défiler l'affichage.
- 4 **Touchez deux fois l'icône .**
  - L'écran Effets spéciaux apparaît.
  - Touchez une icône pour faire apparaître l'affichage Aide, à condition que la case correspondante soit cochée.
- 5 **Touchez l'icône .**  
L'écran de sélection du filtre numérique apparaît.
- 6 **Touchez le filtre numérique qui convient.**  
Vous pouvez prévisualiser les résultats du filtre numérique sélectionné.
  -  : adoucit l'image.
  -  : confère à l'image l'aspect d'une illustration.
  -  : donne à l'image une texture artistique qui rappelle une pluie d'étoiles scintillantes.
  -  : élargit ou affine le sujet.
- 7 **Touchez [OK].**  
L'affichage revient à l'écran Effets spéciaux.
- 8 **Touchez [Exit].**  
Une boîte de dialogue relative à la procédure d'enregistrement s'affiche.
- 9 **Touchez [Ecraser] ou [Enregistrer sous].**
  - L'image est enregistrée avec le nouvel effet.
  - Les images protégées sont automatiquement enregistrées sous forme de nouveaux fichiers.

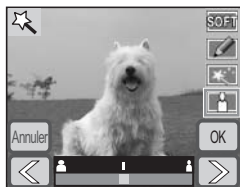

## Correction des yeux rouges

Vous pouvez corriger les images sur lesquelles le sujet apparaît avec les yeux rouges en raison de l'utilisation du flash.

**1 Touchez les icônes fléchées (◀ ▶) en mode lecture pour sélectionner l'image à laquelle vous souhaitez appliquer la fonction d'atténuation des yeux rouges.**

**2 Touchez l'écran LCD.**

La [Palette mode lecture] apparaît.

**3 Touchez l'icône .**

- La [Palette mode lecture] apparaît.
- Si l'icône de votre choix n'apparaît pas, touchez les icônes fléchées (◀ ▶) pour faire défiler l'affichage.

**4 Touchez deux fois l'icône .**

- La fonction d'atténuation des yeux rouges essaie de corriger l'image. Si cela est possible, l'écran correspondant à l'étape 7 apparaît et vous pouvez enregistrer l'image.

S'il n'est pas possible de corriger l'image, l'écran de réduction des yeux rouges apparaît après la validation du message d'erreur avec [OK]. Dans ce cas, suivez les instructions ci-dessous et sélectionnez la zone pour atténuer manuellement les yeux rouges.

- Touchez une icône pour faire apparaître l'affichage Aide, à condition que la case correspondante soit cochée.

**5 Touchez la zone à corriger.**

Vous avez la possibilité de sélectionner plusieurs zones d'atténuation des yeux rouges avant de toucher [OK].

**6 Touchez [OK].**

- Une boîte de dialogue relative à la procédure d'enregistrement s'affiche.
- Si la réduction des yeux rouges ne fonctionne pas, un message d'erreur s'affiche.



**7 Touchez [Ecraser] ou [Enregistrer sous].**

- L'image corrigée est enregistrée.
- Les images protégées sont automatiquement enregistrées sous forme de nouveaux fichiers.
- Si vous sélectionnez [Annuler], l'image n'est pas enregistrée et l'écran rebascule sur la palette du mode lecture.





### **Attention**

- La fonction de correction des yeux rouges ne peut pas être appliquée aux séquences vidéo, ni aux photos où les yeux rouges sont trop petits.
- Si l'appareil détecte au moins une zone de correction dans les emplacement sélectionnés (deux ou plus), une boîte de dialogue de sélection de la procédure d'enregistrement s'affiche.
- La fonction de correction des yeux rouges ne peut être utilisée que sur les photos prises avec cet appareil.

## Ajout de son à une image (mémo vocal)

Vous avez la possibilité d'ajouter du son (mémo vocal) aux photos que vous avez prises.

- 1 Touchez les icônes fléchées (◀ ▶) en mode lecture pour sélectionner l'image à laquelle vous souhaitez ajouter un mémo vocal.**
- 2 Touchez l'écran LCD.**  
La [Palette mode lecture] apparaît.
- 3 Touchez l'icône .**
  - La [Palette mode lecture] apparaît.
  - Si l'icône de votre choix n'apparaît pas, touchez les icônes fléchées (◀ ▶) pour faire défiler l'affichage.
- 4 Touchez deux fois l'icône .**
  - L'appareil commence l'enregistrement. Celui-ci peut durer jusqu'à 60 secondes.
  - Touchez une icône pour faire apparaître l'affichage Aide, à condition que la case correspondante soit cochée.
- 5 Touchez l'icône .**  
L'enregistrement s'arrête.



Durée d'enregistrement



### Attention

- Il est impossible d'ajouter un mémo vocal à une image qui en dispose déjà d'un. Supprimez l'ancien mémo pour en enregistrer un nouveau (p.103).
- Il est impossible d'ajouter un mémo vocal à une image protégée.





### Aide-mémoire

Reportez-vous à "Suppression d'un mémo vocal" (p.103) pour des informations sur la suppression des mémos vocaux.

## Définition d'une image pour l'écran de démarrage

Vous pouvez choisir une image enregistrée sur la carte mémoire SD comme écran de démarrage à afficher à la mise sous tension de l'appareil.

- 1 Touchez les icônes fléchées (◀▶) en mode lecture pour sélectionner l'image à utiliser comme écran de démarrage.**
- 2 Touchez l'écran LCD.**  
La [Palette mode lecture] apparaît.
- 3 Touchez l'icône .**
  - La [Palette mode lecture] apparaît.
  - Si l'icône de votre choix n'apparaît pas, touchez les icônes fléchées (◀▶) pour faire défiler l'affichage.
- 4 Touchez deux fois l'icône .**
  - L'écran de réglage apparaît.
  - Touchez une icône pour faire apparaître l'affichage Aide, à condition que la case correspondante soit cochée.
- 5 Touchez les icônes fléchées (◀▶) pour sélectionner un nouvel écran de démarrage.**  
Sélectionnez « Arrêt » pour ne pas afficher d'écran de démarrage.
- 6 Touchez [OK].**  
Le réglage de l'écran de démarrage est sauvegardé.



4

Lecture et édition d'images

### Attention

Dès lors qu'une image a été sélectionnée comme écran de démarrage, elle n'est pas supprimée même si l'image d'origine est supprimée ou si la carte mémoire SD ou la mémoire intégrée est formatée. L'image de démarrage personnalisée n'est pas supprimée même si l'appareil est réinitialisé à ses réglages par défaut. Pour supprimer l'image, il suffit d'en sélectionner une nouvelle pour l'écran de démarrage.

## Sauvegarde de l'image d'une séquence vidéo comme image fixe

**1** Touchez les icônes fléchées (◀ ▶) en mode lecture pour sélectionner la séquence vidéo dont vous souhaitez extraire une image fixe.

**2** Touchez l'écran LCD.

La [Palette mode lecture] apparaît.

**3** Touchez l'icône .

- La [Palette mode lecture] apparaît.
- Si l'icône de votre choix n'apparaît pas, touchez les icônes fléchées (◀ ▶) pour faire défiler l'affichage.

**4** Touchez deux fois l'icône .

- L'écran Montage Vidéo apparaît.
- Touchez une icône pour faire apparaître l'affichage Aide, à condition que la case correspondante soit cochée.

**5** Touchez [Enr. en photo].

**6** Touchez les icônes ◀ ▶ pour sélectionner la vue que vous souhaitez enregistrer sous la forme d'une image fixe.

- Touchez l'icône ▶ pour lire la séquence vidéo et l'icône ◻ pour arrêter la lecture.
- Si vous touchez l'icône ◻ en cours de lecture, la séquence vidéo se met en pause.







**7** Touchez [OK].

L'image sélectionnée est enregistrée comme image fixe.



## Division de séquences vidéo en deux parties ou plus

- 1 **Touchez les icônes fléchées (◀ ▶) en mode lecture pour sélectionner la séquence vidéo à scinder.**
- 2 **Touchez l'écran LCD.**  
La [Palette mode lecture] apparaît.
- 3 **Touchez l'icône .**
  - La [Palette mode lecture] apparaît.
  - Si l'icône de votre choix n'apparaît pas, touchez les icônes fléchées (◀ ▶) pour faire défiler l'affichage.
- 4 **Touchez deux fois l'icône .**
  - L'écran Montage Vidéo apparaît.
  - Touchez une icône pour faire apparaître l'affichage Aide, à condition que la case correspondante soit cochée.
- 5 **Touchez [Diviser Vidéos].**
- 6 **Touchez les icônes   et sélectionnez la vue où la division doit être effectuée.**
  - Touchez l'icône  pour lire la séquence vidéo et l'icône  pour arrêter la lecture.
  - Si vous touchez l'icône  en cours de lecture, la séquence vidéo se met en pause.
- 7 **Touchez [OK].**  
Une boîte de confirmation apparaît.
- 8 **Touchez [Couper].**
  - La séquence vidéo est divisée en deux au niveau de la vue sélectionnée.
  - Les deux nouvelles séquences vidéo ainsi créées sont enregistrées, tandis que la séquence d'origine est supprimée.



4

Lecture et édition d'images



### **Attention**

Il est impossible de diviser des séquences vidéo protégées.

## Collage de séquences vidéo (montage)

**1 Touchez les icônes fléchées (◀▶) en mode lecture pour sélectionner la séquence vidéo que vous souhaitez associer à une autre séquence.**

**2 Touchez l'écran LCD.**

La [Palette mode lecture] apparaît.

**3 Touchez l'icône .**

- La [Palette mode lecture] apparaît.
- Si l'icône de votre choix n'apparaît pas, touchez les icônes fléchées (◀▶) pour faire défiler l'affichage.

**4 Touchez deux fois l'icône .**

- L'écran Montage Vidéo apparaît.
- Touchez une icône pour faire apparaître l'affichage Aide, à condition que la case correspondante soit cochée.

**5 Touchez [Montage Vidéo].**

**6 Touchez les icônes fléchées (◀▶) pour sélectionner la séquence vidéo à coller à la précédente.**



**7 Touchez [OK].**

Une boîte de confirmation apparaît.

**8 Touchez [Coller].**

- La séquence vidéo ainsi créée est enregistrée.
- Les deux séquences vidéo d'origine qui ont été assemblées sont supprimées.

### **Attention**

- Il est impossible de coller des séquences vidéo protégées.
- Il est impossible d'effectuer un collage en présence d'une seule séquence.
- Une séquence vidéo ne peut pas être collée à elle-même.

## Copie d'images et de fichiers son

Copie d'images et de fichiers son de la mémoire intégrée vers la carte mémoire SD et inversement



### **Attention**

- Cette fonction est indisponible en l'absence de carte mémoire SD dans l'appareil.
- Veillez à ce que l'appareil photo soit hors tension avant d'introduire ou de retirer la carte mémoire SD.
- Il ne sera pas possible de copier les images et les fichiers son de la mémoire intégrée sur la carte mémoire SD si celle-ci ne dispose pas d'un espace suffisant. Vérifiez qu'il reste suffisamment de place sur la carte mémoire SD avant d'effectuer la copie.

### 1 Touchez l'écran LCD en mode lecture.

La [Palette mode lecture] apparaît.

### 2 Touchez l'icône .

- La [Palette mode lecture] apparaît.
- Si l'icône de votre choix n'apparaît pas, touchez les icônes fléchées ( ) pour faire défiler l'affichage.

### 3 Touchez deux fois l'icône .

- L'écran Copier image/son apparaît.
- Touchez une icône pour faire apparaître l'affichage Aide, à condition que la case correspondante soit cochée.

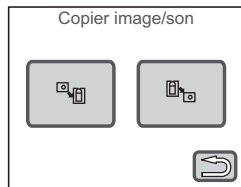

## Copie de fichiers de la mémoire intégrée vers la carte mémoire SD

L'ensemble des images et fichiers son de la mémoire intégrée peut être copié en bloc sur la carte mémoire SD.

### 4 Touchez l'icône .

L'ensemble des images et fichiers son est copié.

## Copie de fichiers de la carte mémoire SD vers la mémoire intégrée

Les images et fichiers son sélectionnés sur la carte mémoire SD peuvent être copiés un par un dans la mémoire intégrée.

**4** Touchez l'icône .

**5** Touchez les icônes fléchées ( ) pour sélectionner le fichier à copier.

**6** Touchez [OK].

L'image, la séquence vidéo ou le fichier son sélectionné est copié.



### Aide-mémoire



- Si un son a été enregistré avec l'image, le fichier son est copié avec l'image.
- Les images, séquences vidéo et fichiers son protégés restent protégés à l'issue de la copie.

## Impression DPOF

Le format de commande d'impression numérique (Digital Print Order Format ou DPOF) stocke des informations sur l'impression des images, lesquelles peuvent ensuite être tirées automatiquement sur une imprimante compatible DPOF ou dans un laboratoire photo qui accepte ce format.

### Application des réglages DPOF à chaque image

Précisez, pour chaque image, le nombre d'exemplaires ainsi que la surimpression ou non de la date.

- 1 Touchez les icônes fléchées (◀ ▶) en mode lecture pour sélectionner la première image à imprimer.**
- 2 Touchez l'écran LCD.**  
La [Palette mode lecture] apparaît.
- 3 Touchez l'icône .**
  - La [Palette mode lecture] apparaît.
  - Si l'icône de votre choix n'apparaît pas, touchez les icônes fléchées (◀ ▶) pour faire défiler l'affichage.
- 4 Touchez deux fois l'icône .**
  - L'écran DPOF apparaît.
  - Touchez une icône pour faire apparaître l'affichage Aide, à condition que la case correspondante soit cochée.
- 5 Touchez [Imprimer une photo].**  
L'écran Réglage DPOF apparaît.

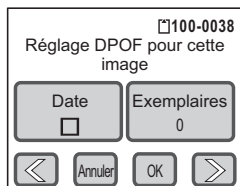
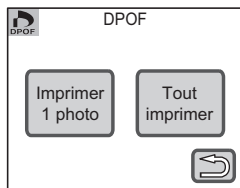

**6 Touchez [Date].**

Le réglage se voit affecter la valeur  (Oui) ou  (Arrêt).

: La date sera imprimée

: La date ne sera pas imprimée

**7 Touchez [Exemplaires].**

L'écran Exemplaires apparaît.

**8 Touchez les icônes fléchées (↕) pour spécifier le nombre d'exemplaires.**

Il est possible d'imprimer jusqu'à 99 exemplaires.

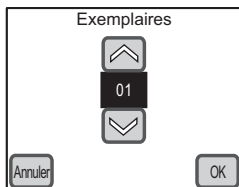
**9 Touchez [OK].**

L'écran des réglages DPOF de l'étape 5 apparaît.

**10 Touchez les icônes fléchées (◀▶) pour sélectionner l'image suivante, puis répétez les étapes 6 à 9.****11 Touchez [OK].**

Les réglages DPOF sont enregistrés.

**5****Attention**

La date peut ne pas être imprimée sur les images selon l'imprimante ou le laboratoire photo même si cela est spécifié dans les réglages DPOF.

**Aide-mémoire**

- Vous pouvez spécifier jusqu'à 99 exemplaires.
- Pour annuler les réglages DPOF, à l'étape 8, affectez la valeur « 00 » au nombre d'exemplaires.



## Application des réglages DPOF à toutes les images

Le nombre d'exemplaires et le réglage relatif à la date s'appliquent à toutes les images stockées dans l'appareil.

### 1 Touchez l'écran LCD en mode lecture.

La [Palette mode lecture] apparaît.

### 2 Touchez l'icône .

- La [Palette mode lecture] apparaît.
- Si l'icône de votre choix n'apparaît pas, touchez les icônes fléchées ( ) pour faire défiler l'affichage.

### 3 Touchez deux fois l'icône .

- L'écran DPOF apparaît.
- Touchez une icône pour faire apparaître l'affichage Aide, à condition que la case correspondante soit cochée.
- L'écran DPOF est incompatible avec les séquences vidéo et les fichiers son.

### 4 Touchez [Tout imprimer].

L'écran Réglage DPOF apparaît.

### 5 Spécifiez le nombre d'exemplaires ainsi que la l'impression éventuelle de la date sur les tirages.

Reportez-vous aux étapes 6 à 9 du chapitre Application des réglages DPOF à chaque image (p.138) pour des détails sur les réglages.

Réglages DPOF pour  
ttes les images

Date <input type="checkbox"/>	Exemplaires 0
Annuler	OK

### 6 Touchez [OK].

Les réglages DPOF sont enregistrés.

#### **Attention**

Si les réglages sont effectués pour toutes les images, le nombre d'exemplaires s'applique à toutes les images. Avant l'impression, assurez-vous que ce nombre est correct.

#### **Aide-mémoire**

Si les réglages sont effectués pour toutes les images, les réglages effectués pour des images isolées sont annulés.

## Impression directe avec PictBridge

Si vous raccordez l'appareil à une imprimante compatible PictBridge via le câble USB fourni, vous pourrez imprimer les photos directement depuis l'appareil, sans transiter par un PC. Raccordez l'appareil à l'imprimante puis sélectionnez les images à imprimer, le nombre d'exemplaires et l'impression ou non de la date sur l'appareil.

### **Attention**

- Il est recommandé d'utiliser le kit d'adaptateur secteur lorsque l'impression est lancée directement sur l'appareil. Il se peut que l'imprimante ne fonctionne pas correctement ou que des données d'images soient perdues si la batterie s'épuise alors que les deux appareils sont connectés.
- Ne débranchez pas le câble USB pendant le transfert.
- Il est possible que tous les réglages effectués au niveau de l'appareil (comme les réglages de date ou DPOF) ne soient pas suivis en fonction du modèle d'imprimante.
- L'impression d'un index des images, qui rassemble plusieurs images sur une même feuille, peut ne pas être possible à moins que l'imprimante ne se prête à l'impression d'index. L'impression d'index peut nécessiter un ordinateur.

## Raccordement de l'appareil à l'imprimante

### **1 Sélectionnez [PictBridge] pour le paramètre [Connexion USB].**

Reportez-vous à Modification du mode de connexion USB (p.160) pour des instructions détaillées sur le réglage du paramètre [Connexion USB].

### **2 Mettez l'appareil hors tension.**

### **3 Raccordez l'appareil à l'imprimante à l'aide du câble USB fourni.**

### **4 Mettez l'imprimante sous tension.**

### **5 Une fois l'imprimante prête, mettez l'appareil sous tension.**

L'écran Sélect. Mode impression apparaît.

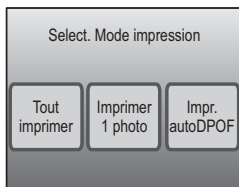



## Impression d'images uniques

### 1 Dans l'écran **Sélect. Mode impression**, touchez **[Imprimer une photo]**.

L'écran de réglage apparaît.

### 2 Touchez **[Date]**.

Le réglage se voit affecter la valeur  (Oui) ou  (Arrêt).

: La date sera imprimée

: La date ne sera pas imprimée

### 3 Touchez **[Exemplaires]**.

L'écran Exemplaires apparaît.

### 4 Touchez les icônes fléchées ( ) pour spécifier le nombre d'exemplaires.

- Il est possible d'imprimer jusqu'à 99 exemplaires.

- Touchez **[OK]**. L'écran de l'étape 1 apparaît.

### 5 Touchez **[Imprimer]**.

- Une boîte de confirmation apparaît.

- Si vous souhaitez modifier les réglages d'impression, reportez-vous à "Modification des paramètres d'impression" (p.142).

### 6 Touchez **[Impr]**.

- L'impression commence.

- Touchez **[Echec impression]** en cours d'impression pour annuler cette dernière.

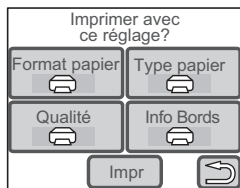
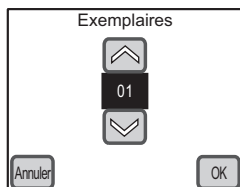
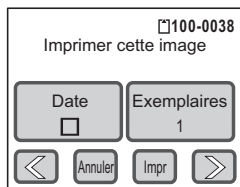

5

Impression d'images

## Modification des paramètres d'impression

### 5 Touchez [Imprimer].

Une boîte de confirmation apparaît.

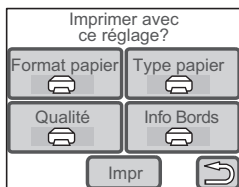

### 6 Touchez [Format papier].

L'écran Format du papier apparaît.

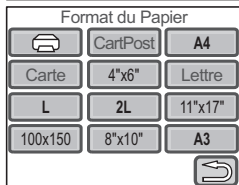

### 7 Touchez le format de papier souhaité.

Vous pouvez uniquement choisir un format compatible avec votre imprimante.

### 8 Répétez les étapes 6 et 7 pour régler [Type Papier], [Qualité] et [Info Bords].

- Si vous sélectionnez , les images sont tirées sur l'imprimante conformément aux réglages définis.
- Pour ce qui est du paramètre [Type papier], plus il y a de symboles ★ et plus la qualité de papier est élevée.
- Pour ce qui est du paramètre [Qualité], plus il y a de symboles ★ et plus la qualité de l'impression est élevée.

### 9 Touchez [Impr].

- L'image est imprimée conformément aux réglages.
- Touchez [Echec impression] en cours d'impression pour annuler cette dernière.



### Aide-mémoire

- Le témoin de mise sous tension s'allume lorsque l'appareil communique avec l'imprimante et clignote lorsque la carte est en cours de lecture puis durant l'impression. Ne débranchez pas le câble USB lorsque le témoin clignote.
- Les réglages [Format papier], [Type papier], [Qualité] et [Info Bords] reprennent leurs valeurs par défaut à la mise hors tension de l'appareil.

## Impression de toutes les images

### 1 Dans l'écran Sélect. Mode impression (étape 5 p.140), touchez [Tout imprimer].

L'écran de réglage apparaît.

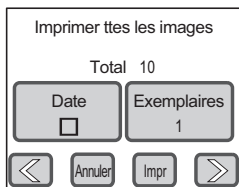

### 2 Spécifiez le nombre d'exemplaires ainsi que la l'impression éventuelle de la date sur les tirages.

Reportez-vous aux étapes 2 à 4 du chapitre Impression d'images uniques (p.141) pour plus de détails sur les réglages.

### 3 Touchez [Impr].

- Une boîte de confirmation apparaît.
- Reportez-vous à Modification des paramètres d'impression (p.142) pour plus de détails sur la modification des paramètres d'impression.

### 4 Touchez [Impr].

- L'impression commence.
- Touchez [Echec impression] en cours d'impression pour annuler cette dernière.

## Impression à l'aide des réglages DPOF

### 1 Dans l'écran Sélect. Mode impression (étape 5 p.140), touchez [Impr. auto DPOF].

- Les réglages que vous avez effectués s'affichent.
- Touchez pour vérifier les réglages de chaque image.

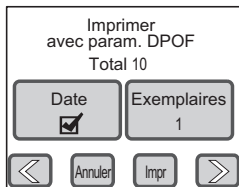

### 2 Touchez [Impr].

- Une boîte de confirmation apparaît.
- Reportez-vous à "Modification des paramètres d'impression" pour modifier les réglages d'impression (p.142).

### 3 Touchez [Impr].

- L'impression commence.
- Touchez [Echec impression] en cours d'impression pour annuler cette dernière.

## Déconnexion du câble USB

Débranchez le câble USB de l'appareil et de l'imprimante une fois l'impression terminée.

- 1 Mettez l'appareil hors tension.**
- 2 Débranchez le câble USB de l'appareil et de l'imprimante.**

## Utilisation du menu Réglage

Appuyez sur le bouton **MENU** en mode capture ou lecture pour afficher le menu permettant de régler les différentes fonctions de l'appareil. Cette section traite du paramétrage des options de menu [Son] et [Réglage]. (Pour les paramètres [Mode enr.1], [Mode enr.2], [Vidéo] et [Commun], reportez-vous à la p.35.)

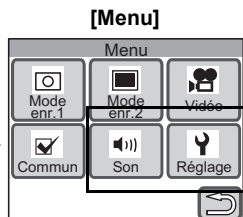
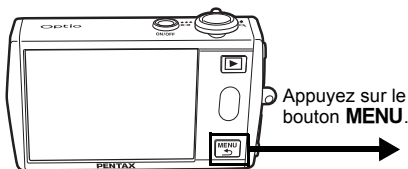

Touchez l'icône qui convient.

- Pressez le déclencheur pour revenir au mode capture.
- Touchez  pour retourner à l'écran précédent.
- En l'absence d'opération pendant un certain laps de temps, l'appareil repasse en mode capture ou lecture.

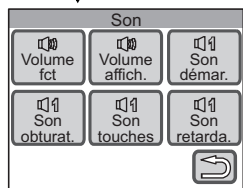

Touchez l'icône qui convient.

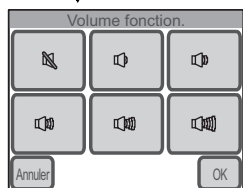

Touchez l'icône qui convient.

Pour la suite, reportez-vous aux instructions à l'écran.

## Réglages disponibles avec l'icône [Son]

Paramètre	Description	Réglage par défaut	Page
Volume fct	Permet de régler le volume des sons des touches.	3	p.151
Volume affich.	Permet de régler le volume des séquences vidéo et des fichiers son.	3	p.151
Son démarrage	Permet de régler le son de démarrage.	1	p.152
Son obturateur	Permet de régler le son de l'obturateur.	1	p.152
Son touches	Permet de régler le son des touches.	1	p.152
Son retardateur	Permet de régler le son du compte à rebours du retardateur.	1	p.152

## Réglages disponibles avec l'icône [Réglage]

Paramètre	Description	Réglage par défaut	Page
Formater	Permet de formater la carte mémoire SD ou la mémoire intégrée.	—	p.147
Réglage date	Permet de régler la date, l'heure et le format d'affichage.	Est fonction du réglage initial	p.149
Heure monde	Permet de régler l'heure monde.	Arrêt	p.153
Language/ 言語	Permet de régler la langue d'affichage des menus et des messages.	Est fonction du réglage initial	p.157
Nom Fichier	Il est possible d'enregistrer des images et des fichiers son dans un dossier distinct en fonction de la date.	Date	p.158
Connexion USB	Permet de paramétrer le raccordement du câble USB.	PC	p.160
Sortie vidéo	Permet de régler le système de sortie vidéo en fonction de l'équipement audiovisuel.	Est fonction du réglage initial	p.161
Luminosité	Permet de régler la luminosité de l'écran LCD.	4 (normal)	p.162
Eco. d'énergie	Permet de régler la durée de fonctionnement de l'écran LCD avant son extinction automatique.	5 s	p.163
Arrêt auto	Permet de régler la durée de fonctionnement de l'appareil avant sa mise hors tension automatique.	3 min	p.164
Affichage Aide	Permet d'activer ou de désactiver l'affichage Aide.	Oui	p.165
Réinitialisation	Restaure tous les paramètres par défaut de l'appareil, à l'exception de la date et de l'heure, de la langue, de l'heure monde et du système de sortie vidéo.	—	p.166

## Formatage de la carte mémoire SD et de la mémoire intégrée

Le formatage supprimera toutes les données de la carte mémoire SD ou de la mémoire intégrée.

En présence d'une carte mémoire SD dans l'appareil, ce sont les données de la carte qui seront supprimées. En l'absence de carte, ce sont toutes les données de la mémoire intégrée qui seront supprimées.



### **Attention**

- Ne retirez pas la carte mémoire SD en cours de formatage, sous peine de l'endommager et de la rendre inutilisable.
- Il n'est pas possible de formater une carte mémoire SD protégée en écriture (p. 19).
- Le formatage supprimera TOUTES les données, y compris les images protégées, les fichiers son et toute autre donnée présente sur la carte.
- Les cartes mémoire SD formatées sur un ordinateur ou un périphérique autre que cet appareil photo ne peuvent pas être utilisées. Veillez à formater la carte avec l'appareil.
- Si vous avez l'intention de jeter, de donner ou de vendre votre carte mémoire SD, vous devez veiller à ce que les données de la carte soient supprimées ou à ce que la carte elle-même soit détruite si elle contient des informations privées ou confidentielles. Veuillez noter que le formatage de la carte mémoire SD ne supprimera pas obligatoirement les données de manière définitive, puisque celles-ci peuvent être récupérées à l'aide d'un logiciel de restauration du commerce. Il existe également des logiciels d'effacement sécurisé qui supprimeront les données de manière définitive. Dans tous les cas, vous êtes seul responsable de l'utilisation que vous faites de la carte mémoire SD.

### **1 Appuyez sur le bouton MENU**

[Menu] apparaît.

### **2 Touchez [Réglage].**

- L'écran Réglage apparaît.
- Si l'icône de votre choix n'apparaît pas, touchez les icônes fléchées (◀ ▶) pour faire défiler l'affichage.

**3 Touchez [Formater].**

L'écran de formatage apparaît.

**4 Touchez [Formater].**

Le formatage démarre. L'appareil est prêt à photographier dès le formatage terminé.

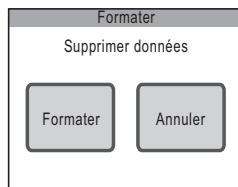



## Changement de la date et de l'heure

Vous avez la possibilité de modifier la date et l'heure. Vous pouvez également définir leur format d'affichage.

### Réglage du format de la date

#### 1 Appuyez sur le bouton MENU

[Menu] apparaît.

#### 2 Touchez [Réglage].

- L'écran Réglage apparaît.
- Si l'icône de votre choix n'apparaît pas, touchez les icônes fléchées (◀ ▶) pour faire défiler l'affichage.

#### 3 Touchez [Réglage date].

L'écran du réglage de la date apparaît.

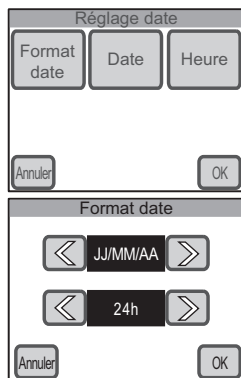

#### 4 Touchez [Format date].

L'écran Format date apparaît.

#### 5 Touchez les icônes fléchées (◀ ▶) pour sélectionner le format d'affichage de l'année, du mois et du jour.

Sélectionnez [mm/jj/aa], [jj/mm/aa] ou [aa/mm/jj].

#### 6 Touchez les icônes fléchées (◀ ▶) pour sélectionner le format d'affichage de la date.

Sélectionnez [24h] (affichage 24 heures) ou [12h] (affichage 12 heures).

#### 7 Touchez [OK].

Le réglage est enregistré et l'affichage revient sur l'écran Réglage date, avec le format de date sélectionné.

## Réglage de la date

- 1 Touchez [Date] sur l'écran Réglage date.

L'écran Date apparaît.

- 2 Touchez les icônes fléchées (↗ ↘) pour régler la date.

- 3 Touchez [OK].

Le réglage est enregistré et l'affichage repasse sur l'écran Réglage date.

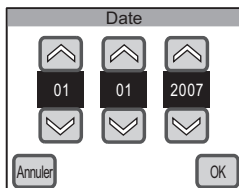

## Réglage de l'heure

- 1 Touchez [Heure] sur l'écran Réglage date.

L'écran Heure apparaît.

- 2 Touchez les icônes fléchées (↗ ↘) pour régler l'heure.

- 3 Touchez [OK].

Le réglage est enregistré et l'affichage repasse sur l'écran Réglage date.

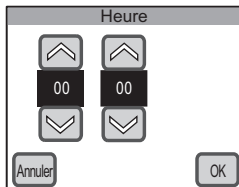

### Aide-mémoire

- Une fois les réglages terminés et lorsque vous touchez [OK], l'horloge de l'appareil est réinitialisée à 00 seconde. Pour régler l'heure exacte, touchez [OK] lorsque le bip (à la télévision, à la radio etc.) atteint 00 seconde.
- L'appareil étant hors tension, pressez le déclencheur de manière prolongée (plus de 0,5 seconde) pour afficher l'heure et la date à l'écran. Appuyez sur l'interrupteur général ou patientez 10 secondes pour que l'appareil se mette hors tension. (Fonction horloge)

## Changement des réglages sonores

Vous avez la possibilité de régler le volume des sons liés à l'actionnement des touches ainsi qu'aux fonctions de lecture, mais vous pouvez également modifier le type de son de démarrage, de l'obturateur, des touches et du retardateur. Vous pouvez enfin désactiver les sons.

### 1 Appuyez sur le bouton MENU

[Menu] apparaît.

### 2 Touchez [Son].

L'écran Son apparaît.

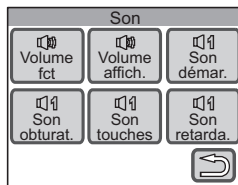

## Modification du volume

### 1 Touchez [Volume fonction.] sur l'écran Son.

L'écran Volume fonction. apparaît.

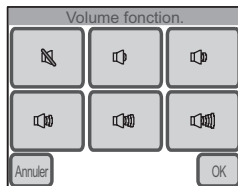

### 2 Touchez l'icône correspondant au volume souhaité.

Vous avez le choix entre six niveaux de volume, de (0) à (5). Réglez le volume sur (0) pour couper le son.

### 3 Touchez [OK].

Le réglage est enregistré et l'affichage revient à l'écran Son.

## Modification du son de démarrage, du son de l'obturateur, du son des touches et du son du retardateur.

### 1 Touchez l'icône qui correspond au réglage qui convient sur l'écran Son.

L'écran de réglage apparaît.

### 2 Touchez l'icône correspondant au type de son que vous souhaitez définir.

- Sélectionnez [1], [2], [3], [USER] ou [Arrêt]. Lorsque vous touchez une icône, le son correspondant se fait entendre. Sélectionnez [Arrêt] pour couper le son.
- Si vous sélectionnez [USER], vous pourrez utiliser les deux premières secondes d'un fichier son que vous avez vous-même enregistré.

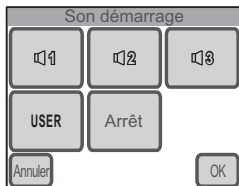

### 3 Touchez [OK].

Le réglage est enregistré et l'affichage revient à l'écran Son.

## Réglage du son User

### 1 À l'étape 2 ci-dessus, touchez [USER], puis [OK].

L'écran de lecture apparaît si un son qui peut être utilisé comme son User est sauvegardé dans l'appareil.

### 2 Touchez les icônes fléchées (◀ ▶) pour sélectionner le son.

- ▶ : lit les deux premières secondes du fichier son.
- ◻ : arrête la lecture.



### 3 Touchez [OK].

- Le réglage est enregistré et l'affichage revient à l'écran Son.
- Les deux premières secondes sont reprises comme son User.

## Réglage de l'heure monde.

La date et l'heure sélectionnées à l'aide de la procédure Réglage de la langue, de la date et de l'heure (p.21) et Modification de la date et de l'heure (p.149) sont enregistrées au titre de date et d'heure locales (Ma ville). Si vous utilisez la fonction Heure monde, vous pourrez afficher l'heure dans une autre ville (destination). Ceci peut s'avérer utile lorsque les prises de vue sont effectuées selon un autre fuseau horaire.

### Réglage de la destination

#### 1 Appuyez sur le bouton MENU

[Menu] apparaît.

#### 2 Touchez [Réglage].

- L'écran Réglage apparaît.
- Si l'icône de votre choix n'apparaît pas, touchez les icônes fléchées (◀ ▶) pour faire défiler l'affichage.

#### 3 Touchez [Heure monde].

L'écran Heure monde apparaît.



#### 4 Touchez [Destination].

L'écran Destination apparaît. La ville actuellement sélectionnée apparaît en vert sur la carte.

#### 5 Touchez les icônes fléchées (◀ ▶) pour sélectionner la ville de destination sur la carte.

Vous pouvez aussi faire défiler la carte en y faisant glisser votre doigt.



**6 Touchez les icônes fléchées (◀ ▶) pour sélectionner la ville de destination.**

L'heure actuelle de la ville sélectionnée apparaît.

**7 Touchez l'icône DST.**

L'écran Hor. Été apparaît.

**8 Touchez [Oui] ou [Arrêt].**

[Oui] : active le réglage de l'horaire d'été.

[Arrêt]: désactive le réglage de l'horaire d'été.

Le réglage est enregistré et l'affichage revient à l'écran Destination.

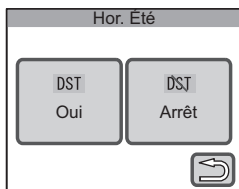

**9 Touchez [OK].**

L'écran Heure monde apparaît.

**Affichage de l'heure de destination**

**1 Touchez [Sélect, heure] sur l'écran Heure monde.**

L'écran Select, heure apparaît.

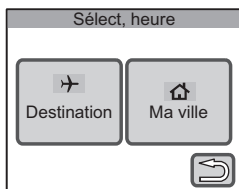

**2 Touchez [Destination].**

Le réglage de l'heure pour la ville de destination est enregistré et l'affichage revient à l'écran Heure monde.

**3 Touchez trois fois [OK].**

L'appareil repasse en mode capture.

Une fois le paramètre [Heure monde] réglé,

→ apparaît sur l'écran LCD.



**Aide-mémoire**

Touchez [Ma ville] à l'étape 4 de la p.153 pour sélectionner Ma ville et l'option Hor. Été.

## Reportez-vous à la liste des villes suivante pour régler l'heure monde.

Région	Ville	Région	Ville
Amérique du Nord	Honolulu	Afrique/ Asie occidentale	Dakar
	Anchorage		Alger
	Vancouver		Johannesburg
	San Francisco		Istanbul
	Los Angeles		Le Caire
	Calgary		Jérusalem
	Denver		Nairobi
	Chicago		Djeddah
	Miami		Téhéran
	Toronto		Dubaï
	New York		Karachi
	Halifax	Kaboul	
	Amérique centrale et du Sud	Mexico	Malé
Lima		Delhi	
Santiago		Colombo	
Caracas		Katmandou	
Buenos Aires		Dacca	
São Paulo		Asie orientale	Yangon
Rio de Janeiro	Bangkok		
Europe	Lisbonne		Kuala Lumpur
	Madrid		Vientiane
	Londres		Singapour
	Paris		Phnom Penh
	Amsterdam		Ho Chi Minh
	Milan		Djakarta
	Rome		Hong Kong
	Copenhague		Pékin
	Berlin		Shanghai
	Prague	Manille	
	Stockholm	Taipei	
	Budapest	Séoul	
	Varsovie	Tokyo	
Athènes	Guam		
Helsinki			
Moscou			

Région	Ville
Océanie	Perth
	Adelaïde
	Sydney
	Nouméa
	Wellington
	Auckland
	Pago pago



## Changement de la langue d'affichage

Vous avez la possibilité de modifier la langue dans laquelle les informations apparaissent sur l'écran LCD de l'appareil.

Vous avez le choix entre allemand, anglais, chinois (traditionnel et simplifié), coréen, danois, espagnol, finnois, français, hongrois, italien, japonais, néerlandais, polonais, portugais, russe, suédois, tchèque, thaï et turc.

### 1 Appuyez sur le bouton MENU

[Menu] apparaît.

### 2 Touchez [Réglage].

- L'écran Réglage apparaît.
- Si l'icône de votre choix n'apparaît pas, touchez les icônes fléchées (◀ ▶) pour faire défiler l'affichage.

### 3 Touchez [Language/言語].

L'écran Language/言語 apparaît.

### 4 Touchez la langue qui convient.

- Le réglage est enregistré et l'affichage repasse sur l'écran précédent.
- Si la langue de votre choix n'apparaît pas, touchez les icônes fléchées (◀ ▶) pour faire défiler l'affichage et faire votre sélection.

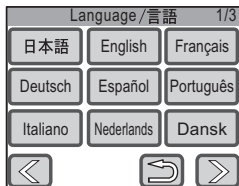

### 5 Touchez deux fois .

L'appareil repasse en mode capture.

## Modification du nom d'un dossier

Vous pouvez sélectionner le mode d'attribution des noms aux dossiers de stockage des images et des fichiers son. Le paramètre initial est la « date ». Les fichiers sont donc stockés dans des dossiers correspondant à leur date de création.

### Méthode d'attribution des noms de dossier



	Standard	XXXPENTX (où XXX est le numéro de dossier à 3 chiffres) Permet de stocker jusqu'à 9 999 fichiers dans un même dossier. Le numéro maximal de fichier reste cependant 9 999.
	Date	XXX_mmjj (numéro de dossier à 3 chiffres_mois et jour) Permet de stocker les fichiers dans des dossiers triés par jour.

Photo prise avec la méthode [Standard] d'attribution de nom de dossier

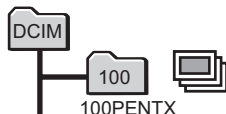
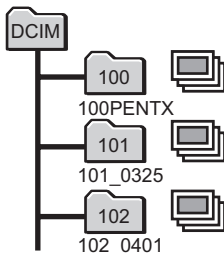



Photo prise avec la méthode [Date] d'attribution de nom de dossier



### 1 Appuyez sur le bouton MENU



[Menu] apparaît.

### 2 Touchez [Réglage].

- L'écran Réglage apparaît.
- Si l'icône de votre choix n'apparaît pas, touchez les icônes fléchées ( ) pour faire défiler l'affichage.

**3 Touchez [Nom fichier].**

L'écran Nom Fichier apparaît.

**4 Touchez l'icône  (standard) ou  (date).**

Le réglage est enregistré et l'affichage repasse sur l'écran précédent.

**5 Touchez deux fois .**

L'appareil repasse en mode capture.

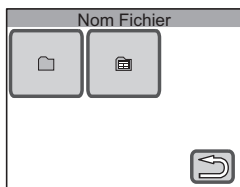

## Modification du mode de connexion USB

Choisissez le mode de connexion USB approprié selon que vous allez connecter le câble USB à une imprimante compatible PictBridge ou à un ordinateur.

### 1 Appuyez sur le bouton MENU

[Menu] apparaît.

### 2 Touchez [Réglage].

- L'écran Réglage apparaît.
- Si l'icône de votre choix n'apparaît pas, touchez les icônes fléchées (◀ ▶) pour faire défiler l'affichage.

### 3 Touchez [Connex. USB].

L'écran Connexion USB apparaît.

### 4 Touchez l'icône (PC) ou (PictBridge).

 : sert à transférer des données image et son sur un PC.

 : sert à raccorder l'appareil à une imprimante compatible PictBridge.

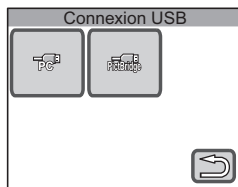



Le réglage est enregistré et l'affichage repasse sur l'écran précédent.

### 5 Touchez deux fois .

L'appareil repasse en mode capture.

### **Attention**

Ne raccordez pas l'appareil à votre imprimante si vous avez sélectionné  (PC) comme mode de connexion USB. De même, ne raccordez pas l'appareil à votre ordinateur lorsque  (PictBridge) est sélectionné.

### **Aide-mémoire**

Reportez-vous au manuel de branchement à l'ordinateur concernant les instructions sur le raccordement de l'appareil à un ordinateur.

## Changement du système de sortie vidéo

Lorsque vous raccordez l'appareil à un équipement audiovisuel, choisissez le système de sortie vidéo approprié (NTSC ou PAL) pour la lecture d'images. Les images, les fichiers son et les séquences vidéo ne pourront pas être lues si le système de sortie vidéo de l'appareil n'est pas en adéquation avec le format de sortie utilisé dans le pays où vous vous trouvez. Dans ce cas, il convient de modifier le réglage du système de sortie vidéo.

### 1 Appuyez sur le bouton MENU

[Menu] apparaît.

### 2 Touchez [Réglage].

- L'écran Réglage apparaît.
- Si l'icône de votre choix n'apparaît pas, touchez les icônes fléchées (◀ ▶) pour faire défiler l'affichage.

### 3 Touchez ◀ ou ▶.

La page suivante de l'écran Réglage apparaît.

### 4 Touchez [Sortie vidéo].

L'écran Sortie vidéo apparaît.

### 5 Touchez [NTSC] ou [PAL].

- Sélectionnez le système de sortie vidéo correspondant à l'équipement audiovisuel.
- Le réglage est enregistré et l'affichage repasse sur l'écran précédent.

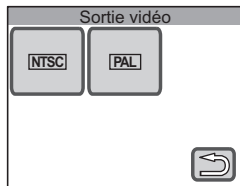

### 6 Touchez deux fois ⏪.

L'appareil repasse en mode capture.

## Réglage de la luminosité de l'écran LCD

### 1 Appuyez sur le bouton MENU

[Menu] apparaît.

### 2 Touchez [Réglage].

- L'écran Réglage apparaît.
- Si l'icône de votre choix n'apparaît pas, touchez les icônes fléchées (◀ ▶) pour faire défiler l'affichage.

### 3 Touchez ◀ ou ▶.

La page suivante de l'écran Réglage apparaît.

### 4 Touchez [Luminosité].

L'écran Luminosité s'affiche.

### 5 Touchez l'icône [=] ou [+/-] pour ajuster la brillance.

- Touchez l'icône [=] pour réduire la luminosité de l'écran ou l'icône [+/-] pour l'augmenter.
- Vous pouvez également déplacer le curseur le long de la barre jusqu'au réglage souhaité.



### 6 Touchez [OK].

Le réglage est enregistré et l'affichage repasse sur l'écran précédent.

### 7 Touchez deux fois [Appareil photo].

L'appareil repasse en mode capture.

## Utilisation de la fonction d'économie d'énergie

Pour ménager la batterie, vous pouvez régler l'écran LCD de sorte qu'il s'éteigne automatiquement en l'absence d'opération pendant un laps de temps prédéterminé. Lorsque la fonction d'économie d'énergie est activée, vous pouvez rallumer l'écran LCD en appuyant sur n'importe quel bouton de l'appareil.

### 1 Appuyez sur le bouton MENU.

[Menu] apparaît.

### 2 Touchez [Réglage].

- L'écran Réglage apparaît.
- Si l'icône de votre choix n'apparaît pas, touchez les icônes fléchées (◀ ▶) pour faire défiler l'affichage.

### 3 Touchez ◀ ou ▶.

La page suivante de l'écran Réglage apparaît.

### 4 Touchez [Éco. énergie].

L'écran Éco. d'énergie apparaît.

### 5 Sélectionnez le laps de temps avant que l'écran LCD ne s'éteigne.

- Sélectionnez [30sec], [20sec], [15sec], [10sec], [5sec] ou [Arrêt].
- Le réglage est enregistré et l'affichage repasse sur l'écran précédent.

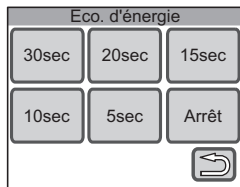

### 6 Touchez deux fois .

L'appareil repasse en mode capture.



### Aide-mémoire

L'économie d'énergie ne fonctionne pas dans les situations suivantes :

- lors de l'utilisation de l'adaptateur secteur
- lors de l'enregistrement d'une séquence vidéo
- en mode lecture
- en cas de sortie vidéo

## Réglage de l'arrêt automatique

Vous pouvez régler l'appareil de sorte qu'il s'éteigne automatiquement en l'absence d'opération pendant un laps de temps prédéterminé.

### 1 Appuyez sur le bouton MENU.

[Menu] apparaît.

### 2 Touchez [Réglage].

- L'écran Réglage apparaît.
- Si l'icône de votre choix n'apparaît pas, touchez les icônes fléchées (◀ ▶) pour faire défiler l'affichage.

### 3 Touchez ◀ ou ▶.

La page suivante de l'écran Réglage apparaît.

### 4 Touchez [Arrêt auto].

L'écran Arrêt auto apparaît.

### 5 Sélectionnez le laps de temps avant que l'appareil ne soit mis hors tension.

- Sélectionnez [5min], [3min] ou [Arrêt] (pas de mise hors tension).
- Le réglage est enregistré et l'affichage repasse sur l'écran précédent.

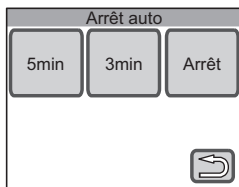

### 6 Touchez deux fois ↶.

L'appareil repasse en mode capture.



### Aide-mémoire

Même si l'arrêt automatique est réglé sur [5min] ou [3min], l'appareil ne se mettra pas hors tension s'il est raccordé à un PC ou à une imprimante.



## Réglage de l'affichage Aide

Vous pouvez choisir de faire apparaître ou non l'affichage Aide lorsque vous touchez une icône dans la [Palette mode capture] ou la [Palette mode lecture]. L'affichage Aide fournit la description de la fonction de chacune des icônes.

### 1 Appuyez sur le bouton MENU.

[Menu] apparaît.

### 2 Touchez [Réglage].

- L'écran Réglage apparaît.
- Si l'icône de votre choix n'apparaît pas, touchez les icônes fléchées (◀ ▶) pour faire défiler l'affichage.

### 3 Touchez ◀ ou ▶.

La page suivante de l'écran Réglage apparaît.

### 4 Touchez [Affich. aide].

Le réglage se voit affecter la valeur  (Oui) ou  (Arrêt).

- : active l'affichage Aide.
- : désactive l'affichage Aide.

### 5 Touchez deux fois .

L'appareil repasse en mode capture.

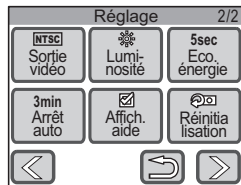

### Aide-mémoire

- Si le paramètre [Affichage aide] est activé, vous pouvez le faire disparaître en touchant deux fois l'icône.
- Vous pouvez également activer ou désactiver l'affichage Aide à l'aide du bouton Affichage Aide qui apparaît en bas de la palette du mode capture ou du mode lecture.

## Restauration de la valeur par défaut des différents réglages (réinitialisation)

Il est possible de restaurer les réglages par défaut de l'appareil. Ceci ne concerne toutefois ni la langue, ni la date et l'heure, l'heure monde et le système de sortie vidéo.

### 1 Appuyez sur le bouton MENU.

[Menu] apparaît.

### 2 Touchez [Réglage].

- L'écran Réglage apparaît.
- Si l'icône de votre choix n'apparaît pas, touchez les icônes fléchées (◀ ▶) pour faire défiler l'affichage.

### 3 Touchez ◀ ou ▶.

La page suivante de l'écran Réglage apparaît.

### 4 Touchez [Réinitialisation].

L'écran Réinitialisation apparaît.

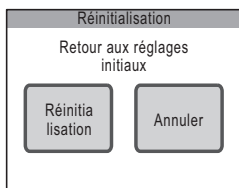

### 5 Touchez [Réinitialisation].

Les réglages sont réinitialisés et l'appareil repasse en mode capture.

## Utilisation de l'adaptateur secteur

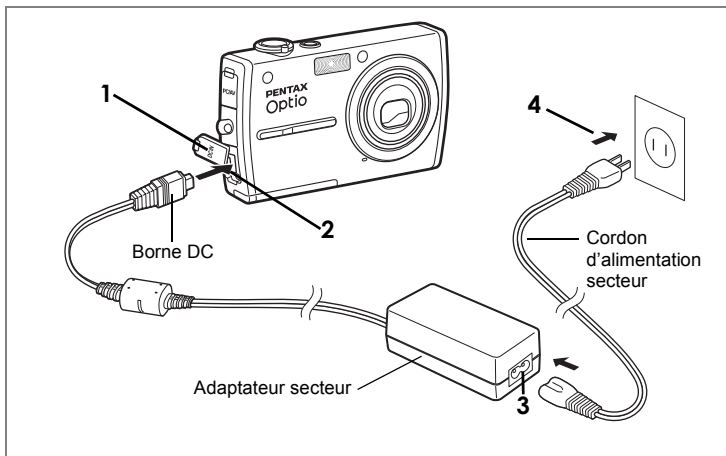

Le kit d'adaptateur secteur K-AC63 en option est recommandé pour raccorder l'appareil à un équipement audiovisuel ou à ordinateur de façon prolongée.

- 1** Veillez à ce que l'appareil soit hors tension avant d'ouvrir la trappe de protection de la borne d'entrée DC.
- 2** Connectez la borne DC de l'adaptateur secteur au port d'entrée DC de l'appareil.
- 3** Branchez le cordon d'alimentation sur l'adaptateur secteur.
- 4** Branchez le cordon d'alimentation secteur dans la prise secteur.



### **Attention**

- Vérifiez que l'appareil est hors tension avant de brancher ou de débrancher l'adaptateur secteur.
- Veillez à ce que le cordon d'alimentation secteur et le cordon d'alimentation reliant l'adaptateur secteur à l'appareil soient correctement raccordés. Si l'un des deux se débranche lors de l'enregistrement des données sur la carte mémoire SD ou la mémoire intégrée, les données risquent d'être perdues.
- Utilisez l'adaptateur secteur avec soin afin d'éviter tout risque d'incendie ou de décharge électrique.
- Veillez à lire "UTILISATION DE VOTRE APPAREIL EN TOUTE SÉCURITÉ" (p.7) avant d'utiliser l'adaptateur secteur.
- Avant toute utilisation du kit d'adaptateur secteur K-AC63, il est impératif de lire son mode d'emploi.
- La connexion de l'adaptateur secteur à l'appareil ne permet pas de charger la batterie placée à l'intérieur de l'appareil.

## Accessoires optionnels

Différents accessoires dédiés sont disponibles pour cet appareil.

**Kit d'adaptateur secteur K-AC63 (adaptateur secteur D-AC63, cordon d'alimentation secteur D-CO24)**

**Kit de charge de batterie K-BC63 (\*)**

**(chargeur de batterie D-BC63, cordon d'alimentation secteur D-CO24)**

L'extrémité du cordon d'alimentation secteur D-CO24 (\*) diffère en fonction des pays.

**Batterie lithium-ion rechargeable D-LI63 (\*)**

**Câble USB I-USB7 (\*)**

**Câble AV I-AVC7 (\*)**

**Dragonne O-ST20 (\*)**

**Courroie de cou en cuir O-ST24 (réf. 39263)**

**Courroie de cou métal O-ST8 (réf. 39166)**

**Courroie de cou « sport » O-ST30 (réf. 39270)**

**Télécommande E (avec fonction zoom) (réf. 37376)**

**Télécommande F (réf. 37377)**

**Housse O-CC63**

Les produits repérés par un astérisque (\*) sont identiques à ceux qui sont fournis avec l'appareil.

## Messages

Des messages du type de ceux présentés ci-dessous peuvent apparaître sur l'écran LCD au cours de l'utilisation de l'appareil.

Piles épuisées	La batterie est épuisée. Chargez-la à l'aide du chargeur. (p.14)
Carte mémoire pleine	La carte mémoire SD est pleine et aucune image ni aucun fichier son ne peuvent être enregistrés. Introduisez une nouvelle carte mémoire SD ou supprimez des images ou des fichiers son superflus (p.17, p.102). Modifiez la taille des images ou leur qualité, voire les deux, puis réessayez (p.54, p.108).
Mémoire interne pleine	La mémoire intégrée est pleine et aucune image ni aucun fichier son ne peuvent être enregistrés. Introduisez une carte mémoire SD ou supprimez des images ou des fichiers son superflus (p.17, p.102). Modifiez la taille des images ou leur qualité, voire les deux, puis réessayez (p.54, p.108).
Erreur carte mémoire	La prise de vue et la lecture sont impossibles à cause d'un problème avec la carte mémoire SD. Il se peut toutefois que vous puissiez l'utiliser avec votre ordinateur pour afficher ou copier les images déjà enregistrées.
Cette carte n'est pas formatée	La carte mémoire SD insérée n'est pas formatée ou l'a été sur un ordinateur ou autre périphérique qui n'est pas compatible avec cet appareil (p.147).
Carte verrouillée	La carte mémoire SD est protégée en écriture (p.19).
Erreur de compression	La compression de l'image que vous avez capturée a échoué. Modifiez la qualité/taille et réessayez (p.54, p.108).
Pas d'image & son	Il n'y a pas de fichiers image/son à lire sur la carte mémoire SD.
Suppression	Ce message apparaît lors de la suppression d'une image ou d'un fichier son.
Impossible de reproduire cette image & son	Le format de l'image ou du son n'est pas pris en charge par l'appareil. Il se peut qu'un autre type d'appareil ou un ordinateur puisse retransmettre ces données.
Le dossier ne peut être créé	Le numéro de fichier le plus élevé (9999) a été attribué à une image ou à un fichier son dans le numéro de dossier le plus élevé (999) et aucune autre image ou fichier son ne peut être enregistré. Introduisez une nouvelle carte mémoire SD ou formatez la carte (p.17, p.147).
En cours d'enregistrement	Ce message apparaît lorsque vous essayez de passer en mode lecture ou vidéo pendant l'enregistrement d'une image ou lors d'une modification de réglage de protection ou de réglage DPOF. Il disparaît une fois que l'image a été enregistrée ou que le réglage a été modifié.
Images protégées	L'image ou le fichier son que vous tentez de supprimer est protégé.
En cours de traitement	Ce message apparaît lorsqu'il faut plus de cinq secondes à l'appareil pour afficher une image en raison de son traitement, ou lorsque la carte mémoire SD ou la mémoire intégrée est en cours de formatage.

Impossible de redimensionner cette image/son	Ce message apparaît lorsque vous essayez de redéfinir une image ou un fichier son qui ne s'y prête pas.
Impossible de recadrer cette image/son	Ce message apparaît lorsque vous essayez de recadrer une image ou un fichier son qui ne s'y prête pas.
Aucune carte dans l'appareil	Ce message apparaît lorsque vous sélectionnez la fonction Copier image/son en l'absence de carte mémoire SD dans l'appareil.
Carte mémoire insuffisante pour copier les images&sons	Ce message apparaît lorsque vous utilisez la fonction Copier image/son alors que la carte mémoire SD est pleine.
Mémoire interne insuffisante pour copier les images&sons	Ce message apparaît lorsque vous utilisez la fonction Copier image/son alors que la mémoire intégrée est pleine.
Pas d'image à traiter	Ce message apparaît si la fonction Restauration de l'image ne trouve pas d'image à récupérer.
Cette image/son ne peut pas être traitée	Ce message apparaît si l'image sélectionnée ne peut pas être éditée à l'aide de la palette du mode lecture.
Aucun tampon n'est enregistré	Ce message apparaît si vous sélectionnez Mon tampon dans les effets spéciaux du mode Mon Dessin, alors qu'aucun tampon n'a été défini.
Le traitement ne peut s'effectuer correctement	Ce message apparaît si la réduction des yeux rouges est impossible.
Zoom inactif lorsque position découpe définie	Ce message apparaît lorsque vous utilisez le levier de zoom après avoir sélectionné l'emplacement de découpe pour créer un cadre ou Mon tampon.













Il se peut que des messages tels que les suivants apparaissent sur l'écran LCD lors de l'utilisation de la fonction PictBridge.







Pas de papier dans l'imprimante	L'imprimante n'a plus de papier.
Pas d'encre dans l'imprimante	L'imprimante n'a plus d'encre.
Erreur imprimante	L'imprimante a retourné un message d'erreur.
Erreur données	L'imprimante a retourné un message d'erreur de données.
Bourrage papier dans l'imprimante	L'imprimante est bloquée à cause d'un bourrage papier.

## Problèmes de prise de vue

Incident	Cause	Solution
L'appareil ne s'allume pas	La batterie n'est pas installée dans l'appareil	Assurez-vous de la présence d'une batterie dans l'appareil. Installez-en une si nécessaire (p.15).
	La batterie n'est pas en place correctement	Vérifiez la position de la batterie. Remettez-la en place (p.15).
	La batterie est totalement déchargée	Chargez la batterie (p.14).
	Les performances de la batterie ont été temporairement affectées par une température trop basse	Réchauffez la batterie en la mettant dans votre poche, au contact de votre propre chaleur.
Pas d'images sur l'écran LCD	L'appareil est éteint	Mettez l'appareil sous tension (p.20).
	L'appareil est raccordé à un ordinateur	L'écran LCD s'éteint lorsque l'appareil est raccordé à un ordinateur.
	L'appareil est raccordé à un téléviseur	L'écran LCD s'éteint lorsque l'appareil est raccordé à un téléviseur.
	Le mode d'affichage est réglé sur Arrêt	Touchez l'écran LCD pour modifier le réglage du mode d'affichage (p.41).
	La fonction d'économie d'énergie s'est déclenchée	Désactivez-la en pressant le déclencheur à mi-course en mode capture.
	L'image est affichée mais peu visible	Augmentez la luminosité de l'écran LCD (p.162).
Déclenchement impossible	Le flash est en cours de recyclage	Il est impossible de prendre des photos pendant la charge du flash. Attendez la fin de charge.
	Pas d'espace disponible sur la carte mémoire SD ou dans la mémoire intégrée	Insérez une carte mémoire SD avec de l'espace disponible ou supprimez les fichiers inutiles (p.17, p.102). Modifiez la taille des images, leur qualité, voire les deux, puis réessayez (p.54, p.108).
	Enregistrement en cours	Attendez que l'enregistrement soit terminé.



Incident	Cause	Solution
La mise au point n'est pas correcte	Mise au point automatique du sujet difficile	Effectuez la mise au point sur un autre sujet situé à distance identique et verrouillez-la en pressant le déclencheur à mi-course. Ensuite, composez votre photo et appuyez sur le déclencheur à fond, ou utilisez le mode de mise au point manuelle (p.73).
	Sujet hors de la zone de mise au point	Cadrez votre sujet dans la mire de mise au point au centre de l'écran LCD. Si le sujet sort de la zone de mise au point, pointez l'objectif vers votre sujet et verrouillez la mise au point (par pression à mi-course du déclencheur), puis recomposez votre scène et appuyez sur le déclencheur à fond.
	Le sujet est trop proche	Réglez le mode centre sur  (macro) (p.72)
	Le mode centre est réglé sur  (macro)	Les sujets situés à une distance d'au moins 40 cm ne pourront pas être mis au point en mode  (macro) (p.72).
	Sujet trop sombre pour être mis au point	Réglez la lumière auxiliaire AF sur Oui (p.75).
Le flash ne se déclenche pas	Le mode flash est réglé sur  (flash éteint)	Réglez-le sur  (auto) ou  (flash en marche) (p.62).
	Le mode de prise de vue est réglé sur  (vidéo), le mode prise de vues sur  (rafale), le bracketing automatique sur exposition ou le mode centre sur  (infini).	Basculez sur un autre mode.
Sujet flou	L'appareil a bougé au moment de la prise de vue	Utilisez un trépied et le retardateur ou la fonction de commande à distance pour prendre la photo (p.71).
	Le sujet a bougé au moment de la photo	Utilisez le flash ou définissez une sensibilité ISO supérieure pour augmenter la vitesse d'obturation (p.71).
Les couleurs de la photo ne sont pas fidèles	L'appareil n'est pas en mesure de régler automatiquement la balance des blancs ou le réglage est erroné	Vérifiez le réglage de la balance des blancs (p.64).
L'image est trop sombre	Le mode flash est réglé sur  (flash éteint)	Réglez-le sur  (auto) ou  (flash en marche) (p.62).
	Le sujet est situé hors de la portée du flash	Respectez la portée du flash (p.62).
	L'appareil n'est pas en mesure de régler correctement l'exposition	Corrigez le réglage IL dans le sens  (p.59).
	Le sujet est en contre-jour	Utilisez la mesure AE ponctuelle directement sur le sujet pour corriger l'exposition (p.61).

Incident	Cause	Solution
La photo est trop claire	Le flash s'est déclenché	Réglez le mode flash sur  (flash éteint) pour le désactiver ou sur  (doux) pour réduire son intensité (p.62).
	L'appareil n'est pas en mesure de régler correctement l'exposition	Corrigez le réglage IL dans le sens  (p.59).
Impossible de supprimer l'image ou le fichier son	La carte mémoire SD est protégée en écriture	Déverrouillez le commutateur écriture-protection de la carte mémoire SD (p.19).
	L'image ou le fichier son est protégé	Annulez le réglage de protection de l'image ou du fichier son (p.105).
Impossible de lire l'image ou le fichier son de la mémoire intégrée	La carte mémoire SD a été insérée	Retirez la carte mémoire SD (p.18). Pour accéder aux données de la mémoire intégrée, maintenez votre pression sur le bouton de lecture pendant plus de deux secondes en mode capture.
Les fonctions reviennent aux réglages par défaut lorsque l'appareil est mis hors tension	Le paramètre Mémoire est réglé sur Arrêt	Réglez le paramètre Mémoire sur Oui pour enregistrer le réglage des fonctions à la mise hors tension de l'appareil (p.39).
La date affichée sur les images et/ou les fichiers son est erronée	La date et l'heure n'ont pas été réglées	Réglez la date et l'heure. La date et l'heure ne sont pas réglées lorsque l'appareil est neuf (p.21).
	La batterie de l'appareil était totalement déchargée	Les réglages de la date et de l'heure sont annulés lorsque l'appareil reste environ une journée avec une batterie épuisée. Réinitialisez la date et l'heure (p.149).
La connexion USB avec l'ordinateur ne fonctionne pas correctement	Le mode de connexion USB est réglé sur  (PictBridge)	Mettez le mode de connexion USB sur  (PC) (p.160).
La connexion USB avec l'imprimante ne fonctionne pas correctement	Le mode de connexion USB est réglé sur  (PC)	Mettez le mode de connexion USB sur  (PictBridge) (p.160).

Incident	Cause	Solution
Les images de l'appareil ne s'affichent pas sur le téléviseur	Câbles mal raccordés, absence d'alimentation, format TV sélectionné erroné	Vérifiez que le câble vidéo est raccordé sur la bonne entrée du téléviseur, que l'appareil et le téléviseur sont bien sous tension et que le système vidéo sélectionné est correct (p.100).

## Caractéristiques principales

Type	Appareil photo numérique compact entièrement automatique avec zoom incorporé	
Nombre effectif de pixels	7,1 mégapixels	
Capteur	CCD de 7,41 mégapixels (nombre total de pixels) et de 1/2,5 pouces à transfert interligne avec filtre de couleurs primaires	
Pixels enregistrés	Photo	<b>7M</b> (3072×2304 pixels), <b>5M</b> (2592×1944 pixels) <b>4M</b> (2304×1728 pixels), <b>3M</b> (2048×1536 pixels) <b>2M</b> (1600×1200 pixels), <b>640</b> (640×480 pixels)
	Vidéo	<b>640</b> (640×480 pixels), <b>320</b> (320×240 pixels)
Sensibilité ISO	Auto, manuelle (64/100/200/400/800/1600/3200)	
Formats de fichier	Photo	JPEG (Exif 2.2), DCF, DPOF, PictBridge, PRINT Image Matching III
	Vidéo	MOV (QuickTime Motion JPEG), contenu vidéo, env. 30 im./s/15 im./s, système PCM avec son monaural
	Son	Message vocal, dictaphone : système WAVE (PCM), monaural
Niveau qualité	Photo	★★★ (excellent), ★★ (très bon), ★ (bon)
	Vidéo	★★★ (excellent), ★★ (très bon), ★ (bon)
Support de stockage	Mémoire intégrée (env. 17,9 Mo), carte mémoire SD, carte mémoire SDHC	

### Capacité de stockage des images et durée d'enregistrement approximatifs

#### Photo

		★★★ (excellent)		★★ (très bon)		★ (bon)	
		Mémoire intégrée	256 Mo	Mémoire intégrée	256 Mo	Mémoire intégrée	256 Mo
<b>7M</b>	3072 × 2304	5 images	69 images	11 images	134 images	16 images	200 images
<b>5M</b>	2592 × 1944	7 images	86 images	14 images	173 images	22 images	267 images
<b>4M</b>	2304 × 1728	10 images	121 images	20 images	242 images	29 images	346 images
<b>3M</b>	2048 × 1536	12 images	151 images	25 images	299 images	36 images	435 images
<b>2M</b>	1600 × 1200	20 images	242 images	33 images	401 images	49 images	586 images
<b>640</b>	640 × 480	79 images	953 images	116 images	1386 images	156 images	1906 images



Système de mise au point	Type	Système par détection de contrastes TTL Mise au point AF à 9 points (multiple/point interchangeables)
	Plage de mise au point image fixe (à partir de l'avant de l'objectif)	Normal : environ 0,4 m - ∞ (plage de zoom entière) Macro : environ 0,15 m - 0,5 m (grand angle intégral) Hyperfocale : environ 1,3 m - ∞ (grand angle intégral) environ 5,3 m - ∞ (téléobjectif intégral) Paysage : ∞ (plage de zoom entière) Mise au point manuelle : environ 0,15 m - ∞ (grand angle intégral) environ 0,4 m - ∞ (téléobjectif intégral)
	Plage de mise au point vidéo (à partir de l'avant de l'objectif)	Normal : environ 0,4 m - ∞ (sauf grand angle intégral) Macro : environ 0,15 m - 0,5 m (grand angle intégral) Hyperfocale : environ 0,3 m - ∞ (grand angle intégral) environ 1,3 m - ∞ (téléobjectif intégral) Paysage : ∞ (plage de zoom entière) Mise au point manuelle : environ 0,15 m - ∞ (grand angle intégral) environ 0,4 m - ∞ (téléobjectif intégral)
	Mémorisation de la mise au point	Par pression du déclencheur à mi-course
Mécanisme d'exposition	Mesure AE	Mesure TTL par capteur (multizone, centrale pondérée, point)
	Correction IL	±2 IL (incréments de 1/3 IL)
Modes de prise de vue	Programme image auto, Programme, Nocturne, Vidéo, Paysage, Fleur, Portrait, Digital SR, Mer & Neige, Mouvements, Animaux Domestiques, Enfants, Composition Cadre créatif, Gastronomie, Texte, Enregistrement vocal	
Vidéo	Durée d'enregistrement continue	D'environ 1 seconde minimum à 4 gigaoctes maximum par fichier.
Obturbateur	Type	Obturbateur électronique/mécanique
	Vitesse	Environ 1/2000 s - 4 s

Flash	Type	Flash automatique avec fonction de réduction des yeux rouges
	Modes de flash	Auto (faible luminosité), Flash éteint, Flash en marche, Auto+Œil rouge, Flash+Œilrouge, Flash doux
	Portée effective	Grand angle intégral : environ 0,15 m – 6 m (réglage par défaut) Téléobjectif intégral : environ 0,4 m – 3 m (réglage par défaut)
Modes prise de vues	Vue par vue, Retardateur (environ 10 s ou environ 2 s), Rafale, Bracketing auto (exposition, balance des blancs, netteté, saturation, contraste), Télécommande (env. 3 s, en option)	
Retardateur	Contrôlé électroniquement, avec temporisation d'environ 10 s, 2 s	
Commande à distance	Télécommande E/F PENTAX (en option) La fonction zoom est disponible avec la télécommande E	
Fonction heure	Heure monde	75 villes (28 fuseaux horaires)
Alimentation électrique	Batterie lithium-ion rechargeable D-LI63, kit d'adaptateur secteur (en option)	
Autonomie de la batterie	Nombre d'images enregistrables Environ 200 images	* La capacité d'enregistrement est le nombre approximatif de prises de vue effectuées lors des tests de conformité CIPA (écran LCD allumé, flash utilisé pour 50 % des prises de vue et température ambiante de 23 °C). La performance réelle peut varier en fonction des conditions de fonctionnement
	Durée de lecture Environ 170 min	* Selon le résultat des tests effectués en interne par PENTAX
Temps de charge maximum	Environ 120 min	
Port d'entrée/ de sortie	PC (USB)/borne AV, prise alimentation externe	
Système de sortie vidéo	NTSC/PAL (monaural)	

PictBridge	Imprimante	Imprimante compatible PictBridge
	Modes d'impression	Imprimer une photo, tout imprimer, imprimer en DPOF
	Format du Papier	Carte, L, 2L, Carte Postale, 100 mm×150 mm, 4"×6", 8"×10", lettre, 11"×17", A4, A3, réglage imprimante
	Type de Papier	★★★, ★★, ★, réglage imprimante
	Qualité	★★★, ★★, ★, réglage imprimante
	Info Bords	Avec/sans, réglage imprimante
Format	93,5 (l) × 57 (h) × 19 (p) mm (hormis éléments d'utilisation ou saillants)	
Poids	120 g (sans batterie ni carte mémoire SD)	
Poids au moment de la prise de vue	135 g (avec batterie et carte mémoire SD)	
Accessoires	Batterie lithium-ion rechargeable, chargeur de batterie, cordon d'alimentation secteur, câble USB, câble AV, logiciel (CD-ROM), courroie, stylet, mode d'emploi	



## Information relative à la mise au rebut



### 1. Au sein de l'Union européenne

Si ce symbole est inscrit sur votre produit, cela signifie que les produits électriques et électroniques usagés ne doivent pas être mélangés aux ordures ménagères. Il existe un système de collecte spécifique pour ces produits.

Les dispositifs électriques et électroniques usagés doivent être traités séparément et conformément à la législation qui prévoit un traitement, une récupération et un recyclage spécifiques pour ces produits.

Conformément à la législation en vigueur, les foyers au sein des états membres de l'UE peuvent retourner gratuitement leurs équipements électriques et électroniques aux entreprises de collecte appropriées\*. Dans certains pays, votre revendeur local peut reprendre votre ancien produit gratuitement si vous achetez un produit neuf similaire.

\* Veuillez vous renseigner auprès des autorités locales.

En jetant ce produit correctement, vous êtes sûr que ces déchets subiront le traitement, la récupération et le recyclage adéquats et vous aidez à prévenir les éventuels effets négatifs pour l'environnement et la santé publique qu'une mise au rebut inadaptée pourrait entraîner.

### 2. Hors de l'UE

Si vous souhaitez jeter votre produit, veuillez contacter avec les autorités locales pour connaître la méthode appropriée de mise au rebut.

En Suisse : les équipements électriques et électroniques usagés peuvent être retournés gratuitement au vendeur, même si vous n'achetez pas de nouveaux produits. Une liste des usines de collecte est disponible sur les sites [www.swico.ch](http://www.swico.ch) ou [www.sens.ch](http://www.sens.ch).

## GARANTIE

Tous les appareils PENTAX achetés chez des revendeurs autorisés sont garantis contre tout défaut de fabrication pendant une période de douze mois suivant la date d'achat. Pendant cette période, les réparations et l'échange des pièces défectueuses sont effectuées gratuitement, sous réserve que le matériel ne présente aucune trace de choc, de corrosion par des produits chimiques ou par fuite de batterie, de dommage dû à l'infiltration de sable ou de liquide, de mauvaise manipulation ou de manipulation contraire au mode d'emploi ou de modifications par un réparateur non agréé. Le fabricant et son représentant agréé ne sont pas responsables des réparations ou modifications n'ayant pas fait l'objet d'accord expressément écrit, ni des dommages liés au retard ou à la perte d'usage du matériel ni à leurs conséquences quelles qu'elles soient, directes ou indirectes, causées par la défectuosité du matériel ou par toutes autres causes. Il est expressément reconnu par l'acheteur que la responsabilité du fabricant ou de ses représentants en matière de garantie, implicite ou explicite, est strictement limitée au remplacement des pièces comme indiqué ci-dessus. Il ne sera effectué aucun remboursement d'une réparation faite par un service après-vente non agréé par Pentax.

Procédure pendant la période de garantie de 12 mois

Tout appareil PENTAX reconnu défectueux pendant la période de 12 mois suivant son achat devra être retourné au revendeur chez lequel l'achat a été effectué ou chez le fabricant. S'il n'existe pas de représentant agréé du fabricant dans votre pays, envoyez votre matériel directement au fabricant, en port payé. Dans ce cas, la période d'immobilisation du matériel risque d'être très longue en raison des procédures requises. Si le matériel est couvert par la garantie, la réparation sera effectuée et les pièces remplacées gracieusement avant de vous être renvoyé en état de fonctionnement. Si le matériel n'est plus sous garantie, la réparation sera facturée aux tarifs habituels du fabricant ou de son représentant. Les frais de port sont à la charge du propriétaire de l'équipement. Si votre matériel PENTAX a été acheté dans un autre pays que celui où vous souhaitez faire appliquer la garantie, les frais de remise en état peuvent vous être facturés par le représentant du fabricant de ce pays. Cependant, si le matériel est retourné au fabricant, il sera réparé gratuitement pendant la période de garantie, conformément à cette garantie. Dans tous les cas, les frais d'expédition et les taxes douanières seront à la charge de l'expéditeur. De façon à prouver la date de votre achat (si nécessaire), conservez la facture ou le reçu de cet achat pendant au moins un an. Avant d'expédier votre matériel en réparation, vérifiez d'abord que vous l'envoyez à un représentant officiel du fabricant ou à l'un de ses ateliers agréés, sauf s'il s'agit du fabricant lui-même. Demandez toujours un devis et ne faites procéder aux travaux de réparation qu'après accord écrit du devis.

- Cette garantie n'affecte en rien les droits fondamentaux du client.
- Les garanties locales disponibles chez les distributeurs Pentax de certains pays peuvent remplacer cette garantie. Par conséquent, nous vous conseillons de lire attentivement la carte de garantie fournie avec votre produit au moment de l'achat ou de contacter le distributeur PENTAX de votre pays afin d'obtenir de plus amples informations et de recevoir une copie de la garantie.

Les batteries ne figurent pas au nombre des déchets ménagers. Veuillez à déposer vos batteries usagées dans un point de collecte adapté. Les appareils usagés ou défectueux ne figurent pas au nombre des déchets ménagers. Veuillez à jeter vos vieux appareils dans le respect de l'environnement ou à nous les retourner.



La marque CE signifie que l'appareil est conforme aux directives de l'Union Européenne.

## Aide-mémoire

# Index

- 📡 Téléobjectif ..... 50
  - 🌲 Grand angle ..... 50
  - 🔍 Agrandissement ..... 92
  - 🖼️ Affichage neuf images ..... 93
  - ▶ Bouton ..... 25
  - 📺 Vidéo ..... 28
  - 🎤 Enregistrement vocal ..... 30
  - 📷 AUTO PICT Programme image auto ..... 43
  - 📄 P Programme ..... 43
  - 🌃 Nocturne ..... 43
  - 🏞️ Paysage ..... 43
  - 🌸 Fleur ..... 43
  - 👤 Portrait ..... 43
  - 👶 Enfants ..... 43
  - 🌊 Mer & Neige ..... 43
  - 🏃 Mouvements ..... 43
  - 🐾 Animaux  
Domestiques ..... 43
  - 📄 Texte ..... 44
  - 🍷 Gastronomie ..... 44
  - 👤 Digital SR ..... 44
  - 🖼️ Compos. Cadre créa. .... 44
- A**
- Accessoires optionnels ..... 169
  - Adaptateur secteur ..... 167
  - Affichage Aide ..... 165
  - Affichage immédiat ..... 83, 84
  - Affichage neuf images ..... 93
  - Agrandissement ..... 92
- Arrêt auto ..... 164
  - Atténuation des yeux rouges ... 128
- B**
- Balance des blancs ..... 64
  - Barre d'outils  
du mode capture ..... 34, 35
  - Barre d'outils  
du mode lecture ..... 85, 86
  - Batterie ..... 14
  - Bloc-notes ..... 84
  - Bougé de l'appareil ..... 71
  - Bracketing auto ..... 67
- C**
- Cadence d'image ..... 54
  - Capacité d'enregistrement .. 16, 55
  - Carte mémoire SD ..... 17, 19
  - Collage de séquences vidéo .. 134
  - Commutateur  
écriture-protection ..... 19
  - Compos. cadre créa. .... 119
  - Connexion USB ..... 160
  - Contraste ..... 66, 67
  - Copie ..... 135
  - Courroie ..... 13
- D**
- Date et heure ..... 21, 149
  - Déclencheur ..... 24, 25
  - Diaporama ..... 98
  - Division de séquences vidéo ... 133

**E**

Économie d'énergie .....	163
Écran de démarrage .....	131
Élargir ou affiner (filtre numérique).....	127
Encadrement des photos .....	52
Enregistrement comme image fixe (vidéo).....	132
Enregistrement par date.....	158

**F**

Filtre brillance.....	126
Filtre couleurs.....	124
Filtre fish-eye.....	125
Filtres numériques.....	127
Flash .....	62
Flash en marche (flash) .....	62
Flash éteint (flash).....	62
Fonction horloge .....	150
Format NTSC.....	161
Format PAL.....	161
Formater.....	147

**H**

Heure monde .....	153
Histogramme.....	60
Hyperfocale .....	72

**I**

Illustration (filtre numérique)... ..	127
Impression.....	32
Impression DPOF.....	143
Imprimante .....	160
Index (enregistrement de sons) .....	31
Infini (mode centre) .....	72

Interrupteur général .....	20
----------------------------	----

**L**

Langue.....	21, 157
Lecture de sons .....	97
Limiteur de mise au point .....	75
Lumière AF auxiliaire.....	75
Lumière du jour (balance blancs) .....	64
Lumière fluo (balance blancs) .....	64
Luminosité de l'écran LCD .....	162

**M**

Macro (mode centre) .....	72
Manuel (balance blancs) .....	64
Mémo vocal .....	95, 103, 130
Mémoire.....	39
<b>MENU</b> Bouton.....	34, 145
Menu.....	34, 35, 145
Mesure AE.....	61
Mesure AE ponctuelle .....	61
Mesure centrale pondérée.....	61
Mesure multizone .....	61
Mise au point .....	70
Mise au point manuelle.....	73
Mode de prise de vue .....	43
Mode lecture seule .....	90
Modes centre.....	72
Mon Dessin.....	111
Mon tampon.....	117
Multizone (zone de mise au point).....	74

- N**
- Netteté..... 66, 67
  - Niveau de qualité ..... 54
  - Nom de dossier ..... 158
- O**
- Ombre (balance blancs)..... 64
  - Ordinateur ..... 160
- P**
- Palette mode capture ..... 44
  - Palette mode lecture ..... 85, 86
  - Paramétrage de  
la prise de vue..... 41, 88
  - PictBridge..... 140
  - Pixels enregistrés..... 54
  - Point (zone de mise au point) .. 74
  - Pression à fond  
(déclencheur) ..... 25
  - Pression à mi-course  
(déclencheur) ..... 24
  - Profondeur de champ..... 71
  - Protéger ..... 105
- R**
- Rafale..... 82
  - Recadrage..... 109
  - Redéfinir..... 108
  - Réduction des yeux rouges  
(flash) ..... 62
  - Réglage de l'exposition  
(correction IL)..... 59
  - Réglages DPOF ..... 137
  - Réglages initiaux..... 21
  - Réinitialisation ..... 166
- Retardateur..... 79
  - Rotation ..... 90
- S**
- Saturation ..... 66, 67
  - Sensibilité ..... 76
  - Soft (filtre numérique)..... 127
  - Son ..... 146, 151
  - Sons ..... 30
  - Stylet..... 13
  - Sujet flou..... 71
  - Supprimer ..... 102
  - Système de sortie vidéo ..... 161
- T**
- Tampons..... 111
  - Télécommande..... 80
  - Téléviseur ..... 100
  - Tungstène  
(balance blancs) ..... 64
- V**
- Vérification de la carte  
mémoire..... 20
  - Vidéo ..... 28, 96
- Z**
- Zone de mise au point..... 74
  - Zoom ..... 50
  - Zoom numérique ..... 51

## Aide-mémoire



- PENTAX Corporation** 2-36-9, Maeno-cho, Itabashi-ku, Tokyo 174-8639, JAPAN  
(<http://www.pentax.co.jp/english>)
- PENTAX Europe GmbH  
(European Headquarters)** Julius-Vosseler-Strasse, 104, 22527 Hamburg, GERMANY  
(HQ - <http://www.pentaxeurope.com>)  
(Germany - <http://www.pentax.de>)  
Hotline: 0180 5 736829 / 0180 5 PENTAX  
Austria Hotline: 0820 820 255 (<http://www.pentax.at>)
- PENTAX U.K. Limited** PENTAX House,  
Heron Drive, Langley, Slough, Berks SL3 8PN, U.K.  
(<http://www.pentax.co.uk>) Hotline: 0870 736 8299
- PENTAX France S.A.S.** 112 Quai de Bezons - BP 204, 95106 Argenteuil Cedex, FRANCE  
(<http://www.pentax.fr>)  
Hotline: 0826 103 163 (0,15€ la minute) Fax: 01 30 25 75 76  
Email: [http://www.pentax.fr/\\_fr/photo/contact.php?photo&contact](http://www.pentax.fr/_fr/photo/contact.php?photo&contact)
- PENTAX Italy S.r.l.** Via Dione Cassio, 15 20138 Milano, ITALY  
(<http://www.pentaxitalia.it>)  
Hotline: + 39-02-509958.1
- PENTAX (Schweiz) AG** Widenholzstrasse 1, 8304 Wallisellen,  
Postfach 367, 8305 Dietlikon, SWITZERLAND  
(<http://www.pentax.ch>)
- PENTAX Scandinavia AB** P.O. Box 650, 75127 Uppsala, SWEDEN  
(<http://www.pentax.se>)
- PENTAX Imaging  
Company  
A Division of PENTAX  
of America, Inc.** (Headquarters)  
600 12th Street, Suite 300 Golden, Colorado 80401, U.S.A.  
(PENTAX Service Department)  
12000 Zuni Street, Suite 100B  
Westminster, Colorado 80234, U.S.A.  
(<http://www.pentaximaging.com>)
- PENTAX Canada Inc.** 1770 Argentia Road Mississauga, Ontario L5N 3S7, CANADA  
(<http://www.pentax.ca>)



Le fabricant se réserve le droit de modifier à tout moment les spécifications, le design et le choix des fournisseurs sans notification préalable.