

# PENTAX™

Appareil photo numérique

# Optio 230

## Mode d'emploi

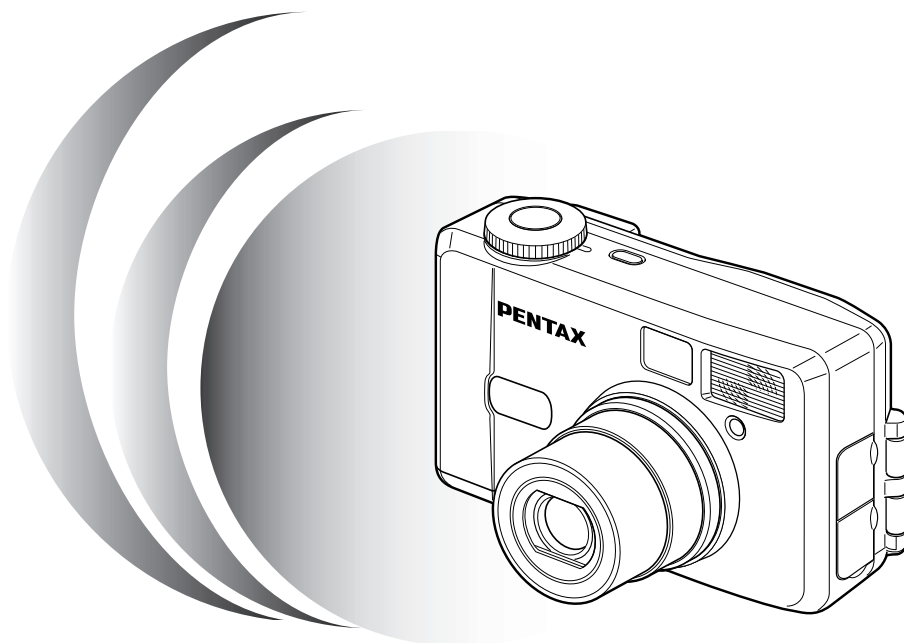

La lecture du mode d'emploi vous permettra de bénéficier d'un fonctionnement optimal de votre appareil.

Nous vous remercions d'avoir choisi cet appareil photo numérique Pentax Optio 230. Veuillez lire le mode d'emploi préalablement à l'utilisation de l'appareil afin de tirer le meilleur parti des fonctions de ce produit. Ce document, qui est à conserver après lecture, sera un outil précieux pour vous aider à comprendre l'ensemble des caractéristiques de l'appareil.

### **Droits d'auteur**

Les images prises à l'aide de l'Optio 230 destinées à un usage autre que privé ne peuvent être utilisées sans autorisation préalable, tel que défini par le Copyright Act (législation relative aux droits d'auteur en vigueur aux Etats-Unis). Soyez particulièrement attentif à l'usage de certaines images même réalisées à titre privé : prises de vues lors de manifestations, dans le cadre de l'entreprise ou destinées à être exposées. Les images prises dans le but d'obtenir des droits d'auteur ne peuvent être utilisées autrement que dans le cadre des droits d'auteur définis par le Copyright Act, et une vigilance particulière est également recommandée à cet égard.

### **Marques déposées**

- CompactFlash et CF sont des marques déposées de SanDisk Corporation.
- PENTAX est une marque déposée de Asahi Optical Co., Ltd.
- Optio est une marque appartenant à Asahi Optical Co. Ltd.
- Toutes les autres marques ou noms de produits sont des marques déposées de leurs sociétés respectives.
- Le pilote USB fait appel à un logiciel développé par Phoenix Technologies Ltd.

### **A l'attention des utilisateurs de cet appareil**

- Il existe un risque d'effacement des données enregistrées ou de mauvais fonctionnement de l'appareil en cas d'utilisation à proximité d'installations génératrices de forts rayonnements électromagnétiques ou de champs magnétiques.
- L'écran à cristaux liquides a été conçu grâce à une technologie de très haute précision. Bien que le taux de pixels effectifs soit d'au minimum 99,99 %, il est possible que 0,01 % ou moins des pixels restent inactifs ou au contraire soient actifs alors qu'ils ne devraient pas l'être. Ceci n'a toutefois aucun effet sur l'image enregistrée.
- Il est possible que les illustrations et l'écran d'affichage du moniteur ACL figurant dans le présent manuel diffèrent du produit réel.

## POUR UNE UTILISATION EN TOUTE SECURITE DE VOTRE APPAREIL

Nous avons pris le plus grand soin dans la conception de cet appareil pour vous permettre de l'utiliser en toute sécurité. Cependant, veuillez à bien suivre les précautions d'emploi énumérées sur cette page et représentées par des pictogrammes.



### **Danger**

Ces pictogrammes indiquent que l'utilisateur risque de rencontrer de graves difficultés en cas de non observation de la précaution d'emploi spécifiée.



### **Attention**

Ces pictogrammes indiquent que l'utilisateur risque de rencontrer des difficultés légères ou assez graves ou que l'utilisation de l'appareil peut s'avérer dangereuse en cas de non observation de la précaution d'emploi spécifiée.



### **Danger :**

- N'essayez jamais de démonter ou de modifier l'appareil. L'appareil contient des pièces sous haute tension et il existe un risque de décharge électrique.
- N'essayez jamais de toucher les parties internes de l'appareil visibles à la suite d'une chute ou pour toute autre raison car il existe un risque de décharge électrique.
- Il est dangereux d'enrouler la courroie autour de son cou. Soyez particulièrement vigilant avec les enfants en bas âge.
- Utilisez un adaptateur secteur de la tension et de la puissance spécifiées, conçu spécifiquement pour ce produit. L'usage un autre adaptateur secteur que celui spécifié pour ce produit peut causer un incendie ou une décharge électrique.
- Si une odeur inhabituelle ou de la fumée se dégage de l'appareil, ou dans le cas de tout autre événement incongru, arrêtez immédiatement de l'utiliser, retirez sa batterie ou débranchez l'adaptateur secteur, puis contactez votre centre de service après vente Pentax le plus proche. En poursuivant l'utilisation de l'appareil, vous risqueriez de provoquer un début d'incendie ou de recevoir une décharge électrique.
- Cessez toute utilisation de l'adaptateur secteur en cas d'orage car il existe un risque d'incendie ou de décharge électrique.



### **Attention :**

- Ne touchez pas à l'appareil si celui-ci prend feu suite à un court-circuit et n'essayez pas non plus d'extraire la batterie ou de l'insérer car il existe un risque de flammes.
- Retirez immédiatement la batterie de l'appareil si elle explose ou commence à fumer. Veuillez à ne pas vous brûler pendant cette opération.
- Certaines parties de l'appareil chauffent pendant l'utilisation de l'appareil. Soyez vigilant, de légères brûlures étant possibles en cas de maniement prolongé.

## Précautions d'utilisation

- N'utilisez jamais de solvants tels que diluants, alcool ou essence pour nettoyer l'appareil.
- Evitez de conserver l'appareil dans des endroits où la température est élevée ou dans des endroits humides. Soyez particulièrement vigilant à l'égard des véhicules où des températures très importantes sont possibles.
- Evitez de stocker l'appareil dans une pièce où se trouvent des pesticides ou des produits chimiques. Stockez l'appareil dans un endroit bien ventilé pour éviter la formation de moisissures.
- N'utilisez pas votre appareil s'il risque d'être au contact de la pluie, de l'eau ou de tout autre liquide car il n'est ni étanche, ni résistant aux intempéries. S'il est mouillé ou éclaboussé, séchez-le immédiatement avec un chiffon sec et doux.
- Assurez-vous que l'appareil n'est pas soumis à des chocs ou vibrations importantes ou à de fortes pressions. Protégez-le par un sac matelassé lorsque vous le transportez en voiture, moto ou bateau, etc.
- L'écran à cristaux liquides s'assombrit à des températures avoisinant 60°C mais redevient normal à une température normale.
- L'affichage de l'écran à cristaux liquides s'effectue plus lentement par basse température mais ceci fait partie des propriétés de tout écran à cristaux liquides et ne constitue pas un défaut de fonctionnement.
- Utilisez une soufflette pour dépoussiérer le viseur ou l'objectif.
- Pour que votre appareil conserve ses performances optimales, nous vous conseillons de le faire réviser tous les ans ou tous les deux ans.
- Si votre appareil est resté inutilisé pendant une assez longue durée et que vous devez prendre des photos importantes (mariage ou voyage par exemple), il est important que vous effectuiez des essais préalablement. Aucune garantie ne peut être donnée vis-à-vis de dommages résultant de l'utilisation de l'appareil (coûts survenant à la suite de la prise de vue ou perte d'une partie des bénéfices tirés de l'utilisation de l'appareil).
- Les brusques changements de température peuvent entraîner la formation de gouttelettes de condensation à l'intérieur comme à l'extérieur de l'appareil. Dans un tel cas, mettez l'appareil dans un sac. Sortez-le seulement lorsqu'il aura atteint la température ambiante.
- La fourchette de température d'utilisation de l'appareil est comprise entre 0°C et 40°C.
- Veillez à ce qu'aucun élément étranger, terre, sable, poussière, eau, gaz, sel, etc. ne pénètre dans l'appareil car il pourrait l'endommager. Essayez toute goutte d'eau éventuellement présente sur l'appareil.
- En cas de changement de batterie, utilisez une batterie de marque et de type identiques et assurez-vous de ne pas confondre la nouvelle batterie avec l'ancienne.

# Table des matières

POUR UNE UTILISATION EN TOUTE SECURITE DE VOTRE APPAREIL ...1	1
Précautions d'utilisation.....2	2
Table des matières .....3	3
Table des matières du mode d'emploi.....5	5
Vérification du contenu de l'emballage.....6	6
Descriptif de l'appareil .....7	7
Noms des éléments fonctionnels .....8	8
<b>Préparation de l'appareil.....9</b>	<b>9</b>
Mise en place de la courroie .....9	9
Alimentation de l'appareil .....10	10
Introduction de la batterie.....10	10
Utilisation de l'adaptateur secteur (en option).....12	12
Installation ou extraction de la carte CF.....13	13
Réglages initiaux .....15	15
Réglage de la langue d'affichage.....15	15
Réglage de la ville (fuseau horaire) .....16	16
Réglage du mode DST.....16	16
Réglage du format de sortie vidéo.....17	17
Réglage de la date et de l'heure.....17	17
<b>Démarrage rapide .....20</b>	<b>20</b>
Prise de vue des images fixes .....20	20
Lecture des images fixes.....22	22
Lecture de la dernière image prise (Visualisation facile) .....22	22
Lecture d'une seule image .....23	23
Utilisation de la carte CF .....24	24
<b>Opérations de base .....26</b>	<b>26</b>
Mise sous/hors tension de l'appareil .....26	26
Changement du mode .....27	27
Utilisation des fonctions des boutons .....28	28
Mode capture .....28	28
Mode lecture .....29	29
Menus .....30	30
Utilisation des menus .....30	30
Liste des menus .....32	32
<b>Prise de vue .....34</b>	<b>34</b>
Affichage du paramétrage de la prise de vue (Mode affichage) .....34	34
Prise de vue.....35	35
Prise de vue images fixes en mode automatique (Mode Auto) .....35	35
Prise de vues avec réglage de toutes les fonctions (Mode Complet).....36	36
Prise de vue en basse lumière (Mode scène de nuit) .....37	37
Prise de vue en continu.....38	38
Utilisation du retardateur .....39	39
Prise de vue film (Mode séquences vidéo) .....40	40
Utilisation du zoom .....42	42
Mode Autoportrait .....44	44
Prise de vues stéréographiques (mode Images 3D).....45	45
Modification automatique des conditions de prise de vue (Auto bracket).....50	50
Réglage des fonctions de la prise de vue .....52	52
Sélection du mode de mise au point.....52	52
Correction d'exposition .....54	54
Sélection du mode de flash.....55	55
Sélection de la résolution de l'enregistrement .....56	56
Sélection du niveau de qualité .....57	57
Réglage des couleurs en fonction de la lumière (Balance des blancs) .....58	58
Modification de la mire AF (Zone de mise au point) .....60	60
Réglage de la plage de mesure pour détermination de l'exposition (Mesure AE) .....61	61

Réglage de la sensibilité ISO (Sensibilité ISO).....	62
Sélection du mode couleur (Couleur).....	63
Réglage de la durée de l'affichage immédiat (Affich. immédiat).....	64
Réglage de la netteté (Netteté).....	65
Réglage de la saturation (Saturation).....	66
Réglage du contraste (Contraste).....	67
Sauvegarde des réglages (Mémoire).....	68
Sauvegarde des options de menu (Mémoire).....	68
Sauvegarde du réglage de compensation d'exposition.....	69
<b>Lecture/Effacement.....</b>	<b>70</b>
Lecture des images sur l'appareil.....	70
Lecture des images fixes.....	70
Lecture zoom.....	70
Lecture des séquences vidéo.....	71
Affichage du paramétrage de la prise de vue (Mode affichage).....	72
Affichage neuf images.....	73
Diaporama.....	74
Effacement des images.....	75
Effacement d'une seule image.....	75
Effacement de toutes les images.....	76
Protection des images contre l'effacement (Protéger).....	77
Visualisation des images sur écran de téléviseur.....	78
Réglage de l'impression.....	79
Impression d'une seule image.....	79
Impression de toutes les images.....	81
Visualisation des images sur un écran de PC équipé de Windows.....	82
A propos du logiciel fourni.....	82
Configuration requise.....	82
Installation des logiciels.....	83
Connexion de l'appareil au PC.....	93
Visualisation des images sur votre PC.....	94
Déconnexion de la liaison appareil/PC.....	95
Visualisation des images avec Macintosh.....	98
A propos du logiciel fourni.....	98
Configuration requise.....	98
Installation des logiciels.....	99
Connexion de l'appareil au Macintosh.....	100
Visualisation des images sur votre Macintosh.....	101
Déconnexion de la liaison appareil/Macintosh.....	101
<b>Réglages.....</b>	<b>102</b>
Réglages de l'appareil.....	102
Formatage d'une carte CF.....	102
Réglage du format de la date.....	103
Changement de la date/heure.....	104
Changement de la langue d'affichage.....	104
Changement du système de sortie vidéo.....	105
Réglage du bip sonore.....	105
Réglage de l'heure.....	106
Système d'économie d'énergie.....	108
Fonction de Mise hors tension automatique.....	108
Réglage de la luminosité.....	109
Réinitialisation des réglages par défaut (Réinitial.).....	109
<b>Annexe.....</b>	<b>110</b>
Liste des noms de ville.....	110
Messages.....	111
Dépannage.....	113
Caractéristiques principales.....	116
GARANTIE.....	118

# Table des matières du mode d'emploi

Ce mode d'emploi est constitué des chapitres suivants :

## ● Préparation de l'appareil

Ce chapitre explique ce que vous devez faire avant d'effectuer les premières photos. Il est important que vous en preniez connaissance et que vous suiviez les instructions qui y sont données.

## ● Démarrage rapide

Ce chapitre fournit les informations relatives à la manière simplifiée de prendre des photos et de lire les images. Il permet de démarrer la prise de vue immédiatement. Il précise également comment utiliser la carte CF.

## ● Opérations de base

Ce chapitre explique les opérations de base comme les fonctions du sélecteur de mode et des boutons ainsi que l'utilisation des menus. Pour plus de renseignements, reportez-vous respectivement aux chapitres [Opérations de prise de vue], [Lecture/Effacement] et [Réglages].

## ● Opérations de prise de vue

Ce chapitre détaille les différentes manières de capturer les images en expliquant comment régler les fonctions correspondantes.

## ● Lecture/Effacement

Ce chapitre indique comment lire les images sur l'appareil ou un écran de TV et comment supprimer des images.



## ● Réglages

Ce chapitre explique comment régler les fonctions annexes de l'appareil.

## ● Annexe

L'annexe présente les messages affichés sur le moniteur ACL et indique comment procéder en cas de problème.

La signification des symboles utilisés dans le mode d'emploi est présentée ci-dessous :

	renvoie à une page de référence fournissant des explications sur l'opération.
	précise des informations utiles à connaître.
	indique les précautions à prendre lors du maniement de l'appareil.

## Vérification du contenu de l'emballage



Appareil photo  
Optio 230

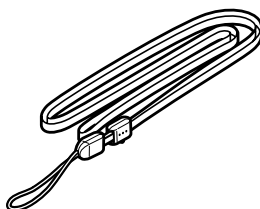

Courroie  
O-ST5

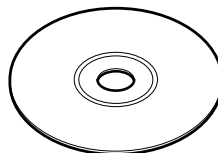

CD-ROM du logiciel  
S-SW5

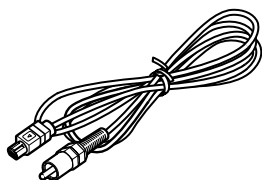

Câble vidéo I-VC2

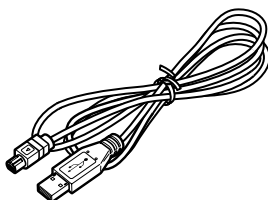

Câble USB I-USB2

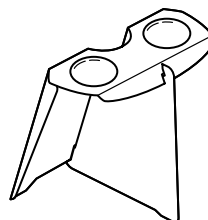

Visionneuse d'images 3D  
O-3DV1

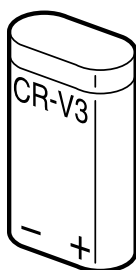

Batterie au lithium  
CR-V3



Mode d'emploi  
(c'est-à-dire le présent  
manuel)



## Descriptif de l'appareil

### Vue avant

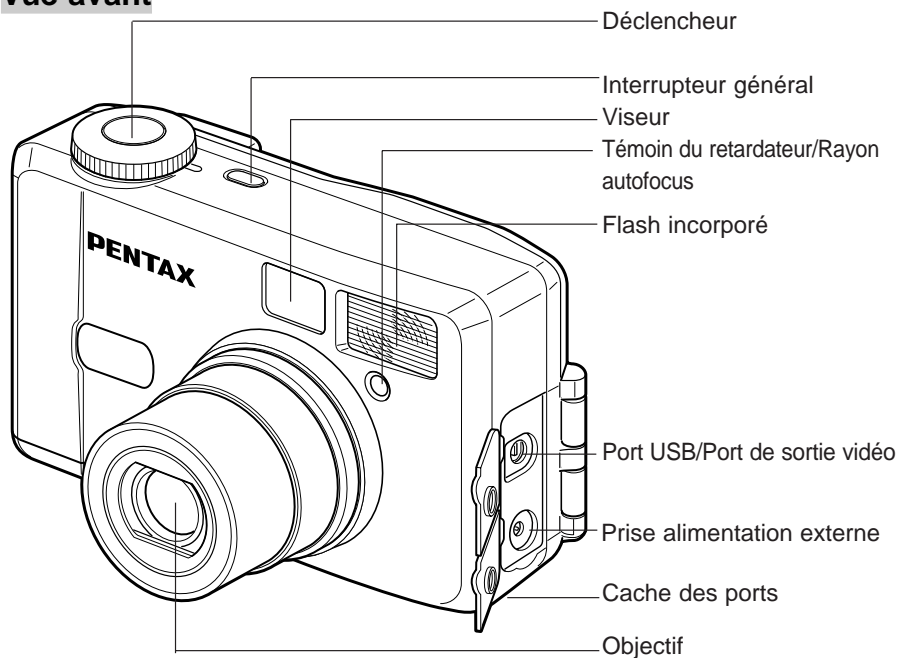

### Vue arrière

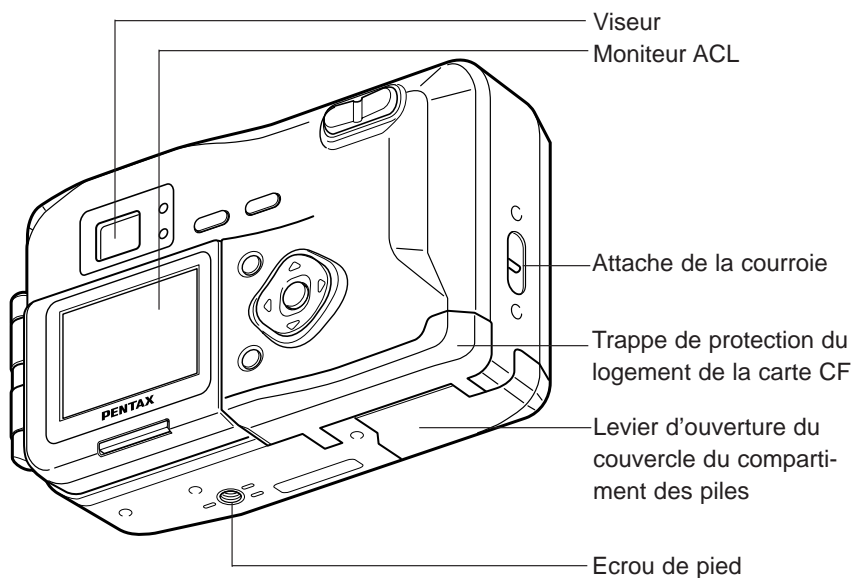

## Noms des éléments fonctionnels

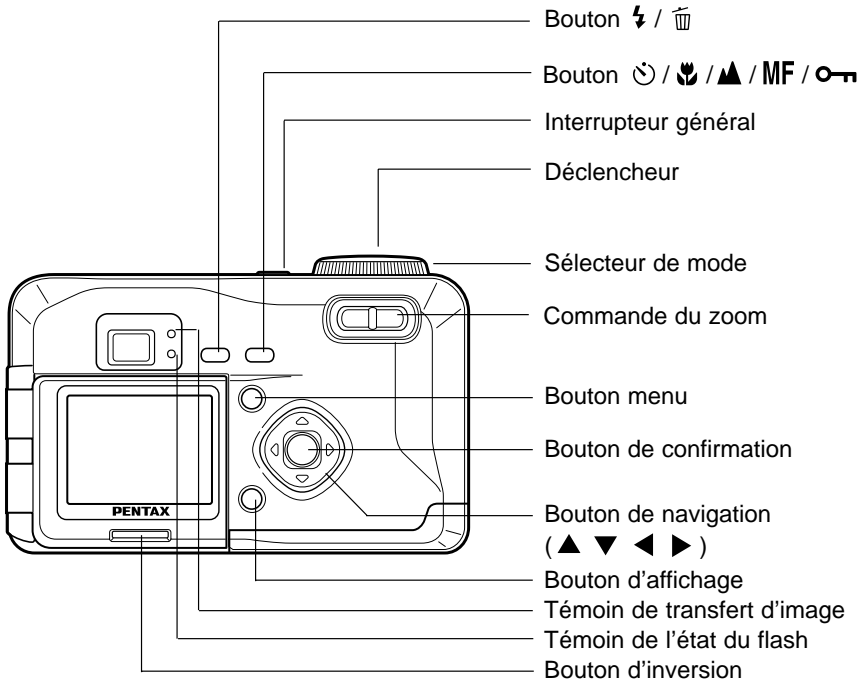

### ● Guide des opérations

Un guide des boutons est affiché sur le moniteur ACL. Les boutons sont représentés comme indiqué ci-dessous :

Bouton de navigation ( ▲ )	▲	Commande du zoom (Seulement en zoom numérique et agrandissement en lecture)	🔍
Bouton de navigation ( ▼ )	▼	Bouton d'affichage	DISP
Bouton de navigation ( ◀ )	◀	Bouton 🗑️	🗑️
Bouton de navigation ( ▶ )	▶	Bouton 🔑	🔑
Bouton menu	MENU	Déclencheur	SHUTTER
Bouton de confirmation	OK	Bouton d'inversion	↻

# Mise en place de la courroie

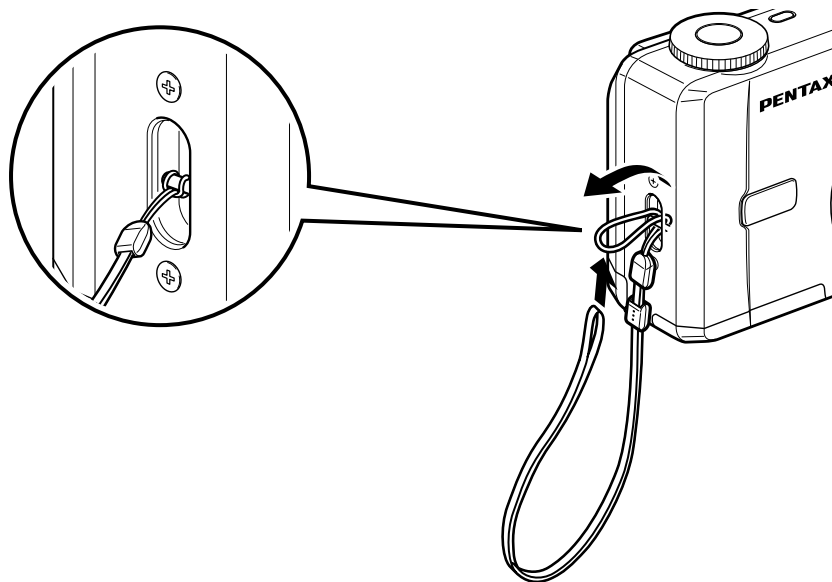

Glissez l'extrémité étroite de la courroie dans l'attache de la courroie et passez l'autre extrémité dans la boucle.

# Alimentation de l'appareil

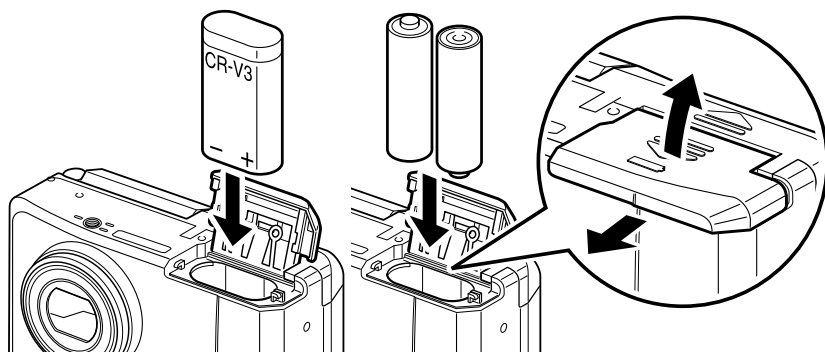

## Introduction de la batterie

Introduisez la batterie dans l'appareil. Si vous utilisez l'appareil photographique pour la première fois, introduisez une batterie neuve.

- 1** Faites glisser le capot du logement de la batterie sur le côté puis soulevez-le.
- 2** Introduisez la batterie dans le sens correspondant aux indications (+) et (-) qui sont gravées dans son logement.
- 3** Refermez le capot du logement de la batterie et faites-le glisser pour le verrouiller.



Si vous comptez vous servir de l'appareil pendant une durée prolongée, nous vous recommandons d'utiliser l'adaptateur secteur référence D-AC5 (en option). (👉 p.12)



- Veillez à ne pas ouvrir le capot du logement de la batterie et à ne pas retirer la batterie lorsque l'appareil est sous tension.
- Si vous ne comptez pas vous servir de l'appareil pendant un certain temps, retirez la batterie de l'appareil.
- Notez que si l'appareil reste dépourvu de batterie pendant un temps prolongé, il faut refaire le réglage de date.
- Introduisez la batterie dans le bon sens. Si elle est installée dans le mauvais sens, elle peut endommager l'appareil.

## ● Autonomie de la batterie (pour une batterie neuve)

		Nombre d'images enregistrables		Durée de lecture
		Moniteur ACL allumé	Moniteur ACL éteint	
Avec le flash pour 50% des photos	CR-V3 lithium	500	650	—
	LR6/AA lithium	400	450	—
	LR6/AA NiMH	200	250	—
	LR6/AA alcaline	100	200	—
Sans le flash	CR-V3 lithium	600	850	240
	LR6/AA lithium	450	650	180
	LR6/AA NiMH	250	300	100
	LR6/AA alcaline	150	300	30



\* Les indications du tableau ci-dessus sont fonction des conditions de mesure de PENTAX et peuvent varier selon le mode de capture et de prise de vue.



Les performances de la batterie peuvent se dégrader à basse température.

## ● Témoin de niveau de charge

Le niveau de charge de la batterie vous est indiqué par le symbole  affiché sur l'écran ACL.

 (voyant vert)	: Batterie suffisamment chargée.
↓	
 (jaune)	: Il reste une demi-charge.
↓	
 (voyant rouge)	: Batterie déchargée.
↓	
[Piles épuisées]	: L'affichage de ce message est suivi de la mise hors tension de l'appareil.

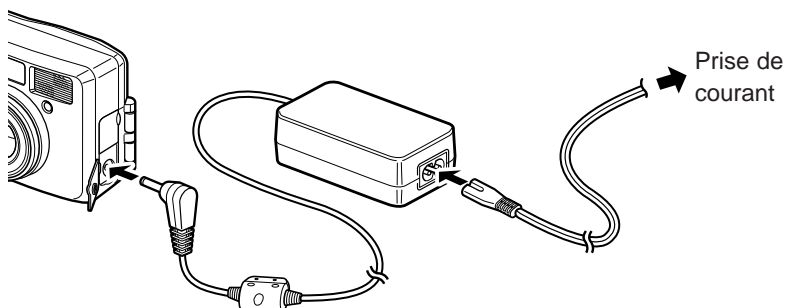

## Utilisation de l'adaptateur secteur (en option)

Il est recommandé d'utiliser l'adaptateur secteur D-AC5 (en option) en cas d'utilisation prolongée du moniteur ACL ou de connexion de l'appareil à un ordinateur.

- 1** Veillez à mettre l'appareil photographique hors tension avant de retirer le cache des ports de connexion.
- 2** Raccordez la fiche DC de l'adaptateur secteur à l'entrée DC de l'appareil photo.
- 3** Raccordez le cordon d'alimentation d'un côté à l'adaptateur secteur.
- 4** Branchez l'autre extrémité du cordon d'alimentation à une prise de courant.



En cas d'utilisation de l'adaptateur secteur, le témoin d'usure des piles ne s'affiche pas sur le moniteur ACL.



- Veillez à mettre l'appareil photographique hors tension avant de brancher ou de débrancher l'adaptateur secteur.
- Assurez-vous que le cordon d'alimentation de l'adaptateur secteur et le cordon qui le relie à l'appareil photo sont bien branchés dans leurs connecteurs. Si ces cordons se débranchent accidentellement pendant la prise de vue, vous risquez de perdre vos données.
- En cas d'utilisation de l'adaptateur secteur D-AC5, il est impératif de lire son mode d'emploi.

# Installation ou extraction de la carte CF

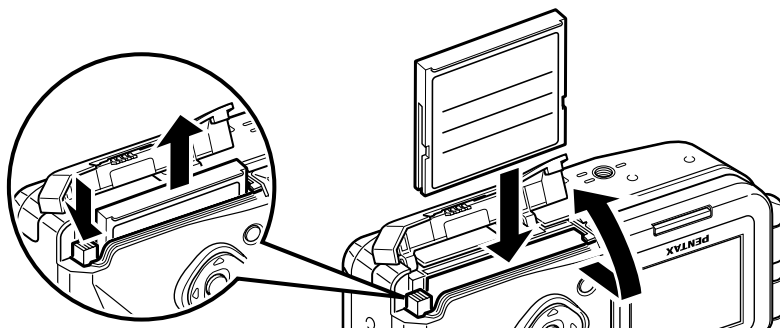

Les images capturées sont enregistrées sur la carte CompactFlash (CF). Veillez à ce que l'appareil soit hors tension avant d'installer ou d'extraire la carte ou d'extraire CF (en option).

## Installation de la carte CF

- 1** Ouvrez la trappe de protection du logement de la carte CF.
- 2** Orientez la carte de telle sorte que le symbole ▲ de la carte soit situé du côté de l'objectif et que le connecteur à broches de la carte soit orienté vers la fente, puis introduisez la carte à fond.
- 3** Refermez la trappe de protection du logement de la carte CF.

## Extraction de la carte

- 1** Ouvrez la trappe de protection du logement de la carte CF.
- 2** Pressez le bouton d'éjection de la carte CF et retirez la carte.
- 3** Refermez la trappe de protection du logement de la carte CF.



- Si vous ouvrez le capot du logement de la carte CF alors que l'appareil est sous tension, un signal sonore avertisseur est émis et l'appareil se met automatiquement hors tension.
- Si vous ouvrez le capot du logement de la carte CF pendant l'enregistrement d'une photo sur la carte, l'enregistrement est interrompu (la photo n'est pas enregistrée).

## ● Nombre approximatif d'images enregistrables et résolution d'enregistrement/niveaux de qualité

Niveaux de qualité Définition	Qualité d'image [TIFF]	Supérieure (★★★)	Meilleure (★★)	Bonne (★)	Séquences vidéo
1600 × 1210	2	—	—	—	—
1600 × 1200	—	Environ 14	Environ 29	Environ 64	—
1024 × 768	—	Environ 26	Environ 53	Environ 94	—
640 × 480	—	Environ 53	Environ 94	Environ 133	—
320 × 240	—	—	—	—	2

- Le tableau ci-dessus indique le nombre d'images enregistrables sur une carte CF de 16 Mo.
- Les valeurs de ce tableau ont été établies sur la base d'une utilisation standard de l'appareil définie par PENTAX et peuvent varier selon le sujet, les conditions de prise de vue, le mode de capture, la carte CF, etc.

### Précautions à prendre lors de l'utilisation d'une carte CF

- Assurez-vous que l'appareil est hors tension avant d'installer ou d'extraire la carte CF.
- Une carte CF pouvant être très chaude immédiatement après utilisation de l'appareil, retirez-la avec précaution.
- N'extrayez jamais une carte ou n'essayez jamais de mettre l'appareil hors tension pendant l'enregistrement des données sur la carte ou le transfert vers un autre dispositif : des données pourraient être perdues ou la carte endommagée.
- Ne déformez pas la carte CF et évitez-lui tout choc important. Veillez à ce qu'elle n'entre pas en contact avec de l'eau et à ce qu'elle ne soit pas soumise à des températures élevées.
- Avant toute utilisation, assurez-vous de formater les cartes mémoires non utilisées ou celles ayant servi sur un autre appareil.  
Reportez-vous au paragraphe « Formatage d'une carte CF » (p.102).
- N'essayez jamais d'extraire une carte CF en cours de formatage car ceci pourrait endommager la carte de façon irrémédiable.
- Les données enregistrées sur carte CF avec l'Optio 230 ne peuvent être lues correctement sur les Optio 330 et 430. De même, les données enregistrées avec l'Optio 330 ou 430 ne peuvent être lues correctement sur l'Optio 230.
- Il existe un risque d'effacement des données contenues dans la carte CF dans les cas de figure suivants. En aucun cas, Pentax ne saurait être tenu responsable de l'effacement des données.
  - utilisation défectueuse de la carte CF
  - carte CF placée à proximité d'éléments susceptibles de générer de l'électricité statique ou des interférences électriques
  - Non utilisation prolongée de la carte
  - carte éjectée, adaptateur secteur débranché ou batterie extraite de l'appareil transfert de données en cours (clignotement vert du témoin de transfert d'image et clignotement rouge du témoin de l'état du flash)
- La carte CF a une durée de vie limitée. Les données sauvegardées peuvent être endommagées si la carte CF reste inutilisée pendant trop longtemps. Assurez-vous d'effectuer régulièrement les sauvegardes nécessaires sur un ordinateur.
- Evitez d'utiliser ou de ranger la carte à proximité d'éléments générateurs d'électricité statique ou d'interférence électrique.
- Evitez d'utiliser ou de stocker la carte dans des endroits sujets à des variations de température brutales ou à la condensation, et veillez à ne pas la laisser exposée en plein soleil.



# Réglages initiaux

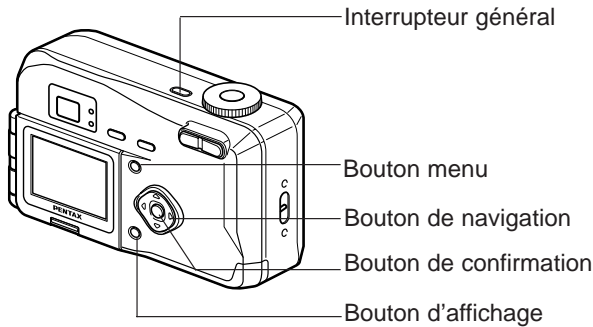

Si l'écran des réglages initiaux s'affiche lorsque vous mettez l'appareil sous tension, procédez comme indiqué ci-dessous pour régler la langue d'affichage, la ville (fuseau horaire), l'affichage d'informations de prise de vue, le format de sortie vidéo et la date et l'heure. Si, en revanche, c'est la date et l'heure qui s'affichent en bas à droite du moniteur ACL lorsque vous mettez l'appareil sous tension pour la première fois, suivez les instructions du paragraphe « Changement de la date/heure » (p.104) pour mettre l'appareil à la date et à l'heure exactes.

## Réglage de la langue d'affichage

Vous avez la possibilité de choisir la langue dans laquelle les menus, les messages d'erreur, etc. sont affichés.

- 1 Mettez l'appareil sous tension.**
- 2 Servez-vous du bouton de navigation (◀ ▶) pour sélectionner la langue d'affichage voulue.**

La langue sélectionnée initialement est l'anglais.

- 3 Appuyez sur le bouton de navigation (▼).**  
L'écran de réglage de l'option suivante apparaît.

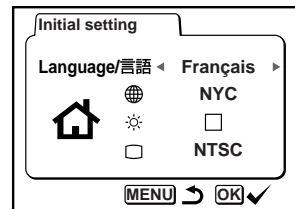

Vous pourrez toujours modifier ce réglage à tout moment. Reportez-vous au paragraphe « Changement de la langue d'affichage » (p.104).

## Réglage de la ville (fuseau horaire)

Vous avez la possibilité d'indiquer la ville dans laquelle vous vous apprêtez à vous servir de l'appareil.

- 1 Servez-vous du bouton de navigation ( ◀ ▶ ) pour indiquer la ville voulue.**

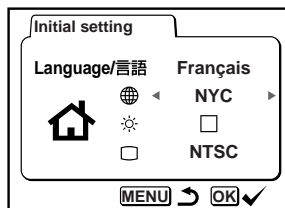

- 2 Appuyez sur le bouton de navigation ( ▼ ).**

L'écran de réglage de l'option suivante apparaît.



- Vous trouverez en p.110 la liste des villes prises en charge et les codes correspondants.
- Vous pourrez toujours modifier ce réglage à tout moment. Pour cela, reportez-vous au paragraphe « Réglage de l'heure » (p.106).

## Réglage du mode DST

Vous pouvez choisir d'activer ou non le mode DST.

- 1 Servez-vous du bouton de navigation ( ◀ ▶ ) pour sélectionner  (Activé) ou  (Désactivé).**  
Le réglage par défaut est  (Désactivé).

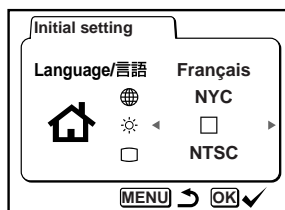

- 2 Appuyez sur le bouton de navigation ( ▼ ).**

L'écran de réglage de l'option suivante est affiché.



- Vous pourrez toujours modifier ce réglage à tout moment. Pour cela, reportez-vous au paragraphe « Réglage de l'heure » (p.106).

## Réglage du format de sortie vidéo

Vous pouvez choisir le format de sortie (NTSC ou PAL) du signal vidéo lorsque vous raccordez l'appareil à un téléviseur pour lire les images ou disposer d'un grand moniteur de contrôle en prise de vue.

- 1 Servez-vous du bouton de navigation (◀ ▶) pour sélectionner le format de sortie vidéo voulu.**

Le réglage par défaut est NTSC.

- 2 Appuyez sur le bouton de confirmation.**

L'écran de réglage de la date et de l'heure apparaît.

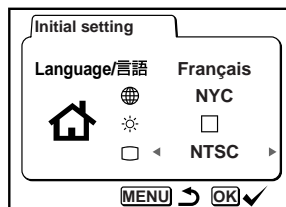

- Vous pourrez toujours modifier ce réglage à tout moment. Pour cela, reportez-vous au paragraphe « Changement du système de sortie vidéo » (p.105).

## Réglage de la date et de l'heure

Indiquez à l'appareil la date et l'heure actuelles.

- 1 Servez-vous du bouton de navigation (▲ ▼) pour changer le mois.**

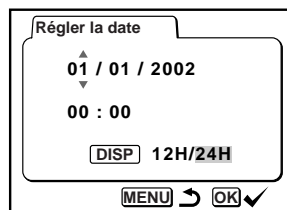

- 2 Appuyez sur le bouton de navigation (▶).**

Les symboles ▲ et ▼ s'affichent au-dessus et au-dessous du jour.

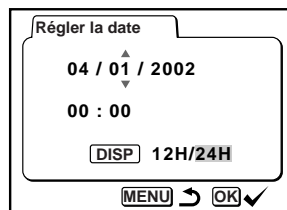

- 3** Servez-vous du bouton de navigation (▲ ▼) pour changer le mois, puis appuyez sur ce bouton (▶). Les symboles ▲ et ▼ s'affichent au-dessus et au-dessous de l'année.

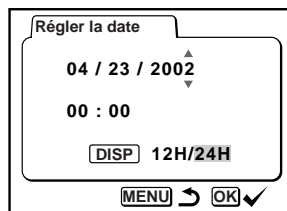

- 4** Répétez l'étape **3** pour changer de la même façon [année], [heure] et [minutes].



- 5** Utilisez le bouton d'affichage pour choisir le format d'affichage de l'heure sur 12 heures ou 24 heures.

- 6** Lorsque vous avez terminé tous ces réglages, appuyez sur le bouton de confirmation au moment où votre horloge de référence indique **00 secondes**.

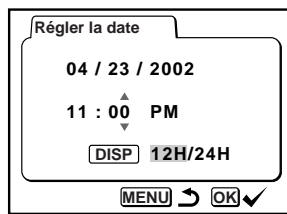

Un écran de confirmation des réglages est affiché et l'appareil est prêt à prendre des photos.



- Vous pouvez renoncer à effectuer les réglages et passer directement en mode prise de vue en appuyant sur le bouton MENU. Dans ce cas, l'écran des réglages initiaux vous sera présenté à nouveau lors de la prochaine mise sous tension de l'appareil.
- Vous pourrez toujours modifier ces réglages à tout moment. Pour cela, reportez-vous au paragraphe « Changement de la date/heure » (p.104).



## Prise de vue des images fixes

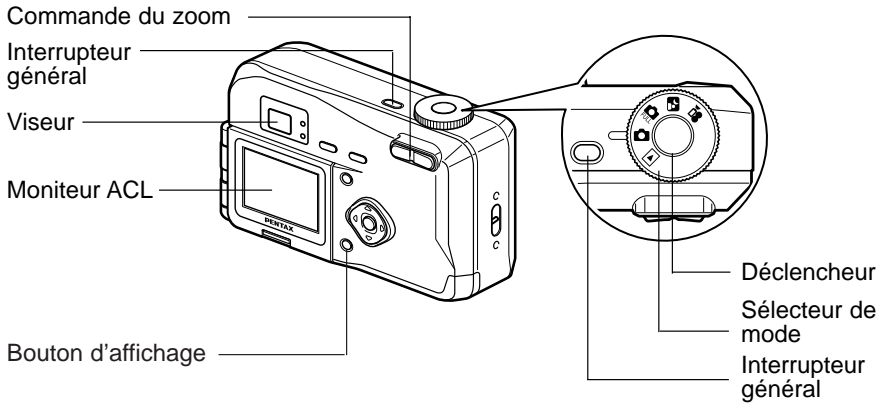

Pour une prise de vue images fixes simplifiée :  
Déclenchement automatique du flash en fonction des conditions d'éclairage.

- 1** **Pressez l'interrupteur général.**  
L'appareil est mis sous tension.
- 2** **Réglez le sélecteur de mode sur**  
.
- 3** **Allumez le moniteur ACL.**

Appuyez sur le bouton d'affichage pour que l'image visée par l'appareil s'affiche sur le moniteur. La mire de mise au point située au centre du moniteur ACL matérialise la zone de mise au point automatique. Servez-vous du bouton de zoom pour modifier la taille du sujet sur la photo.

 agrandit la taille du sujet.

 réduit la taille du sujet.

Le grossissement du sujet peut être contrôlé dans le viseur.



Mire de mise au point

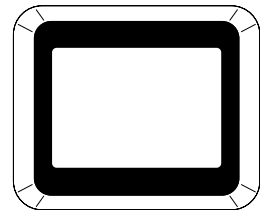

Viseur



- Comme il n'y a pas de mire de mise au point dans le viseur, prenez soin de contrôler celle du moniteur ACL.

#### 4 **Pressez le déclencheur.**

L'image s'affiche sur le moniteur ACL pendant 0,5 secondes (Affichage immédiat) et est enregistrée sur la carte CF. (Les témoins vert et rouge situés à droite dans le viseur clignote de façon alternée pendant l'enregistrement de l'image sur la carte CF.)

### **Utilisation du déclencheur**

Le déclencheur fonctionne en deux temps.

#### ● **Déclencheur pressé à mi-course**

Lorsque le déclencheur est pressé légèrement (à mi-course), la mise au point, l'exposition et la balance des blancs sont verrouillées. Les informations suivantes s'affichent sur le moniteur ACL. Les réglages de vitesse d'obturation et d'ouverture ne s'affichent que lorsqu'on appuie légèrement (jusqu'à mi-course) sur le déclencheur.

#### ① **Zone de mise au point**

Lorsque le point est fait sur le sujet, la mire se colore en vert. Si le sujet n'est pas au point, la mire n'apparaît pas.

#### ② **Symbole du flash**

Le symbole du flash indique l'état du flash lorsque le déclencheur est pressé.

#### **Voyant d'état et voyant de flash (à droite du viseur)**

État	Voyant État (vert)	Voyant Flash (rouge)
allumé	Sujet net	Flash chargé
clignotant	Sujet flou	Flash en cours de charge

#### ● **Appuyez complètement sur le déclencheur**

La photo est prise.

### **Affichage immédiat**

Le réglage par défaut de la fonction Affichage immédiat (c'est-à-dire la durée d'affichage) est de 0,5 seconde. Pendant cette période, vous pouvez supprimer la photo en appuyant sur le bouton  (le menu [Supprimer] s'affiche) et en sélectionnant [Supprimer].

Réglage de la durée de l'affichage immédiat  p.64

# Lecture des images fixes

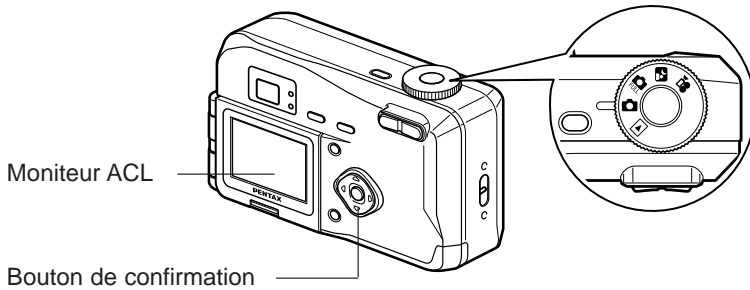

## Lecture de la dernière image prise (Visualisation facile)

Il est possible d'afficher la dernière image fixe prise.

**1** **Pressez le bouton de confirmation après avoir pris une photo.**

La dernière image prise s'affiche sur le Moniteur ACL. Vous pouvez effacer l'image pendant la durée de cet affichage.

Pressez de nouveau le bouton de confirmation pour retourner en prise de vue.



- Vous pouvez grossir l'image affichée sur le moniteur ACL en appuyant sur la commande du zoom.

Lecture des images fixes  p.70



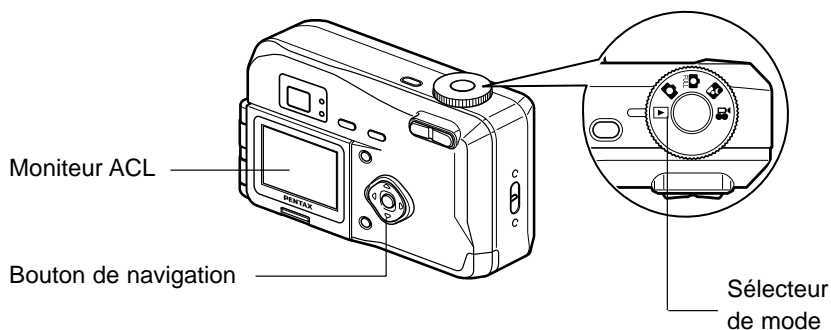

## Lecture d'une seule image

Il est possible de lire les images fixes une par une.

**1 Réglez le sélecteur de mode sur .**  
Une image s'affiche sur le moniteur ACL

**2 Pressez le bouton de navigation (   ).**

 affiche l'image précédente.

 affiche l'image suivante.



- L'appareil affiche la première vue en cas de séquence vidéo.
- Si aucune image n'est enregistrée sur la carte CF, le message [Aucune image dans l'appareil] apparaît ; en l'absence de carte CF dans l'appareil, le message [Aucune carte présente dans l'appareil] s'affiche.

# Utilisation de la carte CF

Les vues prises avec l'appareil Optio 230 sont enregistrées sur la carte CF. Vous pouvez visualiser ces images sur l'appareil, les transférer sur votre micro-ordinateur ou les imprimer.



## Visualisation des images sur l'appareil

L'un des avantages de l'appareil photo numérique, c'est qu'il vous permet de voir vos photos juste après les avoir prises. Vous pouvez ainsi contrôler le cadrage et la luminosité, et reprendre immédiatement la photo si vous n'êtes pas satisfait du premier résultat.

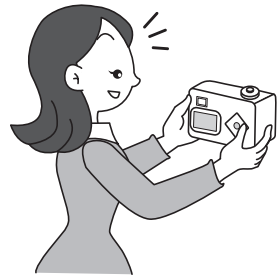

Lecture des images fixes  p.22

## Visualisation des images sur un téléviseur

Si vous voulez montrer vos photos à des amis, par exemple, vous pouvez les afficher sur votre téléviseur. Pour cela, raccordez l'appareil au téléviseur à l'aide du cordon de liaison vidéo.

Visualisation des images sur écran de téléviseur  p.78



## Visualisation des images sur un micro-ordinateur

L'installation du pilote USB n'est nécessaire que lors de la première utilisation. Par la suite, vous pourrez regarder les photos prises et les retoucher sur le micro-ordinateur en raccordant simplement l'appareil à l'ordinateur par le câble USB et en transférant les photos de l'un à l'autre. Pour transférer les photos de l'appareil vers l'ordinateur, il est également possible de retirer la carte CF de l'appareil photo et de l'introduire dans le lecteur de cartes de l'ordinateur, si vous en avez un. Si vous utilisez un ordinateur portable, vous pouvez transférer les images en plaçant la carte CF dans l'adaptateur de carte, puis en introduisant ce dernier dans le port carte de l'ordinateur.

Visualisation des images sur un écran de PC équipé de Windows  p.82

Visualisation des images avec Macintosh  p.98



## Impression des photos par l'intermédiaire d'un service de tirage

Vous avez la possibilité d'indiquer les photos à tirer sur papier et le nombre de tirages souhaités pour chaque photo ; ces informations sont enregistrées sur la carte CF, que vous pouvez alors confier à un service d'impression prenant en charge le standard DPOF, qui effectuera vos tirages.

Réglage de l'impression  p.79

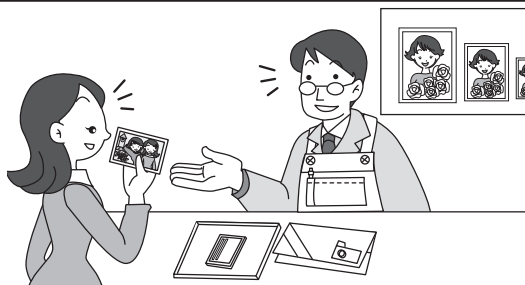

# Mise sous/hors tension de l'appareil

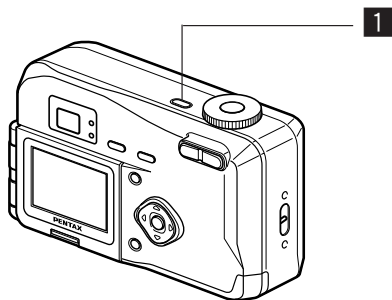

---

L'appareil est mis sous tension et hors tension à l'aide de l'interrupteur général.

**1** **Pressez l'interrupteur général.**

L'appareil est sous tension.

Lors de la mise sous tension de l'appareil, le cache-objectif se rétracte et l'objectif se déploie.

Pressez l'interrupteur général de nouveau pour mettre l'appareil hors tension.







---

Si la mise sous tension est effectuée alors que l'appareil est en mode Lecture, le cache-objectif reste en place et l'objectif ne se déploie pas.

# Changement du mode

Le mode capture permet de prendre des photos et le mode lecture s'utilise pour lire ou effacer des images. Le choix du mode s'effectue à l'aide du sélecteur de mode.

## Mode capture

	Mode d'exposition automatique	La plupart des réglages sont effectués automatiquement par l'appareil lors de la prise de vue.	P.35
	Mode automatisme complet	Tous les réglages sont effectués automatiquement par l'appareil lors d'une prise de vue.	P.37
	Mode scène de nuit	Ce mode permet de prendre des sujets faiblement éclairés comme les scènes de nuit.	P.36
	Mode séquences vidéo	Ce mode permet de prendre des séquences vidéo.	P.40

## Mode lecture

	Mode lecture	Ce mode permet la lecture des images enregistrées.	P.70
---	--------------	--	------

- 1** Réglez le sélecteur de mode de manière à aligner le repère sur     ou .

# Utilisation des fonctions des boutons

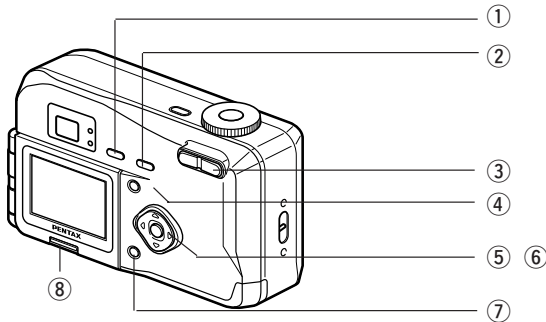

## Mode capture

- ① **Bouton ⚡**  
Change le mode de flash. (☞ P.55)
- ② **Bouton ☺ 🌸 ▲ MF**  
Change le mode de prise de vue comme suit :  
Utilisation du retardateur (☞ P.39)  
Utilisation du mode Macro (☞ p.52)  
Mode Infini (☞ p.52)  
Mise au point manuelle (☞ p.53)
- ③ **Commande du zoom**  
Change la taille du sujet. (☞ P.42)
- ④ **Bouton menu**  
Affiche les menus actifs en mode capture. (☞ P.32)
- ⑤ **Bouton de navigation (◀ ▶)**  
Change la correction d'exposition en mode . (☞ P.54)
- ⑥ **Bouton de navigation (▲ ▼)**  
Règle la mise au point en mode **MF**. (☞ P.52)
- ⑦ **Bouton d'affichage**  
Modifie les informations affichées sur le moniteur ACL.  
(☞ P.34)
- ⑧ **Bouton d'inversion**  
Inverse l'image autour de l'axe vertical, c'est-à-dire que la gauche devient la droite et vice versa (la photo n'est pas enregistrée inversée. ☞ p.44).



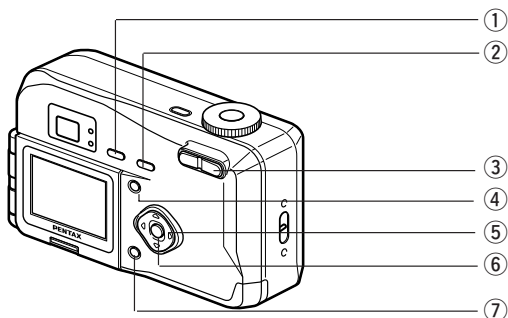

En mode Auto ( ), la mise au point manuelle (MF) et la correction d'exposition (EV) sont désactivées. (☞ p.35)





## Mode lecture

- ① **Bouton** 

Supprime l'image. ( P.75)
- ② **Bouton** 

Protège l'image d'un éventuel effacement. ( P.77)
- ③ **Commande du zoom**

Change la taille de l'image affichée sur le moniteur ACL. ( P.70)
- ④ **Bouton menu**





Affiche les menus actifs en mode lecture. ( P.33)
- ⑤ **Bouton de navigation ( ◀ ▶ )**

Affiche les images une par une. ( P.23)
- ⑥ **Bouton de confirmation**

Affiche neuf images à la fois. ( P.73)
- ⑦ **Bouton d'affichage**

Modifie les informations affichées sur le moniteur ACL. ( P.72)

# Menus

Le menu s'affiche sur le moniteur ACL à l'aide du bouton menu. Les fonctions de prise de vue se règlent en mode capture (     ) et celles de lecture en mode lecture (  ).

Il est possible de modifier les fonctions de l'appareil en mode capture comme en mode lecture.

## Utilisation des menus

Les instructions du moniteur ACL vous guident dans vos réglages effectués à partir d'un menu.

- 1** **Pressez le bouton menu.**  
L'écran des menus apparaît. La zone sélectionnée est affichée dans un cadre vert.
- 2** **Pressez le bouton de navigation ( ◀ ▶ ).**  
Choisissez l'écran de menu à l'aide du bouton de navigation ( ◀ ▶ ).
- 3** **Aidez-vous du bouton de navigation ( ▲ ▼ ) pour sélectionner un élément.**  
Déplacez le cadre vers le haut ou vers le bas à l'aide du bouton de navigation ( ▲ ▼ ).
- 4** **Modifiez le réglage à l'aide du bouton de navigation ( ◀ ▶ ).**
- 4'** **Utilisez le bouton de navigation ( ▶ ) pour vous déplacer sur les écrans de sélection.**  
Pressez le bouton de confirmation pour retourner au menu une fois les réglages effectués.
- 5** **Pressez de nouveau le bouton de confirmation.**  
Les réglages sont sauvegardés et l'écran retourne en mode prise de vue ou lecture.



- Si vous pressez le bouton menu et quittez l'écran des menus, aucune des modifications apportées au réglage n'est sauvegardée.
- Même en pressant le bouton de confirmation, aucune des modifications apportées au réglage n'est sauvegardée lorsque vous quittez l'écran des menus si vous extrayez la batterie avant de mettre l'appareil hors tension ou si la mise hors tension n'est pas effectuée correctement.



## Exemple de prise de vue (en mode Capture)

### 1 Bouton menu



Menu [Param. Capture]

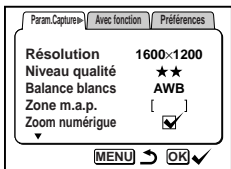

Menu [Avec fonction]

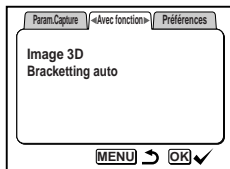

Menu [Préférences]

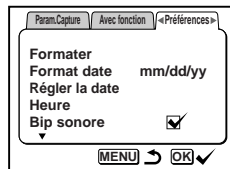

### 2

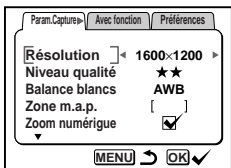

### 3

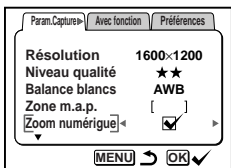

### 4

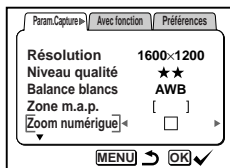
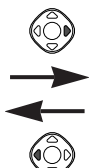

(Ex.) Désactivation du zoom numérique

### 3

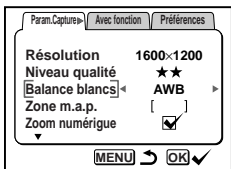

### 4

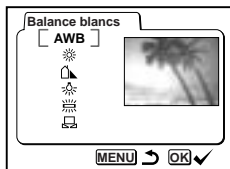
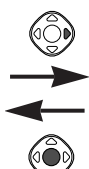

(Ex.) Réglage de la balance des blancs

### 3



Ecran suivant



En mode lecture, l'appui sur le bouton menu entraîne l'affichage du menu du mode lecture.

Sélectionnez le menu [Param. lecture] ou [Préférences] à l'aide du bouton de navigation (◀ ▶).

# Liste des menus

## Menus actifs en mode capture

### ● Menu [Param. Capture]

Paramètre	Description	Réglage par défaut	Renvoi	Mode d'exposition automatique
Résolution	Choix du nombre de pixels d'enregistrement.	1600 × 1200	P.56	Réglable
Niveau qualité	Choix du taux de compression de l'image.	★★	P.57	Réglable
Balance blancs	Réglage de l'équilibre chromatique en fonction de la lumière.	AWD (Auto)	P.58	Prédéfini
Zone m.a.p.	Modification de la plage et la position de la mise au point automatique.	[ ] (Large)	P.60	Prédéfini
Zoom numérique	Prise de vue à l'aide du zoom numérique.	<input checked="" type="checkbox"/> (Oui)	P.43	Prédéfini
Mesure AE	Réglage de la méthode de mesure pour définir l'exposition.		P.61	Prédéfini
Sensibilité ISO	Réglage de la sensibilité ISO.	Auto	P.62	Prédéfini
Couleur	Choix du mode couleur.	Couleur	P.63	Prédéfini
Affichage immédiat	Réglage de la durée de l'affichage immédiat.	0,5 sec.	P.64	Prédéfini
Mémoire	Sauvegarde des réglages de prise de vue lorsque l'appareil est mis hors tension.		P.68	Prédéfini
Mémoire Comp exp	Sauvegarde du réglage de compensation d'exposition avant mise hors tension de l'appareil	<input type="checkbox"/> (Non)	P.69	Prédéfini
Prise de vues rafale	Dans ce mode, plusieurs photos sont prises à la suite aussi longtemps que le déclencheur est maintenu appuyé.	<input type="checkbox"/> (Non)	P.38	Prédéfini
Netteté	Réglage de la netteté.	Normale	P.65	Prédéfini
Saturation	Réglage de la saturation.	Normale	P.66	Prédéfini
Contraste	Réglage du contraste.	Normale	P.67	Prédéfini

### ● Menu [Avec fonction]

Paramètre	Description	Réglage par défaut	Renvoi	Mode d'exposition automatique
Image 3D	Mode de prise de vue en 3D.	Méthode parallèle	P.45	—
Bracketting auto	Réglage des conditions de prise de vue, telles que l'exposition, la saturation et la netteté.	Exposition	P.50	

## Menus actifs en mode lecture

### ● Menu [Param. lecture]

Paramètre	Description	Réglage par défaut	Renvoi
Diaporama	Affichage consécutif des images enregistrées.	3s (intervalle de 3 secondes)	P.74
DPOF	Indication des photos à tirer.	—	P.79

## Menus actifs en mode capture/lecture

### ● Menu [Préférences]

Paramètre	Description	Réglage par défaut	Renvoi	Mode d'exposition automatique
Format. Carte	Formatage de la carte CF	Annuler	P.102	Réglable
Format date	Réglage du format de la date	Réglage en fonction du réglage par défaut de la langue	P.103	Réglable
Régler la date	Réglage de la date et de l'heure	Réglage par défaut de la date	P.104	Réglable
Heure	Réglage de l'heure	<input type="checkbox"/> (Non)	P.106	Réglable
Bip sonore	Réglage du bip sonore retentissant lors de l'appui sur un bouton	<input checked="" type="checkbox"/> (Oui)	P.105	Réglable
Langue	Sélection de la langue d'affichage des menus et des messages	Anglais	P.104	Réglable
Sortie vidéo	Système de sortie vidéo	Réglage en fonction du réglage par défaut de la langue	P.105	Réglable
Mise en veille	Système d'économie d'énergie	1 min.	P.108	Réglable
Luminosité	Réglage de la luminosité du moniteur ACL	Normal	P.109	Réglable
Réinitial.	Retour des paramètres de l'appareil aux réglages par défaut	Annuler	P.109	Réglable

## Affichage du paramétrage de la prise de vue (Mode affichage)

**Affichage activé**

Le paramétrage de la prise de vue apparaît.

- ① Flash ② Mode de mise au point/retardateur ③ Prise de vues continue activée
- ④ Applications ⑤ Mire AF
- ⑥ Nombre d'images disponibles
- ⑦ Vitesse d'obturation et ouverture
- ⑧ Symbole de batterie
- ⑨ Date et heure

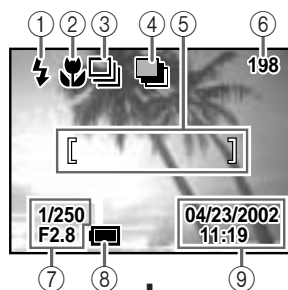
**Affichage désactivé**

Aucune donnée du paramétrage de la prise de vue n'est affichée.

- Seule la mire AF est affichée en mode autofocus.
- Le symbole de la batterie s'affiche en cas de modification du niveau de la batterie.
- En cas de changement de mode, par exemple de mode de Flash, l'indication du nouveau mode reste affichée quelques secondes.

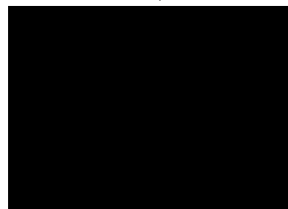

Affichage activé

**Moniteur ACL désactivé**

Le moniteur ACL est éteint.

Sauvegarde des réglages  p.68



Lorsque l'adaptateur secteur est utilisé, le témoin de charge de la batterie ne s'affiche pas sur le moniteur ACL.



Il n'est pas possible de désactiver l'affichage ou d'éteindre le moniteur ACL en mode séquences vidéo.

# Prise de vue

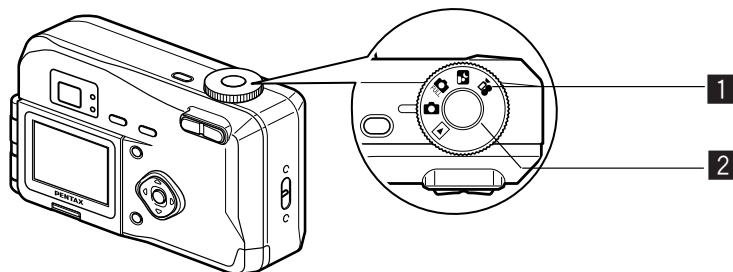

## Prise de vue images fixes en mode automatique (Mode Auto)

Lorsque le sélecteur de mode est sur  , la plupart des réglages sont effectués automatiquement par l'appareil lors de la prise de vue.

**1** Réglez le sélecteur de mode sur  .

**2** Pressez le déclencheur.

La photo est prise.



En mode Auto, à l'exception de certaines fonctions, les options de menus prennent leur valeur par défaut. Consultez la « Liste des menus » (p.32) pour savoir quelles options peuvent être modifiées.

Utilisation du déclencheur  p.21

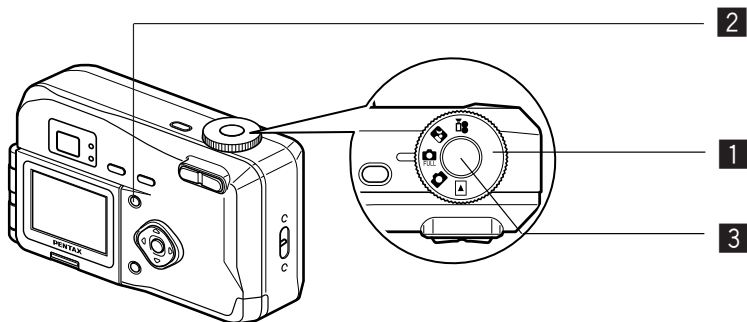

## Prise de vues avec réglage de toutes les fonctions (Mode Complet)

En plaçant le sélecteur de mode en position  , vous avez la possibilité de paramétrer toutes les fonctions.

**1 Réglez le sélecteur de mode sur  .**

**2 Appuyez sur le bouton menu.**

L'écran de menu est affiché. Pour plus de précisions sur la façon d'effectuer les réglages, voir le paragraphe « Utilisation des menus » (p.30).

**3 Appuyez sur le déclencheur.**

La photo est prise.

Utilisation du déclencheur  p.21

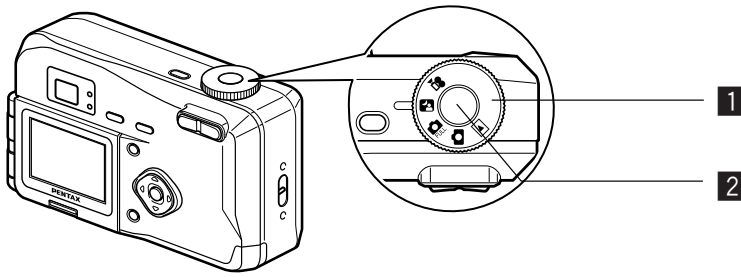

Lecture des images fixes  p.22



## Prise de vue en basse lumière (Mode scène de nuit)

L'appareil se règle automatiquement pour les sujets faiblement éclairés comme les scènes de nuit.

- 1 Réglez le sélecteur de mode sur .**
- 2 Pressez le déclencheur.**  
La photo est prise.

Utilisation du déclencheur  p.21  
Lecture des images fixes  p.22



Étant donné que la vitesse d'obturation baisse nettement en mode Nuit, il vous est particulièrement recommandé d'éviter tout phénomène de bougé.

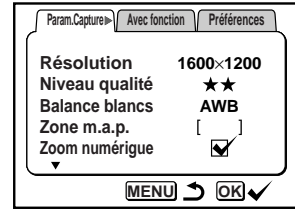
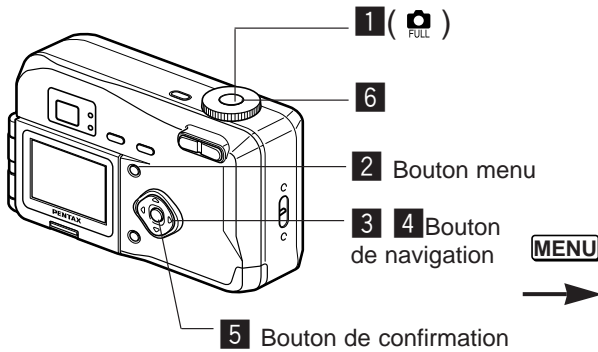

## Prise de vue en continu

Les photos sont prises en continu tant que le déclencheur est pressé.

- 1 Réglez le sélecteur de mode sur .
- 2 Appuyez sur le bouton Menu.  
Le menu [Param. Capture] s'affiche.
- 3 Servez-vous du bouton de navigation (▼) pour sélectionner [Prise de vue rafale].
- 4 Servez-vous du bouton de navigation (▶) pour sélectionner  [Activé].
- 5 Appuyez sur le bouton de confirmation.  
L'icône (Prise de vues continue) s'affiche sur le moniteur ACL.
- 6 Pressez le déclencheur.

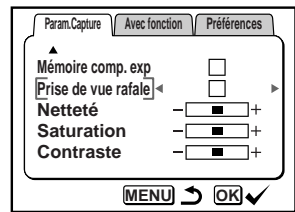

Les photos sont prises en continu aussi longtemps que le déclencheur est enfoncé. La prise de vue s'arrête au relâchement du déclencheur.

Lecture des images fixes p.22



- Vous pouvez continuer à prendre des photos tant que la carte CF n'est pas pleine.
- L'intervalle varie en fonction des réglages [Résolution] et [Niveau qualité].



- Le flash ne se déclenche pas en mode de prise de vue en continu.
- La prise de vue en continu n'est pas possible dans les modes Auto et Séquence vidéo.



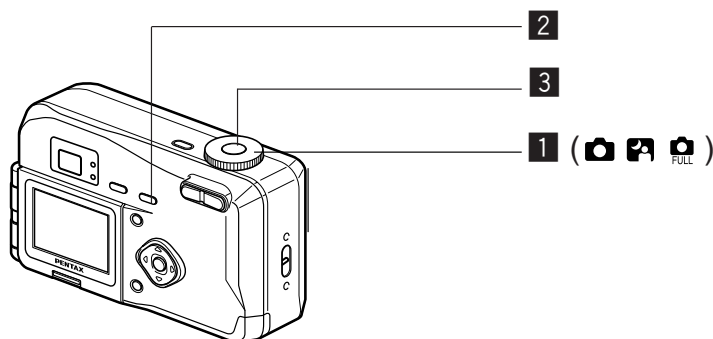

## Utilisation du retardateur

Le déclenchement intervient dix secondes après la pression du déclencheur.

- 1** Réglez le sélecteur de mode sur ou .
- 2** Appuyez sur le bouton / / / MF pour afficher sur le moniteur ACL.
- 3** Pressez le déclencheur.

Le retardateur est activé et le témoin du retardateur s'allume. La photo est prise environ trois secondes après le début du clignotement du témoin du retardateur.



Si vous allumez le moniteur ACL, le compte à rebours des secondes s'y affiche.

Lecture des images fixes p.22  
 Prise d'une vue de vous p.44

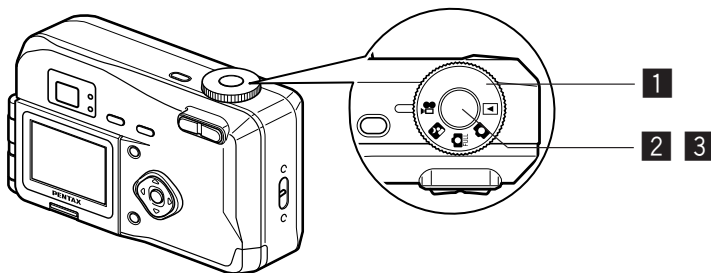

## Prise de vue film (Mode séquences vidéo)

Ce mode permet de prendre des séquences vidéo. La longueur maximale d'une image animée est de 30 secondes.

### 1 Réglez le sélecteur de mode sur .

L'information suivante apparaît sur le moniteur ACL.

- ① Flash coupé
- ② Temps de prise de vue restant
- ③ Nombre des séquences vidéo restantes



### 2 Pressez le déclencheur.

La prise de vue démarre.

Vous pouvez modifier la taille de l'image à l'aide de la commande du zoom.

 agrandit l'image

 réduit l'image

### 3 Pressez le déclencheur.

La prise de vue se termine.

La durée d'enregistrement possible restante est affichée.

## Maintien du doigt sur le déclencheur

Si vous laissez le déclencheur appuyé pendant plus d'une seconde, plusieurs photos sont prises à la suite aussi longtemps qu'il est enfoncé. Les prises de vues s'arrêtent lorsque vous le relâchez.

Lecture des séquences vidéo  p.71



- Le flash ne se déclenche pas en mode séquences vidéo.
- La prise de vue en continu n'est pas possible en mode séquences vidéo.
- Le moniteur ACL ne peut être désactivé en mode séquences vidéo.
- Il n'est pas possible d'enregistrer le son en mode Séquence vidéo.

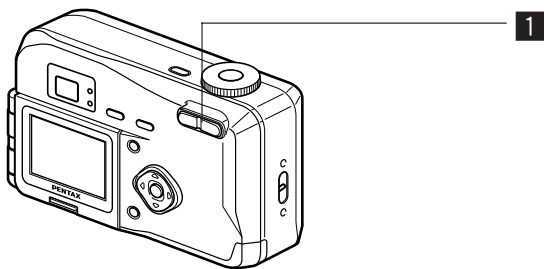

## Utilisation du zoom

Le zoom vous permet de prendre des photos avec une longueur focale de téléobjectif (T) ou de grand angle (W).

### 1 Pressez la commande du zoom en mode capture.

▲ agrandit la taille du sujet

▲▲▲ réduit la taille du sujet

Lorsque la fonction zoom numérique est désactivée, vous pouvez prendre des photos avec le zoom optique, en bénéficiant d'un grossissement allant jusqu'à 3x.

Lorsque le zoom numérique est activé, vous pouvez agrandir encore le sujet jusqu'à un grossissement maximal de 7,5x.



Barre Zoom Plage du zoom numérique



## Activation de la fonction du zoom numérique

- 1** Pressez le bouton menu en mode capture.

Le menu [Param. Capture] apparaît.

- 2** Pressez le bouton de navigation (▼) pour sélectionner [Zoom numérique].

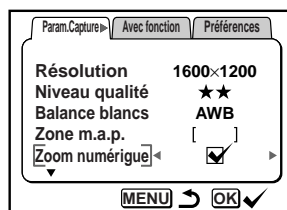

- 3** Sélectionnez  (Oui) à l'aide du bouton de navigation (▶).

- 4** Pressez le bouton de confirmation.

L'appareil est prêt à photographier.



- Lorsque vous éteignez le moniteur ACL, le zoom numérique se trouve automatiquement désactivé, même si l'option Zoom numérique est activée.
- Le zoom numérique est automatiquement désactivé lorsque la qualité d'image TIFF est sélectionnée.

Sauvegarde du réglage de la fonction du zoom numérique  p.68

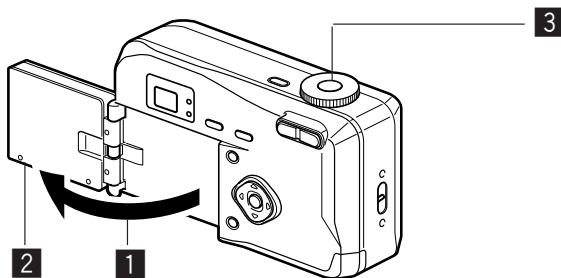

## Mode Autoportrait

Vous pouvez retourner le moniteur ACL et vous voir ainsi sur l'écran tout en pointant l'appareil vers vous, pour une photo solitaire ou d'un groupe vous incluant.

**1** Faites pivoter le moniteur ACL vers l'extérieur.

**2** Inversez l'image sur le moniteur ACL.

Lorsque vous appuyez sur le bouton d'inversion,  s'affiche sur le moniteur ACL, ainsi qu'une image miroir de la précédente, c'est-à-dire dans laquelle la droite et la gauche sont inversées.

**3** Appuyez sur le déclencheur.

La photo est prise.



- L'image n'est pas enregistrée inversée.
- L'écran de menu n'est pas inversé.
- Si vous appuyez sur le bouton d'inversion sans déployer d'abord le moniteur ACL, l'image affichée sera l'image inverse du champ visé par l'appareil.
- Si la luminosité ambiante est faible, utilisez le retardateur pour ne pas risquer de bouger au moment d'appuyer sur le déclencheur.

Utilisation du retardateur  p.39

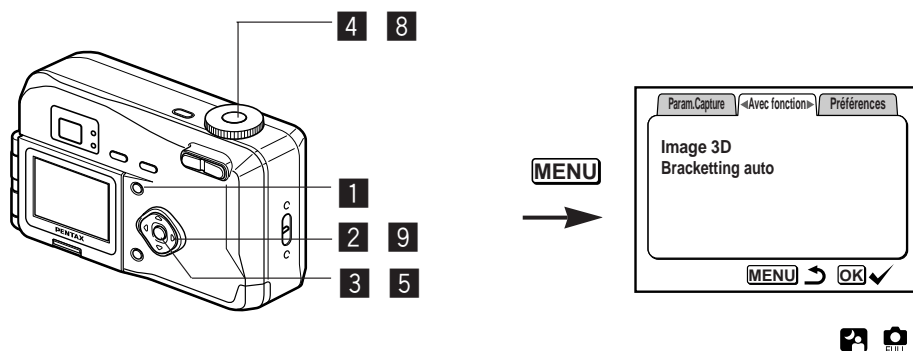

## Prise de vues stéréographiques (mode Images 3D)

Vous pouvez prendre des photos stéréographiques (3D) en vous servant du moniteur ACL, puis les visualiser en recourant à la méthode parallèle ou croisée. Si vous imprimez ces photos 3D et si vous les regardez en utilisant la visionneuse 3D fournie, votre l'image apparaît en trois dimensions.

**1** Dans le menu [Avec Fonction], sélectionnez [Image 3D] et appuyez sur le bouton de navigation (▶).

**2** Servez-vous du bouton de navigation (◀▶) pour sélectionner [Parallèle (Parallèle)] ou [Cross (Croisée)].

Si vous comptez regarder le stéréogramme avec la visionneuse 3D, choisissez [Parallèle (Parallèle)].

Vous pouvez également le visualiser sans la visionneuse.

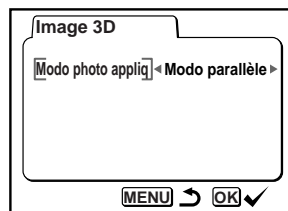

**3** Appuyez sur le bouton de confirmation.

**4** Appuyez sur le déclencheur tout en regardant le guide de capture.

Cadrez et prenez la photo de telle sorte que le sujet se trouve dans la zone de prise de vue centrale. La première vue est prise, et le message [Déplacer à droite] s'affiche sur le moniteur ACL.



Zone de prise de vue

**5** Appuyez sur le bouton de confirmation.

Même en maintenant le déclencheur enfoncé à mi-course, vous pouvez passer à la prise de la seconde vue.

**6 Déplacez l'appareil légèrement vers la droite sans changer de prise.**

**7 Faites se chevaucher légèrement les deux images.**

La première image est affichée sous forme translucide et se superpose à l'image visée. Cadrez de façon à ce que la première image translucide se superpose avec les contours de la seconde image, c'est-à-dire la vue visée.

Si les deux images sont difficiles à distinguer, utilisez le bouton de navigation pour déplacer légèrement l'image translucide et la faire coïncider avec l'image visée.

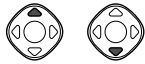

Si les deux images sont difficiles à distinguer, utilisez le bouton de navigation pour déplacer légèrement l'image translucide et la faire coïncider avec l'image visée.

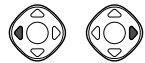

Lorsque vous appuyez sur le bouton de navigation, la partie translucide s'agrandit en hauteur et se déplace à droite ou à gauche.



**8 Appuyez sur le déclencheur. La photo de droite est prise.**

La seconde vue est prise.

**9 À l'aide du bouton de navigation (▲ ▼), indiquez si vous voulez prendre d'autres stéréogrammes.**

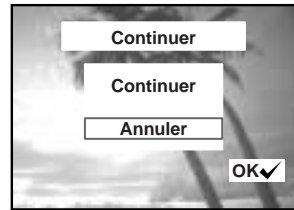

Choisissez de continuer ou d'arrêter, puis appuyez sur le bouton de confirmation.



- Il n'est pas possible de prendre des photos 3D lorsque la qualité d'image TIFF est sélectionnée.
- Appuyez sur le bouton MENU pour mettre fin à la prise de vues 3D.
- L'effet tridimensionnel ne peut être obtenu si les deux images n'ont pas été prises à la même hauteur ou ne sont pas toutes deux droites. Si vous photographiez un individu, nous vous recommandons de lui demander de rester aussi immobile que possible pendant les deux prises et de prendre la seconde vue aussi vite que possible. Vous aurez plus de facilité à effectuer une prise de vue 3D si vous placez l'appareil sur un pied ou sur une surface stable.
- De manière générale, il faut déplacer latéralement l'appareil d'environ 1/40 de la distance entre l'appareil et le sujet. Si, par exemple, le sujet est à 3 m, la translation doit être d'environ  $3 \text{ m} \times 40 = 7,5 \text{ cm}$ .



Toutefois, la perception du volume variant avec chaque individu, il n'est pas nécessaire d'être extrêmement précis dans ce calcul. Le tableau ci-dessous pourra vous servir de guide simplifié de la distance de laquelle déplacer l'appareil.

Distance au sujet	0,1m	0,3m	0,5m	1m	3m	5m
Déplacement de l'appareil	0,5cm	1cm	1,5cm	2,5cm	7,5cm	13cm

### ● Visualisation d'un stéréogramme par la méthode parallèle ou croisée

Entre ce que voient notre œil droit et notre œil gauche, séparés de 6 à 7 cm, il y a un léger écart. Le cerveau exploite ce petit écart pour nous fournir une vision en trois dimensions. C'est ce principe qui est appliqué à l'enregistrement et à la visualisation de stéréogrammes, c'est-à-dire d'images 3D.

Il y a deux manières de visualiser un stéréogramme, la méthode parallèle, dans le cadre de laquelle les lignes de vision des deux yeux sont presque parallèles (comme lorsqu'on focalise le regard vers le lointain), et la méthode croisée où, au contraire, les lignes des deux yeux se croisent en avant du stéréogramme à visualiser. Pour visualiser ces stéréogrammes sans le secours de la visionneuse 3D, un certain entraînement peut être nécessaire.

### ● Montage de la visionneuse 3D

Montez la visionneuse 3D fournie avec l'appareil comme illustré ci-dessous.

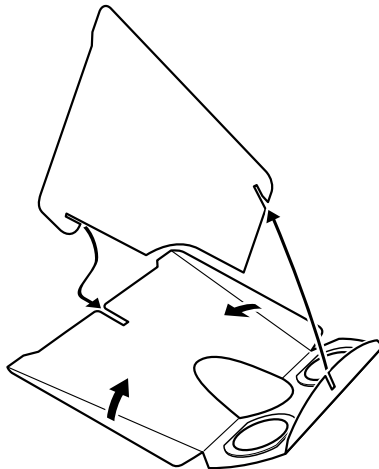

## ● Visualisation des stéréogrammes à l'aide de la visionneuse 3D

Imprimez les deux images de telle sorte qu'elles fassent 11 cm ou 12 cm de large, et placez la paroi inférieure centrale de la visionneuse 3D entre les deux photos.

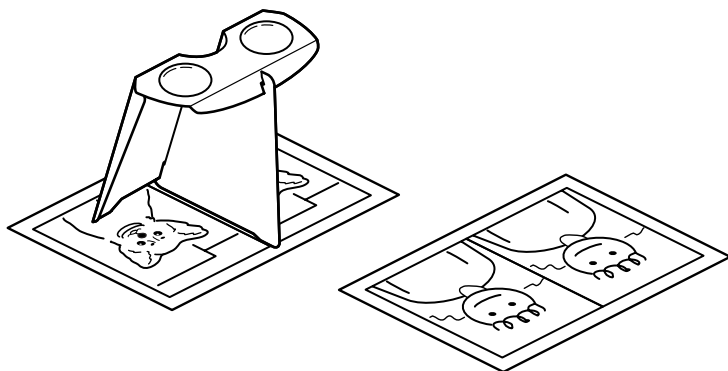

Visualisation des images sur un écran de PC équipé de Windows  p.82 ou p.101



- Comme la distance entre œil droit et œil gauche varie d'une personne à l'autre, certaines personnes peuvent avoir des difficultés à éprouver l'effet 3D, même lorsque les deux images sont cohérentes. La difficulté se manifeste plus particulièrement avec des images très grandes ou très petites. Essayez d'imprimer les photos à différentes tailles jusqu'à ce que l'effet soit obtenu.



- Ne regardez jamais le soleil à travers la visionneuse 3D.
- Ne laissez pas la visionneuse 3D exposée à la lumière directe du soleil, car elle pourrait s'enflammer.

● Exemple de Photo 3D



Prise de vue

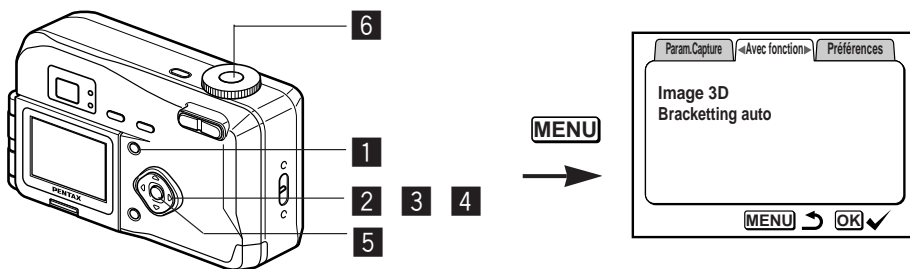

## Modification automatique des conditions de prise de vue (Auto bracket)

Vous avez la possibilité de prendre plusieurs photos de suite avec variation automatique de la durée d'exposition, de la balance des blancs, de la saturation des couleurs, de la netteté et du contraste, afin de tester différents réglages. (Bracket ou « série d'expositions ») Trois photos sont prises à la suite avec différents réglages d'exposition. Les autres réglages sont refaits automatiquement pour chaque photo prise.

- 1** Dans le menu [Avec fonction], choisissez [Bracketting auto].
- 2** Servez-vous du bouton de navigation (◀ ▶) pour sélectionner les paramètres de la série d'expositions.

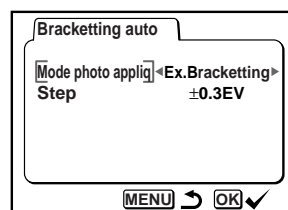

- 3** Appuyez sur le bouton de navigation (▼) pour sélectionner [Ex.Bracketing] ou [Balance blancs].

L'écran de définition des [Step (Etapes)] apparaît.

- 4** Servez-vous du bouton de navigation (◀ ▶) pour définir chaque étape.

Outre l'option NORMAL, vous pouvez prendre les 3 photos en plusieurs « étapes » avec augmentation ou réduction du paramètre à tester.

- 5** Appuyez sur le bouton de confirmation.

Le mode Série d'expositions (Bracket) est activé.

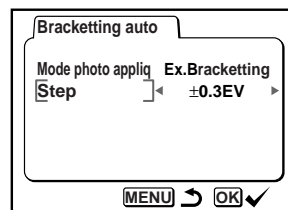

- 6 Appuyez sur le déclencheur.
- 7 Servez-vous du bouton de navigation (▲ ▼) pour indiquer si vous voulez prendre d'autres séries d'expositions.

Indiquez si vous voulez poursuivre les séries d'expositions avec les mêmes paramètres ou arrêter les séries, puis appuyez sur le bouton de confirmation.

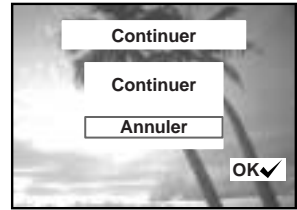

- Vérifiez photo prise en mode Lecture.
- Si vous étiez en mode Prise de vues en continu lorsque vous avez sélectionné le mode série d'expositions, ce mode d'origine n'est pas repris.

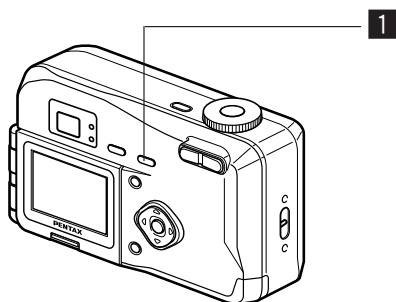

Lecture des images fixes  p.22

# Réglage des fonctions de la prise de vue



## Sélection du mode de mise au point

### ● Mode de mise au point

Aucun pictogramme	Auto	La mise au point est effectuée sur le sujet dans la zone de mise au point lorsque le déclencheur est pressé à mi-course.
	Mode macro	Ce mode est utilisé lorsque la distance au sujet est de 10 à 50 cm environ. L'appareil effectue la mise au point sur le sujet à l'intérieur de la zone de mise au point lorsque le déclencheur est pressé à mi-course.
	Mode infini/paysage	Ce mode est utilisé pour prendre des photos de sujets éloignés.
<b>MF</b>	Mode mise au point manuel	La mise au point du sujet est effectuée manuellement.

#### **1** Pressez le bouton en mode capture.

Le mode de mise au point se modifie à chaque pression du bouton, le réglage étant affiché sur le moniteur ACL.

L'appareil est prêt à prendre la photo dans le mode de mise au point défini.



- Le mode de mise au point retourne sur [Auto] lorsque l'appareil est hors tension.
- Le réglage par défaut du mode de mise au point est [Auto]. Lorsque le mode de mise au point est sur [Auto], aucune icône ne s'affiche sur le moniteur ACL.



Si vous prenez une photo en regardant dans le viseur avec le mode de mise au point réglé en macro, la distance de prise de vue de l'image obtenue peut différer de celle vue dans le viseur.

## Mise au point manuelle

Lorsque le mode choisi est **MF**, faites le point sur le sujet manuellement en observant le cadre agrandi situé au centre.



accroît la longueur focale



réduit la longueur focale



- Le mode Mise au point manuel est désactivé automatiquement lorsque vous sortez du mode capture.
- Il est difficile de faire le point en mode Auto lorsque la luminosité ambiante est faible. Dans ce cas, appuyez jusqu'à mi-course sur le déclencheur ; un rayon de lumière est émis, ce qui permet à l'appareil de faire le point plus facilement.

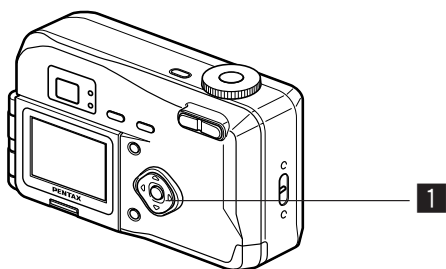

## Correction d'exposition

Vous pouvez prendre des photos intentionnellement surexposées ou sous-exposées.

### 1 Pressez le bouton de navigation (◀ ▶) en mode capture.

Bouton de navigation (▶)  
augmente la valeur de la correction d'exposition (+)

Bouton de navigation (◀)  
diminue la valeur de la correction d'exposition (-)



Niveau de correction d'exposition

La valeur réglée s'affiche sur le moniteur ACL.





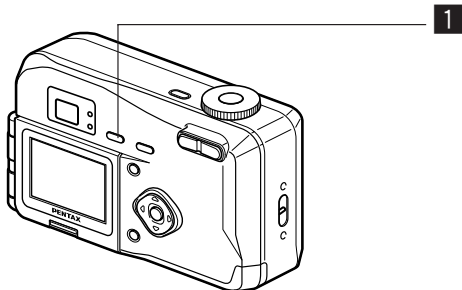

- La correction d'exposition n'est pas disponible en mode Auto.
- Si vous pressez ◀ ou ▶ une fois, ou si vous réglez sur ± 0, la valeur réglée affichée sur le moniteur ACL disparaît au bout de trois secondes.
- La correction d'exposition est annulée lorsque l'appareil est mis hors tension.
- Lorsque l'appareil est sous tension, vous pouvez mémoriser le réglage de Compensation d'exposition en utilisant l'option de mémorisation Exp. Comp.

Sauvegarde du réglage de correction d'exposition  p.68





## Sélection du mode de flash

Aucun pictogramme	Auto	Le flash se décharge automatiquement en fonction des conditions d'éclairage.
	Flash coupé	Le flash ne se déclenche pas.
	Flash forcé	Le flash se décharge quelle que soit la luminosité.
	Auto + Réduction des yeux rouges	Ce mode réduit le phénomène des yeux rouges provoqué par l'éclair du flash reflété par les yeux du sujet. Le flash se décharge automatiquement.
	Flash forcé + Réduction des yeux rouges	Ce mode réduit le phénomène des yeux rouges provoqué par l'éclair du flash reflété par les yeux du sujet. Le flash se décharge quelles que soient les conditions d'éclairage.

- Le flash est coupé lorsque le mode capture est réglé sur  , prise de vue en continu ou mode infini/paysage.
- Lorsque vous prenez une photo avec flash, celui-ci se déclenche avec la source de lumière auxiliaire du télémètre.
- Dans les modes [Auto + Réduction des yeux rouges] et [Flash forcé + Réduction des yeux rouges], le flash se déclenche une première fois pour faire se contracter les pupilles des personnes visées. La photo est prise avec un nouvel éclair après un court instant.

### 1 Pressez le bouton en mode capture.

L'appui sur le bouton permet de modifier le mode de flash qui s'affiche sur le moniteur ACL.

Le recyclage du flash est signalé par un clignotement rouge du témoin de l'état du flash. Lorsque le flash est complètement rechargé, le témoin rouge est fixe lorsque le déclencheur est pressé à mi-course.

L'appareil est prêt à photographier dans le mode de flash défini.

Sauvegarde du mode de flash  p.68

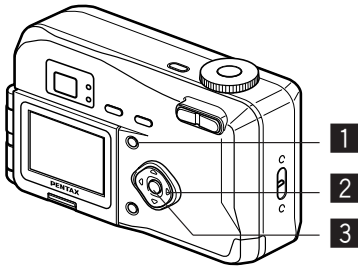

MENU

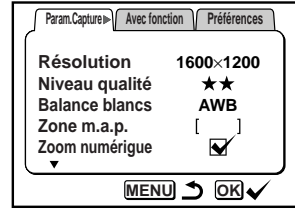

## Sélection de la résolution de l'enregistrement

L'appareil offre le choix entre plusieurs résolutions d'enregistrement : [1600 × 1200], [1024 × 768] et [640 × 480].

- 1** Sélectionnez [Résolution] à partir du menu [Param. Capture].
- 2** Modifiez le nombre de pixels à l'aide du bouton de navigation (◀ ▶).
- 3** Pressez le bouton de confirmation  
L'appareil est prêt à photographier.

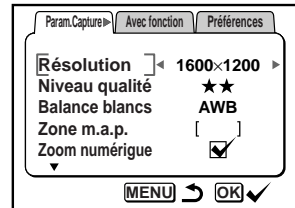

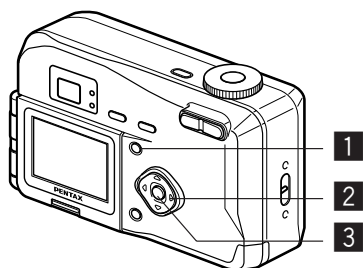

MENU

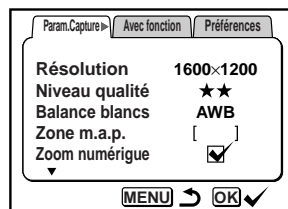

## Sélection du niveau de qualité

L'appareil permet de choisir le taux de compression de l'image.

TIFF	TIFF	La qualité est optimale mais les fichiers images sont très volumineux.
★★★	Excellent	La qualité est bonne avec un volume de données image important.
★★	Très bon	Niveau standard
★	Bon	La qualité est médiocre avec une faible quantité de données image.

**1** Sélectionnez [Niveau qualité] à partir du menu [Param. Capture].

**2** Modifiez la qualité de l'image à l'aide du bouton de navigation (◀ ▶).

**3** Pressez le bouton de confirmation  
L'appareil est prêt à photographier.

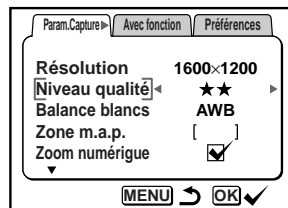

- Si vous choisissez la qualité TIFF, la résolution est fixée à 1600 × 1210.
- Si vous choisissez TIFF, le zoom numérique est automatiquement désactivé.
- Si vous choisissez TIFF, il n'est pas possible de prendre de photo 3D.

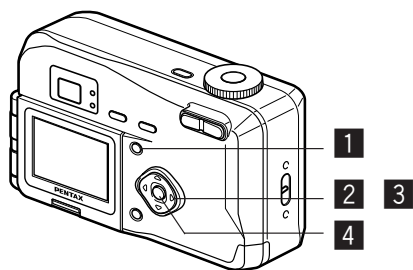

MENU

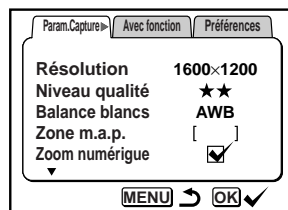

## Réglage des couleurs en fonction de la lumière (Balance des blancs)

Les couleurs de vos photos seront plus fidèles aux couleurs réelles si vous adaptez la balance des blancs aux conditions de luminosité ambiante.

AWD	Auto	L'appareil règle la balance des blancs automatiquement.
☀	Lumière du jour	Ce mode est à utiliser lorsque vous prenez des photos au soleil en extérieur.
🏠	Ombre	Ce mode permet de prendre des photos de sujets à l'ombre en extérieur.
💡	Tungstène	Ce mode est conçu pour des sujets éclairés à la lumière électrique ou par une autre source de lumière tungstène.
💡	Lumière fluorescente	Ce mode est réservé à la photographie en lumière fluorescente.
📷	Manuel	Ce mode permet de régler la balance des blancs manuellement.

- 1** Sélectionnez [Balance blancs] à partir du menu [Param. Capture].
- 2** Pressez le bouton de navigation (▶). L'écran [Balance blancs] s'affiche.
- 3** Modifiez le réglage à l'aide du bouton de navigation (▲ ▼).
- 4** Pressez le bouton de confirmation de nouveau. L'appareil est prêt à photographier.

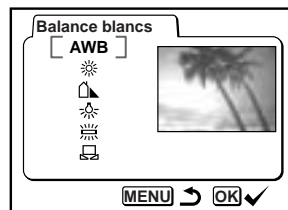

Sauvegarde des réglages 📄 p.68

## Réglage manuel

- 1 Sélectionnez [ ] sur l'écran de la balance des blancs.
- 2 Pointez l'appareil vers une feuille de papier blanche de sorte que celle-ci remplisse tout le cadre.

- 3 Pressez le déclencheur.

La balance des blancs est réglée automatiquement, [Terminé] s'affiche sur le moniteur ACL et l'appareil retourne à l'écran des menus.

- 4 Pressez le bouton de confirmation

L'appareil est prêt à photographier.

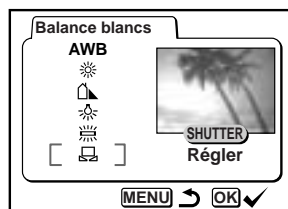

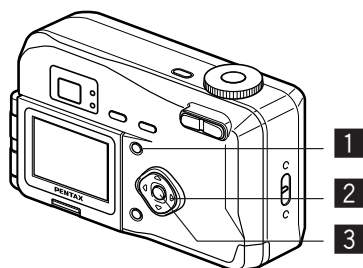

MENU

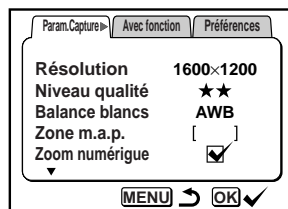

## Modification de la mire AF (Zone de mise au point)

Il est possible de changer la distance de mise au point automatique et la position de la mire AF.

[ ]	Plage normale (Wide)
[ ]	Le cadre de mise au point est plus petit. (Spot)

- 1** Sélectionnez [Zone m.a.p.] à partir du menu [Param. Capture].
- 2** Modifiez le réglage à l'aide du bouton de navigation (◀ ▶).
- 3** Pressez le bouton de confirmation. L'appareil est prêt à photographier.

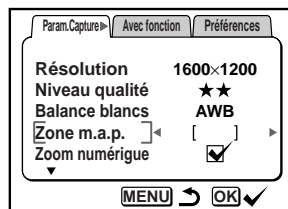

La zone de mise au point automatique n'apparaît pas dans le viseur. Prenez l'habitude d'en contrôler la netteté sur le moniteur ACL.

Sauvegarde des réglages p.68

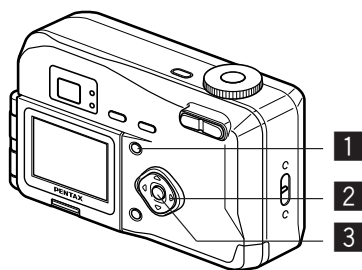

MENU

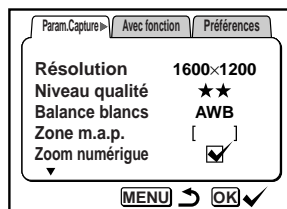

## Réglage de la plage de mesure pour détermination de l'exposition (Mesure AE)

Vous pouvez choisir quelle partie du cadre doit être utilisée pour mesurer la luminosité et calculer l'exposition.

	Multizone	L'exposition est calculée en fonction de tout le cadre.
	Centrale pondérée	Cette mesure privilégie le centre de l'image pour déterminer l'exposition.
	Point	L'exposition est définie uniquement par le centre de l'image.

**1** Sélectionnez [Mesure AE] à partir du menu [Param. Capture].

**2** Modifiez le mode de mesure à l'aide du bouton de navigation (◀ ▶).

**3** Pressez le bouton de confirmation.  
L'appareil est prêt à photographier.

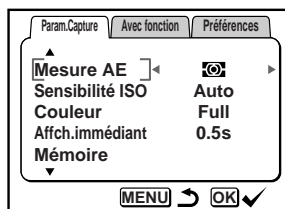

Sauvegarde du mode de mesure AE p.68

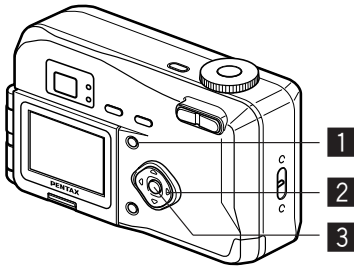

MENU

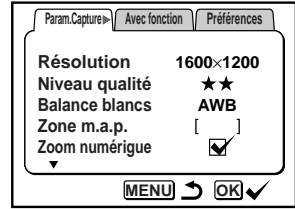

## Réglage de la sensibilité ISO (Sensibilité ISO)

Vous pouvez sélectionner la sensibilité ISO convenant le mieux à la luminosité ambiante.

### ● Sensibilité ISO

Auto	L'appareil règle la vitesse automatiquement.
100	Images nettes dépourvues de parasites. Réduction de la vitesse d'obturation en faible luminosité ambiante.
200	La vitesse d'obturation est plus élevée en faible luminosité ambiante, mais le risque de flou est plus élevé.

**1** Sélectionnez [Sensibilité ISO] à partir du menu [Param. Capture].

**2** Modifiez la sensibilité ISO à l'aide du bouton de navigation ( ◀ ▶ ).

**3** Pressez le bouton de confirmation. L'appareil est prêt à photographier.

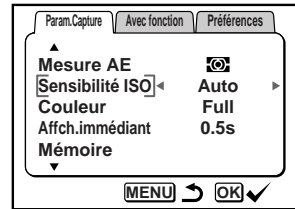

Sauvegarde de la sensibilité ISO p.68



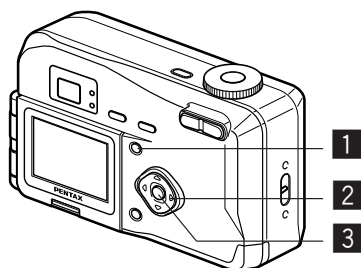

MENU

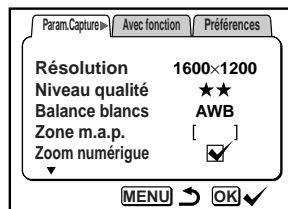

## Sélection du mode couleur (Couleur)

Vous pouvez donner un certain cachet à vos photos en les convertissant en noir et blanc ou en sépia.

### ● Mode couleur

Full	La photo est prise en couleur
N & B	La photo est prise en noir et blanc.
Sépia	La photo est prise en sépia.

**1** Sélectionnez [Couleur] à partir du menu [Param. Capture].

**2** Servez-vous du bouton de navigation (◀ ▶) pour modifier le réglage du mode Couleur.

**3** Appuyez sur le bouton de confirmation.

L'appareil est prêt à photographier.

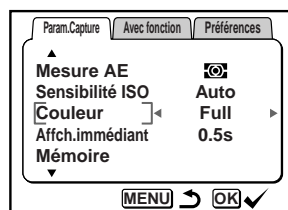

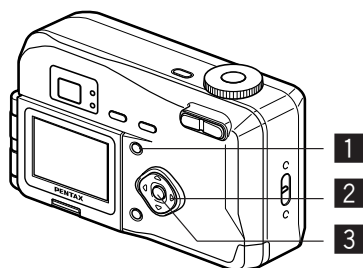

MENU

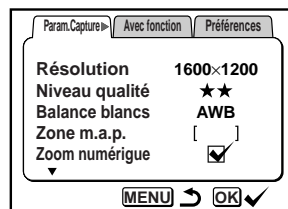

## Réglage de la durée de l'affichage immédiat (Affch. immédiat)

L'appareil offre le choix entre les durées d'affichage immédiat suivantes : 0,5 sec, 1 sec, 2 sec, 3 sec, 5 sec ou désactivé (aucun affichage).

- 1** Sélectionnez [Affch. immédiat] à partir du menu [Param. Capture].
- 2** Modifiez la durée de l'affichage à l'aide du bouton de navigation (◀ ▶).
- 3** Pressez le bouton de confirmation.

L'appareil est prêt à photographier.

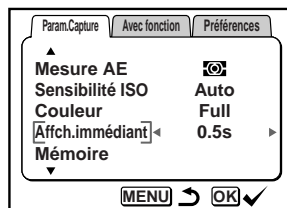

Le réglage d'Affichage immédiat reste mémorisé même lorsque l'appareil est mis hors tension.

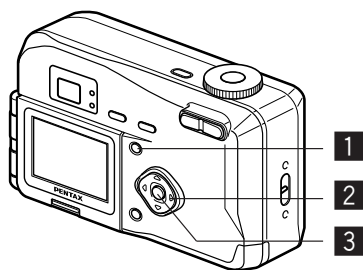

MENU

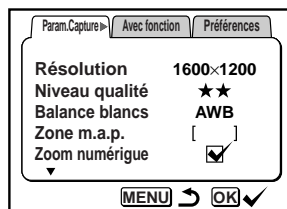

## Réglage de la netteté (Netteté)

Il est possible de choisir entre une image nette et une image aux contours flous.

- 1** Sélectionnez [Netteté] à partir du menu [Param. Capture].
- 2** Modifiez le réglage à l'aide du bouton de navigation ( ◀ ▶ ) pour passer de [Hard (+)] à [Normal], [Soft (-)].
- 3** Pressez le bouton de confirmation. L'appareil est prêt à photographier.

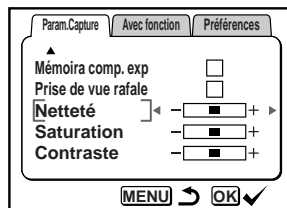

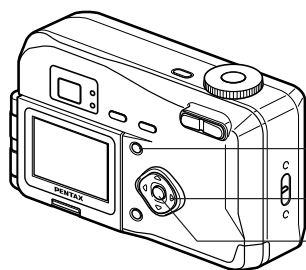

1 Bouton menu

2

3

MENU

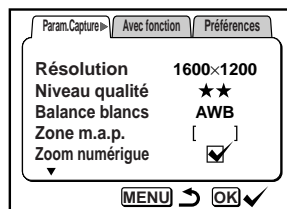

## Réglage de la saturation (Saturation)

Vous pouvez ajuster la saturation des couleurs.

- 1 Sélectionnez [Saturation] à partir du menu [Param. Capture].
- 2 Modifiez le réglage à l'aide du bouton de navigation ( ◀ ▶ ) pour passer de [High (+)] à [Normal], [Low (-)].
- 3 Pressez le bouton de confirmation. L'appareil est prêt à photographier.

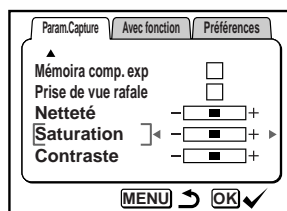

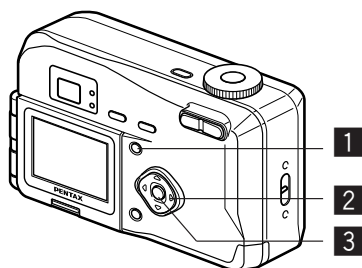

MENU

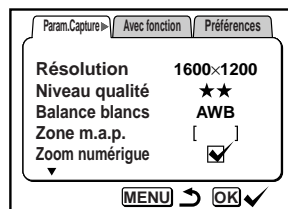

## Réglage du contraste (Contraste)

Vous pouvez ajuster le contraste.

- 1** Sélectionnez [Contraste] à partir du menu [Param. Capture].
- 2** Modifiez le réglage à l'aide du bouton de navigation (◀ ▶) pour passer de [High (+)] à [Normal], [Low (-)].
- 3** Pressez le bouton de confirmation. L'appareil est prêt à photographier.

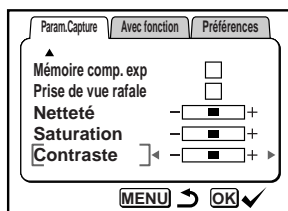

# Sauvegarde des réglages (Mémoire)

## Sauvegarde des options de menu (Mémoire)

Il est possible de sauvegarder les réglages pour les conserver après mise hors tension de l'appareil. La sélection de  (Oui) permet de sauvegarder les réglages tels qu'ils étaient juste avant que l'appareil ne soit éteint. Si vous sélectionnez  (Désactivé), les réglages reprennent leur valeur d'origine lorsque l'appareil est mis hors tension.

Paramètre	Description	Réglage par défaut
Flash	Le réglage du bouton  est sauvegardé..	<input checked="" type="checkbox"/>
Balance des blancs	Le réglage [Balance blancs] du menu [Param. Capture] est sauvegardé.	<input type="checkbox"/>
Zone de mise au point	Le réglage [Zone ma.p] du menu [Param. Capture] est sauvegardé.	<input type="checkbox"/>
Zoom numérique	Le réglage [Zoom numérique] du menu [Param. Capture] est sauvegardé.	<input checked="" type="checkbox"/>
Calcul d'exposition AE	Le réglage [Mesure AE] du menu [Param. Capture] est sauvegardé.	<input type="checkbox"/>
Sensibilité ISO	Le réglage [Sensibilité ISO] du menu [Param. Capture] est sauvegardé.	<input type="checkbox"/>
Affichage	Le mode d'affichage du moniteur ACL est sauvegardé.	<input type="checkbox"/>
No. de fichier.	Le dernier numéro de fichier attribué est sauvegardé. Si vous introduisez une autre carte CF, le numéro suivant est attribué.	<input checked="" type="checkbox"/>



Les options ne figurant pas sous [Mémoire] sont aussi sauvegardées dans le cadre de la mémorisation possible au menu de chaque fonction.

- 1 **Pressez le bouton menu en mode capture.**

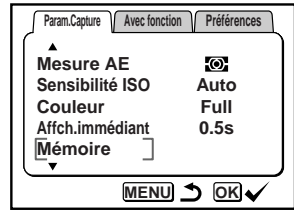

- 2 **Appuyez sur le bouton de navigation (▼) pour sélectionner le menu [Mémoire].**

- 3 **Appuyez sur le bouton de navigation (▶).**

Le menu [Mémoire] apparaît.

- 4 **Sélectionnez le paramètre à l'aide du bouton de navigation (▲ ▼).**

- 5 **Activez  (Oui) ou désactivez  (Arrêt) à l'aide du bouton de navigation (◀ ▶).**

- 6 **Pressez le bouton de confirmation.**  
L'appareil est prêt à photographier.

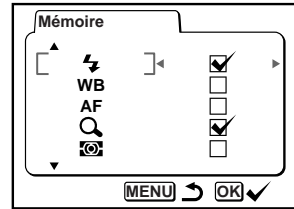

## Sauvegarde du réglage de compensation d'exposition

Vous pouvez indiquer si le réglage de compensation d'exposition doit être mémorisé ou non lorsque l'appareil est sous tension.

- 1 **En mode capture, appuyez sur le bouton menu.**

- 2 **Appuyez sur le bouton de navigation (▼) pour sélectionner l'option [Mémoire comp. exp].**

Le menu [Mémoire comp. exp] apparaît.

- 3 **Servez-vous du bouton de navigation (◀ ▶) pour alterner entre  (Oui) et  (Arrêt).**

- 4 **Appuyez sur le bouton de confirmation.**

L'appareil est prêt à prendre la photo.

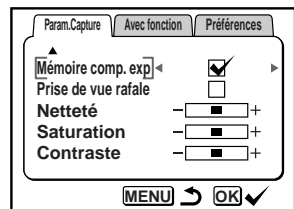

La correction d'exposition est annulée lorsque l'appareil est mis hors tension.

# Lecture des images sur l'appareil

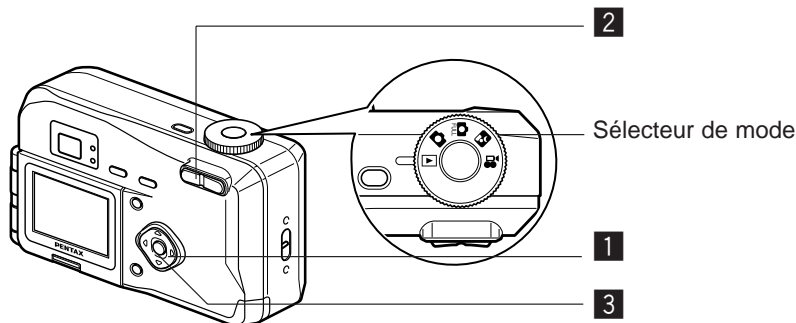

## Lecture des images fixes

Voir « Lecture d'une seule image » (p.23).

## Lecture zoom

Il est possible d'afficher les images avec des grossissements atteignant jusqu'à 4x. Les instructions du moniteur ACL vous guident dans cette opération de grossissement.

**1** Réglez le sélecteur de mode sur et choisissez l'image que vous désirez grossir à l'aide du bouton de navigation ( ).

**2** Pressez la commande du zoom. L'image est grossie (de 1x à 4x).

- Lorsque l'image grossie est affichée à l'écran, il est possible d'effectuer les opérations suivantes :

Bouton de navigation ( )

Déplace le cadre à agrandir

Bouton de zoom ( ) Agrandit l'image

Bouton de zoom ( ) Réduit l'image

Bouton d'affichage Affichage/masquage des repères

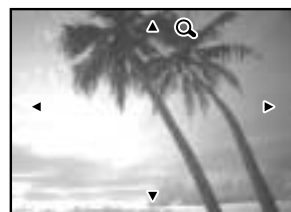

**3** Pressez le bouton de confirmation.

La lecture zoom est désactivée.



Il n'est pas possible de grossir les séquences vidéo.



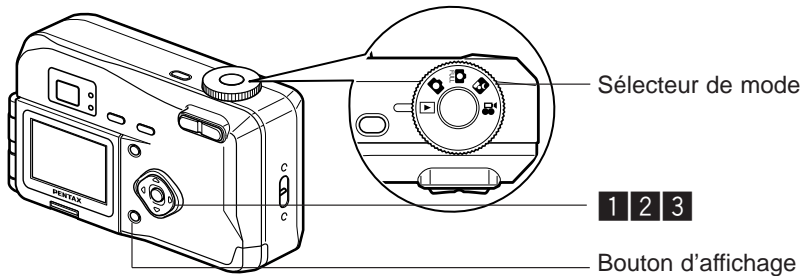

## Lecture des séquences vidéo

L'appareil vous permet de visualiser des séquences vidéo. Les instructions du moniteur ACL facilitent l'utilisation de cette fonction.

**1 Réglez le sélecteur de mode sur  et choisissez l'image animée que vous désirez afficher à l'aide du bouton de navigation (◀ ▶).**

**2 Pressez le bouton de navigation (▲).**

La lecture démarre.

● En mode lecture, il est possible d'effectuer les opérations suivantes :

Bouton de navigation (◀) :

Lecture arrière

Bouton de navigation (▶) :

Lecture avant

Bouton de navigation (▲) : Pause

Bouton d'affichage : Modifie le mode d'affichage

● Lorsque l'appareil est sur pause, il est possible d'effectuer les opérations suivantes :

Bouton de navigation (◀) : Vue suivante

Bouton de navigation (▶) : Vue précédente

Bouton de navigation (▲) : Désactive la fonction pause

Bouton de navigation : Modifie le mode d'affichage



**3 Pressez le bouton de navigation (▼).**

La lecture est désactivée.

## Affichage du paramétrage de la prise de vue (Mode affichage)

En prise de vue, il est possible d'afficher le paramétrage défini sur le moniteur ACL. Le bouton d'affichage permet de modifier les informations affichées.

### Affichage activé

Le moniteur affiche le paramétrage en mode capture.

- ① No. de dossier
- ② No. de fichier.
- ③ Pictogramme protection
- ④ Vitesse d'obturation / Ouverture
- ⑤ Niveau de charge batterie
- ⑥ Date de la prise de vue



Affichage activé

### Affichage désactivé

L'appareil n'affiche aucune information en prise de vue.

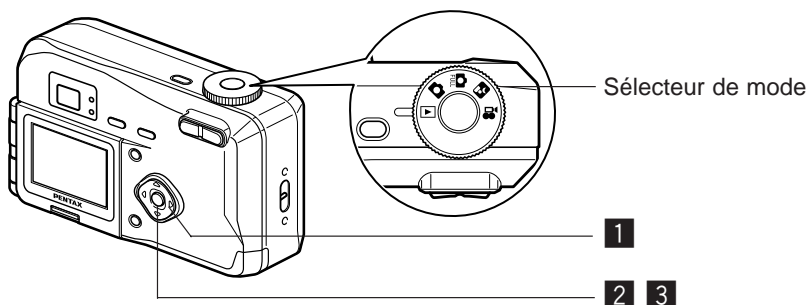





## Affichage neuf images



Il est possible d'afficher neuf images à la fois.

**1** Réglez le sélecteur de mode sur  et choisissez une image à l'aide du bouton de navigation (   ).

**2** Pressez le bouton de confirmation.

L'appareil affiche neuf images, l'image sélectionnée se trouvant au centre.

Choisissez une image à l'aide du bouton de navigation (     ).

La sélection d'une image de la colonne de gauche et la flèche (  ) du bouton de navigation vous permettent d'afficher les 9 images précédentes. La sélection d'une image de la colonne de droite et la flèche (  ) du bouton de navigation vous permettent d'afficher les 9 images suivantes.

**3** Pressez le bouton de confirmation.

L'écran affiche uniquement l'image sélectionnée.



Image sélectionnée



En cas d'image animée, l'appareil affiche la première vue constituant cette image.

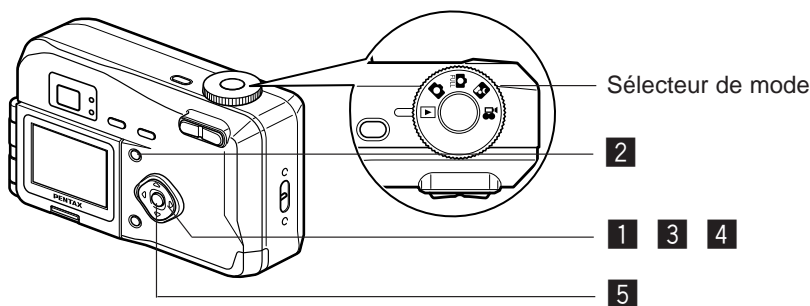

## Diaporama

L'appareil affiche toutes les images de la carte CF en continu.

- 1 Réglez le sélecteur de mode sur et choisissez l'image à partir de laquelle vous souhaitez lancer le diaporama à l'aide du bouton de navigation ( ◀ ▶ ).
- 2 Pressez le bouton menu.  
Le menu [Param. lecture] apparaît.
- 3 Sélectionnez [Diaporama] à l'aide du bouton de navigation ( ▼ ).
- 4 Utilisez le bouton de navigation ( ◀ ▶ ) pour modifier l'intervalle d'affichage.  
Choisissez l'une des valeurs suivantes : 3s (3 secondes), 5s (5 secondes), 10s (10 secondes), 20s (20 secondes), 30s (30 secondes).
- 5 Pressez le bouton de confirmation.  
L'appareil affiche les images en fonction de l'intervalle défini entre chaque vue.
- 6 Pressez n'importe quel bouton (à l'exception du déclencheur).  
Le diaporama s'interrompt.

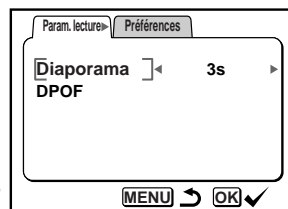

- Pressez n'importe quel bouton pour relancer le diaporama.
- Dans le cas des séquences vidéo, en fin de lecture d'une séquence, la suivante est enchaînée sans tenir compte de l'intervalle défini.

# Effacement des images

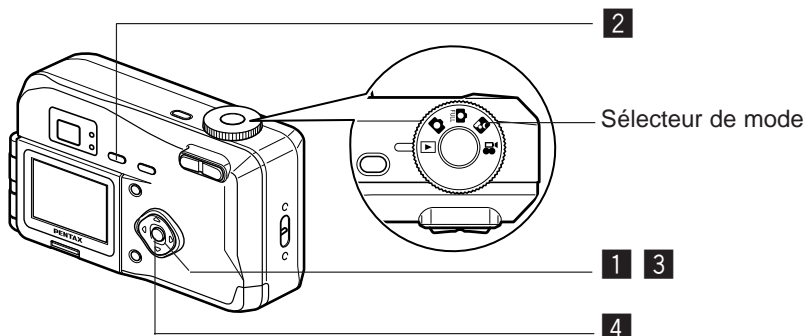

## Effacement d'une seule image

- 1 Réglez le sélecteur de mode sur et choisissez l'image que vous désirez effacer à l'aide du bouton de navigation ( ).
- 2 Pressez le bouton .  
Le menu [Supprimer] apparaît.
- 3 Sélectionnez [Supprimer] à l'aide du bouton de navigation ().
- 4 Pressez le bouton de confirmation.



- Il est également possible de supprimer des images en affichage immédiat (p.21) et en visualisation facile (p.22).
- Il n'est pas possible d'effacer les images protégées (signalées par le symbole ).

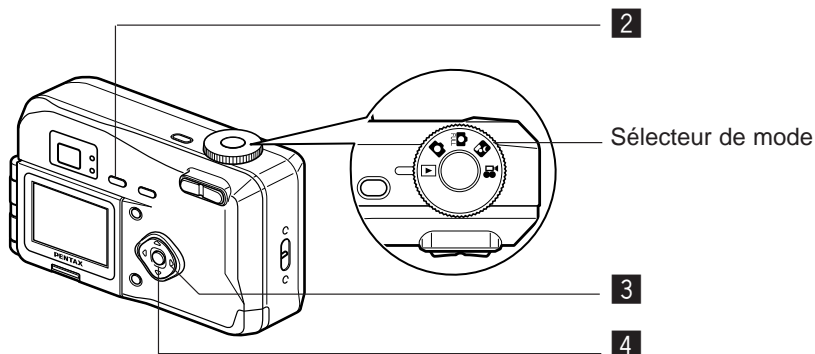

## Effacement de toutes les images

Il est possible d'effacer l'ensemble des images de la carte CF.



- Une fois effacées, les images sont définitivement perdues.
- Les images protégées ne peuvent être effacées.

- 1** Réglez le sélecteur de mode sur .
- 2** Pressez le bouton 2 fois.  
Le menu [Supprimer tout] apparaît.
- 3** Sélectionnez [Supprimer tout] à l'aide du bouton de navigation ().
- 4** Pressez le bouton de confirmation.



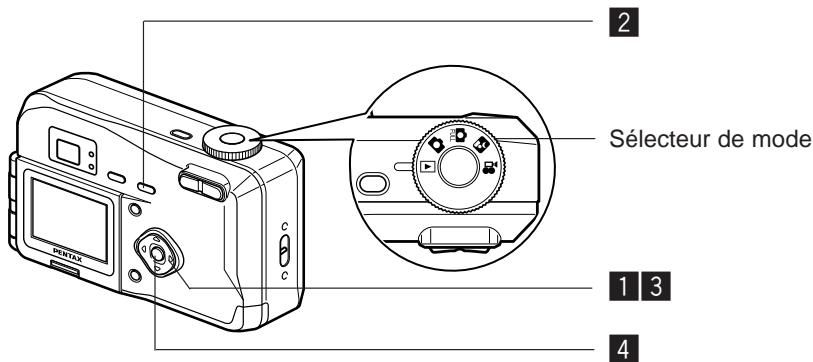

## Protection des images contre l'effacement (Protéger)

Vous pouvez protéger contre l'effacement accidentel les images auxquelles vous tenez.

- 1 Réglez le sélecteur de mode sur et choisissez l'image que vous désirez protéger à l'aide du bouton de navigation ( ).
- 2 Pressez le bouton . Le menu [Protéger] apparaît.
- 3 Sélectionnez [Protéger] à l'aide du bouton de navigation ().
- 4 Pressez le bouton de confirmation.



- Pour retirer la protection, sélectionnez [Non Protéger] à l'étape 3.
- Lorsqu'une image est protégée, le symbole apparaît lorsqu'elle est affichée.

## Protection de toutes les images

Il est possible de protéger l'ensemble des images.

- 1 Réglez le sélecteur de mode sur .
- 2 Pressez le bouton 2 fois. Le menu [Protéger (tout)] apparaît.
- 3 Sélectionnez [Protéger] à l'aide du bouton de navigation ().
- 4 Pressez le bouton de confirmation.



Même les images protégées sont effacées en cas de formatage d'une carte CF.

# Visualisation des images sur écran de téléviseur

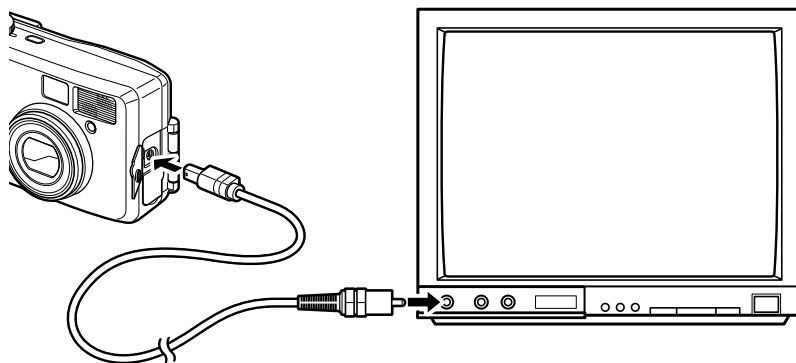

En utilisant le câble de liaison vidéo, vous pouvez vous servir d'un téléviseur ou d'un autre équipement vidéo disposant d'un connecteur d'entrée pour voir vos photos ou servir de moniteur grand format pendant la prise de vue. Veillez à ce que le téléviseur et l'appareil soient tous les deux hors tension avant d'effectuer le branchement.

- 1 Ouvrez le cache des ports de l'appareil et connectez le câble vidéo.**
- 2 Branchez l'autre extrémité du câble dans la prise d'entrée vidéo du téléviseur.**
- 3 Mettez le téléviseur et l'appareil sous tension.**

Changement du système de sortie vidéo  p.105



Le moniteur ACL doit être mis hors tension préalablement à la connexion appareil/téléviseur.

Il est recommandé d'utiliser l'adaptateur secteur (en option) en cas d'utilisation prolongée de l'appareil. Pour plus de précisions, consultez le mode d'emploi du téléviseur auquel vous voulez connecter l'appareil.



# Réglage de l'impression

Les images sauvegardées sur la carte CF peuvent être imprimées par une imprimante compatible DPOF (Digital Print Order Format) ou un laboratoire photo.

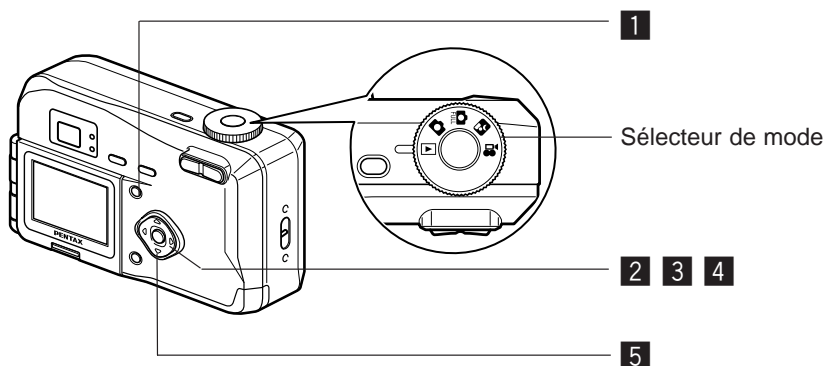

## Impression d'une seule image

Pour chaque image, procédez aux réglages suivants :

- **Exemplaires**

Permet de définir le nombre d'exemplaires (99 au maximum).

- **Date**

Permet de faire apparaître ou non la date sur l'impression.

**1** Appuyez sur le bouton de menu, puis dans le menu [Lecture], sélectionnez [DPOF].

**2** Servez-vous du bouton de navigation (◀ ▶) pour choisir la photo dont vous voulez spécifier le tirage, puis appuyez sur le bouton de navigation (▼).

Le cadre de sélection passe à l'option [Exemplaires].

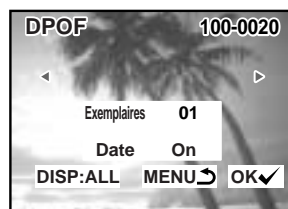

- 3** Servez-vous du bouton de navigation ( ◀ ▶ ) pour choisir le nombre de tirages, puis appuyez sur le bouton de navigation ( ▼ ).

Le cadre de sélection passe à l'option [Date].

- 4** Sélectionnez Oui ou Arrêt à l'aide du bouton de navigation ( ◀ ▶ ).

Oui : La date est imprimée

Arrêt : La date n'est pas imprimée

- 5** Pressez le bouton de confirmation.

Les impressions sont effectuées selon les réglages définis.



- Si des réglages DPOF ont déjà été effectués pour une image, le nombre d'exemplaires et le réglage d'impression de date définis précédemment sont proposés par défaut.



- Il n'est pas possible d'utiliser cette option pour les séquences vidéo.
- Selon l'imprimante ou la machine à tirer utilisée par le labo photo, il est possible que la date ne soit pas imprimée sur les photos même si le réglage DPOF correspondant est effectué.

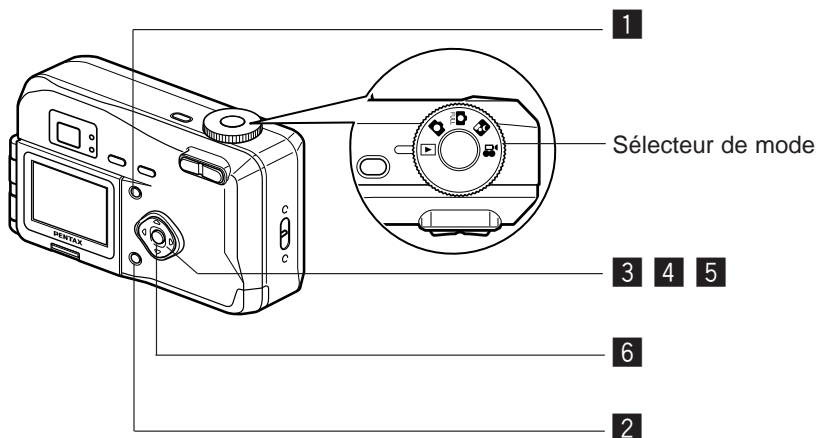

## Impression de toutes les images

- 1** Dans le menu [Lecture], choisissez [DPOF].
- 2** Appuyez sur le bouton d'affichage.
- 3** Utilisez le bouton de navigation (◀ ▶) pour sélectionner le nombre d'exemplaires.  
L'appareil permet de définir jusqu'à 99 impressions d'une même image.
- 4** Pressez le bouton de navigation (▼).  
Le cadre se déplace sur [Date].
- 5** Sélectionnez Oui ou Arrêt à l'aide du bouton de navigation (◀ ▶).  
Oui : La date est imprimée  
Arrêt : La date n'est pas imprimée
- 6** Pressez le bouton de confirmation.  
Les impressions sont effectuées selon les réglages définis.



- L'appareil annule le réglage d'images individuelles.
- Lorsque vous indiquez le nombre d'exemplaires dans le cadre des réglages DPOF, ce nombre de tirages s'applique à toutes les photos. Assurez-vous que ce nombre est bien celui que vous souhaitez.
- Cette fonction n'est pas disponible pour les séquences vidéo.

# Visualisation des images sur un écran de PC équipé de Windows

En utilisant le câble USB (I-USB2) fourni ou un lecteur de cartes mémoires et un logiciel de consultation de photos, vous pouvez transférer les photos prises avec l'appareil vers votre micro-ordinateur, puis les retoucher ou les imprimer.

Ce chapitre explique comment visualiser les images sur un micro-ordinateur à l'aide du pilote USB et des logiciels (S-SW5) fournis.

## A propos du logiciel fourni

Le CD-Rom (S-SW5) fourni avec l'appareil contient les logiciels suivants :

- pilote USB
- Logiciel visualisateur d'image (ACDSee™ 3.1)

## Configuration requise

Système d'exploitation :	Windows 98/2000/Me Windows XP Home Edition/Professional
Unité centrale :	Pentium ou version plus récente recommandé
Mémoire :	64 Mo au minimum
Espace minimum disponible disque dur :	15 Mo au minimum
Port USB standard	

Pour visualiser des séquences vidéo sur votre écran de PC, le système doit être équipé de Direct X 8.0 et de Media Player, ou de QuickTime version 3.0 ou plus récente. Pour Windows Me/XP, il est nécessaire de disposer de Media Player ou de QuickTime version 3.0 ou plus récente.



- Non compatible avec Windows 95
- Lorsque vous raccordez l'appareil photo au micro-ordinateur, nous vous recommandons de vous servir de l'adaptateur secteur. Si la batterie venait à s'épuiser pendant le transfert d'une image, cela pourrait endommager cette image.

## Installation des logiciels

Installez les logiciels en suivant les instructions fournies ci-dessous :



- La procédure d'installation varie en fonction de la version de Windows 98/Me/2000. Avant de commencer l'installation, vérifiez quelle version de Windows est installée sur votre ordinateur. If vous utilisez Windows XP, référez-vous à "Installation du pilote USB (Windows XP)" (p. 90) ou aux instructions d'installation.
- Si vous utilisez Windows 2000 ou Windows XP Professionnel, connectez-vous en tant qu'administrateur avant de commencer l'installation. Référez-vous au mode d'emploi de votre ordinateur pour savoir comment se connecter.

### Installation du pilote USB (Windows 98/Me/2000)

- 1** Mettez votre PC sous tension.
- 2** Insérez le CD-Rom (S-SW5) fourni dans le lecteur de CD-Rom.
- 3** Mettez l'appareil hors tension et connectez le PC et l'appareil à l'aide d'un câble USB.  
Vérifiez que la carte CF est bien installée dans l'appareil.

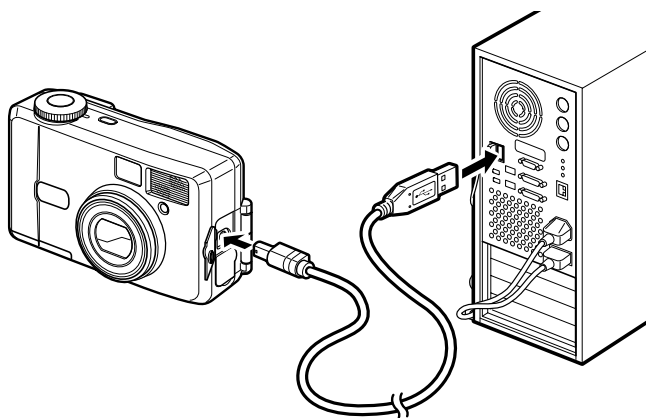

- 4** Mettez l'appareil sous tension.  
L'ordinateur détecte l'appareil photo et l'écran [Assistant Ajout de nouveau matériel] apparaît.

Si vous utilisez Windows 98, procédez comme indiqué ci-dessous pour installer le logiciel. Si vous utilisez Windows Me, passez à la page 86, et avec Windows 2000, passez à la page 88.

● **Windows 98**

**5** Cliquez sur [Suivant]



**6** Sélectionnez [Rechercher le meilleur pilote pour votre périphérique (Recommandé)], puis cliquez sur [Suivant].



**7** Sélectionnez [Définir un emplacement], puis cliquez sur [Parcourir]. Si une autre option est également sélectionnée, décochez la case correspondante pour la désélectionner.



**8** Spécifiez le dossier [Win] du CD-ROM, puis cliquez sur [OK].

Cliquez sur le symbole [+]  
placé en tête d'un nom de dossier pour ouvrir celui-ci et afficher les fichiers qu'ils contient.



- 9** Assurez-vous que le dossier [Win] est bien sélectionné, puis cliquez sur [Suivant].



- 10** Assurez-vous que le fichier [penusbp.inf] est bien sélectionné, puis cliquez sur [Suivant]. L'installation débute



- 11** Cliquez sur [Terminer]. L'installation est terminée et l'écran de l'assistant disparaît.



- 12** Mettez l'appareil photo hors tension, puis redémarrez le PC.  
Lorsque Windows est chargé, remettez l'appareil sous tension.  
Assurez-vous que la carte CF a bien été installée dans l'appareil.

- 13** Double-cliquez sur l'icône [Poste de travail] du Bureau.

Lorsque l'appareil photo est mis sous tension, l'icône Disque amovible (Appareil photo) apparaît dans cette fenêtre.



## ● Windows Me

- 5** Sélectionnez [Spécifier l'emplacement du pilote (Avancé)], puis cliquez sur [Suivant].



- 6** Sélectionnez [Définir un emplacement], puis cliquez sur [Parcourir].

Si [Média amovible] est également sélectionné, décochez la case correspondante pour le désélectionner.



- 7** Spécifiez le dossier [Win] du CD-ROM, puis cliquez sur [OK]. Cliquez sur le symbole [+] placé en tête d'un nom de dossier pour ouvrir celui-ci et afficher les fichiers qu'ils contient.



- 8** Assurez-vous que le dossier [Win] est bien sélectionné, puis cliquez sur [Suivant].



- 9** Assurez-vous que le fichier [penusbp.inf] est bien sélectionné, puis cliquez sur [Suivant].

L'installation débute.





- 10** Cliquez sur [Terminer].  
L'installation est terminée et  
l'écran [Assistant] disparaît.



- 11** Mettez l'appareil photo hors tension, puis redémarrez le PC.

Lorsque Windows est chargé, remettez l'appareil sous tension.

Assurez-vous que la carte CF a bien été installée dans l'appareil.

- 12** Double-cliquez sur l'icône [Poste de travail] du Bureau.  
Lorsque l'appareil photo est mis sous tension, l'icône Disque amovible (Appareil photo) apparaît dans cette fenêtre.



● Windows 2000

5 Cliquez sur [Suivant].



6 Sélectionnez [Rechercher un pilote approprié pour mon périphérique (recommandé)], puis cliquez sur [Suivant].



7 Sélectionnez [Emplacement spécifique], puis cliquez sur [Suivant].  
Si une autre option est également sélectionnée, décochez la case correspondante pour la désélectionner.



8 Cliquez sur [Parcourir].  
L'écran [Fichiers] apparaît.



9 Sélectionnez le dossier [Win] du CD-ROM et assurez-vous que [penusbp.inf] est affiché. Puis cliquez sur [Ouvrir].



- 10** Vérifiez que le dossier [Win] contenant les fichiers à copier est sélectionné, puis cliquez sur [OK].



- 11** Vérifiez que [penusbp.inf] est sélectionné, puis cliquez sur [Suivant].  
L'installation débute.



- 12** Cliquez sur [Terminer].  
L'installation est terminée et l'écran de l'Assistant disparaît.



- 13** Double-cliquez sur l'icône [Poste de travail] du Bureau.  
Lorsque l'appareil photo est mis sous tension, l'icône Disque amovible (Appareil photo) apparaît dans cette fenêtre.



## Installation du pilote USB (Windows XP)

- 1** Allumez l'ordinateur.
- 2** Introduisez le CD-ROM fourni avec l'appareil photo dans le lecteur de CD-ROM de l'ordinateur.
- 3** Mettez l'appareil hors tension et raccordez-le à l'ordinateur à l'aide du câble USB.

Vérifiez que la carte CF est bien installée dans l'appareil.

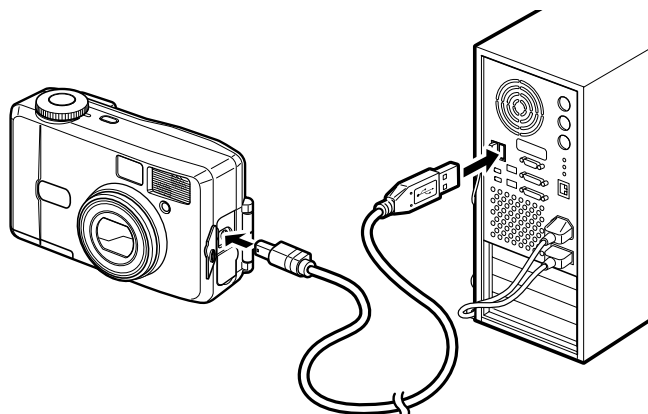

- 4** Mettez l'appareil sous tension. Le message [Un nouveau matériel a été localisé] s'affiche sur la barre des tâches et l'écran [Assistant d'installation du nouveau matériel] apparaît.
- 5** Sélectionnez [Install the software automatically (Recommended)], puis cliquez sur [Suivant].

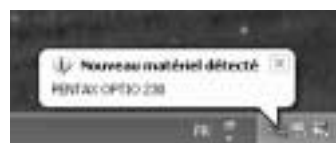

- 6** Lorsque le message [L'installation est terminée], cliquez sur [Terminer].  
L'écran de l'assistant se referme.



- 7** Double-cliquez sur l'icône [Poste de travail] du Bureau.  
Après l'installation du logiciel, assurez-vous qu'une icône de Disque amovible (Camera) a bien été ajoutée dans la fenêtre [Poste de travail].



Dans le cas de Windows XP, si la carte CF s'est vu attribuer un nom de volume, c'est ce nom qui apparaît à la place du libellé [Disque amovible]. Si la carte CF est neuve et n'a pas encore été formatée, son fabricant et sa capacité sont affichés.

## Installation du logiciel ACDSee™

L'installation de ACDSee™ permet de visualiser les images enregistrées sur l'écran de votre PC.

- 1 Mettez votre PC sous tension.**
- 2 Insérez le CD-Rom (S-SW5) dans le lecteur de CD-Rom.**
- 3 Double-cliquez sur [Mon ordinateur].**
- 4 Double-cliquez sur l'icône [Lecteur CD-Rom].**
- 5 Double-cliquez sur [Français].**
- 6 Double-cliquez sur [setup.exe].**  
Le menu de configuration apparaît. Suivez les instructions affichées à l'écran et saisissez les renseignements concernant l'inscription.
- 7 Redémarrer Windows, une fois l'installation terminée.**

## Connexion de l'appareil au PC

- 1 Mettez votre PC sous tension.
- 2 Mettez l'appareil hors tension et connectez le PC et l'appareil à l'aide d'un câble USB.  
Vérifiez que la carte CF est bien installée dans l'appareil.

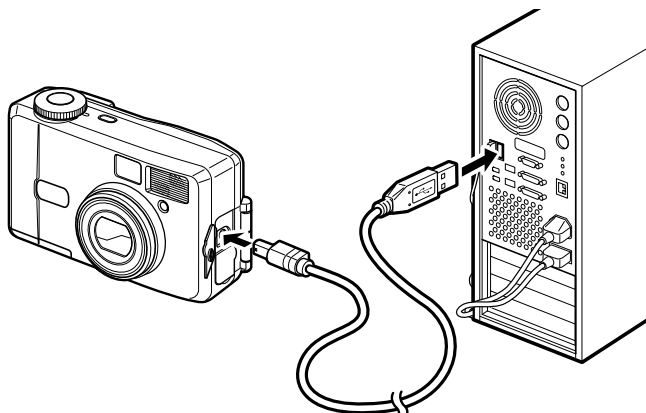

- 3 Mettez l'appareil sous tension.  
L'appareil est détecté comme [Disque amovible] dans [Mon ordinateur].



- Bien que les images puissent être visualisées et imprimées, leurs données sont stockées sur la carte CF de l'appareil. Pour sauvegarder les données des images de la carte CF sur un autre support, reportez-vous au manuel d'utilisation de votre PC et déplacez ou copiez les fichiers à l'aide de l'Explorateur par exemple.
- Il est possible d'éditer les images sur un PC après y avoir déplacé ou copié les fichiers.
- Dans le cas de Windows XP, si la carte CF s'est vu attribuer un nom de volume, c'est ce nom qui apparaît à la place du libellé [Disque amovible]. Si la carte CF est neuve et n'a pas encore été formatée, son fabricant et sa capacité sont affichés.

## Visualisation des images sur votre PC

- 1 Double-cliquez sur l'icône [ACDSee™] apparaissant sur le bureau.**
- 2 Sélectionnez l'image à visualiser.**

Les images prises par l'appareil sont retrouvées dans le dossier [xxxPENTX] (xxx est un nombre à 3 chiffres) en suivant le chemin suivant : [Mon ordinateur] → [Disque amovible (ou le nom de volume de la carte CF si on lui en a donné un)] → [DCIM] → .



Vous pouvez également visualiser des séquences vidéo en vous conformant aux instructions fournies ci-dessus.



# Déconnexion de la liaison appareil/PC

## Déconnexion de la liaison appareil/PC (Windows 2000)

- 1** Double-cliquez sur  (Icône Hot Plug) (branchement à chaud) situé en bas et à droite de la barre des tâches du bureau.

L'écran [Suppression de matériel] apparaît.



- 2** Vérifiez que [Dispositif USB] est sélectionné et cliquez sur [Arrêter].

L'écran [Arrêter matériel] apparaît.



- 3** Veillez à ce que [Dispositif USB] soit sélectionné et cliquez sur [OK].

Un message s'affiche à l'écran.



- 4** Cliquez sur [OK].
- 5** Débranchez le câble USB du PC et de l'appareil.



Il n'existe pas d'icône Hot Plug (branchement à chaud) pour Windows 98/Me. Lorsque vous déconnectez l'appareil du PC, mettez l'appareil hors tension et débranchez le câble USB.

## Déconnexion de la liaison appareil/PC (Windows XP)

- 1 Cliquez sur l'icône Suppression de matériel dans la barre des tâches.
- 2 Vérifiez que [Dispositif USB] est sélectionné et cliquez sur [Arrêter].
- 3 Veillez à ce que [Dispositif USB] soit sélectionné et cliquez sur [OK].
- 4 Un message de confirmation de la suppression du matériel s'affiche. Mettez l'appareil photo hors tension et débranchez-le de l'ordinateur.

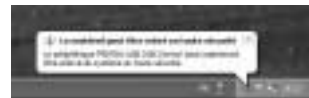



# Visualisation des images avec Macintosh

En utilisant le câble USB fourni ou un lecteur de cartes mémoires et un logiciel de consultation de photos, vous pouvez transférer les photos prises avec l'appareil vers votre micro-ordinateur, puis les retoucher ou les imprimer.

Ce chapitre explique comment visualiser les images sur un micro-ordinateur à l'aide du pilote USB et des logiciels fournis.

## A propos du logiciel fourni

Le CD-Rom (S-SW5) fourni avec l'appareil contient les logiciels suivants :

- pilote USB
- Logiciel visualisateur d'image (ACDSee™)

## Configuration requise

Système d'exploitation :

Mac OS 8.6 ou version plus récente (QuickTime 4.0 ou version plus récente)

Unité centrale : PowerPC 266MHz ou plus puissant

Mémoire : 8 Mo au minimum

Espace minimum disponible disque dur : 6 Mo au minimum

Port USB standard



Pour visualiser des séquences vidéo sur votre Macintosh, le système doit être équipé de QuickTime version 4.0 ou plus récente.



Lorsque vous raccordez l'appareil photo au micro-ordinateur, nous vous recommandons de vous servir de l'adaptateur secteur. Si la batterie venait à s'épuiser pendant le transfert d'une image, cela pourrait endommager cette image.

## Installation des logiciels

Installez les logiciels en suivant les instructions fournies ci-dessous :

### Installation du pilote USB (Uniquement pour Mac OS 8.6)

- 1 Mettez votre Macintosh sous tension.**
- 2 Insérez le CD-Rom (S-SW5) fourni dans le lecteur de CD-Rom.**
- 3 Copiez les 2 fichiers suivants dans le dossier [Extensions], lui-même inclus dans le dossier système.**  
PENTAX-USB Storage Driver  
PENTAX-USB Storage Shim (E)
- 4 Redémarrer votre Macintosh.**



Avec Mac OS 9.x ou un système ultérieur, il n'est pas nécessaire d'installer le pilote USB.

### Installation du logiciel ACDSee™

L'installation de ACDSee™ permet de visualiser les images enregistrées sur l'écran de votre Macintosh.

- 1 Mettez votre Macintosh sous tension.**
- 2 Insérez le CD-Rom (S-SW5) fourni dans le lecteur de CD-Rom.**
- 3 Double-cliquez sur [Français] sur le CD-Rom (S-SW5).**
- 4 Suivez les instructions affichées à l'écran et saisissez les renseignements concernant l'inscription, puis continuez l'installation.**

## Connexion de l'appareil au Macintosh

- 1 Mettez votre Macintosh sous tension.**
- 2 Mettez l'appareil hors tension et connectez le Macintosh et l'appareil à l'aide d'un câble USB.**

Vérifiez que la carte CF est bien installée dans l'appareil.

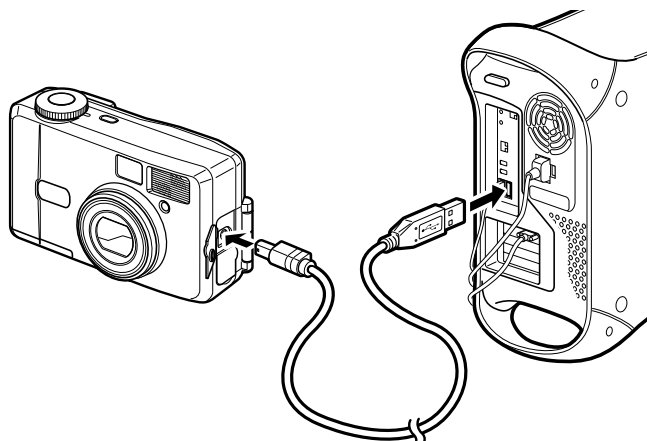

- 3 Mettez l'appareil sous tension.**

L'appareil est détecté comme étant [untitled] (sans nom) sur le bureau. Il est possible de changer le nom du dossier.



- Bien que les images puissent être visualisées et imprimées, leurs données sont stockées sur la carte CF de l'appareil. Pour sauvegarder les données des images de la carte CF sur un autre support, reportez-vous au manuel d'utilisation de votre Macintosh et déplacez ou copiez les fichiers. Il est possible d'éditer les images sur un Macintosh après y avoir déplacé ou copié les fichiers.
- Si la carte CF s'est vu attribuer un nom de volume, c'est ce nom qui apparaît à la place du libellé [Disque amovible]. Si la carte CF est neuve et n'a pas encore été formatée, son fabricant et sa capacité sont affichés.

## Visualisation des images sur votre Macintosh

- 1 Double-cliquez sur le dossier [ACDSee™] situé sur le disque dur.**
- 2 Double-cliquez sur l'icône du logiciel [ACDSee™].**
- 3 Choisissez la photo que vous voulez consulter.**  
Les images prises par l'appareil sont retrouvées dans le sous-dossier [untitled] → [xxxPENTX] (xxx est un nombre à 3 chiffres) du dossier [DCIM] → présent sur le bureau.



- Vous pouvez également visualiser des séquences vidéo en vous conformant aux instructions fournies ci-dessus.
- Si la carte CF s'est vu attribuer un nom de volume, c'est ce nom qui apparaît à la place du libellé [Disque amovible]. Si la carte CF est neuve et n'a pas encore été formatée, son fabricant et sa capacité sont affichés.

## Déconnexion de la liaison appareil/Macintosh

- 1 Glisser le dossier [untitled (ou le nom de volume de la carte CF si on lui en a donné un)] présent sur le bureau jusque dans la poubelle.**
- 2 Débranchez le câble USB du Macintosh et de l'appareil.**

## Comment revenir au menu [Préférences]

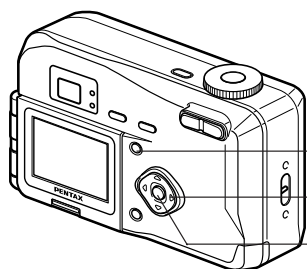

Bouton menu

MENU

Bouton de navigation

Bouton de confirmation

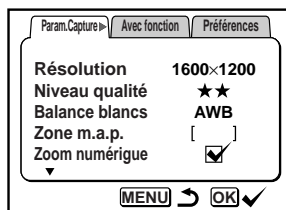

## Formatage d'une carte CF

Le formatage supprime toutes les données de la carte CF.



- N'essayez jamais d'ouvrir la trappe de protection du logement de la carte CF en cours de formatage : ceci pourrait endommager la carte et la rendre inutilisable.
- Le formatage supprime également les données protégées.

- 1** Sélectionnez [Format. Carte] à partir du menu [Préférences].
- 2** Pressez le bouton de navigation (▶).  
L'écran [Formater] apparaît.
- 3** Sélectionnez [Formater] à l'aide du bouton de navigation (▲).
- 4** Pressez le bouton de confirmation.



Le formatage commence. Une fois le formatage effectué, l'appareil est prêt à capturer ou à lire des images.





2 fois (en modes Intégral, Nuit et Séquence vidéo)



1 fois (en modes Lecture et Audio)

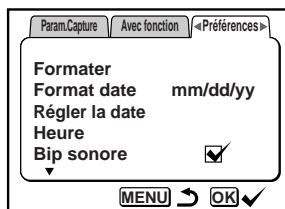

## Réglage du format de la date

Il est possible de changer le format de la date affiché sur l'appareil.

Vous avez le choix entre [mm/dd/yy], [dd/mm/yy] ou [yy/mm/dd].

- 1** Sélectionnez [Format date] à partir du menu [Préférences].
- 2** Modifiez le format de la date à l'aide du bouton de navigation ( ◀ ▶ ).
- 3** Pressez le bouton de confirmation.

L'appareil est prêt à capturer ou à lire des images en utilisant le format de date sélectionné.



L'heure se règle à l'aide du paramètre [Régler la date].

## Comment revenir au menu [Préférences]

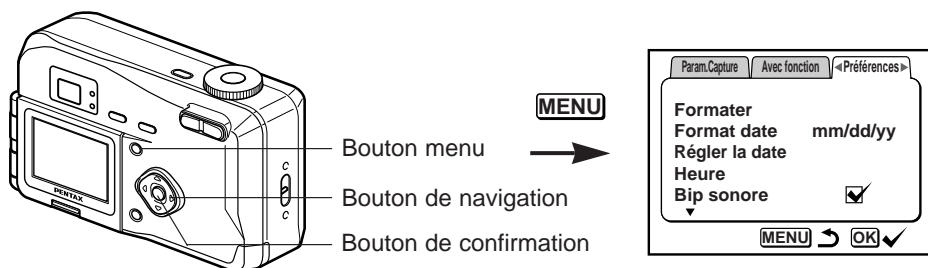

## Changement de la date/heure

Il est possible de modifier les réglages initiaux de la date et de l'heure.

- 1 Sélectionnez [Régler la date] à partir du menu [Préférences].**
- 2 Pressez le bouton de navigation ( ► ).**  
L'écran de la date apparaît.

La procédure à suivre est décrite dans « Réglages initiaux » (p.15).

## Changement de la langue d'affichage

Il est possible de changer la langue d'affichage des menus, messages d'erreur, etc..

- 1 Sélectionnez [Langue] à partir du menu [Préférences].**
- 2 Appuyez sur le bouton de navigation ( ► ).**  
L'écran de paramétrage de la langue est affiché.
- 3 Servez-vous du bouton de navigation ( ▲ ▼ ) pour sélectionner la langue voulue.**
- 4 Appuyez sur le bouton de confirmation.**  
Les menus sont maintenant affichés dans la langue choisie.
- 5 Pressez le bouton de confirmation.**  
L'appareil est prêt à capturer ou à lire des images.

2 fois  
(en mode capture)



1 fois  
(en mode lecture)

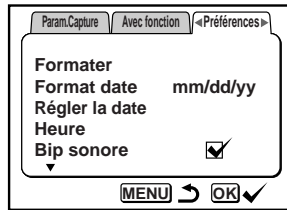

6 fois

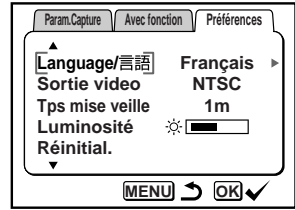

## Changement du système de sortie vidéo

L'appareil permet de régler le système de sortie vidéo (NTSC ou PAL) pour la visualisation des images sur un écran de téléviseur.

- 1** Sélectionnez [Sortie vidéo] à partir du menu [Préférences].
- 2** Utilisez le bouton de navigation ( ◀ ▶ ) pour modifier le système de sortie vidéo.
- 3** Pressez le bouton de confirmation.  
L'appareil est prêt à capturer ou à lire des images.

## Réglage du bip sonore

Le bip sonore peut être activé ou désactivé.

- 1** Sélectionnez [Bip sonore] à partir du menu [Préférences].
- 2** Activez  (Oui) ou désactivez  (Arrêt) le bip sonore à l'aide du bouton de navigation ( ◀ ▶ ).
- 3** Pressez le bouton de confirmation.  
L'appareil est prêt à capturer ou à lire des images.

## Comment revenir au menu [Préférences]

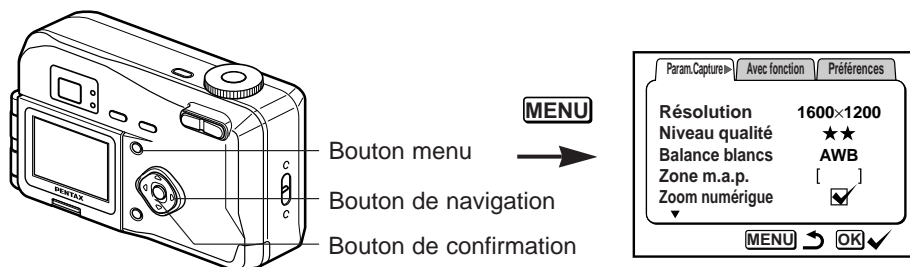

## Réglage de l'heure

La ville et l'heure sélectionnées dans « Réglages initiaux » (p.15) déterminent le réglage de l'heure.

Il est possible d'afficher l'heure d'une ville autre que la ville de référence (Heure) lors de la prise de vue ou de la lecture d'images.

**1** Sélectionnez [Heure] à partir du menu [Préférences].

**2** Pressez le bouton de navigation (▶).

L'écran de l'heure apparaît.

**3** Activez  (Oui) et désactivez  (Arrêt) à l'aide du bouton de navigation (◀ ▶).

- : L'heure du pays sélectionné s'affiche.
- : L'heure du pays sélectionnée en tant que Heure de référence.



**4** Pressez le bouton de navigation (▼).

Le cadre se déplace sur [Heure].

**5** Sélectionnez la ville Heure à l'aide du bouton de navigation (◀ ▶), puis pressez le bouton de navigation (▼).

Le cadre de sélection passe à l'option [Hor. été].

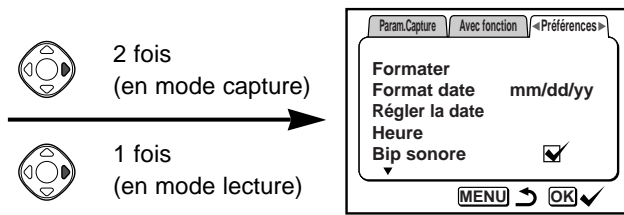

**6 Servez-vous du bouton de navigation ( ◀ ▶ ) pour changer le réglage [Hor. été].**

- ☀  Heure d'été ACTIVÉE
- ☀  Heure d'été DÉSACTIVÉE

**7 Appuyez sur le bouton de navigation ( ▼ ).**

Le cadre de sélection passe à l'option [Heure de référence].  
 Servez-vous du bouton de navigation ( ◀ ▶ ) pour changer les réglages de la ville de référence et d'heure d'été.

**8 Pressez le bouton de confirmation.**

L'appareil est prêt à capturer ou à lire des images en utilisant l'heure de la ville sélectionnée.



Une liste des villes et des noms de code est fournie en p.110.

## Comment revenir au menu [Préférences]

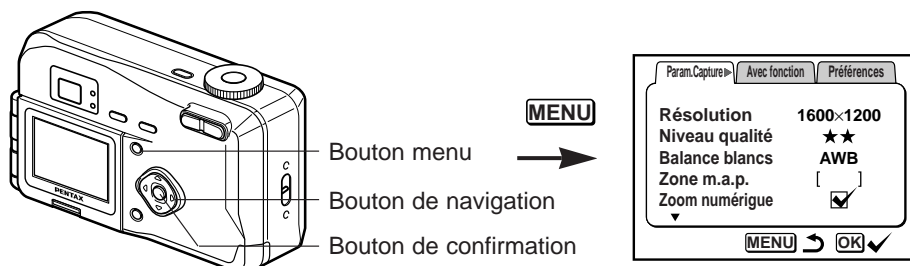

## Systeme d'économie d'énergie

Il est possible de régler l'appareil de telle sorte que le moniteur ACL s'éteigne automatiquement en cas de non utilisation pendant une durée prédéfinie.

- 1** Sélectionnez [Tps mise veille] à partir du menu [Préférences].
- 2** Choisissez entre [30 sec], [1 min], [2 min] et [Arrêt] à l'aide du bouton de navigation ( ◀ ▶ ).
- 3** Pressez le bouton de confirmation.

L'appareil est prêt à capturer ou à lire des images.



- L'appareil ne permet pas cette fonction en mode lecture.
- Cette fonction n'est pas disponible avec le mode diaporama ou en cas d'utilisation du câble USB.

## Fonction de Mise hors tension automatique

L'appareil se met automatiquement hors tension lorsqu'aucune action n'a été effectuée sur lui pendant une durée prédéfinie.



- L'appareil se met hors tension 3 minutes après la dernière utilisation d'une de ces commandes.
- Si vous ne faites rien pendant une minute après affichage du menu, celui-ci disparaît.

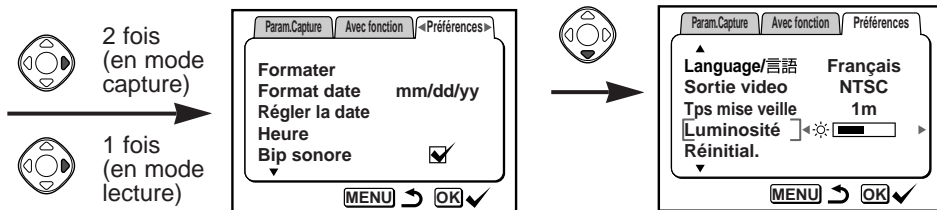

## Réglage de la luminosité

Il est possible de régler la luminosité du moniteur ACL.

- 1** Sélectionnez [Luminosité] sur le menu [Préférences].
- 2** Servez-vous du bouton de navigation ( ◀ ▶ ) pour sélectionner le réglage de contraste.  
Appuyez sur ( ◀ ) pour que l'affichage du moniteur ACL soit plus sombre, ou sur ( ▶ ) pour qu'il soit plus lumineux.
- 3** Pressez le bouton de confirmation.  
L'appareil est prêt à capturer ou à lire des images.

## Réinitialisation des réglages par défaut (Réinitial.)

Il est possible de réinitialiser tous les paramètres autres que la date et l'heure, la langue, le système de sortie vidéo, le format de la date.

- 1** Sélectionnez [Réinitial.] à partir du menu [Préférences].
- 2** Pressez le bouton de navigation ( ▶ ).  
L'écran de réinitialisation apparaît.
- 3** Sélectionnez [Réinitial.] à l'aide du bouton de navigation ( ▲ ).
- 4** Pressez le bouton de confirmation.  
L'appareil est prêt à capturer ou à lire des images.

# Liste des noms de ville

Reportez-vous à la liste suivante de noms de ville et de codes pour régler l'heure du pays.

Codes	Noms des villes	Code	Noms des villes
PPG	Pago Pago	THR	Téhéran
HNL	Honolulu	DXB	Dubaï
ANC	Anchorage	KHI	Karachi
YVR	Vancouver	KBL	Kaboul
SFO	San Francisco	MLE	Malé
LAX	Los Angeles	DEL	Delhi
YYC	Calgary	CMB	Colombo
DEN	Denver	KTM	Katmandou
MEX	Mexico	DAC	Dacca
CHI	Chicago	RGN	Rangoon
MIA	Miami	BKK	Bangkok
YTO	Toronto	KUL	Kuala Lumpur
NYC	New York	VTE	Vieng-Chan
SCL	San Diego	SIN	Singapour
CCS	Caracas	PNH	Phnom Penh
YHZ	Halifax	SGN	Ho Chi Minh-Ville
BUE	Buenos Aires	JKT	Jakarta
SAO	Sao Paulo	HKG	Hong Kong
RIO	Rio de Janeiro	PER	Perth
MAD	Madrid	BJS	Pékin
LON	Londres	SHA	Shanghai
PAR	Paris	MNL	Manille
MIL	Milan	TPE	Taipei
ROM	Rome	SEL	Seoul
BER	Berlin	ADL	Adelaïde
JNB	Johannesburg	TYO	Tokyo
IST	Istanbul	GUM	Guam
CAI	Le Caire	SYD	Sydney
JRS	Jérusalem	NOU	Nouméa
MOW	Moscou	WLG	Wellington
JED	Djeddah	AKL	Auckland







# Messages



Des messages du type de ceux présentés ci-dessous peuvent s'afficher sur le moniteur ACL au cours de l'utilisation de l'appareil.



Carte mémoire pleine	La carte mémoire CF est pleine et il n'est pas possible d'y sauvegarder des images supplémentaires. Insérez une nouvelle carte CF ou supprimez les images non désirées. (p.13, p.75) Modifiez la qualité/résolution d'enregistrement et réessayez. (p.56, p.57)
Aucune image dans l'appareil	Il n'y a pas d'images sur la carte CF.
Impossible d'afficher cette image	Vous essayer de lire une image dans un format non supporté par l'appareil. Il se peut qu'un autre type d'appareil ou ordinateur puisse permettre de l'afficher.
Cette image est protégée	L'image que vous tentez de supprimer est protégée. (p.77)
Aucune carte présente dans l'appareil	Il n'y a pas de carte CF dans l'appareil. (p.13)
Batterie épuisée	La batterie est épuisée. Rechargez-la ou remplacez-la par une nouvelle batterie au lithium et reprenez la photo (p.10, p.11)
Batterie épuisée. L'image n'est pas enregistrée.	Comme la batterie est épuisée, la photo que vous venez de prendre n'a pu être enregistrée. Rechargez la batterie au lithium ou remplacez-la par une nouvelle batterie et reprenez la photo (p.10, p.11)
Erreur carte mémoire	La carte CF présente un problème qui empêche toute prise de vue ou lecture. Essayez l'affichage sur un écran d'ordinateur.

Cette carte n'est pas formatée	La carte insérée n'est pas formatée ou a été formatée sur un ordinateur ou un autre dispositif. (p. 102)
Enregistrement image en cours...	L'image est en cours d'enregistrement sur la carte CF.
Enregistrement séquence...	La séquence vidéo est en cours d'enregistrement sur la carte CF.
Modification du réglage	Le réglage de protection ou DPOF est en cours de modification.
Formatage...	La carte CF est en cours de formatage.
Suppression de l'image en cours...	L'image est en cours de suppression.
Le dossier ne peut être créé.	Le dernier numéro de fichier disponible est déjà attribué et aucune autre image ne peut plus être sauvegardée. Insérez une nouvelle carte CF ou formatez la carte CF utilisée.
Pas de photo 3D en qualité TIFF.	Vous avez sélectionné la Qualité d'image TIFF, qui ne permet pas de prendre de photo 3D. Changez de Qualité d'image.

# Dépannage

Incident	Cause	Solution
Impossible de mettre l'appareil sous tension	La batterie n'est pas installée dans l'appareil	Assurez-vous de la présence de la batterie dans l'appareil.
	La trappe de protection du logement de la carte CF est ouverte	Refermez la trappe de protection du logement de la carte CF.
	La batterie n'est pas bien installée	Vérifiez le sens de la batterie. Remettez en place la batterie en respectant la polarité (+)(-) gravée à l'intérieur de son logement.
	La charge de batterie est faible	Introduisez une nouvelle batterie ou bien utilisez l'adaptateur secteur.
Aucune image sur le moniteur ACL	Le moniteur ACL est désactivé	Pressez le bouton d'affichage pour allumer le moniteur ACL. (p.34, 72)
	L'appareil est connecté à un téléviseur	Le moniteur ACL reste éteint tant que l'appareil est connecté au téléviseur.
	L'image est affichée mais peu visible	L'image affichée sur le moniteur ACL peut s'avérer peu visible en extérieur si la lumière est forte. Réglez la luminosité du moniteur ACL. (p.109)
Impossible de déclencher	L'appareil est réglé en mode lecture	Réglez le sélecteur de mode sur    ou  .
	Le flash est en cours de recyclage	Le clignotement rouge du témoin de l'état du flash indique que le flash est en cours de recyclage et que les photos sont impossibles. S'il est fixe, le voyant rouge signale que le recyclage est terminé.
	Espace non disponible sur carte CF	Insérez la carte CF disposant d'espace libre ou supprimez les images non désirées. (p.13, 75)
	Enregistrement en cours	Attendez que l'enregistrement soit terminé.

Incident	Cause	Solution
La mise au point n'est pas correcte	Sujet de mise au point difficile	Il est possible que la mise au point s'avère difficile dans les cas suivants : sujet faiblement contrasté (ayant par exemple un ciel bleu ou un mur blanc comme arrière-plan), éléments sombres, motifs ou treillis fins, sujets en mouvement ou photos prises à travers un rideau de fenêtre. Effectuez la mise au point sur un autre sujet situé à distance identique et verrouillez la mise au point en pressant le déclencheur à mi-course. Pointez alors l'appareil vers votre sujet et pressez le déclencheur à fond.
	Sujet hors de la zone de mise au point	Cadrez votre sujet dans la zone de mise au point au centre du moniteur ACL. Si le sujet sort de la zone de mise au point, pointez l'objectif vers votre sujet et verrouillez la mise au point (par pression à mi-course du déclencheur), puis recomposez votre scène et pressez le déclencheur à fond.
	Le sujet est trop proche	Réglez le mode de mise au point sur  . (p.52)
	Le mode de mise au point est réglé sur 	En mode normal, les images sont floues si la mise au point est réglée sur  .

Incident	Cause	Solution
L'image est sombre	Le sujet est trop éloigné	L'image est sombre si le sujet est trop éloigné. Respectez la portée du flash.
	L'arrière-plan est sombre	Il est possible que votre sujet soit sombre si l'arrière-plan est sombre, par exemple en scène de nuit, lorsque le flash n'atteint pas l'arrière-plan, et ce en dépit d'une exposition correcte. Réglez le mode sur  pour que le sujet comme l'arrière-plan soient clairs. (p.36)
Le flash ne décharge pas	Le mode flash est désactivé	Réglez sur Auto ou  . (p.55)
	Le mode capture est réglé sur  , sur le mode prise de vue en continu ou le mode infini-paysage.	Le flash ne décharge pas si ces modes ont été sélectionnés.

# Caractéristiques principales

Type	Appareil photo numérique compact à automatisme intégral et objectif zoom intégré
Nb de pixels effectifs	2 mégapixels
Capteur	2,11 mégapixels (au total) CCD de 1/2,7ème de pouce à transfert interligne avec filtre couleurs primaires
Résolution d'enregistrement	Potos 1600 × 1210 pixels (TIFF uniquement), 1600 × 1200, 1024 × 768 pixels, 640 × 480 pixels Séquence vidéo 320 × 240 pixels
Sensibilité	Auto, manuelle (équivalente à 100 et 200 ISO)
Formats de fichier	Photos JPEG (Exif2.2), TIFF, DCF, DPOF Séquences vidéo AVI (Open DML Motion JPEG), 15 i/s
Niveaux de qualité	« Excellent », « Supérieur », « Très bon », « Bon »
Support de stockage	Carte CompactFlash (CF) Type 1
Capacité de stockage des images	

Quality levels Définition	Qualité d'image [TIFF]	Supérieure (★★★★)	Meilleure (★★)	Bonne (★)	Séquences vidéo
1600 × 1210	2	—	—	—	—
1600 × 1200	—	Environ 14	Environ 29	Environ 64	—
1024 × 768	—	Environ 26	Environ 53	Environ 94	—
640 × 480	—	Environ 53	Environ 94	Environ 133	—
320 × 240	—	—	—	—	2

- Nombre de vues possibles avec une carte CF de 16 Mo

Balance des blancs	Auto, Lumière du jour, Ombre, Tungstène, Lumière fluo- cente, Réglage manuel	
Modes couleur	Couleur, Noir et blanc, Sépia	
Objectif	Focales	5.8 mm - 17.4 mm (équivalent à 38 mm - 114 mm en format 35mm)
	Ouverture	F2.6 -F5.0
	Composition de l'objectif	6 éléments en 5 groupes (un élément asphérique)
	Type de zoom	Électrique
	Portée image	38,4 mm × 28,5 mm (écran rempli) (en mode macro ou avec mise au point manuelle au plus grand angle possible [WIDE])
	Écran d'objectif	Électrique
Zoom numérique	Mode capture	Max. 2,5 × (se combine avec le zoom optique pour offrir un grossissement équivalent à 7,5 ×)
Viseur	Type	Viseur zoom à image réelle
	Grossissement	Grand angle 0,41 ×, Téléobjectif 1,13 ×

Moniteur ACL	Écran couleur à cristaux liquides TFD de 1,6 pouce (avec rétroéclairage et réglage de luminosité) Peut pivoter de 180°	
Lecture	Image par image, 9 images, agrandissement (jusqu'à 4 ×), défilement, diaporama, séquences vidéo	
Mise au point	Type	Système autofocus reflex par détection de contraste
	Portée	De 0,40 m (normal) à l'infini (téléobjectif au maximum) (Mesuré depuis l'avant de l'objectif)
	Paysages	Macrophotographie de 0,10 m à 0,50 m (plage de zoom complète)
	Verrouillage	Infini (téléobjectif au maximum) Par appui sur le déclencheur jusqu'à mi-course
Mise au point manuelle	de 0,10 m à l'infini	
Contrôle de l'exposition	Système de mesure	Mesure reflex par capteur (possibilité de mesure multizone, centrale pondérée et spot)
	Modes d'exposition	Auto, Complet, Scène de nuit, Séquence vidéo
	Compensation d'exposition	±2 EV (par pas de 1/3 EV)
	Séquence vidéo	Durée d'une séquence : de 1 s. à 30 s.
Obturbateur	Type	Obturbateur mécanique
	Vitesse	D'environ 1/1500 s. à 4 s.
Flash	Type	Flash auto avec fonction d'atténuation de l'effet Yeux rouges
	Modes	Auto, Pas de flash, Flash systématique, Auto + atténuation Yeux rouges, Flash systématique + atténuation Yeux rouges
	Portée	Grand angle D'environ 0,7 m à 5,0 m (ISO 200) Téléobjectif D'environ 0,5 m à 2,7 m (ISO 200)
Modes d'entraînement	Vue par vue, Continu, Retardateur	
Retardateur	À commande électronique, durée : environ 10 s.	
Réglage de l'heure	Préréglé pour 62 villes (28 fuseaux horaires)	
Alimentation	Une batterie CR-V3 au lithium, ou deux piles R6/AA (alcalines, NiMH, lithium), ou adaptateur secteur (en option)	
Ports d'entrée/sortie	Connecteur USB/Vidéo (connexion à un ordinateur sous USB 1.1), connecteur d'alimentation externe	
Formats de sortie vidéo	NTSC, PAL	
Dimensions	103,5 (l) × 63,5 (h) × 42 (p) mm (hors tout)	
Masse	180 g (hors batterie, piles et carte CF)	
Masse en fonctionnement	230 g (y compris batterie et carte CF)	
Accessoires	Batterie CR-V3 au lithium, visionneuse 3D, câble de liaison USB, logiciel (sur CD-ROM), câble de liaison vidéo, lanière, mode d'emploi	

# GARANTIE

Tous les appareils PENTAX achetés chez des revendeurs autorisés sont garantis contre tout défaut de fabrication pendant une période de douze mois suivant la date d'achat. Pendant cette période, les réparations et l'échange des pièces défectueuses sont effectuées gratuitement, sous réserve que le matériel ne présente aucune trace de choc, de corrosion par des produits chimiques ou par fuite de pile, de dommage dû à l'infiltration de sable ou de liquide, de mauvaise manipulation ou de manipulation contraire au mode d'emploi ou de modifications par un réparateur non agréé. Le fabricant et son représentant agréé ne sont pas responsables des réparations ou modifications n'ayant pas fait l'objet d'accord expressément écrit, ni des dommages liés au retard ou à la perte d'usage du matériel ni à leurs conséquences quelles qu'elles soient, directes ou indirectes, causées par la défectuosité du matériel ou par tout autres causes. Il est expressément reconnu par l'acheteur que la responsabilité du fabricant ou de ses représentants en matière de garantie, implicite ou explicite, est strictement limitée au remplacement des pièces comme indiqué ci-dessus. Il ne sera effectué aucun remboursement d'une réparation faite par un service après-vente non agréé par PENTAX.

Procédure pendant la période de garantie de 12 mois

Tout appareil PENTAX reconnu défectueux pendant la période de 12 mois suivant son achat devra être retourné au revendeur chez lequel l'achat a été effectué ou chez le fabricant. S'il n'existe pas de représentant agréé du fabricant dans votre pays, envoyez votre matériel directement au fabricant, en port payé. Dans ce cas, la période d'immobilisation du matériel risque d'être très longue en raison des procédures requises. Si le matériel est couvert par la garantie, la réparation sera effectuée et les pièces remplacées gracieusement avant de vous être renvoyé en état de fonctionnement. Si le matériel n'est plus sous garantie, la réparation sera facturée aux tarifs habituels du fabricant ou de son représentant. Les frais de port sont à la charge du propriétaire de l'équipement. Si votre matériel PENTAX a été acheté dans un autre pays que celui où vous souhaitez faire appliquer la garantie, les frais de remise en état peuvent vous être facturés par le représentant du fabricant de ce pays. Cependant, si le matériel est retourné au fabricant, il sera réparé gratuitement pendant la période de garantie, conformément à cette garantie. Dans tous les cas, les frais d'expédition, taxes douanières seront à la charge de l'expéditeur. De façon à prouver la date de votre achat (si nécessaire), conservez la facture ou le reçu de cet achat pendant au moins un an. Avant d'expédier votre matériel en réparation, vérifiez d'abord que vous l'envoyez à un représentant officiel du fabricant ou à l'un de ses ateliers agréés, sauf s'il s'agit du fabricant lui-même. Demandez toujours un devis et ne faites procéder aux travaux de réparation qu'après accord écrit du devis.

- **Ces conditions de garantie laissent intacts les droits légaux du consommateur.**
- **Les garanties locales disponibles chez les distributeurs Pentax de certains pays peuvent remplacer cette garantie. Par conséquent, nous vous conseillons de lire attentivement la carte de garantie fournie avec votre produit au moment de l'achat ou de contacter le distributeur Pentax de votre pays afin d'obtenir de plus amples informations et de recevoir une copie de la garantie.**



### **Pour les utilisateurs au Canada**

Cet appareil numérique de la classe B respecte toutes les exigences du Règlement sur le matériel brouilleur du Canada.



Le mention CE est une mention conforme à une directives de la Communauté Européenne.

# MEMO





**Asahi Optical Co., Ltd.** 2-36-9, Maeno-cho, Itabashi-ku, Tokyo 174-8639,  
JAPAN  
(<http://www.pentax.co.jp>)

**Pentax GmbH (European Headquarters)**

Julius-Vosseler-Strasse 104, 22527 Hamburg,  
GERMANY  
(HQ - <http://www.pentaxeuropa.com>)  
(Germany - <http://www.pentax.de>)

**Pentax U.K. Limited** Pentax House, Heron drive, Langley, Slough, Berks SL3  
8PN, U.K.  
(<http://www.pentax.co.uk>)

**Pentax France S.A.** 12/14, rue Jean Poulmarch, 95106 Argenteuil Cedex,  
FRANCE

**Pentax Benelux B.V.** (for Netherlands)  
Spinveld 25, 4815 HR Breda, NETHERLANDS  
(<http://www.pentax.nl>)  
(for Belgium & Luxembourg)  
Weiveldlaan 3-5, 1930 Zaventem, BELGIUM  
(<http://www.pentax.be>)

**Pentax (Schweiz) AG** Widenholzstrasse 1 Postfach 367 8305 Dietlikon,  
SWITZERLAND (<http://www.pentax.ch>)

**Pentax Scandinavia AB** P.O. Box 650, 75127 Uppsala, SWEDEN  
(<http://www.pentax.se>)

**Pentax Corporation** 35 Inverness Drive East, Englewood, Colorado 80112,  
U.S.A.  
(<http://www.pentax.com>)

**Pentax Canada Inc.** 3131 Universal Drive, Mississauga, Ontario L4X 2E5,  
CANADA  
(<http://www.pentaxcanada.ca>)

<http://www.digital.pentax.co.jp>



- Printed on recycled paper
- Les caractéristiques et les dimensions de l'appareil sont sujettes à modification sans notification préalable.