

- MANUAL DE INSTRUCCIONES
- MANUAL DE INSTRUÇÕES
- INSTRUCTIONS FOR USE
- GUIDE D'UTILISATION

**FAGOR**



• **SOMMAIRE**

	Page		Page
Démontage des brides de transport	.37	Détail des programmes et des options	.42
Déplacement de votre appareil	.37	Modification d'un programme de lavage	.43
Alimentation en eau froide	.37	Sécurités automatiques	.43
Evacuation des eaux usées	.37	Vidange du réservoir de lessive liquide	.44
Alimentation électrique	.38	Nettoyage du filtre de pompe	.45
Mise en place de votre appareil	.38	Entretien de votre appareil	.45
Chargement du linge	.38	Incidents pouvant survenir	.46
Chargement des produits de lavage	.38	Messages donnés par l'afficheur	.46
Programmation	.40		

• **CONSIGNES DE SÉCURITÉ****Important :**

**Cet appareil, destiné à un usage exclusivement domestique, a été conçu pour laver, rincer et essorer les textiles lavables en machine. Respectez impérativement les consignes suivantes. Nous déclinons toute responsabilité et garantie en cas de non respect de ces recommandations pouvant entraîner des dégâts matériels ou corporels.**

– Cet appareil n'est pas prévu pour être utilisé par des personnes (y compris les enfants) dont les capacités physiques, sensorielles ou mentales sont réduites, ou des personnes dénuées d'expérience ou de connaissance, sauf si elles ont pu bénéficier, par l'intermédiaire d'une personne responsable de leur sécurité, d'une surveillance ou d'instructions préalables concernant l'utilisation de l'appareil.

– L'appareil ne doit être utilisé que conformément au mode d'emploi, pour éviter des dommages à votre linge et à votre appareil. Utilisez seulement des produits de lavage et d'entretien certifiés pour l'emploi dans les machines à laver à usage domestique.

– Si, avant lavage, vous traitez votre linge à l'aide de détachants, dissolvants et, en règle générale, de tous produits inflammables ou à fort pouvoir détonant, ne l'introduisez pas immédiatement dans l'appareil.

De même, il vous est fortement recommandé de ne pas utiliser de solvants ou de produits en bombe aérosol à proximité de votre lave-linge et plus généralement d'appareils électriques dans une pièce mal aérée (risque d'incendie et d'explosion).

– Si des incidents se produisent et que vous ne pouvez les résoudre grâce aux remèdes que nous vous préconisons (voir chapitre "INCIDENTS POUVANT SURVENIR"), faites appel à un professionnel qualifié.

– Si vous êtes amené à ouvrir votre machine en cours de cycle (par exemple : pour ajouter ou retirer du linge), suivant la phase dans laquelle se trouve le programme (en lavage essentiellement), prenez garde à la température intérieure qui peut être très élevée (risque de brûlures graves).

– Lors d'une nouvelle installation, l'appareil doit être raccordé au réseau de distribution d'eau avec un tuyau neuf, le tuyau usagé ne doit pas être réutilisé.

– Ne laissez pas les enfants jouer avec l'appareil et éloignez les animaux domestiques.

– Les appareils usagés doivent immédiatement être rendus inutilisables. Débranchez et coupez le câble d'alimentation au ras de l'appareil. Fermez l'arrivée d'eau et enlevez le tuyau. Rendez la fermeture de la porte inutilisable.

– En cas de risque de gel, débranchez le tuyau d'arrivée d'eau et vidangez l'eau qui pourrait subsister dans le tuyau de vidange en plaçant ce dernier le plus bas possible dans une cuvette.

• **ÉCONOMIES D'ÉNERGIE**

– Ne programmez le pré-lavage que lorsque c'est absolument nécessaire : par ex. pour des vêtements de sport ou de travail très sales, etc...

– Pour du linge peu ou moyennement sale, un programme à basse température est suffisant pour obtenir un résultat de lavage impeccable.

– Pour du linge peu sale choisissez un cycle de lavage court.

– Dosez le produit de lavage selon la dureté de l'eau, le degré de salissure et la quantité de linge et respectez les conseils sur les paquets des produits lessiviels.

• **PROTECTION DE L'ENVIRONNEMENT**

Les matériaux d'emballage de cet appareil sont recyclables. Participez à leur recyclage et contribuez ainsi à la protection de l'environnement en les déposant dans les conteneurs municipaux prévus à cet effet.



Votre appareil contient également de nombreux matériaux recyclables. Il est donc marqué de ce logo afin de vous indiquer que dans les pays de l'Union Européenne les appareils usagés ne doivent pas être mélangés avec d'autres déchets.

Le recyclage des appareils qu'organise votre fabricant sera ainsi réalisé dans les meilleures conditions, conformément à la directive européenne 2002/96/CE sur les déchets d'équipements électriques et électroniques. Adressez vous à votre mairie ou à votre revendeur pour connaître les points de collecte des appareils usagés les plus proches de votre domicile.

Nous vous remercions pour votre collaboration à la protection de l'environnement.

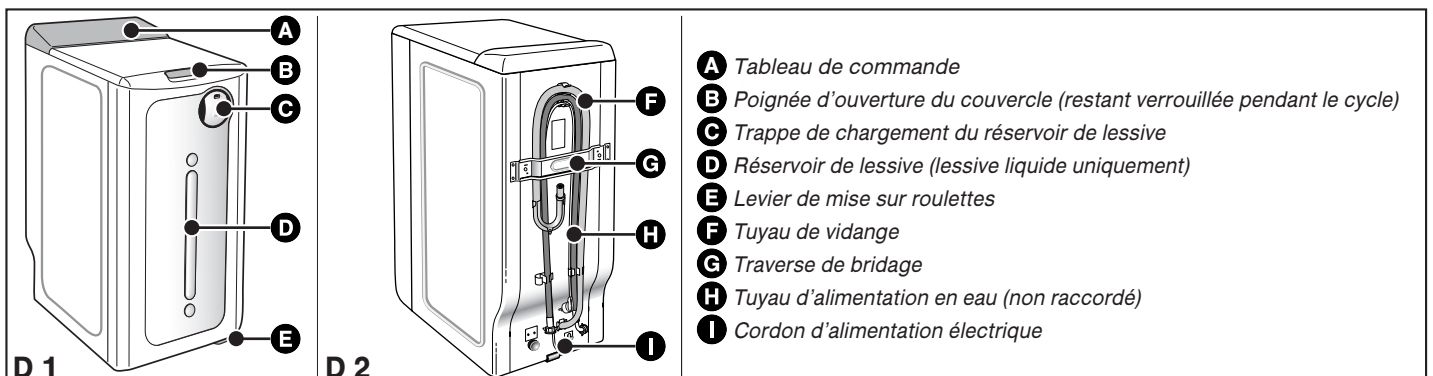
• **DESCRIPTION DE VOTRE APPAREIL**

## • DÉMONTAGE DES BRIDES DE TRANSPORT

### ⚠ Important :

Avant toute utilisation, il est impératif d'effectuer les opérations décrites ci après.

Ces opérations consistent à retirer toutes les pièces qui servent à immobiliser la cuve de votre appareil pendant le transport.

Ces opérations dites "de débridage" sont nécessaires pour le bon fonctionnement de votre appareil et le respect des normes en vigueur en matière de sécurité.

Si ces opérations n'étaient pas effectuées dans leur totalité, cela pourrait causer des dommages graves à votre appareil pendant son fonctionnement.

- Retirez le lave-linge de son socle (vérifiez que la cale **A** servant au maintien du moteur n'est pas restée coincée sous la machine) (Fig. D3)
  - Enlevez les 4 vis **B** à l'aide d'un tournevis (Fig. D4)
  - Déposez la traverse **C** en ôtant les deux vis **D** (Fig. D5) à l'aide d'une clé de 10 ou de 13 mm (suivant le modèle)
- (assurez-vous que les deux entretoises en plastique fixées sur la traverse, sont bien retirées en même temps que cette dernière)
- Remontez les vis **B** à leur emplacement initial.

### ⚡ Attention :

Obstruez impérativement toutes les ouvertures à l'arrière de la machine à l'aide des cache-orifices **E** et **F** prévus à cet effet (fournis dans le sachet d'accessoires) (Fig. D6)

- Retirez la cale d'immobilisation de l'ensemble tambour-cuve (Fig. D7).
- Pour cela :

- soulevez le couvercle de la machine
- retirez la cale **G**
- enlevez la cale **H**
- libérez les portillons du tambour, bloqués en position basse, en appuyant simultanément sur les deux volets.

### ⚡ Attention :

Enlevez les colliers support tuyaux **I** et obstruez impérativement les trous à l'aide des caches **J** (fournis dans le sachet d'accessoires) (Fig. D8)

### 🔍 Conseil :

Nous vous conseillons de conserver toutes les pièces de bridage, car il faudra obligatoirement les remonter si vous devez, par la suite, transporter votre machine.

### 🔍 Information :

Avant sa sortie d'usine, votre appareil a été minutieusement contrôlé ; il est donc possible que vous constatiez la présence d'un peu d'eau dans la cuve ou au niveau des boîtes à produits.

## • DÉPLACEMENT DE VOTRE APPAREIL

### • Mise sur roulettes

Si votre machine est équipée de roulettes escamotables, vous pouvez la déplacer facilement.

Pour la mise sur roulettes, faites pivoter de la droite jusqu'à l'extrémité gauche le levier situé au bas de l'appareil (Fig. D9).

### ⚠ Important :

En fonctionnement, la machine ne doit pas reposer sur ses roulettes "avant" : n'oubliez pas de ramener le levier dans sa position initiale.

## • ALIMENTATION EN EAU FROIDE

Branchez le tuyau d'alimentation (Fig. D10) :

- d'une part, sur le raccord situé à l'arrière de la machine
  - d'autre part, sur un robinet muni d'un embout fileté Ø 20x27 (3/4 BSP).
- Si vous utilisez un robinet auto-perceur, l'ouverture pratiquée doit être d'un diamètre de 6 mm minimum.

Arrivée d'eau :

- Pression d'eau mini : 0,1 MPa ou 1 bar
- Pression d'eau maxi : 1 MPa ou 10 bar

### • Remplacement du tuyau d'alimentation en eau

Au moment du changement, veillez au bon serrage et à la présence du joint aux deux extrémités.

## • ÉVACUATION DES EAUX USÉES

Raccordez le tuyau de vidange, (Fig. D11) :

- soit, de façon provisoire, sur un évier ou une baignoire
- soit, de façon permanente, sur un siphon ventilé.

Si votre installation n'est pas équipée d'un siphon ventilé, veillez à ce que le raccordement ne soit pas étanche. En effet, pour éviter tout refoulement d'eaux usées dans la machine, il est vivement recommandé de laisser libre passage à l'air entre le tuyau de vidange de la machine et le conduit d'évacuation.

Dans tous les cas, la crosse de vidange devra être placée à une hauteur comprise entre 65 et 90 cm par rapport à la base de la machine.

### ⚠ Important :

Veillez à bien maintenir le tuyau de vidange au moyen d'un lien afin d'éviter que la crosse ne se dégage en cours de vidange et provoque une inondation.

Pour une évacuation correcte des eaux usées, ne faites pas suivre au tuyau de vidange un chemin trop sinueux. En effet, la multiplication des coudes nuit à l'efficacité de la pompe de vidange.

Il est possible d'évacuer les eaux usées au sol, à condition que le tuyau de vidange passe par un point situé à une hauteur comprise entre 90 et 65 cm par rapport à la base de la machine (Fig. D12)

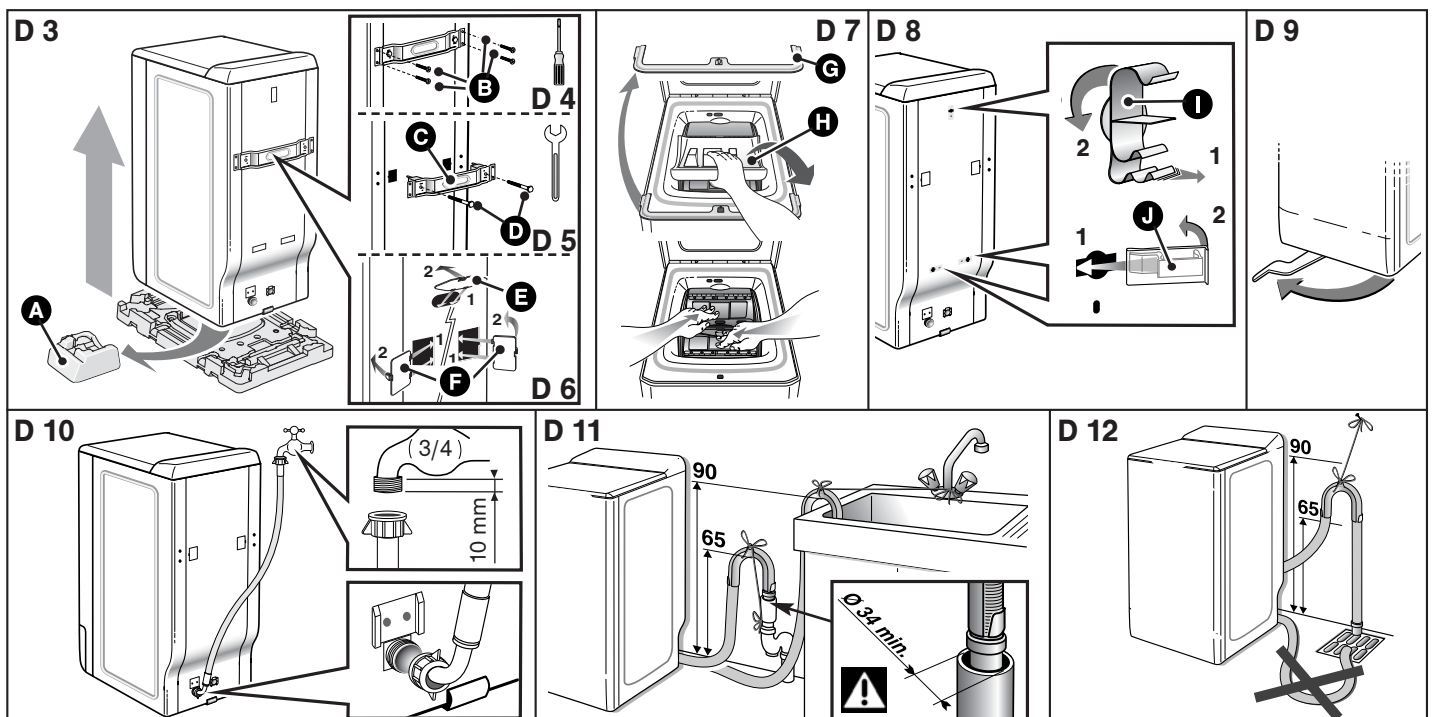

## • ALIMENTATION ÉLECTRIQUE

**⚠ Important :**  
Pour votre sécurité, il est impératif de vous conformer aux indications données ci-dessous.

– Avant de connecter l'appareil, vous devez impérativement vous assurer que ses caractéristiques électriques sont compatibles avec celles de votre installation (voir les indications portées sur la plaque signalétique fixée au dos de l'appareil).

L'installation électrique doit être conforme aux normes en vigueur et aux prescriptions des Autorités Electriques du pays concerné, **en particulier pour la mise à la terre** et l'emplacement dans une salle d'eau

**Nous ne pouvons pas être tenus pour responsable de tout incident causé par une mauvaise installation électrique.**

**🔍 Conseil :**  
Conseils pour l'installation électrique de votre appareil

– N'utilisez pas de prolongateur, adaptateur ou prise multiple.  
– Ne supprimez **jamais** la mise à la terre.  
– La prise de courant doit être facilement accessible mais hors de portée des enfants.

**En cas d'incertitude, adressez-vous à votre installateur.**

**⚠ Important :**  
Votre appareil est conforme aux directives européennes 2006/95/CE (directive basse tension) et 2004/108/CE (compatibilité électromagnétique).

## • MISE EN PLACE DE VOTRE APPAREIL

**⚠ Important :**  
Si vous placez votre machine à côté d'un autre appareil ou d'un meuble, nous vous conseillons de toujours laisser entre eux un espace pour faciliter la circulation de l'air.

**🔍 Conseil :**  
D'autre part, nous vous déconseillons fortement :

– d'installer votre appareil dans une pièce humide et mal aérée.  
– d'installer votre appareil dans un lieu où il pourrait être soumis à des projections d'eau.

– d'installer votre appareil sur un sol en moquette.

Si vous ne pouvez l'éviter, prenez toutes les dispositions pour ne pas gêner la circulation de l'air à sa base, afin d'assurer une bonne ventilation des composants internes.

### • Mise à niveau

Vérifiez à l'aide d'un niveau que le sol est horizontal : inclinaison maxi 2°, soit un écart d'environ 1 cm mesuré sur la largeur et de 1,5 cm sur la profondeur de la machine.

### • Pieds réglables

Certaines machines sont équipées de deux pieds réglables placés à l'avant permettant de compenser les inégalités du sol. Pour régler l'horizontalité et la stabilité de la machine, procédez comme suit :

– mettez la machine sur ses roulettes (ou basculez-la légèrement vers l'arrière si elle n'est pas munie de roulettes escamotables)

– en fonction de la configuration du sol, vissez ou dévissez le ou les pieds pour le ou les régler en hauteur (Fig. D13)

– remettez la machine sur ses pieds et vérifiez sa stabilité.

D 13

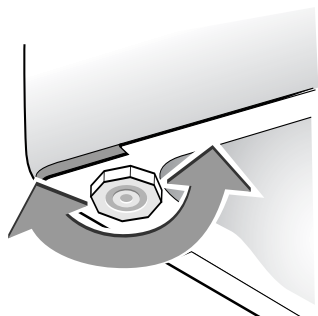

## • CODE D'ENTRETIEN DES TEXTILES

– **Lavage** : ne dépassez jamais les températures indiquées

– **Chlorage dilué à froid possible** :

– **Repassage** : doux , moyen , fort

– **Nettoyage à sec** : essence minérale , perchloréthylène , tous solvants

– **Nota** : un code barré indique son interdiction , ,

## • CHARGEMENT DE VOTRE LINGE

Effectuez les opérations dans l'ordre suivant :

### • Ouverture de la machine

– Vérifiez que le sélecteur de programmes est bien positionné sur "O".  
– Soulevez la poignée d'ouverture située à l'avant de la machine. Le couvercle s'ouvre.

– Ouvrez le tambour en appuyant sur le poussoir situé sur le portillon avant.

### • Introduction du linge

Pour des performances de lavage optimum, placez le linge, préalablement trié et déplié, dans le tambour, sans le tasser et en le répartissant uniformément. Mélangez les grosses et petites pièces pour obtenir un essorage optimum, sans formation de balourd.

### • Fermeture du tambour

Assurez-vous de la bonne fermeture du tambour.

**⚠ Important :**  
Vérifiez que les trois crochets et le liseré du poussoir sont bien visibles.

## • PRODUITS DE LAVAGE

**🔍 Information :**  
Votre lave-linge est équipé d'un réservoir qui stocke et distribue automatiquement la lessive "liquide".

La distribution automatique de lessive liquide est effective avec tous les départs de programme (sauf essorage), y compris si vous avez sélectionné l'option pré-lavage et/ou programmé un départ différé.

Cependant, si vous utilisez une lessive liquide 2en1, un produit assouplissant, ou, de temps à autre, une lessive spéciale (pour la laine ou pour les textiles foncés ...), ou encore de la lessive en poudre, vous devez vous servir de la boîte à produits classique.

**⚠ Important :**  
Dans ces cas, pour éviter d'éventuels surdosages nous vous conseillons de désactiver la distribution automatique de la lessive liquide.

Pour désactiver le distributeur automatique de lessive liquide, procédez comme suit :

– Lors de la programmation, après avoir sélectionné votre programme, faites un appui court sur la touche "DoseE".

Les voyants de cette dernière et de la touche "Sélectionner" s'éteignent et l'écran affiche la durée du programme choisi.

Dès lors, vous pouvez utiliser votre boîte à produits classique sans craindre un éventuel surdosage.

Vous pouvez réactiver le distributeur automatique de lessive liquide en appuyant de nouveau sur la touche "DoseE".

**🔍 Information :**  
Le distributeur automatique de lessive est, de toutes façons, automatiquement réactivé chaque fois que vous ramenez le sélecteur de programme sur la position "O".

## • UTILISATION DU DISTRIBUTEUR AUTOMATIQUE DE DÉTERGENT

La quantité de lessive qui sera utilisée par ce système dépend de la dureté de l'eau, de la concentration de la lessive liquide que vous utilisez, du degré de salissure de votre linge et de la quantité de linge à laver.

Il vous faudra indiquer, à la mise en service :

– le niveau de dureté de l'eau

**Nota** : Ce réglage est à effectuer une fois pour toutes sauf si vous devez déménager et changer de région.

– le niveau de concentration de la lessive liquide que vous utilisez.

**Nota** : Ce réglage est, lui aussi, à effectuer une fois pour toutes si vous utilisez toujours le même type de lessive. Par contre, vous devrez le modifier si vous optez pour une lessive plus ou moins concentrée que la précédente.



**• Réglage de la dureté de l'eau (Fig. 14)**

– Après avoir branché le cordon électrique, mettez votre machine sous tension.

Pour cela, positionnez le sélecteur de programmes sur toute autre position que "O".

– Faites un appui long sur la touche "Dose" (Fig. 14).

Le voyant de cette touche se met à clignoter.

La machine affiche alors la dureté de l'eau au moyen de deux traits horizontaux indiquant une eau de dureté moyenne.

Vous pouvez, en appuyant sur la touche "Départ différé" (Retardo horario) située à côté de l'écran, choisir la dureté correspondant à l'eau de votre région.

– Validez ensuite votre choix en appuyant sur la touche  (Départ/Pause).

**• Réglage de la concentration de lessive**

**Informations:**

L'affichage pour la concentration de lessive est donné en ml, ex. :  est égal à 35 ml de lessive liquide.

La valeur que vous devrez afficher est celle figurant sur l'emballage de votre lessive, elle correspond à la quantité de lessive préconisée par le fabricant pour laver du linge moyennement sale dans une eau moyennement dure.

**Nota :** Ces préconisations peuvent ne pas correspondre exactement aux valeurs proposées par la machine, dans ce cas, il vous suffit d'afficher la valeur la plus proche.

– Votre machine étant sous tension, faites un appui long sur la touche  (Fig. 15).

Le voyant de cette touche clignote et la machine vous propose un dosage pour une concentration dite "Très concentrée" (35 ml) mais vous pouvez, en fonction de la lessive que vous utilisez, choisir un dosage pour lessive "Concentrée" (75 ml) ou "Standard" (120 ml) en appuyant sur la touche "Départ différé" (Retardo horario).

– Validez, ensuite, votre choix en appuyant sur la touche  (Départ/Pause).

**Important :**

Les réglages de la dureté de l'eau et de la concentration de lessive ne sont pas accessibles en cours de cycle.

**• Réglage du degré de salissure**

Ceci est à effectuer à chaque programmation de cycle (voir chapitre "PROGRAMMATION - Programmation d'un cycle de lavage").

**• Remplissage du réservoir de lessive**

– Ouvrez la trappe située à l'avant de votre machine.

– Versez la lessive par cette ouverture (Fig. D16).

– Réfermez la trappe.

**Important :**

Si vous voulez remplir entièrement votre réservoir, prenez garde de ne pas dépasser le niveau maxi (Fig. D16).

Les niveaux maxi et mini sont indiqués par les ouvertures rondes du haut et du bas du réservoir.

Lorsque la lessive atteindra le niveau mini (ouverture du bas), pensez à recharger votre réservoir.

**Nota :** La baisse du niveau n'est pas régulière (plus rapide au début).

**• UTILISATION DE LA BOÎTE À PRODUITS CLASSIQUE**

**Important :**

– Le bac "LAVAGE" peut contenir les poudres et les liquides, toutefois, ne pas utiliser de lessive liquide pour les programmes AVEC pré-lavage et/ou AVEC "départ différé" (suivant modèle).

– L'assouplissant concentré est à diluer à l'eau chaude.

– Pour un remplissage correct des bacs à produits, mettez le couvercle dans sa position maximale d'ouverture.

– Ne dépassez pas le niveau MAX.

**• Dosage de la lessive**

La quantité de lessive à utiliser dépend de la dureté de l'eau, du degré de saleté de votre linge et de la quantité de linge à laver.

Reportez-vous toujours aux prescriptions de dosage figurant sur l'emballage de vos produits de lavage.

Attention : les préconisations des fabricants de lessive correspondent, dans la plupart des cas, à un remplissage maximal du tambour. Adaptez correctement votre dosage au poids du linge introduit dans la machine.

Ces préconisations vous éviteront un dosage excessif responsable de la génération de mousse. Une surproduction de mousse peut diminuer les performances de votre machine et augmenter la durée de lavage ainsi que la consommation d'eau.

**• Lessives pour lainages et textiles délicats**

Pour le lavage de ces textiles, il est recommandé d'utiliser une lessive appropriée (évitée de mettre cette dernière directement sur le tambour car certains de ces produits sont agressifs pour le métal).

**• Avant le premier lavage**

Avant d'effectuer votre première lessive, nous vous recommandons de faire un cycle de lavage "COTON 90° sans pré-lavage", sans linge et en utilisant une 1/2 dose de votre lessive habituelle. Ceci, afin d'éliminer les résidus de fabrication pouvant éventuellement subsister dans la machine.

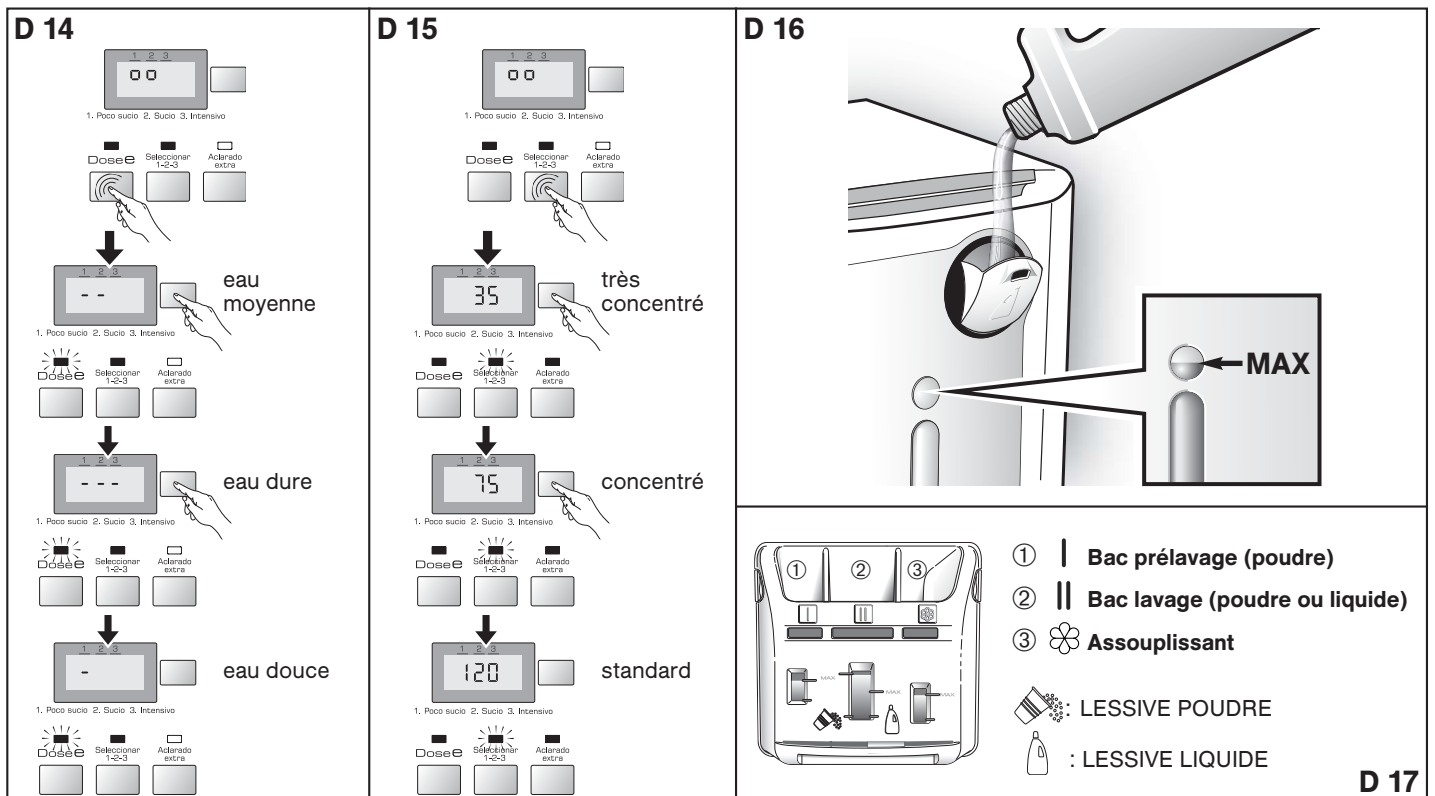

D 17

## • DESCRIPTION DU TABLEAU DE COMMANDES

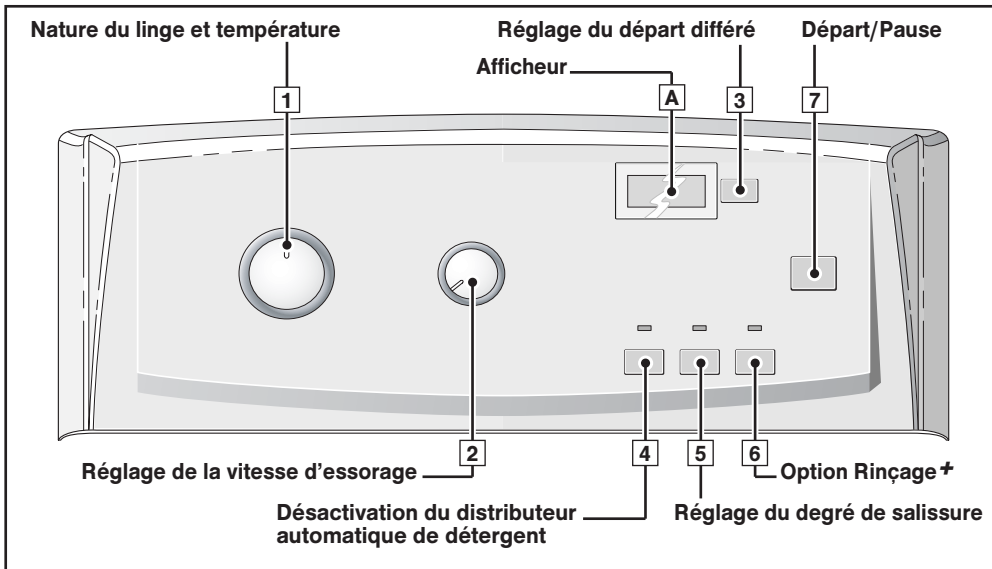

**Information :**  
Toutes les touches sont à micro-course et ne restent pas enfoncées. La touche "◊" (Départ/Pause) ne peut en aucun cas annuler un programme.

**Important :**  
Avant de mettre votre machine en marche, vérifiez que le cordon électrique est branché et le robinet d'eau ouvert. Assurez-vous aussi de la bonne fermeture des portillons du tambour et du couvercle de la machine.  
Dans la phase "fin de cycle", lorsque "- 0 -" est affiché, toute action sur un des éléments de commande (sélecteur ou touches) permet de revenir en mode "programmation".  
Par mesure de sécurité, à la fin d'un cycle, il est conseillé de débrancher le cordon électrique puis de fermer le robinet d'arrivée d'eau.

## • VALIDATION, ANNULATION, PAUSE

### • Validation de vos choix :

– Pour valider le programme que vous avez choisi, appuyez sur ◊ [7].

**Nota :** Après avoir programmé un cycle de lavage différé, il est inutile d'appuyer sur "◊". La sélection sera prise en compte au bout de quelques secondes.

### • Annulation :

– Vous pouvez annuler vos choix à tout moment en positionnant le sélecteur [1] sur "O".

Cette opération peut se faire pendant la programmation, pendant la période d'attente précédant le départ effectif du cycle et pendant tout le cycle de lavage.

### • Pause :

– Vous pouvez, également, interrompre provisoirement le cycle en appuyant brièvement sur la touche ◊ [7].

### **Important :**

**Cette opération ne peut pas se faire pendant l'essorage.**

Pour plus de précisions sur cette fonction, reportez-vous au chapitre "PROGRAMMATION : Mettre ou enlever une pièce...".

## • PROGRAMMATION

### • Programmation d'un cycle de lavage :

– Tournez le sélecteur [1] pour choisir le programme et la température de lavage les mieux adaptés à la nature de votre linge.

**Nota :** Le fait de tourner le sélecteur sur une position autre que "O" met la machine sous tension.

– Choisissez, à l'aide du sélecteur [2]

- soit une vitesse d'essorage adaptée à la nature de votre linge.

La vitesse d'essorage est automatiquement limitée dans les programmes "MIXTO" (MIXTE) et "DELICADO/LANA" (DÉLICAT/LAINE).

- soit un égouttage.

Le cycle se terminera par un essorage doux à 100 trs/min.

- soit un arrêt cuve pleine.

Votre machine s'arrêtera cuve pleine d'eau avant l'essorage final.

– Si vous désirez utiliser la boîte à produits classique, vous devez désactiver le distributeur automatique de lessive liquide en appuyant sur la touche "DoseE".

### **Important :**

**Dans ce cas, le réglage du degré de salissure est, lui aussi, désactivé.**

Par contre, si vous utilisez le distributeur automatique de détergent renseignez le degré de salissure de votre linge.

Ce réglage influe sur la quantité de lessive introduite dans la machine par le système de distribution automatique de détergent ainsi que sur la durée du cycle.

Vous pouvez modifier le degré de salissure, en appuyant sur la touche "Seleccionar" [5] :

- pour du linge porté un seul jour, sélectionnez "1".

**Nota :** Cela correspond à la plupart des cas d'usage, et nous vous recommandons de l'utiliser le plus souvent possible.

- pour du linge normalement sale, sélectionnez "2"

- pour du linge très sale, sélectionnez "3"

**Nota :** Pour les sélections ci-dessus, la machine ne vous donnera accès qu'aux réglages compatibles avec le programme choisi.

Affichage et position des sélecteurs

En [A], affichage du degré de salissure + voyants des touches

"DoseE" et "Seleccionar" <sup>1-2-3</sup> allumés

sélecteur [2] sur

- position "800" par exemple

- position "100"

- position "Anti Arrugas"

voyants des touches





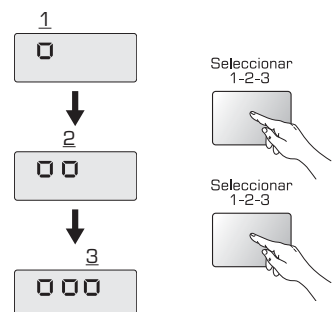



"DoseE" et "Seleccionar" <sup>1-2-3</sup> éteints

+ affichage la durée du programme choisi sur [A]









## • PROGRAMMATION

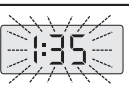

### • Programmation d'un cycle de lavage (suite) :

	Affichage et position des sélecteurs
– Choisissez ou non l'option "Aclarado extra" (Rinçage  ) à l'aide de la touche  .	voyant de la touche allumé
– Choisissez un départ immédiat en appuyant sur   ...	décomptage du temps restant avant la fin du cycle en  (les deux points clignotent pendant toute la durée du cycle)
– ... ou choisissez un départ différé de 1 à 19 heures en appuyant sur la touche  (voir façon de procéder dans le chapitre "DÉTAILS DES OPTIONS • Départ différé").	en  affichage du symbole  et décomptage du temps restant avant le départ effectif du cycle. Une animation (quatre petits segments qui tournent sur eux-mêmes) matérialise la période d'attente précédant le départ du cycle.



### • Mettre ou enlever une pièce pendant le cycle (impossible pendant l'essorage) :

– Appuyez sur  pour interrompre le cycle.	décomptage du temps en  arrêté (le temps affiché clignote) 
– Mettez ou enlevez la ou les pièces de linge. <i>Le temps de déverrouillage du couvercle est dépendant de la température intérieure de la machine et peut prendre, pour des raisons de sécurité, plusieurs minutes dans le cas d'une interruption d'un lavage supérieur à 40°C.</i>	
– Appuyez sur  pour continuer le cycle.	reprise du décomptage en   (seuls les deux points clignotent)
<b>Nota :</b> Si vous avez choisi de différer votre lavage, vous pouvez accéder instantanément au tambour à tout moment pendant la phase précédant le départ du cycle de lavage sans interrompre et relancer le cycle.	

### • Annulation en cours de programmation, de lavage ou pendant une pause :

– Mettez le sélecteur  sur la position "O". Cette opération peut se faire à tout moment, pendant le cycle ou pendant la programmation ou même pendant une pause. <b>Nota :</b> – Dans tous les cas, une annulation vous oblige, ensuite, à tout reprogrammer depuis le début. – Si vous avez annulé en cours de lavage, pensez à vidanger l'eau si nécessaire.	sélecteur  sur "O" tous les voyants et l'afficheur sont éteints
---	---

### • Fin du cycle :

<b>Nota :</b> Après l'essorage, certains modèles positionnent automatiquement leur tambour ouverture en haut pour faciliter l'accès au linge. Cette opération dure au maximum 3 minutes. – Ensuite, l'écran  affiche "- 0 -", ce qui indique la fin du cycle. Mettez le sélecteur  sur la position "O". Vous pouvez dès lors, ouvrir le couvercle et retirer votre linge.	
--	---

### • Maintenir les performances de votre lave-linge (Entretien du filtre de pompe) :

Vous devez régulièrement nettoyer le filtre de la pompe de vidange (voir façon de procéder dans le chapitre "NETTOYAGE DU FILTRE DE POMPE").

 **Important :**  
Si vous ne nettoyez pas régulièrement le filtre de pompe, les performances de votre machine risquent d'en être affectées.

Pour avoir plus de précisions sur les différentes fonctions, reportez-vous aux chapitres "DÉTAILS DES PROGRAMMES" et "DÉTAILS DES OPTIONS".

 **Information :**  
Après une coupure de courant, à la remise sous tension le cycle de lavage reprendra systématiquement là où il a été interrompu.

## • EXEMPLES DE PROGRAMMES

Pour choisir le programme le mieux adapté à la nature de votre linge, conformez-vous aux indications figurant sur les étiquettes apposées sur la plupart des textiles.

Tableau des programmes				100	Anti-Arrugas
Nature du textile	Température (°C)	Charge maximale de linge sec	Rinçage plus	Égouttage	Arrêt cuve pleine
COTON (ALGODÓN)	* - 90°	6,0 kg	●	●	●
COTON avec pré-lavage (ALGODÓN con prelavado)	40°	6,0 kg	●	●	●
MIXTE (MIXTO)	* - 60°	2,5 kg	●	●	●
DÉLICAT/LAINE (DELICADO/LANA)	* - 30°	1,5 kg	●	●	●
<b>Programmes spéciaux</b>					
Mixte 45 min (Mixto 45 min.A) (1)	40°	3,0 kg	●	●	●
Rapide 30 min (Rápido 30 min.)	40°	2,5 kg		●	●
<b>Programmes particuliers</b>					
Rinçage (Aclarado)	-			●	●

● : Ces fonctions peuvent être utilisées seules ou cumulées - **les combinaisons illogiques sont impossibles**

(1) : Programme coton 40°C court pour les instituts de contrôle

## • PROGRAMME POUR LES ESSAIS COMPARATIFS ET NORMALISÉS

Coton (algodón) 60°C - 6 kg - sans option - sans distribution automatique de détergent - essorage maxi - durée 170 min.

Pour l'annonce écrite sur l'étiquette énergétique, les tests sont faits selon la directive européenne 95/12/CEE.

## • DÉTAILS DES PROGRAMMES

Les principaux programmes offerts par cette machine sont :

### • COTON (Algodón)

Pour une charge de linge composée de COTON blanc résistant ou de couleur.

**⚠ Important :**  
Si vous lavez du linge de couleur, ne dépassez pas la température de 60° maxi.

**Nota :** Dans les premières minutes de ce programme, votre lave-linge estime automatiquement la charge du linge introduit. Il adapte en conséquence la consommation d'eau et la durée du programme pour un lavage parfait.

### • COTON 40° avec pré-lavage (Algodón con prelavado)

Spécialement conçu pour du linge souillé (boue, sang...). Un premier brassage à froid spécifique précède une phase de chauffage à 40°C.

Ce brassage à froid permet d'enlever, avant chauffage, les particules souillant le linge.

Le pré-lavage est suivi d'un cycle de lavage à 40°C.

**⚠ Important :**  
Le système de distribution de lessive liquide injecte automatiquement la quantité de lessive nécessaire au pré-lavage.

Par contre, si vous utilisez la boîte à produits classique, il est impératif d'introduire du détergent dans le bac "1" de la boîte à produits.

### • MIXTE (Mixto)

Pour une charge de linge composée de COULEURS DÉLICATES, SYNTHÉTIQUES RÉSISTANTS ou FIBRES MÉLANGÉES.

### • DÉLICAT / LAINE (Delicado/Lana)

Pour une charge de linge composée de VOILAGES, TEXTILES DÉLICATS, LINGE FRAGILE et LAINES "LAVABLES EN MACHINE"

**Nota :** Programme avec cadences de brassage et essorages adaptés à la nature de ces textiles.

Ce programme permet, également, de laver les textiles signalés comme lavables à la main. Pour cela, sélectionnez la position "\*".

### • Rinçage (Aclarado)

Phase de rinçage suivie, au choix :

- soit d'un essorage avec vidange
- soit d'une vidange seule (option "égouttage")
- soit d'un arrêt cuve pleine d'eau.

**⚠ Important :**

Si vous désirez faire un rinçage suivi d'un essorage, veuillez à bien choisir une vitesse d'essorage adaptée à la nature du linge introduit dans la machine.

### • Rapide 30 min (Rápido 30 min.)

Ce programme vous permet de laver une charge de linge peu sale de 2,5 kg composée de COTON, BLANC, COULEURS ou SYNTHÉTIQUES RÉSISTANTS.

Sa durée est limitée à 30 minutes.

Dans ce programme, la température de lavage est automatiquement programmée à 40°C.

**⚠ Important :**

Pour ce programme, si vous utilisez la boîte à produits classique, les doses de lessive doivent être réduites de moitié.

### • Mixte 45 min (Mixto 45 min.A)

Ce programme à 40°C permet de laver en 45 minutes "chrono", une charge habituelle de coton et de linge mixte de 3 kg, en garantissant un résultat de lavage parfait et une économie maximale d'énergie.



## • DÉTAILS DES OPTIONS

### • Rinçage plus (Aclarado extra)

"Spécial peaux sensibles et allergiques" : ajoute un rinçage supplémentaire au cycle de lavage.

### • Égouttage (100)

Cette fonction, pour du linge très délicat, permet de supprimer l'essorage et de passer directement à la vidange du lave-linge.

### • Arrêt cuve pleine (Antiarrugas)

Cette fonction permet de retirer du linge de votre machine avant la phase d'essorage ou de différer cette phase d'essorage, ceci permettant à votre linge de rester dans l'eau afin d'éviter le froissage.

**Nota :** Lorsque la machine est arrêtée cuve pleine d'eau, l'afficheur **A** indique alternativement :



Ensuite :

– si vous désirez faire une vidange avec essorage, choisissez, à l'aide du sélecteur **2**, une vitesse d'essorage adaptée à la nature du linge. Le programme se terminera automatiquement.

– si vous désirez faire une vidange seule, choisissez, à l'aide du sélecteur **2**, la fonction "égouttage" (position "100").

### • Départ différé (Retardo horario)

Vous pouvez retarder le départ de votre programme de 1 à 19 heures afin de bénéficier du tarif heures creuses ou d'éviter que le linge n'attende trop longtemps dans le tambour en fin de cycle.

Pour cela, par pressions successives sur le bouton **3**, choisissez le temps qui devra s'écouler avant le départ du cycle (le réglage se fait d'heure en heure).

**Nota :**

– Si vous avez sélectionné un départ différé, il est inutile d'appuyer sur la touche "◀▶" **7**, la sélection sera prise en compte au bout de quelques secondes.

– Le temps restant avant le départ du cycle est décompté d'heure en heure entre 19 heures et 1 heure, puis de minute en minute entre 59 minutes et 1 minute.

– Durant toute la période d'attente, le symbole de départ différé est affiché et quatre segments s'allument successivement.



– À la fin de la période d'attente, le programme démarre et l'afficheur **A** indique le temps du cycle choisi.

## • MODIFICATION D'UN PROGRAMME DE LAVAGE

### • Pendant la programmation :

Avant d'appuyer sur la touche "◀▶" **7**, toutes les modifications sont possibles.

### • Après le départ du cycle :

Vous pouvez modifier le type de textile (par exemple passer de "COTON" à "MIXTE", etc...). Dans ce cas, vérifiez que les options précédemment sélectionnées le sont toujours.

Votre nouveau choix doit être validé en appuyant sur la touche "◀▶" **7**.

La machine peut alors éventuellement vidanger une partie de son eau.

### • Pendant tout le cycle :

Selon votre modèle, les modifications suivantes sont possibles sans appuyer sur la touche "Départ/Pause" **7**.

– pour un même type de textile, vous pouvez modifier la température.

**Nota :** Si la température atteinte par le cycle de lavage est plus élevée que votre nouveau choix, le chauffage de l'eau est immédiatement arrêté et le cycle continue.

– Vous pouvez modifier les vitesses d'essorage pendant tout le cycle.

– Vous pouvez sélectionner un "égouttage" et un "arrêt cuve pleine" pendant toute la durée du lavage.

– Vous pouvez activer ou désactiver l'option "Rinçage+" jusqu'au début du rinçage.

### • Pendant la période précédant le départ effectif du cycle (lorsque vous avez choisi de retarder votre lavage) :

– Toutes les modifications de programme sont prises en compte pendant la période d'attente d'un départ différé.

– Vous pouvez modifier la durée du "départ différé" pendant toute la période d'attente précédant le départ effectif du cycle.

**Nota :**

– Pendant cette période, le choix d'un nouveau temps annule la précédente sélection. La nouvelle durée choisie est prise en compte à partir de la dernière sélection.

– Si, pendant cette période, vous voulez annuler totalement le "départ différé", à l'aide de la touche **3**, affichez "19h". Appuyez une nouvelle fois sur cette touche et, ensuite, appuyez brièvement sur la touche "Départ/Pause" **7**.

Le cycle démarrera immédiatement.

– Si vous voulez diminuer la durée du "départ différé", procédez de la même façon mais sans appuyer sur la touche "Départ/Pause".

Votre machine est alors prête pour un nouveau réglage.

### • En fin de cycle :

Lorsque l'écran **A** affiche "- 0 -", vous pouvez programmer un nouveau cycle sans avoir à ramener le sélecteur **1** sur la position "0".

Il suffit pour cela de tourner un des sélecteurs ou d'appuyer sur une des touches.

L'écran affiche le temps du programme précédemment sélectionné.

La machine est alors prête pour une nouvelle programmation.

## • SÉCURITÉS AUTOMATIQUES

### • Sécurité d'ouverture du couvercle :

Dès que le cycle de lavage a démarré, le couvercle de votre appareil se verrouille.

Dès que le cycle est terminé ou lorsque la machine est arrêtée cuve pleine d'eau, le couvercle se déverrouille.

Si vous avez choisi un "départ différé", le couvercle n'est pas verrouillé pendant toute la période d'attente précédant le départ du cycle.

Si vous souhaitez ouvrir le couvercle pendant le cycle, appuyez brièvement sur et attendez au moins 1 à 2 minutes afin que la sécurité du couvercle se déverrouille.

### Important :

Suivant le moment du cycle où vous désirez ouvrir le couvercle, ce délai peut être plus long car il faut lui ajouter une période de refroidissement.

En effet, en cours de cycle, pour que la sécurité du couvercle se déverrouille, la température intérieure de la machine ne doit pas dépasser un certain seuil, ceci afin de vous éviter des brûlures graves.

### • Sécurité des eaux :

En cours de fonctionnement, le contrôle permanent du niveau d'eau prévient tout débordement éventuel.

### • Sécurité d'essorage :

Votre lave-linge est équipé d'une sécurité qui peut limiter l'essorage lorsqu'une mauvaise répartition de la charge est détectée.

Dans ce cas votre linge peut être insuffisamment essoré. Répartissez, alors, uniformément votre linge dans le tambour et programmez un nouvel essorage.

### • Sécurité anti-mousse :

Votre lave-linge sait détecter une trop forte production de mousse lors de l'essorage.

A ce moment-là, l'essorage s'arrête et la machine est vidangée.

Ensuite le cycle reprend son cours en adaptant les cadences d'essorage et en ajoutant éventuellement un rinçage supplémentaire.

### • VIDANGE DU RÉSERVOIR DE LESSIVE LIQUIDE

Vous pouvez être amené à vidanger tout ou partie du réservoir de lessive liquide.  
 – Vous voulez vidanger une très petite quantité de produit, par exemple, vous changez de lessive et ne voulez pas mélanger la nouvelle avec ce qui reste de l'ancienne (même si le niveau du réservoir est en dessous du mini, il reste toujours un peu de produit dans le circuit de distribution).

#### ⚠ Attention :

**Dans ce cas, le produit est évacué par le tuyau de vidange vers le réseau d'égouts.**

#### • Vidange programmée (Fig. D18)

Votre appareil étant sous tension, faites un appui long sur la touche "Aclarado extra".

Le voyant de cette touche se met à clignoter et la durée de la vidange s'affiche.

Validez en appuyant sur la touche "◀▶".

La vidange débute immédiatement.

**Nota :** Si, à la fin de cette vidange, vous constatez qu'il reste du produit dans le réservoir, programmez une nouvelle vidange autant de fois que nécessaire.



#### Information :

**Si vous voulez nettoyer parfaitement votre réservoir, quand il est entièrement vide, introduisez de l'eau dans celui-ci et faites une vidange programmée.**

### D 18

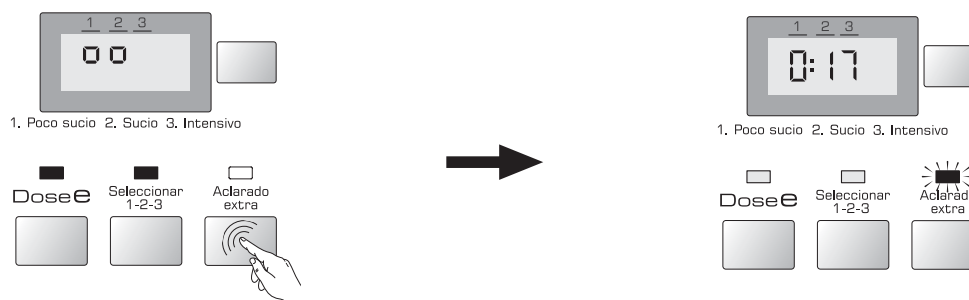

### • NETTOYAGE DU FILTRE DE POMPE

Ce filtre récupère les petits objets que vous avez pu laisser par mégarde dans les vêtements et évite qu'ils ne perturbent le fonctionnement de la pompe.

Pour le nettoyer procédez comme suit :

- ouvrez les portillons du tambour. Au fond de ce dernier vous voyez apparaître une pièce en plastique **A** (Fig. D19)
- déverrouillez cette pièce (Fig. D20).

Pour cela :

- introduisez une tige (un crayon ou un tournevis, par exemple) dans le trou situé sur la pièce **A**
- tout en appuyant verticalement à l'aide de cette tige, poussez la pièce **A** vers la droite jusqu'à ce qu'elle s'échappe de son logement
- retirez la pièce **A**
- tournez légèrement le tambour, portillons ouverts, vers l'avant de la machine (Fig. D21)

Par les ouvertures laissées libres par le retrait de la pièce **A**, vous avez accès au filtre de pompe **B**.

- retirez-le de son logement (Fig. D21)
- enlevez les différents objets se trouvant à l'intérieur
- rincez-le sous le robinet (Fig. D22)
- remettez-le en place en le poussant bien à fond dans son logement après avoir vérifié la propreté de ce dernier
- remettez la pièce **A** en place en prenant soin de bien la positionner dans les ouvertures au fond du tambour et en la poussant vers la gauche jusqu'à ce qu'elle soit parfaitement encliquetée (Fig. D23).

### • NETTOYAGE DE L'APPAREIL

**⚠ Important :** Pour le nettoyage de la carrosserie, du tableau de commande, et, en général, de toutes les pièces en plastique, utilisez une éponge ou un chiffon humidifié avec de l'eau et du savon liquide uniquement.

Dans tous les cas, **proscrire** :

- les poudres abrasives
- les éponges métalliques ou plastiques
- les produits à base d'alcool (alcool, diluant ...)

### • ENTRETIEN DES PIÈCES INTERNES

Pour garantir une meilleure hygiène, nous vous recommandons :

- de laisser le couvercle ouvert quelques temps après le lavage,
- de nettoyer, environ une fois par mois, les parties en plastique et en caoutchouc de l'accès à la cuve, à l'aide d'un produit légèrement chloré. Pour éliminer tous résidus de ce produit, effectuer un rinçage.
- de faire un cycle de lavage à 90°C au moins une fois par mois.

### • NETTOYAGE DE LA BOÎTE À PRODUITS

Nettoyez régulièrement la boîte à produits.

Pour cela :

- appuyez simultanément sur les bossages **C** se trouvant de part et d'autre de la boîte, celle-ci s'extrait de son logement (Fig. D24).
- retirez le siphon **D** situé à l'arrière de la boîte **E** et séparez cette dernière de son enjoliveur avant **F** (Fig. D25)
- rincez le tout sous le robinet (prenez soin de vider l'excédent d'eau qui pourrait subsister à l'intérieur de la boîte)
- remontez tous les éléments de la boîte en veillant à ce que la partie boîte proprement dite soit bien clippée dans la partie enjoliveur, puis remettez l'ensemble à sa place sous le couvercle de la machine.

### • VÉRIFICATIONS PÉRIODIQUES

Pour éviter des dégâts des eaux, nous vous recommandons de vérifier régulièrement l'état des tuyaux d'arrivée d'eau et de vidange. Si vous constatez le moindre fendillement, n'hésitez pas à les remplacer par des tuyaux identiques disponibles auprès du fabricant ou de son Service Après Vente. Pour le remplacement du tuyau d'alimentation en eau, reportez-vous au chapitre "ALIMENTATION EN EAU FROIDE".

### • REMPLACEMENT DU CORDON D'ALIMENTATION ÉLECTRIQUE



**Attention :**

Pour votre sécurité, le remplacement du cordon électrique ou, selon votre modèle, de l'ensemble boîtier électrique et son cordon associé, doit impérativement être effectué par le service après vente du fabricant ou un professionnel qualifié.

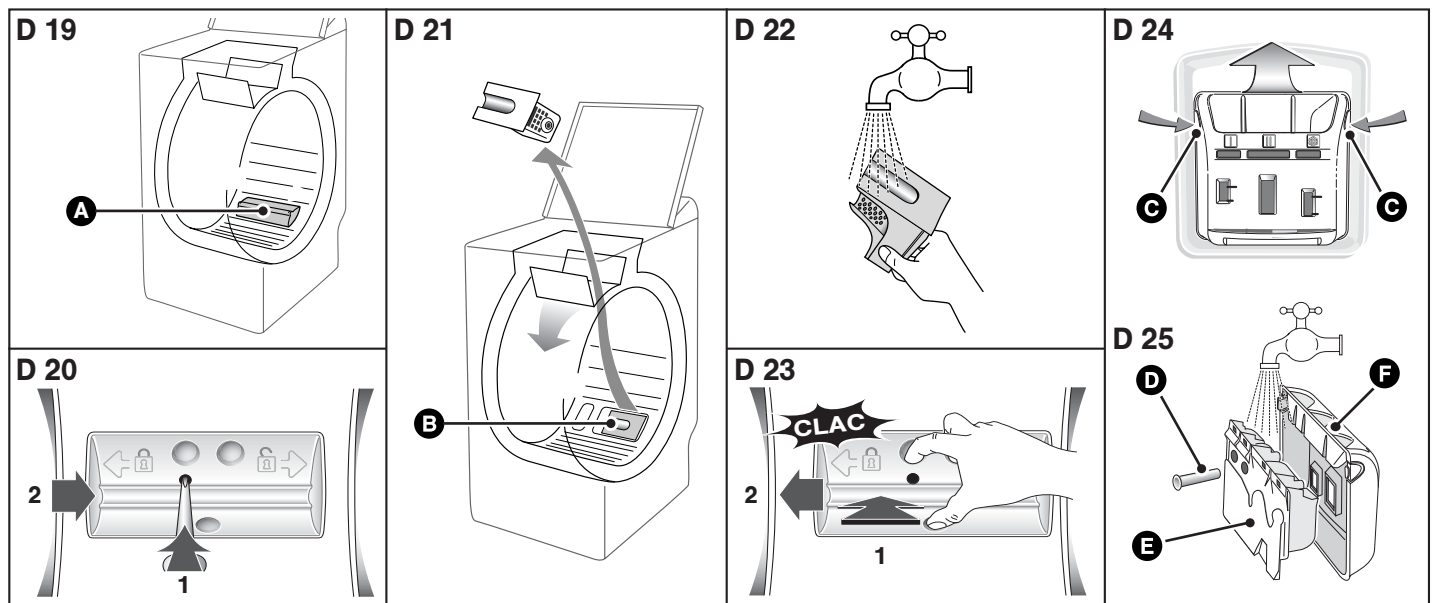

## • INCIDENTS POUVANT SURVENIR

### • Le cycle ne démarre pas

- Vous avez omis d'appuyer sur la touche .
- L'appareil n'est plus alimenté en électricité :
  - vérifiez si la prise de courant est correctement branchée.
  - vérifiez le disjoncteur, les fusibles.
- Le robinet d'arrivée d'eau est fermé.
- Le couvercle de l'appareil est mal fermé.

### • Une flaque d'eau se forme autour de la machine

#### Attention :

**Retirez tout d'abord la prise de courant ou coupez le fusible correspondant et fermez le robinet d'arrivée d'eau.**

Pendant le fonctionnement de l'appareil, le contrôle constant du niveau empêche l'eau de déborder. Si, malgré cela, de l'eau sort de la machine, il se peut que :

- la crosse de vidange soit mal positionnée dans le conduit d'évacuation.
- les raccordements du tuyau d'alimentation en eau sur la machine et sur le robinet ne soient pas étanches :
  - vérifiez la présence des joints ainsi que le serrage des raccords.

### • Fortes vibrations lors de l'essorage

- Votre appareil n'a pas été correctement débridé :
  - vérifiez si toutes les cales servant au transport ont bien été retirées (voir chapitre "DÉMONTAGE DES BRIDES DE TRANSPORT")
- Le sol n'est pas horizontal.
- Votre appareil repose sur ses deux roulettes "avant" (suivant le modèle)
  - reposez l'appareil sur ses pieds en repoussant le levier de mise sur roulettes vers la droite.

### • Le linge n'a pas été essoré ou est insuffisamment essoré

- Vous avez sélectionné un programme sans essorage, par ex. "Egouttage".
- La sécurité d'essorage a détecté une mauvaise répartition du linge dans le tambour :
  - détassez le linge et programmez un nouvel essorage.

### • La machine ne vidange pas

- Vous avez programmé un "Arrêt cuve pleine".
- Le filtre de la pompe de vidange est obstrué :
  - nettoyez-le (voir façon de procéder dans le chapitre "NETTOYAGE DU FILTRE DE POMPE")
- Le tuyau d'évacuation est plié ou écrasé.

### • Le couvercle ne s'ouvre pas

- Le programme n'est pas encore terminé.
- Le couvercle reste verrouillé pendant toute la durée du programme.

### • Les portillons du tambour s'ouvrent trop lentement (pour les machines équipées de portillons à ouverture douce)

- Votre machine n'a pas fonctionné depuis longtemps.
- Elle est située dans un local trop froid.
- Des résidus de lessive (poudre) bloquent les charnières.
  - dans tous les cas, tout rentre dans l'ordre après la première ouverture.

#### Important :

**De manière générale et quelle que soit l'anomalie constatée, il convient d'arrêter la machine, de débrancher le cordon d'alimentation électrique et de fermer le robinet d'arrivée d'eau.**

## • REMARQUE SUR LE FONCTIONNEMENT, CECI N'EST PAS UN INCIDENT :

### • La durée du programme est écourtée ou rallongée en cours de programme







Il ne s'agit pas d'un défaut. La durée affichée en début de programme se met à jour en fonction de la charge introduite (pesée automatique). Ceci garanti un résultat de lavage parfait, des consommations d'eau et d'énergie adaptées à la charge. **C'est normal.** Le système de sécurité d'essorage et anti-mousse peuvent rallonger la durée initiale affichée.

## • MESSAGES DONNÉS PAR L’AFFICHEUR

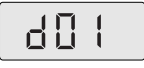
### • Incidents signalés dépannables par vous-même

**Dans ce chapitre, nous vous expliquons comment remédier vous-même, très facilement à ces incidents.**

Votre appareil détecte de lui-même certains incidents de fonctionnement et vous le signale par des messages particuliers qui apparaissent sur l'afficheur.

Messages	Causes / Remèdes
	<b>Robinet d'arrivée d'eau fermé.</b> Vérifiez l'ouverture du robinet d'arrivée d'eau, puis appuyez de nouveau sur la touche  pour relancer le cycle. Cet incident peut aussi être provoqué par un mauvais raccordement du tuyau de vidange (voir chapitre "ÉVACUATION DES EAUX USÉES").
	<b>Le filtre de pompe est bouché.</b> Nettoyez le filtre de pompe (voir façon de procéder dans le chapitre "NETTOYAGE DU FILTRE DE POMPE"), puis appuyez de nouveau sur la touche  pour relancer le cycle. Vérifiez aussi le positionnement du tuyau de vidange dans le conduit d'évacuation: le raccordement ne doit pas être étanche (voir chapitre "ÉVACUATION DES EAUX USÉES").
	<b>Tambour bloqué.</b> Vérifiez si une petite pièce de linge (ex. mouchoir, chaussette,...) n'est pas passée entre la cuve et le tambour et ne bloque la rotation de ce dernier. Pour avoir accès au fond de la cuve, reportez-vous au chapitre "NETTOYAGE DU FILTRE DE POMPE". <b>Couvercle mal fermé.</b> Vérifiez la fermeture du couvercle, puis appuyez de nouveau sur la touche  pour relancer le cycle.

#### Nota :

*S'il s'est produit un incident de fonctionnement qui n'entre pas dans les cas cités ci-dessus, avant d'appeler un dépanneur, nous vous conseillons de procéder comme suit :*

- mettez le sélecteur de programmes sur la position "O" et débranchez la prise de courant pendant au moins 10 secondes
  - rebranchez la prise et relancez un cycle de lavage.
- Si le défaut persiste, appelez votre dépanneur.*

#### Important :

**Ne pas relancer de cycle de lavage, quand, le tambour reste bloqué ou si vous constatez la présence d'eau autour de votre machine ou encore si vous constatez une odeur de brûlé.**

### • SERVICE APRES VENTE:

Les éventuelles interventions sur votre appareil doivent être effectuées :

- soit par votre revendeur,
  - soit par un autre professionnel qualifié dépositaire de la marque.
- Lors de votre appel, mentionnez la référence complète de votre appareil (modèle, type et numéro de série). Ces renseignements figurent sur la plaque signalétique fixée au dos de l'appareil.



