

MANUAL DE INSTRUCCIONES DE USO Y MANTENIMIENTO
MANUALE DI ISTRUZIONI PER L'USO E LA MANUTENZIONE
NOTICE D'INSTRUCTIONS D'UTILIZATION ET D'ENTRETIEN
MANUAL DE INSTRUÇÕES DE USO E MANUTENÇÃO
INSTRUCTION AND MAINTENANCE BOOKLET
BEDIENUNGSANLEITUNG FÜR GEBRAUCH UND INSTANDHALTUNG

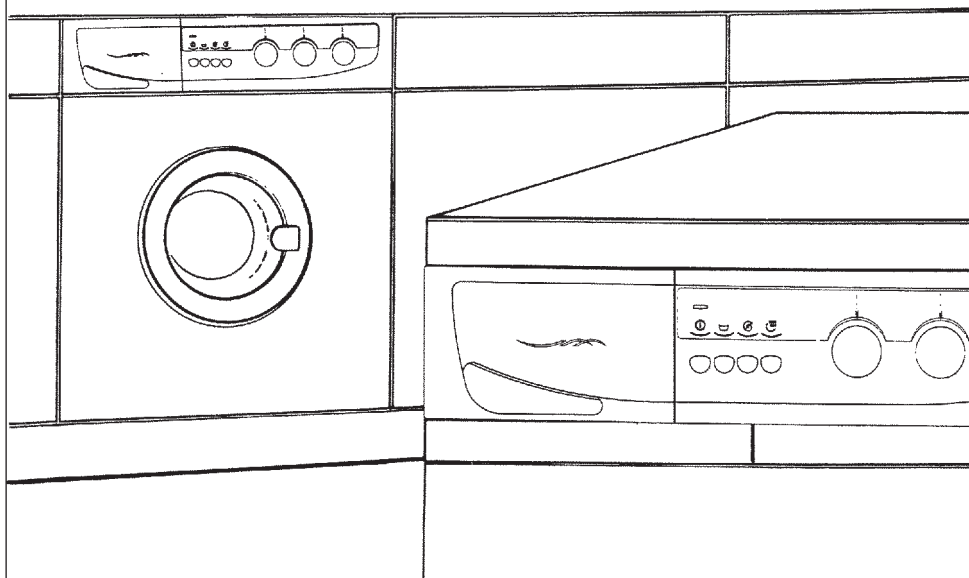

Notice
d'instructions
d'utilisation et
d'entretien

Table des matières

Le fabricant pense à vous	33
Familiarisez-vous avec votre lave-linge	33
Avertissements préalables.....	33
Installation	33
Plaque des caractéristiques techniques	33
Sécurité de transport.....	33
Description du lave-linge	33
Bandeau de commandes	33
Utilisation des commandes de sélection.....	33
Commande sélecteur de programmes	33
Commande sélecteur de température.....	34
Commande sélecteur de temps de séchage.....	34
Utilisation des touches	34
Touche marche/arrêt	34
Touches des fonctions additionnelles.....	34
Mise en marche	35
Introduction du linge dans le tambour	35
Introduction du détergent et des additifs	36
Sélection du programme de lavage	37
Tableaux des programmes.....	37
Guide des programmes	38-39
Nettoyage préalable	40
Nettoyage et soins particuliers	40
Conseils pratiques pour un meilleur lavage.....	40
Conseils généraux	42
Guide pour la résolution de problèmes.....	43
Instructions pour le séchage	43

Le Fabricant pense à vous

Parce que pour le fabricant vous êtes le plus important et que nous essayons continuellement de vous offrir un meilleur service, nous avons élaboré cette Notice d'Instructions qui vous aidera à connaître votre LAVE-LINGE. LISEZ-LA ATTENTIVEMENT. Sa lecture vous permettra de tirer le maximum du rendement et des prestations pour lesquels il a été créé et vous évitera en outre d'éventuels problèmes ou pannes qui pourraient surgir.

Familiarisez-vous avec votre lave-linge

Vous devez avant tout vous familiariser avec votre lave-linge et le connaître parfaitement. Afin de vous aider à reconnaître les différents dispositifs et éléments dont il est doté, nous avons inclus dans cette notice des illustrations situées à la fin de la présente brochure, en quatrième page de couverture. Veuillez les consulter. Il s'agit d'une série d'illustrations qui vous aideront sans aucun doute à comprendre le texte et à repérer visuellement tous les éléments composant la machine.

Avertissements préalables

Installation

Il est indispensable que les opérations d'installation du LAVE-LINGE soient effectuées par du PERSONNEL QUALIFIÉ conformément aux normes en vigueur. Les instructions spécifiques d'installation sont indiquées dans la NOTICE D'INSTALLATION.

Plaque des caractéristiques techniques

Collée à l'arrière de votre LAVE-LINGE se trouve la PLAQUE des caractéristiques techniques où figurent les renseignements techniques et d'identification de l'appareil. CETTE PLAQUE DOIT ÊTRE CONSULTÉE AVANT LA RÉALISATION DES BRANCHEMENTS ÉLECTRIQUES.

Sécurité de transport

Avant la mise en service du lave-linge, n'oubliez pas qu'il est absolument nécessaire de retirer les VIS DE FIXATION INTERNE prévues pour le transport. Pour ce faire, consultez la NOTICE D'INSTALLATION.

Description du lave-linge

(Fig. 1)

1. PLAN DE TRAVAIL
2. PORTE DE CHARGEMENT
3. POIGNEE OUVERTURE PORTE DE CHARGEMENT
4. PORTE DECORABLE (SELON MODELE)
5. SOCLE (SELON MODELE)

Bandeau de commandes (Fig. 2)

6. Commande sélecteur de programmes.
7. Commande sélecteur de temps de séchage.
8. Commande sélecteur de température.
9. Touches de fonctions additionnelles.
10. Bac à détergent.
11. Voyant de fonctionnement.

Utilisation des commandes de sélection

Commande sélecteur de programmes

Avec cette commande, vous pourrez sélectionner le Programme de Lavage et de Séchage que vous souhaitez. Pour ce faire, faites-la tourner dans le sens des aiguilles d'une montre jusqu'à ce que le repère coïncide avec le numéro ou la lettre du programme souhaité. N'essayez JAMAIS DE FORCER LA COMMANDE en sens contraire.

Cette commande vous permet de sélectionner des programmes de lavage (repérés par des chiffres) et de séchage (repérés par des lettres).

Si vous sélectionnez le Programme 2 ou 3 de Lavage Normal, ou le 7 ou 8 de Lavage Délicat, vous remarquerez que la Commande Sélecteur de Programmes avance, et ce en moins d'1 minute, jusqu'à la fin de la ligne de Points (Cf. fig. 2A). Cela est dû au système de contrôle électronique d'avance du Programme que comporte la Machine à laver, ce dispositif permet une meilleure utilisation de la Lessive ainsi qu'une consommation optimisée d'eau et d'énergie, en fonction de la quantité de linge à laver.

L'appareil dispose d'un **séchage normal** et d'un **séchage délicat** repérés par les lettres **S** et **D** respectivement.

La **fin du programme de lavage** se produit lorsque la Commande Sélecteur de programmes arrive à l'une des positions repérées par la lettre **▽** (Fig. 2A).

Commande sélecteur de températures

Avec cette commande, vous pourrez sélectionner la température de lavage que vous souhaitez. Pour cela, faites-la tourner doucement jusqu'à ce que le chiffre correspondant à la température choisie coïncide avec le repère.

Si vous souhaitez laver sans chauffer l'eau, faites coïncider le repère de froid ***** avec l'indicateur.

Commande sélecteur de temps de séchage

Avec cette commande, vous pourrez sélectionner le temps de séchage que vous estimez nécessaire pour votre linge. Pour ce faire, faites-la tourner doucement dans le sens des aiguilles d'une montre jusqu'à ce que la durée en minutes coïncide avec le repère du bandeau de commandes. Les temps indiqués le sont en minutes.

La **fin du programme de séchage** se produit lorsque la Commande Sélecteur de temps de séchage (T) se trouve sur la position **STOP**. Si on a sélectionné une durée de séchage à l'aide de cette commande, tous les programmes de lavage effectueront un séchage. Si on ne souhaite pas de séchage, cette commande doit toujours être sur la position **STOP**.

Utilisation des touches

Touche marche/arrêt



Si le programme se déroule sans interruptions, la porte de chargement pourra être ouverte lorsque le programme sera terminé et que le temps nécessaire se soit écoulé pour que le Dispositif de Sécurité de Verrouillage de Porte dont est doté le lave-linge soit libéré (**environ 2 minutes**).

Pendant le fonctionnement du lave-linge, le cycle de lavage et de séchage peut être interrompu en plaçant la commande en position d'arrêt, le voyant de fonctionnement (1) s'éteint.

Lorsqu'on remet la commande sur la position Marche le programme recommence à partir de la même phase du cycle où il s'était arrêté. Si vous effectuez cette opération dans le but de retirer ou d'ajouter un vêtement, assurez-vous que le niveau de l'eau ne dépasse pas le seuil de débordement de la porte et que la température à l'intérieur n'est pas élevée; tenez compte du fait que même si le voyant s'éteint, il vous faudra attendre le temps nécessaire au déverrouillage de la sécurité de porte.

Touches de fonctions additionnelles

Ces touches vous permettent d'utiliser avec n'importe quel programme de lavage préalablement sélectionné, une série de fonctions et de prestations qui pourront ajuster le lavage du linge à vos besoins et à vos souhaits.

Ces fonctions sont mises en service lorsqu'on appuie sur la commande correspondante.

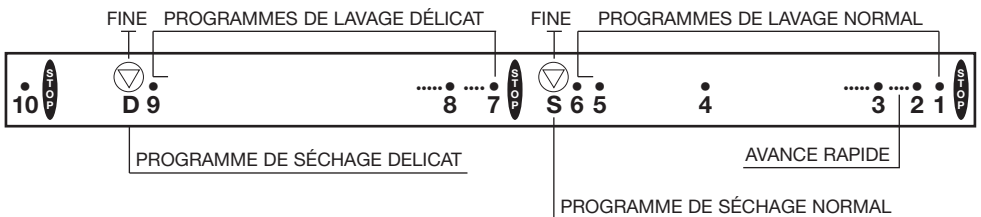

Fig. 2A

En fonction du modèle choisi, votre lave-linge dispose de certaines fonctions indiquées ci-après.

– Touche d'Élimination d'Essorage



En appuyant sur cette touche, la phase d'Essorage de tout programme sélectionné est éliminée, pour éviter le froissement de tissus spéciaux au cours du lavage.

– Touche Sélection d'Essorage



Cette touche permet de réduire la vitesse de l'essorage. Cette réduction est particulièrement indiquée pour laver du linge très usé ou ayant des finitions particulières.

Si, après le lavage, on va effectuer un séchage, il faut tenir compte du fait que sa durée sera augmentée, et donc son coût.

– Touche Antifroissement



Lorsqu'on appuie sur cette touche, le programme s'interrompt au dernier rinçage et le linge flotte dans l'eau dans le tambour pour éviter qu'il ne se froisse. Dans ce cas, il faut appuyer de nouveau sur la touche pour achever le programme ou sélectionner le programme vidange seule pour éviter l'essorage.

Mise en marche

Ce lave-linge vous permet d'effectuer un programme de lavage, un programme de séchage ou un programme de lavage suivi d'un séchage.

Ces trois possibilités sont détaillées ci-dessous:

– Sélection d'un programme de lavage seul

1. Sélectionnez le numéro du programme souhaité à l'aide de la Commande Sélecteur de Programmes (6).
2. La Commande Sélecteur de temps de séchage (7) doit être sur la position STOP.

3. Sélectionnez la température de lavage souhaitée à l'aide de la Commande Sélecteur de Température (8).

4. Si vous le souhaitez, sélectionnez l'option choisie à l'aide des touches de fonctions additionnelles.

5. Appuyez sur la touche Marche.

– Sélection d'un programme de lavage suivi d'un séchage

La marche à suivre est la même que pour sélectionner un programme de lavage, mais il faut également le temps de séchage souhaité à l'aide de la Commande Sélecteur de temps de séchage (7).

– Sélection d'un programme de séchage seul

1. Sélectionnez la lettre en fonction du type de programme de séchage (S ou D) à l'aide de la Commande Sélecteur de Programmes (6).
2. Sélectionnez la durée de séchage souhaitée à l'aide de la Commande Sélecteur de temps de séchage (7).
3. Appuyez sur la touche Marche.

Introduction du linge dans le tambour

Ouverture de la porte de chargement

Pour ouvrir la porte de chargement du tambour, tirez vers vous la manette 3 (Fig. 1).

Chargement du linge dans le tambour

Pour introduire le linge dans le tambour, nous vous conseillons d'effectuer les opérations suivantes:

- Assurez-vous que toutes les poches sont vides.
- Dépliez totalement les vêtements.
- Introduisez un par un les vêtements dans le tambour en évitant qu'ils ne s'entremêlent. Veillez à placer les plus petits au fond du tambour.
- No les serrez pas.

- Tenez compte du poids de la charge de linge recommandé pour les différents programmes.
- Si vous allez laver du linge de toilette, veillez à ne pas laver uniquement des serviettes de bain, mélangez-les à d'autres vêtements.

Lorsque le linge est à l'intérieur du tambour, fermez la porte de chargement et appuyant dessus jusqu'à ce que vous constatiez qu'elle est fermée. Veillez à ce qu'aucun vêtement ne reste coincé entre la porte de chargement et le bourrelet en caoutchouc.

Introduction du détergent et des additifs

Avant le début du programme de lavage, introduisez le détergent ou l'additif dans le bac à détergent (Fig. 3). Le bac à détergent du lave-linge dispose, selon les modèles, de trois ou quatre compartiments repérés par les symboles suivants:

Compartiment:  On y verse le détergent pour le PRELAVAGE.

Compartiment:  On y verse le détergent pour le LAVAGE.

Compartiment:  On y verse, le cas échéant, les additifs liquides: apprêts, assouplissants, etc...

Compartiment:  On y verse, le cas échéant les agents blanchissants liquides: Javel, etc...

N.B.: Le niveau de liquide ne doit en aucun cas dépasser le REPERE MAX. (Fig. 3).

Bac en option

Sur ce lave-linge, vous pouvez également employer des détergents liquides, en utilisant le bac en option que vous pouvez acquérir auprès de notre SERVICE APRES-VENTE. Ce bac doit être installé dans le COMPARTIMENT  du bac à détergent (Fig. 3). Quant à la dose, respectez toujours les instructions données par les fabricants. Dans tous les cas, le niveau de détergent ne doit jamais dépasser le repère MAX. de référence, gravé sur la paroi du bac.

Détergent

Utilisez uniquement des détergents adaptés au lavage du linge en lave-linge automatique, des détergents de bonne qualité ne produisant pas de mousse. Pour le lavage de vêtements en laine, n'utilisez que des détergents neutres.

Dosage du détergent

N'oubliez pas que la dose de détergent à utiliser dépend toujours de:

- La quantité de linge à laver.
- Le genre de linge à laver.
- La saleté du linge.
- La dureté de l'eau.

L'utilisation d'une plus grande quantité de détergent que nécessaire n'aide pas à améliorer les résultats du lavage et, outre que cela revient plus cher, elle est préjudiciable à la protection de l'Environnement.

Sur les programmes de lavage sans prélavage, il est recommandé d'utiliser des détergents qui permettent un dosage direct à l'intérieur du tambour. Nous vous conseillons, dans tous les cas, de tenir compte des instructions du fabricant du détergent utilisé.

Le tableau ci-dessous peut servir d'indication pour le dosage du détergent en fonction de la dureté de l'eau et de la quantité de linge à laver.

	CHARGE DE LINGE EN KG.			
	5	3,5	2,5	1
Dureté de l'eau (Degrés français)	Dose de détergent en grammes			
Douce (jusqu'à 12)	90	80	65	55
Moyenne (12/25)	125	115	90	75
Dure (25/37)	160	140	110	90
Très dure (plus de 37)	180	160	130	110
<p>Les informations sur le degré de dureté de l'eau peuvent être consultées auprès des autorités locales compétentes. Si on dispose d'information en degrés allemands, l'équivalence s'obtient en multipliant par 1,78.</p>				

Sélection du programme de lavage

Vous disposez d'un LAVE-LINGE MULTI-PROGRAMMES qui vous permet de l'adapter au lavage de tout type de linge.

Vous disposez pour ce faire de 2 types de PROGRAMMES:

1. PROGRAMMES NORMAUX, indiqués pour laver du linge résistant.
2. PROGRAMMES DELICATS, indiqués pour laver des tissus fragiles.

Les systèmes de lavage incorporés à votre lave-linge sont ceux indiqués pour laver aussi bien du linge en coton que des synthétiques, la laine, la soie et les acryliques.

Les PROGRAMMES se différencient essentiellement par le rythme de rotation du tambour, la température, la durée du lavage et le niveau d'eau.

En général, les Cycles NORMAUX sont appropriés pour laver des tissus résistants comme le coton, les synthétiques résistants, le lin, etc..., alors que les Cycles DELICATS, ayant un rythme plus doux de mouvement du tambour, une température inférieure et des niveaux d'eau plus

grands, sont prévus pour laver les synthétiques, la laine, la soie, etc...

Les modèles disposant de Commande de Sélection de Température de lavage disposent d'un réglage Automatique de Charge Variable de sorte que les consommations en eau et en électricité sont réglées automatiquement sur la quantité de linge à laver.

Tableau des programmes

Vous trouverez ci-après un TABLEAU DE PROGRAMMES détaillé. Consultez-le, vous y trouverez tous les renseignements relatifs aux différents **programmes de lavage** que vous offre votre lave-linge.

Cette table figure de façon abrégée sur le panneau avant ou supérieur du compartiment destiné au produit ou bien sur une carte qui se trouve dans le sac de documentation.





























Aquí falta un párrafo.

Guide des programmes

Programme normal:

Tissus de coton, lin, jute, etc.







Charge maximale recommandée: 5,0 Kg.

Position programme	DESCRIPTION DU PROGRAMME	Plage de températures recommandées	Bacs à produits lessiviels	Symboles du linge	Degré de salissure et blanc/couleur	Temps estimé (minutes)	kWh litres
1	Pré-lavage suivi de lavage, rinçages, absorption automatique d'additifs au choix et essorage final.	90-70° C	 		Très sale Blanc	115-135	$\frac{1.20-1.75}{53}$
		60-50° C	 		Très sale Couleurs résistantes	115-130	$\frac{0.90-1.05}{53}$
		40-Froid	 		Très sale Couleurs délicates	95-115	$\frac{0.15-0.60}{53}$
2	Lavage, rinçages, absorption automatique d'additifs au choix et essorage final.	90-70° C	 		Sale Blanc	110-130	$\frac{1.20-1.75}{53}$
		60-50° C	 		Très sale Couleurs résistantes	120-135	$\frac{0.90-1.05}{53}$
		40-Froid	 		Peu sale Couleurs délicates	95-120	$\frac{0.15-0.60}{53}$
3	Cycle court, rinçages, absorption automatique d'additifs au choix et essorage final (charge maximale recommandée: 2,5 kg.).	40-Froid	  	  	Peu sale Couleurs délicates	40-45	$\frac{0.15-0.30}{35}$
4	Rinçages avec absorption automatique d'additifs et essorage final.		 		Tissus résistants	35	$\frac{0.05}{40}$
5	Rinçages avec absorption automatique d'additifs et essorage final.		 		Tissus résistants	10	$\frac{0.05}{15}$
6	Vidange et essorage long.				Tissus résistants	8	$\frac{0.05}{0}$

Programme délicat:

Tissus délicats synthétiques, mixtes, etc.



Charge maximale recommandée: 2,5 Kg.

Position programme	DESCRIPTION DU PROGRAMME	Plage de températures recommandées	Bacs à produits lessiviers	Symboles du linge	Degré de salissure et blanc/couleur	Temps estimé (minutes)	kWh litres
7	Lavage, rinçages, absorption automatique d'additifs au choix et essorage.	60-50° C	 		Sale Blanc	60-65	$\frac{0.50-0.70}{48}$
		40-Froid	 		Peu sale Couleurs délicates	55-60	$\frac{0.10-0.40}{48}$
9	Vidange et essorage doux.				Tissus délicats.	5	$\frac{0.05}{0}$

Programme laine:

Vêtements en laine

Charge maximale recommandée: 1,0 Kg.

Position programme	DESCRIPTION DU PROGRAMME	Plage de températures recommandées	Bacs à produits lessiviers	Symboles du linge	Degré de salissure et blanc/couleur	Temps estimé (minutes)	kWh litres
8	Lavage, rinçages, absorption automatique d'additifs au choix et essorage final.	40-Froid	 		Peu sale Couleurs délicates	30-45	$\frac{0.05-0.50}{52}$
10	Vidange sans essorage.					2	$\frac{0}{0}$

Nettoyage préalable

Afin d'évacuer et d'éliminer de l'intérieur du lave-linge d'éventuels résidus de lubrifiants et d'eau dus aux essais, il faut, avant d'utiliser le lave-linge pour la première fois avec du linge, en effectuer un nettoyage préalable. Pour ce faire, effectuez les opérations suivantes:

- Vidangez les restes d'eau (Programme 13)
- Introduisez une dose de détergent dans le COMPARTIMENT  du BAC A DETERGENT.
- Sélectionnez à l'aide de la commande Sélecteur de Programme (6) le PROGRAMME DE LAVAGE numéro 2 (90°C sans prélavage).
- Mettez le lave-linge en marche.
- Attendez que le PROGRAMME se termine.

Nettoyage et soins particuliers (Fig. 6)

Votre lave-linge possède une pompe auto-nettoyante qui vous évite toute opération de nettoyage et d'entretien. Il peut arriver, toutefois, que certains objets tombent accidentellement dans la pompe (p. e. boutons, monnaies, aiguilles, etc.) et comme il convient de ne pas les expulser à travers l'écoulement, un filtre accessible a été disposé dans la partie antérieure de la pompe afin de les retenir et d'éviter également qu'ils ne bouchent la conduite. Pour y accéder, il suffit de retirer le panneau-plinthe qui couvre la base du lave-linge (figure 6A) en procédant de la façon suivante:

A l'aide d'un tournevis, démonter d'abord les deux vis latérales (A), pour retirer la languette (D) de la partie supérieure, tourner suivant la flèche (F) et libérer les trois languettes (B).

Placer sous le filtre un récipient plat pour recueillir la petite quantité d'eau qui sort lors de l'extraction du couvercle du filtre.

Tourner le couvercle du filtre dans le sens contraire aux aiguilles d'une montre et éliminer du logement de la pompe la bourre ou les petits objets qui s'y sont accumulés au fil du temps.

Dans le cas de la figure 6B, tourner le couvercle Z dans le sens antihoraire à l'aide d'une pièce de monnaie.

Pour le remontage, répéter ces instructions dans le sens contraire en veillant à ce que le couvercle du filtre soit correctement fermé.

Attention: Pour des raisons de sécurité, avant de retirer le panneau-plinthe, vérifier que le cycle de lavage soit terminé et débrancher l'appareil de la prise de courant.

Conseils pratiques pour un meilleur lavage le lavage

Nous vous indiquons ici une série de Conseils dont vous devez tenir compte pour utiliser votre lave-linge. Ces conseils concernent le genre de linge que vous pouvez laver ainsi que les différents détergents que vous pouvez utiliser. Consultez-les avec attention. Cela vous aidera à tirer les meilleurs résultats de lavage et à conserver votre lave-linge en parfait état.

Tri du linge

Triez le linge en fonction de:

- sa COULEUR
- sa SALETE
- sa FRAGILITE

Couleur

- Avant d'introduire le linge dans le lave-linge, triez-le en fonction du type de tissu et de la résistance de ses couleurs.
- Lavez séparément le blanc et les articles de couleur.
- Si les articles de couleurs sont neufs, nous vous conseillons de la laver séparément plusieurs fois.

Saleté

- Triez les vêtements en fonction de leur degré de saleté et prêtez une attention particulière à ceux qui sont très sales ou ont des taches difficiles.
- Traitez avant le lavage, et avec un soin particulier, les parties très sales comme les cols et les manchettes.
- Les vêtements légèrement sales doivent être lavés, de préférence, avec un programme court. Vous obtiendrez un excellent résultat de lavage et en plus vous aurez économisé de l'énergie.
- Les vêtements normalement sales doivent être lavés sur un Programme normal de Lavage.
- Les vêtements très sales doivent être lavés sur un Programme Long avec Prélavage.

Fragilité

- Certains tissus peuvent être, soit par leur matériau soit par leur fabrication, sensibles au mouvement du tambour. Pour les laver, nous vous conseillons d'utiliser les PROGRAMMES DELICATS dont dispose votre lave-linge.
- Les vêtements en laine peuvent être lavés sur un PROGRAMME SPECIAL LAINE dont dispose votre lave-linge.
- Assurez-vous au préalable que ces vêtements en laine peuvent être lavés en machine.

Symboles d'entretien

Ces symboles se trouvent normalement sur les étiquettes qui sont sur les cols et les coutures latérales des vêtements. Ces symboles indiquent:

- La température maximum de LAVAGE.
- Le genre de nettoyage auquel ils peuvent ou non être soumis.
- Les produits avec lesquels ils peuvent ou non être lavés.
- Les traitements pour leur entretien.
- Les températures et les modes de repassage appropriés.

Dessins des symboles d'entretien

-  Peut être lavé à 30° C
-  Peut être lavé à 40° C
-  Peut être lavé à 60° C. Linge couleur.
-  Peut être lavé à 90° C. Linge résistant.
-  Ne peut être lavé à la maison.
-  Admet l'eau de Javel.
-  Admet l'eau de Javel.
-  N'admet pas l'eau de Javel.
-  Nettoyage à sec.
-  N'admet pas le nettoyage à sec.
-  Séchage lave-linge.
-  N'admet pas le séchage en lave-linge.
-  Nettoyage à sec et traitement spécial.
-  Nettoyage à sec. Utiliser uniquement des solvants minéraux, la benzine, l'essence de térébenthine etc...
-  Nettoyage à sec. On peut utiliser du perchloréthylène, en plus des précédents.
-  Nettoyage à sec. On peut utiliser tous les solvants habituels.
-  Repasser à chaleur faible.
-  Repasser à chaleur moyenne.
-  Repasser à chaleur forte.
-  Ne pas repasser à la maison.
-  Laine.

Traitement des taches

Très souvent, et en fonction du type et des caractéristiques de certaines taches, vous n'arrivez pas aux résultats de lavage souhaités. Nous vous proposons ci-dessous une série de traitement spéciaux que vous pouvez appliquer à ces taches avant d'introduire les vêtements dans votre lave-linge.

Taches solubles dans l'eau

Même si ces taches sont rebelles, traitez-les avec du détergent ou de la pâte de lavage.

Taches insolubles dans l'eau

Traitez ces taches avec un agent spécial de nettoyage.

Taches difficiles

Marqueur et stylo bille: frottez-les avec un linge imbibé d'alcool.

Cire de bougie: recouvrez-les avec du buvard et repassez-les à une température appropriée pour le tissu. Répéter l'opération si nécessaire.

Résine, Graisse et crème pour la peau: éliminez-les avec de l'essence spéciale pour taches puis lavez le vêtement.

Goudron: Frottez-les avec du beurre et laissez agir. Ensuite, lavez le vêtement.

Sang, lait, oeuf: trempez le vêtement dans de l'eau froide puis lavez-le avec un détergent riche en enzymes à une température de 50° à 60°, si le tissu le permet.

Fruits, café, vin: Ces taches disparaissent normalement au bout de quelques lavages.

Si vous avez à faire avec une tache non lavable ou particulièrement difficile, demandez conseil à un spécialiste. En tout état de cause, **N'UTILISEZ PAS DE PRODUITS CHIMIQUES DANS CE LAVE-LINGE.**

Conseils pratiques concernant le chargement de linge dans le tambour

- Chaque fois que cela sera possible, il est conseillé de charger le lave-linge à son maximum de capacité. vous pourrez réduire ainsi considérablement les consommations en eau et en énergie.
- Si vous devez laver du linge très sale ou absorbant (serviettes de bain, de toilette, etc...), il est conseillé de réduire la charge maximum recommandée.
- Nous vous conseillons de laver, dans la mesure du possible, des vêtements de tailles différentes sur un même programme de lavage. Vous renforcerez ainsi l'action du lavage tout en favorisant la distribution du linge dans le tambour pour l'essorage. En outre, la

machine travaillera plus silencieusement.

Conseils généraux sur le lavage

- Si vous allez laver ensemble des vêtements supportant diverses températures de lavage, choisissez toujours la température la plus basse.
- Comme règle générale, les agents blanchissants ne peuvent être utilisés que pour laver le blanc résistant comme le coton, le lin, etc...
- Lavez les fibres synthétiques, mixtes ou fragiles sur les Programmes Délicats pour éviter les froissements difficiles à éliminer au repassage.
- Il est conseillé de compléter les Programmes Délicats par un essorage bref. Vous augmenterez ainsi l'efficacité des rinçages et le linge sera bien égoutté.

Conseils d'ordre général

Entretien

Avant d'effectuer toute opération de nettoyage ou d'entretien, il est conseillé de débrancher le lave-linge.

Nettoyage

Après chaque lavage, laissez ouverte la **PORTE DE CHARGEMENT** pendant un certain temps afin que l'air circule librement à l'intérieur de la machine.

Il est conseillé d'effectuer à vide, de temps en temps, un cycle de lavage complet en utilisant un produit anti-calcaire. Vous prolongerez ainsi la durée de vie de votre lave-linge.

Nettoyage extérieur

Pour le nettoyage de l'extérieur du lave-linge, utilisez de l'eau tiède savonneuse ou un agent de nettoyage doux non abrasif ni dissolvant. Ensuite, essuyez bien l'appareil avec un linge doux sec.

Nettoyage du bac à détergent

- 1.- Nettoyez le BAC A DETERGENT dès que vous y voyez des résidus de produit de lavage. Pour ce faire, effectuez les opérations suivantes:
- 2.- Sortez totalement le BAC A DETERGENT en tirant la poignée vers vous.
- 3.- Nettoyez les COMPARTIMENTS du BAC. Utilisez pour ce faire de l'eau tiède et une brosse.
- 4.- Nettoyez également les SIPHONS des compartiments à détergent liquide.

Lorsque ces opérations ont été effectuées, remettez en place le bac dans son logement.

Guide pour résoudre les problèmes

Si, lorsque vous utilisez votre lave-linge, un problème se présente, vous pourrez probablement le résoudre après avoir consulté les indications ci-dessous.

Si tel n'est pas le cas, débranchez l'appareil et mettez vous en contact avec le SERVICE APRES-VENTE. Il n'y a à l'intérieur de l'appareil aucun fusible ou composant pouvant être remplacé par l'utilisateur. Nous vous prions de ne démonter en aucun cas l'appareil.

Le lave-linge ne se met pas en marche

- Il n'y a pas de courant.
- Le lave-linge n'est pas branché au secteur.
- Les fusibles de l'installation électrique ont sauté.
- La porte du lave-linge n'est pas bien fermée.
- La touche MARCHÉ n'est pas enclenchée.

Le lave-linge ne charge pas d'eau

- Il n'y a pas d'eau au réseau.
- Le robinet d'entrée d'eau n'est pas ouvert.
- Le filtre du tuyau d'entrée est obstrué.

- Le tuyau d'alimentation est étranglé.

Le lave-linge ne vidange pas et n'essore pas

- Le tuyau de vidange est étranglé.

Le lave-linge vibre ou fait trop de bruit

- Les VIS DE FIXATION INTERNE n'ont pas été enlevées.
- Le lave-linge est mal nivelé. (consultez le livret d'installation).

Important:

Certains modèles (à haute vitesse d'essorage) disposent d'un système de sécurité à l'essorage qui empêche que cet essorage ne se fasse si le linge à l'intérieur du tambour s'est concentré à l'excès, de sorte qu'un niveau excessif de vibrations serait atteint. Si vous détectez que le linge n'est pas correctement essoré, refaites l'opération d'essorage après avoir redistribué le linge de façon plus uniforme à l'intérieur du tambour.

Instructions pour le séchage

Système de séchage

Le séchage se fait par circulation d'air chaud en circuit fermé et condensation de buées par refroidissement avec l'eau du réseau.

C'est pourquoi, IL EST NECESSAIRE, EGALEMENT PENDANT LES CYCLES DE SECHAGE, QUE LE ROBINET D'ENTREE D'EAU SOIT OUVERT.

En même temps, la pompe de vidange entre en service à intervalles réguliers pendant tout le séchage pour évacuer l'eau de refroidissement et l'eau résultant de la condensation.

Pendant les minutes finales du cycle de séchage, il ne se produit aucun échauffement de l'air circulant. Cela permet d'équilibrer les températures à l'intérieur et éviter le froissement du linge. Il est conseillé de NE PAS INTERROMPRE CETTE TEMPORISATION FINALE.

Préparation du linge

Suivez les conseils donnés par le fabricant sur les étiquettes du linge et assurez-vous qu'ils peut être séché en machine.

N'introduisez pas de linge trop sensible comme des rideaux, des articles en laine, en soie, des éléments contenant de la mousse ou des matériaux similaires.

IMPORTANT

Seuls les tissus préalablement lavés à l'eau peuvent être séchés à l'air chaud. Il ne faut jamais sécher des vêtements traités avec des produits de nettoyage inflammables (essence, alcool, cires, détachants, etc...), à cause du risque d'incendie qu'il y a.

La quantité maximum de linge qu'il est recommandé de sécher équivaut à 2,5 kg de linge sec dans le cas de linge résistant et 1,5 kg pour le linge fragile. Cela signifie que si vous faites un programme de lavage a pleine charge et que vous souhaitez ensuite effectuer le séchage, il vous faudra distribuer la charge de linge en deux séchages.

Programmation

Votre lave-linge dispose de deux programmes de base de séchage:

- Linge résistant, coton (position **S**)
- Linge fragile, synthétiques (position **D**)

La sélection de l'un ou l'autre se fait à l'aide de la Commande Sélecteur de programmes (6).

Le séchage du programme D se fait à température plus faible que celui du programme S.

Il est possible d'effectuer des programmes de séchage seul ou des programmes de lavage suivis de séchage (lavage-séchage à la suite).

N.B.:

N'oubliez pas qu'il faut permettre au lave-linge d'équilibrer la température finale pour éviter le froissement du linge. Si vous souhaitez écourter un cycle de séchage déjà commencer, il est conseillé de placer la Commande Sélecteur de temps de séchage (7) sur le repère  , pour permettre ainsi le fonctionnement pendant quelques minutes de la ventilation à l'air froid.

Temps de séchage

Le temps nécessaire au séchage dépend du tissu et des dimensions des vêtements et de la charge de linge, c'est pourquoi il vous faudra une période de pratique pour la sélection du temps de séchage.

Cependant, et à titre indicatif, le tableau ci-dessous donne quelques valeurs.

Durée en minutes				
Charge de linge (kg)	Linge résistant		Linge fragile	
	Séchage total	Point repassage	Séchage total	Point repassage
0.5	25	30	35	40
1.5	50	65	80	100
2.5	85	100	—	—



Figura 1



Figura 2

Figura 3

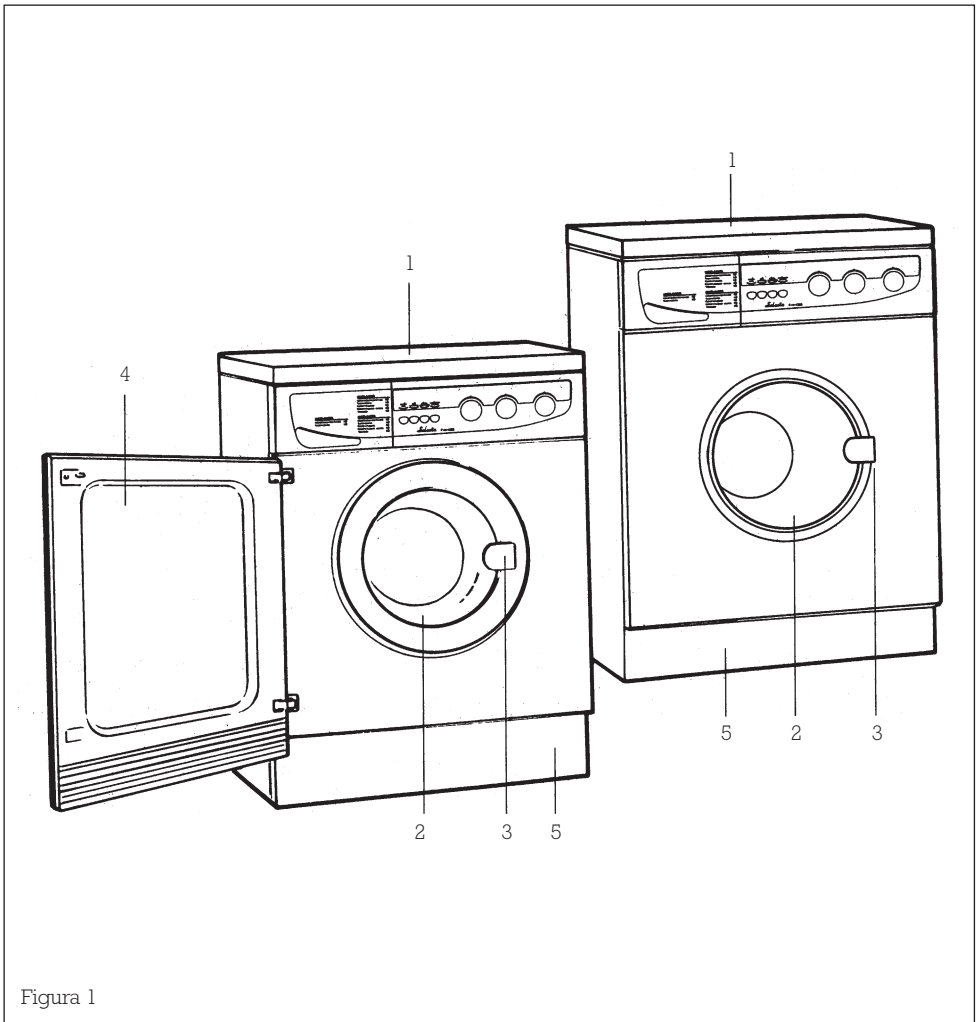

Figura 4

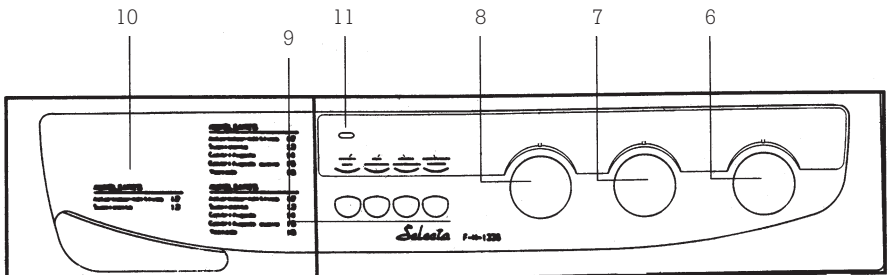

Figura 5

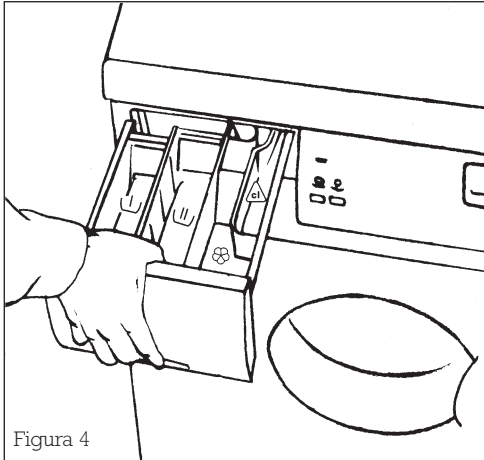
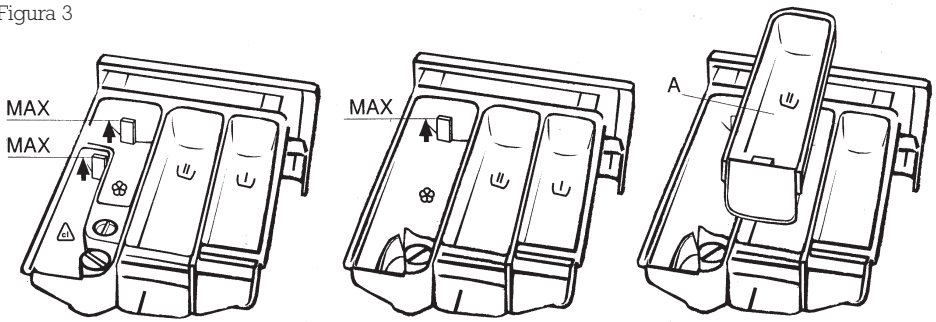
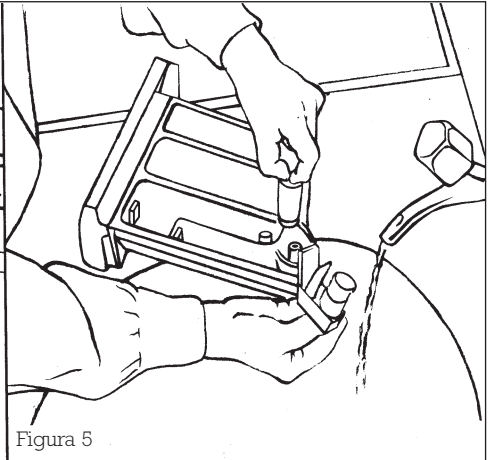
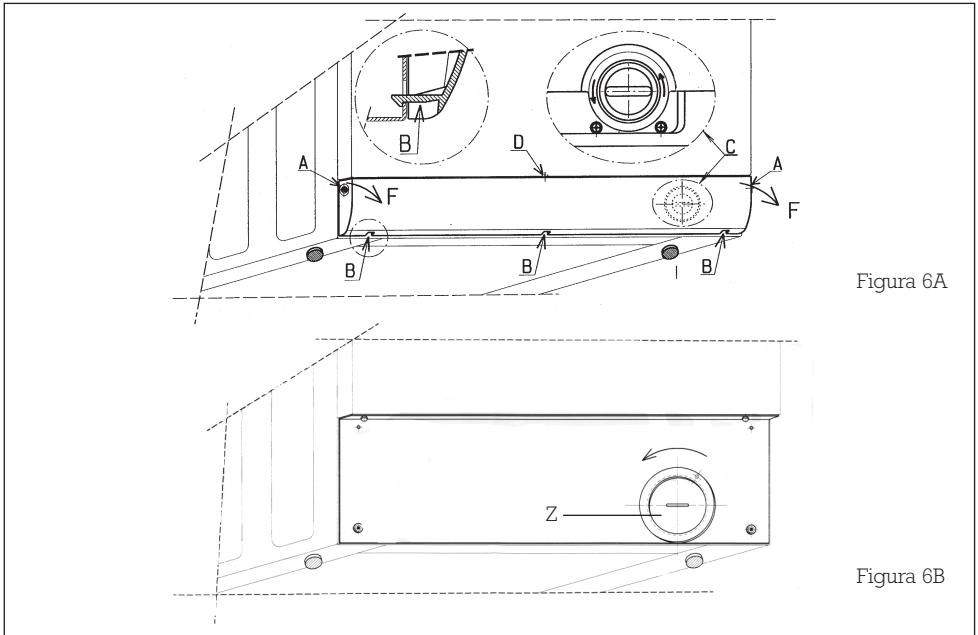

Figura 6A

Figura 6B