

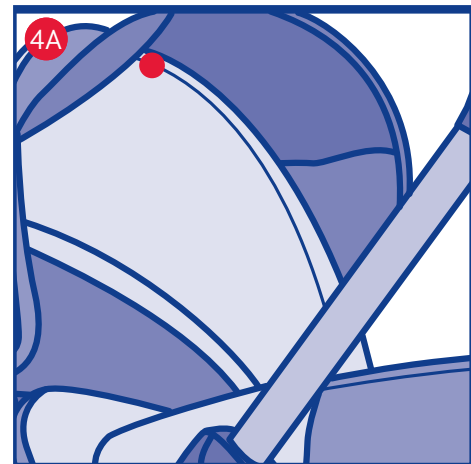

- ISTRUZIONI D'USO
- MODE D'EMPLOI
- GEBRAUCHSANLEITUNG
- INSTRUCTIONS FOR USE
- INSTRUCCIONES DE USO
- INSTRUÇÕES PARA A UTILIZAÇÃO
- GEBRUIKSAANWIJZINGEN
- ANVÄNDNINGSSINSTRUKTIONER

- NÁVOD K POUŽITÍ
- INSTRUKCJE SPOSOBU UŻYCIA
- ΟΔΗΓΙΕΣ ΧΡΗΣΗΣ
- KULLANIM BİLGİLERİ
- ИНСТРУКЦИЯ ПО ЭКСПЛУАТАЦИИ
- تعليمات الاستعمال

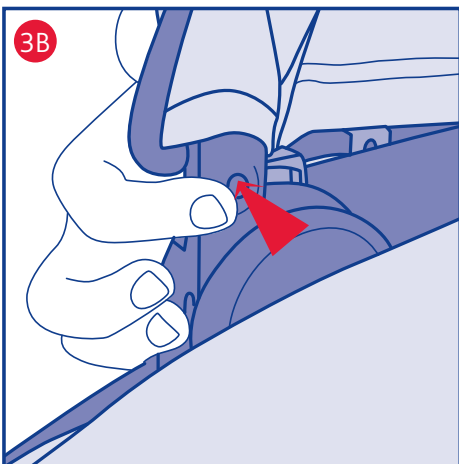

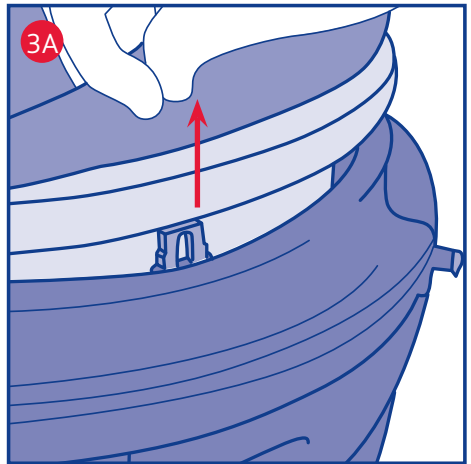
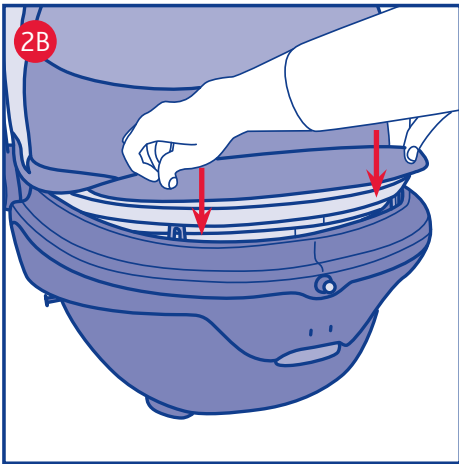
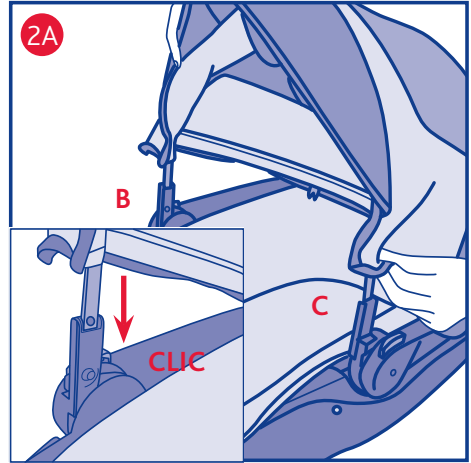
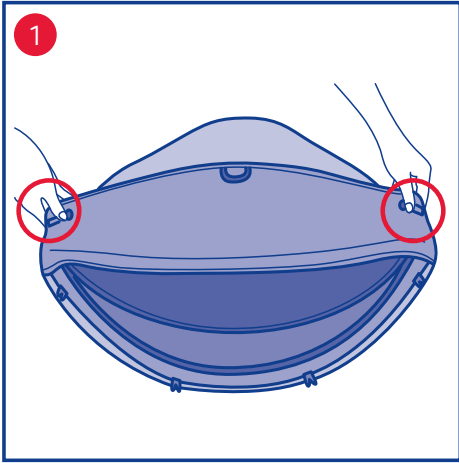
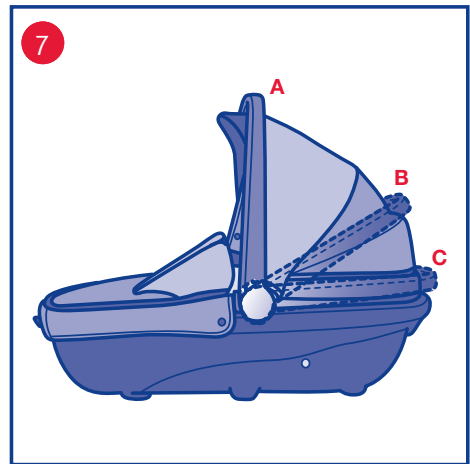
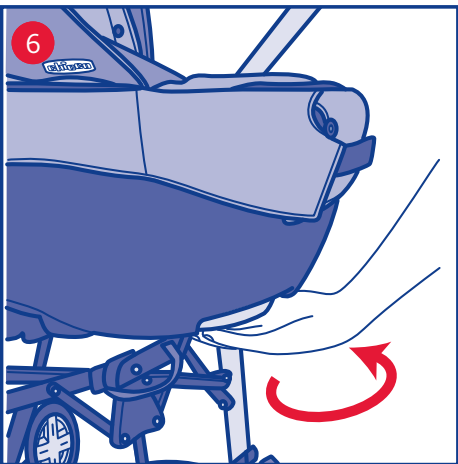
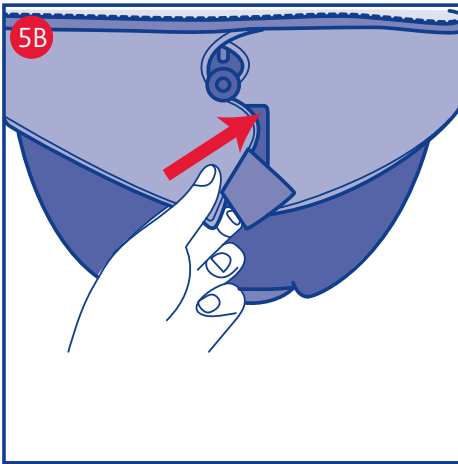
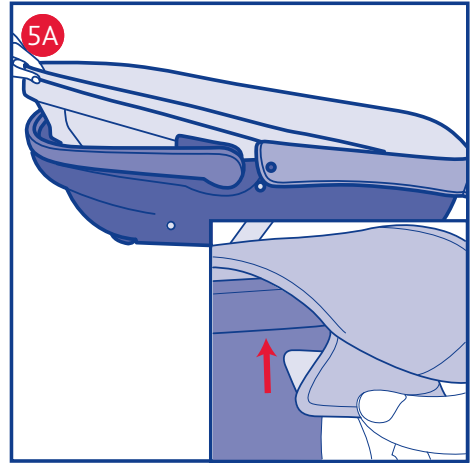
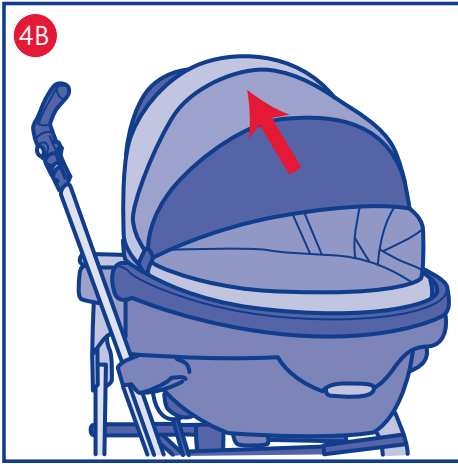

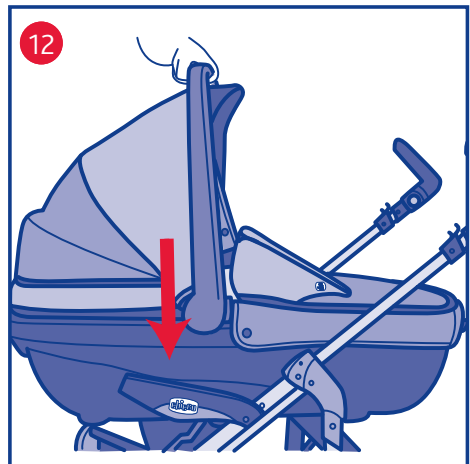
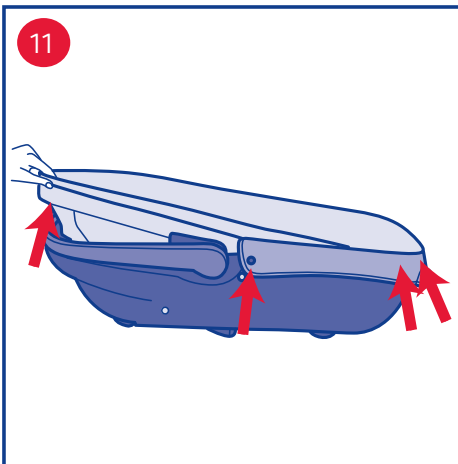
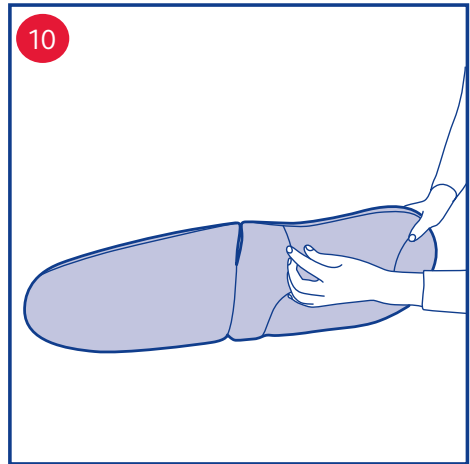
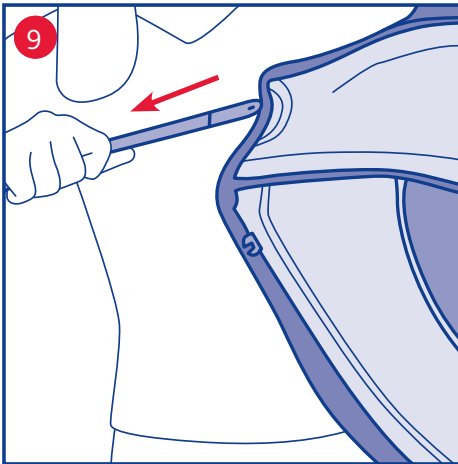
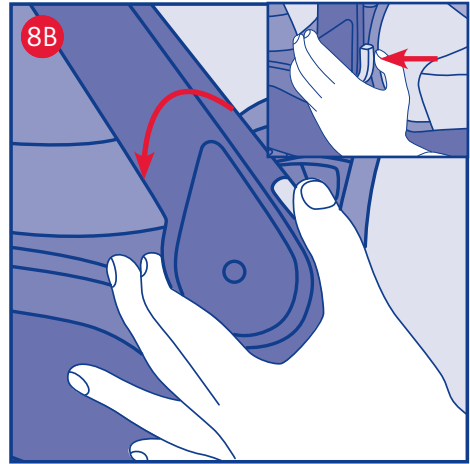
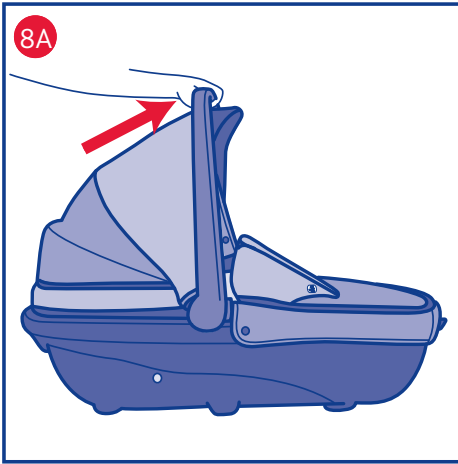

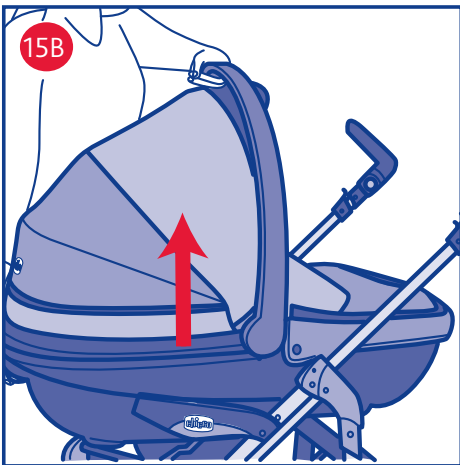
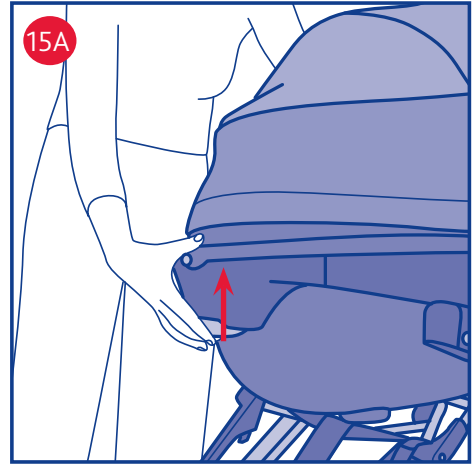
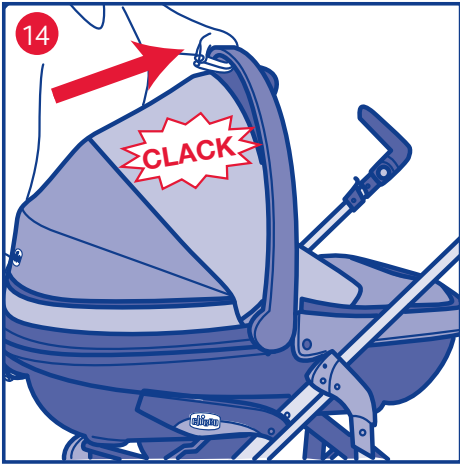
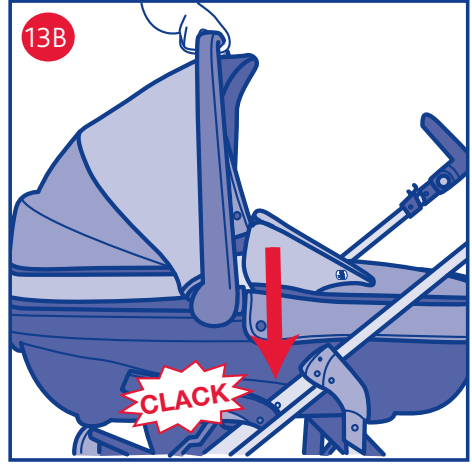
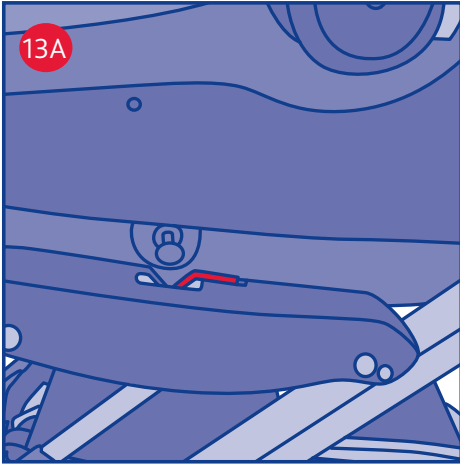

I ISTRUZIONI D'USO

AVVISO IMPORTANTE

IMPORTANTE: PRIMA DELL'USO LEGGERE ATTENTAMENTE QUESTO LIBRETTO D'ISTRUZIONI PER EVITARE PERICOLI NELL'UTILIZZO E CONSERVARLO PER OGNI FUTURO RIFERIMENTO.

PER NON COMPROMETTERE LA SICUREZZA DEL VOSTRO BAMBINO SEGUITE ATTENTAMENTE QUESTE ISTRUZIONI.

ATTENZIONE: PRIMA DELL'USO RIMUOVERE ED ELIMINARE EVENTUALI SACCHETTI DI PLASTICA E TUTTI GLI ELEMENTI FACENTI PARTE DELLA CONFEZIONE DEL PRODOTTO O COMUNQUE TENERLI LONTANI DALLA PORTATA DI NEONATI E BAMBINI.

AVVERTENZE

- Per l'utilizzo del passeggino, far riferimento alle istruzioni del passeggino.
- ATTENZIONE: La sacca è utilizzabile per il trasporto in auto solo se si utilizza il "KIT TRIO CAR". Fare riferimento al manuale d'uso di "KIT TRIO CAR" per tutte le informazioni relative al montaggio di "KIT TRIO CAR" sulla sacca, all'installazione della sacca in auto e all'utilizzo durante il viaggio.
- ATTENZIONE: Verificare prima dell'assemblaggio che il prodotto e tutti i suoi componenti non presentino eventuali danneggiamenti dovuti al trasporto, in tal caso il prodotto non deve essere utilizzato e dovrà essere tenuto lontano dalla portata dei bambini.
- ATTENZIONE: Questo prodotto è adatto a un bambino che non è in grado di sedersi da solo, di girarsi e di tirarsi su appoggiandosi alle mani e alle ginocchia.
- Peso massimo del bambino: 9 Kg ed età di utilizzo indicativa 0 – 5/6 mesi.
- ATTENZIONE: Utilizzare solo su una su-

perficie stabile, orizzontale ed asciutta.

- ATTENZIONE: Non lasciare che altri bambini giochino senza sorveglianza vicino alla sacca porta bambini.
- ATTENZIONE: Verificare periodicamente l'integrità fisica e strutturale del prodotto. In particolare della maniglia di trasporto e del fondo della sacca. Nel caso presentasse segni di danneggiamento o di usura evidenti, non utilizzarlo e tenerlo lontano dalla portata dei bambini.
- ATTENZIONE: Non utilizzare se una qualsiasi parte è rotta, strappata o mancante.
- ATTENZIONE: Utilizzare solo parti di ricambio fornite o approvate dal fabbricante.
- ATTENZIONE: Non applicare al prodotto accessori, parti di ricambio e componenti non forniti dal costruttore. Eventuali modifiche apportate ai prodotti sollevano il costruttore da ogni responsabilità
- ATTENZIONE: Tenere conto dei rischi derivanti da fiamme e altre sorgenti di calore, come stufe elettriche, stufe a gas, ecc. Non lasciare la sacca vicina a queste fonti di calore.
- ATTENZIONE: Se si acquista separatamente un materassino, verificate che si adatti bene al prodotto. Non aggiungere un materasso più alto di 10 mm. ATTENZIONE: Non lasciare all'interno alla sacca alcun oggetto che possa ridurre la profondità.
- ATTENZIONE: Questa sacca è utilizzabile solo sui passeggini CHICCO dotati di sistema di aggancio CLIK CLAK. Assicurarsi che la sacca sia fissata correttamente sul passeggino prima di mettervi il bambino.
- ATTENZIONE: Tenere i sacchetti di plastica lontani dal bambino, per evitare rischi di soffocamento.
- ATTENZIONE: I prodotti lasciati al sole si surriscaldano; lasciarli raffreddare prima di mettervi il bambino.

- **ATTENZIONE:** non lasciare mai il bambino incustodito.
- **ATTENZIONE:** non usare mai la sacca con un cavalletto.
- **ATTENZIONE:** non utilizzare la sacca per far dormire il bambino per tempi prolungati: questo prodotto non può sostituire un lettino.

CONSIGLI PER LA PULIZIA E LA MANUTENZIONE

Questo prodotto necessita di manutenzione periodica.

Le operazioni di pulizia e manutenzione devono essere effettuate da un adulto.

PULIZIA

Pulire le parti in tessuto mediante una spugna umida e del sapone neutro facendo riferimento all'etichetta di composizione del prodotto.

Pulire le parti in plastica periodicamente con un panno umido.

Asciugare le parti in metallo, dopo un eventuale contatto con acqua, al fine di evitare il formarsi di ruggine.

MANUTENZIONE

Lubrificare solo in caso di necessità con olio secco al silicone. Asciugare le parti in metallo, al fine di evitare il formarsi di ruggine. Non immergere in acqua. Pulire le parti in plastica periodicamente, con un panno umido. Tenere pulite da polvere e sabbia le parti di aggancio della sacca e della carrozzina, onde evitare attriti. Non lasciare i prodotti per lungo tempo al sole; i tessuti potrebbero scolorirsi.

CARATTERISTICHE DELLA SACCA

CAPOTE

La sacca è dotata di capotta parasole e paravento regolabile in più posizioni.

MONTAGGIO E SMONTAGGIO

- 1 - Verificare che le clip poste all'estremità dell'archetto metallico siano agganciate ai bottoni posti sulla parte tessile. Se i bottoni sono agganciati correttamente saranno ben visibili le due estremità dell'archetto metallico (fig 1).
- 2 - Inserire le due estremità metalliche negli appositi supporti B e C posti nella parte centrale della sacca fino a che non si sente il clic di aggancio (figura

2 A); fissare quindi i 4 dentini dell'archetto posteriore (figura 2 B).

NB: il sistema di aggancio è posto all'interno dei supporti plastici B e C, il pulsante tondo posto sui supporti serve solamente per lo sgancio della capote (vedi punto 3).

- 3 - Per rimuovere la capote estrarre prima i 4 dentini dell'archetto posteriore (figura 3A) e poi sganciare l'archetto anteriore premendo i due tasti posti alla base dell'aggancio (figura 3B).

ATTENZIONE: Lo sgancio scorretto della capote può provocare la rottura dei dentini.

UTILIZZO CAPOTE

- 4- All'interno della capotta, tra la visiera e il primo spicchio, è presente un anello tessile che permette di appendere dei giochi morbidi predisposti con comodi ganci (figura 4 A).

Attenzione – utilizzare solo i giochi Chicco con i seguenti codici: 71328, 71329, 71330.

Per garantire una perfetta aerazione la capote è dotata di una apertura posteriore regolabile: per aprirla far scorrere la cerniera a zip, e ripiegare la patella di stoffa sulla parte alta della capote (figura 4B).

RIVESTIMENTO INTERNO E COPERTINA

- 5- Per fissare il rivestimento interno della sacca: infilare la banda di plastica posizionata nella zona della testa del bambino tra il supporto in polistirolo e la scocca della sacca; successivamente agganciare le due "linguette" nella zona dei piedi del bambino sotto il bordo della sacca, come mostrato in figura 5A. Agganciare poi i due bottoni automatici laterali e fissare i due lembi del tessile al centro della zona dei piedi del bambino con il velcro (figura 5 B).

La copertina si aggancia semplicemente agendo sulla zip. Una volta montata, si può aprire da ambo i lati, oppure frontalmente agendo sul velcro (figura 5C).

SCHIENALE REGOLABILE - COMFORT SYSTEM

- 6 – Lo schienale della sacca è regolabile in modo graduale. Per alzare e ed abbassare lo schienale agire sulla ruota posta sull'esterno della sacca nella zona dei piedi del bambino (figura 6).

ATTENZIONE: Si raccomanda di far aerare la sacca dopo un utilizzo prolungato.

MANIGLIA DI TRASPORTO

7 - La sacca è dotata di un comoda maniglia di trasporto regolabile in tre posizioni (fig. 7):

- A) Trasporto
- B) Intermedia
- C) Riposo

8 - Per portare la maniglia in posizione verticale, impugnare centralmente e tirarla verso l'alto fino a sentire il clac di aggancio (figura 8A); per riportare la maniglia in posizione di riposo premere contemporaneamente i due tasti posti sulla base della maniglia e quindi ruotare verso il basso (figura 8B).

ATTENZIONE: la sacca non deve essere trasportata con la maniglia in posizione intermedia o di riposo, ma soltanto con la maniglia in posizione di trasporto.

LAVAGGIO

La capote, il rivestimento interno della sacca il materassino sono sfoderabili e lavabili; si raccomanda di seguire attentamente le istruzioni di lavaggio riportate sull'etichetta inserita sul capo.

9 - Rimuovere la capote dalla sacca seguendo le indicazioni al punto 3; quindi sganciare i due bottoni automatici che fissano l'archetto metallico al tessuto, ed estrarre solo l'archetto metallico tirandolo per una delle due estremità (figura 9); non estrarre l'archetto posteriore con i 4 dentini per effettuare le operazioni di lavaggio.

10- Sfilare l'imbottitura del materassino attraverso l'apertura posta sul retro della fodera (figura 10).

11- per rimuovere il rivestimento interno della sacca, sfilare la banda di plastica posizionata nella zona della testa del bambino, sganciare i due bottoni automatici laterali, il velcro e le due "linguette" nella zona dei piedi (figura 11).

Di seguito sono riportati i simboli di lavaggio ed i relativi significati:



Lavare a mano in acqua fredda



Non candeggiare



Non asciugare meccanicamente



Non stirare



Non lavare a secco

UTILIZZO DELLA SACCA COME CARROZZINA

Questa sacca può essere utilizzata in versione carrozzina montata sui passeggini Chicco dotati di sistema "Clik Clak".

AGGANCIO DELLA SACCA AL PASSEGGINO

Predisporre il passeggino, dotato di sistema Clik Clak, per ricevere la sacca come indicato nelle istruzioni specifiche del passeggino.

NB: per passeggini dotati di schienale o seduta staccabile, si consiglia di sganciare lo schienale o la seduta come indicato nelle apposite istruzioni del passeggino.

12 - Impugnare la maniglia in posizione di trasporto e posizionare la sacca sui braccioli con la zona dei piedi rivolta verso l'impugnatura del passeggino (figura 12).

13 - Far combaciare i perni posti sui due lati della sacca con le aperture poste sui braccioli del passeggino (figura 13 A), quindi adagiare la sacca fino a sentire il clac di aggancio (figura 13 B).

ATTENZIONE: prima dell'utilizzo assicurarsi che la sacca sia ben agganciata tirandola verso l'alto.

SGANCIO DELLA SACCA

14 - Portare la maniglia in posizione verticale (di trasporto) fino a sentire il clac di aggancio (figura 14).

15 - Premere il tasto posto nella parte anteriore della carrozzina (figura 15 A), quindi, mantenendo premuto il tasto, sollevare la sacca dalla struttura (figura 15B).

ATTENZIONE: l'aggancio e lo sgancio si possono effettuare anche con il bambino nella sacca; le suddette operazioni, con il peso del bambino, potrebbero risultare meno agevoli. Si raccomanda attenzione nell'effettuare le operazioni di cui sopra.

ATTENZIONE: una non corretta procedura di aggancio della sacca al telaio (es. montaggio al rovescio) può comportare un malfunzionamento del sistema di aggancio, rendendo impossibile lo sgancio: in questo caso consultare le istruzioni del passeggino o contattare il Servizio Clienti Artsana.

Per ulteriori informazioni:

Artsana S. P. A.

Servizio Clienti

Via Saldarini Catelli, 1

22070 GRANDATE - Como - Italia

Telefono: 800-188 898

www.chicco.com

F

NOTICE D'INSTRUCTIONS

AVIS IMPORTANT

IMPORTANT : LIRE ATTENTIVEMENT ET INTÉGRALEMENT LA NOTICE D'INSTRUCTIONS AVANT D'UTILISER LE PRODUIT. POUR ÉVITER TOUT RISQUE D'ACCIDENT PENDANT L'UTILISATION, CONSERVER LA NOTICE D'INSTRUCTIONS POUR POUVOIR VOUS Y RÉFÉRER ULTÉRIEUREMENT. SUIVRE ATTENTIVEMENT CES INSTRUCTIONS POUR NE PAS COMPROMETTRE LA SÉCURITÉ DE VOTRE ENFANT.

AVERTISSEMENT! AVANT L'UTILISATION, ENLEVER ET JETER TOUS LES SACHETS EN PLASTIQUE ET TOUS LES ÉLÉMENTS COMPOSANT L'EMBALLAGE DU PRODUIT. LES TENIR HORS DE PORTÉE DES NOUVEAU-NÉS ET DES ENFANTS.

AVERTISSEMENTS :

- Pour utiliser la poussette, consulter la notice d'emploi de la poussette.
- **AVERTISSEMENT:** L'utilisation de la nacelle pour le transport en voiture est possible avec le "KIT TRIO CAR". Consulter la notice d'emploi du "KIT TRIO CAR" pour toutes les informations relatives au montage du "KIT TRIO CAR" sur la nacelle, l'installation de la nacelle dans la voiture et son utilisation pendant le voyage.
- **AVERTISSEMENT:** Avant l'assemblage, vérifier que le produit et tous ses composants n'ont pas été endommagés pendant le transport, auquel cas le produit ne doit pas être utilisé et doit être mis hors de portée des enfants.
- **AVERTISSEMENT:** Produit adapté aux enfants qui ne peuvent pas s'asseoir seuls, se tourner et se mettre à quatre pattes.
- Poids maximum de l'enfant : 9 kg. Âge d'utilisation recommandé : de la naissance à 5/6 mois.
- **AVERTISSEMENT:** Utiliser le produit uniquement sur une surface stable,

plate et sèche.

- **AVERTISSEMENT:** Ne pas laisser d'autres enfants jouer sans surveillance près de la nacelle.
- **AVERTISSEMENT:** Vérifier régulièrement l'intégrité physique et structurale du produit. Vérifier en particulier, la poignée de transport et le fond de la nacelle. En cas de signes de dommage ou d'usure évidents, ne pas l'utiliser et la tenir hors de portée des enfants.
- **AVERTISSEMENT:** Ne pas l'utiliser si une partie quelconque est cassée, déchiré ou manquante.
- **AVERTISSEMENT:** Utiliser uniquement des pièces de rechange fournies ou approuvées par le fabricant.
- **AVERTISSEMENT:** Ne pas ajouter d'accessoires, pièces de rechange et éléments non fournis par le fabricant sur le produit. Toute éventuelle modification réalisée sur les produits libère le constructeur de toute responsabilité.
- **AVERTISSEMENT:** Prendre en compte les risques liés aux flammes et autres sources de chaleur, comme les radiateurs électriques, à gaz, etc. Ne pas laisser la nacelle près de ces sources de chaleur.
- **AVERTISSEMENT:** Si vous achetez un matelas séparément, assurez vous qu'il s'adapte bien au produit. Ne pas y placer de matelas de plus de 10 mm d'épaisseur. **AVERTISSEMENT:** Ne laisser pas dans la nacelle d'objets susceptibles d'en réduire la profondeur.
- **AVERTISSEMENT:** Cette nacelle est utilisable uniquement sur les poussettes CHICCO munies du système d'accrochage CLIK CLAK. S'assurer que la nacelle est correctement fixée à la poussette avant d'y installer l'enfant.
- **AVERTISSEMENT:** Tenir les sacs en plastique hors de portée de l'enfant pour éviter tout risque d'étouffement.
- **AVERTISSEMENT:** En cas d'exposition prolongée au soleil, attendre que la nacelle refroidisse avant d'y mettre l'enfant.
- **AVERTISSEMENT:** Ne jamais laisser

l'enfant sans surveillance.

- **AVERTISSEMENT:** Ne jamais utiliser la nacelle sur un banc.
- **AVERTISSEMENT:** Ne jamais utiliser la nacelle pour faire dormir l'enfant pendant des périodes prolongées ; ce produit ne remplace pas un lit.

CONSEILS POUR LE NETTOYAGE ET L'ENTRETIEN

Ce produit exige un entretien régulier.

Les opérations de nettoyage et d'entretien doivent être effectuées par un adulte.

Nettoyage

Nettoyer les parties en tissu avec une éponge humide et du savon neutre en consultant l'étiquette sur le produit.

Nettoyer régulièrement les parties en plastique avec un chiffon humide.

Sécher les parties métalliques après tout contact éventuel avec de l'eau pour empêcher la formation de rouille.

Entretien

En cas de besoin lubrifier le produit avec de l'huile sèche au silicone. Sécher les parties métalliques pour empêcher la formation de rouille. Nettoyer régulièrement les parties en plastique avec un chiffon humide.

S'assurer que les parties d'accrochage de la nacelle et de la poussette ne sont pas recouvertes de poussière ou de sable. Ainsi, le bon fonctionnement de la nacelle et poussette n'est pas compromis par d'éventuels frottements.

Une exposition prolongée au soleil peut provoquer des variations de couleur des tissus.

CARACTÉRISTIQUES DE LA NACELLE CAPOTE

La nacelle est équipée d'une capote à visière pare-soleil, réglable sur plusieurs positions.

MONTAGE ET DÉMONTAGE

- 1 – Vérifier que les boutons à pression situés aux extrémités de l'arceau métallique sont accrochés aux boutons se trouvant sur la housse. Si les boutons sont accrochés correctement, les deux extrémités de l'arceau métallique seront bien visibles (fig 1).
- 2 – Insérer les deux extrémités métalliques dans les supports B et C placés dans la partie centrale de la nacelle jusqu'à entendre le clic de fixation sans forcer (figure 2 A) ; fixer ensuite les 4 dents de l'arceau arrière dans les logements prévus à cet effet (figure 2 B).

NB : le système de fixation se trouve à l'intérieur des supports en plastique B et C, le bouton rond placé sur les supports ne sert qu'au décrochage de la capote (voir le point 3).

- 3 – Pour enlever la capote, extraire tout d'abord les 4 pattes de fixation de l'arceau arrière (figure 3A) puis décrocher l'arceau avant en appuyant sur les deux boutons situés à la base de la fixation (figure 3B).

AVERTISSEMENT: l'accrochage incorrect de la capote peut provoquer la rupture des pattes de fixation.

UTILISATION DE LA CAPOTE

- 4- À l'intérieur de la capote, sur le bord de la visière, se trouve un anneau en tissu qui permet de suspendre des jouets souples dotés d'attaches pratiques (figure 4 A).

AVERTISSEMENT- utiliser uniquement les jouets Chicco avec les références suivantes: 71328, 71329, 71330.

Pour garantir une parfaite aération, la capote est munie d'une ouverture arrière réglable : pour l'ouvrir, il suffit de tirer la fermeture éclair, et replier le rabat sur la partie haute de la capote (figure 4B).

REVÊTEMENT INTERNE ET COUVERTURE

- 5- Pour fixer le revêtement interne de la nacelle : enfiler la bande de plastique placée au niveau de la tête de l'enfant entre le support en polystyrène et la coque de la nacelle; accrocher ensuite les deux "languettes" au niveau des pieds de l'enfant, sous le bord de la nacelle, comme sur la figure 5A. Accrocher ensuite les deux boutons à pression latéraux et fixer les deux parties en tissu au centre au niveau des pieds de l'enfant avec le velcro (figure 5 B).

La couverture se fixe simplement grâce à la fermeture éclair. Une fois montée, on peut l'ouvrir des deux côtés, ou par l'avant à l'aide du velcro (figure 5C).

DOSSIER RÉGLABLE

- 6 – Le dossier de la nacelle est réglable sur plusieurs niveaux. Pour relever et rabaisser le dossier, utiliser la molette située sur le dessous de la nacelle, au niveau des pieds de l'enfant (figure 6).

AVERTISSEMENT: Il est conseillé d'aérer la nacelle après une utilisation prolongée.

POIGNÉE DE TRANSPORT

- 7 - La nacelle est équipée d'une poignée de transport pratique réglable sur trois positions (fig. 7):

- A) Transport
- B) Intermédiaire
- C) Repos

8 – Pour mettre la poignée en position verticale, la saisir au centre et la tirer vers le haut jusqu'au déclic de fixation (figure 8 A) ; pour remettre la poignée en position de repos, appuyer simultanément sur les deux boutons placés sur la base de la poignée puis tourner celle-ci vers le bas (figure 8 B).





AVERTISSEMENT: la nacelle ne doit pas être transportée lorsque la poignée est en position intermédiaire ou en position repos, mais seulement lorsqu'elle est en position de transport.

LAVAGE

La capote, le revêtement interne de la nacelle et le matelas sont déhoussables et lavables ; il est conseillé de suivre attentivement les instructions de lavage indiqués sur l'étiquette du produit.

- 9 – Enlever la capote de la nacelle en suivant les indications du point 3 ; décrocher ensuite les deux boutons à pression qui fixent l'arceau métallique au tissu, et n'extraire que l'arceau métallique en le tirant par l'une des deux extrémités (figure 9) ; ne pas extraire l'arceau arrière avec les 4 pattes de fixation pour le lavage.
- 10- Enlever le rembourrage du matelas à travers l'ouverture placée à l'arrière de la housse (figure 10).
- 11- Pour enlever le revêtement interne de la nacelle, enlever la bande en plastique placée dans la zone où l'enfant pose sa tête, décrocher les deux boutons à pression latéraux, le velcro et les deux "languettes" au niveau des pieds de l'enfant (figure 11).

Voici les symboles de lavage et leurs significations

-  Laver à la main à l'eau froide
-  Ne pas blanchir
-  Ne pas utiliser de sèche-linge
-  Ne pas repasser
-  Ne pas laver à sec

UTILISATION DE LA NACELLE COMME LANDAU

Cette nacelle peut être utilisée comme landau monté sur les poussettes Chicco, équipées du système "Clik Clak".

FIXATION DE LA NACELLE À LA POUSSETTE

Préparer la poussette, munie du système Clik Clak,

pour y mettre la nacelle comme indiqué dans la notice de la poussette.

NB : pour des poussettes équipées d'un dossier ou d'une assise amovible, il est conseillé de décrocher le dossier ou l'assise comme indiqués dans la notice de la poussette.

12 – Saisir la poignée en position de transport et placer la nacelle sur les accoudoirs en orientant les pieds de l'enfant vers la poignée de la poussette (figure 12).

13 – Fixer les crochets situés sur les deux côtés de la nacelle dans les ouvertures situées sur les accoudoirs de la poussette (figure 13 A), puis appuyer sur la nacelle jusqu'au déclic d'accrochage (figure 13 B).

AVERTISSEMENT: avant l'utilisation, vérifier que la nacelle est bien fixée en la soulevant.

DÉCROCHAGE DE LA NACELLE

14 – Mettre la poignée en position verticale (transport) jusqu'au déclic d'accrochage (figure 14).

15 – Appuyer sur le bouton placé sur l'avant de la nacelle (figure 15 A), puis en maintenant le bouton enfoncé, soulever la nacelle de la structure (figure 15 B).

AVERTISSEMENT: l'accrochage et le décrochage peuvent également être effectués lorsque l'enfant est dans la nacelle ; avec le poids de l'enfant, les manipulations ci-dessus pourraient s'avérer plus difficiles. Il est conseillé de faire AVERTISSEMENTLors des manipulations décrites ci-dessus.

AVERTISSEMENT: un accrochage incorrect de la nacelle au châssis (ex. montage à l'envers) peut entraîner un mauvais fonctionnement du système de fixation, rendant le décrochage impossible : dans ce cas, consulter le mode d'emploi de la poussette ou contacter le Service Consommateur Chicco au 0 820 87 00 41.

POUR PLUS D'INFORMATIONS PUERICULTURE DE FRANCE S.A.S

17-19 Avenue de la Métallurgie
93210 SAINT DENIS LA PLAINE - FRANCE
Tel. +33 (0) 1 55932640 -
Fax +33 (0)1 48226750
www.chicco.com

D GEBRAUCHSANLEITUNG

WICHTIGER HINWEIS

WICHTIG: LESEN SIE BITTE VOR DEM GEBRAUCH SORGFÄLTIG DIESES HEFT MIT DEN ANLEITUNGEN, UM GEFAHREN BEI DER BENUTZUNG ZU VERMEIDEN UND BEWAHREN SIE ES FÜR ZUKÜNFTIGE INFORMATIONEN AUF. DIE SICHERHEIT IHRES KINDES KANN IN GEFAHR SEIN, WENN SIE DIESE ANWEISUNGEN NICHT SORGFÄLTIG BEFOLGEN.

WARNUNG: VOR DEM GEBRAUCH EVENTUELLE POLYBEUTEL UND ALLE ELEMENTE, DIE ZUR PRODUKTVERPACKUNG GEHÖREN, ABNEHMEN UND BESEITIGEN UND SIE VON NEUGEBORENEEN UND KINDERN FERNHALTEN.

HINWEISE

- Für die Verwendung des Sportwagens die Anweisungen des Sportwagens lesen.
- **WARNUNG:** Der Kinderwagenaufsatz kann für die Beförderung im Auto nur dann verwendet werden, wenn das „KIT TRIO CAR“ benutzt wird. Für alle Informationen hinsichtlich der Montage des „KIT TRIO CAR“ an dem Kinderwagenaufsatz, der Installation des Kinderwagenaufsatzes im Auto und der Verwendung während des Fahrens auf das Gebrauchshandbuch des „KIT TRIO CAR“ Bezug nehmen.
- **WARNUNG:** Vor dem Zusammenbauen prüfen, ob das Produkt und alle seine Komponenten eventuell Transport-Beschädigungen aufweisen, in diesem Falle darf das Produkt nicht verwendet werden und ist von Kindern fernzuhalten.
- **WARNUNG:** Dieses Produkt eignet sich für ein Kind, das sich nicht allein setzen, drehen und hochziehen kann, indem es sich auf Hände und Knie stützt.
- Höchstgewicht des Kindes: 9 kg und ungefähres Verwendungsalter 0 bis 5/6 Monate.
- **WARNUNG:** Nur auf einer stabilen, waa-

gerechten und trockenen Oberfläche verwenden.

- **WARNUNG:** Keine anderen Kinder ohne Aufsicht in der Nähe des Kinderwagenaufsatzes spielen lassen.
- **WARNUNG:** Überprüfen Sie regelmäßig den Zustand des Produktes. Insbesondere den Tragebügel und den Boden des Kinderwagenaufsatzes. Im Fall von Beschädigung oder Verschleiß darf das Produkt nicht mehr verwendet werden und ist für Kinder unzugänglich aufzubewahren.
- **WARNUNG:** Nicht verwenden, wenn Teile gebrochen, zerrissen oder verloren gegangen sind.
- **WARNUNG:** Nur Ersatzteile verwenden, die vom Hersteller geliefert oder genehmigt wurden.
- **WARNUNG:** An dem Produkt kein Zubehör, Ersatzteile oder Komponenten anbringen, die nicht vom Hersteller geliefert wurden. Eventuelle an den Produkten angebrachte Änderungen entheben den Hersteller jeglicher Haftung.
- **WARNUNG:** Die Risiken berücksichtigen, die von Flammen und anderen Wärmequellen wie elektrischen Öfen, Gasöfen usw. herrühren. Den Kinderwagenaufsatz nicht in der Nähe dieser Wärmequellen lassen.
- **WARNUNG:** Wenn eine Matratze separat gekauft wird, prüfen Sie, ob sie gut zu dem Produkt passt. Fügen Sie keine Matratze hinzu, die höher als 10 mm ist.
- **WARNUNG:** Keinen Gegenstand in dem Kinderwagenaufsatz lassen, der die Tiefe verringern könnte.
- **WARNUNG:** Dieser Kinderwagenaufsatz kann nur bei CHICCO-Sportwagen mit dem CLIK-CLAK-Andocksystem verwendet werden. Vergewissern Sie sich, dass der Kinderwagenaufsatz ordnungsgemäß an dem Sportwagen befestigt wurde, bevor das Kind hineingelegt wird.
- **WARNUNG:** Polybeutel von Kindern fernhalten, da Erstickungsgefahr besteht.
- **WARNUNG:** Die der Sonne ausgesetzten Produkte erhitzen sich. Lassen Sie sie abkühlen, bevor das Kind hineingelegt wird.

- **WARNUNG:** Lassen Sie das Kind niemals unbeaufsichtigt.
- **WARNUNG:** Stellen Sie den Kinderwagenaufsatz niemals auf einen Ständer.
- **WARNUNG:** Verwenden Sie den Kinderwagenaufsatz nicht, um das Kind längere Zeit darin schlafen zu lassen: Dieses Produkt kann kein Bettchen ersetzen.

PFLEGETIPPS

Dieses Produkt benötigt regelmäßige Wartung. Die Reinigungs- und Wartungsarbeiten müssen von einem Erwachsenen durchgeführt werden.

Reinigung

Die Stoffteile unter Beachtung des Pflegeetiketts mit einem feuchten Schwamm und einer neutralen Seife reinigen. Die Kunststoffteile regelmäßig mit einem feuchten Tuch reinigen. Die Metallteile nach einem eventuellen Kontakt mit Wasser abtrocknen, um Rostbildung zu vermeiden.

Wartung

Nur wenn erforderlich mit Trockensilikonöl schmieren. Die Metallteile abtrocknen, um Rostbildung zu vermeiden. Nicht in Wasser tauchen.

Die Kunststoffteile periodisch mit einem feuchten Tuch reinigen. Die Hakenteile des Kinderwagenaufsatzes und des Kinderwagens von Staub und Sand sauber halten, um Reibung zu vermeiden. Die Produkte nicht für lange Zeit der Sonne aussetzen; die Stoffe könnten ausbleichen.

EIGENSCHAFTEN DES KINDERWAGENAUFsatzES

VERDECK

Der Kinderwagenaufsatz ist mit einem Cabrioverdeck ausgestattet, der in mehrere Positionen verstellbar ist.

MONTAGE UND ZERLEGUNG

- 1 – Prüfen Sie, ob die Clips am Enden des Metallbogens an den Knöpfen am Stoffteil befestigt sind. Sind die Knöpfe korrekt befestigt, sind die beiden Enden des Metallbogens gut sichtbar (Abb. 1).
- 2 - Die beiden Metallenden in die entsprechenden Halter B und C im mittleren Teil des Kinderwagenaufsatzes setzen, bis man das Klicken für das Einhängen hört (Abbildung 2 A); danach die 4 Zähnchen des hinteren Bogens befestigen (Abbildung 2 B).

MERKE: Das Befestigungssystem befindet sich im Innern der Kunststoffhalter B und C, die runde Taste an den Haltern dient nur zur Entriegelung des Verdeckes (siehe Punkt 3).

- 3 - Zur Abnahme des Verdeckes zuerst die 4 Zähnchen

des hinteren Bogens herausziehen (Abbildung 3A) und danach den vorderen Bogen abnehmen, indem die beiden Tasten an der Einhakbasis gedrückt werden (Abbildung 3B).

WARNUNG: Die nicht korrekte Abnahme des Verdeckes kann zur Beschädigung der Zähnchen führen.

VERWENDUNG DES VERDECKS

- 4- Im Verdeck zwischen der Sonnenblende und dem ersten Verdeckteil befindet sich ein Störfing, durch den weiches geeignetes Spielzeug mit dazu vorgesehenen Befestigungsvorrichtungen fixiert werden können (Abbildung 4 A).

Warnung! – Hängen Sie nur Chicco Spiele mit folgenden Art.-Nr. auf: 71328, 71329, 71330.

Um eine perfekte Belüftung zu garantieren, ist das Verdeck mit einer regulierbaren Öffnung hinten versehen: Um diese zu öffnen, den Reißverschluss aufziehen und den Stoffteil auf den oberen Teil des Verdeckes zurückfalten. (Abbildung 4B).

INNENBEZUG UND DECKE

- 5 – Befestigen des Innenbezugs vom Kinderwagenaufsatz: das im Kopfbereich des Kindes angebrachte Kunststoffband zwischen dem Polystyrol-Halter und der Struktur des Kinderwagenaufsatzes einführen. Danach die zwei "Gurtbänder" im Fußbereich des Kindes unter dem Saum des Kinderwagenaufsatzes befestigen, wie in Abbildung 5A gezeigt. Nun die zwei seitlichen Druckknöpfe schließen und die zwei Stoffstreifen im mittleren Fußbereich des Kinderwagenaufsatzes dem Klettverschluss befestigen (Abbildung 5 B).

Die Decke wird einfach mit dem Reißverschluss befestigt. Danach kann sie auf beiden Seiten oder vorne am Klettverschluss geöffnet werden (Abbildung 5C).

VERSTELLBARE RÜCKENLEHNE

COMFORT SYSTEM

- 6 – Die Rückenlehne des Kinderwagenaufsatzes ist stufenweise verstellbar. Zum Neigen und Aufrichten der Rückenlehne das Rädchen auf der Außenseite des Kinderwagenaufsatzes im Fußbereich des Kindes betätigen (Abbildung 6).

WARNUNG: Es wird empfohlen, den Kinderwagenaufsatz nach längerem Gebrauch zu lüften.

TRAGEBÜGEL

- 7 - Der Kinderwagenaufsatz ist mit einem bequemen Tragebügel versehen, der in drei Positionen eingestellt werden kann (Abb. 7):

- A) Transport
- B) Zwischenlage
- C) Ruhelage

8 – Um den Tragebügel in die senkrechte Position zu bringen, greifen Sie ihn in der Mitte und ziehen Sie ihn nach oben, bis Sie ein Klack vom Einhaken hören (Abbildung 8 A); um den Tragebügel in Ruhelage zu bringen, drücken Sie gleichzeitig die beiden Tasten auf der Bügelbasis und drehen ihn nach hinten (Abbildung 8 B).

WARNUNG: Der Kinderwagenaufsatz darf niemals mit dem Tragebügel in der Zwischen- oder Ruhelage transportiert werden, sondern ausschließlich mit dem Tragebügel in Transportstellung.

REINIGUNG





Das Verdeck, der Innen- und Matratzenbezug des Kinderwagenaufsatzes sind abzieh- und waschbar; es wird empfohlen, die Angaben auf dem Pflegeetikett zu beachten.

9 - Das Verdeck von dem Kinderwagenaufsatz abnehmen, indem die Angaben unter Punkt 3 befolgt werden; danach die beiden Druckknöpfe öffnen, die den Metallbogen an dem Stoff befestigen und nur den Metallbogen herausnehmen, indem an einem seiner Enden gezogen wird (Abbildung 9); zum Reinigen nicht den hinteren Bogen mit den 4 Zähnen herausziehen.

10- Die Polsterung der Matratze durch die Öffnung auf der Rückseite des Bezugs herausziehen (Abbildung 10).

11- Zum Entnehmen des Innenbezugs des Kinderwagenaufsatzes das Plastikband im Kopfbereich des Kindes herausziehen. Die zwei seitlich angebrachten Druckknöpfe und den Klettverschluss sowie die zwei „Gurtbänder“ im Fußbereich lösen (Abbildung 11).

Nachstehend sind die Reinigungssymbole und ihre entsprechende Bedeutungen aufgeführt:

-  Handwäsche in kaltem Wasser
-  Keine Chlorbleiche verwenden
-  Nicht im Trockner trocknen
-  Nicht bügeln
-  Nicht trocken reinigen

VERWENDUNG DES KINDERWAGENAUFSA-TZES ALS KINDERWAGEN

Dieser Kinderwagenaufsatz kann in der Kinderwagen-Ausführung verwendet werden, wenn er auf Chicco-Sportwagen-Gestell mit dem „Clik Clak“-Andocksystem montiert wird.

EINHAKEN DES KINDERWAGENAUFSA-TZES AM SPORTWAGEN

Den Sportwagen mit „Clik Clak“-Andocksystem für die Aufnahme des Kinderwagenaufsatzes vorbereiten, wie in der spezifischen Anleitung des Sportwagens angegeben.

MERKE: Für Sportwagen mit abnehmbarer Rückenlehne oder Sitzfläche wird empfohlen, die Rückenlehne oder die Sitzfläche, wie in der entsprechenden Gebrauchsanleitung für den Sportwagen angegeben, abzunehmen.

12 – Den Tragebügel in Transportstellung greifen und den Kinderwagenaufsatz auf den Armlehnen mit dem Fußbereich zum Sportwagengriff hin positionieren (Abbildung 12).

13 - Die Stifte an den beiden Seiten des Kinderwagenaufsatzes mit den Öffnungen an den Armlehnen des Sportwagens übereinstimmen (Abbildung 13 A), danach den Kinderwagenaufsatz andocken, bis Sie das Klack des erfolgten Einhakens hören (Abbildung 13 B).

WARNUNG: Vergewissern Sie sich vor dem Gebrauch, dass der Kinderwagenaufsatz richtig eingehakt ist, indem er nach oben gezogen wird.

LÖSEN DES KINDERWAGENAUFSA-TZES

14 – Den Tragebügel in die senkrechte Stellung bringen (Transportposition) bis Sie das Klack des erfolgten Einhakens hören (Abbildung 14).

15 – Die Taste im Vorderteil des Sportwagens drücken (Abbildung 15 A), dann, während die Taste gedrückt gehalten wird, den Kinderwagenaufsatz aus dem Gestell heben (Abbildung 15 B).

WARNUNG: Das Andocken und Abnehmen des Kinderwagenaufsatzes kann auch dann vorgenommen werden, wenn sich das Kind darin befindet. Die oben genannten Arbeitsvorgänge können durch das Gewicht des Kindes etwas beschwerlicher sein. Die oben genannten Anleitungen sollten stets gewissenhaft durchgeführt werden.

WARNUNG: Eine nicht korrekte Montage des Kinderwagenaufsatzes (z.B. in falscher Richtung) am Gestell kann eine Fehlfunktion des Andocksystems verursachen, so dass eine Demontage nicht möglich ist: In diesem Fall in der Gebrauchsanleitung für den Sportwagen nachschlagen oder Kontakt mit dem Chicco-Kundendienst aufnehmen.

FÜR WEITERE INFORMATIONEN:

Chicco Babyausstattung GmbH
Postfach 2086 - 63120 Dietzenbach
Service-Tel.-Nr.: 08000 24 42 26
Website: www.chicco.com

GB INSTRUCTIONS

WARNINGS

IMPORTANT: PLEASE READ THESE INSTRUCTIONS CAREFULLY BEFORE USE AND KEEP THEM FOR FUTURE REFERENCE. YOUR CHILD'S SAFETY MAY BE AFFECTED IF YOU DO NOT FOLLOW THESE INSTRUCTIONS CAREFULLY.

CAUTION: BEFORE USE, REMOVE AND DISPOSE OF ALL PLASTIC BAGS AND PACKAGING MATERIALS AND KEEP THEM OUT OF REACH OF NEWBORN BABIES AND CHILDREN.

WARNING

- Please refer to the instructions booklet before using the stroller.
- **WARNING:** The carrycot can be used for car transportation only if it is fitted with the "TRIO CAR KIT". Please refer to the "TRIO CAR KIT" instructions booklet for all the information on how to fit the "TRIO CAR KIT" to the carrycot or the carrycot into the car, and on how to use the carrycot during the journey.
- **WARNING:** before assembly, check that the product and all of its components have not been damaged during transportation. Should any part be damaged, torn or missing, do not use and keep out of reach of children.
- **WARNING:** This product is only suitable for a child who cannot sit up unaided or to turn and stand up helping themselves with their hands and knees.
- Child's maximum weight: 9 Kg. Age: between 0 and 5/6 months.
- **WARNING:** Only use the carrycot on a flat, horizontal, dry surface.
- **WARNING:** Do not let other children play unattended close to the carrycot.
- **WARNING:** Periodically check the carrycot and its frame for signs of damage or wear, in particular, the carry handle and the bottom. If the product is damaged or worn, do not use it and keep

out of reach of children.

- **WARNING:** Do not use the carrycot if any of its parts are damaged, torn or missing.
- **WARNING:** Only use spare parts supplied or approved by Artsana S.p.A.
- **WARNING:** Do not fit to the carrycot any accessories, spare parts or components not supplied or approved by the manufacturer. Artsana S.p.A. declines all responsibility with regard to any changes made to the product.
- **WARNING:** Always be aware of the risks posed by flames or other sources of heat, such as electric or gas heaters, etc. Do not leave the carrycot near similar sources of heat.
- **WARNING:** If you purchase a mattress separately, ensure that it can be fitted correctly to the carrycot. Do not use mattresses higher than 10 mm.
- **WARNING:** Do not leave in the carrycot objects that may reduce its depth.
- **WARNING:** This carrycot can only be used with the CHICCO strollers fitted with the CLIK CLAK system. Ensure that the carrycot is fitted correctly onto the stroller before placing the child into it.
- **WARNING:** Keep all plastic bags out of children's reach to avoid the risk of suffocation.
- **WARNING:** Products left in the sun may become very hot. Let the carrycot cool down before sitting your child in it.
- **WARNING:** Never leave your child unattended.
- **WARNING:** Never use the carrycot with a trestle.
- **WARNING:** Do not let your baby sleep in the carrycot for long periods of time: this product is not intended to replace a cot.

WARNING: When used as a pram body, remember that:

- The depth of the pram body measured from the top of the mattress to the top of the side of the body at, or at any position within 300mm from, the harness attachment points, should not be

reduced to less than 140mm when the mattress is in position;

- The mattress purchased separately should conform to BS 1877 : Part 10.

CLEANING AND MAINTENANCE

Cleaning

Clean the fabric parts with a damp sponge and neutral detergent. Please refer to the product's care label.

Routinely wipe clean plastic parts with a soft damp cloth.

Always dry the metal parts to prevent the formation of rust if the carrycot has come into contact with water.

Maintenance

Lubricate the moving parts only if necessary, with a light application of a silicone based lubricant. Always dry the metal parts to prevent the formation of rust. Do not submerge the carrycot in water. Routinely wipe clean plastic parts with a soft damp cloth. To avoid friction, ensure that the locking devices of the carrycot and pram are free from dust or sand. Do not leave the product exposed to the sun for a long period of time; it may cause the fabric to fade.

CARRYCOT FEATURES

HOOD

The carrycot is equipped with a sun canopy and windbreaker that can be adjusted to various positions.

MOUNTING AND REMOVAL

- 1- Check that the clips located on the end of the metal arch are properly fastened to the buttons located on the fabric part. The buttons are properly fastened if the two ends of the metal arch (fig 1) are easily visible.
- 2- Insert the two metal ends in the B and C supports located in the central part of the carrycot until you hear a click (figure 2A); fasten the four tabs of the rear arch (figure 2 B).

NB: The coupling system is located inside the plastic B and C supports, the round button on the supports serve only for removing the hood (see point 3).

- 3- To remove the hood, first pull out the 4 tabs of the rear arch (figure 3A) and then remove the front arch by pushing the two buttons located

on the base of the locking device (fig. 3B).

WARNING: Improper removal of the hood could result in the tabs breaking.

HOW TO USE THE HOOD

- 4- Inside the hood, between the visor and the first segment, is a fabric ring that can be used for hanging soft toys. It comes with handy hooks (figure 4 A).

Warning- only use toys that have the following Chicco codes: 71328, 71329, 71330.

There is an adjustable rear opening flap to guarantee proper ventilation: Unzip it to open, and fold the fabric panel on the upper part of the hood. (Figure 4B).

INTERNAL COVERING AND COVER

- 5- To fasten the internal covering to the carrycot: Slip the plastic band located in the baby's head zone between the styrofoam support and the body of the carrycot; then fasten the two tabs in the baby's foot area under the edge of the carrycot, as shown in figure 5A. Then fasten the two lateral press studs and fasten the two fabric strips with velcro in the centre of the area where the baby's feet are (figure 5 B).

The covering fastens by simply using the zipper. Once mounted, both sides may be opened, or on the top using the velcro opening (figure 5 C).

ADJUSTABLE BACKREST - COMFORT SYSTEM

- 6- The backrest of the carrycot can be adjusted gradually. To lift or lower the backrest use the wheel located on the outer part of the carrycot near the baby's feet (figure 6).

WARNING: It is advisable to ventilate the carrycot after prolonged use.

CARRYING HANDLE

- 7- The carrycot comes with a comfortable carrying handle that can be adjusted in three positions (fig. 7):

- A) Transport
- B) Middle
- C) Rest

- 8- To put the handle in the vertical position, grasp it in the centre and pull it upwards until you hear a click (figure 8 A); to put the handle back in the rest position press both buttons at the

base of the handle at the same time and then turn it downwards (figure 8 B).





WARNING: Do not transport the carrycot with the handle in the middle or rest position, but only with the handle in carrying position.

WASHING

The hood, internal lining of the carrycot, and mattress are removable and may be washed; it is advised to carefully follow the washing instructions shown on the item's label.

- 9- Remove the hood of the carrycot following the instructions in point 3; then release the two press studs that fasten the metal arch to the fabric, and only pull out the metal arch by pulling it from one of the two ends (figure 9); do not pull out the rear arch with the 4 tabs for washing.
- 10- Remove the mattress padding through the opening located on the back of the cover (figure 10).
- 11- To remove the internal lining of the carrycot, slip the plastic band located in the baby's head zone, releasing the lateral press studs, velcro, and the two tabs in the feet area (figure 11).

The washing symbols and their significance are as follows:

-  Wash by hand in cold water
-  Do not bleach
-  Do not tumble dry
-  Do not iron
-  Do not dry clean

USING THE CARRYCOT AS A BABY CARRIAGE

This carrycot can be used as a baby carriage mounted on Chicco strollers that have the "Click Clak" system.

HOW TO ATTACH THE CARRYCOT TO THE STROLLER

Prepare the stroller, equipped with the Clik Clak system, to mount the carrycot as shown in the instructions of the specific stroller.

NB: For strollers equipped with a backrest or removable seat, it is advisable to unhook the backrest or seat as shown in the specific stroller instructions sheet.

- 12- Grip the carrying handle in the transport position and place the carrycot on the arms. The baby's feet end of the carrycot should be clos-

est to the stroller's handle (figure 12).

- 13- Align the pins on the two sides of the carrycot with the openings located on the arms of the stroller (figure 13 A), then carefully set down the carrycot until you hear the lock click (figure 13 B).

WARNING: Before using, make sure that the carrycot is properly locked on by pulling on it upwards.

REMOVING THE CARRYCOT

- 14- Bring the handle to its vertical position (transport mode) until you hear a click which means it is locked in place (figure 14).
- 15- Push the button located on the front part of the baby carriage (figure 15 A), therefore, keeping the button pressed; lift the carrycot off of the structure (figure 15 B).

WARNING: The carrycot can be attached or removed with the baby in it; the said operations may be harder to perform due to the weight of the baby. Pay careful attention when performing the operations stated above.

WARNING: Incorrect attachment of the carrycot to the frame (e.g. mounting backwards) could result in malfunction of the locking system, making it impossible to remove: In this case, refer to the stroller instructions or contact Artsana Customer Service.

FÜR WEITERE INFORMATIONEN:

CHICCO Babyausstattung GmbH
Postfach 2086
63120 Dietzenbach
Sservice-tel.: 08000 24 42 26
www.chicco.com

E INSTRUCCIONES DE USO

AVISO IMPORTANTE

IMPORTANTE: ANTES DEL USO LEER ATENTAMENTE ESTE MANUAL DE INSTRUCCIONES PARA EVITAR PELIGROS Y CONSERVARLO PARA FUTURAS CONSULTAS.

PARA NO COMPROMETER LA SEGURIDAD DE SU HIJO, SIGA ATENTAMENTE ESTAS INSTRUCCIONES.

CUIDADO: ANTES DEL USO QUITAR Y ELIMINAR LAS BOLSAS DE PLÁSTICO Y TODOS LOS ELEMENTOS QUE FORMEN PARTE DE LA CAJA DEL PRODUCTO Y MANTENERLOS FUERA DEL ALCANCE DE LOS NIÑOS.

ADVERTENCIAS

- Para el uso de la silla de paseo, consultar las instrucciones de la misma.
- **CUIDADO:** El capazo se puede utilizar para transportar al bebé en coche sólo si se utiliza el "KIT TRÍO CAR". Consultar el manual de uso del "KIT TRÍO CAR" para todas las informaciones relativas al montaje del mismo sobre el capazo, a la instalación del capazo en el coche y a la utilización durante el viaje.
- **CUIDADO:** Antes del montaje verificar que el producto y todos sus componentes no presenten daños o desperfectos debidos al transporte, en ese caso no utilizar el producto y mantenerlo fuera del alcance de los niños.
- **CUIDADO:** Este producto es adecuado para niños que no son capaces de sentarse solos, de darse la vuelta o de levantarse apoyándose con las manos y con las rodillas.
- **Peso máximo del bebé:** 9 Kg y edad de uso aproximada 0 – 5/6 meses.
- **CUIDADO:** Utilizar sólo sobre una superficie estable, horizontal y seca.
- **CUIDADO:** No dejar que otros niños jueguen sin vigilancia cerca del capazo.
- **CUIDADO:** Verificar periódicamente la integridad física y estructural del pro-

ducto. En particular, comprobar el asa de transporte y la base del capazo. En caso de que presentasen señales visibles de daños o desgaste, no utilizarlo y mantenerlo alejado del alcance de los niños.

- **CUIDADO:** No utilizar el capazo si falta alguna de sus partes, o si están rotas o desgarradas.
- **CUIDADO:** Utilizar sólo piezas de recambio suministradas o aprobadas por el fabricante.
- **CUIDADO:** No añadir al producto accesorios, piezas de repuesto ni componentes que no hayan sido suministrados por el fabricante. El fabricante no se hace responsable de eventuales modificaciones realizadas por el usuario en el producto.
- **CUIDADO:** Tener en cuenta los riesgos derivados de llamas y otras fuentes de calor, como estufas eléctricas, estufas de gas, etc. No dejar el capazo cerca de dichas fuentes de calor.
- **CUIDADO:** Si se compra un colchón por separado, verificar que se adapte bien al producto. No añadir colchones con una altura mayor de 10 mm. **CUIDADO:** No dejar en el interior del capazo ningún objeto que pueda reducir la profundidad del mismo.
- **CUIDADO:** Este capazo se puede utilizar sólo sobre las sillas de paseo CHICCO que tengan sistema de enganche CLIK CLAK. Asegurarse de que el capazo esté correctamente fijado a la silla de paseo antes de introducir en él al bebé.
- **CUIDADO:** Mantener las bolsas de plástico alejadas del niño, para evitar riesgos de asfixia.
- **CUIDADO:** Si se deja el capazo expuesto al sol se sobrecalienta; dejarlo enfriar antes de acomodar al bebé en su interior.
- **CUIDADO:** no dejar nunca al niño sin vigilancia.
- **CUIDADO:** no utilizar nunca el capazo con un caballete.
- **CUIDADO:** no utilizar el capazo para hacer dormir al bebé durante un tiempo prolongado; este producto no puede sustituir a la cuna.

CONSEJOS PARA LA LIMPIEZA Y EL MANTENIMIENTO

Este producto necesita mantenimiento periódico. Las operaciones de limpieza y mantenimiento deben ser realizadas por un adulto.

Limpieza

Limpiar las partes de tela con una esponja húmeda y detergente neutro, siguiendo las instrucciones de la etiqueta de composición del producto.

Limpiar periódicamente las partes de plástico con un paño húmedo.

Secar las partes de metal si están mojadas, para evitar que se oxiden.

Mantenimiento

Si fuera necesario, lubricar con aceite seco a la sili-
cona. Secar las partes de metal para evitar que se oxiden. No sumergir en agua. Limpiar periódicamente las partes de plástico con un paño húmedo. Mantener las partes de enganche del capazo y del coche de paseo limpias de polvo y arena, para evitar roces. No dejar los productos expuestos al sol durante períodos prolongados; los tejidos podrían perder el color.

CARACTERÍSTICAS DEL CAPAZO

CAPOTA

El capazo está provisto de capota parasol y toldo regulable en varias posiciones.

MONTAJE Y DESMONTAJE

1 – Comprobar que los clips posicionados en la extremidad del arco metálico se encuentran enganchados con los botones puestos en la parte textil. Si los botones se encuentran enganchados correctamente, serán bien visibles las dos extremidades del arco metálico (Fig. 1).

2 – Insertar las dos extremidades metálicas en los correspondientes soportes B y C posicionados en la parte central del capazo hasta que no se oiga el clic de enganche (figura 2 A); fijar por tanto los 4 dientes del arco posterior (figura 2 B).

NB: el sistema de enganche se encuentra dentro de los soportes plásticos B y C, el botón redondo puesto en los soportes sirve sólo para desenganchar la capota (véase el punto 3).

3 – Para quitar la capota extraer antes los 4 dientes de arco posterior (figura 3A) y luego desenganchar el arco anterior apretando los dos botones puestos en la base del gancho (figura 3B).

ATENCIÓN: desenganchar incorrectamente la capota puede provocar la ruptura de los dientes.

UTILIZACIÓN DE LA CAPOTA

4- Dentro de la capota, entre la visera y el primer arco, se encuentra un anillo textil que permite sostener unos juguetes suaves predeterminados con cómodos ganchos (figura 4 A).

Atención – utilizar sólo los juguetes Chicco con los siguientes códigos: 71328, 71329, 71330.

Para garantizar una perfecta aireación la capota se ha provisto de una apertura posterior regulable: para abrirla deslizar la cremallera, y doblar el borde del tejido en la parte alta de la capota (figura 4B).

REVESTIMIENTO INTERNO Y CUBIERTA

5- Para fijar el revestimiento interno del capazo: insertar la banda de plástico, posicionada en la zona de la cabeza del niño, entre el soporte de poliestireno y la estructura rígida exterior del capazo. Posteriormente, enganchar las dos "lengüetas" en la zona de los pies del niño debajo del borde del capazo, tal y como se ha indicado en la figura 5A. Luego enganchar, los botones automáticos laterales y fijar las dos extremidades del tejido en el centro de la zona de los pies del niño con el velcro (figura 5 B).

La cubierta se engancha simplemente actuando en el cierre de cremallera. Una vez montada, se puede abrir a ambos lados o por delante, utilizando el velcro (figura 5C).

RESPALDO REGULABLE - COMFORT SYSTEM

6 – El respaldo del capazo es regulable en modo gradual. Para levantar y bajar el respaldo utilizar la rueda puesta en el externo del capazo en la zona de los pies del niño (figura 6).

ATENCIÓN: le recomendamos airear el capazo tras un uso prolongado.

ASA PARA EL TRANSPORTE

7 – El capazo se ha provisto de un cómodo manillar de transporte regulable en tres posiciones (Fig. 7):

- A) Transporte
- B) Intermedia
- C) Descanso

8 – Para desplazar el asa en posición vertical, asirla por el centro y empujarla hacia arriba hasta que se oiga el clic de enganche (figura 8 A); para volver a posicionar el asa en posición de descanso, apretar simultáneamente los dos botones posicionados en los laterales del manillar y luego

girar hacia abajo (figura 8 B).

ATENCIÓN: el capazo no debe transportarse con el asa en posición intermedia o de descanso, sino sólo con el asa en posición de transporte.

LAVADO





La capota, el revestimiento interno del capazo y la colchoneta pueden desenfundarse y lavarse. Le recomendamos que siga atentamente las instrucciones de lavado indicadas en la etiqueta de la prenda.

9 – Quitar la capota del capazo siguiendo las indicaciones del punto 3. Luego desenganchar los dos botones automáticos que fijan el arco metálico al tejido, y extraer sólo el arco metálico estirándolo por una de las dos extremidades (figura 9); no extraer el arco posterior con los 4 dientes para efectuar las operaciones de lavado.

10- Extraer la funda del colchón a través de la apertura posicionada en la parte posterior de la funda (figura 10).

11- Para quitar el revestimiento interno del capazo, extraer la banda de plástico posicionada en la zona de la cabeza del niño, desenganchar los dos botones automáticos laterales, el velcro y las dos "lengüetas" en la zona de los pies (figura 11).

Indicamos a continuación los símbolos de lavado y sus significados correspondientes:

-  Lavar a mano en agua fría
-  No usar lejía
-  No secar en la secadora
-  No planchar
-  No lavar en seco

UTILIZACIÓN DEL CAPAZO COMO COCHE

Este capazo puede utilizarse en versión coche montada en las sillas de paseo Chicco provistas de sistema "Clik Clak".

ENGANCHE DEL CAPAZO A LA SILLA DE PASEO

Preparar la silla de paseo, provista de sistema Clik Clak, para colocar el capazo tal y como se ha indicado en las instrucciones específicas de la silla de paseo.

NB: para las sillas de paseo provistas de respaldo o asiento desenganchables, le aconsejamos que desprendá el respaldo o el asiento como se indica en las instrucciones específicas de la silla de paseo.

12 – Colocar el manillar en posición de transporte y posicionar el capazo en los apoyabrazos con la zona de los pies dirigidos hacia la empuñadura de la silla de paseo (figura 12).

13 – Desplazar los pernos posicionados en los dos lados del capazo hasta que coincidan con las aperturas existentes en los apoyabrazos de la silla de paseo (figura 13 A), luego colocar el capazo hasta que se oiga el clic de enganche (figura 13 B).

ATENCIÓN: antes de su utilización, asegurarse de que el capazo se encuentre bien enganchado estirándolo de él hacia arriba.

DESENGANCHE DEL CAPAZO

14 – Colocar el manillar en posición vertical (de transporte) hasta que se oiga el clic de enganche (figura 14).

15 – Apretar la tecla posicionada en la parte anterior de la silla de paseo (figura 15 A), luego, manteniendo el botón pulsado, levantar el capazo de la estructura (figura 15 B).

ATENCIÓN: el enganche y el desenganche pueden efectuarse también con el niño en el capazo. Las operaciones anteriores podrían resultar menos ágiles debido al peso del niño. Le recomendamos que tenga cuidado durante la realización de las operaciones descritas con anterioridad.

ATENCIÓN: un procedimiento de enganche incorrecto del capazo al chasis (ej. montaje al revés) puede conllevar un mal funcionamiento del sistema de enganche, imposibilitando el desenganche: en este caso consulte las instrucciones relativas a la silla de paseo o contacte con el Servicio Clientes de Chicco.

PARA MAYOR INFORMACIÓN:

Correo: Chicco Española, S.A.
Servicio de Atención al Consumidor
C/ Industrias, 10
Polígono Industrial Urtinsa
28923 – Alcorcón (Madrid)
teléfono: 902.11.70.93
Sito: www.chicco.com

P INSTRUÇÕES PARA A UTILIZAÇÃO

AVISO IMPORTANTE

IMPORTANTE: ANTES DE UTILIZAR ESTE PRODUTO, LEIA ATENTAMENTE ESTE LIVRO DE INSTRUÇÕES, PARA EVITAR PERIGOS DURANTE A UTILIZAÇÃO E GUARDE-O PARA CONSULTAS FUTURAS. SIGA ATENTAMENTE ESTAS INSTRUÇÕES PARA NÃO COMPROMETER A SEGURANÇA DO SEU FILHO.

ATENÇÃO: ANTES DA UTILIZAÇÃO, REMOVA EVENTUAIS SACOS DE PLÁSTICO E TODOS OS ELEMENTOS QUE FAZEM PARTE DA EMBALAGEM DO PRODUTO E MANTENHA-OS FORA DO ALCANCE DAS CRIANÇAS.

ADVERTÊNCIAS:

- Para a utilização do carrinho de passeio, consulte as respectivas instruções.
- **ATENÇÃO:** A alcofa só pode ser utilizada para o transporte do bebé no automóvel única e exclusivamente se utilizar o "KIT TRIO CAR". Consulte o livro de instruções do "KIT TRIO CAR" para todas as informações relativas à montagem do "KIT TRIO CAR" na alcofa, à instalação da alcofa no automóvel e à utilização durante a viagem.
- **ATENÇÃO:** verifique, antes da montagem, se o produto e todos os seus componentes apresentam eventuais danos causados pelo transporte. Caso detecte algo danificado, não utilize o produto e mantenha-o fora do alcance das crianças.
- **ATENÇÃO:** Este produto é adequado exclusivamente para crianças que ainda não conseguem sentar-se sozinhas, virarem-se ou erguerem-se, apoiando-se nas mãos ou nos joelhos.
- **Peso máximo do bebé transportado:** 9 Kg e idade de utilização, a título indicativo: dos 0 aos 5/6 meses.
- **ATENÇÃO:** Utilize a alcofa exclusivamente sobre superfícies estáveis, horizontais e secas.
- **ATENÇÃO:** Não permita que outras crianças brinquem, sem vigilância, nas proximidades da alcofa.

- **ATENÇÃO:** Verifique regularmente a integridade do produto, especialmente da alça de transporte e do fundo da alcofa. No caso de detectar sinais evidentes de dano ou desgaste, não utilize a alcofa e mantenha-a fora do alcance das crianças.
- **ATENÇÃO:** Não utilize o carrinho se qualquer um dos seus componentes estiver rasgado, danificado ou em falta.
- **ATENÇÃO:** Utilize exclusivamente peças de substituição fornecidas ou aprovadas pelo fabricante.
- **ATENÇÃO:** Não aplique no produto acessórios, peças de substituição ou componentes não fornecidos pelo fabricante. Eventuais modificações efectuadas no produto eximem o fabricante de qualquer responsabilidade.
- **ATENÇÃO:** Tenha em consideração os riscos provocados pelas chamas ou por outras fontes de calor, tais como aquecedores eléctricos, caloríferos a gás, etc. Não deixe a alcofa nas proximidades destas fontes de calor.
- **ATENÇÃO:** Se comprar separadamente um colchão, verifique se este se adapta bem ao produto. Não utilize um colchão com uma altura superior a 10 mm.
- **ATENÇÃO:** Não deixe no interior da alcofa nenhum objecto que possa reduzir a profundidade da mesma.
- **ATENÇÃO:** Esta alcofa pode ser utilizada exclusivamente nos carrinhos de passeio CHICCO equipados com o sistema de fixação CLIK CLAK. Certifique-se de que a alcofa está fixada correctamente no carrinho, antes de colocar o bebé lá dentro.
- **ATENÇÃO:** Mantenha os sacos de plástico fora do alcance das crianças para evitar riscos de asfixia.
- **ATENÇÃO:** O produto deixado ao sol aquece muito; deixe arrefecer a alcofa antes de colocar a criança lá dentro.
- **ATENÇÃO:** nunca deixe o bebé na alcofa sem vigilância.
- **ATENÇÃO:** nunca utilize a alcofa com um cavalete.
- **ATENÇÃO:** não deixe o bebé a dormir na alcofa durante um longo período de tempo; este produto não pode substituir a caminha.

CONSELHOS PARA LIMPEZA E MANUTENÇÃO

Este produto necessita de manutenção periódica.

As operações de limpeza e manutenção devem ser efectuadas por um adulto.

Limpeza

Limpe as partes em tecido com uma esponja húmida e sabão neutro, seguindo as indicações da etiqueta têxtil.

Limpe periodicamente as partes de plástico com um pano húmido.

Depois de um eventual contacto com água, seque as partes metálicas, para evitar a formação de ferrugem.

Manutenção

Lubrifique, só em caso de necessidade, com óleo seco de silicone. Mantenha secas as partes metálicas, para evitar a formação de ferrugem. Não mergulhe a alcofa em água. Limpe periodicamente as partes de plástico com um pano húmido. Mantenha limpos de pó e areia, os componentes de encaixe da alcofa no carrinho de passeio, para evitar atritos. Não deixe o produto ao sol durante muito tempo; os tecidos poderão desbotar.

CARACTERÍSTICAS DA ALCOFA

CAPOTA

A alcofa está equipada com Capota de Sol/Vento regulável em várias posições.

MONTAGEM E DESMONTAGEM

1 - Verifique se as molas situadas na extremidade do arco metálico estão fixadas nas molas do tecido da capota. Se estas estiverem correctamente fixadas serão bem visíveis as duas extremidades do arco (fig 1).

2 - Introduza as duas extremidades metálicas nos respectivos suportes B e C colocados na parte central da alcofa até se ouvir o clic de engate (figura 2 A); em seguida, fixe os 4 ganchos do arco inferior da capota no bordo da alcofa (figura 2 B).

ATENÇÃO: o sistema de engate está colocado no interior dos suportes plásticos B e C; o botão redondo situado sobre os suportes serve apenas para o desengate da capota (ver ponto 3).

3 - Para remover a capota, retire primeiro os 4 ganchos do bordo da alcofa (figura 3A) e depois desengate o arco metálico pressionando os dois botões colocados nos suportes (figura 3B).

ATENÇÃO: a desmontagem incorrecta da capota pode danificar os ganchos.

UTILIZAÇÃO DA CAPOTA

4- No interior da capota, entre a pala frontal e o tejadilho, existe um anel de tecido que permite pendurar brinquedos macios que incluem práticos ganchos (figura 4 A).

Atenção – utilizar apenas os brinquedos Chicco com os seguintes códigos: 71328, 71329, 71330.

Para garantir um arejamento perfeito a capota dispõe de uma abertura posterior regulável: para a abrir, faça correr o fecho éclair e prenda a dobra de tecido na parte alta da capota. (figura 4B).

REVESTIMENTO INTERNO E COBERTURA

5- Para fixar o revestimento interno da alcofa: introduza a banda de plástico localizada na zona da cabeça do bebé entre o suporte em poliestireno e a base da alcofa; em seguida, engate as duas "linguetas" na zona dos pés do bebé por baixo do bordo da alcofa, conforme mostrado na figura 5A. Aperte depois as duas molas laterais e fixe com o velcro as duas abas de tecido ao centro da zona dos pés do bebé (figura 5 B).

A cobertura prende-se simplesmente com o fecho éclair. Uma vez montada, pode-se abrir em ambos os lados ou à frente, pelo velcro (figura 5C).

ENCOSTO REGULÁVEL - COMFORT SYSTEM

6 – O encosto da alcofa é regulável de modo gradual. Para levantar e baixar o encosto use a roda situada no exterior da alcofa na zona dos pés do bebé (figura 6).

ATENÇÃO: depois de uma utilização prolongada é aconselhável arejar a alcofa.

PEGA DE TRANSPORTE

7 - A alcofa está equipada com uma cómoda pega rígida de transporte, regulável em três posições (fig. 7):

- A) Transporte
- B) Intermédia
- C) Repouso

8 – Para colocar a pega na posição vertical, segure-a ao centro e rode-a para cima até ouvir o estalido de engate (figura 8 A); para colocar a pega em posição de repouso pressione simultaneamente os dois botões situados na base da pega e depois rode para baixo (figura 8 B).





ATENÇÃO: a alcofa não deve ser transportada com a pega na posição intermédia ou de repouso, mas apenas em posição de transporte.

LAVAGEM

A capota, o revestimento interno da alcofa e o colchão são removíveis e laváveis; siga atentamente as instruções de lavagem indicadas na etiqueta colocada no topo.

- 9 - Retire a capota da alcofa seguindo as indicações do ponto 3; depois abra as duas molas que fixam o arco metálico ao tecido e retire apenas o arco puxando-o por uma das duas extremidades (figura 9); não retire o arco traseiro com os 4 ganchos para efectuar as operações de lavagem.
- 10- Retire o estofo do colchão através da abertura situada na parte traseira do revestimento (figura 10).
- 11- Para remover o revestimento interno da alcofa, retire a banda de plástico existente na zona da cabeça do bebé, abra as duas molas laterais, o velcro e as duas "linguetas" na zona dos pés (figura 11).

Em seguida, são reproduzidos os símbolos de lavagem e os seus significados:

-  Lave à mão em água fria
-  Não usar lixívia
-  Não seque na máquina
-  Não passar a ferro
-  Não limpe a seco

UTILIZAÇÃO DA ALCOFA COMO CARRINHO DE BERÇO

Esta alcofa pode ser utilizada na versão carrinho de berço, montada sobre os carrinhos de passeio Chicco equipados com o sistema "Clik Clak".

FIXAÇÃO DA ALCOFA NO CARRINHO DE PASSEIO

Prepare o carrinho de passeio, equipado com o sistema Clik Clak, para receber a alcofa conforme indicado nas instruções específicas do mesmo.

Atenção: para carrinhos de passeio equipados com encosto ou banco destacável, é aconselhável desengatar o encosto ou o banco conforme indicado nas respectivas instruções dos mesmos.

- 12 – Segure na pega em posição de transporte e coloque a alcofa sobre os apoios dos braços com a zona dos pés voltada para a pega do carrinho de passeio (figura 12).
- 13 – Faça coincidir os pernos situados nos dois lados da alcofa com as ranhuras existentes sobre os apoios dos braços do carrinho de passeio (figura 13 A) e em seguida coloque

a alcofa até ouvir o estalido de fixação (figura 13 B).

ATENÇÃO: antes de utilizar, certifique-se de que a alcofa está bem fixa, puxando-a para cima.

DESENCAIXE DA ALCOFA

- 14 – Coloque a pega na posição vertical (de transporte) até ouvir o estalido de engate (figura 14).
- 15 – Pressione o botão situado abaixo da capota da alcofa (figura 15 A) e em seguida, mantendo pressionado o botão, levante a alcofa da estrutura (figura 15 B).

ATENÇÃO: o encaixe e desencaixe podem ser efectuados mesmo com o bebé na alcofa; estas operações, com o peso do bebé, podem tornar-se menos fáceis. Recomenda-se atenção ao efectuá-las nestas condições.

ATENÇÃO: um procedimento incorrecto no encaixe da alcofa na estrutura (ex. montagem ao contrário) pode provocar o bloqueio do sistema de fixação, tornando impossível o desencaixe: neste caso, consulte as instruções do carrinho de passeio ou contacte o Serviço de Apoio ao Cliente da Farsana.

PARA MAIS INFORMAÇÕES:

correio: Farsana Portugal, S.A.
Atendimento ao Consumidor
Rua Humberto Madeira, 9 - Queluz de Baixo
2730-097 BARCARENA
Número Verde: 800 20 19 77
site: www.chicco.com

NL GEBRUIKSAANWIJZING

BELANGRIJKE MEDEDELINGEN

BELANGRIJK: LEES DEZE GEBRUIKSAANWIJZING VOOR HET GEBRUIK AANDACHTIG DOOR, OM GEVAREN BIJ HET GEBRUIK TE VOORKOMEN. BEWAAR ZE VOOR LATERE RAADPLEGING.

HOUD U ZORGVULDIG AAN DEZE INSTRUCTIES, OM DE VEILIGHEID VAN UW KIND NIET OP HET SPEL TE ZETTEN.

LET OP: VERWIJDER VOOR HET GEBRUIK EVENTUELE PLASTIC ZAKKEN EN ALLE ANDERE VERPAKKINGSONDERDELEN EN GOOI ZE WEG OF HOUD ZE IN IEDER GEVAL BUITEN HET BEREIK VAN BABY'S EN KINDEREN.

WAARSCHUWINGEN

- Raadpleeg de instructies van de wandelwagen, voordat u hem gebruikt.
- LET OP: De draagmand kan alleen voor het vervoer in de auto worden gebruikt, als hij wordt gebruikt met de "KIT TRIO CAR". Raadpleeg de handleiding "KIT TRIO CAR" voor alle informatie betreffende de montage van de "KIT TRIO CAR" op de draagmand, de installatie van de draagmand in de auto en het gebruik tijdens de reis.
- LET OP: Controleer voor de montage dat het artikel en zijn onderdelen niet beschadigd zijn tijdens het transport. In dit geval mag het artikel niet worden gebruikt en dient het buiten het bereik van kinderen te worden gehouden.
- LET OP: Dit product is geschikt voor een kind dat nog niet alleen kan zitten, zich nog niet kan draaien en nog niet op de handen en knieën kan gaan zitten.
- Maximumgewicht van het kind: 9 kg en een leeftijd van ongeveer 0 -5/6 maanden.
- LET OP: Alleen gebruiken op stevige, horizontale en droge oppervlakken.
- LET OP: Laat andere kinderen niet zonder toezicht in de buurt van de draagmand spelen.
- LET OP: Controleer regelmatig dat het

product onbeschadigd en heel is. In het bijzonder de handgreep en de bodem van de draagmand. Gebruik hem niet en houd hem buiten het bereik van kinderen, als er duidelijke tekenen van schade of slijtage zijn.

- LET OP: Niet gebruiken als welk onderdeel dan ook stuk of gescheurd is, of ontbreekt.
- LET OP: Gebruik alleen reserveonderdelen die door de fabrikant zijn geleverd of goedgekeurd.
- LET OP: Breng geen niet door de fabrikant geleverde accessoires, reserveonderdelen of onderdelen aan. Eventuele wijzigingen die aan het product worden aangebracht, ontheffen de fabrikant van elke vorm van aansprakelijkheid.
- LET OP: Houd rekening met de gevaren die voortkomen uit vlammen en andere warmtebronnen, zoals elektrische kachel-tjes, gaskacheltjes enz. Zet de draagmand niet in de buurt van deze warmtebronnen.
- LET OP: Als u afzonderlijk een matrasje koopt, controleer dan dat het zich goed aan het product aanpast. Doe er geen matrasje in dat dikker is dan 10 mm. LET OP: Laat geen enkel voorwerp in de draagmand, waardoor hij minder diep wordt.
- LET OP: Deze draagmand is alleen bruikbaar op CHICCO wandelwagens, uitgerust met het CLIK CLAK bevestigingssysteem. Verzekert u ervan dat de draagmand goed op de wandelwagen is bevestigd, voordat u het kind erin legt.
- LET OP: Houd plastic zakken buiten het bereik van het kind, om verstikkingsgevaar te voorkomen.
- LET OP: Voorwerpen die in de zon worden gelaten, worden heet. Laat ze afkoelen, voordat u het kind erin zet.
- LET OP: laat het kind nooit zonder toezicht achter.
- LET OP: gebruik de draagmand nooit op een steun.
- LET OP: gebruik de draagmand niet om het kind gedurende langere tijd te laten slapen: dit product kan geen bedje vervangen.

REINIGINGS- EN ONDERHOUDSTIPS

Dit artikel heeft periodiek onderhoud nodig. Reinigings- en onderhoudswerkzaamheden moeten door een volwassene worden verricht.

Reinigen

Reinig de stoffen delen met een vochtig doekje en neutrale zeep en raadpleeg het etiket voor de samenstelling van het product.

Reinig de kunststof delen regelmatig met een vochtige doek.

Na eventuele aanraking met water moeten de metalen delen afgedroogd worden om roestvorming te voorkomen.

Onderhoud

Enkel indien nodig met droge siliconenolie smeren. Droog de metalen delen af, om roestvorming te voorkomen. Niet in water dompelen. Reinig de kunststof delen regelmatig met een vochtige doek. Houd de bevestigingsdelen van de draagmand en de wandelwagen vrij van stof en zand, om wrijving te voorkomen. Laat het product niet gedurende langere tijd in de zon staan. De stof kan hierdoor verbleken.

KENMERKEN VAN DE DRAAGMAND

KAP

De draagmand is uitgerust met een zonne- en windkap, die op meerdere standen verstelbaar is.

MONTAGE EN DEMONTAGE

1- Controleer dat de clips aan het uiteinde van het metalen boogje aan de knoppen op het stoffen gedeelte zijn vastgemaakt. Als de knoppen goed zijn vastgemaakt, zijn de twee uiteinden van het metalen boogje goed zichtbaar (fig 1).

2- Steek de twee metalen uiteinden in de speciale steunen B en C in het midden van de draagmand tot u een klik hoort ter bevestiging dat ze vastzitten (figuur 2 A). Bevestig vervolgens de 4 tandjes van de achterste boog (figuur 2 B).

NB: Het bevestigingssysteem bevindt zich binnenin de plastic steunen B en C. De ronde knop op de steunen is alleen bedoeld om de kap los te koppelen (zie punt 3).

3 – Om de kap te verwijderen, neemt u eerst de 4 tandjes van de achterste boog weg (figuur 3 A) en maakt u vervolgens de voorste boog los door op de twee knoppen aan de bevestigingsbasis te drukken (figuur 3B).

LET OP: Door een verkeerde loskoppeling van de kap kunnen de tandjes stukgaan.

GEBRUIK VAN DE KAP

4- Binnenin de kap, tussen de klep en het eerste gedeelte bevindt zich een stoffen ring waaraan zacht speelgoed met handige haken kan worden gehangen (figuur 4 A)

Let op – alleen Chicco speelgoed met de volgende codes gebruiken: 71328, 71329, 71330.

Om een perfecte ventilatie te garanderen, is de kap uitgerust met een verstelbare opening aan de achterkant: om ze te openen, maakt u de rits-sluiting open en vouwt u het stoffen paneel op de bovenkant van de kap (figuur 4B).

INTERNE BEKLEDING EN BEDEKKING

5- Om de interne bekleding van de draagmand te bevestigen: steek de plastic strook, die zich aan het hoofdeinde bevindt tussen de polystyreen steun en de behuizing van de draagmand. Bevestig vervolgens de twee "lipjes" aan het voeteneinde, onder de rand van de draagmand, zoals in figuur 5A wordt getoond. Maak vervolgens de twee zijdelingse drukknoppen vast en bevestig de twee uiteinden van de stof met de velcro in het midden van het voeteneinde (figuur 5 B).

De bedekking wordt eenvoudig met de ritssluiting vastgemaakt. Als ze eenmaal is gemonteerd, kan ze aan beide kanten worden geopend, of via de velcro aan de voorkant (figuur 5C).

VERSTELBARE RUGLEUNING – COMFORT SYSTEM

6 - De rugleuning kan geleidelijk worden afgesteld. Om de rugleuning omhoog of omlaag te doen, draait u aan het wielje aan de buitenkant van de draagmand aan het voeteneinde (figuur 6), LET OP: het wordt aanbevolen de draagmand na langdurig gebruik te laten luchten.

DRAAGHANDGREEP

7 – De draagmand is uitgerust met een handige draaghandgreep die op drie standen kan worden versteld (fig. 7).

- A) Draagstand
- B) Middelste stand
- C) Ruststand

8 – Om de handgreep verticaal te zetten, pakt u hem in het midden vast en trekt u hem omhoog tot u een klik hoort ter bevestiging dat hij vastzit (figuur 8 A). Om de handgreep weer op de ruststand te zetten, drukt u tegelijkertijd op de twee toetsen aan de basis van de handgreep en draait u hem omlaag (figuur 8 B).





LET OP: de draagmand mag niet worden vervoerd met de handgreep op de middelste- of op de ruststand, maar alleen met de handgreep op de draagstand.

WASSEN

De kap, de bekleding van de draagmand en de stof van het matrasje kunnen worden verwijderd en gewassen. Het wordt aanbevolen de wasinstructies op het etiket aan het hoofdeinde zorgvuldig te volgen.

- 9- Verwijder de kap van de draagmand door de instructies van punt 3 te volgen. Maak vervolgens de twee drukknopen los, die de metalen boog aan de stof bevestigen en neem alleen de metalen boog weg, door aan één van de twee uiteinden ervan te trekken (figuur 9). Verwijder de boog aan de achterkant met de 4 tandjes niet, om de waswerkzaamheden te verrichten.
- 10- Neem de vulling van het matrasje weg via de opening aan de achterkant van de hoes (figuur 10).
- 11- Om de bekleding van de draagmand te verwijderen, verwijdert u de plastic strook aan het hoofdeinde, maakt u de twee drukknopen aan de zijkanten, de velcro en de twee "lipjes" aan het voeteneinde los (figuur 11).

Vervolgens worden de wassymbolen met hun betekenis weergegeven:

-  Met koud water met de hand wassen
-  Niet bleken
-  Niet in de droogtrommel drogen
-  Niet strijken
-  Niet chemisch laten reinigen

DE DRAAGMAND ALS KINDERWAGEN GEBRUIKEN

Deze draagmand kan als kinderwagen worden gebruikt op CHICCO wandelwagens, uitgerust met het CLIK CLAK systeem.

DE DRAAGMAND OP DE WANDELWAGEN BEVESTIGEN

Maak de wandelwagen, uitgerust met Klik Clak systeem, klaar voor bevestiging van de draagmand, zoals in de specifieke instructies van de wandelwagen wordt beschreven.

NB: voor wandelwagens uitgerust met rugleuning of zitting die kan worden verwijderd, wordt aangeraden de rugleuning of de zitting los te maken, zoals wordt beschreven in de speciale instructies van de wandelwagen.

12 – Pak de handgreep op de draagstand beet en

plaats de draagmand op de armleuningen met het voeteneinde in de richting van de handgreep van de wandelwagen (figuur 12).

- 13- Laat de pinnen aan de twee kanten van de draagmand samenvallen met de openingen op de armleuningen van de wandelwagen (figuur 13 A). Zet de draagmand neer tot u een klik hoort ter bevestiging dat hij vastzit (figuur 13 B).

LET OP: Verzekert u er voor het gebruik van dat de draagmand goed vastzit, door hem omhoog te trekken.

DE DRAAGMAND LOSMAKEN

- 14- Zet de handgreep verticaal (draagstand) tot u de klik hoort ter bevestiging dat hij vastzit (figuur 14).
- 15 – Druk op de knop aan de voorkant van de kinderwagen (figuur 15 A) en terwijl u de knop ingedrukt houdt, tilt u de draagmand van de structuur (figuur 15B).

LET OP: de draagmand kan ook met het kind erin worden vast- en losgemaakt. Met het gewicht van het kind kunnen deze handelingen echter minder gemakkelijk zijn. Aangeraden wordt goed op te letten bij het verrichten van bovenbeschreven handelingen.

LET OP: door een verkeerde bevestigingsprocedure van de draagmand aan de structuur (bijv. omgekeerd aangebracht) kan het gebeuren dat het bevestigingsstelsel niet goed doet, waardoor de draagmand niet meer losgemaakt kan worden: raadpleeg in dat geval de instructies van de wandelwagen of neem contact op met de Klantenservice van Artsana.

VOOR NADERE INFORMATIE:

Pharsana NV
Maccabilaan 34 – 2660 Hoboken – België
Tel 03/828 08 80 – Fax 03/828 40 59
Website: www.chicco.com

S ANVÄNDARINSTRUKTION

VIKTIGT MEDDELANDE

VIKTIGT: LÄS NOGA DENNA BRUKSANVISNING INNAN PRODUKTEN ANVÄNDS FÖR ATT UNDVIKA FAROR VID ANVÄNDNINGEN OCH SPARA DEN FÖR FRAMTIDA BRUK. DITT BARN SÄKERHET KAN ÄVENTYRAS OM DU INTE NOGA FÖLJER DESSA INSTRUKTIONER.

VIKTIGT: INNAN ANVÄNDNINGEN SKA EVENTUELLA PLASTPÅSAR OCH ALLA DE BESTÅNDSDELAR SOM UTGÖR DEL AV PRODUKTENS FÖRPACKNING AVLÄGSNAS OCH SLÄNGAS OCH HÅLLAS UTOM RÄCKHÅLL FÖR SPÄDBARN OCH BARN.

OBSERVERA

- För användningen av sittvagnen hänvisas till sittvagnens bruksanvisning.
- VARNING: Liggkorgen får endast användas för transport i bil tillsammans med "KIT TRIO CAR". Vi hänvisar till bruksanvisningen för "KIT TRIO CAR" beträffande alla de informationer som avser monteringen av "KIT TRIO CAR" på liggkorgen, installationen av liggkorgen i bil och användningen under färden.
- VARNING: Kontrollera, innan monteringen, att produkten och alla dess beståndsdelar inte uppvisar några skador som beror på transporten. I detta fall får produkten inte användas och den ska hållas utom räckhåll för barn.
- VARNING: Denna produkt är lämplig för barn som inte kan sätta sig på egen hand, som inte kan vända sig och inte kan resa sig genom att stöda sig på händerna och på knäna.
- Maximal kroppsvikt för barnet: 9 Kg och ungefärlig åldersgrupp från 0 till 5/6 månader.
- VARNING: Produkten får endast användas på en stadig, horisontal och torr yta.
- VARNING: Låt inte andra barn leka utan uppsikt i närheten av liggkorgen.
- VARNING: Kontrollera regelbundet att produkten materiellt och konstruktionsmässigt är i gott skick. Kontrollera i synnerhet bärhandtaget och liggkorgens botten. Om de skulle uppvisa tecken på

skador eller tydligt slitage får den inte användas och ska hållas utom räckhåll för barn.

- VARNING: Använd inte produkten och någon del har gått sönder, är söndersliten eller fattas.
- VARNING: Använd endast reservdelar som levereras eller godkänts av tillverkaren.
- VARNING: Montera inte tillbehör, reservdelar eller beståndsdelar som inte har tillhandahållits av tillverkaren för produkten. Eventuella ändringar som utförts på produkten fritar tillverkaren från varje ansvar
- VARNING: Var uppmärksam på de risker som kan orsakas av lågor och andra värmekällor, som till exempel elektriska element, gaskaminer, o.s.v. Lämna inte liggkorgen i närheten av sådana värmekällor.
- VARNING: Om madrassen köps separat ska Du kontrollera att den lämpar sig väl för produkten. Lägg inte i en madrass som är högre än 10 mm. VARNING: Lämna inte något föremål inne i liggkorgen som kan minska dess djup.
- VARNING: Denna liggkorg får endast användas på CHICCO- sittvagnar som är försedda med kopplingsystemet CLIK CLAK. Kontrollera att liggkorgen är korrekt fastsatt på sittvagnen innan barnet placeras.
- VARNING: Håll plastpåsarna utom räckhåll för barnet, för att undvika risk för kvävning.
- VARNING: Produkter som lämnas i solen överhettas. Låt dem svalna innan barnet placeras.
- VARNING: lämna aldrig barnet utan tillsyn.
- VARNING: använd aldrig liggkorgen med en stödställning.
- VARNING: använd inte liggkorgen för att låta barnet sova under längre tider: denna produkt ersätter inte en barnsäng.

RÅD FÖR RENGÖRING OCH SKÖTSEL

Denna produkt kräver regelbunden skötsel. Rengöringen och skötseln ska utföras av en vuxen person.

TVÄTTNING

Tvätta delarna i tyg med hjälp av en fuktig tvättsvamp och en mild tvål och följ tvättråden som står på etiketten för produktens sammansättning.

Rengör delarna i plast med en fuktig duk.

Torka alla metalldelar, om de har kommit i kontakt med vatten, för att undvika rostbildning.

RÅD FÖR SKÖTSELN

Smörj, endast om det är nödvändigt, med torr silikonolja. Torka av alla metalldelar för att undvika rostbildning. Doppa inte i vatten. Rengör regelbundet delarna i plast med en väl urvriden duk. Håll alla kopplingsdelar på liggkorgen och på sittvagnen fria från damm och sand, för att undvika friktioner. Lämna inte produkterna i solen under en längre tid, eftersom tygerna kan blekas.

LIFTENS EGENSKAPER SUFFLETT

Liften har en sufflett med solskydd och regnskydd som kan regleras i flera lägen.

MONTERA OCH TA ISÄR

1 – Kontrollera att klämmorna ytterst på metallbågarna är fästa vid knapparna på tygpartiet. Om knapparna fästs korrekt ska metallbågarnas båda ändrar synas (bild 1).

2 – Sätt i de båda metallspetsarna i hållarna B och C på liftens mittdel tills du hör ett klickljudet då de spänts fast (bild 2 A), fäst sedan de 4 kuggarna på den bakre bågen (bild 2 B).

OBS! Fästsystemet sitter inuti plashållarna B och C, den runda knappen på hållarna används bara för att lossa suffletterna (se punkt 3).

3 – När du ska ta av suffletten drar du först ur de 4 kuggarna på den bakre bågen (bild 3A) och sedan lossar du den främre bågen genom att trycka på de två knapparna på fästet (bild 3B).

WARNING: Om suffletten inte lossas på rätt sätt kan kuggarna gå sönder.

ANVÄNDA SUFFLETTEN

4- I suffletten, mellan solskydd och första delen, finns en tygring där mjuka leksaker kan hängas upp på kroker (bild 4 A).

Varning – använd bara Chicco leksaker med följande koder: 71328, 71329, 71330.

För att garantera perfekt luftning har suffletten försetts med en bakre öppning som kan regleras: för att öppna den drar du blixtlåset och viker upp tygstycket på sufflettens överdel (bild 4B).

INRE KLÄDSEL OCH ÖVERDRAG

5- För att fästa liftens inre klädsel: Stoppa in plastremsen i huvudändan mellan styrenplasthållaren och liftens struktur; fäst sedan de två flikarna i fotändan som bild 5A visar. Knäpp därefter de två tryckknapparna på sidorna och de två tygflikarna mitt på fotändan med kardborrbandet (bild 5 B).

Överdraget fästs med blixtlåset. Då det monterats kan man öppna från båda sidorna, eller framifrån med kardborrbandet (bild 5 C).

REGLERBART RYGGSTÖD KOMFORTSYSTEM

6 – Liftens ryggstöd kan regleras stegvis. För att höja och sänka ryggstödet vrider du på ratten vid fotändan på utsidan av insatsen (bild 6).

WARNING: Ligginsatsen bör luftas efter en längre tids användning.

BÄRHANDTAG

7 – Liften har ett bekvämt bärhandtag som kan regleras i tre olika lägen (bild 7):

- A) Transport
- B) Mellanläge
- C) Viloläge

8 – För att ställa handtaget i vertikalt läge håller du mitt på det och drar uppåt tills du hör ett klickljud när det fäster (bild 8 A); för att ställa det i viloläge trycker du samtidigt på de två knapparna på handtagets fäste och vrider neråt (bild 8 B).

WARNING: Liften ska inte bäras med handtaget i mellan- eller viloläge, utan bara i transportläget.

TVÄTT





Suffletten, liftens inre klädsel och madrassen är avtagbara och kan tvättas; följ noga tvättinstruktionerna på produktens etikett.

9 – Ta av suffletten från liften enligt indikationerna i punkt 3; lossa därefter de två tryckknapparna som fäster metallbågen vid tyget, och dra bara ut metallbågen från en av ändarna (bild 9); dra inte ut den bakre bågen med de 4 kuggarna för tvättning.

10- Dra ur madrassens stoppning genom öppningen på baksidan av fodret (bild 10).

11- för att dra ur liftens inre klädsel lossar du plastremsen i huvudändan, knäpp upp de båda tryckknapparna på sidorna, kardborrbandet och de två flikarna i fotändan (bild 11).

Nedan återges tvättsymboler och deras betydelse:

-  Handvätt i kallt vatten
-  Blek inte
-  Torktumla inte
-  Stryk inte
-  Kemtävta inte

ANVÄNDNING AV LIFTEN SOM LIGGVAGN

Den här liften kan användas i versionen liggvagn om den monteras på Chicco sittvagnar som är försedda med systemet Klik Clak.

FASTSÄTTNING AV LIFTEN PÅ SITTVAGNEN

Ställ upp sittvagnen med Klik Clak, så att den kan ta emot ligginsatsen enligt sittvagnens instruktioner.

OBS! för sittvagnar som har ryggstöd eller sits som kan tas av, bör du lossa ryggstödet eller sitsen enligt sittvagnens instruktioner.

12 – Håll handtaget i transportläge och placera insatsen på armstödena med fotändan vänd mot sittvagnens handgrepp (bild 12).

13 – Passa in bultarna på liftens båda sidor med öppningarna på sittvagnen armstöd (bild 13 A), sätt därefter ner liften tills du hör klickljudet när det fäster (bild 13 B).

WARNING: Dra därefter liften uppåt för att försäkra dig om att den fästs korrekt före användning.

AVTAGNING AV LIFTEN

14 – För handtaget i vertikalt läge (för transport) ända tills du hör klickljudet när det fäster (bild 14).

15 – Tryck på knappen på vagnens framdel (bild 15 A), håll sedan knappen intryckt medan du lyfter upp liften från strukturen (bild 15 B).

WARNING: Liften kan sättas på eller tas ur även med barnet men ovanstående åtgärder kan bli lite svårare med barnets tyngd. Var uppmärksam när du utför ovanstående åtgärder.

WARNING: en felaktig fastsättning av liften på ramen (t.ex. montering i fel ordning) kan medföra felfunktion av fästsystemet och göra losstagningen omöjlig: konsultera i så fall sittvagnens instruktioner eller kontakta Artsana servicecenter.

För ytterligare information:

Postadress: Artsana Spa
Servizio Clienti (Kundtjänst)
Via Saldarini Catelli, 1
22070 Grandate – Como – Italia (Italien)
Tfn: +39 031 382 086
Hemsida: www.chicco.com

CS NÁVOD K POUŽITÍ

DŮLEŽITÉ UPOZORNĚNÍ

DŮLEŽITÉ: PŘED POUŽITÍM SI POZORNĚ PROČTĚTE TENTO NÁVOD K POUŽITÍ, ABYSTE SE VYHNULI MOŽNÝM NEBEZPEČÍM A USCHOVEJTE JEJ PRO PŘÍPADNÉ DALŠÍ POUŽITÍ.

ŘÍDTE SE PŘESNĚ POKYNY UVEDENÝMI V TOMTO NÁVODU, ABYSTE NEOHROZILI BEZPEČNOST VAŠEHO DÍTĚTE.

POZOR: PŘED POUŽITÍM ODSTRÁŇTE A VYHOĎTE VŠECHNY IGELITOVÉ SÁČKY A ČÁSTI OBALU TOHOTO VÝROBKU NEBO JE ALESPŇ USCHOVEJTE MIMO DOSAH NOVOROZENCŮ A DĚTÍ.

UPOZORNĚN

- Pokud používáte kočárek, řiďte se pokyny, uvedenými v příslušném návodu k použití.
- **POZOR:** Korbička je vhodná k použití ve vozidle pouze s upínacím systémem "KIT TRIO CAR". Veškeré informace, týkající se připevnění systému "KIT TRIO CAR" ke korbičce, upevnění korbičky do vozidla a její použití během jízdy, jsou uvedeny v návodu k použití systému "KIT TRIO CAR".
- **POZOR:** Před montáží výrobku si ověřte, zda nebyla některá součást poškozena během přepravy. Pokud ano, výrobek nesmí být používán a musí být uložen mimo dosah dětí.
- **POZOR:** Tento výrobek je určen pro dítě, které ještě není schopno samo sedět, přetočit se a zvednout se na všechny čtyři.
- Maximální váha dítěte: 9 kg, což odpovídá věku do 5/6 měsíců.
- **POZOR:** Korbičku pokládejte pouze na pevné, vodorovné a suché plochy.
- **POZOR:** Nedovolte, aby si jiné děti hrály bez dozoru v blízkosti korbičky.
- **POZOR:** Pravidelně kontrolujte celistvost a stupeň opotřebení výrobku. Zvláště rukojeť pro přenos a dno korbičky. Pokud jsou viditelně poškozeny nebo opotřebovány, korbičku nepoužívejte a uložte ji mimo dosah dětí.
- **POZOR:** Korbičku nepoužívejte, pokud je jakákoli její část poškozená, roztržená nebo dokonce úplně chybí.
- **POZOR:** Používejte pouze náhradní díly dodávané nebo schválené výrobcem.

- **POZOR:** Nepřipevňujte na výrobek doplňky, náhradní díly nebo části, které nejsou dodávány výrobcem. Výrobce nenese žádnou odpovědnost, pokud byly na výrobky provedeny jakékoliv změny nebo úpravy.
- **POZOR:** Mějte na paměti nebezpečí, které hrozí v blízkosti otevřených ohňů nebo zdrojů tepla, jako je elektrické nebo plynové topení, atd. Nikdy nenechávejte korbičku v blízkosti těchto zdrojů tepla.
- **POZOR:** Pokud zakoupíte matraci odděleně, vždy si ověřte, zda je vhodná pro daný výrobek. Nepoužívejte matraci vyšší než 10 mm. **POZOR:** Nenechávejte uvnitř korbičky jakýkoliv předmět, který by mohl snížit vnitřní výšku korbičky.
- **POZOR:** Tato korbička může být připevněna na kočárky značky CHICCO, vybavené upínacím systémem CLIK CLAK. Ověřte si, zda jste korbičku ke kočárku dobře připevnili, dříve než do ní uložíte dítě.
- **POZOR:** Uschovejte mimo dosah dítěte igelitové sáčky, abyste zabránili riziku udušení dítěte.
- **POZOR:** Výrobky ponechané na slunci se mohou rozpálit; nechejte je vychladnout, dříve než do nich uložíte znovu dítě.
- **VAROVÁNÍ:** Nikdy nenechávejte dítě bez dozoru.
- **VAROVÁNÍ:** Nikdy nepokládejte korbičku na stojan.
- **POZOR:** Nepoužívejte korbičku dlouhodobě a pravidelně na spaní dítěte; tento výrobek nenahrazuje postýlku.

DOPORUČENÁ ÚDRŽBA A ČIŠTĚNÍ

Tento výrobek vyžaduje pravidelnou údržbu.

Korbičku může čistit pouze dospělá osoba. Totéž platí pro údržbu.

Čištění

Látkový potah můžete čistit navlhčenou houbičkou a jemným pracím přípravkem. Řiďte se pokyny uvedenými na etiketě o složení výrobku.

Části z umělé hmoty pravidelně otírejte vlhkým hadříkem.

Pokud se kovové části dostanou do styku s vodou, osušte je, abyste zabránili jejich zrezivění.

Údržba

V případě potřeby promažte pohyblivé části silikonovým olejem. Kovové části osušujte, abyste zabránili jejich

zrezivění. Nenamáčejte do vody. Části z umělé hmoty pravidelně otírejte vlhkým hadříkem. Odstraňujte prach, špínu a písek z upínacího systému korbičky a kočárku, abyste zabránili tření. Nenechávejte výrobek dlouhodobě na slunci; potah by mohl vyblednout.

VLASTNOSTI KORBIČKY

BOUDA

Korbička je vybavena boudou, která chrání proti slunci a větru, a lze ji nastavit do několika různých poloh.

MONTÁŽ A ODSTRANĚNÍ BOUDY

1 – Zkontrolujte, zda jsou sponky na konci kovového oblouku připnuté ke knoflíkům na látkové části. Pokud jsou knoflíky řádně zapnuty, oba konce kovového oblouku budou dobře viditelné (obr.1).

2 – Zasuňte oba kovové konce do příslušných držáčků B a C ve střední části korbičky, dokud neuslyšíte zacvaknutí (obrázek 2 A). Poté upevněte 4 zuby zadního oblouku (obrázek 2 B).

Pozn.: Systém úchyty se nachází uvnitř plastových držáčků B a C, kulaté tlačítko na držáccích slouží pouze k odmontování boudy (viz bod 3).

3 – Pokud chcete odmontovat boudu, je třeba nejprve vyjmout 4 zuby ze zadního oblouku (obrázek 3A) a poté uvolnit přední oblouk stisknutím dvou tlačítek na patce úchyty (obrázek 3B).

POZOR: Nesprávně provedené odmontování by mohlo způsobit poškození zubů.

POUŽITÍ BOUDY

4- Uvnitř boudy se mezi kšiltem a prvním dílem nachází látkový kroužek, na nějž je možné pomocí praktických zavěšovacích háčků zavěsit měkké hračky (obrázek 4 A).

Pozor – používejte pouze hračky značky Chicco s následujícími kódy: 71328, 71329, 71330.

Bouda je vybavena zadním seřiditelným otvíráním, které zaručuje dokonalé větrání. Pokud ji chcete otevřít, rozepněte zip a přeložte látkovou část na horní části boudy (obrázek 4B).

VNITŘNÍ VLOŽKA A LÁTKOVÝ KRYT

5- Při upevňování vnitřní vložky korbičky postupujte následovně: nasuňte plastový pás umístěný v oblasti hlavy dítěte mezi polystyrenový držák a kostru korbičky. Poté připojte oba "jazýčky" na místě nohou dítěte pod okraj korbičky, viz obrázek 5A. Zapněte obě boční patentky a pomocí suchého zipu (obrázek 5 B) připevněte oba okraje látky doprostřed místa mezi nohama dítěte.

Látkový kryt se připevňuje jednoduše pomocí

zipu. Po připevnění je možné jej otevřít po obou stranách nebo uprostřed pomocí suchého zipu (obrázek 5C).

POLOHOVATELNÁ OPĚRKA - COMFORT SYSTEM

6 – Opěrku zad je možné nastavit postupně. Zvednutí nebo položení opěrky zad se provádí pomocí kolečka na vnější straně korbičky v místě nohou dítěte (obrázek 6).

POZOR: Po dlouhodobém používání doporučujeme korbičku provětrat.

DRŽADLO PRO PŘENÁŠENÍ

7 – Korbička je vybavena praktickým držadlem pro přenášení nastavitelným do tří poloh (obr. 7):

A) Přepravní poloha

B) Střední poloha

C) Klidová poloha

8 – Pokud chcete nastavit držadlo do svislé polohy, uchopte jej za střední část a táhněte směrem nahoru, dokud neuslyšíte zacvaknutí (obrázek 8 A). Budete-li chtít držadlo nastavit do klidové polohy, stiskněte současně obě tlačítka na patce držadla a poté jej sklopte směrem dolů (obrázek 8 B).

POZOR: Korbičku nepřenášejte s držadlem ve střední či klidové poloze, ale pouze v poloze přepravní.

ČIŠTĚNÍ

Boudu, vnitřní vložku i matraci je možné vyjmout a umýt či vyprat. Doporučujeme postupovat podle pokynů k mytí uvedených na štítku výrobku.

9 – Odmontujte boudu z korbičky podle postupu popsaneho v bodě 3. Poté rozepněte obě patentky, kterými je kovový oblouk připevněn k látce, a vyjměte pouze kovový oblouk tak, že zatáhnete za jeden jeho konec (obrázek 9). Zadní oblouk se 4 zuby k mytí nevytahujte.

10- Vytáhněte výplň matrace přes otvor na zadní straně potahu (obrázek 10).

11- Vyjměte vnitřní vložku z korbičky tak, že nejprve vysunete plastový pás umístěný v oblasti hlavy dítěte a poté rozepnete obě boční patentky, suchý zip a dva "jazýčky" na místě nohou (obrázek 11).

Dále uvádíme symboly čištění a jejich význam:



Perte v ruce ve studené vodě



Nebělte



Nesušte v sušičce



Nežehlete



Nečistěte chemicky

POUŽITÍ KORBIČKY JAKO KOČÁRKU

Tuto korbičku lze použít i jako kočárek, namontujete-li ji na modely kočárků Chicco vybavené systémem "Clik Clak".

PŘIPEVNĚNÍ KORBIČKY KE KOČÁRKU

Připravte si kočárek vybavený systémem Clik Clak a při montování korbičky postupujte podle návodu ke kočárku.

Pozn.: U kočárků vybavených opěrkou zad nebo odmontovatelným sedátkem doporučujeme tuto opěrku zad či sedátko odmontovat podle příslušných instrukcí poskytnutých v návodu ke kočárku.

12 – Uchopte držadlo v převozní poloze a umístěte korbičku na opěrky rukou tak, aby místo pro nohy bylo obráceno k rukojeti kočárku (obrázek 12).

13 – Čepy na obou stranách korbičky se musí kryt s otvory na opěrkách rukou kočárku (obrázek 13 A). Poté umístěte korbičku a mírně na ni zatlačte, dokud neuslyšíte zacvaknutí (obrázek 13 B).

POZOR: Před použitím kočárku zkontrolujte, zda je korbička dobře připevněna. Kontrolu provedete tím, že za korbičku zatáhnete směrem nahoru.

ODSTRANĚNÍ KORBIČKY

14 – Posuňte držadlo do svislé polohy (převozní), dokud neuslyšíte zacvaknutí (obrázek 14).

15 – Stiskněte tlačítko na přední straně kočárku (obrázek 15 A), poté jej držte stisknuté a nadzvedněte korbičku ze struktury (obrázek 15 B).

POZOR: Připojování a odpojování korbičky lze provádět i s dítětem, jeho váha však tyto úkony ztěžuje. Doporučujeme výše popsané úkony provádět pozorně.

POZOR: Nesprávně provedené připevnění korbičky k rámu (např. opačné namontování) by mohlo vést ke špatnému fungování systému úchytů a mohlo by se stát, že korbička nepůjde odmontovat. V tomto případě postupujte podle návodu ke kočárku nebo kontaktujte zákaznické oddělení Artsana.

DALŠÍ INFORMACE VÁM POSKYTNĚ:

adresa: ARTSANA S.p.A.

Servizio Clienti

Via Saldarini Catelli 1

22070 Grandate - Como – Itálie

telefon: +39 031 382 086

webové stránky: www.chicco.com

PL INSTRUKCJA

WAŻNA INFORMACJA

WAŻNE: PRZED PRZYSTĄPIENIEM DO UŻYTKOWANIA PRODUKTU, PROSZĘ UWAGAŻNIE PRZECZYTAĆ NINIEJSZĄ INSTRUKCJĘ W CELU ZAPEWNIENIA JEGO BEZPIECZNEGO UŻYCIĄ. ZACHOWAĆ INSTRUKCJĘ NA PRZYSZŁOŚĆ. ABY ZAPEWNIĆ DZIECKU BEZPIECZEŃSTWO NALEŻY DOKŁADNIE STOSOWAĆ SIĘ DO ZALECEŃ NINIEJSZEJ INSTRUKCJI.

UWAGA: PRZED UŻYCIEM PRODUKTU NALEŻY USUNĄĆ I WYELIMINOWAĆ EWENTUALNE PLASTIKOWE TOREBKI ORAZ WSZELKIE ELEMENTY WCHODZĄCE W SKŁAD OPAKOWANIA I PRZECHOWYWAĆ JE W MIEJSCU NIEDOSTĘPNYM DLA NIEMOWIĄT I DZIECI.

PRZESTROGI

- Wózek spacerowy powinien być używany zgodnie z instrukcjami jego obsługi.
- UWAGA: Gondola może być stosowana do przewozu dziecka w samochodzie tylko wówczas, kiedy używany jest „zestaw TRIO CAR”. Jeśli chodzi o wszelkie informacje związane z montażem „ZESTAWU TRIO CAR” na gondoli, z instalowaniem gondoli w samochodzie oraz jej użyciem podczas podróży, należy odnieść się do instrukcji sposobu użycia „ZESTAWU TRIO CAR”.
- UWAGA: Przed przystąpieniem do montażu należy sprawdzić, czy produkt oraz wszystkie jego elementy składowe nie uległy uszkodzeniu podczas transportu. W razie uszkodzenia, produkt nie powinien być używany i należy przechowywać go w miejscu niedostępnym dla dziecka.
- UWAGA: Produkt ten nadaje się dla dzieci, które nie potrafią samodzielnie siedzieć, przekręcać się i unosić się, opierając się na rękach lub kolanach.
- Maksymalny ciężar dziecka: 9 Kg, a przybliżony wiek użytkowy 0 – 5/6 miesięcy.
- UWAGA: Używać tylko na stabilnej, poziomej i suchej powierzchni.
- UWAGA: Nie należy pozwalać, aby inne dzieci bawiły się bez opieki w pobliżu gondoli.
- UWAGA: Okresowo należy sprawdzać stan produktu i jego struktury, a w szczególności stan uchwytu służącego do przenoszenia oraz dna gondoli. Jeśli

okaże się, że gondola jest uszkodzona lub mocno zużyta, nie powinna być używana i należy ją przechowywać w miejscu niedostępnym dla dzieci.

- UWAGA: Nie używać produktu jeśli jakkolwiek jego element został uszkodzony, rozerwany lub zgubiony.
- UWAGA: Używać tylko części zamiennych, które zostały dostarczone lub zatwierdzone przez Producenta.
- UWAGA: Nie używać akcesoriów, części zamiennych lub elementów, które nie zostały dostarczone przez Producenta. Ewentualne zmiany wprowadzone do produktu zwalniają Producenta od jakiejkolwiek odpowiedzialności.
- UWAGA: Brać pod uwagę zagrożenia związane z ogniem lub innymi źródłami ciepła, takimi jak ogrzewacze elektryczne, piecyki gazowe, itp.. Nie pozostawiać gondoli w pobliżu tych źródeł ciepła.
- UWAGA: Jeśli nabywa się z osobna materacyk, należy sprawdzić czy jest on dobrze dopasowany do produktu. Nie należy wkładać dodatkowego materacyka jeśli jego wysokość przewyższa 10mm. UWAGA: Nie pozostawiać w gondoli żadnego przedmiotu, który mogłoby zredukować jej głębokość.
- UWAGA: Gondola ta może być stosowana tylko na wózkach spacerowych CHICCO wyposażonych w system zaczepowy CLIK CLAK. Przed umieszczeniem dziecka w gondoli należy upewnić się, czy została ona prawidłowo umocowana na wózku.
- UWAGA: W celu uniknięcia ryzyka zaduszenia, przechowywać plastikowe torby w miejscu niedostępnym dla dziecka.
- UWAGA: Produkty pozostawione na słońcu nagrzewają się; przed umieszczeniem w nich dziecka, należy je ochłodzić.
- UWAGA: nie pozostawiać nigdy dziecka bez opieki.
- UWAGA: nie używać nigdy gondoli na stojaku.
- UWAGA: dziecko nie powinno spać w gondoli przez długi okres czasu: produkt ten nie powinien zastępować łóżeczka.

RADY ZWIĄZANE Z CZYSZCZENIEM ORAZ KONSERWACJĄ

Produkt ten wymaga okresowej konserwacji. Czynności związane z czyszczeniem i konserwacją powinny być wykonywane przez osobę dorosłą.

CZYSZCZENIE

Elementy z tkaniny czyścić przy pomocy wilgotnej gąbki i delikatnego mydła, zgodnie z zaleceniami przytoczonymi na wszyswce.

Okresowo czyścić plastikowe części przy pomocy wilgotnej szmatki.

Po ewentualnym zetknięciu się z wodą, wysuszyć metalowe części, aby zapobiec powstawaniu rdzy.

KONSERWACJA

W razie konieczności smarować suchym olejem silikonowym. Suszyć metalowe części, aby zapobiec powstawaniu rdzy. Nie zanurzać w wodzie. Czyścić okresowo plastikowe części przy pomocy wilgotnej szmatki. Aby uniknąć tarcia, czyścić z kurzu i piasku elementy zaczepowe gondoli i wózka. Nie wystawiać produktu na długotrwałe działanie promieni słonecznych; tkaniny mogą wypłowić.

OPIS GONDOLI BUDKA

Gondola wyposażona jest w budkę przeciwśrodczną i osłaniającą przed wiatrem, która może być ustawiona w kilku pozycjach.

ZAKŁADANIE I ZDEJMOWANIE

1 – Sprawdzić czy zatrzaski na końcówce metalowego łuku są zaczepione do guzików znajdujących się na części materiałowej. Jeśli guziki zostały prawidłowo zapięte, dwie końcówki metalowego łuku będą dokładnie widoczne (rys 1).

2 – Włożyć dwie metalowe końcówki do specjalnych wsporników B i C znajdujących się w środkowej części gondoli, aż da się usłyszeć odgłos zapadki „klik” oznaczający zaczepienie (rysunek 2 A); następnie zaczepić 4 zębki tylnego łuku (rysunek 2 B).

NB: system zaczepowy znajduje się w plastikowych wspornikach B i C, okrągły przycisk na wspornikach służy tylko do odczepienia budki (patrz punkt 3).

3 – Aby odczepić budkę należy najpierw wyjąć cztery zębki tylnego łuku (rysunek 3A) a następnie odczepić przedni łuk naciskając na dwa przyciski u podstawy zaczepu (rysunek 3B).

UWAGA: Nieprawidłowe odczepienie budki może spowodować uszkodzenie ząbków.

UŻYCIIE BUDKI

4- W budce, pomiędzy daszkiem i pierwszym klinem, znajduje się materiałowy pierścień do przyczepienia miękkich zabawek wyposażonych w wygodne uchwyty (rysunek 4 A).

Uwaga – należy używać tylko zabawek Chicco o następujących kodach: 71328, 71329, 71330.

Budka wyposażona jest w regulowany tylny otwór zapewniający perfekcyjną cyrkulację powietrza: aby go otworzyć wystarczy rozsunąć zamek i złożyć płat materiału w górnej części budki (rysunek 4B).

WEWNĘTRZNE OBICIE I KOŁDERKA

5- Aby przymocować wewnętrzne obicie gondoli należy: włożyć plastikowy pas znajdujący się w strefie głowy dziecka, pomiędzy wspornik z polistyrenu i nadwozie gondoli; następnie przyczepić dwa „języczki” w strefie nóg dziecka pod brzegiem gondoli, jak pokazano na rysunku 5A. Zapiąć dwie boczne zatrzaski i przymocować rzepem dwa brzegi materiału w środku strefy nóg dziecka (rysunek 5 B).

Kołderka przyczepia się po prostu za pomocą zamka błyskawicznego. Zamocowana kołderka może być otwarta z dwóch stron lub z przodu dzięki specjalnemu rzepowi (rysunek 5C).

REGULOWANE OPARCIE - COMFORT SYSTEM

6 – Nachylenie oparcia gondoli może być stopniowo regulowane. Aby unieść lub obniżyć oparcie należy obrócić gałkę znajdującą się na zewnątrz gondoli w strefie nóg dziecka (rysunek 6).

UWAGA: Po przedłużonym używaniu zaleca się przewietrzyć gondolę.

UCHWYT DO TRANSPORTU

7 – Gondola wyposażona jest w wygodny uchwyt do transportu, ustawiany w trzech pozycjach (rys. 7):

- A) Trasport
- B) Pośrednia
- C) Spoczynek

8 – Aby ustawić uchwyt w pozycji pionowej należy ująć go w środkowej części i pociągnąć do góry, aż da się usłyszeć odgłos zapadki „klak” oznaczający zaczepienie (rysunek 8 A); aby ustawić go w pozycji spoczynku należy jednocześnie nacisnąć na dwa przyciski położone u podstawy uchwytu po czym obrócić go do dołu (rysunek 8 B).





UWAGA: gondola nie może być transportowana gdy uchwyt znajduje się w pozycji pośredniej lub w spoczynku, lecz tylko wtedy gdy uchwyt znajduje się w pozycji do transportu.

CZYSZCZENIE

Budka, wewnętrzne obicie oraz materacy są zdejmowalne i mogą być prane; w praniu należy dostosować się do instrukcji przytoczonych na wszywce wyrobu.

- 9 – Wyjąć budkę gondoli według wskazówek zawartych w punkcie 3; następnie odpiąć dwie zatrzaski mocujące metalowy łuk do materiału i wyjąć tylko metalowy łuk pociągając go za jedną z jego końcówek (rysunek 9); do prania nie należy wyciągać tylnego łuku z 4 ząbkami.
- 10- Wyjąć materacyk poprzez otwór znajdujący się z tyłu poszewki (rysunek 10).
- 11- aby zdjąć wewnętrzne obicie gondoli należy wyjąć plastikowy pas położony w strefie głowy dziecka, odpiąć dwie boczne zatrzaski, rzep i dwa "języczki" w strefie nóg (rysunek 11).

Poniżej przedstawione zostały symbole prania i ich znaczenie:

-  Prać ręcznie w zimnej wodzie
-  Nie wybielać
-  Nie suszyć mechanicznie
-  Nie prasować
-  Nie czyścić chemicznie

UŻYWANIE GONDOLI JAKO WÓZKA

Ta gondola może być używana w konfiguracji wózek i montowana na spacerówkach Chicco wyposażonych w system "Clik Clak".

ZACZEPIENIE GONDOLI DO SPACERÓWKI

Przygotować spacerówkę wyposażoną w system Clik Clak, do zamontowania gondoli tak jak wskazano w instrukcjach dotyczących spacerówki.

NB: w spacerówkach posiadających wyjmowane oparcie lub siedzenie, zaleca się wyjąć oparcie lub siedzenie jak wskazano w odpowiednich instrukcjach spacerówki.

- 12 – Ująć uchwyt w pozycji do transportu i ustawić gondolę na podłokietnikach tak, aby strefa nóg dziecka była skierowana w stronę rączek wózka (rysunek 12).
- 13 – Dopasować sworznie z dwóch stron gondoli do otworów na podłokietnikach wózka (rysunek 13 A), następnie umieścić gondolę, aż da się usłyszeć odgłos zapadki „klak” oznaczający

zaczepienie (rysunek 13 B).

UWAGA: przed użyciem, należy zawsze upewnić się, czy gondola jest dokładnie przyczepiona pociągając ją do góry.

ODCZEPIENIE GONDOLI

- 14 – Ustawić uchwyt w pozycji pionowej (do transportu) aż da się usłyszeć odgłos zapadki „klak” (rysunek 14).
- 15 – Nacisnąć na przycisk w górnej części wózka (rysunek 15 A), następnie, trzymając wciśnięty przycisk, unieść gondolę z ramy (rysunek 15 B).

UWAGA: zaczepienie i odczepienie może być wykonane również wtedy, gdy dziecko znajduje się w gondoli; czynności te ze względu na wagę dziecka, mogą być nieco utrudnione. Zaleca się wykonywać powyższe czynności z jak największą ostrożnością.

UWAGA: błędna procedura zaczepienia gondoli do ramy (np. montaż na odwrót) może spowodować nieprawidłowe funkcjonowanie systemu zaczepowego, uniemożliwiając tym samym jej odczepienie : w tym wypadku należy sprawdzić instrukcje wózka lub zwrócić się do Serwisu Obsługi Klientów Artsana.

W CELU UZYSKANIA DODATKOWYCH INFORMACJI NALEŻY SKONTAKTOWAĆ SIĘ Z:

Adres pocztowy: Artsana Spa
Servizio Clienti - Via Saldarini Catelli, 1
22070 Grandate – Como – Italia
Telefon: +39 031 382 086
Strona internetowa:
www.chicco.com

ΣΗΜΑΝΤΙΚΗ ΠΡΟΕΙΔΟΠΟΙΗΣΗ

ΣΗΜΑΝΤΙΚΟ: ΠΡΙΝ ΑΠΟ ΤΗ ΧΡΗΣΗ ΔΙΑΒΑΣΤΕ ΠΡΟΣΕΚΤΙΚΑ ΑΥΤΕΣ ΤΙΣ ΟΔΗΓΙΕΣ ΓΙΑ ΝΑ ΑΠΟΦΥΓΕΤΕ ΤΥΧΟΝ ΚΙΝΔΥΝΟΥΣ ΚΑΙ ΚΡΑΤΗΣΤΕ ΤΙΣ ΓΙΑ ΝΑ ΤΙΣ ΣΥΜΒΟΥΛΕΥΣΤΕ ΣΤΟ ΜΕΛΛΟΝ. ΓΙΑ ΝΑ ΜΗ ΘΕΣΕΤΕ ΣΕ ΚΙΝΔΥΝΟ ΤΗΝ ΑΣΦΑΛΕΙΑ ΤΟΥ ΠΑΙΔΙΟΥ ΣΑΣ, ΑΚΟΛΟΥΘΗΣΤΕ ΠΙΣΤΑ ΑΥΤΕΣ ΤΙΣ ΟΔΗΓΙΕΣ.

ΠΡΟΣΟΧΗ: ΠΡΙΝ ΑΠΟ ΤΗ ΧΡΗΣΗ ΑΦΑΙΡΕΣΤΕ ΚΑΙ ΠΕΤΑΞΤΕ ΤΥΧΟΝ ΠΛΑΣΤΙΚΕΣ ΣΑΚΟΥΛΕΣ ΚΑΙ ΟΛΑ ΤΑ ΣΤΟΙΧΕΙΑ ΤΗΣ ΣΥΣΚΕΥΑΣΙΑΣ ΤΟΥ ΠΡΟΪΟΝΤΟΣ Ή ΚΡΑΤΗΣΤΕ ΤΑ ΜΑΚΡΙΑ ΑΠΟ ΝΕΟΓΕΝΝΗΤΑ ΚΑΙ ΠΑΙΔΙΑ.

ΠΡΟΕΙΔΟΠΟΙΗΣΕΙΣ

- Για τη χρήση του καροτσιού, συμβουλευτείτε τις οδηγίες χρήσης του καροτσιού.
- ΠΡΟΣΟΧΗ: Το πορτ-μπεμπέ χρησιμοποιείται για τη μεταφορά στο αυτοκίνητο μόνο αν χρησιμοποιείται το "KIT TRIO CAR". Συμβουλευτείτε τις οδηγίες χρήσης του "KIT TRIO CAR" για όλες τις πληροφορίες σχετικά με την τοποθέτηση του "KIT TRIO CAR" στο πορτ-μπεμπέ, με την τοποθέτηση του πορτ-μπεμπέ στο αυτοκίνητο και με τη χρήση κατά το ταξίδι.
- ΠΡΟΣΟΧΗ: Βεβαιωθείτε πριν τη συναρμολόγηση ότι το προϊόν και όλα του τα στοιχεία δεν παρουσιάζουν ζημιές οφειλόμενες στη μεταφορά. Στην περίπτωση αυτή το προϊόν δεν πρέπει να χρησιμοποιείται και πρέπει να φυλάσσεται μακριά από τα παιδιά.
- ΠΡΟΣΟΧΗ: Αυτό το προϊόν είναι κατάλληλο για ένα παιδί που δεν μπορεί ακόμη να καθίσει μόνο του, να γυρίσει ή να σηκωθεί στηριζόμενο στα χέρια και τα γόνατα.
- Μέγιστο βάρος παιδιού: 9Kg και ενδεικτική ηλικία χρήσης 0 – 5/6 μηνών.
- ΠΡΟΣΟΧΗ: Χρησιμοποιείτε το πορτ-μπεμπέ μόνο σε μία σταθερή, οριζόντια και στεγνή επιφάνεια.
- ΠΡΟΣΟΧΗ: Μην επιτρέπετε σε άλλα παιδιά να παίζουν χωρίς επίβλεψη κοντά στο πορτ-μπεμπέ.
- ΠΡΟΣΟΧΗ: Ελέγχετε τακτικά τη φυσική και δομική ακεραιότητα του προϊόντος. Κυρίως τη λαβή μεταφοράς και τον πυθμένα του πορτ-μπεμπέ. Σε περίπτωση που παρουσιάζει εμφανή ίχνη ζημιάς ή φθοράς, μην το χρησιμοποιείτε και κρατήστε το μακριά από τα παιδιά.
- ΠΡΟΣΟΧΗ: Μην το χρησιμοποιείτε αν οποιο-

δήποτε τμήμα είναι σπασμένο, σχισμένο ή απουσιάζει.

- ΠΡΟΣΟΧΗ: Χρησιμοποιείτε μόνο ανταλλακτικά που παρέχονται ή εγκρίνονται από τον κατασκευαστή.
- ΠΡΟΣΟΧΗ: Μην τοποθετείτε στο προϊόν αξεσουάρ, ανταλλακτικά και στοιχεία που δεν παρέχονται από τον κατασκευαστή. Ενδεχόμενες τροποποιήσεις του προϊόντος απαλλάσσουν τον κατασκευαστή από κάθε ευθύνη.
- ΠΡΟΣΟΧΗ: Λάβετε υπόψη σας τους κινδύνους που προκαλούνται από φλόγες και άλλες πηγές θερμότητας όπως σόμπες ηλεκτρικές και υγραερίου, κ.λπ. Μην αφήνετε το πορτ-μπεμπέ κοντά σε αυτές τις πηγές θερμότητας.
- ΠΡΟΣΟΧΗ: Σε περίπτωση που αγοράσετε χωριστά ένα στρωματάκι, βεβαιωθείτε ότι προσαρμόζεται καλά στο προϊόν. Μην χρησιμοποιείτε στρωματάκια με πάχος μεγαλύτερο από 10 mm. ΠΡΟΣΟΧΗ: Μην αφήνετε στο εσωτερικό του πορτ-μπεμπέ κανένα αντικείμενο που μπορεί να μειώσει το βάθος του.
- ΠΡΟΣΟΧΗ: Αυτό το πορτ-μπεμπέ χρησιμοποιείται μόνο με τα καροτσάκια CHICCO που διαθέτουν το σύστημα στερέωσης CLIK CLAK. Βεβαιωθείτε ότι το πορτ-μπεμπέ έχει στερεωθεί σωστά στο καροτσάκι πριν τοποθετήσετε το παιδί.
- ΠΡΟΣΟΧΗ: Κρατήστε τις πλαστικές σακούλες μακριά από τα παιδιά, για να αποφύγετε τον κίνδυνο ασφυξίας.
- ΠΡΟΣΟΧΗ: Τα προϊόντα που εκτείνονται στον ήλιο υπερθερμαίνονται. Αφήστε τα να κρυσώσουν πριν τοποθετήσετε μέσα σε αυτά το παιδί.
- ΠΡΟΣΟΧΗ: Μην αφήνετε ποτέ το παιδί χωρίς επίβλεψη.
- ΠΡΟΣΟΧΗ: Μη χρησιμοποιείτε ποτέ το πορτ-μπεμπέ με έναν τρίποδα.
- ΠΡΟΣΟΧΗ: Μη χρησιμοποιείτε το πορτ-μπεμπέ για να κοιμάται το παιδί για μεγάλα διαστήματα. Αυτό το προϊόν δεν έχει σκοπό να αντικαταστήσει το κρεβατάκι

ΟΔΗΓΙΕΣ ΓΙΑ ΤΟΝ ΚΑΘΑΡΙΣΜΟ ΚΑΙ ΤΗ ΣΥΝΤΗΡΗΣΗ

Αυτό το προϊόν χρειάζεται περιοδική συντήρηση. Ο καθαρισμός και η συντήρηση πρέπει να γίνονται μόνο από ενήλικες

ΚΑΘΑΡΙΣΜΟΣ

Καθαρίστε τα υφασμάτινα τμήματα με ένα υγρό σφουγγάρι και ένα ουδέτερο σαπούνι. Συμβουλευτείτε

την ετικέτα σύνθεσης του προϊόντος.
Καθαρίζετε τακτικά τα πλαστικά τμήματα με ένα υγρό πανάκι.

Στεγνώνετε τα μεταλλικά τμήματα, μετά από ενδεχόμενη επαφή με το νερό, για να αποφύγετε τη δημιουργία σκουριάς.

ΣΥΝΤΗΡΗΣΗ

Λιπαίνετε τα κινούμενα τμήματα μόνο σε περίπτωση ανάγκης με ξηρό λάδι σιλικόνης. Στεγνώνετε τα μεταλλικά τμήματα για να αποφύγετε τη δημιουργία σκουριάς. Μην το βυθίζετε στο νερό. Καθαρίζετε τακτικά τα πλαστικά τμήματα, με ένα υγρό πανάκι. Κρατήστε καθαρά από σκόνη και άμμο τα τμήματα στερέωσης του πορτ-μπεμπέ και του καρτσιού για να αποφύγετε τριβές. Μην αφήνετε τα προϊόντα για μεγάλο διάστημα στον ήλιο. Τα υφάσματα μπορεί να ξεθωριάσουν.

ΧΑΡΑΚΤΗΡΙΣΤΙΚΑ ΤΟΥ ΠΟΡΤ-ΜΠΕΜΠΕ

ΚΟΥΚΟΥΛΑ

Το πορτ-μπεμπέ είναι εφοδιασμένο με κουκούλα για τον ήλιο και τον αέρα που ρυθμίζεται σε πολλές θέσεις.

ΣΥΝΑΡΜΟΛΟΓΗΣΗ ΚΑΙ ΑΠΟΣΥΝΑΡΜΟΛΟΓΗΣΗ

1 – Ελέγξτε ότι τα κλιπ που βρίσκονται στα άκρα του μεταλλικού τόξου είναι αγκιστρωμένα στα κουμπιά που βρίσκονται στο μέρος του υφάσματος. Εάν τα κουμπιά είναι αγκιστρωμένα σωστά θα είναι καλά ορατές οι δύο άκρες του μεταλλικού τόξου (εικ 1).

2 – Εισάγετε τις δύο μεταλλικές άκρες στα ειδικά στηρίγματα Β και C που βρίσκονται στο κεντρικό μέρος του πορτ-μπεμπέ έως ότου ακουστεί το κλικ στερέωσης (εικόνα 2 Α), σταθεροποιήστε έπειτα τα 4 δοντάκια του πίσω τόξου (εικόνα 2 Β).

ΣΗΜΕΙΩΣΗ: το σύστημα αγκίστρωσης βρίσκεται στο εσωτερικό των πλαστικών στηριγμάτων Β και C, το στρογγυλό κουμπί που βρίσκεται στα στηρίγματα χρησιμεύει μόνο για την στερέωση της κουκούλας (βλέπετε σημείο 3).

3 – Για να αφαιρέσετε την κουκούλα αφαιρέστε πρώτα τα 4 δοντάκια του πίσω τόξου (εικόνα 3Α) και έπειτα απαγκιστρώστε το μπροστινό τόξο πιέζοντας τα δύο πλήκτρα που βρίσκονται στην βάση του άγκιστρου (εικόνα 3Β).

ΠΡΟΣΟΧΗ: Η λανθασμένη αγκίστρωση της κουκούλας μπορεί να προκαλέσει το σπάσιμο των μικρών δοντιών.

ΧΡΗΣΗ ΤΗΣ ΚΟΥΚΟΥΛΑΣ

4- Στο εσωτερικό της κουκούλας, μεταξύ του γείσου και του πρώτου κομματιού, υπάρχει ένα δαχτυλίδι από ύφασμα και επιτρέπεται το κρέμασμα των ειδικών μαλακών παιχνιδιών που έχουν ειδικά άγκιστρα (εικόνα 4 Α).

Προσοχή – χρησιμοποιήστε μόνο παιχνίδια Chicco με τους σχετικούς κωδικούς: 71328, 71329, 71330.

Για να εξασφαλίσετε έναν τέλειο αερισμό η κουκούλα είναι εφοδιασμένη με ρυθμιζόμενο άνοιγμα στο πίσω μέρος: για να το ανοίξετε, τραβήξτε το φερμουάρ, και αναδιπλώστε το στρίφωμα του υφάσματος στο επάνω μέρος της κουκούλας (εικόνα 4Β).

ΕΣΩΤΕΡΙΚΗ ΚΑΙ ΕΞΩΤΕΡΙΚΗ ΕΠΕΝΔΥΣΗ

5- Για να σταθεροποιήσετε την εσωτερική επένδυση του πορτ-μπεμπέ: εισάγετε την πλαστική ταινία τοποθετημένη στην ζώνη του κεφαλιού του παιδιού, μεταξύ του στηρίγματος του πλαστικού και του πλαισίου του πορτ-μπεμπέ. Έπειτα στερεώστε τα δύο "γλωσσίδια" στην ζώνη των ποδιών του παιδιού, κάτω από την άκρη του πορτ-μπεμπέ, όπως φαίνεται στην εικόνα 5Α. Στερεώστε έπειτα τα δύο αυτόματα πλαινά κουμπιά, στηρίξτε τα δύο άκρα του υφάσματος στο κέντρο της ζώνης των ποδιών του παιδιού με βέλκρο (εικόνα 5 Β).

Η εξωτερική επένδυση στερεώνεται απλά χρησιμοποιώντας το φερμουάρ. Αφού την συναρμολογήσετε, μπορεί να ανοιχτεί και στις δύο πλευρές, ή από μπροστά χρησιμοποιώντας το βέλκρο (εικόνα 5C).

ΡΥΘΜΙΖΟΜΕΝΗ ΠΛΑΤΗ - COMFORT SYSTEM

6 – Η πλάτη του πορτ-μπεμπέ είναι ρυθμιζόμενη με βαθμιαίο τρόπο. Για να σηκώσετε και να χαμηλώσετε την πλάτη, χρησιμοποιήστε τη ροδέλα που βρίσκεται στο εξωτερικό του πορτ-μπεμπέ στην ζώνη των ποδιών του παιδιού (εικόνα 6).

ΠΡΟΣΟΧΗ: Σας συνιστούμε να αερίζετε το πορτ-μπεμπέ εάν το χρησιμοποιείτε παρατεταμένα.

ΛΑΒΗ ΓΙΑ ΜΕΤΑΦΟΡΑ

7 – Το πορτ-μπεμπέ είναι εφοδιασμένο με άνετη λαβή μεταφοράς ρυθμιζόμενη σε τρεις θέσεις (εικ. 7):

- A) Μεταφορά
- B) Μεσαία θέση
- C) Ανάπαυση

8 – Για να φέρετε τη λαβή στην κάθετη θέση, πιάστε την κεντρικά και τραβήξτε την προς τα επάνω έως

να ακούσετε ένα κλικ στερέωσης (εικόνα 8 Α). Για να επαναφέρετε τη λαβή στην θέση ανάπαυσης πιέστε ταυτόχρονα τα δύο πλήκτρα που βρίσκονται στην βάση της λαβής και έπειτα περιστρέψτε προς τα κάτω (εικόνα 8 Β).

ΠΡΟΣΟΧΗ: Το πορτ-μπεμπέ δεν πρέπει να μεταφέρεται με τη λαβή στην μεσαία θέση ή στην θέση ανάπαυσης, μα μόνο με την λαβή στην θέση μεταφοράς.

ΠΛΥΣΙΜΟ





Η κουκούλα, η εσωτερική επένδυση του πορτ-μπεμπέ και το στρωματάκι μπορούν να αφαιρεθούν και να πλυθούν. Σας συνιστούμε να εκτελείτε προσεκτικά τις οδηγίες πλυσίματος που αναφέρονται στην ετικέτα που φέρει το κάθε είδος.

9 – Αφαιρέστε την κουκούλα από το πορτ-μπεμπέ εκτελώντας τις οδηγίες του σημείου 3. Έπειτα στερεώστε τα δύο κουμπιά που σταθεροποιούν το μεταλλικό τόξο στο ύφασμα, και αφαιρέστε μόνο το μεταλλικό τόξο τραβώντας το από την μια από τις δύο άκρες (εικόνα 9). Μην αφαιρέσετε το πίσω τόξο με τα 4 δοντάκια για να εκτελέσετε τις εργασίες πλυσίματος.

10- Αφαιρέστε το εσωτερικό του στρώματος, μέσω του ανοίγματος που βρίσκεται στο πίσω μέρος της φόδρας (εικόνα 10).

11- Για να αφαιρέσετε την εσωτερική επένδυση του πορτ-μπεμπέ, αφαιρέστε την πλαστική ταινία που βρίσκεται στο προσκεφάλι του παιδιού, απελευθερώστε τα δύο πλαϊνά κουμπιά, το βέλκρο και τα δύο “γλωσσίδια” στην περιοχή των ποδιών (εικόνα 11).

Παρακάτω αναφέρονται τα σύμβολα πλυσίματος και η σχετική σημασία:

-  Πλένεται στο χέρι με κρύο νερό
-  Μην χρησιμοποιείτε λευκαντικά
-  Μην χρησιμοποιείτε στεγνωτήριο
-  Μην σιδερώνετε
-  Δεν επιτρέπεται το στεγνό καθάρισμα

ΧΡΗΣΗ ΤΟΥ ΠΟΡΤ-ΜΠΕΜΠΕ ΣΑΝ ΚΑΘΙΣΜΑ

Αυτό το πορτ-μπεμπέ μπορεί να χρησιμοποιηθεί με καροτσάκια Chicco, εφοδιασμένα με σύστημα “Clik Clak”.

ΣΤΕΡΕΩΣΗ ΤΟΥ ΠΟΡΤ ΜΠΕΜΠΕ ΣΤΟ ΚΑΡΟΤΣΙ

Προετοιμάστε το καρότσι, που είναι εφοδιασμένο με σύστημα Clik Clak, για να τοποθετήσετε το πορτ-μπεμπέ όπως φαίνεται στις ειδικές οδηγίες του καροτσιού. Σημείωση: για τα καρότσια εφοδιασμένα με πλάτη ή

κάθισμα που αφαιρείται, σας συνιστούμε να απαγκιστρώσετε την πλάτη ή το κάθισμα όπως αναφέρεται στις ειδικές οδηγίες του καροτσιού.

12 – Πιάστε την λαβή στην θέση μεταφοράς και τοποθετήστε το πορτ-μπεμπέ στα μπράτσα με την περιοχή των ποδιών γυρισμένη προς τη λαβή του καροτσιού (εικόνα 12).

13 – Φέρτε σε αντιστοιχία τους πείρους που βρίσκονται στις δύο πλευρές του πορτ-μπεμπέ με τα ανοίγματα που βρίσκονται στα μπράτσα του καροτσιού (εικόνα 13 Α). Έπειτα τοποθετήστε το πορτ-μπεμπέ έως να ακούσετε το κλικ στερέωσης (εικόνα 13 Β).

ΠΡΟΣΟΧΗ: Πριν την χρήση βεβαιωθείτε ότι το πορτ-μπεμπέ είναι καλά στερεωμένο, τραβώντας το προς τα επάνω.

ΑΦΑΙΡΕΣΗ ΤΟΥ ΠΟΡΤ-ΜΠΕΜΠΕ

14 – Φέρτε την λαβή στην κάθετη θέση (μεταφοράς) έως να ακούσετε το κλικ της στερέωσης (εικόνα 14).

15 – Πιέστε το πλήκτρο στο μπροστινό μέρος (εικόνα 15Α) και κρατώντας πιεσμένο το πλήκτρο, ανασηκώστε το πορτ-μπεμπέ από το πλαίσιο (εικόνα 15 Β).

ΠΡΟΣΟΧΗ: Η στερέωση και η αφαίρεση μπορούν να γίνουν και με το παιδί μέσα στο πορτ-μπεμπέ. Οι προαναφερόμενες εργασίες, με το βάρος του παιδιού, θα μπορούσαν να είναι λιγότερο άνετες. Σας συνιστούμε να προσέχετε κατά την εκτέλεση των προαναφερόμενων εργασιών.

ΠΡΟΣΟΧΗ: Μια λανθασμένη διαδικασία στερέωσης του πορτ-μπεμπέ στο πλαίσιο (πχ. αντίστροφη συναρμολόγηση) μπορεί να προκαλέσει κακή λειτουργία του συστήματος στερέωσης, κάνοντας αδύνατη την αφαίρεση: σε αυτή την περίπτωση συμβουλευτείτε τις οδηγίες του καροτσιού και επικοινωνήστε με την Υπηρεσία Εξυπηρέτησης καταναλωτών Artsana.

ΓΙΑ ΠΕΡΙΣΣΟΤΕΡΕΣ ΠΛΗΡΟΦΟΡΙΕΣ ΠΑΡΑΚΑΛΟΥΜΕ ΕΠΙΚΟΙΝΩΝΗΣΤΕ:

Artsana S.P.A

Εξυπηρέτηση πελατών

Via Saldarini Catelli, 1

22070 Grandate n Como n Italy

Τηλέφωνο: 0039 n 031.382086

Site: www.chicco.com

ή ΜΕ τον αντιΠροσωΠο στην Ελλάδα:

B.&M. σΚαρΜοΥτσος a.E.

ανδρέα Μεταξά 6

145 64, Κάτω Κηφισιά

τηλέφωνο: 210 6241300

info@chicco.gr

KULLANIM BİLGİLERİ

ÖNEMLİ UYARI

ÖNEMLİ: KULLANMAYA BAŞLAMADAN ÖNCE, KULLANIM SIRASINDA ÖRTAYA ÇIKABİLECEK TEHLİKELERİ ÖNLEMELİK İÇİN BU KULLANIM KILAVUZUNU DİKKATLİCE OKUYUNUZ VE İLERDE REFERANS OLMAK ÜZERE SAKLAYINIZ.

ÇOCUĞUNUZUN GÜVENLİĞİNİ TEHLİKEYE SOKMAMAK İÇİN BU ÖNERİLERİ DİKKATLE TAKİP EDİNİZ.

DİKKAT: KULLANMADAN ÖNCE OLASI PLASTİK TORBALARI VE ÜRÜNÜN PAKETLEMESİNİ OLUŞTURAN DİĞER TÜM PARÇALARI KALDIRIP ELİMİNE EDİNİZ VEYA HER DURUMDA YENİDOĞAN BEBEKLERİN VE ÇOCUKLARIN ULAŞAMAYACAKLARI BİR YERDE TUTUNUZ

UYARILAR

- Pusetin kullanımı için, pusetin kullanım kitabındaki bilgileri referans alınız.
- **DİKKAT:** Portbebe, otomobilde taşıma için yalnızca "KITTRIO CAR" ile birlikte kullanılabilir. "KIT TRIO CAR" ın portbebeye monte edilmesi, portbebenin araca takılması ve yolculuk sırasında kullanılmasına ilişkin bütün bilgiler için "KITTRIO CAR" ın kullanım kılavuzunu referans alınız.
- **DİKKAT:** Birleştirmeden önce ürün ve oluşturan tüm parçaların taşıma sırasında hasar görmediklerini kontrol ediniz, bu durumda ürün kullanılmamalı ve çocukların erişemeyecekleri yerde tutulmalıdır.
- **DİKKAT:** Bu ürün kendi başına oturamayan, el ve dizlerine dayanarak dönemeyen ve kalkamayan çocuklar için uygundur.
- **Çocuğun maksimum ağırlığı:** 9 Kg ve kullanım aralığı örneğin 0 – 5/6 aydır.
- **DİKKAT:** Yalnız sağlam, yatay ve kuru yüzey üzerinde kullanınız.
- **DİKKAT:** Başka çocukların portbebe yakınlarında denetimsiz oynamalarına izin vermeyiniz.
- **DİKKAT:** Ürünün fiziksel ve yapısal bütünlüğünü periyodik olarak kontrol ediniz. Özellikle taşıma sapları ve portbebenin alt kısmı kontrol edilmelidir. Hasar ya da gözle görülür aşınma durumunda ürünü kullanmayınız ve çocukların ulaşamayacakları yerde tutunuz.
- **DİKKAT:** Herhangi bir kısmı kırık, yırtık ya da

eksik olması durumunda ürünü kullanmayınız.

- **DİKKAT:** Yalnızca üretici tarafından verilmiş ya da onaylanmış yedek aksam kullanınız.
- **DİKKAT:** Ürüne üretici tarafından verilmeyen aksesuar, yedek parça ve aksam uygulamayınız. Ürün üzerinde yapılan olası değişiklikler üreticiyi her türlü sorumluluktan kurtarır.
- **DİKKAT:** Alev ve elektrik sobası, gaz sobası vs. gibi diğer ısı kaynaklarından gelebilecek tehlikeleri dikkate alınız. Portbebeyi bu gibi ısı kaynakları yakınlarına koymayınız.
- **DİKKAT:** Ayrı olarak bir şilte satın aldığınız takdirde, bu şiltenin ürüne adapte olup olmadığını kontrol ediniz. 10 mm. den daha yüksek şilte eklemeyiniz. **DİKKAT:** Portbebenin içinde derinliğini azaltabilecek hiç bir cisim bırakmayınız.
- **DİKKAT:** Bu portbebe yalnızca CLIK CLAK kancalama sistemi ile donanmış CHICCO pusetler üzerinde kullanılabilir. Bebeği içine yerleştirmeden önce portbebenin pusete iyice sabitlenmiş olduğunu kontrol ediniz.
- **DİKKAT:** Boğulma tehlikesini önlemek için plastik torbaları bebekten uzak tutunuz.
- **DİKKAT:** Güneşte bırakılan ürünler ısınır; bebeği yerleştirmeden önce ürünün soğumasını bekleyiniz.
- **DİKKAT:** Bebeği asla denetimsiz bırakmayınız.
- **DİKKAT:** Portbebeyi asla herhangi bir ayakla kullanmayınız.
- **DİKKAT:** Portbebeyi çocuğu uzun süre uyutmak için kullanmayınız: bu ürün yatağın yerini tutmaz

TEMİZLİK VE BAKIM ÖNERİLERİ

Bu ürün periyodik bakım gerektirir.

Temizlik ve bakım işlemleri bir yetişkin tarafından yapılmalıdır.

Temizlik

Kumaş kısımları, ürünün oluşum etiketindeki bilgileri referans alarak nemli bir sünger ve sabun yardımıyla temizleyiniz.

Plastik kısımları periyodik olarak nemli bir bezle temizleyiniz. Su ile temas etmesi durumunda, pas oluşmasını önlemek için metal kısımları kurulaınız.

Bakım

Yalnızca gerektiği takdirde silikonlu kuru yağ ile yağlayınız. Metal kısımları, pas oluşumunu önlemek için kurulaınız. Suya batırmayınız. Plastik kısımları peri-

yodik olarak nemli bir bezle temizleyiniz. Gıcırdamasını önlemek için portbebe ile pusetin kancalarını toz ve kumdan uzak tutunuz. Ürünleri uzun süre güneş altında bırakmayınız; kumaş kısımların rengi solabilir

PORTBEBENİN ÖZELLİKLERİ

TENTE

Portbebe, farklı pozisyonlarda ayarlanabilir rüzgarlık ve güneşlik parçası ile donatılmıştır.

TAKMA VE ÇIKARTMA

1 – Yay biçimindeki metal barın ucundaki çitçitlerin kumaş bölümünde yer alan düğmelere takılıp takılmadığını kontrol ediniz. Düğmeler doğru biçimde yerine takılmış ise yay biçimindeki metal barın iki ucu da görünür vaziyette olmalıdır (Res. 1).

2 – Her iki metal çubuğun uçlarını, portbebenin orta bölümünde yer alan ve B ve C harfleriyle gösterilen yuvalarına yerleştirerek takıldığını gösteren klik sesini duyana kadar itiniz (Resim 2A) ve arka yay üzerindeki 4 tırnağı geçirin (Resim 2 B).

Önemli not: Kilitleme sistemi B ve C harfiyle gösterilen plastik yuvaların iç haznesinde bulunmakta olup yuvalar üzerindeki yuvarlak düğmeler yalnızca tenteyi yerinden çıkartmak üzere tasarlanmıştır (bkz. madde 3).

3 – Tenteyi çıkartmak için ise öncelikle arka yay üzerinde yer alan 4 tırnağı da yerinden kurtarınız (Resim 3A) ve daha sonra kilit tabanına yerleştirilmiş bulunan iki düğmeye basarak ön yayı sökünüz (Resim 3B).

DİKKAT: Tentenin yerinden yanlış biçimde çıkartılması tırnakların kırılmasına neden olabilir.

TENTENİN KULLANIMI

4 – Tentenin iç kısmında, tam olarak siperlik ile ilk kesit arasında, asma kancası olan yumuşak oyuncakları asmak üzere tasarlanmış, kumaştan bir halka bulunmaktadır (Resim 4A).

DİKKAT: Yalnızca önerilen Chicco oyuncakları kullanınız: 71328, 71329, 71330.

En iyi şekilde havalandırma sağlamak üzere tentenin arka kısmında ayarlanabilir bir pencere de bulunmaktadır. Bu pencereyi açmak için fermuarı çekiniz ve kumaş parçasını tentenin üst kısmına doğru katlayınız (Resim 4B).

İÇ DÖŞEME VE AYAK ÖRTÜSÜ

5 – Portbebenin iç döşemesini takmak için şu prosedürü takip ediniz: Çocuğun başının geldiği yere yerleştirilmiş bulunan plastik şeridi polisterol destek ve portbebenin gövdesi arasına gelecek

şekilde geçirin. Daha sonra, çocuğun ayaklarının geldiği yerde bulunan iki tırnağı da Resim 5A'da gösterildiği gibi portbebenin alt kenarına takınız. Yanlarda bulunan iki otomatik düğmeyi de taktıktan sonra kumaşın dışarıda kalan uzun parçasını çocuğun ayaklarının geldiği yerin tam orta kısmına getirerek cırtcirt bant ile takınız (Resim 5B).

Ayak örtüsünü takmak için tahsis edilen fermuarı çekmeniz yeterli olacaktır. Parça, cırtcirt bandı sayesinde takıldıktan sonra her iki yandan veya önden açılabilir (Resim 5C).

AYARLANABİLİR SIRT DAYANAĞI - COMFORT SYSTEM

6 – Portbebenin sırt dayanağı kademeli olarak ayarlanabilmektedir. Sırt dayanağını kaldırmak veya indirmek için portbebenin dış kısmında ve çocuğun ayaklarının geldiği yerde yerleştirilmiş bulunan çark şeklindeki dili çeviriniz (Resim 6).

DİKKAT: Uzun süreli kullanımların ardından portbebeyi havalandırmanız önerilir.

TAŞIMA KOLU

7 – Portbebe üzerinde konforlu ve aşağıda sıralanan üç kademede ayarlanabilir taşıma kolu da mevcuttur (Resim 7).

A) Taşıma pozisyonu

B) Orta pozisyon

C) Yatar pozisyon

Kolu dikey pozisyona getirmek için ortasından tutunuz ve kilitlendiğini gösteren klik sesini duyana kadar yukarıya doğru çekiniz (Resim 8 A), kolu yatar pozisyona getirmek için ise kolun gövdesinde yer alan iki düğmeye eş zamanlı olarak basarak kolu aşağıya doğru çeviriniz (Resim 8 B).

DİKKAT: Portbebe beşik orta ve yatar pozisyondayken değil, yalnızca taşıma pozisyonundayken taşınmalıdır.





YIKAMA

Tente, portbebenin iç döşemesi ve yatak sökülüp çıkartılabilir ve yıkanabilir özelliktedir. Etiket üzerindeki yıkama talimatlarının dikkatli bir biçimde takip edilmesi önerilir.

9 – Portbebenin tentesini 3. maddede belirtilen hususlara dikkat ederek çıkartınız; metal yayın kumaşa tutturulmasını sağlayan iki otomatik düğmeyi açınız ve metal yayı, iki ucundan herhangi biri ile tutarak çıkartınız (Resim 9). Yıkama işlemini gerçekleştirmek için 4 tırnaklı arka yayı yerinden çıkartmayınız.

- 10 – Kılıfın arka tarafında bulunan açıklıktan yatağın dolgu malzemesini çıkartınız (Resim 10).
- 11 – Portbebenin iç döşemesini çıkartmak için ise çocuğun başını koyduğu yer üzerine konmuş bulunan plastik şeridi sökünüz, yandaki iki otomatik düğmeyi, çırtırtı bandı ve ayakların bulunduğu yerdeki iki tırnağı açınız (Resim 11).

Aşağıdaki tabloda yıkama sembolleri ile bunların anlamları yer almaktadır:

-  Elde soğuk suda yıkama
-  Ağartıcı kullanılmaz
-  Tambur kurutma yapılmaz
-  Ütülemeyiniz
-  Kuru temizleme yapılmaz

PORTBEBENİN BEBEK ARABASI OLARAK KULLANIMI

Bu portbebe, klik klak sistemine sahip Chicco pusetleri üzerine takılarak bebek arabası şeklinde kullanılabilir.

PORTEBEBENİN PUSETE TAKILMASI

Pusetin ilgili kullanım kılavuzunda belirtildiği biçimdeki portbebe için mutlaka klik klak sistemine sahip bir puset alınız.

Önemli not: Sırt dayanağı ve oturma yeri sökülebilir özellikteki pusetler için pusetin ilgili kullanım talimatlarında da belirtildiği gibi sırt dayanağının ve oturma yerinin çıkartılması önerilir.

- 12 – Kolu, taşıma pozisyonuna getirerek tutunuz ve portbebeyi, ayakların bulunduğu yer pusetin tutma yerlerinin olduğu tarafa gelecek biçimde kol dayanakları üzerine yerleştiriniz (Resim 12).
- 13 – Potbebenin iki yanında yer alan menteşeleri pusetin kol dayanakları üzerindeki açıklıklara denk getiriniz (Resim 13A) ve klik sesi gelinceye dek portbebeyi yerine takınız (Resim 13B).

DİKKAT: Kullanmadan önce, portbebeyi havaya doğru kaldırarak tam olarak yerine oturup oturmadığını kontrol ediniz.

PORTBEBENİN ÇIKARTILMASI

- 14 – Kolu, dikey pozisyona getiriniz ve klak sesi gelene kadar itmeye devam ediniz (Resim 14).
- 15 – Pusetin ön kısmında yer alan düğmeye basınız (Resim 15A) ve bu düğmeyi basılı tutarak portbebeyi şase üzerinden kaldırınız (Resim 15B).

DİKKAT: Takma ve çıkartma işlemleri bebek portbebenin içerisindeyken de yapılabilir fakat bebeğin ağırlığına bağlı olarak sözü edilen işlemleri

zorlaştırabilir. Bu işlemler esnasında dikkatli olmanız önerilir.

DİKKAT: Portbebenin şaseye yanlış olarak takılması tekrardan yerinden çıkartılmasını imkansız kılarak sistemin bozulmasına neden olabilir. Böyle bir durumda puset kullanım talimatlarına başvurunuz veya Artsana Müşteri Hizmetleri ile temasa geçiniz.

DAHA DETAYLI BİLGİ İÇİN:

Eski Uskudar Yolu, Erkut Sokak
Uner Plaza No 4/1 Kat: 12
Kozyatagi - Kadiköy
Tel: 0212 467 30 30
34752 İSTANBUL – TURKEY
www.chicco.com

ИНСТРУКЦИЯ ПО ЭКСПЛУАТАЦИИ

ВНИМАНИЕ

ОЧЕНЬ ВАЖНО: ЧТОБЫ ОБЕСПЕЧИТЬ БЕЗОПАСНОСТЬ ПРИ ЭКСПЛУАТАЦИИ ИЗДЕЛИЯ, ПЕРЕД ИСПОЛЬЗОВАНИЕМ ВНИМАТЕЛЬНО ПРОЧИТАЙТЕ ЭТУ ИНСТРУКЦИЮ И СОХРАНИТЕ ЕЁ ДЛЯ ПОСЛЕДУЮЩИХ КОНСУЛЬТАЦИЙ. НЕСОБЛЮДЕНИЕ УКАЗАНИЙ, ИЗЛОЖЕННЫХ В НАСТОЯЩЕЙ ИНСТРУКЦИИ, МОЖЕТ ПОДВЕРГНУТЬ ОПАСНОСТИ ВАШЕГО РЕБЁНКА. ВНИМАНИЕ: ПЕРЕД ИСПОЛЬЗОВАНИЕМ СНИМИТЕ С ИЗДЕЛИЯ ВСЕ ВОЗМОЖНЫЕ ПЛАСТИКОВЫЕ ПАКЕТЫ И ЭЛЕМЕНТЫ УПАКОВКИ И ДЕРЖИТЕ ИХ ВДАЛИ ОТ НОВОРОЖДЁННЫХ И БОЛЕЕ ВЗРОСЛЫХ ДЕТЕЙ.

МЕРЫ ПРЕДОСТОРОЖНОСТИ

- При пользовании прогулочной коляской придерживайтесь прилагаемой к ней инструкции.
- ВНИМАНИЕ: люльку можно использовать для перевозки ребёнка в автомобиле только, если она укреплена с помощью крепёжных принадлежностей «KIT TRIO CAR». Ознакомьтесь с инструкцией по эксплуатации «KIT TRIO CAR», чтобы получить информацию касательно крепления «KIT TRIO CAR» на люльке, установки люльки в автомобиле и её использования в поездках.
- ВНИМАНИЕ: перед сборкой убедитесь, что изделие и все его компоненты не повреждены вследствие транспортировки. В противном случае не пользуйтесь изделием и держите его вдали от детей.
- ВНИМАНИЕ: это изделие предназначено для детей, которые ещё не умеют сидеть самостоятельно, поворачиваться и подниматься, опираясь на руки или колени.
- Вес ребёнка не должен превышать 9 кг, это изделие можно использовать для детей в возрасте от 0 и примерно до 5-6 месяцев.
- ВНИМАНИЕ: используйте изделие только на устойчивой, горизонтальной и сухой поверхности.
- ВНИМАНИЕ: не позволяйте другим детям играть без присмотра рядом с люлькой.
- ВНИМАНИЕ: периодически проверяйте состояние изделия и целостность его структуры, в особенности ручку для

переноски и дно люльки. Если изделие повреждено или имеет явные признаки износа, не пользуйтесь им и держите его вдали от детей.

- ВНИМАНИЕ: не пользуйтесь изделием, если отдельные его части поломаны, разорваны или отсутствуют.
- ВНИМАНИЕ: используйте только запасные части, поставленные или одобренные производителем.
- ВНИМАНИЕ: не устанавливайте аксессуары, запасные части и компоненты других производителей или неодобренные производителем. Если изделие подвергается модификации, производитель снимает с себя любую ответственность.
- ВНИМАНИЕ: не забывайте о том, что огонь и другие источники тепла, такие как электрические и газовые плиты и т. п., потенциально опасны, поэтому никогда не оставляйте люльку рядом с ними.
- ВНИМАНИЕ: если вы покупаете отдельно матрасик, проверьте, чтобы он хорошо подходил для люльки. Не кладите в люльку матрасик, высота которого более 10 мм. ВНИМАНИЕ: не оставляйте в люльке какие бы то ни было предметы, которые могут уменьшить глубину люльки.
- ВНИМАНИЕ: эта люлька может быть использована совместно только с прогулочными колясками CHICCO, которые оснащены системой крепления CLIK CLAK. Прежде чем разместить ребёнка в люльке убедитесь, что она правильно укреплена на прогулочной коляске.
- ВНИМАНИЕ: держите вдали от детей пластиковые пакеты во избежание удушья.
- ВНИМАНИЕ: все предметы, находящиеся под солнцем, сильно нагреваются; прежде чем положить ребёнка в люльку, подождите пока они не охладятся.
- ВНИМАНИЕ: никогда не оставляйте ребёнка одного без присмотра.
- ВНИМАНИЕ: никогда не используйте люльку с опорой.
- ВНИМАНИЕ: никогда не кладите ребёнка спать в люльку на длительное время: это изделие не может заменить кровать.

СОВЕТЫ ПО УХОДУ И ТЕХОБСЛУЖИВАНИЮ

Это изделие нуждается в периодическом техобслуживании.

Операции по уходу и техобслуживанию должны

производить только взрослые.

Уход

Части из ткани чистить влажной губкой и нейтральным мылом, придерживаясь инструкций на этикетке с указанием состава изделия.

Периодически чистить пластмассовые части изделия с помощью влажной ткани.

Если на металлические части изделия попала вода, необходимо вытереть её, чтобы не допустить образование ржавчины.

Техобслуживание

Только по мере необходимости смазывать мобильные части сухим силиконовым маслом.

Металлические части изделия необходимо вытирать, чтобы не допустить образование ржавчины. Не погружать в воду. Периодически чистить пластмассовые части изделия с помощью влажной ткани. Во избежание трения необходимо очищать от песка и пыли места крепления люльки и прогулочной коляски. Не оставлять изделия под солнцем в течение длительного времени; ткани могут обесцветиться.

ХАРАКТЕРИСТИКИ ЛЮЛКИ

КАПЮШОН

Люлька оснащена капюшоном от солнца и дождя, регулируемым в нескольких положениях.

СБОРКА И РАЗБОРКА

1 - Проверьте, чтобы зажимы на краю металлической арки были пристегнуты к кнопкам, расположенным на части из ткани. При правильно пристегнутых кнопках будут хорошо видны два края металлической арки (рис. 1).

2 - Вставляйте два металлических наконечника в специальные кронштейны В и С, расположенные в центральной части люльки до тех пор, пока не раздастся характерный щелчок (рис. 2 А); после этого закрепите 4 зубца задней арки (рис. 2 В).

Примечание: система сцепления расположена внутри пластиковых кронштейнов В и С, круглая кнопка на кронштейнах служит лишь для отстегивания капюшона (см. пункт 3).

3 - Чтобы снять капюшон, выньте вначале 4 зубца задней арки (рис. 3), а затем расстегните переднюю арку, нажав на две кнопки, расположенные в основании сцепления (рис. 3В).

ВНИМАНИЕ: Неправильное отстегивание капюшона может привести к поломке зубьев.

ИСПОЛЬЗОВАНИЕ КАПЮШОНА

4 - Внутри капюшона, между козырьком и первой долей, имеется кольцо из ткани, которое позволяет подвешивать мягкие игрушки, оснащенные удобными крючками (рис. 4 А).

Внимание - используйте только игрушки Chicco со следующими кодами: 71328, 71329, 71330.

Для обеспечения безукоризненной вентиляции капюшон снабжен задним регулируемым отверстием; откройте его с помощью молнии и сложите гармошкой верхнюю тканевую часть капюшона. (рис. 4В).

ВНУТРЕННЕЕ ПОКРЫТИЕ И ПОКРЫВАЛЬЦЕ

5 - Чтобы закрепить внутреннее покрытие переносной люльки: проденьте пластиковую ленту, расположенную в области головы ребенка, между кронштейном из полистирола и корпусом люльки; по очереди застегните два "язычка" в области ног ребенка под краем люльки, как показано на рисунке 5А. Затем застегните две боковые кнопки и зафиксируйте два края ткани в центре области ног ребенка застёжкой на липучках (рис. 5 В).

Покрывальце крепится просто – с помощью молнии. Прикрепленное покрывальце можно открыть с обеих сторон или спереди, раскрыв застёжку на липучках (рис. 5С).

РЕГУЛИРУЕМАЯ СПИНКА - COMFORT SYSTEM

6 - Спинка люльки может плавно регулироваться. Чтобы поднять или опустить спинку, воспользуйтесь колесиком, расположенным на внешней стороне люльки в области ног ребенка (рис. 6).

ВНИМАНИЕ: Рекомендуется проветривать люльку после продолжительного использования.

РУЧКА ДЛЯ ПЕРНОСКИ

7 - Люлька снабжена удобной ручкой для переноски, регулируемой в трех положениях (рис. 7):

- А) Положение для переноски
- В) Промежуточное положение
- С) Положение покоя

8 - Чтобы перевести ручку в вертикальное положение, возьмитесь за неё в центре и потяните вверх, пока не раздастся щелчок сцепления (рис. 8 А); чтобы перевести ручку в положение покоя, нажмите одновременно на две кнопки в основании рукоятки и поверните ее вниз (рис. 8 В).

ВНИМАНИЕ: нельзя переносить люльку, если ручка находится в промежуточном положении или в положении покоя. Ручка должна находиться в положении для переноски.

СТИРКА





Капюшон, внутренняя обивка люльки и матрасик являются съемными и могут стираться; рекомендуется строго следовать указаниям по стирке, приведенным на этикетке изделия.

9 - Снимите капюшон с люльки, следуя указаниям пункта 3; затем расстегните две кнопки, которые крепят металлическую арку к ткани, и выньте только металлическую арку, потянув за один из двух наконечников (рис. 9); не вынимайте заднюю арку с 4 зубьями для стирки.

10 - Выньте внутреннюю набивку матрасика через отверстие, расположенное на обратной стороне обивки (рис. 10).

11 - Чтобы снять внутреннюю обивку люльки, выньте пластиковую ленту, расположенную в области головы ребенка, расстегните две боковые кнопки, застёжку на липучках и два "язычка" в области ног (рис. 11).

Ниже приведены символы, относящиеся к стирке, и соответствующие им значения:

-  Ручная стирка в тёплой воде
-  Не отбеливать хлорсодержащим веществом
-  Не применять сушку в барабане
-  Глажение запрещено
-  Сухая чистка запрещена

ИСПОЛЬЗОВАНИЕ ПЕРЕНОСНОЙ ЛЮЛЬКИ В КАЧЕСТВЕ КОЛЯСКИ

Эта люлька может использоваться в качестве коляски, будучи установленной на детские прогулочные коляски Chicco, снабженные системой "Click Clak".

ПРИСТЕГИВАНИЕ ПЕРЕНОСНОЙ ЛЮЛЬКИ К ДЕТСКОЙ ПРОГУЛОЧНОЙ КОЛЯСКЕ

Подготовьте детскую прогулочную коляску, снабженную системой Click Clak, чтобы на нее можно было установить люльку, как указано в инструкции к самой детской прогулочной коляске.

Примечание: для детских прогулочных колясок, снабженных спинкой или съемным сиденьем, рекомендуется отстегнуть спинку или сидение, как указано в специальных инструкциях для детской прогулочной коляски.

12 – Возьмитесь за ручку в положении для пере-

носки и установите люльку на подлокотники, так чтобы область ног была повернута к ручке детской прогулочной коляски (рис. 12).

13 – Плотно вставьте стержни, расположенные на двух сторонах люльки, в отверстия на подлокотниках коляски (рис. 13 А), так, чтобы люлька надежно встала на место, и раздался щелчок сцепления (рис. 13 В).

ВНИМАНИЕ: перед использованием убедитесь в том, что люлька надежно пристегнута, потянув ее вверх.

РАСЦЕПЛЕНИЕ ЛЮЛЬКИ

14 - Переведите ручку в вертикальное положение (для переноски) до характерного щелчка сцепления (рис. 14).

15 - Нажмите на кнопку в передней части коляски (рис. 15 А) и, удерживая ее нажатой, поднимите люльку над каркасом (рис. 15 В).

ВНИМАНИЕ: сцепление и расцепление могут выполняться также с ребенком в люльке, однако они могут быть затруднены. Рекомендуется особая осторожность при выполнении указанных выше операций.

ВНИМАНИЕ: неверно выполненная процедура прикрепления люльки к шасси (например, установка в обратном направлении) может привести к отказу системы сцепления, сделав невозможной расцепление: в этом случае обратитесь к инструкциям детской прогулочной коляски или свяжитесь с Клиентской Службой Artsana.

ЗА БОЛЕЕ ПОДРОБНОЙ ИНФОРМАЦИЕЙ ОБРАЩАЙТЕСЬ:

ARTSANA SPA

Отдел по обслуживанию клиентов

Via Saldarini Catelli 1

22070 Grandate COMO – ITALY

Тел: +39 031 382 086

www.chicco.com

مهد متنقل ثلاثي للسيارة

تنبيه هام

هام: يجب قبل الإستعمال قراءة كتيب التعليمات المائل لتفادي مخاطر الإستخدام وحفظه لمراجعته عند الضرورة بالمستقبل.

من أجل تفادي ضرر الأمان لطفلكم يجب بكل عناية إتباع التعليمات التالية الذكر.

تنبيه: القيام قبل الإستعمال بإزالة الأكياس البلاستيكية وجميع الأجزاء المحتوية بالعبوة وعلى كل حال القيام بإبعادها عن متناول الأطفال.

تحذيرات:

• لاستعمال مقعد التجول يجب إتباع التعليمات التابعة للمقعد.

• تنبيه: بالإمكان إستعمال المهد المتنقل للنقل بالسيارة فقط في حالة إستعمال مجموعة "KIT TRIO CAR". مراجعة كتيب الإستعمال التابع إلي "KIT TRIO CAR" فيما يتعلق بجميع المعلومات الخاصة بتركيب "KIT TRIO CAR" على المهد المتنقل أو بتركيب المهد المتنقل بالسيارة وبطريقة الإستعمال خلال الرحلات.

• تنبيه: يجب قبل إجراء التجميع التأكد من عدم تضرر المنتج وجميع أجزائه نتيجة لعمليات النقل وفي حالة التضرر ننصح بعدم استعماله وإبعاده عن متناول الأطفال.

• تنبيه: هذا المنتج يعتبر مناسب للأطفال الغير قادرين علي الجلوس أو الدوران بأنفسهم أو النهوض بالإستناد علي أيديهم أو ركبهم.

• الوزن الأقصى للطفل: 9 كغ وعمر الإستعمال التقديري من 0 إلي 6-5 أشهر.

• تنبيه: الإستعمال فقط علي الأسطح الثابتة الأفقية الجافة.

• تنبيه: يجب عدم ترك الأطفال الآخرين يلعبون بالقرب من حقيبته حمل الأطفال.

• تنبيه: التأكد دورياً من سلامة بنية وهيكل المنتج. بشكل خاص مقبض النقل وقاع النهدي المتنقل. في حالة ملاحظة علامات ضرر أو إستهلاك واضحة يجب الإمتناع من إستعماله وإبعاده بعيداً عن متناول الأطفال.

• تنبيه: عدم الإستعمال في حالة عطب أو تمزق أو نقص أي جزء من أجزاء المنتج.

• تنبيه: يجب فقط إستعمال الأجزاء الموردة أو المعتمدة من قبل المصنع.

• تنبيه: يجب عدم التطبيق علي المنتج لأي أجزاء تكميلية أو أي قطعة غيار أو أي جزء أخر غير موردة من المصنع. في حالة إجراء أي تغيير علي المنتجات فإن ذلك سيفضي المصنع من أية مسئولية.

• تنبيه: يجب إعتبار المخاطر الناتجة عن اللهب أو عن أية مصادر حرارية أخرى مثل الدفايات الكهربائية أو السخانات الغازية وغيرها. عدم ترك المنتج بالقرب من مصادر الحرارة .

• تنبيه: في حالة شراء فراش لوحده يجب التأكد من ملائمته بالمنتج. عدم إضافة فراش يكون سمكه أقصى من 10 مم. تنبيه: عدم ترك أي شئ بداخل المنتج قد ينتج عنه إنخفاض عمقه.

• تنبيه: هذا المنتج يعتبر قابل للإستعمال فقط علي مقاعد التجول المجهزة بنظام تثبيت "كليك كلاك". التأكد من أن المنتج مثبت بشكل سليم علي مقعد التجول قبل وضع الطفل بداخله.

• تنبيه: إبعاد الأكياس البلاستيكية بعيداً عن متناول الأطفال وذلك لتفادي مخاطر الإختناق.

• تنبيه: 'ن ترك المنتجات متعرضة لأشعة الشمس قد يسبب فرط في السخونة ولذلك يجب تبريدها قبل وضع الطفل بداخلها.

• تنبيه: يجب دائماً عدم ترك الطفل بدون مراقبته. تنبيه: يجب دائماً الإمتناع عن إستعمال المنتج مع المسند.

• تنبيه: يجب عدم استعمال المنتج لنوم الطفل لفترة طويلة: هذا المنتج لا يعتبر كبديل لفراش الطفل.

نصائح التنظيف والصيانة

يحتاج هذا المنتج لإجراء صيانات دورية. يجب إجراء عمليات التنظيف والصيانة من قبل شخص بالغ سن الرشد

التنظيف

تنظيف الأجزاء النسيجية بإسفنجة مبللة وقليل من الصابون المتعادل القلوية وذلك بإتباع إرشادات التنظيف والصيانة الموضحة علي البطاقات المثبتة علي المنتج.

تنظيف الأجزاء البلاستيكية دورياً بإستعمال قطعة قماش مبللة.

تحفيف الأجزاء المعدنية في حالة تبللها بالماء وذلك لتفادي تكون الصدأ.

الصيانة

إجراء التزيت فقط في حالة الضرورة بإستخدام زيت سليكوني جاف. تحفيف الأجزاء المعدنية لتفادي تكون الصدأ. عدم الغطس بالماء. تنظيف الأجزاء البلاستيكية دورياً بقطعة قماش مبللة. تنظيف أجزاء تثبت المنتج وأجزاء مقعد التجول من الغبار

والرمل وذلك لتفادي أضرار الإحتكاك. عدم ترك المنتجات معرضة لأشعة الشمس لمدة طويلة لتفادي فقدان لون الأنسجة.

ميزات السرير الصغير مظلة

السرير الصغير الذي يتم تثبيته على العربة مزود بمظلة واقية من الشمس والرياح يمكن ضبط وضعياتها بموجب مستويات متعددة.

التركيب و التفكيك

1- يتوجب التحقق من أن المشبك الموجود في نهاية القوس الحديدي مشبوك جيدا بالأزرار المتمركزة على الجزء المصنوع من القماش. إذا كانت الأزرار مشبوكة بالشكل الصحيح يمكن رؤية نهاية القوس المعدني بوضوح (الشكل 1).

2 - إدخال كلا النهايتين المصنوعة من المعدن في الدعامة المحصنة لها B و C المتواجدة على الجزء المركزي للسرير الصغير. وذلك حتى سماع صوت طقطقة إحكام الشبك (الشكل 2 A)؛ وبالتالي يتم تثبيت أسنان القوس الخلفي الأربعة (الشكل 2 B).

ملاحظة هامة: يهدف نظام الشبك المتواجد داخل الدعامة البلاستيكية B و C والزر الكروي المتمركز على الدعامة إلى فك المظلة فقط (انظر إلى الشكل 3).

3 - للعمل على إزالة المظلة يتوجب سحب أسنان القوس الخلفي الـ 4 أولاً (الشكل 3A) و فيما بعد يتم المبادرة بفك القوس الأمامي عن طريق الضغط على كلا الزرين الموجودين على قاعدة المشبك (الشكل 3B).

تنبيه: إن عملية الشبك الخاطئة للمظلة يمكن أن تسبب كسر الأسنان.

استعمال المظلة

4 - داخل المظلة و ما بين قبال الرؤية وقسمها الهلالي الأول تتواجد حلقة من القماش تمكنكم من تعليق الألعاب الطرية المزودة بمشابك عملية (الشكل 4 A).

تنبيه - يتوجب استخدام العباب Chicco التي تحمل الرموز التالية: 71328, 71329, 71330.

إن المظلة مزودة بفتحة خلفية لضمان تهوية جيدة بحيث يمكن التحكم بها حسب الرغبة. للعمل على فتحها يتوجب فتح السحابة و طوي القماش اللاصق على الجزء العلوي للمظلة (الشكل 4B).

التلييسة الداخلية و الغطاء

5 - للعمل على تثبيت التلييسة الداخلية للسرير الصغير يتوجب: إدخال الشريط البلاستيكي المتمركز في المنطقة حيث يتم وضع رأس الطفل. أي ما بين دعامة البوليستر و هيكل المظلة: و ثم شبك كلا "اللسانين". في منطقة حيث يتم وضع أقدام الطفل. أي تحت حافة السرير الصغير كما هو موضح في الشكل 5A. ومن ثم شبك الزرين الأوتوماتيكية الجانبية و تثبيت كلا الطرفين المصنوعة من القماش و الواقعة في منتصف المنطقة حيث يتم وضع أقدام الطفل. وذلك بواسطة الفلكر (الشكل 5 B).

يتم شبك الغطاء بسهولة بالاستعانة بالسحابة. بعد الانتهاء من عملية التركيب يمكن فتح كلا الطرفين أو الجهة الأمامية بالاستعانة بالفلكر (الشكل 5C).

إمكانية التحكم بوضعية الظهر - كومفورت

سيستيم

6- يمكن التحكم بوضعية ظهر السرير الصغير عن طريق مستويات متدرجة. لرفع و خفض الظهر يمكن الاستعانة بالعجلة الموجودة خارج السرير الصغير. وذلك في منطقة وضع إقدام الطفل (الشكل 6).

تنبيه: ينصح العمل على تهوية السرير الصغير بعد استعماله لفترة زمنية طويلة.

مقبض النقل

7 - إن السرير الصغير مزود بمقبض عملي لنقله بحيث يمكن التحكم به عن طريق ثلاث وضعيات مختلفة (الشكل 7):

A) وضعية النقل

B) الوضعية المتوسطة

C) وضعية الراحة

8 - للحصول على وضعية عمودية للمقبض. يتم الإمساك بالمقبض من منطقة الوسط و سحبه نحو الأعلى إلى أن يسمع صوت طقطقة إحكام الشبك (الشكل 8a)؛ و أما إعادة المقبض إلى وضعية الراحة يتم الضغط على الزرين الموجودين على قاعدة المقبض بنفس الوقت و بالتالي تحريكهم بشكل دائري نحو الأسفل (الشكل 8b).

تنبيه: يجب أن لا يتم نقل السرير الصغير عن طريق المقبض في حالة ضبطه في الوضعية المتوسطة أو في وضعية الراحة. ولكن يتوجب نقله فقط عن طريق المقبض بعد ضبطه في وضعية النقل.

التنظيف

بالامكان إزالة الغطاء الخارجي للمظلة. المفرش الداخلي

14- يتم ضبط المقبض في الوضعية العمودية (وضعية النقل) إلى أن يسمع صوت طقطقة الشبك (الشكل 14).

15- الضغط على الزر الموجود على الجزء الأمامي للعربة (الشكل 15 A). والمواصلة بالضغط على الزر مع رفع السرير الصغير لفصله عن بنية العربة (الشكل 15 b).

تنبيه: يمكن إن تتم عملية الشبك و الفك بينما يتواجد الطفل داخل السرير الصغير؛ علما بأن هذه الإجراءات المذكورة سوف تكون أصعب وذلك بسبب وزن الطفل. ينصح الانتباه جيدا عند القيام بالإجراءات المذكورة أعلاه.

تنبيه: إن عدم إتباع إجراءات شبك السرير الصغير مع الهيكل بالشكل الصحيح (على سبيل المثال التركيب العاكس) يمكن أن يؤدي إلى عدم فعالية نظام الشبك بالشكل الصحيح. بحيث يصح من المستحيل إتمام عملية الشبك: في هذه الحالة يتوجب اللجوء إلى تعليمات العربة و الاتصال مع خدمة العملاء Artsana.

يتم الإشارة في التالي إلى معاني رموز تعليمات الغسيل:

غسيل يدوي بماء بارد



عدم استعمال المبيضات



عدم التنشيف آليا



عدم الكوي



عدم اللجوء إلى التنظيف الناشف



لمزيد من المعلومات:

أرتسانا س بي أي

خدمات الزبائن

فيما سالدارينى كاتيللي 1

22070 قرانداتي - كومو - إيطاليا

هاتف: 898 800-188

www.chicco.com

للسرير الصغير و الفرشة الصغيرة و غسلهم: ينصح إتباع و التقيد بتعليمات الغسيل المشار إليها في بطاقة السلعة.

9- يتم إزالة المظلة المعلقة بالسرير الصغير بإتباع التعليمات المذكورة في النقطة 3؛ وبالتالي يتم فك الزرين الأوتوماتيكيين الذين يثبتون القوس المعدني بالقماش. و بعد ذلك يتم نزع القوس المعدني بسحبه من خلال إحدى النهايتين (الشكل 9)؛ يجب أن لا يتم سحب القوس الخلفي ذو الأربع أسنان بهدف القيام بعمليات الغسيل.

10- يتوجب سحب الحشية من الفرشة الصغيرة من خلال الفتحة الموجودة خلف الغطاء الخارجي (الشكل 10).

11- للعمل على إزالة التلبسة الداخلية للسرير الصغير. يتوجب سحب الشريط البلاستيكي المتواجد في منطقة المخصصة لوضع رأس الطفل. وفك الزرين الأوتوماتيكيين الجانبيين. الفلكرو "اللسانيين" الموجودة في منطقة وضع أقدام الطفل (الشكل 11).

استعمال السرير الصغير كعربة لنقل الطفل

من الممكن استعمال هذا السرير الصغير على شكل سرير صغير متحرك وذلك بتركيبه على العربة Chicco المزودة بنظام "Clik Clak".

عملية تثبيت السرير الصغير على العربة

إن العربة مزودة بنظام Clik Clak. وذلك بهدف تثبيت السرير الصغير عليها. كما هو مشار إليه في تعليمات العربة المتعلقة بهذا الموضوع.

ملاحظة هامة: فيما يتعلق بالعربات المزودة بظهر أو مقعد يمكن إزالته. ينصح فك الظهر أو المقعد كما هو مشار إليه في تعليمات العربة المتعلقة بهذا الموضوع. 12 - يتم مسك المقبض المضبوط في وضعية النقل و العمل على وضع السرير الصغير على الأذرع بحيث تكون منطقة الأقدام موجه نحو مقبض العربة (الشكل 12).

13- يتوجب وضع المسامير الموجودة على كلا جانبي السرير الصغير بحيث تتطابق مع الفتحات المتواجدة على أذرع

العربة (الشكل 13 A) و بالتالي يتم تثبيت السرير الصغير عليها بحيث يسمع صوت طقطقة إحكام الشبك (الشكل 13 B).

تنبيه: قبل المبادرة باستعمال السرير الصغير يتوجب التحقق من إحكام شبكه. وذلك بمحاولة سحبه نحو الأعلى.

تفكيك السرير الصغير

EN 1888:2005 BS 7409:1996

0-6



ARTSANA S.p.A. - Via Saldarini Catelli, 1 - 22070 Grandate (CO) - Italy
Tel. (+39) 031 382 111 - Fax (+39) 031 382 400 - www.chicco.com

