

# LIVING



- ISTRUZIONI D'USO
- MODE D'EMPLOI
- GEBRAUCHSANLEITUNG
- INSTRUCTIONS FOR USE
- INSTRUCCIONES DE USO
- INSTRUÇÕES PARA A UTILIZAÇÃO
- GEBRUIKSAANWIJZINGEN
- ANVÄNDNINGSSINSTRUKTIONER
- NÁVOD K POUŽITÍ
- INSTRUKCJE SPOSOBU UŻYCIA
- ΟΔΗΓΙΕΣ ΧΡΗΣΗΣ
- KULLANIM BİLGİLERİ
- ИНСТРУКЦИЯ ПО ЭКСПЛУАТАЦИИ
- РЪКОВОДСТВО ЗА ЕКСПЛОАТАЦИЯ
- تعليمات الاستعمال





- I** **IMPORTANTE: CONSERVARLO PER OGNI RIFERIMENTO FUTURO – LEGGERE ATTENTAMENTE**
- F** **IMPORTANT: LE CONSERVER EN VUE D'UNE EVENTUELLE CONSULTATION FUTURE – LIRE ATTENTIVEMENT**
- D** **WICHTIG: FÜR ZUKÜNFTIGES NACHSCHLAGEN AUFBEWAHREN-  
BITTE DIESE GEBRAUCHSANLEITUNG SORGFÄLTIG LESEN**
- GB** **IMPORTANT: KEEP FOR FUTURE REFERENCE - READ CAREFULLY**
- E** **IMPORTANTE: CONSERVELO PARA FUTURAS CONSULTAS. – LEA ATENTAMENTE**
- P** **IMPORTANTE: CONSERVE-O PARA CONSULTAS FUTURAS – LEIA ATENTAMENTE**
- NL** **BELANGRIJK: VOOR LATERE RAADPLEGING BEWAREN – LEES DEZE GEBRUIKSAANWIJZINGEN**
- S** **VIKTIGT: SPARA FÖR FRAMTIDA BRUK –**

## LÄS NOGGRANT

- CZ** DŮLEŽITÉ: USCHOVESTE PRO PŘÍPADNÉ DALŠÍ POUŽITÍ – POZORNĚ SI PŘEČTĚTE!
- PL** WAŻNE: ZACHOWAĆ NA PRZYSZŁOŚĆ - PRZECZYTAĆ UWAŻNIE
- GR** ΣΗΜΑΝΤΙΚΟ: ΚΡΑΤΗΣΤΕ ΤΙΣ ΟΔΗΓΙΕΣ ΓΙΑ ΝΑ ΤΙΣ ΣΥΜΒΟΥΛΕΥΕΣΤΕ ΣΤΟ ΜΕΛΛΟΝ - ΠΡΟΧΤΙΤΕ ΒΗΜΑΤΕΛΩΣ
- TR** ÖNEMLİ: İLERDE REFERANS OLMAK ÜZERE SAKLAYINIZ - DİKKATLİCE OKUYUNUZ
- RUS** ОЧЕНЬ ВАЖНО: СОХРАНИТЕ ДЛЯ ПОСЛЕДУЮЩИХ КОНСУЛЬТАЦИЙ - ΔΙΑΒΑΣΤΕ ΠΡΟΣΕΧΤΙΚΑ
- BG** ВАЖНО: СЪХРАНЯВАЙТЕ НА УДОБНО МЯСТО И ПРЕПРОЧИТАЙТЕ ПРИ НЕОБХОДИМОСТ.

هام: يجب قبل الإستعمال قراءة هذا الكتيب بكل إنتباه وجيدا وذلك لتفادي مخاطر الاستخدام وحفظه لمراجعته في المستقبل. ننصح لأمان طفلك بإتباع هذه الإرشادات بكل حرص

**SA**

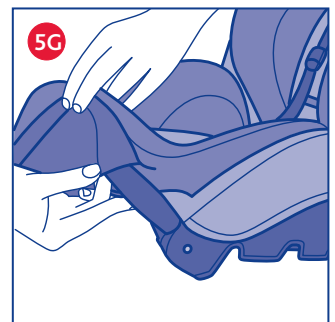
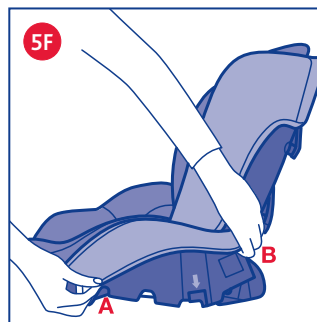
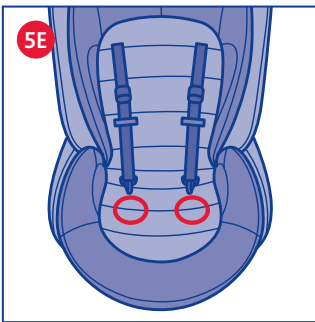
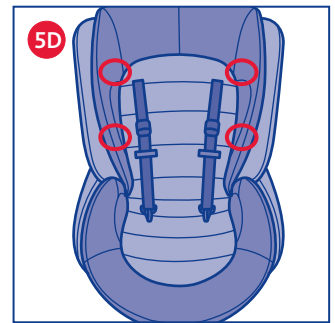
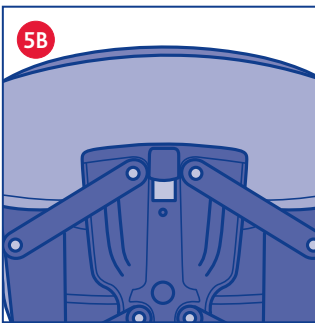
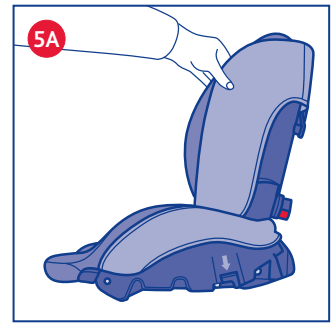
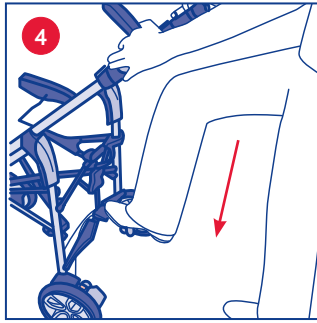
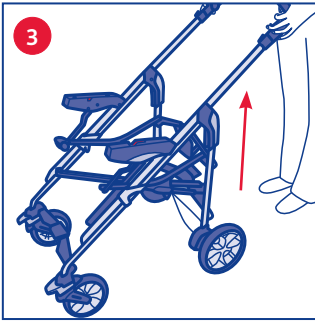
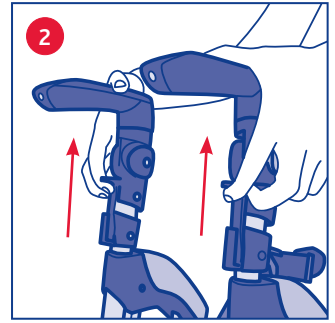
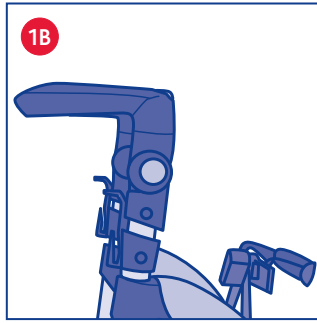
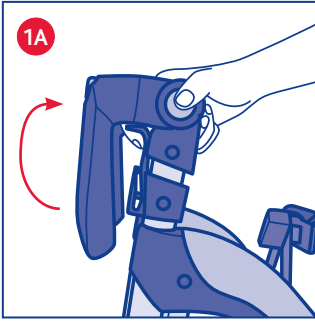

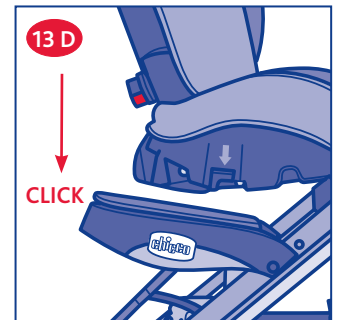
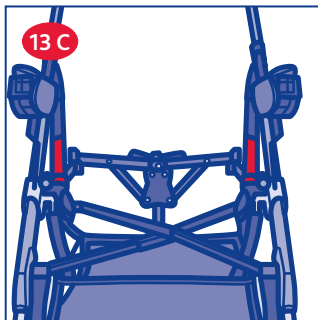
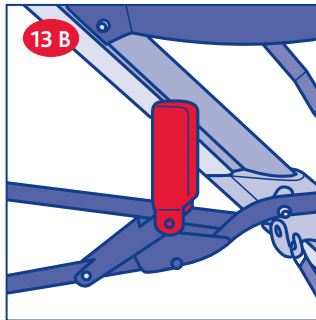
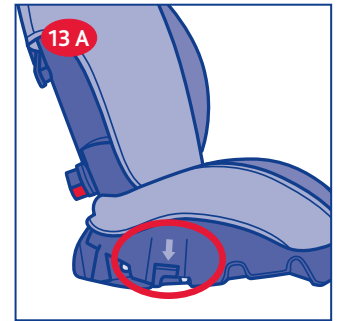
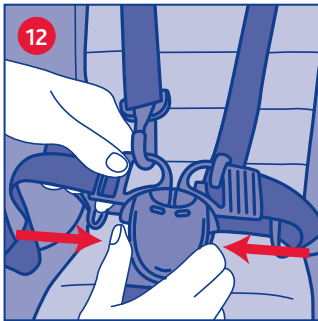
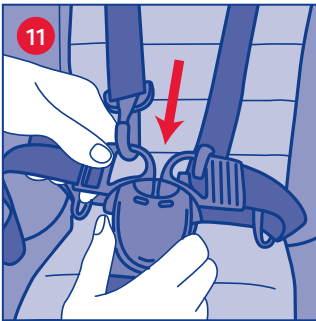
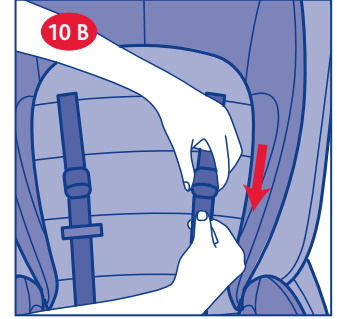
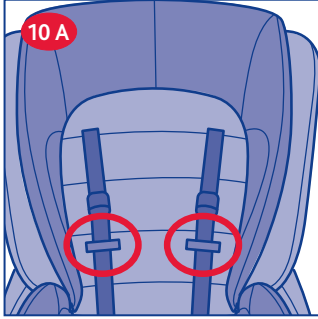
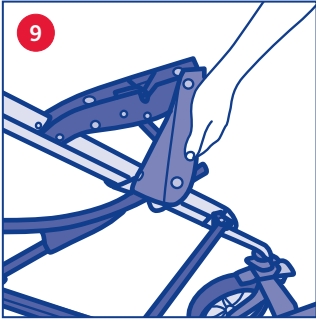
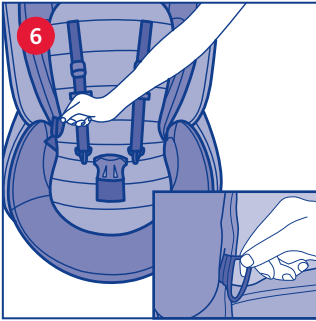

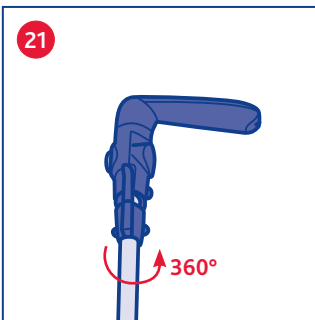
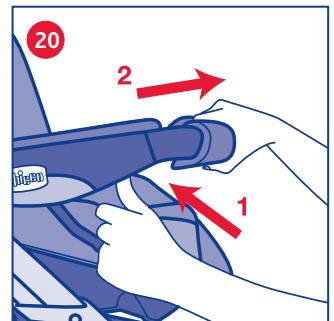
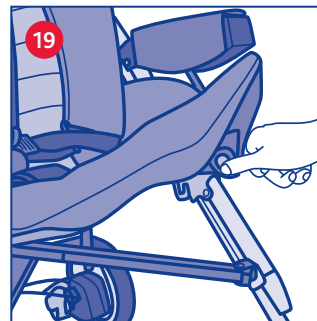
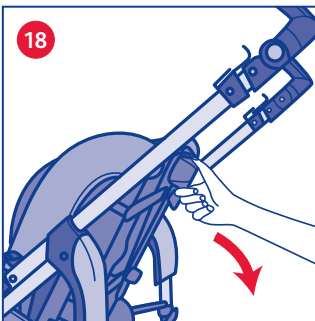
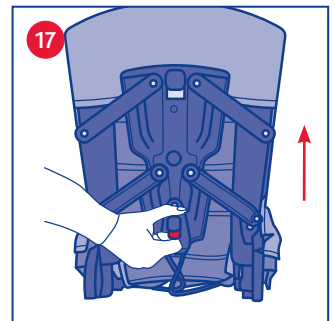
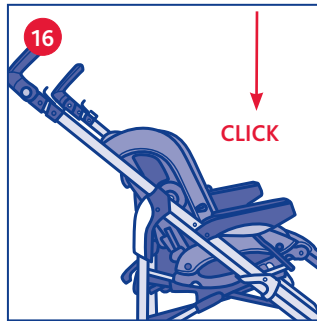
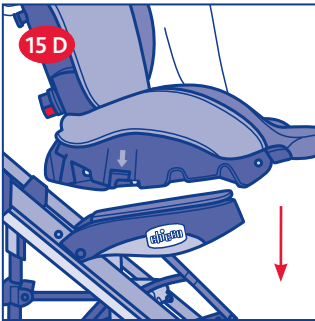
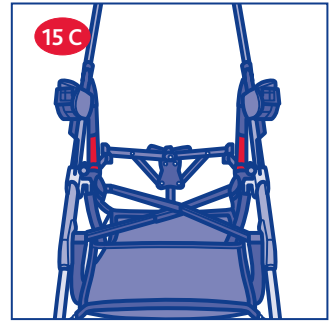
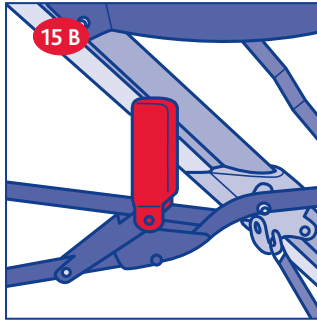
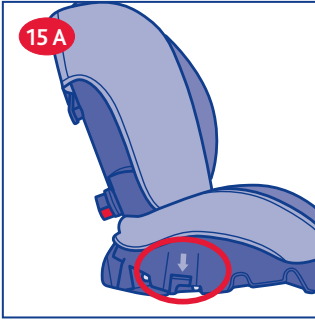

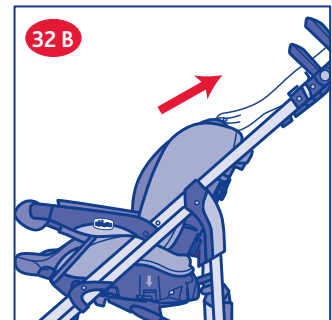
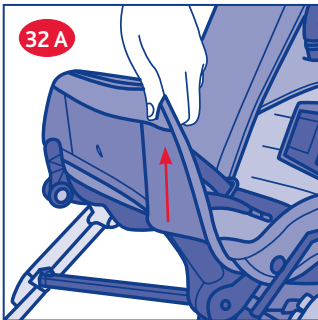
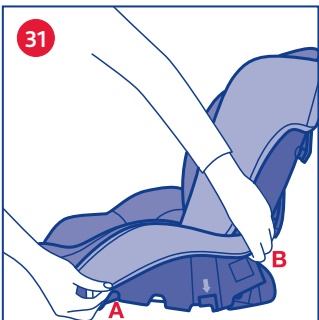
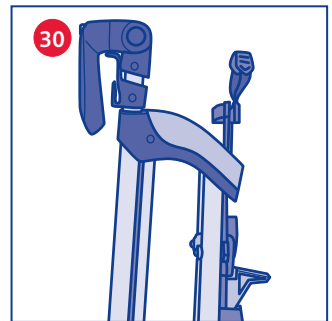
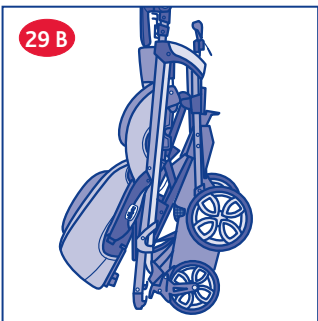
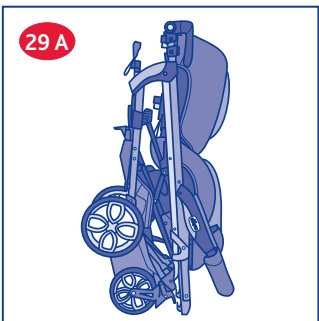
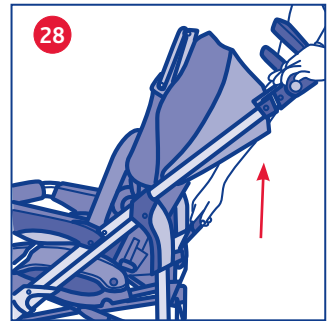
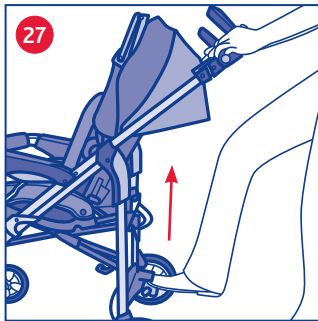
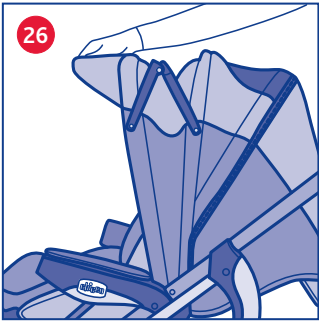
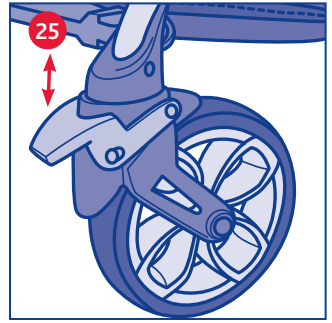
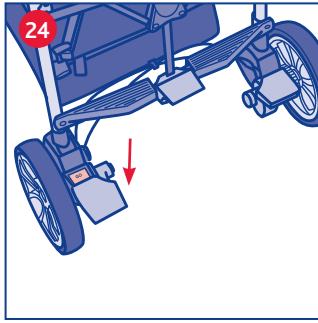
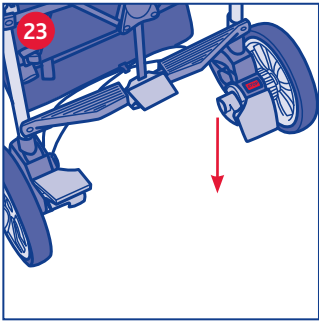



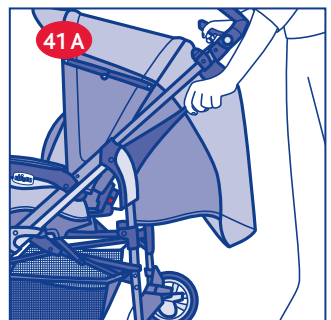
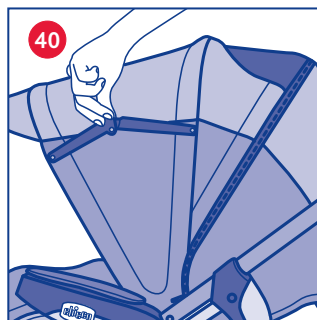
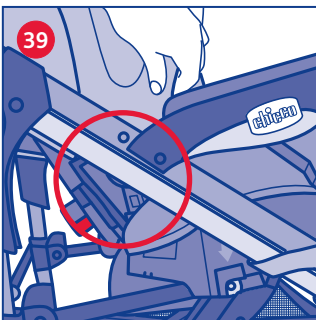
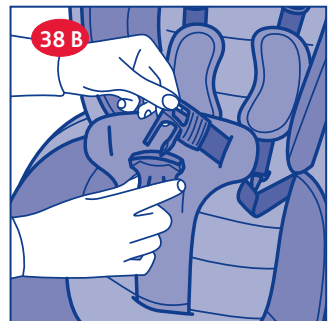
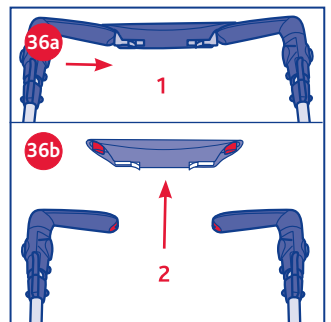
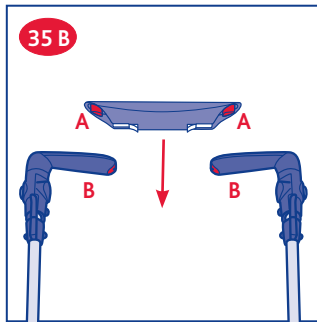
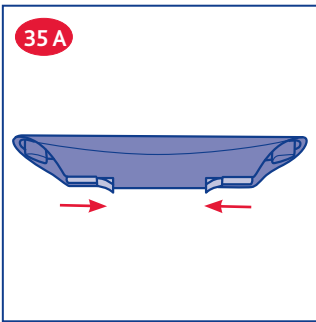
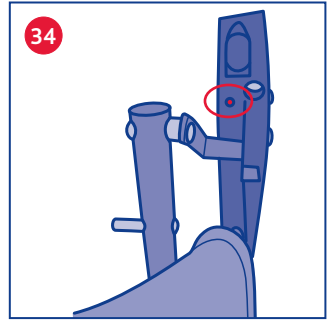
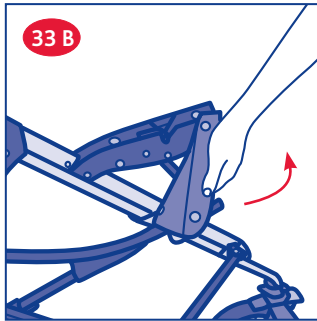
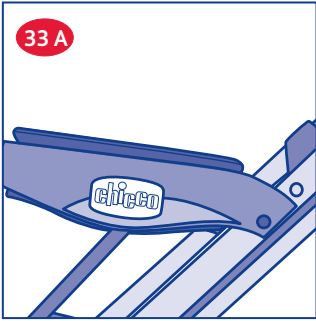

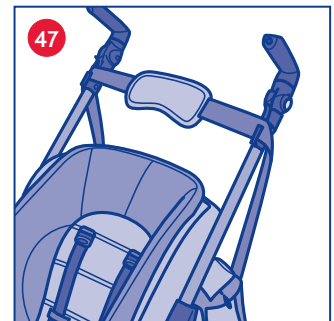
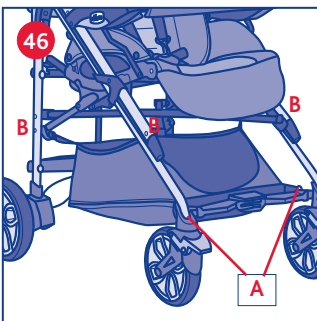
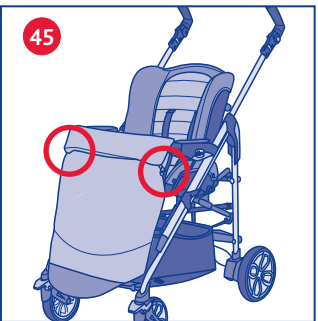
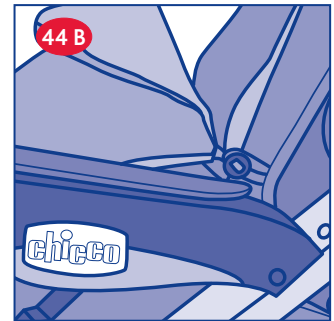
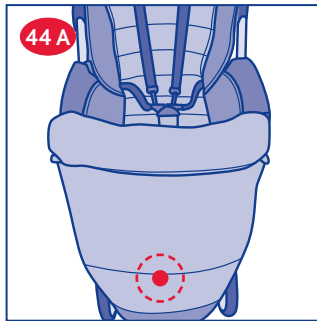
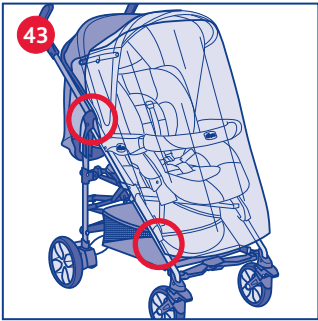
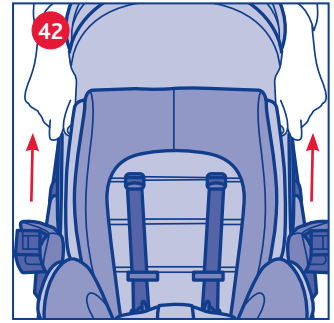
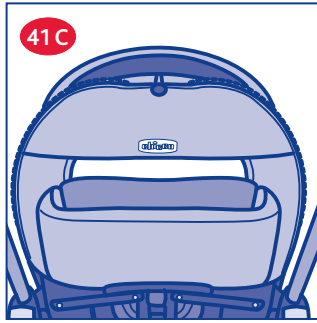
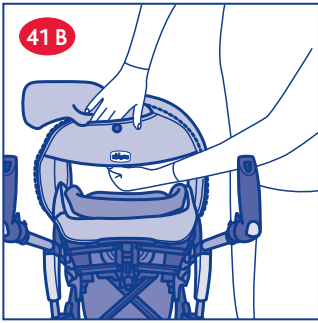

## I ISTRUZIONI D'USO

### AVVISO IMPORTANTE

IMPORTANTE: PRIMA DELL'USO LEGGERE ATTENTAMENTE QUESTO LIBRETTO D'ISTRUZIONI PER EVITARE PERICOLI NELL'UTILIZZO E CONSERVARLO PER OGNI FUTURO RIFERIMENTO. PER NON COMPROMETTERE LA SICUREZZA DEL VOSTRO BAMBINO SEGUITE ATTENTAMENTE QUESTE ISTRUZIONI.

ATTENZIONE: PRIMA DELL'USO RIMUOVERE ED ELIMINARE EVENTUALI SACCHETTI DI PLASTICA E TUTTI GLI ELEMENTI FACENTI PARTE DELLA CONFEZIONE DEL PRODOTTO O COMUNQUE TENERLI LONTANI DALLA PORTATA DEI BAMBINI.

### AVVERTENZE

- ATTENZIONE: LA SICUREZZA DEL BAMBINO DIPENDE ANCHE DA TE!
- ATTENZIONE: i bambini devono essere sempre assicurati con le cinture di sicurezza e non devono mai essere lasciati incustoditi.
- ATTENZIONE: nelle operazioni di regolazione tenere il bambino lontano dalle parti mobili del passeggino.
- Questo passeggino necessita di una manutenzione periodica da parte dell'utilizzatore.
- Sovraccaricare, chiudere non correttamente e utilizzare accessori non approvati potrebbe danneggiare o rompere il passeggino.
- ATTENZIONE: può essere pericoloso lasciare il bambino incustodito.
- ATTENZIONE: verificare prima dell'assemblaggio che il prodotto e tutti i suoi componenti non presentino eventuali danneggiamenti dovuti al trasporto, in tal caso il prodotto non deve essere utilizzato e dovrà essere tenuto lontano dalla portata dei bambini.
- L'utilizzo del passeggino è consentito per bambini di età compresa tra la nascita ed i 36 mesi, sino ad un massimo di 15 kg. di peso.
- Per bambini dalla nascita fino a circa 6 mesi d'età, lo schienale deve essere utilizzato in posizione completamente reclinata.
- ATTENZIONE: prima dell'uso assicurarsi che tutti i meccanismi di sicurezza siano correttamente innestati. In particolare assicurarsi che il passeggino sia bloccato in posizione aperta, verificando che la crociera posteriore sia effettivamente bloccata.

- Non caricare il cestello con pesi superiori a 5 kg.
- Non trasportare più di un bambino alla volta.
- Non applicare al passeggino accessori, parti di ricambio o componenti non fornite o approvate dal costruttore.
- ATTENZIONE: ogni borsa o peso attaccato ai manici può compromettere la stabilità del passeggino.
- ATTENZIONE: l'uso di spartigambe e cinture di sicurezza è indispensabile per garantire la sicurezza del bambino. Utilizzare sempre le cinture di sicurezza contemporaneamente allo spartigambe.
- Assicurarsi che gli utilizzatori del passeggino siano a conoscenza dell'esatto funzionamento dello stesso.
- ATTENZIONE: nelle operazioni di apertura e chiusura assicurarsi che il bambino sia a debita distanza: non effettuare le operazioni di chiusura e apertura del passeggino con il bambino a bordo. Nelle operazioni di regolazione assicurarsi che le parti mobili del passeggino non vengano a contatto con il corpo del bambino.
- Utilizzare il dispositivo frenante ogni qualvolta si sosti.
- ATTENZIONE: non lasciare mai il passeggino su un piano inclinato, con dentro il bambino, anche se con i freni azionati.
- Non lasciate che altri bambini giochino incustoditi nelle vicinanze del passeggino o si arrampichino su di esso.
- Per evitare rischi di strangolamento, non dare al bambino e non riporre vicino al bambino oggetti muniti di corde.
- ATTENZIONE: non usare il passeggino sulle scale o sulle scale mobili: si potrebbe perdere improvvisamente il controllo.
- Prestare attenzione quando si sale e scende un gradino o il marciapiede.
- Se lasciate il passeggino esposto al sole per molto tempo, aspettate che si raffreddi prima di mettervi il bambino.
- L'esposizione prolungata al sole può causare cambiamenti di colore nei materiali e tessuti.
- Non usare il prodotto se alcune parti sono rotte, strappate o mancanti.
- ATTENZIONE: quando non in uso, il passeggino va tenuto lontano dalla portata dei bambini.
- ATTENZIONE: il passeggino non deve essere utilizzato mentre si corre o pattina.
- Evitare il contatto del passeggino con acqua

salina per prevenire la formazione di ruggine.

- Non utilizzare il passeggino in spiaggia.
- **ATTENZIONE:** questo prodotto deve essere utilizzato esclusivamente da un adulto.
- **AVVERTENZA** Prima dell'uso controllare che i dispositivi di fissaggio della navicella della carrozzina o del passeggino siano correttamente innestati.

#### CONSIGLI PER LA PULIZIA E LA MANUTENZIONE

Questo prodotto necessita di manutenzione periodica. Le operazioni di pulizia e manutenzione devono essere effettuate solo da un adulto.

#### PULIZIA

Il passeggino è sfoderabile (fare riferimento al capitolo "Sfoderabilità"). Per la pulizia delle parti tessili riferirsi alle etichette di lavaggio. Di seguito sono riportati i simboli di lavaggio ed i relativi significati:



Lavare a mano in acqua fredda



Non candeggiare



Non asciugare meccanicamente



Non stirare



Non lavare a secco

Pulire le parti in plastica periodicamente con un panno umido. Asciugare le parti in metallo, dopo un eventuale contatto con acqua, al fine di evitare il formarsi di ruggine.

#### MANUTENZIONE

Lubrificare le parti mobili, in caso di necessità, con olio secco al silicone. Controllare periodicamente lo stato di usura delle ruote e tenerle pulite da polvere e sabbia. Assicurarsi che tutte le parti in plastica che scorrono sui tubi in metallo siano pulite da polvere, sporco e sabbia, al fine di evitare attriti che possono compromettere il corretto funzionamento del passeggino. Tenere il passeggino in un posto asciutto.

#### APERTURA

**ATTENZIONE:** effettuare questa operazione facendo attenzione che il bambino ed eventuali altri bambini siano a debita distanza. Assicurarsi che in queste fasi le parti mobili del passeggino non vengano a contatto con il corpo del bambino.

1. Prima di aprire il passeggino, alzare entrambe le impugnature nella posizione di utilizzo, agendo sui pulsanti laterali (fig. 1 A). Assicurarsi che le impugnature risultino bloccate nella posizione alta, come illustrato in fig. 1 B.
  2. Tirare contemporaneamente i grilletti posti sui manici del passeggino; il passeggino inizierà ad aprirsi (fig. 2).
  3. Sollevare il passeggino verso l'alto per facilitarne l'apertura (fig. 3).
  4. Premere la crociera verso il basso con la punta del piede per completare l'apertura e bloccare il passeggino in posizione aperta (fig. 4).
- ATTENZIONE:** assicurarsi che il passeggino sia bloccato in

posizione aperta, verificando che la crociera posteriore sia effettivamente bloccata.

#### MONTAGGIO/SMONTAGGIO DEL VESTITO

Per maggiore comodità questa operazione deve essere fatta con la seduta staccata dal passeggino.

5. Infilare il vestito facendo calzare prima la parte superiore del tessile (fig. 5 A) in modo da farlo calzare sul retro come mostrato in figura 5B. Seguire la codina colorata per allineare il tessile alla struttura di plastica (fig. 5 C). Successivamente fissare il rivestimento tessile interno alle ali della struttura con i due velcri (fig. 5 D). Fissare la seduta alla base agganciando i due bottoni posti in corrispondenza dei cerchietti in figura 5 E, successivamente calzare i lati inferiori della seduta fissandoli tramite i bottoni (A) e il velcro (B) posti a lato della struttura come indicato in figura 5 F. Infilare i supporti appoggiagambe nel tessile come in figura 5 G.

6. Far passare gli anelli a "D" nelle apposite asole (fig. 6)

7. Infilare la cintura girovita negli anelli a "D" come illustrato in figura 7.

8. **ATTENZIONE:** lo spartigambe è fissato al supporto della seduta vincolato alla struttura. Per un utilizzo corretto e sicuro è necessario far passare lo spartigambe attraverso l'asola presente sul vestito, come indicato in figura 8. Per l'utilizzo corretto delle cinture di sicurezza far riferimento al paragrafo "Cinture di sicurezza".

9. Fissare i due copri-braccioli agganciando i bottoni automatici (fig. 9).

#### CINTURE DI SICUREZZA

Il passeggino è dotato di sistema di ritenuta a cinque punti di ancoraggio costituito da due spallacci, una cintura girovita ed uno spartigambe con fibbia.

**ATTENZIONE:** per l'utilizzo con bambini dalla nascita fino a circa 6 mesi è necessario utilizzare gli spallacci.

10. Infilare le fibbie di sicurezza nelle apposite asole tessili (fig. 10 A) e verificare che gli spallacci siano all'altezza ideale per il vostro bambino: in caso contrario regolarne l'altezza (fig. 10 B).

11. Dopo aver adagiato il bambino, infilare le 2 forchette nella fibbia e regolare se necessario la larghezza del girovita agendo sulle fibbie (fig. 11).

12. Per sganciare la cintura girovita, premere contemporaneamente le due forchette laterali (fig. 12).

Per una maggiore sicurezza, il passeggino è dotato di anelli a forma di "D" per consentire di agganciare una cintura di sicurezza aggiuntiva conforme alla norma BS 6684. Gli anelli sono posizionati all'interno della seduta del passeggino sul lato destro e sinistro, come in figura 7.

**ATTENZIONE:** per garantire la sicurezza del vostro bambino è indispensabile utilizzare sempre le cinture di sicurezza.

**ATTENZIONE:** per garantire la sicurezza del bambino è indispensabile utilizzare contemporaneamente spartigambe e cinture di sicurezza.

#### MONTAGGIO SEDUTA FRONTE-MAMMA

**ATTENZIONE.** In questa configurazione non è previsto l'utilizzo del manicotto.

13. Per montare la seduta in posizione fronte-mamma, aprire la seduta ed infilarla, in corrispondenza delle frecce arancioni (fig. 13 A), poste sulla seduta, negli appositi perni (fig. 13 B), posti sulla struttura del passeggino come in figura 13 C.

14. Spingere la seduta verso il basso fino ad udire un click di bloccaggio (fig. 14).

**ATTENZIONE:** prima di utilizzare il prodotto nella configurazione passeggino, verificare sempre il corretto montaggio della seduta.

## MONTAGGIO SEDUTA FRONTE-STRADA

15. Per montare la seduta in posizione fronte-strada, aprire la seduta ed infilarla, in corrispondenza delle frecce arancioni (fig. 15 A), poste sulla seduta, negli appositi perni (fig. 15 B), posti sulla struttura del passeggino come in figura 15 C.

16. Spingere la seduta verso il basso fino ad udire un click di bloccaggio (fig. 16).

ATTENZIONE: prima di utilizzare il prodotto nella configurazione passeggino, verificare sempre il corretto montaggio della seduta.

## SMONTAGGIO SEDUTA

Per rimuovere la seduta non è necessario svestire il passeggino.

17. Premere il pulsante arancio posto sul retro dello schienale e sollevare la seduta (fig. 17).

## REGOLAZIONE SCHIENALE

18. Premendo il tasto grigio posto sullo schienale del passeggino, è possibile regolarne l'inclinazione fino al raggiungimento dell'inclinazione desiderata (fig. 18). Rilasciando il tasto, lo schienale si blocca nella posizione più vicina. Per sollevare lo schienale è sufficiente spingerlo verso l'alto.

ATTENZIONE: con il peso del bambino le operazioni possono risultare più difficoltose.

## REGOLAZIONE APPOGGIAGAMBE

19. Premere i due bottoni posti all'interno dello snodo dell'appoggiagambe (fig. 19) per regolare l'appoggiagambe nella posizione desiderata.

## MANICOTTO ESTRAIBILE

20. Per estrarre il manicotto paracolpi, premere i due tasti posti sotto i poggiabraccia (fig. 20) e tirare verso di sé il manicotto. Aprire un solo lato del manicotto per facilitare l'inserimento del bambino sul passeggino.

ATTENZIONE: Allacciare sempre il bambino con le cinture di sicurezza. Il manicotto NON è un dispositivo di ritenuta del bambino.

ATTENZIONE: non utilizzare mai il manicotto per sollevare il passeggino con dentro il bambino.

## IMPUGNATURA ERGONOMICA REGOLABILE DOUBLE TWIST

21. Premendo il tasto posto sull'impugnatura è possibile ruotare l'impugnatura nella posizione desiderata, adattandola all'altezza ed alla posizione più comoda per l'utilizzatore (fig. 21).

L'impugnatura può essere posizionata in 8 posizioni diverse.

22. ATTENZIONE: durante l'utilizzo, l'impugnatura non deve essere utilizzata in posizione abbassata (fig. 22 A). Le impugnature in fase di utilizzo devono essere in posizione alta, come illustrato in figura 22 B.

## FRENO DI STAZIONAMENTO

Il freno di stazionamento agisce contemporaneamente su entrambe le ruote posteriori del passeggino. Per semplificare l'utilizzo del passeggino, è stato introdotto un sistema frenante STOP & GO, contrassegnato da apposite etichette adesive colorate poste sulle leve freno posteriori.

23. Per frenare il passeggino, premere verso il basso la leva di destra (fig. 23). Automaticamente apparirà un'etichetta rossa STOP e la leva opposta scatterà verso l'alto.

24. Per sbloccare il passeggino, premere verso il basso la leva di sinistra (fig. 24). Automaticamente apparirà una etichetta verde GO e la leva opposta scatterà verso l'alto.

ATTENZIONE: Utilizzare sempre il freno quando si sosta. Non lasciare mai il passeggino su un piano inclinato con dentro il bambino, anche se il freno di stazionamento è inserito.

ATTENZIONE: dopo aver azionato la leva del freno assicurarsi che i freni siano correttamente innestati su entrambi i gruppi ruota posteriori.

## RUOTE PIROETTANTI

Il passeggino è dotato di ruote anteriori piroettanti/fisse. Si consiglia di utilizzare le ruote fisse quando si percorrono terreni particolarmente accidentati. Le ruote in modalità piroettante, invece, sono consigliate per aumentare la manovrabilità del passeggino su fondo stradale normale.

25. Per rendere le ruote anteriori piroettanti, spingere verso il basso con il piede la leva anteriore, come indicato in figura 25. Per rendere le ruote anteriori fisse, alzare con il piede la leva. Indipendentemente dalla posizione in cui si trova la ruota, essa si bloccherà in posizione dritta.

ATTENZIONE: Entrambe le ruote devono essere sempre contemporaneamente bloccate o sbloccate.

## CHIUSURA DEL PASSEGGINO

ATTENZIONE: effettuare questa operazione facendo attenzione che il bambino ed eventuali altri bambini siano a debita distanza. Assicurarsi che in queste fasi le parti mobili del passeggino non vengano a contatto con il corpo del bambino. Il passeggino può essere chiuso sia nella posizione fronte-strada, che fronte-mamma. Le istruzioni da seguire sono le medesime per le 2 varianti. Per un minor ingombro della struttura da chiusa è comunque consigliabile chiudere il passeggino con la seduta montata nella posizione fronte-strada.

26. Alzare i compassi laterali e compattare la capotta (fig. 26).

27. Tirare verso l'alto entrambi i grilletti posti sui manici; mantenendoli tirati, sganciare la crociera posteriore spingendola verso l'alto con la punta del piede (fig. 27).

28. Impugnare la maniglia di chiusura e tirare verso l'alto, sino a completa chiusura e bloccaggio del passeggino (fig. 28).

29. Per diminuire l'ingombro del passeggino chiuso, reclinare lo schienale fino al raggiungimento della posizione orizzontale (fig. 29A - Fronte strada, fig. 29 B - fronte mamma).

30. Ribaltare, quindi, in avanti le impugnature (fig. 30). Il passeggino chiuso e bloccato rimane in piedi da solo.

ATTENZIONE: Per chiudere il passeggino è necessario togliere sempre il manico unibile (se presente).

## SFODERABILITÀ

Tenendo il passeggino socchiuso con la cintura di sicurezza aperta:

31. Sganciare il bottone automatico A e il velcro B nei punti indicati in figura 31.

32. Sollevare l'appoggiagambe, sganciare i bottoni sulla seduta e sfilare la fodera facendo attenzione al passaggio della cintura di sicurezza (fig. 32 A); sfilare la fodera dallo schienale tirandola verso l'alto dopo aver sganciato i velcri laterali (fig. 32 B).

## UTILIZZO POLTRONCINA E SACCA

I passeggini CHICCO che prevedono il sistema CLIK CLAK sui braccioli consentono il fissaggio di sacca e/o di poltroncina al telaio del passeggino senza dover utilizzare dispositivi aggiuntivi.

Per l'aggancio e lo sgancio della sacca o della poltroncina riferirsi alle apposite istruzioni.

33. Prima di agganciare la poltroncina auto o sacca, staccare la parte superiore dei copri braccioli o rimuoverli completamente (fig. 33 A e B).

ATTENZIONE: solo le poltroncine o le sacche CHICCO dotate degli appositi dispositivi CLIK CLAK possono essere agganciate al passeggino. Prima di utilizzare il passeggino in combinazione con sacca o poltroncina, verificare sem-

pre che il sistema di aggancio sia correttamente bloccato. **UTILIZZARE ESCLUSIVAMENTE ACCESSORI DOTATI DELL'APPOSITO DISPOSITIVO CLIK CLAK.**

34. **ATTENZIONE:** Una non corretta procedura di aggancio dell'accessorio al telaio può comportare un mal funzionamento del sistema di aggancio, rendendo impossibile lo sgancio. In questo caso è possibile sbloccare manualmente i ganci agendo con un cacciavite sulle leve poste sotto i braccioli accessibili attraverso l'apposito foro (fig. 34).

#### **ACCESSORI**

**ATTENZIONE:** Gli accessori descritti qui nel seguito possono non essere presenti su alcune versioni del prodotto. Leggere attentamente le istruzioni relative agli accessori presenti nella configurazione da Voi acquistata.

#### **MANICO UNIBILE**

35. Per agganciare il manico unibile, premere contemporaneamente le due leve centrali verso l'interno (vedi fig. 35 A) ed agganciarlo facendo coincidere i perni A e B con i rispettivi fori (fig. 35 B), fino ad avvenuto click.

36. Per togliere il manico unibile, premere contemporaneamente le due leve centrali verso l'interno (fig. 36 A) e sfilare il manico tirandolo verso l'alto (fig. 36 B).

**ATTENZIONE:** prima di utilizzare il prodotto nella configurazione "manico unito", verificarne sempre il corretto montaggio.

**ATTENZIONE:** per chiudere il passeggino è necessario togliere sempre il manico unibile.

**ATTENZIONE:** non utilizzare mai il manico unibile per sollevare il passeggino con dentro il bambino.

#### **KIT COMFORT**

Il Kit Comfort è comprensivo di 2 copri spallacci ed un fascione addominale. La fascia addominale è particolarmente consigliata per un utilizzo nella posizione fronte mamma, quando il bambino è piccolo.

37. Infilare gli spallacci nelle bretelle, come indicato in figura 37.

38. Far passare lo spartigambe nell'apposita apertura (fig. 38 A) e la fibbia girovita nelle asole laterali (fig. 38 B).

**ATTENZIONE:** inserire il fascione addominale dopo aver alloggiato il bambino nel passeggino.

**ATTENZIONE:** regolare se necessario la larghezza della girovita agendo sulle fibbie.

**ATTENZIONE:** per garantire la sicurezza del vostro bambino è indispensabile utilizzare sempre le cinture di sicurezza.

#### **CAPOTTA TRASFORMABILE**

39. La seduta è dotata di due innesti posizionati sulle fiancate della base della seduta che permettono il fissaggio della capotta. Per fissare la capotta inserire il sistema di aggancio negli innesti come indicato in figura 39. Essendo fissata alla seduta, la capotta segue la seduta sia nella configurazione fronte-strada, che fronte-mamma, senza bisogno di essere ogni volta girata.

40. Per aprire la capotta spingere in avanti l'archetto anteriore e assicurare il fissaggio agendo sui due compassi laterali come illustrato in figura 40.

41. Per rimuovere la patella posteriore e trasformare la capotta in parasole estivo aprire le cerniere laterali (fig. 41 A). Ripiegando il lembo su se stesso è possibile riporlo all'interno della pratica tasca posta sul retro della capotta (fig. 41 B) richiudibile infilando il bottone nell'asola (fig. 41 C).

42. Per togliere la capotta è sufficiente far scorrere gli agganci verso l'alto (fig. 42).

**ATTENZIONE:** L'operazione di fissaggio della capotta deve avvenire su entrambi i lati del passeggino. Verificare il corretto bloccaggio della stessa.

#### **MANTELLINA PARAPIOGGIA**

Il passeggino può essere dotato di mantellina parapiooggia.

43. Fissare la mantellina parapiooggia bloccandola con le clip poste agli estremi (fig. 43). A fine utilizzo, lasciare asciugare all'aria la mantellina (qualora si bagnasse) prima di ripiegare e riporre la mantellina.

**ATTENZIONE:** prestare particolare attenzione nell'utilizzo della mantellina parapiooggia.

**ATTENZIONE:** la mantellina parapiooggia non può essere utilizzata sul passeggino sprovvisto di capotta o di parasole, poiché può provocare il soffocamento del bambino. Quando la mantellina parapiooggia è montata sul passeggino, non lasciare mai lo stesso esposto al sole con dentro il bambino per evitare il rischio di surriscaldamento.

#### **COPRIGAMBE**

44. Per montare il coprigambe, agganciare il bottone automatico al poggiagambe (fig. 44 A), far passare la parte superiore del coprigambe sotto il manicotto e fissarla nella posizione più alta inserendo i bottoni nelle asole presenti sulle alette laterali della seduta (fig. 44 B).

45. Il coprigambe può essere risvoltato sopra il manicotto e fissato con le asole illustrate in figura 45.

#### **CESTELLO PORTAOGGETTI**

Il passeggino è dotato di un comodo cestello portaoggetti.

46. Per montare il cestello al passeggino, agganciare i moschettoni A presenti sul cestello ai due ganci posti nella parte anteriore del passeggino e fissare i 4 anelli ai ganci B (fig. 46).

**ATTENZIONE:** Non caricare il cestello con pesi superiori ai 5 Kg. È necessario togliere il contenuto del cestello prima di chiudere il passeggino.

#### **BORSA**

In alcune versioni è presente una comoda borsa portaoggetti, dotata di materassino fasciatoio.

47. Fissare la borsa come indicato in figura 47.

48. Per una maggiore praticità d'uso del passeggino, all'interno della borsa sono presenti diversi vani in cui è possibile riporre diversi oggetti tra cui il manico unibile (fig. 48).

**ATTENZIONE:** non caricare la borsa con pesi superiori ai 2 Kg.

**ATTENZIONE:** il superamento del limite sopra riportato può compromettere la stabilità del passeggino e provocare il ribaltamento.

Nota importante: le immagini e le istruzioni contenute in questo libretto si riferiscono ad una versione del passeggino; alcune componenti ed alcune funzionalità qui descritte possono variare a seconda della versione da voi acquistata.

#### **PER ULTERIORI INFORMAZIONI**

Artsana S. P. A.  
Servizio Clienti  
Via Saldarini Catelli, 1  
22070 GRANDATE – Como – Italia  
Telefono: 800-188 898  
www.chicco.com



## **F** NOTICE D'INSTRUCTIONS

### **AVIS IMPORTANT**

**IMPORTANT: LIRE CES INSTRUCTIONS AVEC ATTENTION AVANT UTILISATION ET LES CONSERVER POUR LES BESOINS FUTURS. SI VOUS NE RESPECTIEZ PAS CES INSTRUCTIONS, LA SÉCURITÉ DE VOTRE ENFANT POURRAIT EN ÊTRE AFFECTÉE.**

**AVERTISSEMENT: AVANT L'EMPLOI, ENLEVER ET ELIMINER TOUS LES SACS EN PLASTIQUE ET ELEMENTS EVENTUELS QUI FONT PARTIE DE L'EMBALLAGE DU PRODUIT ET LES PLACER HORS DE PORTEE DES ENFANTS.**

### **AVERTISSEMENTS**

- **AVERTISSEMENT: IL EST AUSSI DE VOTRE RESPONSABILITE DE VEILLER A LA SECURITE DE VOTRE ENFANT!**
- **AVERTISSEMENT: toujours attacher les enfants avec le harnais de sécurité et ne jamais les laisser seuls sans surveillance.**
- **AVERTISSEMENT: pendant les opérations de réglage, tenir l'enfant éloignées des parties mobiles de la poussette. Cette poussette nécessite d'un entretien régulier.**  
Surcharger la poussette, ne pas la fermer correctement et utiliser avec des accessoires non approuvés par le fabricant risque de l'endommager ou de la casser.
- **AVERTISSEMENT: il peut être dangereux de laisser votre enfant sans surveillance.**
- **AVERTISSEMENT: avant assemblage, vérifier l'état du produit et de tous ses composants pour s'assurer qu'ils n'ont pas été endommagés dans le transport. Dans le cas contraire, ne pas utiliser le produit et le tenir hors de portée des enfants.**
- **Ce véhicule est conçu pour des enfants de 0 mois jusqu'à trois et jusqu'à 15 kg.**
- **Pour les enfants de la naissance à 6 mois environ, utiliser le dossier de la poussette en position complètement inclinée.**
- **AVERTISSEMENT: s'assurer que tous les dispositifs de verrouillage sont correctement enclenchés avant utilisation. S'assurer en particulier du blocage de la poussette en position ouverte en vérifiant que le croisillon arrière est effectivement bloqué.**
- **Ne pas mettre dans le panier de poids supérieur à 5 kg.**
- **Ne pas transporter plus d'un enfant à la fois.**

- **Ne pas monter sur la poussette d'accessoires, pièces de rechange ou composants non fournis ou non approuvés par le fabricant.**
- **AVERTISSEMENT: le fait d'accrocher au poussoir une charge influe sur la stabilité de la poussette.**
- **AVERTISSEMENT: utiliser l'entrejambe et le harnais de sécurité pour garantir la sécurité de l'enfant. Ne jamais utiliser l'entrejambe sans la ceinture de maintien.**
- **S'assurer que les utilisateurs de la poussette connaissent le fonctionnement exact de celle-ci.**
- **AVERTISSEMENT: pendant l'ouverture ou la fermeture de la poussette, s'assurer que l'enfant se trouve à bonne distance : ne pas fermer et ouvrir la poussette avec l'enfant dedans. Pendant les manipulations, s'assurer que les parties mobiles de la poussette n'entrent pas en contact avec le corps de l'enfant.**
- **Utiliser le système de freinage à chaque arrêt.**
- **AVERTISSEMENT: ne jamais laisser la poussette sur un plan incliné avec l'enfant dedans, même avec les freins serrés.**
- **Ne pas laisser d'autres enfants jouer sans surveillance près de la poussette ou grimper dessus.**
- **Pour éviter tout risque d'étranglement ne pas placer près de l'enfant ou lui donner d'objets munis de cordes.**
- **AVERTISSEMENT: ne pas utiliser la poussette sur les escaliers ou sur les escalators : il est possible d'en perdre le contrôle à tout moment. Faire avertissement, lorsque vous montez ou descendez une marche ou un trottoir.**
- **En cas d'exposition prolongée au soleil, attendre que la poussette refroidisse avant d'y mettre l'enfant. Une exposition prolongée au soleil peut provoquer des variations de couleurs des matériaux et des tissus.**
- **Ne pas utiliser le produit si des parties sont cassées, arrachées ou manquantes.**
- **AVERTISSEMENT: lorsque la poussette n'est pas utilisée, la ranger hors de portée des enfants.**
- **AVERTISSEMENT: Ne pas utiliser ce produit en faisant du jogging ou des promenades en rollers.**
- **Éviter tout contact de la poussette avec de l'eau salée pour empêcher la formation de rouille.**
- **Ne pas utiliser la poussette sur la plage.**
- **AVERTISSEMENT: ce produit doit être utilisé uniquement par un adulte.**
- **AVERTISSEMENT Vérifier que les dispositifs de fixation de la nacelle ou du siège soient correctement enclenchés avant usage.**

## CONSEILS POUR LE NETTOYAGE ET L'ENTRETIEN

Ce produit a besoin d'un entretien régulier.

Les opérations de nettoyage et d'entretien doivent être réalisées uniquement par un adulte.

### NETTOYAGE

La poussette est déhoussable (consulter le chapitre « **HOUSSE AMOVIBLE** ») Pour nettoyer les parties en tissu, consulter les étiquettes de lavage. Nous indiquons ci-dessous les symboles de lavage et leur signification:



Laver à la main et à l'eau froide



Ne pas utiliser d'eau de javel ou autres agents oxydants



Ne pas utiliser de sèche-linge



Ne pas repasser



Ne pas laver à sec

Nettoyer régulièrement les parties en plastique avec un chiffon humide. Sécher les parties métalliques, après tout contact éventuel avec l'eau, pour éviter la formation de rouille.

### ENTRETIEN

Lubrifier les parties mobiles, si nécessaire, avec de l'huile sèche de silicone. Contrôler fréquemment l'état d'usure des roues et les nettoyer en cas de dépôt de poussière ou de sable. S'assurer que toutes les pièces en plastique qui coulisser le long des tubes métalliques ne soient pas couvertes de poussière, de saleté et de sable afin d'éviter les frottements susceptibles de compromettre le bon fonctionnement de la poussette. Ranger la poussette dans un endroit sec.

### OUVERTURE

ATTENTION : déplier la poussette en prenant soin d'éloigner les enfants. S'assurer que les parties mobiles de la poussette ne soient pas en contact avec le corps de votre enfant.

1. Avant de déplier la poussette, lever les deux poignées dans leur position d'utilisation en appuyant sur les boutons latéraux (fig. 1 A). S'assurer que les poignées sont bloquées en position haute (fig. 1 B).

2. Tirer les deux gâchettes sur les poignées de la poussette ; la poussette commence à se déplier (fig. 2).

3. Soulever la poussette pour faciliter l'ouverture (fig. 3).

4. Pousser le croisillon vers le bas avec la pointe du pied pour terminer l'ouverture et bloquer la poussette en position ouverte (fig. 4).

ATTENTION : s'assurer que la poussette est bloquée en position ouverte en vérifiant le blocage du croisillon arrière.

### MONTAGE/DÉMONTAGE DU HAMAC

Il est plus pratique d'effectuer cette opération après avoir détaché l'assise de la poussette.

5. Enfiler le hamac en adaptant tout d'abord la partie supérieure du textile (fig. 5 A) sur l'arrière, conformément à la figure 5B. Suivre la ligne colorée pour aligner le textile à la structure en plastique (fig. 5 C). Puis, fixer la doublure interne aux ailes de la structure aux deux velcros (fig. 5 D) Fixer l'assise à la base en enclenchant les deux boutons situés au niveau des cerclés (fig. 5 E), puis adapter les côtés inférieurs de l'assise en les fixant avec les boutons (A) et le velcro (B) situés sur le côté de la structure (fig. 5 F). Enfiler les supports du repose-jambes dans le textile (fig. 5 G).

6. Faire passer les anneaux en "D" dans les fentes prévues à cet effet (fig. 6).

7. Enfiler le harnais dans les anneaux en "D" (fig. 7).

8. ATTENTION : l'entrejambe est fixé au support de l'assise lié à la structure. Il est nécessaire de faire passer l'entrejambe à travers la fente de l'habillage pour une utilisation correcte et sûre (fig. 8). Pour une utilisation correcte du harnais de sécurité, consulter le paragraphe "Harnais de sécurité".

9. Fixer les deux couvre-accoudoirs en accrochant les boutons automatiques (fig. 9).

### HARNAIS DE SÉCURITÉ

La poussette est dotée d'un harnais de sécurité à cinq points de fixation constitué de deux bretelles intégrées, d'une ceinture abdominale et d'un entrejambe avec boucle.

ATTENTION : il est nécessaire d'utiliser les bretelles pour les enfants âgés de 0 à 6 mois environ.

10. Enfiler les boucles de sécurité dans les fentes de l'assise prévues à cet effet (fig. 10 A) et régler les bretelles afin qu'elles soient à la hauteur idéale pour l'enfant (fig. 10 B).

11. Lorsque l'enfant est installé dans la poussette, enfiler les deux fourches dans la boucle et régler, si nécessaire, la largeur de la ceinture abdominale en tirant sur les boucles (fig. 11).

12. Détacher le harnais en appuyant en même temps sur les deux fourches latérales (fig. 12). Pour plus de sécurité, la poussette est munie d'anneaux en forme de "D" pour pouvoir accrocher une ceinture de sécurité supplémentaire conforme à la norme BS 6684. Les anneaux sont positionnés à l'intérieur de l'assise, sur les côtés droit et gauche, comme sur la figure 7.

ATTENTION : pour garantir la sécurité de votre enfant, il est indispensable de toujours utiliser le harnais de sécurité.

AVERTISSEMENT : pour garantir la sécurité de l'enfant, utiliser simultanément l'entrejambe et le harnais de sécurité.

### MONTAGE DE L'ASSISE FACE À LA MAMAN

ATTENTION : cette configuration ne prévoit pas l'utilisation de l'arceau.

13. Pour monter l'assise face à la maman ouvrir l'assise et l'enfiler, au niveau des flèches oranges (fig. 13 A) situées sur l'assise, dans les pivots (fig. 13 B et C), situés sur le châssis de la poussette (fig. 13 D).

14. Pousser l'assise vers le bas jusqu'au clic de fixation (fig. 14).

ATTENTION : avant d'utiliser la poussette, toujours vérifier que le montage de l'assise est correct.

### MONTAGE DE L'ASSISE FACE À LA ROUTE

15. Pour monter l'assise face à la route, ouvrir l'assise et l'enfiler, au niveau des flèches oranges (fig. 15 A) situées sur l'assise, dans les pivots (fig. 15 B et C), situés sur le châssis de la poussette (fig. 15 D).

16. Pousser l'assise vers le bas jusqu'au clic de fixation (fig. 16).

ATTENTION : avant d'utiliser la poussette, toujours vérifier que le montage de l'assise est correct.

### DÉMONTAGE DE L'ASSISE

Pour retirer l'assise, il n'est pas nécessaire de déshabiller la poussette.

17. Appuyer sur le bouton orange situé derrière le dossier et soulever l'assise (fig. 17).

### RÉGLAGE DU DOSSIER

18. Régler l'inclinaison du dossier en appuyant sur le bouton gris situé au dos du dossier de la poussette (fig. 18). En relâchant le bouton, le dossier se bloque dans la position la plus proche. Pour relever le dossier il suffit de le pousser



vers le haut.

**ATTENTION :** avec le poids de l'enfant ces opérations peuvent être plus difficiles à accomplir.

### RÉGLAGE DU REPOSE-JAMBES

19. Appuyer sur les deux boutons situés dans l'articulation du repose-jambes (fig. 19) pour le régler dans la position souhaitée.

### ARCEAU DE SÉCURITÉ

20. Pour extraire l'arceau de sécurité, appuyer sur les deux boutons situés sous les accoudoirs (fig. 20) et tirer l'arceau. Retirer un seul côté de l'arceau pour faciliter l'installation de l'enfant dans la poussette.

**ATTENTION :** toujours attacher l'enfant avec le harnais de sécurité. L'arceau N'EST PAS un dispositif de retenue de l'enfant.

**ATTENTION :** ne jamais utiliser l'arceau pour soulever la poussette si l'enfant y est installé.

### POIGNÉES ERGONOMIQUES RÉGLABLES DOUBLE ORIENTATION

21. Tourner la poignée dans la position souhaitée, en l'adaptant à la hauteur et à la position la plus commode pour l'utilisateur (fig. 21) en appuyant sur le bouton situé sur la poignée.

La poignée est dotée de huit positions différentes.

22. **ATTENTION :** la poignée ne doit pas être en position basse pendant l'utilisation (fig. 22 A), mais en position haute (fig. 22 B).

### FREIN DE STATIONNEMENT

Le frein de stationnement agit simultanément sur les deux roues arrière. La poussette est équipée d'un système de freinage STOP & GO doté d'étiquettes adhésives colorées sur les leviers des freins arrière, pour simplifier l'utilisation de la poussette.

23. Pour freiner, pousser vers le bas le levier de droite (fig. 23). Une étiquette rouge STOP apparaîtra automatiquement et le levier du côté opposé remontera.

24. Pour débloquer la poussette, pousser vers le bas le levier de gauche (fig. 24). Une étiquette verte GO apparaîtra automatiquement et le levier opposé remontera.

**ATTENTION :** Toujours utiliser les freins lorsque la poussette est à l'arrêt. Ne jamais laisser la poussette sur une surface inclinée avec l'enfant dedans, même si le frein de stationnement est enclenché.

**AVERTISSEMENT :** après avoir actionné le levier du frein, vérifier que les freins sont correctement enclenchés sur les deux roues arrière.

### ROUES PIVOTANTES

La poussette est dotée de roues avant pivotantes ou fixes. Nous recommandons d'utiliser les roues fixes sur les terrains accidentés. En revanche, les roues pivotantes permettent d'améliorer la maniabilité de la poussette sur une route normale.

25. Pour que les roues avant deviennent pivotantes, baisser le levier avant avec le pied (fig. 25). Pour que les roues avant deviennent fixes, soulever le levier avant avec le pied. Quelle que soit la position de la roue, elle se bloquera en position fixe.

**ATTENTION :** les deux roues doivent toujours être bloquées ou débloquées simultanément.

### PLIAGE DE LA POUSSETTE

**ATTENTION :** s'assurer que l'enfant ou tout autre enfant soient à une distance suffisamment éloignée de la poussette lors de la fermeture de celle-ci. Vérifier aussi que les

parties mobiles de la poussette ne soient pas en contact avec l'enfant. La poussette peut être aussi bien pliée en position face à la route qu'en position face à la maman. Les instructions à suivre sont les mêmes pour les deux configurations. Il est conseillé, pour réduire l'encombrement de la poussette pliée, de la fermer avec l'assise montée en position face à la route.

26. Soulever les compas latéraux et replier la capote (fig. 26).

27. Tirer vers le haut les deux gâchettes situées sur les poignées ; en les gardant tirées, soulever le croisillon arrière avec le pied (fig. 27).

28. Soulever la poignée de fermeture jusqu'au pliage et au blocage de la poussette (fig. 28).

29. Pour diminuer l'encombrement de la poussette pliée, incliner le dossier jusqu'à la position horizontale (fig. 29 A – face à la route, fig. 29 B – face à la maman).

30. Puis, rabattre les poignées vers l'avant (fig. 30). La poussette pliée et bloquée peut rester en position verticale.

**ATTENTION :** pour plier la poussette, toujours retirer la poignée transformable en guidon (si la poussette en est équipée).

### HOUSSE AMOVIBLE

Avec la poussette à moitié pliée et le harnais de sécurité détaché :

31. Détacher le bouton à pression A et le velcro B aux points indiqués sur la figure 31.

32. Soulever le repose-jambes, détacher les boutons de l'assise et retirer la housse en faisant attention au passage du harnais de sécurité (fig. 32 A) ; retirer la housse du dossier en la tirant vers le haut après avoir détaché les velcros latéraux (fig. 32 B).

### UTILISATION DU SIÈGE-AUTO ET DE LA NACELLE

Les poussettes CHICCO dotées d'un système CLIK CLAK sur les accoudoirs permettent de fixer la nacelle et/ou le siège-auto au châssis de la poussette sans utiliser d'autres dispositifs.

Pour accrocher et décrocher la nacelle ou le siège-auto, suivre les instructions.

33. Avant d'accrocher le siège-auto ou la nacelle, détacher la partie supérieure des couvre-accoudoirs ou les retirer complètement (fig. 33 A et B).

**ATTENTION :** seuls les sièges-auto ou les nacelles CHICCO dotés du dispositif CLIK CLAK peuvent être accrochés à la poussette. Avant d'utiliser la poussette avec la nacelle ou le siège-auto, toujours vérifier si le système d'accrochage est correctement bloqué. UTILISER UNIQUEMENT DES ACCESSOIRES DOTÉS DU DISPOSITIF CLIK CLAK.

34. **ATTENTION :** une mauvaise fixation au châssis peut entraîner un mauvais fonctionnement du système de fixation, rendant le décrochage impossible. Dans ce cas, débloquer manuellement les crochets, à l'aide d'un tournevis, en actionnant les leviers situés sous les accoudoirs à travers un trou prévu à cet effet (fig. 34).

### ACCESSOIRES

**ATTENTION :** les accessoires décrits ci-dessous peuvent ne pas exister pour certains modèles du produit. Lire attentivement les instructions relatives aux accessoires fournis.

### POIGNÉES TRANSFORMABLES EN GUIDON

35. Pour transformer les poignées en guidon, appuyer simultanément sur les deux leviers centraux vers l'intérieur (fig. 35 A) et faire coïncider les pivots A et B avec les trous respectifs (fig. 35 B), jusqu'au clic.

36. Pour retirer le guidon, appuyer simultanément sur les deux leviers centraux vers l'intérieur (fig. 36 A) et faire glisser

le guidon en le tirant vers le haut (fig. 36 B).

**ATTENTION :** avant d'utiliser le produit en configuration " guidon", toujours vérifier si le montage a été effectué correctement.

**ATTENTION :** pour plier la poussette, toujours retirer le guidon.

**ATTENTION :** ne jamais utiliser le guidon pour soulever la poussette si l'enfant y est installé.

### **KIT CONFORT**

Le Kit Confort comprend 2 couvre-harnais et une ceinture abdominale. La ceinture abdominale est particulièrement conseillée si la poussette est montée face à la maman, lorsque l'enfant est encore tout petit.

37. Enfiler les couvre-harnais dans les bretelles (fig. 37).

38. Faire passer l'entrejambe dans l'ouverture prévue à cet effet (fig. 38 A) et la boucle de la ceinture abdominale dans les œillets latéraux (fig. 38 B).

**ATTENTION :** insérer la ceinture abdominale après avoir installé l'enfant dans la poussette.

**ATTENTION :** régler si nécessaire la largeur de la ceinture abdominale à l'aide des boucles.

**ATTENTION :** pour garantir la sécurité de votre enfant, il est indispensable de toujours utiliser le harnais de sécurité.

### **CAPOTE ÉTÉ/HIVER**

39. L'assise est dotée de deux dispositifs d'ancrage placés sur les côtés qui permettent de fixer la capote. Pour fixer la capote, enfiler les fixations dans les dispositifs d'ancrage (fig. 39). Une fois que l'assise est fixée, la capote est accrochée à l'assise en configuration « face à la route » et en configuration « face à la maman », sans besoin de la retourner à chaque fois.

40. Pour ouvrir la capote, pousser l'arceau antérieur vers l'avant et le fixer à l'aide des deux compas latéraux (fig. 40).

41. Pour retirer l'arrière de la capote et la transformer en pare-soleil, ouvrir la fermeture éclair centrale (fig. 41 A). Rabattre le bord sur lui-même pour le remettre à l'intérieur de la poche située à l'arrière de la capote (fig. 41 B) repliable en enfilant le bouton dans le trou prévu à cet effet (fig. 41 C).

42. Pour retirer la capote, faire glisser les fixations des dispositifs d'ancrage vers le haut (fig. 42).

**ATTENTION :** l'opération de fixation de la capote doit être effectuée des deux côtés de la poussette. Vérifier ensuite qu'elle est bien bloquée.

### **HABILLAGE PLUIE**

La poussette peut être équipée d'un habillage pluie.

43. Fixer l'habillage pluie avec les clips situés aux extrémités (fig. 43). Après utilisation, faire sécher l'habillage pluie (s'il est mouillé) avant de le plier et de le ranger.

**ATTENTION :** l'utilisation de l'habillage pluie doit faire l'objet d'une attention particulière.

**ATTENTION :** ne pas utiliser l'habillage pluie si la poussette n'est pas équipée d'une capote ou d'un pare-soleil car il pourrait étouffer l'enfant. La poussette équipée d'un habillage pluie ne doit pas être exposée au soleil avec l'enfant dedans pour éviter tout risque de surchauffe.

### **COUVRE-JAMBES**

44. Pour monter le couvre-jambes, fixer le bouton à pression au couvre-jambes (fig. 44 A), faire passer la partie supérieure du couvre-jambes sous l'arceau de sécurité et la fixer sur une position surélevée en insérant les boutons dans les œillets situés sur les ailettes latérales de l'assise (fig. 44 B).

45. Le couvre-jambes peut être retourné sur l'arceau et fixé dans les œillets (fig. 45).

### **PANIER PORTE-OBJETS**

La poussette est dotée d'un panier porte-objets pratique. 46. Monter le panier sur la poussette en accrochant les mousquetons A situés sur le panier aux deux crochets situés à l'avant de la poussette et fixer les 4 anneaux aux crochets B (fig. 46).

**ATTENTION :** ne pas mettre plus de 5 kg dans le panier. Vider le contenu du panier avant de plier la poussette.

### **SAC À LANGER**

Certains modèles sont dotés d'un sac à langer pratique, muni d'un matelas à langer.

47. Fixer le sac comme sur la figure 47.

48. Pour une utilisation plus pratique de la poussette, le sac est conçu pour contenir différents objets, dont le guidon (fig. 48).

**ATTENTION :** ne pas mettre plus de 2 kg dans le sac à langer.

**ATTENTION :** dépasser la limite du poids indiquée ci-dessus pourrait compromettre la stabilité de la poussette et la renverser.

Note importante : les images et les instructions contenues dans ce mode d'emploi se réfèrent à un modèle spécifique de poussette ; les composants et les fonctions décrites peuvent varier en fonction du modèle choisi.

### **POUR TOUTES INFORMATIONS SUPPLÉMENTAIRES**

#### **CONTACTEZ :**

Adresse :

Chicco Puériculture de France

17/19 avenue de la Métallurgie

93210 SAINT DENIS LA PLAINE

Téléphone N° Indigo 0 820 87 00 41

Site : [www.chicco.fr](http://www.chicco.fr)

## **D** GEBRAUCHSANLEITUNG

### **WICHTIGER HINWEIS**

**WICHTIG: VOR DEM GEBRAUCH DIESE GEBRAUCHSANLEITUNG LESEN, UM GEFAHREN BEI DER BENUTZUNG ZU VERMEIDEN UND FÜR ZUKÜNFTIGES NACHSCHLAGEN AUFBEWAHREN. DIE SICHERHEIT IHRES KINDES KÖNNTE IN GEFahr SEIN, WENN SIE DIESE GEBRAUCHSANLEITUNG NICHT AUFMERKSAM LESEN. DIE SICHERHEIT IHRES KINDES KÖNNTE IN GEFahr SEIN, WENN SIE DIESE GEBRAUCHSANLEITUNG NICHT AUFMERKSAM LESEN.**

**WARNUNG: VOR DEM GEBRAUCH EVENTUELLE POLYBEUTEL UND ALLE ELEMENTE, DIE TEIL DER PRODUKTVERPACKUNG SIND, ABNEHMEN UND ENTSORGEN SOWIE VON KINDERN FERNHALTEN.**

### **HINWEISE**

- **WARNUNG: DIE SICHERHEIT DES KINDES HÄNGT AUCH VON IHNEN AB!**
- **WARNUNG:** Kinder müssen stets Sicherheitsgurte tragen und dürfen niemals unbeaufsichtigt gelassen werden.
- **WARNUNG:** Werden Einstellungen vorgenommen, muss das Kind von den beweglichen Teilen des Sportwagens fern gehalten werden. Dieser Sportwagen benötigt regelmäßige Pflege durch den Benutzer. Ein Überladen, nicht korrektes Schließen und die Verwendung nicht zugelassener Zubehörteile könnte den Sportwagen beschädigen.
- **WARNUNG:** Lassen Sie Ihr Kind nicht unbeaufsichtigt.
- **WARNUNG:** Vor dem Zusammenbau prüfen, ob das Produkt und seine Komponenten keine Transportschäden aufweisen. In diesem Fall darf das Produkt nicht mehr benutzt werden und muss von Kindern ferngehalten werden.
- Dieser Wagen ist für Kinder im Alter zwischen 0 Monaten und 36 Monaten und mit einem Gewicht bis 15 kg bestimmt.
- Für Kinder ab der Geburt bis ca. 6. Lebensmonat muss die Rückenlehne vollständig zurückgeklappt verwendet werden.
- **WARNUNG:** Vergewissern Sie sich vor Gebrauch, dass alle Verriegelungen geschlossen sind. Insbesondere vergewissern Sie sich, dass der Sportwagen in der geöffneten Position blockiert ist, wobei darauf zu achten ist, dass das hintere Kreuzgestänge korrekt blockiert ist.
- Der Einhängkorb darf nicht mit Lasten über 5 kg beladen werden.

- Der Sportwagen ist nur für 1 Kind ausgelegt. Ein zweites darf nicht gleichzeitig transportiert werden.
- Bringen Sie an dem Sportwagen keine Zubehörteile, Ersatzteile oder Komponenten an, die nicht vom Hersteller mitgeliefert oder genehmigt wurden.
- **WARNUNG:** Am Schieber befestigte Lasten beeinträchtigen die Standfestigkeit des Wagens.
- **WARNUNG:** Verwenden Sie den Schrittgurt immer in Verbindung mit dem Beckengurt.
- Vergewissern Sie sich, dass auch andere Benutzer über die richtige Funktion des Produkts Kenntnis haben.
- **WARNUNG:** Beim Öffnen, Verstellen oder Schließen vergewissern Sie sich, dass sich das Kind in entsprechender Entfernung befindet: Schließen und öffnen Sie den Sportwagen nicht mit dem Kind darin. Vergewissern Sie sich, dass die beweglichen Teile des Sportwagens dabei nicht mit dem Körper des Kindes in Berührung kommen.
- Benutzen Sie stets die Bremsvorrichtung, wenn Sie den Sportwagen abstellen.
- **WARNUNG:** Lassen Sie den Sportwagen niemals mit dem Kind darin auf einer schrägen Fläche stehen, selbst wenn die Bremsen angezogen sind.
- Lassen Sie nicht zu, dass Kinder unbeaufsichtigt in der Nähe des Sportwagens spielen oder sich an diesem hochziehen.
- Geben Sie dem Kind keine Gegenstände mit Kordeln und legen Sie diese auch nicht in seine Nähe, um eine Erdrosselungsgefahr zu vermeiden.  
**WARNUNG:** Den Sportwagen nicht auf Treppen oder Rolltreppen benutzen: Sie könnten die Kontrolle verlieren. Beim Hinauf- und Hinuntergehen von Stufen oder Bürgersteigen Acht geben.
- Falls der Sportwagen länger in der Sonne stand, vergewissern Sie sich bitte, bevor Sie Ihr Kind in den Sportwagen setzen, dass kein Teil überhitzt ist: Lassen Sie bitte das Produkt abkühlen. Das lange Aussetzen an der Sonne kann Farbveränderungen bei Materialien und Stoffen verursachen.
- Benutzen Sie das Produkt nicht mehr, wenn Teile davon gebrochen, abgerissen oder verloren gegangen sind.
- **WARNUNG:** Wird der Sportwagen nicht verwendet, muss er von Kindern ferngehalten werden.
- **WARNUNG:** Dieses Erzeugnis ist nicht geeignet zum Joggen oder Skaten.

- Vermeiden Sie den Kontakt des Sportwagens mit Salzwasser, damit sich kein Rost bildet.
- Der Sportwagen sollte nicht am Strand verwendet werden.
- **WARNUNG:** Dieses Produkt darf ausschließlich von Erwachsenen benutzt werden.
- **WARNUNG:** Es ist vor Gebrauch zu überprüfen, dass der Kinderwagenaufsatz oder die Sitzeinheit korrekt eingrastet ist.

#### TIPPS FÜR DIE PFLEGE

Dieses Produkt benötigt regelmäßige Wartung. Die Reinigungs- und Wartungsarbeiten dürfen nur von einem Erwachsenen durchgeführt werden.

#### REINIGUNG

Der Bezug des Sportwagens ist abziehbar (siehe Kapitel „**ABNEHMEN DES BEZUGES**“). Beachten Sie bitte für die Reinigung der Stoffteile die Angabe auf den Pflegeetiketts. Nachstehend sind die Reinigungssymbole und ihre entsprechende Bedeutung aufgeführt:



Handwäsche in kaltem Wasser



Keine Chlorbleiche verwenden



Nicht im Trockner trocknen



Nicht bügeln



Nicht trocken reinigen

Reinigen Sie die Kunststoffteile regelmäßig mit einem feuchten Tuch. Trocknen Sie die Teile aus Metall nach eventuellem Kontakt mit Wasser ab, um Rostbildung zu vermeiden.

#### WARTUNG

Die beweglichen Teile sollten, wenn notwendig, mit trockenem Silikonöl geschmiert werden. Kontrollieren Sie regelmäßig den Zustand der Räder und säubern Sie diese bitte, wenn sie staubig oder sandig sind. Vergewissern Sie sich, dass alle Kunststoffteile, die auf den Metallrohren gleiten, frei von Staub, Schmutz und Sand sind, um eine Reibung zu vermeiden, die das korrekte Funktionieren des Sportwagens beeinträchtigen könnten. Den Sportwagen an einem trockenen Ort aufbewahren.

#### ÖFFNEN

**WARNUNG:** Führen Sie diesen Vorgang aus, wobei Sie darauf achten, dass das Kind und eventuell auch andere Kinder sich in entsprechender Entfernung befinden. Vergewissern Sie sich, dass die beweglichen Teile des Sportwagens dabei nicht mit dem Körper des Kindes in Berührung kommen.

1. Vor dem Öffnen des Sportwagens die beiden Griffe in die Gebrauchslage hochziehen, indem die seitlichen Tasten gedrückt werden (Abb. 1A). Vergewissern Sie sich, dass die Griffe in der hohen Position blockiert sind, wie in Abb. 1B gezeigt.
  2. Ziehen Sie gleichzeitig an den Öffnungshaken an den Griffen des Sportwagens; der Sportwagen beginnt dann, sich zu öffnen (Abb. 2).
  3. Heben Sie den Sportwagen an, um das Öffnen zu erleichtern (Abb. 3).
  4. Drücken Sie das Kreuzgestänge mit der Fußspitze nach unten, um die Öffnung zu komplettieren und den Sportwagen in geöffnete Position zu blockieren (Abb. 4).
- WARNUNG:** Vergewissern Sie sich, dass der Sportwagen in geöffnete Position blockiert ist und prüfen Sie, ob das hintere Kreuzgestänge korrekt blockiert ist.

#### AUF-/ABZIEHEN DES BEZUGS

Der Bequemlichkeit halber muss dieser Arbeitsvorgang bei dem vom Sportwagen abgenommenen Sitz vorgenommen werden.

5. Ziehen Sie den Bezug über, indem Sie zuerst den oberen seitlichen Stoffflügel (Abb. 5A) und danach den unteren seitlich der Sitzfläche (Abb. 5B) umschlagen. Wiederholen Sie diesen Arbeitsvorgang auf der anderen Seite. 5. Zum Anbringen des Bezugs zuerst den oberen Teil des Stoffes aufstülpen (Abb. 5 A), so dass der Bezug auf der Rückseite wie auf Abbildung 5B dargestellt aussieht. Dem farbigen Stich folgen, um den Bezug richtig an der Kunststoffschale anzubringen (Abb. 5 C). Danach den Innenteil des Stoffbezugs mit den beiden Klettverschlüssen an den Schalenseiten befestigen (Abb. 5 D). Um den Sitz am Unterteil zu befestigen die beiden Knöpfe (an der Stelle der auf Abbildung 5 E dargestellten Kreise) schließen, danach die Unterseiten des Sitzes überstülpen und mit den seitlich an der Schale angebrachten Knöpfen (A) und Klettverschlüssen (B) befestigen (siehe Abb. 5 F). Die Fußstützen nach Abbildung 5 C in den Bezug einführen.

6. Ziehen Sie die Ringe in „D“-Form durch die entsprechenden Schlitze (Abb. 6).

7. Ziehen Sie den Beckengurt durch die „D“-Ringe, wie in Abbildung 7 gezeigt.

8. **WARNUNG:** Der Mittelsteg ist am Träger der Sitzfläche befestigt, der an dem Gestell verankert ist. Für eine korrekte und sichere Verwendung muss der Mittelsteg durch den Schlitz am Bezug gezogen werden, wie in Abbildung 8 gezeigt. Für die korrekte Benutzung der Sicherheitsgurte siehe Paragraph „Sicherheitsgurte“.

9. Die beiden Armlenkenabdeckungen mit den Druckknöpfen befestigen (Abb. 9).

#### SICHERHEITSGURTE

Der Sportwagen ist mit einem 5-Punkt Rückhaltesystem versehen, das aus zwei Schultergurten, einem Beckengurt und einem Mittelsteg mit Gurtschloss besteht.

**WARNUNG:** Für die Verwendung bei Kindern ab der Geburt bis zu ca. 6 Monaten müssen stets die Schultergurte benutzt werden.

10. Die Sicherheitsgurtschlösser durch die entsprechenden Stoffschlitze ziehen (Abb. 10 A) und prüfen, ob sich die Schultergurte in der für Ihr Kind idealen Höhe befinden; andernfalls die Höhe verstellen (Abb. 10 B).

11. Nachdem Sie das Kind in den Sportwagen gesetzt haben, die 2 Gabeln in das Gurtschloss einsetzen und die Breite des Beckengurtes, wenn erforderlich, durch die Gurtschlösser einstellen (Abb. 11).

12. Zum Öffnen des Beckengurtes gleichzeitig auf die beiden seitlichen Gabeln drücken (Abb. 12). Für eine größere Sicherheit ist der Sportwagen mit Ringen in „D“-Form versehen, damit ein zusätzlicher Sicherheitsgurt conform zur Norm BS 6684 angebracht werden kann. Die Ringe sind in der Sitzfläche des Sportwagens auf der rechten und linken Seite angebracht, siehe Abbildung 7.

**WARNUNG:** Damit die Sicherheit Ihres Kindes nicht beeinträchtigt wird, müssen stets die Sicherheitsgurte verwendet werden.

**WARNUNG:** Damit die Sicherheit Ihres Kindes nicht beeinträchtigt wird, müssen stets gleichzeitig der Mittelsteg und die Sicherheitsgurte verwendet werden.

#### MONTAGE DER SITZFLÄCHE MIT BLICKRICHTUNG ZUR MUTTER

**WARNUNG:** In dieser Konfiguration ist die Verwendung des Frontbügels nicht vorgesehen.

13. Um die Sitzfläche mit Blickrichtung zur Mutter zu montieren, öffnen Sie die Sitzfläche und befestigen Sie diese entsprechend den orangenen Pfeilen (Abb. 13 A). Beachten Sie dabei, dass diese in die dafür vorgesehenen Stifte (Abb. 13 B und C), die sich am Gestell des Sportwagens befinden, befestigt werden (wie in Abbildung 13 D gezeigt).

14. Nun drücken Sie den Sitz nach unten bis dieser mit einem Klick hörbar einrastet (Abb.14).

**WARNUNG:** Bevor Sie das Produkt als Sportwagen verwenden

den, vergewissern Sie sich stets über die korrekte Montage der Sitzfläche.

### **MONTAGE DER SITZFLÄCHE MIT BLICKRICHTUNG ZUR STRASSE**

15. Um die Sitzfläche mit Blickrichtung zur Straße zu montieren, öffnen Sie die Sitzfläche und befestigen Sie diese entsprechend den orangenen Pfeilen (Abb. 15 A). Beachten Sie dabei, dass diese in die dafür vorgesehenen Stifte (Abb. 15 B und C), die sich am Gestell des Sportwagens befinden, befestigt werden (wie in Abbildung 15 D gezeigt).

16. Nun drücken Sie den Sitz nach unten bis dieser mit einem Klick hörbar einrastet (Abb.16).

**WARNUNG:** Bevor Sie das Produkt als Sportwagen verwenden, vergewissern Sie sich stets über die korrekte Montage der Sitzfläche.

### **DEMONTAGE DER SITZFLÄCHE**

Zum Abnehmen der Sitzfläche muss der Bezug des Sportwagens nicht abgenommen werden.

17. Die orange Taste auf der Rückseite der Rückenlehne drücken und den Sitz hochheben (Abb. 17).

### **EINSTELLEN DER RÜCKENLEHNE**

18. Durch Drücken der grauen Taste an der Rückenlehne des Sportwagens kann die Neigung bis zum Erreichen der gewünschten Position verstellt werden (Abb. 18). Wird die Taste losgelassen, blockiert sich die Rückenlehne in der nächstliegenden Position. Um die Rückenlehne anzuheben, genügt es, sie nach oben zu stellen.

**WARNUNG:** Durch das Gewicht des Kindes können diese Arbeitsvorgänge erschwert werden.

### **EINSTELLEN DER FUSSTÜTZE**

19. Drücken Sie die beiden Knöpfe im Innern des Fußstützengelrenkes (Abb. 19), um die Fußstütze in der gewünschten Position einzustellen.

### **ABNEHMBARER FRONTBÜGEL**

20. Zum Abnehmen des Frontbügels drücken Sie auf die beiden Tasten unter den Armlehnen (Abb. 20) und ziehen Sie den Frontbügel zu sich heran.

Öffnen Sie nur eine Seite des Frontbügels, um das Hineinsetzen des Kindes in den Sportwagen zu erleichtern.

**WARNUNG:** Stets dem Kind die Sicherheitsgurte anschnallen. Der Frontbügel ist KEINE Kinderrückhaltevorrichtung.

**WARNUNG:** Niemals den Frontbügel zum Anheben des Sportwagens mit dem Kind darin verwenden.

### **ERGONOMISCHE UND VERSTELLBARE DOUBLE TWIST-GRIFFE**

21. Wenn Sie die Taste am Griff drücken, kann der Griff in die gewünschte Position gedreht und an die für den Benutzer bequemste Höhe und Position angepasst werden (Abb. 21).

Der Griff kann in 8 verschiedenen Positionen eingestellt werden.

22. **WARNUNG:** Während des Gebrauchs darf der Griff nicht in abgesenkter Position verwendet werden (Abb. 22 A). Die Griffe müssen sich bei der Verwendung in hoher Position befinden, wie in Abbildung 22 B gezeigt.

### **FESTSTELLBREMSE**

Die Feststellbremse wirkt stets bei beiden Hinterrädern des Sportwagens.

Um den Gebrauch des Sportwagens zu erleichtern, wurde ein STOP & GO-Bremssystem eingeführt, das durch entsprechende farbige Klebeetiketts an den hinteren Bremshebeln gekennzeichnet ist.

23. Zum Bremsen des Sportwagens den rechten Hebel nach unten drücken (Abb. 23). Es erscheint automatisch eine rote STOP-Anzeige und der entgegengesetzte Hebel rastet nach oben ein.

24. Zum Entsperren des Sportwagens den linken Hebel nach unten drücken (Abb. 24). Es erscheint automatisch eine grüne GO-Anzeige und der entgegengesetzte Hebel rastet nach oben ein.

**WARNUNG:** Verwenden Sie stets die Bremse, wenn Sie anhalten. Lassen Sie den Sportwagen niemals mit dem Kind darin auf einer schrägen Fläche stehen, selbst wenn die Feststellbremse angezogen ist.

**WARNUNG:** Vergewissern Sie sich nach Betätigung des Bremshebels, dass die Bremsen auf beiden hinteren Rädergruppen korrekt einrastet sind.

### **SCHWENKBARE RÄDER**

Der Sportwagen hat schwenk- und fixierbare Vorderräder. Es wird empfohlen, die fixierten Räder zu verwenden, wenn Sie auf besonders unebenem Gelände fahren.

Die schwenkbaren Räder werden stattdessen zur besseren Beweglichkeit des Sportwagens auf glattem Boden empfohlen.

25. Damit sich die Vorderräder frei drehen können, den vorderen Hebel mit dem Fuß nach unten drücken, wie in Abbildung 25 gezeigt. Zum Fixieren der Vorderräder den Hebel mit dem Fuß anheben. Unabhängig von der Position, in der sich das Rad befindet, wird es in gerader Stellung blockiert.

**WARNUNG:** Beide Räder müssen stets gleichzeitig in Schwenk- oder Fixposition sein.

### **SCHLIESSEN DES SPORTWAGENS**

**WARNUNG:** Führen Sie diesen Vorgang aus, indem Sie darauf achten, dass das Kind und eventuell auch andere Kinder sich in entsprechender Entfernung befinden. Vergewissern Sie sich, dass dabei die beweglichen Teile des Sportwagens nicht mit dem Körper des Kindes in Berührung kommen.

Der Sportwagen kann sowohl in der Position ZUR STRASSE als auch ZUR MUTTER ORIENTIERT geschlossen werden. Die zu befolgenden Anweisungen sind für beide Varianten gleich. Um im geschlossenen Zustand Platz zu sparen, wird jedoch empfohlen, den Sportwagen mit dem Sitz in der Position ZUR STRASSE zu schließen.

26. Die seitlichen Spanner anheben und das Verdeck zusammenfalten (Abb. 26).

27. Die beiden Öffnungshaken an den Schiebern nach oben ziehen; während man sie gezogen hält, das hintere Kreuzgestänge entsperren, indem es mit der Fußspitze nach oben gedrückt wird (Abb. 27).

28. Greifen Sie den Schließgriff und ziehen Sie ihn nach oben bis zur kompletten Schließung und Blockierung des Sportwagens (Abb. 28).

29. Um in geschlossenem Zustand Platz zu sparen, neigen Sie die Rückenlehne bis zum Erreichen der waagerechten Position zurück (Abb. 29).

30. Klappen Sie nun die Griffe nach vorn (Abb. 30). Der geschlossene und blockierte Sportwagen bleibt allein stehen.

**WARNUNG:** Um den Sportwagen zu schließen, muss stets der verbindbare Schieber (wenn vorhanden) abgenommen werden.

### **ABNEHMEN DES BEZUGES**

Halten Sie den Sportwagen mit dem geöffneten Sicherheitsgurt halb geschlossen und:

31. Öffnen Sie den Druckknopf A und den Klettverschluss B an den in Abbildung 31 gezeigten Stellen.

32. Heben Sie die Fußstütze an, öffnen Sie die Druckknöpfe an der Sitzfläche und ziehen Sie den Bezug ab. Achten Sie dabei auf das Durchziehen des Sicherheitsgurtes (Abb. 32 A); ziehen Sie den Bezug von der Rückenlehne ab, indem Sie ihn nach oben ziehen (Abb. 32 B).

### **VERWENDUNG VON KINDERAUTOSITZ UND KINDERWAGENAUFSATZ**

Die CHICCO-Sportwagen, bei denen das CLIK CLAK-System an den Armlehnen vorgesehen ist, lassen das Andocken eines Kinderwagenaufsatzes und/oder Kinderautositzes am Sportwagen gestell ohne zusätzliche Vorrichtungen zu.

Zum Andocken und Abnehmen des Kinderwagenaufsatzes oder Kinderautositzes siehe entsprechende Anleitung.

33. Vor dem Andocken des Kinderautositzes oder des Kinderwagenaufsatzes den oberen Teil der Armlehnenabdeckung abnehmen oder sie vollständig entfernen (Abb. 33 A und B).

**WARNUNG:** Nur die CHICCO-Kinderautositze oder CHICCO-



Kinderwagenaufsätze mit den jeweiligen CLIK CLAK-Vorrichtungen können am Sportwagen angedockt werden. Vor der Verwendung des Sportwagens in Kombination mit Kinderwagenaufsatz oder Kinderautositz prüfen Sie bitte stets, ob das Andocksystem korrekt blockiert ist. AUSSCHLIESSLICH ZUBEHÖRTEILE VERWENDEN, DIE MIT DER ENTSPRECHENDEN CLIK CLAK-VORRICHTUNG VERSEHEN SIND.

34. **WARNUNG:** Eine nicht korrekte Montage der Aufsätze am Gestell kann eine Fehlfunktion des Andocksystems verursachen, so dass eine Demontage unmöglich ist. In diesem Fall kann man mit einem Schraubenzieher die Haken unterhalb der Armlehnen manuell lösen (Abb. 34).

#### ZUBEHÖRTEILE

**WARNUNG:** Die nachstehend beschriebenen Zubehörteile können je nach Produktmodell variieren (d.h.: könnten enthalten sein oder nicht). Lesen Sie bitte sorgfältig die Anleitung für die Zubehörteile, die sich bei der von Ihnen gekauften Ausführung befinden.

#### VERBINDBARER SCHIEBER

35. Um den verbindbaren Schieber anzudocken, drücken Sie gleichzeitig die beiden Tasten in der Mitte nach innen (siehe Abb. 35 A) und haken ihn ein, indem Sie die Bolzen A und B mit den entsprechenden Löchern bis zum erfolgten Klick in Übereinstimmung bringen (Abb. 35 B).

36. Um den verbindbaren Schieber abzunehmen, drücken Sie gleichzeitig die beiden Tasten in der Mitte nach innen (Abb. 36 A) und lassen den Schieber herausgleiten, indem Sie ihn nach oben ziehen (Abb. 36 B).

**WARNUNG:** Bevor Sie das Produkt in der Konfiguration „verbindbarer Schieber“ benutzen, prüfen Sie stets seine korrekte Montage.

**WARNUNG:** Zum Schließen des Sportwagens muss stets der verbindbare Schieber abgenommen werden.

**WARNUNG:** Verwenden Sie niemals den verbindbaren Schieber, um den Sportwagen mit dem Kind darin anzuheben.

#### KOMFORT-SET

Das Komfort-Set umfasst 2 Schultergurtpolster und ein Beckenband. Das Beckenband wird besonders für eine Verwendung mit Blickrichtung zur Mutter empfohlen, wenn das Kind noch klein ist.

37. Setzen Sie die Schulterpolster in die Hosenträgergurte ein, wie in Abbildung 37 gezeigt.

38. Ziehen Sie den Mittelsteg durch die entsprechende Öffnung (Abb. 38 A) und die Beckengurtschlösser durch die seitlichen Schlitzlöcher (Abb. 38 B).

**WARNUNG:** Setzen Sie das breite Beckenband ein, nachdem Sie das Kind in den Sportwagen gesetzt haben.

**WARNUNG:** Wenn notwendig stellen Sie die Breite des Beckengurtes durch die Gurtschlösser ein.

**WARNUNG:** Um die Sicherheit Ihres Kindes zu garantieren benutzen Sie bitte stets die Sicherheitsgurte.

#### UMWANDELBARES VERDECK

39. Die Sitzfläche hat zwei Verbindungsstücke an den Seiten, die die Verdeckbefestigung zulassen. Zur Befestigung des Verdecks, das Andocksystem in die Verbindungsstücke einführen, wie in der Abbildung 39 gezeigt. Da das Verdeck an der Sitzfläche befestigt ist, folgt es dieser sowohl in der Stellung zur Straße als auch zur Mutter, ohne jedes Mal gedreht werden zu müssen.

40. Zum Öffnen des Verdecks drücken Sie den vorderen Bogen nach vorn und sichern die Befestigung durch die beiden seitlichen Spanner, wie in Abbildung 40 gezeigt.

41. Zum Abnehmen des hinteren Stoffteils und zur Umwandlung des Verdecks in ein Sonnendach öffnen Sie die beiden seitlichen Reißverschlüsse (Abb. 41 A). Sie können den Stoff zusammenfallen und in dem praktischen Fach auf der Rückseite des Verdecks unterbringen (Abb. 41 B), das sich mit einem Knopf befestigen lässt (Abb. 41 C).

42. Zum Abnehmen des Verdecks genügt es, die Haken nach oben gleiten zu lassen (Abb. 42).

**WARNUNG:** Die Befestigung des Verdecks muss auf beiden Seiten des Sportwagens erfolgen. Prüfen Sie die korrekte Blockierung desselben.

#### REGENSCHUTZ

Je nach Modellausführung kann der Sportwagen mit einem Regenschutz ausgestattet sein.

43. Befestigen Sie den Regenschutz mit den Clips an den Enden (Abb. 43). Lassen Sie nach Gebrauch den Regenschutz (falls er nass geworden sein sollte) an der Luft trocknen, bevor er zusammengefaltet und weggelegt wird.

**WARNUNG:** Besondere Aufmerksamkeit bei Verwendung des Regenschutzes walten lassen.

**WARNUNG:** Der Regenschutz darf niemals ohne Verdeck oder Sonnendach am Sportwagen verwendet werden, da das Kind ersticken könnte. Wenn der Regenschutz an dem Sportwagen befestigt ist, niemals den Sportwagen mit dem Kind darin in der Sonne stehen lassen, um das Risiko einer Überhitzung zu vermeiden.

#### FUSSDECKE

Je nach Modellausführung kann der Sportwagen mit einer Fußdecke ausgestattet sein.

44. Zum Montieren der Fußdecke den Druckknopf an der Fußstütze befestigen (Abb. 44 A), den oberen Teil der Fußdecke unter dem Frontbügel durchziehen und in der höchsten Position befestigen, indem die Knöpfe in die Ösen an den seitlichen Stoffteilen der Sitzfläche eingesetzt werden (Abb. 44 B).

45. Die Fußdecke kann über dem Frontbügel umgeschlagen und mit den in Abbildung 45 gezeigten Ösen befestigt werden.

#### EINHÄNGEKORB

Der Sportwagen ist mit einem Einhängkorb versehen.

46. Für die Montage des Einhängkorbs am Sportwagen befestigen Sie die am Korb befindlichen Karabiner A an den beiden Haken am Vorderteil des Sportwagens und die 4 Ringe an den Haken B (Abb. 46).

**WARNUNG:** Beladen Sie den Korb höchstens mit 5 kg Gewicht. Der Inhalt des Einhängkorbs muss herausgenommen werden, bevor der Sportwagen geschlossen wird.

#### AUSFAHRTASCHE

Je nach Modellausführung kann der Sportwagen mit einer Ausfahrtsache mit Wickelaufgabe ausgestattet sein.

47. Befestigen Sie die Ausfahrtsache, wie in Abbildung 47 gezeigt.

48. Der besseren Zweckmäßigkeit des Sportwagens halber, während des Gebrauchs wurde im Tascheninnern ein Raum geschaffen, in den der verbindbare Schieber hineingelegt werden kann (Abb. 48).

**WARNUNG:** Beladen Sie die Tasche höchstens mit 2 kg Gewicht.

**WARNUNG:** Wird der oben genannte Grenzwert überschritten, kann dies die Stabilität des Sportwagens beeinträchtigen und zum Umkippen führen.

**Wichtiger Hinweis:** Die in diesem Heft enthaltenen Bilder und Anweisungen beziehen sich auf eine Produktversion des Sportwagens. Einige hier beschriebene Komponenten, Zubehör und Funktionen können je nach der von Ihnen gekauften Version variieren.

FÜR WEITERE INFORMATIONEN  
Chicco Babyausstattung GmbH  
Postfach 2036  
D – 63120 Dietzenbach  
www.chicco.com

## IMPORTANT WARNING

IMPORTANT: PLEASE READ THESE INSTRUCTIONS CAREFULLY BEFORE USE AND KEEP THEM FOR FUTURE REFERENCE.

YOUR CHILD'S SAFETY MAY BE AFFECTED IF YOU DO NOT FOLLOW THESE INSTRUCTIONS. CAREFULLY CAUTION: BEFORE USE, REMOVE AND DISPOSE OF ALL PLASTIC BAGS AND PACKAGING MATERIALS AND KEEP THEM OUT OF REACH OF NEWBORN BABIES AND CHILDREN.

## WARNINGS

- WARNING: It may be dangerous to leave your child unattended.
- WARNING: A CHILD'S SAFETY IS YOUR RESPONSIBILITY.
- WARNING: Children should be harnessed in at all times and should never be left unattended.
- WARNING: The child should be clear of moving parts while making adjustments. This vehicle requires regular maintenance by the user. Overloading, incorrect folding and the use of non-approved accessories may damage or break.
- WARNING: before assembly, check that the product and all of its components have not been damaged during transportation. Should any part be damaged do not use, and keep out of reach of children.
- WARNING: This vehicle is intended for use for children aged between 0 and 36 months of age and up to weighing up to 15 kg.
- It is recommended that the backrest should be used in its most reclined position for children from birth to 6 months of age.
- WARNING: Ensure that all the locking devices are engaged before use. In particular, ensure that the stroller is locked in the open position, by checking that the rear locking device is effectively locked.
- Do not overload the storage basket. Maximum weight 5 kg.
- Do not carry more than one child at a time.
- Do not use accessories, spare parts, or any component not supplied or approved by the manufacturer, as they may make the stroller unsafe.
- WARNING: Any load attached to the handle affects the stability of the pushchair.
- WARNING: the use of the crotch strap and safety harness is necessary to guarantee the

safety of your child. Always use the crotch strap in combination with the waist belt.

- Ensure that the person using the stroller knows how to use it safely.
- WARNING: when opening or closing the stroller, ensure that your child is at a safe distance. Do not attempt to open or close the stroller with a child on board. Ensure that during these operations, the movable parts of the stroller do not come into contact with your child.
- Always apply the brakes whenever the stroller is stationary.
- WARNING: never leave the stroller on a sloped surface with a child on board, even with the brakes applied.
- Do not let other children play unattended close to the stroller or climb on it.
- To prevent the risk of choking, do not give to your child, or place near it, any objects with strings.

WARNING: Do not use the stroller on stairs or elevators: it could cause the loss of control of the stroller. Pay special attention when manoeuvring the stroller up or down pavements or a step.

- If the stroller is left exposed to direct sunlight for a long time, allow it to cool before placing your child in it. Prolonged exposure to direct sunlight may cause the materials and fabric to fade.
- Do not use the product if some of its parts are broken, torn or missing.
- WARNING: When it is not used, the stroller must be kept away from the reach of children.
- WARNING: This product is not suitable for running or skating.
- Prevent the stroller from coming into contact with salt water. It may cause the formation of rust.
- Do not use the stroller on the beach.
- WARNING: This product must only be pushed by an adult.
- WARNING Check that the pram body or seat unit attachment devices are correctly engaged before use.

## CLEANING AND MAINTENANCE

The cleaning and maintenance of this product must be carried out on a regular basis by the user. The cleaning and maintenance of the stroller must only be carried out by an adult.

### CLEANING

The cover can be removed (please refer to the section "removable cover").

Please refer to the care labels for instructions on how to clean the fabric parts.

Below are the cleaning symbols and their meanings:



Wash by hand in cold water



Do not bleach



Do not tumble dry



Do not iron



Do not dry clean

Periodically wipe clean plastic parts with a soft damp cloth. Always dry the metal parts to prevent the formation of rust if the stroller has come into contact with water.

### MAINTENANCE

Lubricate the moving parts, if necessary, with dry silicon oil. Periodically check the condition of the wheels and keep them clean of dust and sand. Make sure all plastic parts that slide along the metal tubes are clean and free from dust, dirt and sand; this will avoid friction that may prevent the stroller from working properly. Keep the stroller in a dry place.

### OPENING INSTRUCTIONS

WARNING: when opening the stroller, ensure that your child and all other children are at a safe distance. Ensure that during these operations the moving parts of the stroller do not come into contact with your child.

1. Before opening the stroller, press the side button (diagram 1A) to raise both handgrips into the right position. Make sure that the handgrips are locked in the UP position, as seen in diagram 1 B.

2. Pull both the small levers on the stroller handles at the same time; the stroller will start to open (diagram 2).

3. Raise the stroller to make it easier for it to open (diagram 3).

4. Press the cross bar downwards with your toe so it opens completely and locks the stroller in the open position (diagram 4)

WARNING: ensure that the stroller is locked in the open position, checking that the rear cross bar is locked in place.

### FITTING/REMOVING THE LINING

For practical reasons, this operation should be performed with the seat removed from the stroller.

5. Start by fitting the top part of the fabric (diagram 5A) so that it fits neatly over the back, as seen in diagram 5B. Align the fabric with the plastic structure following the coloured tail (diagram 5 C). Then fasten the internal fabric lining to the wings on the structure using the two velcro fasteners (diagram 5 D). Fasten the seat to the base using the two buttons near the rings seen in diagram 5 E, then fasten the lower ends of the seat using the buttons (A) and the velcro fasteners (B) found on the side of the structure as indicated in diagram 5 F. Fit the leg rest supports into the fabric as seen in diagram 5 G.

6. Slide the "D" rings through the slots (diagram 6)

7. Thread the lap belt into the "D" rings as seen in diagram 7.

8. WARNING: the crotch strap is fastened to the seat support and held in place by the structure. The crotch strap must be threaded through the slot in the lining to ensure correct and safe use, as seen in diagram 8. Please refer to the "Safety harness" paragraph for information on how to

use the harness correctly

9. Fasten the two armrest covers using the press studs (diagram 9).

### SAFETY HARNESS

The stroller comes with a five-point safety harness that consists of two shoulder straps, a lap belt and a crotch strap with a buckle.

WARNING: always use the shoulder strap when carrying children from 0 to 6 months of age.

10. Slide the safety clasps into the fabric slots (diagram 10A) and check that the shoulder straps are fitted at the right height for the child: if this is not the case, adjust the height (diagram 10).

11. Place the child inside the seat, slot the 2 toothed ends into the buckle and adjust the width of the lap belt using the clasps (diagram 11).

12. To release the lap belt, press the two toothed ends together at the same time (diagram 12).

For extra safety if required, "D" rings are provided for the attachment of a separate safety harness approved to BS6684. The rings are positioned inside the seat of the stroller on the left and right sides as shown in fig. 7.

WARNING: the safety harness must always be fastened to guarantee complete safety for your child.

WARNING: To guarantee the safety of your child, always use both the crotch strap and the safety harness.

### FITTING THE SEAT IN THE PARENT -FACING POSITION

WARNING: The bumper bar is not used when fitting the seat in this position.

13. To fit the seat in the parent-facing position, open the seat and, using the orange arrows on the seat as reference (diagram 13 A) slide it onto the hooks (diagram 13 B and C) found on the stroller structure as seen in diagram 13 D.

14. Press the seat downwards until you hear it click and lock into place (fig 14).

WARNING: Check that the pram body or seat unit attachment devices are correctly engaged before use.

### FITTING THE SEAT IN THE FRONT- FACING POSITION

15. To fit the seat in the front-facing position, open the seat and, using the orange arrows on the seat as reference (diagram 15 A) slide it onto the hooks (diagram 15 B and C) found on the stroller structure as seen in diagram 15 D.

16. Press the seat downwards until you hear it click and lock into place (fig 16).

WARNING: Check that the pram body or seat unit attachment devices are correctly engaged before use.

### REMOVING THE SEAT

It is not necessary to remove the stroller lining to remove the seat.

17. Press the orange button on the back of the backrest and lift the seat upwards (diagram 17).

### ADJUSTING THE BACKREST

18. Press the grey button on the stroller backrest to adjust the inclination until you find the position you need (diagram 18). Release the button and the backrest will click into the closest lock position. Simply push the backrest upwards to raise it.

WARNING: these operations can become more difficult when the child is sat in the seat.

### ADJUSTING THE LEG REST

19. Press the two buttons on the inside of the leg rest side



fixture (diagram 19) to adjust the leg rest to the required position.

### REMOVABLE BUMPER BAR

20. To remove the bumper bar, press the two buttons found under the armrests (diagram 20) and pull the bar towards you. Open one side of the bumper bar only to seat the child in the stroller more easily.

WARNING: Always restrain the child using the safety harness. The bumper bar is NOT a child restraint device.

WARNING: never use the bumper bar to lift the stroller up with the child sat in it.

### ERGONOMIC HANDGRIP ADJUSTABLE DOUBLE TWIST

21. Press the button on the handgrip to rotate the handgrip into the required position, according to the height and position most suited to the user (diagram 21).

The handgrip can be adjusted to 8 different positions.

22. WARNING: when using the stroller, the handgrips must not be in the DOWN position (diagram 22 A). Make sure that the handgrips are locked in the UP position, as seen in diagram 22 B.

### PARKING BRAKE

The parking brake is applied to both rear wheel at the same time. To make it easier to use the stroller, a special STOP & GO braking system has been installed, indicated by the coloured stickers on the rear brake lever.

23. To put on the brakes, press the right lever downwards (diagram 23). A red STOP sticker will appear and the opposite lever will move upwards.

24. To release the brakes, press the left lever downwards (diagram 24). A green GO sticker will appear and the opposite lever will move upwards.

WARNING: Always apply the brakes whenever the stroller is stationary. Never leave the stroller on a sloping surface with a child inside, even with the parking brake ON.

WARNING: After applying the brake lever make sure that the brakes are properly applied on both of the rear wheel units.

### SWIVEL WHEELS

The stroller has swivel/fixed front wheels. It is recommended to use the fixed wheels on particularly uneven ground. It is recommended to use the swivel wheels on normal road surfaces as it makes it easier to handle.

25. To switch the front wheels to swivel mode, press the front lever down with your front, as seen in diagram 25. To switch back to fixed mode, pull the lever up with your foot. Whatever the current position of the wheel, it will lock in a straight position.

WARNING: Both wheels must be blocked or released at the same time.

### CLOSING THE STROLLER

WARNING: when opening the stroller, ensure that your child and all other children are at a safe distance. Ensure that during these operations the moving parts of the stroller do not come into contact with your child. The stroller can be closed when in either parent-facing or front-facing mode. The instructions to follow are the same for both user modes. If you wish to reduce the space the closed structure takes up, it is recommended to close the structure with the seat fitted in the front-facing position.

26. Raise the side compasses and fold the hood (diagram 26).

27. Pull both the small levers on the handles; keep them

raised whilst you use your toe to pull the rear cross frame upwards (diagram 27).

28. Grasp the closure handle and pull it upwards until the stroller locks into a closed position (diagram 28).

29. To decrease the space the closed stroller takes up, recline the backrest as flat as possible (diagram 29 A – front-facing diagram 29 B – parent-facing).

30. Now fold the handgrips forwards (diagram 30). When the stroller is closed and locked in place, it will stand up on its own

WARNING: You must always remove the joinable handle (if fitted) before closing the stroller.

### REMOVABLE COVERS

Open the stroller slightly with the safety harness unfastened:

31. Release press stud A and the velcro fastener B as indicated in diagram 31.

32. Raise the leg rest, release the buttons on the seat and slide the lining off, paying attention to the harness straps (diagram 32 A); remove the lining from the backrest by pulling it upwards after undoing the side Velcro fasteners (diagram 32 B).

### USING THE CHILD CAR SEAT AND CARRYCOT

The CHICCO strollers which use the CLIK CLAK system on the armrests allow you to fasten the carrycot and/or child seat to the stroller frame without any need for additional fixtures.

Please consult the relative instructions for information on how to fit and remove the carrycot or child seat.

33. Before fitting the child car seat or carrycots, remove the top section of the arm covers or remove the arms completely (diagram 33 A and B).

WARNING: only the CHICCO child seats and carrycots which are fitted with the CLIK CLAK system can be fitted onto the stroller. Before using the stroller in combination with the carrycot or child car seat, always check that the hook-on system is correctly closed and locked in place. ONLY USE ACCESSORIES FITTED WITH THE RELATIVE CLIK CLAK DEVICE.

34. WARNING: Incorrect fastening of the accessory to the stroller frame can cause the fastening system to malfunction, making it impossible to remove it. In this case you can manually release the accessory by using a screwdriver on the levers under the armrests which can be reached through the relative slot (diagram 34).

### ACCESSORIES

WARNING: The accessories described below are not necessarily present on some versions of the product. Please read the instructions relative to the accessories fitted on the type of stroller you purchased carefully.

### JOINABLE HANDLE

35. To fit the joinable handle, press the two central levers inwards at the same time (see diagram 35 A) and connect the hooks A and B into the relative holes (diagram 35 B), until you hear them click into place.

36. To remove the joinable handle, press the two central levers inwards at the same time (see diagram 36 A) and slide the handle upwards (diagram 36 B).

WARNING: before using the product in the "joined handle" mode, always check that it has been fitted correctly.

WARNING: You must always remove the joinable handle before closing the stroller.

WARNING: never use the joinable handle to lift the stroller up with the child sat in it.

### COMFORT KIT

The Comfort Kit comes with 2 shoulder strap pads and a wide abdominal strap. Use of the abdominal strap is highly recommended when using the stroller in parent-facing mode, i.e. when the child is still rather small.

37. Slide the shoulder pads onto the straps as seen in diagram 37 C.

38. Slide the crotch strap into the relative opening (diagram 38 A) and the lap belt buckle into the side slots (diagram 38 B).

WARNING: insert the abdominal strap after sitting the child in the stroller.

WARNING: use the clasps to adjust the width of the lap belt as necessary.

WARNING: the safety harness must always be fastened to guarantee complete safety for your child.

### TRANSFORMABLE HOOD

39. The seat has two fixtures on the sides of the seat base which can be used to fit the hood. To assemble the hood, insert the hook-on system into the fixtures, as seen in diagram 39. As the hood is connected to the seat, you don't need to turn it around when you switch between the front-facing and parent-facing modes.

40. To open the hood, press the front arch forwards and fasten it in place using the side compasses as seen in diagram 40.

41. Open the side zips (diagram 41 A) to remove the rear flap and turn the hood into a summer sun-hood. If you roll up the cover it will fit inside the practical pocket on the back of the hood (diagram 41 B); use the button to close the pocket (diagram 41 C).

42. To remove the hood, simply slide the hooks upwards (diagram 42).

WARNING: The hood must be fitted correctly on both sides of the stroller. Check that it is securely fastened.

### RAIN COVER

A rain cover can also be fitted onto the stroller.

43. Fit the rain cover onto the stroller using the clips at both ends (diagram 43). When you have finished using it, allow it to dry properly (if it is wet) before you fold it away.

WARNING: pay particular attention when using the rain cover.

WARNING: the rain cover can not be used on a stroller which has no hood or sun-hood as it could suffocate the child. When the rain cover is fitted on the stroller, never leave it exposed to direct sunlight with the child inside, as the temperature will rise considerably.

### LEG COVER

44. To fit the leg cover, connect the press stud onto the footrest (diagram 44 A), then thread the top part of the leg cover under the bumper bar and fasten in position inserting the buttons into the slots on the side wings or the seat (diagram 44 B).

45. The leg cover can be folded back over the bumper bar and buttoned in place using the slots indicated in diagram 45.

### ITEM BASKET

The stroller comes with a practical item basket.

46. To fit the basket onto the stroller, connect the clasps A on the basket to the two hooks on the front section of the stroller, and connect the 4 rings to the relative hooks B (diagram 46).

WARNING: Do not overload the basket with weights of over 5 kg. You must remove all contents from the basket before you close it.

### BAG

Some versions of the stroller come with a practical carry-all bag, which includes a changing mat.

47. Fit the bag onto the stroller as seen in diagram 47.

48. To make the stroller even more practical to use, the inside of the bag is divided into various sections which can be used to store different items, including the joinable handle (diagram 48).

WARNING: do not overload the bag with weights of over 2 kg.

WARNING: exceeding this limit may compromise the stability of the stroller and cause it to topple over.

Important note: the images and instructions contained in this handbook refer to one version of the stroller; some components and functions described herein may vary according to the version of the stroller you have purchased.

### FOR FURTHER INFORMATION

Chicco UK Ltd  
Prospect Close  
Lowmoor Road Business Park  
Kirkby in Ash, eld - Nottinghamshire NG17 7LF  
Customer Services Helpline Tel: + 44 01623 750870  
(of. ce hours only)  
www.chicco.com

## **E** INSTRUCCIONES DE USO

### **AVISO IMPORTANTE**

IMPORTANTE: ANTES DEL USO LEA ATENTAMENTE ESTE MANUAL DE INSTRUCCIONES PARA EVITAR PELIGROS Y CONSERVELO PARA FUTURAS CONSULTAS. PUEDE PONER EN PELIGRO LA SEGURIDAD DE SU BEBÉ SI NO SIGUE ATENTAMENTE ESTAS INSTRUCCIONES.

ATENCIÓN: ANTES DEL USO QUITAR Y ELIMINAR LAS BOLSAS DE PLÁSTICO Y TODOS LOS ELEMENTOS QUE FORMEN PARTE DE LA CAJA DEL PRODUCTO Y MANTENERLOS FUERA DEL ALCANCE DE LOS NIÑOS.

### **ADVERTENCIAS**

- ATENCIÓN: LA SEGURIDAD DEL NIÑO DEPENDE DE TI!
- ATENCIÓN: Es necesario abrocharle siempre al niño los cinturones de seguridad y no dejarlo nunca sin vigilancia.
- ATENCIÓN: durante las operaciones de regulación, mantener al niño alejado de las partes móviles de la silla de paseo.  
Esta silla de paseo necesita mantenimiento periódico por parte del usuario.  
Sobrecargar la silla de paseo, no cerrarla correctamente y utilizar accesorios no aprobados podría dañarla o romperla.
- ATENCIÓN: dejar al niño sin vigilancia puede resultar peligroso.
- ATENCIÓN: antes del montaje verificar que el producto y todos sus componentes no presenten daños o desperfectos debidos al transporte, en ese caso no utilizar el producto y mantenerlo fuera del alcance de los niños.
- El uso de la silla de paseo está permitido para bebés de edades comprendidas entre el nacimiento y los 36 meses, hasta un máximo de 15 kg. de peso.
- Cuando se usa con bebés desde el nacimiento hasta aproximadamente 6 meses de edad, el respaldo debe colocarse en posición completamente reclinada.
- ATENCIÓN: antes del uso asegurarse de que todos los mecanismos de seguridad estén correctamente introducidos y especialmente de que la silla de paseo esté bloqueada en posición abierta, verificando que la estructura posterior en forma de cruz esté efectivamente bloqueada.
- No cargar el cestillo con pesos superiores a 5 kg.

- No transportar a más de un bebé a la vez.
- No añadir a la silla de paseo accesorios, piezas de repuesto ni componentes que no hayan sido suministrados o aprobados por el fabricante.
- ATENCIÓN: enganchar bolsas o pesos a los manillares podría comprometer la estabilidad de la silla de paseo.
- ATENCIÓN: la utilización del separapiernas y del cinturón de seguridad es indispensable para garantizar la máxima seguridad del bebé. Utilizar siempre los cinturones de seguridad y el separapiernas al mismo tiempo.
- Asegúrese de que los usuarios de la silla de paseo conozcan perfectamente el funcionamiento de la misma.  
ATENCIÓN: durante las operaciones de apertura y cierre, asegúrese de que el bebé se encuentre a la debida distancia: no realizar las operaciones de cierre y apertura de la silla de paseo con el bebé dentro. Durante las operaciones de regulación asegúrese de que las partes móviles de la silla de paseo no estén en contacto con el cuerpo del bebé.
- Utilice el dispositivo de freno cada vez que se detenga.
- ATENCIÓN: no deje nunca la silla de paseo en una superficie inclinada con el bebé dentro, ni siquiera con los frenos accionados.
- No dejar que otros niños jueguen sin vigilancia cerca de la silla o suban por ella.  
Para evitar riesgos de asfixia, no darle al bebé objetos con cordones, ni dejarlos a su alcance.
- ATENCIÓN: no utilice la silla de paseo en escaleras tradicionales o mecánicas: podría perder el control de la misma. Preste especial atención cuando suba o baje un escalón o la acera.
- Si deja la silla de paseo expuesta a la acción de los rayos del sol por un tiempo prolongado, espere hasta que se enfríe antes de sentar nuevamente al niño. La exposición prolongada al sol puede causar cambios de color en los materiales y tejidos.
- No utilice el producto si falta alguna de sus partes o si están rotas o desgarradas.
- ATENCIÓN: mientras no se use la silla de paseo debe mantenerse lejos del alcance de los niños.
- ATENCIÓN: no utilice la silla de paseo mientras corra o patine.
- Para prevenir la formación de óxido, evite que la silla de paseo entre en contacto con agua salina.

- No utilice la silla de paseo en la playa.
- **ATENCIÓN:** este producto debe ser utilizado exclusivamente por un adulto.
- **ADVERTENCIA :** Comprobar que los dispositivos de sujeción del capazo y del asiento están correctamente activados antes de uso.

### CONSEJOS PARA LA LIMPIEZA Y EL MANTENIMIENTO

Este producto necesita mantenimiento periódico. Las operaciones de limpieza y mantenimiento deben ser efectuadas exclusivamente por un adulto.

#### LIMPIEZA

La silla de paseo se puede desenfundar (consultar el párrafo "DESAMONTAJE DEL REVESTIMIENTO").

Para limpiar las partes de tejido consultar las etiquetas de lavado. A continuación se muestran los símbolos de lavado con los correspondientes significados:



Lavar a mano en agua fría



No usar lejía



No secar en la secadora



No planchar



No lavar en seco

Limpiar periódicamente las partes de plástico con un paño húmedo.

Secar las partes de metal si están mojadas, para evitar que se oxiden.

#### MANTENIMIENTO

Lubricar las partes móviles, sólo en caso de necesidad, con aceite seco de silicona. Controlar periódicamente el estado de desgaste de las ruedas y mantenerlas limpias de polvo y arena. Asegurarse de que todas las partes plásticas que se deslizan sobre los tubos de metal estén libres de polvo, suciedad y arena, para evitar roces que puedan comprometer el funcionamiento correcto de la silla de paseo. Guardar la silla de paseo en un lugar seco.

#### APERTURA

**ATENCIÓN:** realizar esta operación prestando atención a que el niño y otros niños estén a una debida distancia de seguridad. Asegurarse de que, en estas fases, las partes móviles de la silla de paseo no entren en contacto con el cuerpo del niño.

1. Antes de abrir la silla de paseo, levantar ambas empuñaduras y colocarlas en la posición de uso, mediante los botones laterales (Fig. 1 A). Asegurarse de que las empuñaduras estén bloqueadas en la posición alta, como se ilustra en la Fig. 1 B.

2. Tirar contemporáneamente de los ganchos colocados en los manillares de la silla de paseo; la silla de paseo comenzará a abrirse (Fig. 2).

3. Alzar la silla de paseo hacia arriba para facilitar la apertura (Fig. 3).

4. Presionar hacia abajo con la punta del pie la estructura con forma de cruz para completar la apertura y bloquear la silla de paseo en posición abierta (Fig. 4).

**ATENCIÓN:** asegurarse de que la silla de paseo esté bloqueada en posición abierta, comprobando que la estructura trasera en forma de cruz esté realmente bloqueada.

#### MONTAJE/DESAMONTAJE DE LA FUNDA

Para realizar con mayor comodidad esta operación, desenganchar el asiento de la silla de paseo.

5. Introducir la funda encajando primero la parte superior del tejido (Fig. 5 A) para que encaje en la parte de atrás como se ilustra en la figura 5B. Seguir la línea coloreada para alinear el tejido a la estructura de plástico (Fig. 5 C). Sucesivamente fijar la funda de tela interior en las alas de la estructura con dos velcros (Fig. 5 D). Fijar el asiento a la base enganchando los dos botones situados en correspondencia de los círculos de la figura 5 E; sucesivamente colocar los lados inferiores del asiento fijándolos por medio de los botones (A) y el velcro (B) situado al lado de la estructura como se indica en la figura 5 F. Poner los soportes apoyapiernas en el tejido como se ilustra en la figura 5 G.

6. Hacer pasar los anillos con forma de "D" por las correspondientes ranuras (Fig. 6).

7. Meter la correa abdominal en los anillos con forma de "D" como se ilustra en la figura 7.

8. **ATENCIÓN:** el separapiernas está fijado al soporte del asiento de la estructura. Para un uso correcto y seguro es necesario hacer pasar el separapiernas a través de la ranura de la funda, como se indica en la figura 8. Para el uso correcto de los cinturones de seguridad, remitirse al apartado "Cinturones de seguridad".

9. Fijar las dos cubiertas de los apoyabrazos enganchando los botones automáticos (Fig. 9).

#### CINTURONES DE SEGURIDAD

La silla de paseo está dotada de un sistema de sujeción de cinco puntos de anclaje, formado por dos correas para los hombros, una correa abdominal y un separapiernas con hebilla.

**ATENCIÓN:** para el uso con niños de 0 a 6 meses es necesario usar las correas para los hombros.

10. Meter las hebillas de seguridad en las respectivas ranuras textiles (fig. 10 A) y comprobar que las correas de los hombros estén a la altura ideal para el niño: de lo contrario, regular la altura (Fig. 10 B).

11. Después de haber acomodado al niño, introducir las 2 horquillas en la hebilla y regular, si fuera necesario, el ancho de la correa abdominal a través de las hebillas (Fig. 11).

12. Para desenganchar la correa abdominal, apretar contemporáneamente las dos horquillas laterales (Fig. 12).

Para una mayor seguridad, la silla de paseo ha sido provista de unos anillos en forma de "D" que permiten enganchar un cinturón de seguridad adicional conforme a la norma BS 6684. Los anillos se encuentran dentro del asiento de la silla de paseo, en el lado derecho e izquierdo, tal y como se indica en la figura 7.

**ATENCIÓN:** para garantizar la seguridad de vuestro hijo es indispensable utilizar siempre los cinturones de seguridad.

**ATENCIÓN:** para garantizar la seguridad del niño es indispensable utilizar simultáneamente el separapiernas y los cinturones de seguridad.

#### MONTAJE DEL ASIENTO FRENTE A LA MADRE

**ATENCIÓN** En esta configuración no está previsto el uso del protector delantero.

13. Para montar el asiento en posición de cara a la mamá, abrir el asiento e introducirlo, en correspondencia de las flechas naranjas (Fig. 13 A), situadas en el asiento, en los respectivos pernos (Fig. 13 B y C), colocados en la estructura de la silla de paseo como se ilustra en la figura 13 D.

14. Empujar el asiento hacia abajo hasta escuchar un clic de bloqueo (Fig. 14).

**ATENCIÓN:** antes de utilizar el producto en la configuración silla de paseo, comprobar siempre que el asiento esté montado correctamente.

## **MONTAJE DEL ASIENTO FRENTE A LA CALLE**

15. Para montar el asiento en posición de cara a la marcha, abrir el asiento e introducirlo, en correspondencia de las flechas naranjas (Fig. 15 A), situadas en el asiento, en los respectivos pernos (Fig. 15 B y C), situados en la estructura de la silla de paseo como se ilustra en la figura 15 D.

16. Empujar el asiento hacia abajo hasta escuchar un clic de bloqueo (Fig. 16).

ATENCIÓN: antes de utilizar el producto en la configuración silla de paseo, comprobar siempre que el asiento esté montado correctamente.

## **DESMONTAJE DEL ASIENTO**

Para quitar el asiento no es necesario retirar la funda de la silla de paseo.

17. Presionar el botón naranja situado en la parte de atrás del respaldo y alzar el asiento (Fig. 17).

## **REGULACIÓN DEL RESPALDO**

18. Se puede regular la inclinación del respaldo de la silla de paseo apretando el botón gris situado en el mismo hasta alcanzar la inclinación deseada (Fig. 18). Soltando la tecla, el respaldo se bloquea en la posición más cercana. Para levantar el respaldo es suficiente con empujarlo hacia arriba.

ATENCIÓN: el peso del niño puede dificultar estas operaciones.

## **REGULACIÓN DEL APOYAPIERNAS**

19. Presionar los dos botones situados en el interior de la articulación del apoyapiernas (Fig. 19) para regular el mismo en la posición deseada.

## **PROTECTOR DELANTERO EXTRAÍBLE**

20. Para extraer el protector delantero, presionar las dos teclas colocadas debajo de los apoyabrazos (Fig. 20) y tirar del protector. Abrir un solo lado del protector para acomodar al niño en la silla de paseo.

ATENCIÓN: Abrochar siempre al niño con los cinturones de seguridad. El protector NO es un dispositivo de sujeción del niño.

ATENCIÓN: no utilizar nunca el protector para levantar la silla de paseo con el niño dentro de la misma.

## **EMPUÑADURA ERGONÓMICA REGULABLE DOUBLE TWIST**

21. Se puede girar la empuñadura hacia la posición deseada, pulsando la tecla situada en la misma, adaptándola a la altura y a la posición más cómoda para el usuario (Fig. 21).

La empuñadura se puede colocar en 8 posiciones diferentes. 22. ATENCIÓN: durante el uso, la empuñadura no debe utilizarse en posición baja (Fig. 22 A). Mientras se utiliza la silla de paseo, las empuñaduras deben estar en la posición alta, como se ilustra en la figura 22 B.

## **FRENO DE ESTACIONAMIENTO**

El freno de estacionamiento actúa contemporáneamente en ambas ruedas traseras de la silla de paseo. Para simplificar el uso de la silla de paseo, se ha introducido un sistema de frenado STOP & GO, marcado por las respectivas etiquetas adhesivas de colores aplicadas en las palancas traseras de frenado.

23. Para frenar la silla de paseo, pulsar hacia abajo la palanca de la derecha (Fig. 23). Automáticamente aparecerá una etiqueta roja STOP y la palanca opuesta se disparará hacia arriba.

24. Para frenar la silla de paseo, apretar hacia abajo la palanca de la derecha (Fig. 24). Automáticamente aparecerá una etiqueta verde GO y la palanca opuesta se disparará hacia arriba.

ATENCIÓN: Utilice siempre el freno cada vez que se detenga. No deje nunca la silla de paseo apoyada sobre una superficie inclinada con el niño dentro de la misma ni siquiera con el freno de estacionamiento accionado.

ATENCIÓN: Tras haber accionado la palanca del freno, asegúrese de que los frenos están correctamente activados en ambos grupos de ruedas posteriores.

## **RUEDAS PIVOTANTES**

La silla de paseo está dotada de ruedas delanteras pivotantes/ fijas. Se aconseja utilizar las ruedas fijas cuando se recorren terrenos particularmente accidentados. Las ruedas en modalidad pivotante, en cambio, permiten maniobrar la silla de paseo con mayor facilidad en el asfalto normal.

25. Para que las ruedas delanteras sean pivotantes, empujar hacia abajo con el pie la palanca delantera, como se indica en la figura 25. Para dejar las ruedas delanteras fijas, alzar con el pie la palanca. Independientemente de la posición en la que se encuentre la rueda, ésta se bloqueará en posición recta.

ATENCIÓN: Ambas ruedas deben estar siempre contemporáneamente bloqueadas o desbloqueadas.

## **CIERRE DE LA SILLA DE PASEO**

ATENCIÓN: realizar esta operación prestando atención a que el niño y otros niños estén a una debida distancia de seguridad. Asegurarse de que, en estas fases, las partes móviles de la silla de paseo no entren en contacto con el cuerpo del niño. La silla de paseo puede cerrarse tanto en la posición frente a la calle como de frente a la madre. Las instrucciones a seguir son las mismas para las 2 variantes. Para que la estructura cerrada ocupe menos espacio se aconseja cerrar la silla de paseo con el asiento montado en la posición de frente a la calle.

26. Alzar las presillas laterales y cerrar la capota (Fig. 26).

27. Tirar hacia arriba ambos ganchos colocados en los manillares y, manteniéndolos tirados, desenganchar la estructura trasera en forma de cruz empujándola hacia arriba con la punta del pie (Fig. 27).

28. Empuñar el manillar de cierre y tirar hacia arriba, hasta que la silla de paseo quede totalmente cerrada y bloqueada (Fig. 28).

29. Para que la silla de paseo cerrada ocupe menos espacio, reclinar el respaldo hasta que alcance la posición horizontal (Fig. 29 A – de frente a la calle, Fig. 29 B – de frente a la madre).

30. Plegar hacia adelante las empuñaduras (Fig. 30). La silla de paseo cerrada y bloqueada permanece de pie sola.

ATENCIÓN: Para cerrar la silla de paseo es necesario quitar siempre el manillar unible (si estuviera puesto).

## **DESMONTAJE DEL REVESTIMIENTO**

Manteniendo la silla de paseo entrecerrada con el cinturón de seguridad abierto:

31. Desabrochar el botón automático A y el velcro B en los puntos indicados en la figura 31.

32. Alzar el apoyapiernas, desenganchar los botones del asiento y quitar la funda prestando atención al pasar el cinturón de seguridad (Fig. 32 A); quitar la funda del respaldo tirándola hacia arriba después de haber desenganchado los velcros laterales (Fig. 32 B).

## **UTILIZACIÓN SILLA PORTA-BEBES Y CAPAZO**

Las sillas de paseo CHICCO que disponen del sistema CLIK CLAK en los apoyabrazos permiten fijar el capazo y/o el porta bebés a de la silla de paseo sin tener que utilizar otros dispositivos adicionales.

Para el enganche y el desenganche del capazo o de la sillita, remitirse a las respectivas instrucciones.

33. Antes de enganchar la sillita de auto o el capazo, desenganchar la parte superior de la cubierta de los apoyabrazos o quitarlos completamente (Fig. 33 A y B).

ATENCIÓN: sólo se pueden enganchar en la silla de paseo, las sillitas o los capazos CHICCO dotados de los respectivos dispositivos CLIK CLAK. Antes de utilizar la silla de paseo en combinación con el capazo o la sillita de auto, comprobar siempre que el sistema de enganche esté bloqueado correctamente.



UTILIZAR EXCLUSIVAMENTE ACCESORIOS DOTADOS DEL CORRESPONDIENTE DISPOSITIVO CLIK CLAK.

34. ATENCIÓN: Un incorrecto procedimiento de enganche del accesorio en la estructura puede comportar un mal funcionamiento del sistema de enganche, imposibilitando el desenganche. En este caso es posible desbloquear manualmente los ganchos utilizando un destornillador en las palancas presentes debajo de los apoyabrazos a los cuales se puede acceder por medio del correspondiente orificio (Fig. 34).

#### ACCESORIOS:

ATENCIÓN: Los accesorios descritos a continuación podrían no estar presentes en algunas versiones del producto. Lea atentamente las instrucciones relativas a los accesorios presentes en la versión que ha comprado.

#### MANILLAR UNIBLE

35. Para enganchar el manillar unible, presionar contemporáneamente las dos palancas centrales hacia adentro (ver Fig. 35 A) y engancharla haciendo coincidir los pernos A y B con los correspondiente orificios (Fig. 35 B), hasta escuchar el clic.

36. Para quitar el manillar unible, presionar contemporáneamente las dos palancas centrales hacia adentro (Fig. 36 A) y quitar el manillar tirándolo hacia arriba (Fig. 36 B).

ATENCIÓN: antes de utilizar el producto en la versión "manillar unido", comprobar siempre que esté montado correctamente.

ATENCIÓN: Para cerrar la silla de paseo es necesario quitar siempre el manillar unible.

ATENCIÓN: No utilice nunca el manillar unible para levantar la silla de paseo con el niño dentro de la misma.

#### KIT CONFORT

El Kit Confort dispone de 2 hombreras para cubrir las correas de los hombros y una faja abdominal. Se aconseja especialmente el uso de la faja abdominal cuando se utiliza la silla de paseo en la posición de frente a la madre, cuando el niño es pequeño.

37. Introducir las hombreras en las correas, como se indica en la figura 37.

38. Hacer pasar el separapiernas por la correspondiente apertura (Fig. 38 A) y la hebilla abdominal por las ranuras laterales (Fig. 38 B).

ATENCIÓN: introducir la faja abdominal después de haber acomodado al niño en la silla de paseo.

ATENCIÓN: regular, si fuera necesario, el ancho de la correa abdominal por medio de las hebillas.

ATENCIÓN: para garantizar la seguridad de nuestro niño es indispensable utilizar siempre los cinturones de seguridad.

#### CAPOTA TRANSFORMABLE

39. El asiento dispone de dos soportes posicionados a los lados de la base del asiento que permiten fijar la capota. Para fijar la capota, introducir el sistema de enganche en los soportes como se indica en la figura 39. Estando fijada al asiento, la capota acompaña al asiento tanto en la configuración de frente a la calle como en aquella de frente a la calle sin tener que girarla cada vez.

40. Para abrir la capota, empujar hacia adelante el pequeño arco delantero y asegurar la fijación mediante las dos presillas laterales como se ilustra en la figura 40.

41. Para quitar la solapa trasera y transformar la capota en parasol de verano, abrir las cremalleras laterales (Fig. 41 A). Doblando el extremo sobre sí mismo se lo puede colocar en el interior del práctico bolsillo presente en la parte de atrás de la capota (Fig. 41 B) que se puede cerrar introduciendo el botón en el ojal (Fig. 41 C).

42. Para quitar la capota se deben deslizar los enganches hacia arriba (Fig. 42).

ATENCIÓN: La operación de fijación de la capota debe realizarse en ambos lados de la silla de paseo. Comprobar que la capota esté correctamente bloqueada.

#### CUBIERTA IMPERMEABLE

La silla de paseo puede disponer de impermeable.

43. Fijar el impermeable bloqueándolo con los clip presentes en los extremos (Fig. 43). Al final de su uso, dejar secar al aire (en el caso de que estuviera mojado) antes de doblar y guardar el impermeable.

ATENCIÓN: prestar especial atención cuando se use el impermeable.

ATENCIÓN: el impermeable no se puede utilizar en una silla de paseo que no disponga de capota o de parasol, porque podría provocar asfixia al niño. No dejar nunca la silla de paseo con el impermeable montado expuesto al sol con el niño dentro, para evitar el riesgo de recalentamiento.

#### CUBREPIERNAS

44. Para montar el cubrepiernas, enganchar el botón automático al cubrepiernas (Fig. 44 A), hacer pasar la parte superior del cubrepiernas debajo del protector y fijarla en la posición más alta introduciendo los botones en los ojales presentes en las aletas laterales del asiento (Fig. 44 B).

45. El cubrepiernas puede doblarse sobre el protector y fijarse con los ojales como se ilustra en la figura 45.

#### CESTILLO PORTAOBJETOS

La silla de paseo tiene un cómodo cestillo portaobjetos.

46. Para montar el cestillo a la silla de paseo, enganchar los pasadores A presentes en el cestillo a los dos ganchos presentes en la parte delantera de la silla de paseo y fijar los 4 anillos a los ganchos B (Fig. 46).

ATENCIÓN: No cargar el cestillo con pesos superiores a 5 Kg. Es necesario vaciar el contenido del cestillo antes de cerrar la silla de paseo.

#### BOLSO

Algunos modelos vienen con un cómodo bolso portaobjetos con un cambiador.

47. Fijar el bolso como se indica en la figura 47.

48. Para que el uso de la silla de paseo sea más práctico, en el interior del bolso hay diferentes compartimentos para guardar objetos, entre ellos el manillar unible (Fig. 48).

ATENCIÓN: no cargar el bolso con pesos superiores a los 2 Kg.

ATENCIÓN: si se supera dicho límite se puede comprometer la estabilidad de la silla de paseo y provocar su vuelco.

Nota importante: las imágenes y las instrucciones contenidas en el presente manual se refieren a una versión completa de la silla de paseo; algunos componentes y algunas funcionalidades aquí descritas pueden variar en función del modelo que se haya comprado.

#### PARA MAYORES INFORMACIONES:

Chicco Española S.A.

C/ Industrias, 10

Polígono Industrial Urtinsa

28923 Alconcón Madrid

Servicio de Atención al Consumidor: 902 190 089

www.chicco.es

## **P** INSTRUÇÕES PARA A UTILIZAÇÃO

### **AVISO IMPORTANTE**

**IMPORTANTE:** ANTES DE UTILIZAR ESTE PRODUTO, LEIA ATENTAMENTE ESTE LIVRO DE INSTRUÇÕES, PARA EVITAR PERIGOS DURANTE A UTILIZAÇÃO E GUARDE-O PARA CONSULTAS FUTURAS. SIGA ATENTAMENTE ESTAS INSTRUÇÕES PARA NÃO COMPROMETER A SEGURANÇA DO SEU FILHO.

**ATENÇÃO:** ANTES DA UTILIZAÇÃO, REMOVA EVENTUAIS SACOS DE PLÁSTICO E TODOS OS ELEMENTOS QUE FAZEM PARTE DA EMBALAGEM DO PRODUTO E MANTENHA-OS FORA DO ALCANCE DAS CRIANÇAS.

### **ADVERTÊNCIAS**

- **ATENÇÃO:** A SEGURANÇA DA CRIANÇA TAMBÉM DEPENDE DE SI!
- **ATENÇÃO:** Uma criança transportada no carrinho de passeio deve ter sempre o cinto de segurança colocado e nunca deve ser deixada sem vigilância.
- **ATENÇÃO:** Nas operações de regulação mantenha a criança afastada das partes móveis do carrinho de passeio.  
Este carrinho de passeio necessita regularmente de manutenção por parte do utilizador. Sobrecarregar o carrinho de passeio, fechá-lo de modo incorrecto ou utilizar acessórios não aprovados pelo fabricante poderá danificá-lo ou parti-lo.
- **ATENÇÃO:** pode ser perigoso deixar a criança sem vigilância no carrinho de passeio.
- **ATENÇÃO:** verifique, antes da montagem, se o produto e todos os seus componentes apresentam eventuais danos causados pelo transporte. Caso detecte algo danificado, não utilize o produto e mantenha-o fora do alcance das crianças.
- Este carrinho de passeio é adequado para o transporte de crianças de idade compreendida entre os 0 e os 36 meses, até um peso máximo de 15 kg.
- Para o transporte de crianças desde o nascimento até aos 6 meses de idade, aproximadamente, o encosto deve ser utilizado na posição completamente reclinada.
- **ATENÇÃO:** antes da utilização, certifique-se de que todos os mecanismos de segurança estão correctamente activados. Nomeadamente assegure-se de que o carrinho de passeio se encontra bloqueado na posição aberta, verificando se a cruzeta posterior está realmente

bloqueada.

- Não carregue o cesto porta-objectos com pesos superiores a 5 kg.
- Não transporte mais de uma criança de cada vez.
- Não aplique no carrinho acessórios, peças de substituição ou componentes não fornecidos ou não aprovados pelo fabricante.
- **ATENÇÃO:** qualquer carga pendurada nas pernas compromete a estabilidade do carrinho de passeio.
- **ATENÇÃO:** a utilização da correia separadora de pernas e do cinto de segurança é indispensável para garantir a segurança do seu filho. Utilize sempre o cinto de segurança simultaneamente com a correia separadora de pernas.
- Certifique-se de que todos os utilizadores do produto conhecem o exacto funcionamento do mesmo.
- **ATENÇÃO:** nas operações de abertura e fecho, certifique-se de que nenhuma criança se encontra próxima do carrinho. Não efectue operações de abertura e fecho do carrinho de passeio com a criança a bordo. Enquanto efectua as operações de regulação, certifique-se de que as partes móveis do chassis não entram em contacto com o corpo da criança.
- Accione o sistema de travões sempre que parar.
- **ATENÇÃO:** nunca deixe o carrinho num piso inclinado com a criança lá dentro, mesmo que o sistema de travões esteja accionado.
- Não permita que outras crianças brinquem, sem vigilância, nas proximidades do carrinho ou que subam para o mesmo.
- Para evitar o risco de estrangulamento, não dê à criança objectos munidos de cordões e mantenha-os fora do seu alcance.
- Não utilize este carrinho de passeio em escadas ou escadas rolantes: poderá perder subitamente o controlo do mesmo.
- Tome muito cuidado quando sobe ou desce um degrau ou o passeio.
- Se deixar o carrinho de passeio exposto ao sol durante muito tempo, aguarde que arrefeça, antes de colocar a criança. A exposição prolongada ao sol pode alterar a cor dos materiais e dos tecidos.
- Não utilize o carrinho se qualquer um dos seus componentes estiver danificado, rasgado ou em falta.
- **ATENÇÃO:** nos períodos de não utilização, mantenha o carrinho de passeio fora do alcance das crianças.

- **ATENÇÃO:** não utilize o carrinho de passeio enquanto corre ou anda de patins.
- Evite o contacto com água salgada para prevenir a formação de ferrugem.
- Não utilize o carrinho de passeio na praia.
- **ATENÇÃO:** este produto deve ser conduzido exclusivamente por um adulto.
- **AVISO !** Verificar que os dispositivos de fixação da alcofa ou do assento se encontram correctamente apertados antes da utilização.

### CONSELHOS PARA A LIMPEZA E A MANUTENÇÃO

Este produto necessita periodicamente de manutenção. As operações de limpeza e manutenção devem ser efectuadas exclusivamente por adultos.

#### LIMPEZA

Este carrinho de passeio dispõe de revestimento removível (consulte o capítulo "REMOÇÃO DO REVESTIMENTO"). Para a lavagem das partes em tecido, siga as indicações da etiqueta têxtil. Em seguida são indicados os símbolos de lavagem e respectivo significado:



Lave à mão em água fria



Não utilize lixívia



Não seque na máquina



Não passe a ferro



Não limpe a seco

Limpe periodicamente as partes de plástico com um pano húmido. Depois de um eventual contacto com água, seque as partes metálicas, para evitar a formação de ferrugem.

#### MANUTENÇÃO

Em caso de necessidade, lubrifique as partes móveis com óleo seco de silicone. Verifique periodicamente o estado de desgaste das rodas e mantenha-as limpas de pó e areia. Certifique-se de que todas as peças em plástico que deslizam sobre tubos em metal estão limpas de pó, sujidade e areia, para evitar atritos que possam comprometer o correcto funcionamento do carrinho. Mantenha o carrinho de passeio num local seco.

#### ABERTURA

**ATENÇÃO:** enquanto executa esta operação, tenha o cuidado de manter a criança e eventualmente outras crianças devidamente afastadas. Certifique-se de que, nesta fase, as partes móveis do carrinho não entram em contacto com o corpo da criança.

1. Antes de abrir o carrinho de passeio, levante ambas as pegas para a posição de utilização, accionando os botões laterais (fig. 1 A). Certifique-se de que as pegas ficam bloqueadas na posição mais alta, como ilustra a fig. 1 B.
2. Puxe simultaneamente as patilhas existentes nas pegas do carrinho de passeio; o carrinho começará a abrir (fig. 2).
3. Para facilitar a abertura, levante o carrinho de passeio (fig. 3).

4. Pressione a cruzeta para baixo com a ponta do pé, para completar a abertura e bloquear o carrinho de passeio na posição aberta (fig. 4).

**ATENÇÃO:** certifique-se de que o carrinho de passeio está bloqueado na posição aberta, verificando se a cruzeta de trás está efectivamente bloqueada.

#### MONTAGEM/DESMONTAGEM DO REVESTIMENTO

Para maior comodidade, esta operação deve ser feita com a cadeira retirada do carrinho de passeio.

5. Enfie o revestimento fazendo entrar primeiro a parte superior do tecido (fig. 5 A) de modo a encaixá-lo na parte de trás, como mostra a figura 5 B. Siga a linha colorida para alinhar o tecido com a estrutura de plástico (fig. 5 C). Em seguida, fixe o revestimento têxtil interno nos lados da estrutura, com os dois velcros (fig. 5 D). Fixe o assento à base, apertando os dois botões situados nos pontos correspondentes aos círculos na figura 5 E e, em seguida, forre os lados inferiores do assento fixando-os com os botões (A) e o velcro (B) situados do lado da estrutura, como indica a figura 5 F. Enfie os suportes do apoio das pernas no tecido, como na figura 5 G.

6. Passe os anéis em "D" pelas ranhuras específicas (fig. 6)

7. Introduza o cinto abdominal nos anéis em "D", como ilustra a figura 7.

8. **ATENÇÃO:** a correia separadora de pernas está fixada ao suporte do assento preso à estrutura. Para utilizar de forma correcta e segura, é necessário passar a correia separadora de pernas através da ranhura existente no revestimento, como indicado na figura 8. Para a utilização correcta do cinto de segurança, consulte o parágrafo "Cinto de segurança".

9. Fixe os dois revestimentos dos apoios dos braços apertando as molas de pressão (fig. 9).

#### CINTO DE SEGURANÇA

O carrinho de passeio está equipado com um cinto de segurança com cinco pontos de fixação constituído por duas correias dos ombros, um cinto abdominal e uma correia separadora de pernas com fecho.

**ATENÇÃO:** para utilizar com crianças desde o nascimento até cerca dos 6 meses, é necessário utilizar as correias dos ombros.

10. Introduza as correias dos ombros nas presilhas têxteis específicas (fig. 10 A) e verifique se as correias estão à altura ideal para o seu filho. Se for necessário, regule a altura (fig. 10 B).

11. Depois de ter instalado a criança, introduza os 2 ganchos no fecho e, se necessário, regule a largura do cinto abdominal na fivela (fig. 11).

12. Para abrir o cinto abdominal, pressione simultaneamente os dois ganchos laterais (fig. 12). Para maior segurança, este carrinho de passeio dispõe de anéis em forma de "D", para permitir a fixação de um cinto de segurança adicional, em conformidade com a norma BS 6684. Os anéis estão colocados no interior do assento do carrinho de passeio, nos lados direito e esquerdo, conforme na figura 7.

**ATENÇÃO:** para preservar a segurança do seu filho, é indispensável utilizar sempre o cinto de segurança.

**ATENÇÃO:** para garantir a segurança da criança é indispensável utilizar simultaneamente o separador de pernas, o cinto abdominal e as correias dos ombros.

#### MONTAGEM DA CADEIRA VIRADA PARA A MÃE

**ATENÇÃO.** Nesta configuração não está prevista a utilização da barra de protecção frontal.

13. Para montar a cadeira virada para a mãe, abra o assento e coloque-o no sentido das setas laranja (fig. 13 A) situadas no assento, nos pernos próprios (fig. 13 B e C), situados na estrutura do carrinho de passeio como na figura 13 D.

14. Empurre o assento para baixo até ouvir um estalido de bloqueio (fig. 14).

**ATENÇÃO:** antes de utilizar o carrinho de passeio, verifique



sempre se a cadeira está montada correctamente.

### **MONTAGEM DA CADEIRA VIRADA PARA A FRENTE**

15. Para montar a cadeira virada para frente, abra o assento e coloque-o no sentido das setas laranja (fig. 15 A) situadas no assento, nos Pernos próprios (fig. 15 B e C), situados na estrutura do carrinho de passeio como na figura 15 D.

16. Empurre o assento para baixo até ouvir um estalido de bloqueio (fig. 16).

ATENÇÃO: antes de utilizar o carrinho de passeio, verifique sempre se a cadeira está montada correctamente.

### **DESMONTAGEM DA CADEIRA DE PASSEIO**

Para retirar a cadeira não é necessário remover o revestimento.

17. Pressione o botão laranja na parte de trás do encosto e levante o assento (fig. 17).

### **REGULAÇÃO DO ENCOSTO**

18. Pressionando o botão cinzento situado no encosto da cadeira de passeio, é possível regular a sua inclinação até obter a posição desejada (fig. 18). Soltando o botão, o encosto bloqueia na posição mais próxima. Para levantar o encosto basta empurrá-lo para cima.

ATENÇÃO: com o peso da criança, estas operações podem tornar-se mais difíceis.

### **REGULAÇÃO DO APOIO DAS PERNAS**

19. Pressione os dois botões situados no interior da articulação do apoio das pernas (fig. 19) para colocar o apoio na posição desejada.

### **BARRA DE PROTECÇÃO FRONTAL REMOVÍVEL**

20. Para retirar a barra de protecção frontal, pressione os dois botões situados sob os apoios dos braços (fig. 20) e puxe para si a barra de protecção. Abra apenas um lado da barra de protecção frontal para facilitar a colocação da criança no carrinho de passeio.

ATENÇÃO: coloque sempre o cinto de segurança na criança. A barra de protecção frontal NÃO é um dispositivo de retenção da criança.

ATENÇÃO: nunca utilize a barra de protecção frontal para levantar o carrinho de passeio com a criança lá dentro.

### **PEGAS ERGONÓMICAS REGULÁVEIS DOUBLE TWIST**

21. Pressionando os botões situados nas pegas, é possível rodá-las para a posição desejada, adaptando-as à altura e à posição mais cómoda para o utilizador (fig. 21).

As pegas podem ser reguladas em 8 posições diferentes.

22. ATENÇÃO: durante a utilização, as pegas não devem ser utilizadas na posição rebatida (fig. 22 A). Em fase de utilização, as pegas devem estar na posição alta, como ilustra a figura 22 B.

### **TRAVÃO DE ESTACIONAMENTO**

O travão de estacionamento bloqueia simultaneamente ambas as rodas traseiras do carrinho de passeio. Para simplificar a utilização do carrinho de passeio, foi introduzido um sistema de travagem STOP & GO, assinalado com autocolantes coloridos colocados nas patilhas dos travões traseiros.

23. Para travar o carrinho de passeio, pressione para baixo a patilha da direita (fig. 23). Automaticamente surgirá uma etiqueta vermelha STOP e a patilha oposta levantar-se-á.

24. Para destravar o carrinho de passeio, pressione para baixo a patilha da esquerda (fig. 24). Automaticamente surgirá uma etiqueta verde GO e a patilha oposta levantar-se-á.

ATENÇÃO: utilize sempre o dispositivo de travagem quando estiver parado. Nunca deixe a criança dentro do carrinho de passeio num plano inclinado, mesmo com o travão accionado.

ATENÇÃO: depois de ter accionado a patilha do travão, assegure-se de que os travões estão correctamente activados em ambos os pares de rodas traseiras.

### **RODAS DIRECCIONÁVEIS**

O carrinho de passeio está equipado com rodas da frente fixas ou direccionáveis. É aconselhável utilizar as rodas fixas quando se circula por terrenos particularmente acidentados. Pelo contrário, as rodas direccionáveis são aconselhadas para aumentar a capacidade de manobra do carrinho de passeio em piso normal.

25. Para pôr as rodas da frente direccionáveis, pressione as patilhas da frente para baixo com o pé, como indicado na figura 25. Para as pôr fixas, levante as patilhas com o pé. Independentemente da posição em que se encontrem, as rodas irão bloquear na posição fixa ao alinharem em frente.

ATENÇÃO: ambas as rodas devem ser sempre bloqueadas ou desbloqueadas simultaneamente.

### **FECHO DO CARRINHO DE PASSEIO**

ATENÇÃO: quando executar esta operação, tenha o cuidado de manter a criança ou eventualmente outras crianças devidamente afastadas. Certifique-se de que nesta fase as partes móveis do carrinho de passeio não entram em contacto com o corpo da criança. O carrinho de passeio pode ser fechado quer com a cadeira virada para a frente como virada para a mãe. As instruções a seguir são as mesmas para as 2 variantes. Para que a estrutura fechada ocupe menos espaço, é aconselhável fechar o carrinho de passeio com a cadeira montada na posição virada para a frente.

26. Levante os esticadores laterais e feche a capota (fig. 26).

27. Puxe para cima ambas as patilhas existentes nas pegas; mantendo-as levantadas, solte a cruzeta posterior empurrando-a para cima com a ponta do pé (fig. 27).

28. Puxe para cima a pega de fecho até fechar e bloquear completamente o carrinho de passeio (fig. 28).

29. Para que o carrinho de passeio fechado ocupe menos espaço, recline o encosto até atingir a posição horizontal (fig. 29 A – virado para a frente, fig. 29 B – virado para a mãe).

30. Em seguida, faça rebater as pegas para a frente (fig. 30). O carrinho de passeio fechado e bloqueado mantém-se em pé sozinho.

ATENÇÃO: para fechar o carrinho de passeio é necessário tirar sempre a pega única (se existente).

### **REMOÇÃO DO REVESTIMENTO**

Segure no carrinho de passeio entreaberto com o cinto de segurança aberto:

31. Desaperte as molas de pressão A e o velcro B nos pontos indicados na figura 31.

32. Levante o apoio das pernas, desaperte as molas do assento e retire o revestimento tendo em atenção a passagem do cinto de segurança (fig. 32 A); retire o revestimento do assento puxando-o para cima depois de ter aberto os velcros laterais (fig. 32 B).

### **UTILIZAÇÃO DA CADEIRA AUTO E DA ALCOFA**

Os carrinhos de passeio CHICCO que dispõem do sistema CLIK CLAK nos apoios dos braços permitem a fixação da alcofa ou da cadeira auto ao chassis do carrinho de passeio sem necessidade de utilizar dispositivos adicionais.

Para fixar e retirar a alcofa ou a cadeira, consulte as respectivas instruções.

33. Antes de fixar a cadeira auto ou a alcofa, retire a parte superior do revestimento dos apoios dos braços ou retire-os completamente (fig. 33 A e B).

ATENÇÃO: apenas as cadeiras auto e as alcofas CHICCO equipadas com os dispositivos CLIK CLAK específicos podem ser fixadas ao carrinho de passeio. Antes de utilizar o carrinho de passeio com a alcofa ou com a cadeira auto, verifique

sempre se o sistema de fixação está correctamente bloqueado. UTILIZE EXCLUSIVAMENTE ACESSÓRIOS EQUIPADOS COM O DISPOSITIVO CLIK CLAK ESPECÍFICO.

34. ATENÇÃO: se efectuar uma fixação incorrecta do acessório ao chassis pode provocar o mau funcionamento do sistema de fixação, tornando impossível soltá-lo. Neste caso, é possível desbloqueá-lo manualmente com uma chave de parafusos, accionando as patilhas situadas sob os apoios de braços, acessíveis através do orifício específico (fig. 34).

#### ACESSÓRIOS

ATENÇÃO: os acessórios descritos em seguida podem não estar presentes em algumas versões do produto. Leia atentamente as instruções relativas aos acessórios presentes na configuração que adquiriu.

#### PEGA ÚNICA

35. Para fixar a pega única, pressione simultaneamente as duas patilhas centrais para dentro (veja a fig. 35 A) e fixe-a fazendo coincidir os pernos A e B com os respectivos orifícios (fig. 35 B), até ouvir um estalido.

36. Para retirar a pega única, pressione simultaneamente as duas patilhas centrais para dentro (fig. 36 A) e retire a peça, puxando-a para cima (fig. 36 B).

ATENÇÃO: antes de utilizar o carrinho com a "pega única", verifique sempre se a mesma está correctamente montada.

ATENÇÃO: para fechar o carrinho de passeio é necessário remover sempre a pega única.

ATENÇÃO: nunca utilize a pega única para levantar o carrinho de passeio com a criança lá dentro.

#### KIT COMFORT

O Kit Comfort inclui 2 protectores para as correias dos ombros e uma faixa abdominal. A faixa abdominal é particularmente aconselhada para utilizar na posição virado para a mãe, quando o bebé é pequeno.

37. Introduza os protectores nas correias dos ombros, como indicado na figura 37.

38. Passe a correia separadora de pernas na abertura específica (fig. 38 A) e o cinto abdominal nas presilhas laterais próprias (fig. 38 B).

ATENÇÃO: coloque a faixa abdominal depois de ter instalado o bebé no carrinho de passeio.

ATENÇÃO: se necessário, regule a largura do cinto com a fivela.

ATENÇÃO: para garantir a segurança do seu filho, é indispensável colocar sempre o cinto de segurança.

#### CAPOTA TRANSFORMÁVEL

39. A cadeira dispõe de dois encaixes em ambos os lados da base, que permitem a fixação da capota. Para fixar a capota, introduza os dois ganchos nos encaixes, como indicado na figura 39. Estando fixada ao assento, a capota acompanha a cadeira tanto na configuração virada para a frente como virada para a mãe, sem ser necessário modificar-lhe a posição.

40. Para abrir a capota, puxe o arco dianteiro para a frente e fixe-o accionando os dois esticadores laterais, como ilustrado na figura 40.

41. Para retirar a aba posterior e transformar a capota em tejadilho pára-sol para o Verão, abra os fechos de correr laterais (fig. 41 A). Dobrando a aba, pode guardá-la dentro do prático bolso situado na parte de trás da capota (fig. 41 B) que se fecha apertando o botão (fig. 41 C).

42. Para retirar a capota basta deslizar os ganchos para cima (fig. 42).

ATENÇÃO: a operação de fixação da capota deve ser feita em ambos os lados do carrinho de passeio. Verifique se a mesma está correctamente bloqueada.

#### CAPA IMPERMEÁVEL

O carrinho de passeio pode incluir uma capa impermeável.

43. Fixe a capa impermeável, bloqueando-a com os clips situados nas extremidades (fig. 43). No final da utilização, seque a capa ao ar (se estiver molhada) antes de a dobrar e guardar.

ATENÇÃO: tenha particular cuidado com a utilização da capa impermeável.

ATENÇÃO: a capa impermeável não pode ser utilizada no carrinho de passeio sem a capota, pois pode provocar a asfixia da criança. Quando a capa impermeável está montada no carrinho de passeio, nunca o deixe exposto ao sol com a criança lá dentro para evitar o risco de aquecimento excessivo.

#### COBRE-PERNAS

44. Para montar o cobre-pernas, aperte a mola de pressão no apoio de pernas (fig. 44 A), passe a parte superior do cobre-pernas por baixo da barra de protecção frontal e fixe-a na posição mais alta, apertando os botões nas casas existentes nas abas laterais da cadeira (fig. 44 B).

45. O cobre-pernas pode ser passado sob a barra de protecção frontal e fixado com as presilhas, conforme ilustrado na figura 45.

#### CESTO PORTA-OBJECTOS

O carrinho de passeio está equipado com um cómodo cesto porta-objectos.

46. Para montar o cesto no carrinho, prenda os mosquetões A existentes no cesto aos dois ganchos situados na parte da frente do carrinho de passeio e fixe os 4 anéis nos ganchos B (fig. 46).

ATENÇÃO: não carregue o cesto com pesos superiores a 5 Kg. Antes de fechar o carrinho de passeio deve retirar o conteúdo do cesto.

#### BOLSA

Algumas versões incluem uma cómoda bolsa porta-objectos, equipada com vestidor de viagem acolchoado.

47. Fixe a bolsa como indicado na figura 47.

48. Para maior comodidade durante a utilização do carrinho de passeio, no interior da bolsa existem vários compartimentos onde é possível guardar objectos, entre os quais a pega única (fig. 48).

ATENÇÃO: não carregue a bolsa com pesos superiores a 2 Kg.

ATENÇÃO: se ultrapassar o limite acima referido, pode comprometer a estabilidade do carrinho de passeio e fazer com que ele se vire.

Nota importante: as imagens e as instruções contidas neste manual referem-se a uma versão do carrinho de passeio; alguns componentes e algumas funcionalidades aqui descritas podem variar consoante a versão que adquiriu.

#### PARA MAIS INFORMAÇÕES

Farsana Portugal, S.A.  
Rua Humberto Madeira, 9  
Queluz de Baixo  
2730-097 Barcarena  
Número Verde: 800 20 19 77  
www.chicco.pt

## **NL** GEBRUIKSAANWIJZING

### **BELANGRIJKE MEDEDELINGEN**

**BELANGRIJK:** LEES DEZE GEBRUIKSAANWIJZING VOOR HET GEBRUIK AANDACHTIG DOOR, OM GEVAREN BIJ HET GEBRUIK TE VOORKOMEN. BEWAAR ZE VOOR LATERE RAADPLEGING.

HOUD U ZORGVULDIG AAN DEZE INSTRUCTIES, OM DE VEILIGHEID VAN UW KIND NIET OP HET SPEL TE ZETTEN.

LET OP: VERWIJDER VOOR HET GEBRUIK EVENTUELE PLASTIC ZAKKEN EN ALLE ANDERE VERPAKKINGSONDERDELEN EN GOOI ZE WEG OF HOUD ZE IN IEDER GEVAL BUITEN HET BEREIK VAN BABY'S EN KINDEREN.

### **WAARSCHUWINGEN**

- LET OP: DE VEILIGHEID VAN HET KIND HANGT OOK VAN JOU AF!
- LET OP: Kinderen moeten altijd met de veiligheids gordels worden vastgezet en mogen nooit zonder toezicht worden gelaten.
- LET OP: houd het kind bij de afstelwerkzaamheden uit de buurt van de bewegende delen van de wandelwagen.  
Deze wandelwagen heeft periodiek onderhoud nodig dat door de gebruiker moet worden verricht.  
Overbelasting, niet goed sluiten en het gebruik van niet goedgekeurde accessoires kan de wandelwagen beschadigen of kapotmaken.
- LET OP: het kan gevaarlijk zijn het kind zonder toezicht te laten.
- LET OP: controleer voor de montage dat het artikel en zijn onderdelen niet beschadigd zijn tijdens het transport. In dit geval mag het artikel niet worden gebruikt en dient het buiten het bereik van kinderen te worden gehouden.
- De wandelwagen mag worden gebruikt voor kinderen vanaf de geboorte tot 36 maanden, en tot een gewicht van maximaal 15 kg.
- Voor kinderen vanaf de geboorte tot de leeftijd van ongeveer 6 maanden moet de rugleuning op de volledig neergelaten stand worden gebruikt.
- LET OP: voor het gebruik dient u zich ervan te verzekeren dat alle veiligheidsmechanismen correct zijn aangebracht. Verzekert u er in het bijzonder van dat de wandelwagen op de open stand is geblokkeerd, door te controleren dat de achterste kruiskoppeling is vergrendeld.
- Laad niet meer dan 5 kg gewicht in de mand.
- Vervoer niet meer dan één kind tegelijk.
- Breng geen accessoires, reserveonderdelen of

onderdelen op de wandelwagen aan, die niet door de fabrikant geleverd of goedgekeurd zijn.

- LET OP: iedere tas of gewicht dat aan de handgrepen is gehangen, kan de stabiliteit van de wandelwagen in het gedrang brengen.
- LET OP: het gebruik van tussenbeenstukken en veiligheids gordels is nodig om de veiligheid van het kind te garanderen. Gebruik de veiligheids gordels altijd samen met het tussenbeenstuk.
- Verzekert u ervan dat de gebruikers van de wandelwagen goed weten hoe hij werkt.  
LET OP: verzekert u er bij het openen en inklappen van dat het kind zich op een veilige afstand bevindt: sluit en open de wandelwagen niet terwijl het kind erin zit. Verzekert u er bij de regelhandelingen van dat de bewegende delen van de wandelwagen niet in aanraking komen met het lichaam van het kind.
- Gebruik de rem iedere keer dat u stopt.
- LET OP: laat de wandelwagen nooit met het kind erin op een helling staan, ook al zijn de remmen geactiveerd.
- Zorg ervoor dat andere kinderen niet zonder toezicht in de buurt van de wandelwagen spelen of erop klimmen.  
Om gevaar voor wurging te voorkomen, mag u het kind geen voorwerpen met touwen geven of ze binnen het bereik van het kind laten liggen.  
LET OP: gebruik de wandelwagen niet op trappen of roltrappen: u zou de controle erover onverwachts kunnen verliezen. Kijk goed uit als u een trede of de stoep op- of afgaat.
- Als u de wandelwagen gedurende lange tijd in de zon laat staan, wacht dan tot hij afgekoeld is voordat u het kind erin zet. Door lang in de zon te staan, kunnen de materialen en stoffen van kleur veranderen.
- Gebruik het artikel niet als er onderdelen stuk of gescheurd zijn of ontbreken.
- LET OP: als de wandelwagen niet wordt gebruikt, dient hij buiten het bereik van kinderen te worden gehouden.
- LET OP: De wandelwagen mag niet worden gebruikt, terwijl u rent of (rol)schaatst.
- Voorkom dat de wandelwagen in aanraking komt met zout water, om roest te voorkomen.
- Gebruik de wandelwagen niet op het strand.
- LET OP: dit product mag uitsluitend door een volwassene worden gebruikt.
- LET OP: Controleer voor gebruik of de bevestigingsmechanismen van de draagmand of het zitje van de wandelwagen correct geactiveerd zijn.

## REINIGINGS- EN ONDERHOUDSTIPS

Dit artikel heeft periodiek onderhoud nodig. Reinigings- en onderhoudswerkzaamheden mogen alleen door een volwassene worden verricht.

### REINIGEN

De stof kan van de wandelwagen verwijderd worden (raadpleeg het hoofdstuk "DE BEKLEDING VERWIJDEREN"). Zie de wasetiketten om de stoffen gedeeltes te reinigen. Vervolgens worden de wassymbolen met hun betekenis weergegeven:



Met koud water op de hand wassen



Niet bleken



Niet mechanisch drogen



Niet strijken



Niet chemisch laten reinigen

Reinig de kunststof delen regelmatig met een vochtige doek.

Na eventuele aanraking met water moeten de metalen delen afgedroogd worden om roestvorming te voorkomen.

### ONDERHOUD

Smeer de bewegende delen indien nodig met droge siliconolie. Controleer regelmatig de slijtgestaat van de wielen en houd ze vrij van stof en zand. Verzeker je ervan dat de kunststof delen die over de metalen buizen schuiven vrij zijn van stof, vuil en zand om wrijving te voorkomen, wat de goede werking van de wandelwagen in het gedrang zou kunnen brengen. Berg de wandelwagen op een droge plaats op.

### OPENEN

LET OP: let er bij deze handeling op dat het kind en eventuele andere kinderen zich op een veilige afstand bevinden. Verzeker je er tijdens deze fase van dat de bewegende delen van de wandelwagen niet in aanraking komen met het lichaam van het kind.

1. Voordat je de wandelwagen opent, haal je beide handgrepen op de gebruikstand omhoog en druk je op de knoppen aan de zijkanten (fig. 1 A). Verzeker je ervan dat de handgrepen op de hoge stand staan, zoals in fig. 1 B wordt getoond.

2. Trek tegelijkertijd aan de trekkers op de handgrepen van de wandelwagen. De wandelwagen begint zich te openen (fig. 2).

3. Til de wandelwagen op, zodat hij gemakkelijker opengaat (fig. 3).

4. Druk de kruiskoppeling met de punt van de voet omlaag om het mechanisme volledig te openen en vergrendel de wandelwagen op de geopende stand (fig. 4).

LET OP: verzeker je ervan dat de wandelwagen op de open stand is geblokkeerd, door te controleren dat de achterste kruiskoppeling is vergrendeld.

### AANBRENGEN/VERWIJDEREN VAN DE BEKLEDING

Om het gemakkelijker te maken, moet deze handeling worden verricht met de zitting van de wandelwagen afgenomen.

5. Breng de bekleding aan door eerst de bovenkant van de stof (fig. 5 A) aan te brengen, zodat ze aan de achterkant zit, zoals in figuur 5B wordt getoond. Volg het gekleurde streepje, om de stof met het plastic frame uit te lijnen (fig. 5C). Vervolgens bevestig je de interne stoffen bekleding met de twee velcro's aan de vleugels van het frame (fig. 5D). Bevestig de zitting aan de basis door de twee knopen ter hoogte van de kringetjes

in figuur 5 E vast te maken. Laat vervolgens de onderkanten van de zitting goed aansluiten door ze met de knopen (A) en de velcro (B) aan de zijkant van het frame vast te zetten, zoals in figuur 5 F wordt getoond. Haal de steunstukken door de stof, zoals in figuur 5 G wordt getoond.

6. Haal de D-vormige ringen door de hiervoor bestemde openingen (fig. 6)

7. Haal de buikgordel door de D-vormige ringen, zoals in figuur 7 wordt getoond.

8. LET OP: het tussenbeenstuk is aan de steun van de zitting bevestigd, die met het frame is verbonden. Voor een goed en veilig gebruik moet het tussenbeenstuk door de opening in de bekleding worden gehaald, zoals wordt getoond in figuur 8. Raadpleeg de paragraaf "Veiligheidsgordels" voor een correct gebruik van de veiligheidsgordels.

9. Bevestig de twee bedekkingen van de armleningen met behulp van de drukknoppen (fig. 9).

### VEILIGHEIDSGORDELS

De wandelwagen is uitgerust met een veiligheidssysteem met vijf verankeringspunten bestaande uit twee schouderbanden, een buikgordel en een tussenbeenstuk met gesp.

LET OP: om hem voor kinderen vanaf de geboorte tot ongeveer 6 maanden te gebruiken, moeten de schoudergordels worden gebruikt.

10. Steek de veiligheidsgespen in de speciale openingen in de stof (fig. 10 A) en controleer dat de schouderbanden zich op de ideale hoogte voor je kind bevinden: zo niet, dan stelt je de hoogte ervan anders af (fig. 10 B).

11. Na het kind in de wandelwagen te hebben gezet, steek je de 2 vorken in de gesp en verander je indien nodig de wijfde van de buikgordel met behulp van de gespen (fig. 11).

12. Om de buikgordel los te maken, druk je de twee vorken opzij tegelijk in (fig. 12). Voor meer veiligheid is de wandelwagen uitgerust met Dvormige ringen om een extra veiligheidsgordel vast te kunnen maken volgens de voorschriften BS 6684. De ringen bevinden zich rechts en links aan de binnenkant van de passagierszitting, zoals in figuur 7 wordt getoond.

LET OP: om de veiligheid van je kind te garanderen, dienen de veiligheidsgordels altijd te worden gebruikt.

LET OP: om de veiligheid van het kind te garanderen, dienen tussenbeenstukken en veiligheidsgordels tegelijkertijd te worden gebruikt.

### MONTAGE ZITTING GEZICHT NAAR MAMA

LET OP: In deze opstelling wordt de stootbeugel niet gebruikt.

13. Om de zitting in de stand gezicht naar mama te monteren, open je de zitting en bevestig je ze ter hoogte van de oranje pijlen (fig. 13 A) op de zitting, op de hiervoor bestemde pinnen (fig. 13 B en C) op het frame van de wandelwagen, zoals in figuur 13 D wordt getoond.

14. Duw de zitting omlaag tot je een bevestigingsklik hoort (fig. 14).

LET OP: voordat je het product in de versie wandelwagen gebruikt, controleer je altijd of de zitting goed is gemonteerd.

### MONTAGE ZITTING GEZICHT NAAR DE STRAAT

15. Om de zitting in de stand gezicht naar de straat te monteren, open je de zitting en bevestig je ze ter hoogte van de oranje pijlen (fig. 15 A) op de zitting, op de hiervoor bestemde pinnen (fig. 15 B en C) op het frame van de wandelwagen, zoals in figuur 15 D wordt getoond.

16. Duw de zitting omlaag tot je een bevestigingsklik hoort (fig. 16).

LET OP: voordat je het product in de versie wandelwagen gebruikt, controleer je altijd of de zitting goed is gemonteerd.

## DEMONTAGE VAN DE ZITTING

Om de zitting te verwijderen, hoeft de stof niet van de wandelwagen te worden genomen.

17. Druk op de oranje knop aan de achterkant van de rugleuning en til de zitting op (fig. 17).

## DE RUGLEUNING AFSTELLEN

18. Door op de grijze knop op de rugleuning van de wandelwagen te drukken, kun je de rugleuning verstellen tot de gewenste stand wordt bereikt (fig. 18). Door de knop los te laten, wordt de rugleuning op de eerstvolgende stand vergrendeld. Om de rugleuning weer verticaal te zetten, duw je ze gewoon omhoog.

LET OP: met het gewicht van het kind kunnen deze handelingen moeilijker zijn.

## DE BEENSTEUN VERSTELLEN

19. Druk op de twee knoppen aan de binnenkant van de scharnier van de voetensteun (fig. 19) om de beensteun op de gewenste stand af te stellen.

## AFNEEMBARE STOOTBEUGEL

20. Om de stootbeugel te verwijderen, druk je op de twee knoppen onder de armleningen (fig. 20) en trek je de beugel naar je toe. Open één kant van de stootbeugel, om het kind gemakkelijker in de wandelwagen te kunnen zetten.

LET OP: maak het kind altijd met de veiligheidsgordels vast. De stootbeugel is GEEN veiligheidssysteem voor het kind.

LET OP: gebruik de stootbeugel nooit om de wandelwagen met het kind erin op te tillen.

## VERSTELBARE ERGONOMISCHE DOUBLE TWIST HANDVATEN

21. Door op de knop op het handvat te drukken, kan het handvat op de gewenste stand worden gedraaid en wordt het op de voor de gebruiker gemakkelijkste hoogte en stand aangepast (fig. 21).

Het handvat kan op 8 verschillende standen worden gezet.

22. LET OP: tijdens het gebruik mag het handvat niet op de laagste stand worden gebruikt (fig. 22 A). Tijdens het gebruik moesten de handvaten op een hoge stand worden gebruikt, zoals in figuur 22 B wordt getoond.

## REM

De rem heeft een uitwerking op beide achterwielen van de wandelwagen tegelijk. Om het gebruik van de wandelwagen te vereenvoudigen, is een STOP & GO remsysteem ingevoerd, dat door speciale gekleurde stickers wordt gemerkt, die op de hendels van de achterrem zijn aangebracht.

23. Om de wandelwagen te remmen, duw je de rechterhendel omlaag (fig. 23). Er verschijnt automatisch een rood etiket STOP en de hendel aan de andere kant springt omhoog.

24. Om de rem te desactiveren, duw je de linkerhendel omlaag (fig. 24). Er verschijnt automatisch een groen etiket GO en de hendel aan de andere kant springt omhoog.

LET OP: gebruik altijd de rem als je stopt. Laat de wandelwagen nooit met het kind erin op een helling staan, ook al zijn de remmen geactiveerd.

LET OP: na de remhendel te hebben aangetrokken, verzekert u zich ervan dat de remmen goed op beide achterwielgroepen geplaatst zijn.

## ZWENKWIELEN

De wandelwagen is uitgerust met zwenkende/vaste voorwielen. We raden aan op onregelmatig terrein de wielen in de vaste stand te gebruiken. De wielen op de zwenkstand worden daarentegen aangeraden om de manoeuvreerbaarheid van de wandelwagen op normale wegen te verhogen.

25. Om de voorwielen zwenkend te maken, duw je de hendel aan de voorkant omlaag, zoals wordt getoond in figuur 25. Om de voorwielen op de vaste stand te zetten, haal je de

hendel met de voet omhoog. Het wiel wordt dan, onafhankelijk van de stand waarin het zich bevindt, op de rechte stand vergrendeld.

LET OP: beide wielen moeten altijd tegelijkertijd worden vergrendeld of ontgrendeld.

## DE WANDELWAGEN DICHTPLOOIEN

LET OP: let er bij deze handeling op dat het kind en eventuele andere kinderen zich op een veilige afstand bevinden. Verzekeer je er tijdens deze fase van dat de bewegende delen van de wandelwagen niet in aanraking komen met het lichaam van het kind. De wandelwagen kan zowel op de stand gezicht naar de straat als gezicht naar mama worden dichtgeplooid. De instructies hiervoor gelden voor beide versies. Om het frame dichtgeplooid minder plaats te laten innemen, is het echter raadzaam de wandelwagen dicht te plooiën met de zitting op de stand gezicht naar de straat.

26. Haal de zijdelingse scharnieren omhoog en plooi de kap dicht (fig. 26).

27. Trek beide trekkers op de handgrepen omhoog. Terwijl je ze omhoog getrokken houdt, maak je de achterste kruiskoppeling los door ze met de punt van de voet omhoog te duwen (fig. 27).

28. Pak de sluitingshandgreep en trek hem omhoog tot de wandelwagen helemaal dichtgeplooid en vergrendeld is (fig. 28).

29. Laat de rugleuning neer tot hij horizontaal ligt, zodat de ingeklapte wandelwagen minder plaats inneemt (fig. 29 A – gezicht naar de straat, fig. 29 B – gezicht naar mama).

30. Kantel de handgrepen vervolgens naar voren (fig. 30). De dichtgeplooid en vergrendelde wandelwagen blijft nu rechtop staan.

LET OP: om de wandelwagen dicht te plooiën, moet het koppelstuk voor de uni-handgreep altijd worden verwijderd (indien aanwezig).

## DE BEKLEDING VERWIJDEREN

Terwijl je de wandelwagen met geopende veiligheidsgordels half dichtplooit:

31. Maak drukknop A en velcro B los op de punten, die in figuur 31 worden getoond.

32. Til de beensteun op, maak de knopen op de zitting open en verwijder de hoes. Let er hierbij op dat je de veiligheidsgordels er doorheen haalt (fig. 32 A). Haal de bekleding van de rugleuning door ze omhoog te trekken, na de velcro's opzij te hebben losgemaakt (fig. 32 B).

## GEBRUIK VAN AUTOSTOELTJE EN DRAAGMAND

Bij de CHICCO wandelwagens die een KLIK KLAK systeem op de armleningen hebben, kunnen een draagmand en/of stoeltje op het frame van de wandelwagen worden bevestigd zonder extra bevestigingssystemen te gebruiken.

Om de draagmand of het stoeltje vast of los te maken, raadpleeg je de hiervoor bestemde instructies.

33. Voordat je het autostoeltje of de draagmand vastmaakt, haal je het bovenste gedeelte van de bedekkingen van de armleningen los of verwijder je ze helemaal (fig. 33 A en B).

LET OP: alleen CHICCO autostoeltjes of draagmanden uitgerust met speciale KLIK KLAK systemen kunnen op de wandelwagen worden bevestigd. Alvorens de wandelwagen in combinatie met draagmand of autostoeltje te gebruiken, dient altijd te worden gecontroleerd dat het bevestigingssysteem goed vergrendeld is. **GEBRUIK UITSLUITEND ACCESSOIRES DIE ZIJN UITGERUST MET HET SPECIALE KLIK KLAK MECHANISME.**

34. LET OP: een verkeerde bevestigingsprocedure van het accessoire aan het frame kan een slechte werking van het bevestigingssysteem met zich meebrengen, waardoor het terug loskoppelen onmogelijk wordt. In dat geval kunnen de haken handmatig worden gedeblokkeerd door met een schroevendraaier de hendels onder de armleningen los te



maken, waar je via de speciale opening toegang toe krijgt (fig. 34).

### ACCESSOIRES

LET OP: het kan zijn dat de vervolgens beschreven accessoires bij enkele uitvoeringen van het product niet aanwezig zijn. Lees de instructies betreffende de accessoires die geleverd zijn bij de door jou gekochte uitvoering aandachtig door.

### SAMENVOEGBARE HANDVATEN

35. Om de handvaten tot uni-handgreep om te vormen, druk je de twee middelste hendels tegelijkertijd naar binnen (zie fig. 35 A) en zet je het koppelstuk vast door de pinnen A en B met de bijbehorende gaten te laten samenvallen (fig. 35 B), tot je een klik hoort.

36. Om het koppelstuk te verwijderen, druk je de twee middelste hendels tegelijkertijd naar binnen (zie fig. 36 A) en neem je het koppelstuk weg door het omhoog te trekken (fig. 36 B).

LET OP: voordat je het product in de versie "uni-handgreep" gebruikt, controleer je altijd de juiste montage.

LET OP: om de wandelwagen dicht te plooiën, moet het koppelstuk voor de uni-handgreep altijd worden verwijderd.

LET OP: til de wandelwagen nooit met het kind erin op aan de uni-handgreep.

### COMFORT KIT

De Comfort Kit bevat 2 schouderbeschermers en een buikbeschermer. De buikbeschermer is bijzonder aangeraden bij een gebruik op de stand gezicht naar mama, als het kind nog klein is.

37. Haal de schouderbeschermers door de schouderriemen, zoals in figuur 37 wordt getoond.

38. Haal het tussenbeenstuk door de speciale opening (fig. 38 A) en de gesp van de buikgordel door de zijdelingse openingen (fig. 38 B).

LET OP: breng de buikbeschermer aan, nadat je het kind in de wandelwagen hebt gezet.

LET OP: verstel de breedte van de buikgordel indien nodig met de gespen.

LET OP: om de veiligheid van je kind te garanderen, dienen de veiligheidsgordels altijd te worden gebruikt.

### OMVORMBARE KAP

39. De zitting is uitgerust met twee koppelingen die zich op de zijkanen van de onderkant van de zitting bevinden en waaraan de kap kan worden bevestigd. Om de kap te bevestigen, steek je het koppelsysteem in de koppelingen, zoals in figuur 39 wordt getoond. Aangezien hij aan de zitting is bevestigd, volgt de kap de zitting zowel op de stand gezicht naar de straat als gezicht naar mama, zonder dat hij steeds moet worden gedraaid.

40. Om de kap te openen, duw je het boogje aan de voorkant vooruit en zet je hem vast met de twee zijscharnieren, zoals wordt getoond in figuur 40.

41. Om het achterpaneel te verwijderen en de kap in een zomerse zonneschermje te veranderen, open je de zijscharnieren (fig. 41 A). Door de strook dubbel te vouwen, kan hij gemakkelijk in het praktische vak aan de achterkant van de kap (fig. 41 B) worden opgeborgen, dat dichtgemaakt kan worden door de knop in het knoopsgat te steken (fig. 41 C).

42. Om de kap te verwijderen, haal je de koppelingen omhoog (fig. 42).

LET OP: de kap dient aan beide kanten van de wandelwagen te worden bevestigd. Controleer dat hij goed is vastgezet.

### REGENHOES

De wandelwagen kan worden uitgerust met regenhoes.

43. Bevestig de regenhoes door hem met de clips aan de uiteinden vast te zetten (fig. 43). Laat de hoes na het gebruik aan de lucht drogen (als hij nat zou zijn geworden), voordat

je hem opvouwt en opbergt.

LET OP: let bijzonder goed op tijdens het gebruik van de regenhoes.

LET OP: de regenhoes mag niet zonder kap of zonnekap op de wandelwagen worden gebruikt, omdat het kind hierdoor kan stikken. Als de regenhoes op de wandelwagen is aangebracht, mag je hem, om gevaar voor oververhitting te voorkomen, nooit met het kind erin in de zon zetten.

### VOETENBEKLEDING

44. Om de voetenbekleding aan te brengen, maak je de drukknoop aan de voetensteun vast (fig. 44 A), haal je het bovenste gedeelte van de voetenbekleding onder de stootbeugel door en maak je ze op de hoogste stand vast, door de knopen door de knoopsgaten te halen die zich op de zijvleugels van de zitting bevinden (fig. 44 B).

45. De voetenbekleding kan op de stootbeugel worden omgeslagen en worden vastgezet met de knoopsgaten zoals in figuur 45 wordt getoond.

### BOODSCHAPPENMAND

De wandelwagen is uitgerust met een handige boodschappenmand.

46. Om de boodschappenmand op de wandelwagen aan te brengen, haak je de musketonhaken A op de boodschappenmand aan de twee haken aan de voorkant van de wandelwagen vast en bevestig je de 4 ringen aan de haken B (fig. 46).

LET OP: belaad de mand met niet meer dan 5 kg. De inhoud moet uit de mand worden gehaald, voordat je de wandelwagen dichtplooit.

### TAS

Bij sommige uitvoeringen zit er een handige tas, uitgerust met verzorgingskussen.

47. Maak de tas vast zoals in figuur 47 wordt getoond.

48. Voor een eenvoudiger gebruik van de wandelwagen zijn er in de tas verschillende vakken, waar je voorwerpen in kunt steken, zoals het koppelstuk voor de uni-handgreep (fig. 48).

LET OP: belaad de tas met niet meer dan 2 kg.

LET OP: als het bovenschreven gewicht wordt overschreden, kan dit de stabiliteit van de wandelwagen in het gedrang brengen en kan hij kantelen.

Belangrijke opmerking: de afbeeldingen en instructies in dit boekje hebben betrekking op een bepaalde uitvoering van de wandelwagen. Sommige onderdelen en functies die hier worden beschreven, kunnen afhankelijk van de door jou gekochte uitvoering anders zijn.

### VOOR MEER INFORMATIE

Pharsana N.V.

Temseleaan 5

1853 Strombeek-Bever – BELGIË

Telefoon: 02 300 82 40

www.chicco.be

## S ANVÄNDARINSTRUKTION

### VIKTIGT MEDDELANDE

VIKTIGT: LÄS NOGA DENNA BRUKSANVISNING INNAN PRODUKTEN ANVÄNDS FÖR ATT UNDVIKA FAROR VID ANVÄNDNINGEN OCH SPARA DEN FÖR FRAMTIDA BRUK. DITT BARNS SÄKERHET KAN ÄVENTYRAS OM DU INTE NOGA FÖLJER DESSA INSTRUKTIONER.

VIKTIGT: INNAN ANVÄNDNINGEN SKA EVENTUELLA PLASTPÅSAR OCH ALLA DE BESTÅNDSDELAR SOM UTGÖR DEL AV PRODUKTENS FÖRPACKNING AVLÄGSNAS OCH SLÄNGAS OCH HÅLLAS UTOM RÄCKHÅLL FÖR SPÅDBARN OCH BARN.

### OBSERVERA

- VARNING: DITT BARN SÄKERHET BEROR ÄVEN PÅ DIG!
- VARNING: Barnen ska alltid sättas fast med säkerhetssele och de får aldrig lämnas utan tillsyn.
- VARNING: vid regleringarna ska barnet hållas på långt avstånd från sittvagnens rörliga delar. Sittvagnen kräver regelbunden skötsel av användaren. Överbelastning, en ej korrekt hopfällning och användning av ej godkända tillbehör kan skada sittvagnen eller orsaka att den går sönder.
- VARNING: Det kan vara farligt att lämna barnet utan tillsyn.
- VARNING: Kontrollera, innan montering, att produkten och alla dess delar inte uppvisar några transportskador. I detta fall får produkten inte användas och den ska hållas utom räckhåll för barn.
- Användningen av sittvagnen är tillåten för barn från födseln upp till 36 månader, upp till en maximal kroppsvikt på 15 kg.
- För barn från födseln upp till cirka 6 månader ska ryggen användas i fullständigt fällt läge.
- VARNING: Kontrollera, innan användning, att alla säkerhetsdetaljer fungerar på ett korrekt sätt. Försäkra Dig i synnerhet om att sittvagnen är låst i öppet läge genom att kontrollera att den bakre chassispärren verkligen är låst.
- Belasta inte varukorgen med varor som väger mer än 5 kg.
- Transportera inte mer än ett barn åt gången.
- Sätt inte tillbehör, reservdelar eller komponenter som inte tillhandahållits eller godkänts av tillverkaren på sittvagnen.
- VARNING: En väska eller annan vikt som hängs på handtagen kan äventyra sittvagnens

stabilitet.

- VARNING: Användningen av mittremmen mellan benen och säkerhetssele är nödvändig för att garantera barnets säkerhet. Använd alltid säkerhetssele tillsammans med mittrem mellan benen.
- Försäkra Dig om att alla användare av sittvagnen exakt vet hur den fungerar. VARNING: Kontrollera alltid vid öppning och vid hopfällning att barnet är på lämpligt avstånd. Utför inga hopfällningar eller öppningar av sittvagnen när barnet sitter i. Vid regleringen ska Du försäkra Dig om att sittvagnens rörliga delar inte kommer i kontakt med barnets kroppsdelar.
- Använd bromsanordningen varje gång som Du gör ett uppehåll.
- VARNING: Lämna aldrig sittvagnen på ett sluttande plan med barnet i, även om bromsarna är inkopplade.
- Låt inte andra barn leka utan tillsyn i närheten av sittvagnen eller klättra upp på den. Ge inte föremål till barnet och sätt inte föremål som är försedda med snören i närheten av barnet för att undvika risk för strypning. VARNING: Använd inte sittvagnen i trappor eller i rulltrappor: Du kan plötsligt förlora kontrollen över den. Var uppmärksam när Du stiger upp på eller går ner från ett trappsteg eller en trottoar.
- Om sittvagnen lämnas i solen under en längre tid, ska Du vänta tills den har svalnat innan barnet placeras i vagnen. Långvarig exponering av sittvagnen i solen kan bleka material och tyg.
- Använd inte sittvagnen om någon del är defekt eller fattas.
- VARNING: När sittvagnen inte används ska den hållas utom räckhåll för barn.
- VARNING: Sittvagnen får inte användas medan Du springer eller åker skridskor
- Undvik att sittvagnen kommer i beröring med saltvatten, eftersom detta skulle kunna orsaka rostbildning.
- Använd inte sittvagnen på badstranden.
- VARNING: denna produkt får uteslutande användas av en vuxen person.
- VARNING: Kontrollera att ligg- eller sittdelens fästen mot stommen sitter fast före användning.

### RÅD FÖR RENGÖRINGEN OCH SKÖTSELN

Produkten kräver regelbundet underhåll. Rengöring och underhåll får endast utföras av en vuxen person.

### RENGÖRING

Sittvagnens klädsel är avtagbar (se kapitlet "Hur fodret tas av"). För

rengöringen av delarna i tyg hänvisas till etiketterna med tvättråd. Händer beskrivs tvättsymbolerna och deras betydelse:



Tvättas för hand i kallt vatten



Använd ej blekmedel



Torka inte mekaniskt



Får ej strykas



Får ej kemtvättas

Rengör regelbundet delarna i plast med en duk som fuktats i vatten. Torka delarna i metall, efter att de eventuellt kommit i kontakt med vatten, för att undvika rostbildning.

## SKÖTSEL

Smörj bara om nödvändigt med torr silikonolja. Kontrollera regelbundet hjulens skick och rengör från damm och sand. Rengör säkert från damm, smuts och sand alla plastdelar som sitter på rör i metall, för att undvika friktion som kan försämra vagnens funktion. Förvara vagnen på torrt ställe.

## ÖPPNA

VARNING: gör så här, och se upp att det inte finns några barn i närheten. Försäkra dig om att sittvagnens rörliga delar i de här faserna inte kan göra illa barnet.

1. Innan du öppnar vagnen ska båda handgreppen höjas i användningsläge genom tryck på sidoknapparna (fig. 1 A). Se till att handgreppen blir låsta i det högre läget, som fig. 1 B visar.

2. Dra samtidigt i läsen på vagnens handtag för att öppna vagnen (fig. 2).

3. Lyft upp vagnen en bit så att det blir lättare att öppna (fig. 3).

4. Tryck neråt på korset med fotspetsen så att vagnen öppnar sig helt och spärras i öppet läge (fig. 4).

VARNING: Försäkra dig om att sittvagnens öppna läge är spärrat genom att kontrollera att korset på baksidan faktiskt är låst.

## MONTERA/TA AV KLÄDSELN

För bekvämlighets skull utförs detta med sitsen avtagen från vagnen.

5. Sätt i klädseln genom att först stoppa i den övre delen av textilen (fig. 5 A) så att den passas in på baksidan, som fig. 5 B visar. Följ den färgade remsan för att rikta in tyget på plaststrukturen (fig. 5 C). Fäst sedan den inre klädseln på strukturens kanter med kardborrbanden (fig. 5 D). Placera sitsen på underredet och knäpp de båda knapparna i nivå med ringarna, se fig. 5 E, passa sedan in sitsens underdelar och knäpp knapparna (A) och kardborrbandet (B) på sidan av vagnstrukturen, som på fig. 5 F. stick i grenbanden, se fig. 5 G.

6. Stick in D-ringarna i avsedda hål (fig. 6).

7. Stoppa in magremmen i D-ringarna, se fig. 7.

8. VARNING: Grenbandet fästs vid sitsens hållare som är bunden vid strukturen. För rätt och säker användning måste grenbandet passeras genom hålet på klädseln, se fig. 8. För rätt användning av säkerhetsbältena se avsnittet "Säkerhetsbälten".

9. Fäst de båda armstödsstyckena genom att knäppa tryckknapparna (fig. 9).

## SÄKERHETSBJÄLTEN

Vagnen är försedd med ett fempunktsbälte, ett fastspänningssystem med fem förankringspunkter som består av två axelremmar, en rem kring kroppen och ett benskydd med bälteslås.

VARNING: Då vagnen används för barn från födseln till cirka 6 månaders ålder måste axelremmarna användas.

10. Stick in säkerhetslåsen genom öppningarna i tyget (fig. 10 A) och kontrollera att axelremmarna sitter i rätt höjd för barnet: reglera annars höjden (fig. 10 B).

11. När barnet satts i sticker du i de 2 gafflarna i bälteslåset och reglerar med bälteslåsen bredden kring kroppen, om så behövs (fig. 11).

12. För att haka loss remmen kring barnets kropp trycker du samtidigt på de två gafflarna på sidorna (fig. 12). För extra säkerhet är sittvagnen försedd med "D"-formade ringar för fastsättning av en extra säkerhetssele som är i överensstämmelse med BS 6684-standard. Ringarna sitter inuti vagnens sits på höger och

vänster sida, som på bild 7.

VARNING: För barnets säkerhet måste säkerhetsbältet alltid användas.

VARNING: för att garantera barnets säkerhet är det oundgängligt att samtidigt använda benskydd och säkerhetsbälte.

## MONTERA SITSEN MITTEMOT MAMMA

VARNING: I den här modellen används inte någon säkerhetsbåge.

13. Montera sitsen i bakåtvänd riktning, öppna och sätt i, rikta in med de orangefärgade pilarna (fig. 13A) i motsvarande stift (fig. 13B och C) på vagnens struktur, se fig. 13D.

14. Skjut sitsen neråt tills du hör ett klickljud när den låser sig (fig. 14).

VARNING: Kontrollera alltid att ryggstödet monterats rätt före användning av produkten som sittvagn.

## MONTERA SITSEN VÅND FRAMÅT

15. Montera sitsen i vägriktningens läge, öppna och sätt i, rikta in med de orangefärgade pilarna (fig. 15A) i motsvarande stift (fig. 15B och C) på vagnens struktur, se fig. 15D.

16. Skjut sitsen neråt tills du hör ett klickljud när den låser sig (fig. 16).

VARNING: Kontrollera alltid att ryggstödet monterats rätt före användning av produkten som sittvagn.

## TA UR SITSEN

För att ta ur sitsen måste du ta ur klädseln i vagnen.

17. Tryck på den orangefärgade knappen på baksidan av ryggstödet och lyft sitsen (fig. 17).

## REGLERING AV RYGGSTÖDET

18. Tryck på den grå knappen på vagnens ryggstöd för att reglera lutningen till önskat läge (fig. 18). Då du släpper knappen blir ryggstödet låst i det närmaste läget. För att lyfta ryggstödet är det bara att skjuta det uppåt.

VARNING: om barnet sitter i kan det bli svårt att reglera.

## REGLERING AV FOTSTÖDET

19. Tryck på de båda knapparna på insidan av fotstödet (fig. 19) för att ställa in fotstödet i önskat läge.

## AVTAGBAR SÄKERHETSBJÄGE

20. För att dra av skyddsbjagen trycker du på de två knapparna under armstöden (fig. 20) och drar mot dig. Öppna ena sidan av bjagen för att lättare sätta i barnet i vagnen.

VARNING: Spänn alltid fast barnet i säkerhetsremmarna. Bjagen är INTE en fastspänningsanordning för barnet.

VARNING: Använd aldrig bjagen för att lyfta vagnen med barnet i.

## GREPPVÄNLIGT HANDTAG

### REGLERBART MED DUBBEL VRIDNING

21. Om du trycker på knappen på handgreppet kan du vrida det i önskat läge, anpassa till höjden och ett bekvämare läge för användaren (fig. 21).

Handgreppet kan ställas in i 8 olika lägen.

22. VARNING: Under användning ska handgreppet inte vara inställt i sänkt läge (fig. 22 A). Handgreppen ska vid användning vara i högt läge, som fig. 22 B visar.

## PARKERINGSBROMS

Parkeringsbromsen bromsar båda bakhjulen. För att förenkla användningen av vagnen har ett bromssystem satts in, STOP & GO, som indikeras med färgade etiketter på de bakre bromsspakarna.

23. Tryck ner den högra spaken för att bromsa vagnen (fig. 23). En röd etikett med texten STOP visas automatiskt och den motsatta spaken går upp.

24. För att ta bort bromsen på vagnen trycker du neråt på den vänstra spaken (fig. 24). En röd etikett med texten GO visas automatiskt och den motsatta spaken går upp.

VARNING: Använd alltid bromsen när du stannar vagnen. Lämna aldrig vagnen i sluttande plan när barnet sitter i, även om du tryckt ner bromsen.

VARNING: efter att ha aktiverat bromsspaken, kontrollera att bromsarna på båda de bakre hjulparen kopplats in.



## SVÄNGHJUL

Vagnens framhjul är svängande/fasta. Du bör använda de fasta hjulen när du går på särskilt svår mark. Svänghjulen däremot rekommenderas för att öka vagnens styrbarhet på normal väg.

25. För att hjulen ska svänga skjuts den främre spaken neråt med foten, som på fig. 25. För att låsa framhjulen höjs spaken med foten. Oberoende hur hjulet står, låser detta sig i rakt läge.

VARNING: Båda hjulen ska alltid låsas eller frigöras samtidigt.

## HOPFÄLLNING AV VAGNEN

VARNING: Gör så här, och se upp att det inte finns några barn i närheten. Försäkra dig om att sittvagnens rörliga delar i de här faserna inte kan göra illa barnet. Sittvagnen kan fällas ihop både när den är vänd i riktning mot vägen och mot mamman. Instruktionerna som ska följas är samma för båda lägen. För att den hopfälda vagnen ska ta mindre plats bör du fälla ihop den med sitsen monterad framåt.

26. Høj fällkilarna på sidorna och fäll in solskyddet (fig. 26).

27. Dra de båda låsen på armstöden uppåt; håll dem utdragna, lossa det bakre korset och skjut försiktigt uppåt med foten (fig. 27).

28. Håll i handtaget för infällning och dra uppåt tills vagnen är helt stängd och låst (fig. 28).

29. För att den hopfälda vagnen ska ta mindre plats ska ryggstödet fällas ner helt (fig. 29A – framåtvänd i vägens riktning, fig. 29B – bakåtvänd mot den som drar vagnen).

30. Fäll sedan fram handgreppen (fig. 30). Vagnen kan stå upp när den är hopfäld och låst.

VARNING: För att fälla ihop vagnen måste alltid det löstagbara handtaget tas bort (om sådant finns).

## HUR FODRET TAS AV

Vagnen hålls stängd med säkerhetsbältet öppet:

31. Lossa tryckknappen A och kardanbandet B på indikerade punkter på fig. 31.

32. Lyft fotstödet, lossa knapparna på sitsen och dra av fodret försiktigt där säkerhetsbältet passerar (fig. 32A); dra av fodret från ryggstödet genom att dra det uppåt efter att ha lossat kardanbanden på sidorna (fig. 32B).

## ANVÄNDNING AV STOL OCH LIFT

Chicco sittvagnar, som är försedda med systemet CLIK CLAK på armstöden, kan fästa en lift och/eller stol på vagnens ram utan att extra anordningar behövs.

Se särskilda anvisningar för fästsättning och borttagning av lift eller stol.

33. Innan stolen eller liften sätts fast, ska den övre delen av armstödens skydd lossas eller tas av helt (fig. 33 A och B).

VARNING: Endast stolar eller liftar från CHICCO som har CLIK CLAK kan fästas på sittvagnen. Innan sittvagnen används i kombination med lift eller stol, kontrollera alltid att fästsystemet låsts korrekt. ANVÄND BARA TILLBEHÖR SOM ÄR UTRUSTADE MED CLIK CLAK.

34. VARNING: En felaktig fästsättning av tillbehöret på ramen kan medföra felfunktion av fästsystemet och göra losstagningen omöjlig. I så fall kan man lossa hakarna manuellt med hjälp av en skruvmejsel på spakarna under armstöden som är åtkomliga genom öppningen (fig. 34).

## TILLBEHÖR

VARNING: De tillbehör som beskrivs nedan kanske inte finns på vissa versioner av produkten. Läs noga instruktionerna för tillbehören till den version du köpt.

## LÖSTAGBART HANDTAG

35. För att fästa handtaget trycks de båda mittspakarna samtidigt inåt (se fig. 35A). Fäst det genom att rikta in stift A och B med motsvarande hål (fig. 35B) tills du hör ett klickljud.

36. För att ta av handtaget trycks de båda mittspakarna samtidigt in (fig. 36 A). Lossa sedan handtaget genom att dra det uppåt (fig. 36 B).

VARNING: Kontrollera alltid att handtaget monterats rätt före användning av produkten med infogat handtag.

VARNING: För att fälla ihop vagnen måste alltid det löstagbara handtaget tas bort.

VARNING: Använd aldrig handtaget för att lyfta vagnen med barnet i.

## KOMFORTUTRUSTNING

Komfortutrustningen består av 2 axelskydd och ett band för skydd av buken. Bukskyddet rekommenderas speciellt att användas för det mindre barnet som sitter vänd mot mamma.

37. Stick in axelskydden på axelremmarna, se fig. 37.

38. Stick in grenbandet i motsvarande öppning (fig. 38A) och låset över magen i sidhålen (fig. 38B).

VARNING: Sätt in bukskyddet när barnet sätts i vagnen.

VARNING: Reglera bredden, om så behövs, på bärtlåsen.

VARNING: För barnets säkerhet måste säkerhetsbältet alltid användas.

## VÄNDBAR SUFFLETT

39. sitsen är försedd med två inkopplingsanordningar på underredets sidor med vilka suffletten kan fästas. Fäst suffletten genom att sätta in haken i kopplingarna, se fig. 39. När suffletten är fast vid sitsen följer suffletten sitsen i både framåtvändt och bakåtvändt läge utan att behöva vändas varje gång.

40. För att öppna suffletten skjuter du den främre bågen framåt och låser med de två fällkilarna på sidorna, som fig. 40 visar.

41. Ta bort det bakre stycket och omvandla suffletten till solskydd genom att öppna blixtlåsen på sidorna (fig. 41A). Stycket kan vikas och läggas ner i fickan bakom suffletten (fig. 41B) som kan fällas ner. Knäpp knappen (fig. 41C).

42. För att ta av suffletten är det bara att låta hakarna glida uppåt (fig. 42).

VARNING: Suffletten ska fästas på båda sidor av vagnen. Kontrollera att den är ordentligt fastlåst.

## REGNSKYDD

Vagnen kan försees med ett regnskydd.

43. Fäst regnskyddet genom att låsa klämmorna i ändarna (fig. 43). Lufttork, om det inte behövs mer och är vått, vik och lägg undan det.

VARNING: Se upp när du använder regnskyddet.

VARNING: Regnskyddet får inte användas på en sittvagn som inte har sufflett eller solskydd, eftersom barnet kan kvävas. Lämna aldrig vagnen med barnet i solen när regnskyddet monterats, eftersom det kan bli för varmt för barnet.

## BENSKYDD

44. Montera benskyllet: knapp tryckknappen vid benskyllet (fig. 44A), stick in överdelen under skyddsbågen och fäst i högsta läge och knapp knapparna på sidorna (fig. 44B).

45. Benskyllet kan vändas över skyddsbågen och fästas i hålen, som fig. 45. visar.

## FÖRVARINGSKORG

Vagnen har en praktisk varukorg för förvaring av föremål du kan behöva.

46. Montera korgen på vagnen genom att haka karbinhakarna A på korgen i de två krogarna framtill på vagnen och fäst de 4 ringarna i krogen A (fig. 46).

VARNING: Lasta inte varukorgen med mer än 5 kg vikt. Töm den innan vagnen fälls ihop.

## VÄSKA

På vissa versioner finns en bekväm väska med madrass för blöjbyten.

47. Fäst väskan som fig. 47 visar.

48. För bekvämlighetens skull har väskan olika fack för förvaring, t.ex. av det löstagbara handtaget (fig. 48).

VARNING: Lasta inte korgen med mer än 2 kg vikt.

VARNING: Vagnen kan bli ostadig och välta, om väskan fylls med större vikt än vad som anges.

Viktig anmärkning: bilderna och instruktionerna i den här manualen hänför sig till en viss produktversion; vissa komponenter och funktioner som beskrivs här kan variera beroende på den version du köpt.

## FÖR YTTRE LIGARE INFORMATION

Postadress: Artsana Spa - Servizio Clienti (Kundtjänst)

Via Saldarini Catelli, 1

22070 Grandate - Como - Italia (Italien)

Tfn: +39 031 382 086 - Hemsida: www.chicco.com

## **CZ** NÁVOD K POUŽITÍ

### **DŮLEŽITÉ UPOZORNĚNÍ**

**POZOR:** PŘED POUŽITÍM SI POZORNĚ PŘEČTĚTE CELÝ NÁVOD K POUŽITÍ, ABYSTE SE VYHNULI MOŽNÝM NEBEZPEČÍM PŘI POUŽÍVÁNÍ VÝROBKU A NÁVOD USCHOVEJTE PRO PŘÍPADNÉ DALŠÍ POUŽITÍ. DODRŽUJTE PŘESNÉ POKYNY UVEDENÉ V TOMTO NÁVODU, ABYSTE NEOHROZILI BEZPEČNOST VAŠEHO DÍTĚTE.

**POZOR:** PŘED POUŽITÍM VYHOĚTE VŠECHNY IGELITOVÉ SÁĚKY A ĚÁSTI OBALU TOHOTO VÝROBKU NEBO JE ALESPOŮ USCHOVEJTE MIMO DOSAH DÍTĚ.

### **UPOZORNĚNÍ**

- **POZOR:** BEZPEČNOST DÍTĚTE ZÁLEŽÍ TAKÉ NA VÁS!
- **POZOR:** Dítě musí být vždy připnuto bezpečnostními pásy a nesmí být nikdy ponecháno bez dozoru.
- **POZOR:** Při úpravě polohy kočárku dbejte, aby se dítě nemohlo dostat do kontaktu s pohyblivými částmi kočárku. Tento kočárek vyžaduje pravidelnou údržbu ze strany uživatele. Přetěžování, nesprávné skládání kočárku nebo používání neschválených doplňků může kočárek poškodit nebo úplně zničit.
- **POZOR:** Nikdy nenechávejte dítě bez dozoru.
- **POZOR:** Před montáží výrobku si ověřte, zda nebyla některá součást poškozena během přepravy. Pokud ano, výrobek nesmí být používán a musí být uložen mimo dosah dětí.
- Tento kočárek je vhodný pro děti od narození do tří let, s maximální vahou do 15 kg.
- Pro novorozence a kojence do 6 měsíců, musí být opěrka zad kočárku úplně sklopena.
- **POZOR:** Před použitím si ověřte, zda jsou všechny pojistky dobře zajištěny. Zvláště zkontrolujte, zda se kočárek správně otevřel a zadní křížová výtuž zablokovala.
- Neukládejte do košíku předměty s celkovou hmotností větší než 5 kg.
- Nevozte najednou více než jedno dítě.
- Nepoužívejte doplňky, náhradní díly nebo části, které nejsou dodávány nebo schváleny výrobcem.
- **POZOR:** Jakákoliv taška nebo předmět, zavěšený na rukojeti, může ohrozit stabilitu kočárku.

- **POZOR:** Použití pětibodového bezpečnostního pásu je nezbytné pro zajištění bezpečnosti vašeho dítěte. Vždy používejte bezpečnostní pás současně s pásem mezi nohama dítěte.
- Ověřte si, zda osoby, které používají kočárek, jsou dobře obeznámeny s tímto návodem.
- **POZOR:** Při skládání nebo rozkládání kočárku se vždy ubezpečte, zda je dítě v bezpečné vzdálenosti. Pokud je dítě v kočárku, pak kočárek neskládejte ani nerozkládejte. Při úpravě sedačky kočárku si ověřte, zda se pohyblivé části kočárku nemohou při provádění tohoto úkonu dostat do kontaktu s tělem dítěte.
- Vždy, když se zastavíte, použijte brzdu zadních kol.
- **POZOR:** Nikdy se nevzdalujte od kočárku, pokud stojí na svahu a je v něm usazeno dítě, i když jsou kola zabrzděna.
- Nedovolte, aby si v blízkosti kočárku hrály děti bez dozoru nebo aby po něm šplhaly.
- Abyste omezili riziko úškrcení, nedávejte dítěti na hrani předměty na šňůrkách ani je nenechávejte v jeho blízkosti.
- Zvláštní pozornost věnujte při manipulaci s kočárkem na schodech a na eskalátorech. Mohli byste nad ním snadněji ztratit kontrolu. Věnujte zvýšenou pozornost, pokud chcete najet na chodník nebo na schodek nebo z něj sjet.
- Pokud necháte kočárek stát dlouho na slunci, počkejte dokud nevychladne, dříve než do něj znovu usadíte dítě. Dlouhodobé vystavení slunečním paprskům může způsobit vyblednutí barev a látek.
- Kočárek nepoužívejte, pokud nějaká jeho část chybí, je natržena nebo poškozena.
- **POZOR:** Pokud kočárek nepoužíváte, umístěte jej mimo dosah dětí.
- **POZOR:** Kočárek není uzpůsoben k tomu, abyste s ním mohli běhat nebo bruslit.
- Zabraňte kontaktu kočárku s mořskou/slannou vodou; způsobila by jeho zrezivění.
- Nepoužívejte kočárek na pláži.
- **POZOR:** Tento výrobek musí být používán pouze dospělou osobou.
- **UPOZORNĚNÍ** Zkontrolujte, zda je připeňovací zařízení lůžka nebo sedačky před použitím správně zapojeno.

### **DOPORUČENÁ ÚDRŽBA A ČIŠTĚNÍ**

Tento výrobek vyžaduje pravidelnou údržbu. Kočárek může čistit pouze dospělá osoba. Totéž platí pro údržbu.

## ČIŠTĚNÍ

Kočárek má snímatelný potah (viz pokyny v bodu „Sejmutí potahu“). Při čištění látkového potahu se řiďte pokyny na štítku.

Dále jsou uvedeny jednotlivé symboly a jejich význam:



Perte v ruce ve studené vodě – při prvním máchání doporučujeme použít prostředek pro fixaci barev



Nebělte



Nesušte v sušičce



Nežehlete



Nečistěte chemicky

Části z umělé hmoty pravidelně čistěte vlhkým hadříkem.

Pokud se kovové části dostanou do styku s vodou, osušte je, abyste zabránili jejich zrezivění.

## ÚDRŽBA

V případě potřeby promažte pohyblivé části silikonovým olejem. Kontrolujte stupeň opotřebení koleček a pravidelně z nich odstraňujte špinu, prach a písek. Kontrolujte části z umělé hmoty, které se pohybují po kostře kočárku, zda nejsou znečištěny prachem nebo pískem. Omezte tak tření, které by mohlo ohrozit správnou funkčnost kočárku. Kočárek uchovávejte na suchém místě.

## ROZLOŽENÍ KOČÁRKU

**POZOR:** Při provádění tohoto úkonu dbejte, aby bylo vaše dítě nebo i jiné děti v bezpečné vzdálenosti. Dbejte, aby se pohyblivé části kočárku nedostaly do kontaktu s tělem dítěte.

1. Dříve než začnete rozkládat kočárek, stiskněte boční tlačítka a nastavte obě rukojeti do vyznačené polohy (obr. 1 A). Ověřte si, zda se rukojeti zablokovaly v horní poloze tak, jak je znázorněno na obr. 1 B.

2. Přitáhněte současně obě pojistky umístěné na rukojetích kočárku. Kočárek se začne otvírat (obr. 2).

3. Nyní zvedněte kočárek nahoru, usnadníte tak rozevření kočárku (obr. 3).

4. Stlačte špičkou nohy zadní křížovou výztuž. Dokončíte tak otevření kočárku a zajistíte jej (obr. 4).

**POZOR:** Zkontrolujte, zda se kočárek úplně otevřel a zadní křížová výztuž zablokovala.

## PŘIPEVNĚNÍ/SEJMUJÍ POTAHU

Pro snadnější navlékání potahu doporučujeme provádět tento úkon s odstraněnou sedací částí kočárku.

5. Nejprve navlečte horní část potahu (obr. 5 A) tak, aby zezadu přiléhala, jak je znázorněno na obrázku 5 B. Při urovňování potahu na konstrukci z umělé hmoty se řiďte barevnou linkou (obr. 5 C). Poté upevněte vnitřní textilní potah na křídla konstrukce dvěma suchými zipy (obr. 5 D). Připněte sedačku k základně dvěma knoflíky nacházejícími se v blízkosti kroužků na obrázku 5 E. Dále navlékněte potah na spodní strany sedačky a připevněte knoflíky (A) a suchým zipem (B) na boku kostry tak, jak je znázorněno na obrázku 5 F. Zasuňte výztuž opěrky nohou do potahu tak, jak je znázorněno na obrázku 5 G.

6. Protáhněte kroužky "D" příslušnými otvory (obr. 6)

7. Protáhněte břišní pás kroužky "D" tak, jak je znázorněno na obrázku 7.

8. **POZOR:** Pás mezi nohama dítěte je pevně připevněn na výztuž sedačky, která je ukotvena ke kostře kočárku. Pro správný a bezpečný způsob používání je nezbytné pás protáhnout otvorem v potahu tak, jak je znázorněno na obrázku 8. Správný způsob používání bezpečnostních pásů je uveden v bodu „Bezpečnostní pásy“.

9. Připevněte oba potahy loketních opěrek patentkami (obr. 9).

## BEZPEČNOSTNÍ PÁSY

Kočárek je vybaven pětibodovým bezpečnostním pásem, který se skládá ze dvou ramenních popruhů, jednoho břišního popruhu a pásu mezi nohama s přezkou.

**POZOR:** Pokud používáte kočárek pro novorozence a kojence do 6 měsíců, je nutné používat ramenní popruhy.

10. Protáhněte bezpečnostní přezky příslušnými otvory (obr. 10 A) a zkontrolujte, zda jsou ramenní pásy nastaveny ve vhodné výšce pro vaše dítě. Pokud tomu tak není, upravte výšku jejich uchycení (obr. 10 B).

11. Usaďte dítě do kočárku, zasuňte oba jazyčky do přezky a upravte přezkami délku břišního popruhu (obr. 11).

12. Pokud chcete uvolnit břišní popruh, stiskněte současně oba boční jazyčky (obr. 12). Pro větší bezpečnost je kočárek vybaven uchytí ve tvaru "D", které umožňují připnout přídavný bezpečnostní pás, schvaleny podle požadavků normy BS 6684. Kroužky se nacházejí na vnitřní straně sedátka kočárku po levé a po pravé straně, viz obrázek 7.

**POZOR:** Pro zajištění bezpečnosti vašeho dítěte je nezbytné vždy používat bezpečnostní pásy.

**POZOR:** Pro zajištění bezpečnosti vašeho dítěte je nezbytné používat zároveň pás mezi nohama a bezpečnostní pásy.

## PŘIPEVNĚNÍ SEDAČKY OTOČENÉ SMĚREM K SOBĚ

**POZOR:** V této pozici využití kočárku nelze použít ochranné madlo.

13. Pokud chcete připevnit sedačku otočenou směrem k sobě, otevřete sedačku a nasadíte ji, v blízkosti oranžových šipek na sedačce (obr. 13 A), do příslušných čepů (obr. 13 B a C) umístěných na konstrukci kočárku tak, jak je znázorněno na obrázku 13 D.

14. Zatlačte sedačku směrem dolů, dokud neuslyšíte cvaknutí pojistky (obr. 14).

**POZOR:** Dříve než začnete kočárek používat, vždy zkontrolujte, zda jste správně připevnili sedačku.

## PŘIPEVNĚNÍ SEDAČKY OTOČENÉ SMĚREM OD SEBE

15. Pokud chcete připevnit sedačku otočenou směrem od sebe, otevřete sedačku a nasadíte ji, v blízkosti oranžových šipek na sedačce (obr. 15 A), do příslušných čepů (obr. 15 B a C) na konstrukci kočárku tak, jak je znázorněno na obrázku 15 D.

16. Zatlačte sedačku směrem dolů, dokud neuslyšíte cvaknutí pojistky (obr. 16).

**POZOR:** Dříve než začnete kočárek používat, vždy zkontrolujte, zda jste správně připevnili sedačku.

## ODSTRANĚNÍ SEDAČKY

Pokud chcete odstranit sedačku není nutno sejmut potah kočárku.

17. Stiskněte oranžové tlačítko nacházející se na zadní straně zádové opěrky a zvedněte sedačku (obr. 17).

## ÚPRAVA OPĚRKY ZAD

18. Pokud stlačíte šedivé tlačítko na zadní straně opěrky kočárku, je možné upravit sklon opěrky do požadované polohy (obr. 18). Jakmile tlačítko pustíte, opěrka se zablokuje v nejbližší možné poloze. Pokud chcete opěrku zvednout,

stačí ji zatlačit směrem nahoru.  
POZOR: Váha dítěte může ztížit provedení tohoto úkonu.

### ÚPRAVA OPĚRKY NOHOU

19. Stiskněte obě tlačítka uvnitř kloubu opěrky nohou (obr. 19), a upravte opěrku nohou do požadované polohy.

### SNÍMATELNÉ OCHRANNÉ MADLO

20. Pokud chcete odstranit ochranné madlo, stiskněte obě tlačítka pod opěrkami na ruce (obr. 20) a zatáhněte za madlo směrem k sobě. Pro snadnější usazování dítěte do kočárku můžete madlo uvolnit pouze na jedné straně.

POZOR: Vždy dítě připněte bezpečnostními pásy. Ochranné madlo NENÍ dětské zádržné zařízení.

POZOR: Nikdy kočárek nezvedejte za ochranné madlo, pokud je v kočárku usazeno dítě.

### NASTAVITELNÁ ERGONOMICKÁ RUKOJEŤ DOUBLE TWIST

21. Pokud stisknete tlačítko na rukojeti, je možné ji otočit do zvolené polohy, přičemž upravíte také její výšku a sklon do nejvhodnější polohy pro uživatele (obr. 21). Rukojeť může být nastavena do 8 různých poloh.

22. POZOR: Při používání kočárku rukojeť nesmí být nastavena ve snížené poloze (obr. 22 A). Při používání kočárku musí být rukojeť vždy v horní poloze tak, jak je znázorněno na obrázku 22 B.

### ZADNÍ BRZDA

Kočárek je vybaven spojenou brzdou, která současně zabrzdí obě zadní kolečka kočárku. Pro snadnější používání kočárku byl použit brzdový systém STOP & GO, označený příslušnými barevnými nálepkami, umístěnými na páčkách zadní brzdy.

23. Pokud chcete kočárek zabrzdit, stlačte směrem dolů páčku na pravé straně (obr. 23). Automaticky se objeví červená nálepka STOP a páčka na druhé straně přeskočí do horní polohy.

24. Kolečka odbrzdíte, když zatlačíte směrem dolů páčku na levé straně (obr. 24). Automaticky se objeví zelená nálepka GO a páčka na druhé straně přeskočí do horní polohy.

POZOR: Vždy, když se zastavíte, použijte brzdu zadních kol. Nikdy se nevzdalujte od kočárku, pokud stojí na svahu a je v něm usazeno dítě, i když jsou kola zabrzděna.

POZOR: Po stlačení páčky brzdy vždy zkontrolujte, zda došlo k řádnému zabrzdění obou skupin zadních koleček.

### PŘEDNÍ OTOČNÁ KOLEČKA

Kočárek je vybaven předními kolečky, která mohou být buď volně otočná nebo zajištěná. Doporučujeme používat zajištěná kolečka na nesouvislých terénech. Volně otočná kolečka umožňují lepší a snadnější manipulaci s kočárkem na cestách s rovinným povrchem.

25. Pokud nohou stlačíte přední páčku tak, jak je znázorněno na obrázku 25, kolečka se budou moci volně otáčet kolem své osy. Pokud chcete kolečka zajistit, stačí nohou páčku zvednout. Nezávisle na poloze, ve které se kolečko právě nachází, jakmile se dostane do rovné polohy, automaticky se zajiští. POZOR: Obě dvě kolečka musí být vždy současně buď zajištěná nebo volně otočná.

### SLOŽENÍ KOČÁRKU

POZOR: Vždy se nejdříve ubezpečte, zda je vaše dítě nebo i jiné děti v bezpečné vzdálenosti. Dbejte, aby se pohyblivé části kočárku nedostaly do kontaktu s tělem dítěte. Kočárek může být složen, až u něj je sedačka otočena směrem k vám nebo od vás. Pokyny jak postupovat jsou stejně pro obě varianty. Aby byl složený kočárek skladnější, doporučujeme kočárek skládat se sedačkou otočenou směrem od vás.

26. Uvolněte boční výztuže boudy a boudu složte (obr. 26).

27. Přitáhněte směrem nahoru obě pojistky na rukojetích; přidržte je a uvolněte zadní křížovou výztuž kočárku špičkou nohy (obr. 27).

28. Uchopte rukojeť, zatáhněte za ni směrem nahoru dokud se kočárek úplně nesloží a nezajistí (obr. 28).

29. Pro zmenšení prostoru zabraného složeným kočárkem, sklopte opěrku zad do vodorovné polohy (obr. 29 A – směrem od vás, obr. 29 B – směrem k vám).

30. Nyní přetočte rukojeti dopředu (obr. 30). Správně složený kočárek stojí samostatně.

POZOR: Pokud chcete kočárek složit, musíte vždy nejdříve odstranit spojenou rukojeť (pokud je připevněna).

### SEJMUTÍ POTAHU

Částečně rozevřete kočárek a rozepte bezpečnostní pás:

31. Rozepte patentek A a suchý zip B na místech vyznačených na obrázku 31.

32. Zvedněte opěrku nohou, rozepte knoflíky na sedačce a stáhněte potah; buďte opatrní při protahování bezpečnostního pásu (obr. 32 A); nakonec rozepte boční suché zipy a stáhněte potah z opěrky zad směrem nahoru (obr. 32 B).

### POUŽITÍ AUTOSEDAČKY NEBO KORBIČKY

Kočárky CHICCO, vybavené upínacím systémem CLIK CLAK na opěrkách, umožňují připevnit korbíčku nebo autosedačku na podvozek kočárku bez použití dalších doplňků.

Při připevnění nebo odstraňování korbíčky nebo autosedačky se řiďte příslušnými pokyny.

33. Dříve než začnete připevňovat autosedačku nebo korbíčku, odstraňte horní část potahu z opěrek nebo jej odstraňte úplně (obr. 33 A a B).

POZOR: pouze autosedačky nebo korbíčky značky CHICCO, vybavené příslušným upínacím systémem CLIK CLAK, mohou být upevněny na kočárek. Dříve než použijete kočárek s korbíčkou nebo autosedačkou, vždy si ověřte, zda se upínací systém správně zahákl a zajišťil se. POUŽÍVEJTE VÝHRADNĚ DOPLŇKY VYBAVENÉ UPÍNAČÍM SYSTÉMEM CLIK CLAK.

34. POZOR: Nesprávný postup při upevňování doplňku na podvozek kočárku může způsobit poruchu úchytného zařízení, tj. že nebude možné připevněný doplněk odstranit. V tom případě je možné uvolnit jej manuálně; použijte k tomu šroubovák a zatlačte jím na páčky uvnitř opěrek příslušným otvorem na spodní straně opěrek (obr. 34).

### DOPLŇKY

POZOR: Doplňky popsané v tomto návodu nemusí být dodávány ke všem modelům kočárku. Pozorně si pročtěte pokyny, vztahující se na doplňky, které se nachází u vámi zakoupeného modelu.

### SPOJITELNÁ RUKOJEŤ

35. Stiskněte současně obě střední páčky směrem doprostřed (viz obr. 35 A) a spojte rukojeti tak, že nasunete čepy A a B do příslušných otvorů (obr. 35 B), dokud neuslyšíte cvaknutí pojistky.

36. Pokud chcete rukojeť odstranit, stiskněte současně obě střední páčky směrem doprostřed (obr. 36 A) a vytáhněte rukojeť směrem nahoru (obr. 36 B).

POZOR: Dříve než začnete kočárek používat se spojenou rukojetí, zkontrolujte, zda je rukojeť správně spojena.

POZOR: Pokud chcete kočárek složit, musíte vždy nejdříve odstranit spojenou rukojeť.

POZOR: Nikdy kočárek nezvedejte za spojenou rukojeť, pokud je v kočárku usazeno dítě.

## SADA COMFORT

Sada Comfort se skládá ze dvou vycpávek na ramenní popruhy a širokého břišního pásu. Široký břišní pás je zvláště doporučen, pokud je dítě malé a je otočeno směrem k vám.

37. Navlékněte vycpávky na pásy tak, jak je znázorněno na obrázku 37.

38. Protáhněte pás mezi nohama dítěte příslušným otvorem (obr. 38 A) a přezku břišního pásu bočními otvory (obr. 38 B).

POZOR: Vsuňte široký břišní pás, až když jste dítě usadili do kočárku.

POZOR: Upravte přezkami délku břišního pásu, pokud je to nutné.

POZOR: Pro zajištění bezpečnosti vašeho dítěte je nezbytné vždy používat bezpečnostní pásy.

## BOUDA

39. Sedačka kočárku má na bocích své základny dvě koncovky, které umožňují připevnit boudu. Pokud chcete připevnit boudu, nasuňte spojky do koncovek tak, jak je znázorněno na obrázku 39. Vzhledem k tomu, že bouda je připevněna k sedačce, není třeba boudu otáčet, pokud sedačku otočíte směrem k sobě nebo od sebe.

40. Boudu otevřete, pokud zatlačíte dopředu přední obroučky a zajistíte ji bočními výztužemi, jak je znázorněno na obrázku 40.

41. Pokud chcete přeměnit boudu na letní stříšku, rozepněte po obou stranách boudy zipy (obr. 41 A) a odstraňte zadní část boudy. Zadní kšilt je možno přehnout a uložit do praktické kapsy umístěné na zadní straně boudy (obr. 41 B). Kapsu zapněte na knoflík (obr. 41 C).

42. Pokud chcete boudu odstranit stačí vytáhnout směrem nahoru koncovky (obr. 42).

POZOR: Boudu musíte připevnit na obou stranách kočárku. Zkontrolujte, zda je bouda dobře připevněna.

## PLÁŠTĚNKA

Kočárek může být vybaven pláštěnkou.

43. Připevněte pláštěnku do ruky, které jsou upevněny na jejích koncích (obr. 43). Po použití nechte pláštěnku volně uschnout (pokud je mokrá), a poté ji znovu složte.

POZOR: Buďte obzvláště pozorní, pokud máte na kočárku pláštěnku.

POZOR: Pláštěnka nesmí být používána, pokud není připevněna na boudu nebo na sluneční stříšku, mohla způsobit udušení dítěte. Pokud máte na kočárku připevněnou pláštěnku, nikdy nenechávejte kočárek na slunci, pokud v něm sedí dítě. Hrozí nebezpečí úžehu.

## FUSAK

44. Pokud chcete připevnit fusak, nejdříve zapněte patentku na opěrku nohou (obr. 44 A), pak protáhněte horní část pytle pod ochranným madlem a připevněte ji do horní polohy tak, že protáhněte knoflíky otvory v bočních křídélkách sedačky (obr. 44 B).

45. Fusak můžete přehnout přes ochranné madlo a připevnit oúšky vyznačenými na obrázku 45.

## KOŠÍK

Kočárek je vybaven praktickým košíkem na drobné předměty.

46. Pokud chcete košík připevnit, zahákněte karabinky A na košíku za dva háčky, umístěné na přední části kočárku a připevněte 4 kroužky na háčky B (obr. 46).

POZOR: Neukládejte do košíku předměty s celkovou hmotností přesahující 5 kg. Dříve než začnete skládat kočárek, je nutné košík vyprázdnit.

## TAŠKA

K některým kočárkům je dodávána praktická taška na drobné předměty s přebalovací podložkou.

47. Připevněte tašku tak, jak je znázorněno na obrázku 47. 48. Pro větší pohodlí při používání kočárku, je uvnitř tašky několik příhrádek, do nichž lze uložit různé předměty včetně spojené rukojeti (obr. 48).

POZOR: Neukládejte do tašky předměty s celkovou hmotností přesahující 2 kg.

POZOR: Pokud překročíte výše uvedenou mezní hodnotu, může být ohrožena stabilita kočárku a kočárek se může převrátit.

Důležitá poznámka: Obrázky a pokyny uvedené v tomto návodu k použití se vztahují na konkrétní model kočárku; některé zde popsané součásti nebo funkce se mohou lišit podle modelu, který jste zakoupili.

## PRO DALŠÍ INFORMACE

ARTSANA S.p.A.  
Servizio Clienti  
Via Saldarini Catelli 1  
22070 Grandate COMO - ITALIE  
telefon: (0039) 031 382.086  
www.chicco.com



## PL INSTRUKCJA

### WAŻNA INFORMACJA

WAŻNE: PRZED PRZYSTĄPIENIEM DO UŻYTKOWANIA PRODUKTU, PROSZĘ UWAŻNIE PRZECZYTAĆ NINIEJSZĄ INSTRUKCJĘ W CELU ZAPEWNIENIA JEGO BEZPIECZNEGO UŻYCIA.

ZACHOWAĆ INSTRUKCJĘ NA PRZYSZŁOŚĆ. ABY ZAPEWNIĆ DZIECKU BEZPIECZEŃSTWO NALEŻY DOKŁADNIE STOSOWAĆ SIĘ DO ZALECEŃ NINIEJSZEJ INSTRUKCJI.

UWAGA: PRZED UŻYCIEM PRODUKTU NALEŻY USUNĄĆ I WYELIMINOWAĆ EWENTUALNE PLASTIKOWE TOREBKI ORAZ WSZELKIE ELEMENTY WCHODZĄCE W SKŁAD OPAKOWANIA I PRZECHOWYWAĆ JE W MIEJSCU NIEDOSTĘPNYM DLA NIEMOWLĄT I DZIECI.

### OSTRZEŻENIA

- UWAGA: BEZPIECZEŃSTWO DZIECKA ZALEŻY RÓWNIEŻ OD CIEBIE!
- UWAGA: Dzieci powinny mieć zawsze zapięte pasy zabezpieczające i nie powinny być nigdy pozostawiane bez opieki.
- UWAGA: w trakcie czynności związanych z regulacją, dziecko powinno znajdować się z dala od ruchomych części wózka. Wózek ten wymaga okresowej konserwacji ze strony użytkownika. Przeciążanie, nieprawidłowe składanie oraz użycie akcesoriów, które nie zostały zatwierdzone przez Producenta, może spowodować uszkodzenie lub zepsucie wózka.
- UWAGA: pozostawianie dziecka bez opieki może okazać się niebezpieczne.
- UWAGA: przed przystąpieniem do montażu należy sprawdzić, czy produkt oraz wszystkie jego elementy składowe nie uległy uszkodzeniu podczas transportu. W razie uszkodzenia, produkt nie powinien być używany i należy przechowywać go w miejscu niedostępnym dla dzieci.
- Użycie wózka dozwolone jest dla dzieci w wieku od urodzenia do trzech lat, o wadze nie przekraczającej 15 kg.
- Używając wózka dla dzieci w wieku od urodzenia do około sześciu miesięcy, oparcie powinno być całkowicie opuszczone.
- UWAGA: przed przystąpieniem do użytkowania wózka, należy sprawdzić czy wszystkie elementy zabezpieczające są prawidłowo zablokowane. W szczególności należy upewnić się, czy wózek został zabezpieczony w pozycji rozłożonej, sprawdzając prawidłowe zabloko-

wanie tylnego krzyżaka.

- Nie obciążać koszyka ciężarami, których waga przekracza 5 kg.
- Wózek służy do przewozu tylko jednego dziecka.
- Nie montować na wózku akcesoriów, części zamiennych oraz elementów, które nie zostały dostarczone lub zatwierdzone przez producenta.
- UWAGA: każda torba oraz każde obciążenie zaczepione na rączkach może spowodować utratę równowagi wózka.
- UWAGA: użycie pasa krocznego oraz pasów zabezpieczających jest niezbędne w celu zagwarantowania bezpieczeństwa Waszemu dziecku. Należy zawsze stosować jednocześnie zarówno pasy zabezpieczające jak i pas kroczny.
- Upewnić się, czy użytkownicy wózka dokładnie znają sposób jego obsługi.
- UWAGA: podczas czynności związanych z rozkładaniem i składaniem należy upewnić się, czy dziecko znajduje się w odpowiedniej odległości. Nie wykonywać czynności związanych z rozkładaniem i składaniem wózka, jeśli siedzi w nim dziecko. W trakcie wykonywania czynności regulacyjnych należy upewnić się, czy ruchome elementy spacerówki nie stykają się z częściami ciała dziecka.
- Przy każdym postoju należy używać hamulca.
- UWAGA: nie pozostawiać nigdy wózka na pochyłej powierzchni, jeśli siedzi w nim dziecko nawet wówczas, kiedy zostały zablokowane hamulce.
- Nie dopuszczać, aby inne dzieci bawiły się bez opieki w pobliżu wózka lub wspiwały się na niego.
- Aby uniknąć ryzyka zaduszenia, nie dawać dziecku ani nie kłaść blisko niego przedmiotów ze sznurkami.
- UWAGA: nie używać wózka na normalnych schodach ani na schodach ruchomych: można niespodziewanie utracić kontrolę nad nim. Uważać wchodząc na stopień lub chodnik oraz schodząc z nich.
- Jeśli wózek stał przez dłuższy czas w miejscu silnie nasłonecznionym, przed posadzeniem w nim dziecka należy poczekać aż się on ochłodzi. Długotrwałe działanie promieni słonecznych może spowodować zmiany koloru materiałów i tkanin.
- Nie używać produktu, jeśli jakkolwiek jego element został uszkodzony, wyrwany lub zgubiony.
- UWAGA: kiedy nie jest używany, wózek po-



winien być przechowywany w miejscu niedostępnym dla dzieci.

- **UWAGA:** wózek nie powinien być używany podczas biegów lub jazdy na wrotkach.
- Unikać kontaktu wózka ze słoną wodą, aby zapobiec powstawaniu rdzy.
- Nie używać wózka na plaży.
- **UWAGA:** produkt ten powinien być używany tylko i wyłącznie przez osobę dorosłą.
- **OSTRZEŻENIE** Przed użyciem wózka sprawdzić prawidłowość zamocowań gondoli lub siedzisk do podwozia.

#### RADY ZWIĄZANE Z CZYSZCZENIEM I KONSERWACJĄ

Produkt ten wymaga okresowej konserwacji.

Czynności związane z czyszczeniem i konserwacją powinny być wykonywane tylko przez osobę dorosłą.

#### CZYSZCZENIE

Obicie wózka można zdjąć (Patrz paragraf "ZDEJMOWANIE OBICIA"). Elementy z tkaniny czyścić zgodnie z zaleceniami przytoczonymi na wszywcze. Poniżej przytoczono symbole sposobu prania oraz ich znaczenie:



Prać ręcznie w zimnej wodzie



Nie wybielać



Nie suszyć mechanicznie



Nie prasować



Nie prać chemicznie

Okresowo czyścić plastikowe części przy pomocy wilgotnej szmatki. Po ewentualnym zetknięciu się z wodą, wysuszyć metalowe części, aby zapobiec powstawaniu rdzy.

#### KONSERWACJA

Okresowo kontrolować stan zużycia kół oraz czyścić je z kurzu i piachu. Po wyczyszczeniu i wysuszeniu smarować ruchome części olejem silikonowym w spray'u. Aby uniknąć ewentualnego tarcia i zapewnić prawidłowe funkcjonowanie wózka należy czyścić z kurzu, brudu i piasku wszystkie plastikowe części, które suwają się na jego metalowej ramie. Przechowywać wózek w suchym miejscu.

#### ROZKŁADANIE

**UWAGA:** rozkładając wózek należy upewnić się, czy Wasze dziecko i ewentualnie inne dzieci znajdują się w odpowiedniej odległości. Upewnić się, czy w trakcie wykonywania tej czynności ruchome elementy spacerówki nie stykają się z częściami ciała dziecka.

1. Przed przystąpieniem do rozkładania wózka należy unieść obydwie ręczki i wciskając boczne przyciski (rys. 1A) ustawić je w pozycji użytkowej. Upewnić się, czy ręczki zostały zablokowane w wysokiej pozycji, tak jak pokazano na rys. 1B.
  2. Pociągnąć jednocześnie spusty na uchwytach wózka; spacerówka zacznie się rozkładać (rys. 2).
  3. Unieść wózek do góry, aby utwierdzić rozkładanie (rys. 3).
  4. Aby zakończyć rozkładanie wcisnąć stopą do dołu krzyżak i zablokować wózek w rozłożonej pozycji (rys. 4).
- UWAGA:** upewnić się, czy wózek został zablokowany w rozłożonej pozycji, sprawdzając prawidłowe zablokowanie tylnego krzyżaka.

#### MONTAŻ/DEMONTAŻ OBICIA

Dla wygody czynność tą należy wykonywać odczepiwszy najpierw od wózka siedzisko.

5. Założyć obicie, naciągając najpierw górny materiałowy płat (rys. 5A) tak, aby z tyłu prezentował się jak na rysunku 5B. Postępować zgodnie z kolorowym ogonkiem, aby dopasować tkaninę do plastikowej struktury (rys. 5C). Następnie przymocować za pomocą rzepów wewnętrzne materiałowe obicie do boków ramy (rys. 5D). Przymocować siedzisko do podstawy zapinając dwa guziki znajdujące się w pobliżu krążków na rysunku 5E, natożyć dolne boki siedziska mocując je za pomocą guzików (A) i rzepu (B) położonych z boku ramy jak wskazano na rysunku 5F. Włożyć do materiałowego obicia wsporniki podnóżka jak na rysunku 5G.
6. Przełożyć pierścienie w kształcie litery "D" przez specjalne otwory (rys. 6).
7. Wsunąć pas biodrowy w pierścienie w kształcie litery "D" jak pokazano na rysunku 7.
8. **UWAGA:** pas kroczyzny zaczepiony jest o przymocowaną do ramy podstawę siedziska. Aby zapewnić jego prawidłowe i bezpieczne użycie, należy przełożyć pas kroczyzny przez otwór w obiciu, jak pokazano na rysunku 8. Aby zapewnić prawidłowe użycie pasów zabezpieczających należy odnieść się do paragrafu "Pasy zabezpieczające".
9. Założyć dwie osłony na podłokietniki i zapiąć zatrzaski (rys. 9).

#### PASY ZABEZPIECZAJĄCE

Wózek wyposażony jest w system zabezpieczający z pięcioma punktami zaczepienia, składający się z dwóch pasów naramiennych, pasa biodrowego oraz pasa krokowego ze sprzączką.

**UWAGA:** używając wózka dla dziecka w wieku od urodzenia do około szóstego miesiąca życia, należy stosować pasy naramienne.

10. Przełożyć sprzączki zabezpieczające przez specjalne materiałowe otwory (rys. 10A) i sprawdzić, czy wysokość pasów naramiennych jest idealnie dostosowana do wzrostu Waszego dziecka: jeśli nie, należy wyregulować ich wysokość (rys. 10B).

11. Po umieszczeniu dziecka w wózku, należy włożyć 2 widełki do sprzączki i - jeśli jest to konieczne - wyregulować przy pomocy sprzączek obwód w pasie (rys. 11).

12. Aby odpiąć pas biodrowy, należy wcisnąć jednocześnie dwie pary bocznych widełek (rys. 12). Aby zapewnić większe bezpieczeństwo, wózek wyposażony jest w pierścienie w kształcie litery „D”, umożliwiające zaczepienie dodatkowego pasa bezpieczeństwa zgodnego z przepisem BS 6684. Pierścienie znajdują się w siedzeniu wózka po prawej i po lewej stronie, jak na rysunku 7.

**UWAGA:** w celu zagwarantowania bezpieczeństwa Waszemu dziecku, należy zawsze używać pasów zabezpieczających.

**UWAGA:** w celu zagwarantowania bezpieczeństwa dziecku, należy zawsze używać jednocześnie pasa kroczyzny i pasów zabezpieczających.

#### MONTAŻ SIEDZISKA ZWRÓCONEGO TYŁEM DO KIERUNKU JAZDY (W STRONĘ MAMY)

**UWAGA:** W tej konfiguracji nie jest przewidziane użycie barierki zabezpieczającej.

13. Aby zamontować siedzisko zwrócone w stronę mamy, należy je rozłożyć i dopasować punkty zaczepowe na ramie do odpowiednich sworzni (rys 13B i C) jak pokazano na rysunku 13D. Aby utwierdzić tę czynność należy stosować się do pomarańczowych strzałek (rys. 13A), znajdujących się na siedzisku.

14. Docisnąć siedzisko do dołu aż da się usłyszeć odgłos zapadki (kliknięcie) oznaczający zadziałanie blokady (rys. 14).

**UWAGA:** przed użyciem wyrobu w konfiguracji spacerówki należy sprawdzić, czy siedzisko zostało poprawnie zamontowane.

## **MONTAŻ SIEDZISKA ZWRÓCONEGO PRZODEM DO KIERUNKU JAZDY (W STRONĘ ULICY)**

15. Aby zamontować siedzisko zwrócone w stronę ulicy, należy je rozłożyć i dopasować punkty zaczepowe na ramie do odpowiednich sworzni (rys. 15 B i C) jak pokazano na rysunku 15D. Aby ułatwić tą czynność należy dostosować się do pomarańczowych strzałek (rys. 15 A), znajdujących się na siedzisku.

16. Docisnąć siedzisko do dołu aż da się usłyszeć odgłos zapadki (kliknięcie) oznaczający zadziałanie blokady (rys. 16).

UWAGA: przed użyciem wyrobu w konfiguracji spacerówka należy sprawdzić, czy siedzisko zostało poprawnie zamontowane.

## **DEMONTAŻ SIEDZISKA**

Aby zdemontować siedzisko nie jest konieczne zdjęcie obicia.

17. Docisnąć znajdującą się z tyłu oparcia pomarańczową gałkę i unieść siedzisko do góry (rys. 17).

## **REGULACJA OPARCIA**

18. Wciskając popielaty przycisk położony na oparciu wózka można wyregulować jego stopień nachylenia, aż zostanie ono ustawione na wybranej pozycji (rys. 18). Zwalniając przycisk, oparcie zablokuje się w najbliższej pozycji. Aby unieść oparcie wystarczy popchnąć je do góry.

UWAGA: kiedy dziecko siedzi w wózku, czynności te mogą być utrudnione.

## **REULACJA PODNÓŻKA**

19. Aby ustawić podnóżek w żądanej pozycji, należy wcisnąć dwa przyciski znajdujące się wewnątrz przegubu podnóżka (rys. 19).

## **WYJMOWANA BARIERKA ZABEZPIECZAJĄCA**

20. Aby wyjąć barierkę zabezpieczającą należy wcisnąć dwa przyciski znajdujące się pod podłokietnikami (rys. 20) i pociągnąć do siebie barierkę. Aby ułatwić umieszczenie dziecka w wózku, należy odciągnąć barierkę tylko z jednej strony.

UWAGA: Zapinać zawsze dziecku pasy zabezpieczające. Barierka NIE jest przyrządem przytrzymującym-zabezpieczającym dziecko.

UWAGA: nigdy nie używać barierki aby unieść wózek jeśli siedzi w nim dziecko.

## **ERGONOMICZNA, REGULOWANA RĄCZKA DOUBLE TWIST**

21. Wciskając przycisk na rączce można ją obrócić i ustawić w wybranej pozycji, dostosowując jej wysokość i pozycję do potrzeb użytkownika (rys. 21).

Rączka może być ustawiana w 8 różnych pozycjach.

22. UWAGA: podczas użytkowania wyrobu rączka nie powinna się znajdować w opuszczonej pozycji (rys. 22 A). Podczas użytkowania rączki powinny znajdować się w wysokiej pozycji, jak pokazano na rysunku 22 B.

## **HAMULEC POSTOJOWY**

Hamulec postojowy działa jednocześnie na obydwa tylne koła wózka. Aby uproszczyć użycie wózka opracowano system hamulcowy STOP & GO, oznakowany specjalnymi, kolorowymi naklejkami umieszczonymi na tylnych dźwigienkach hamulcowych.

23. Aby zahamować wózek, należy wcisnąć do dołu prawą dźwigienkę (rys. 23). Automatycznie pojawi się czerwone oznakowanie STOP a dźwigienka po przeciwnej stronie zostanie zwolniona do góry.

24. Aby odblokować wózek wcisnąć do dołu lewą dźwigienkę (rys. 24). Automatycznie pojawi się zielone oznakowanie GO a dźwigienka po przeciwnej stronie zostanie zwolniona do góry.

UWAGA: Używać hamulca przy każdym postoju. Nie po-

zostawiać nigdy wózka na pochyłej powierzchni jeśli siedzi w nim dziecko nawet wówczas, kiedy zastosowane zostały hamulce postojowe.

UWAGA: po wciśnięciu dźwigienki hamulca należy upewnić się, czy hamulce prawidłowo sprzężyły się z obydwooma grupami tylnych kółek.

## **KOŁA OBROTOWE**

Wózek posiada przednie koła obrotowe/zablokowane. Zaleca się użycie zablokowanych kółek na szczególnie wyboistym terenie. Koła obrotowe polecane są w celu zwiększenia zwrotności wózka na normalnych powierzchniach.

25. Przednie koła stają się obrotowe wciskając stopą do dołu przednią dźwigienkę, jak pokazano na rysunku 25. Aby zablokować przednie koła, unieść stopą dźwigienkę. Niezależnie od pozycji, w której się znajduje koto, zablokuje się ono w prostej pozycji.

UWAGA: Obydwa koła powinny być zawsze jednocześnie zablokowane lub odblokowane.

## **SKŁADANIE WÓZKA**

UWAGA: składając wózek należy upewnić się, czy Wasze dziecko oraz ewentualne inne dzieci znajdują się w odpowiedniej odległości. Upewnić się, czy w trakcie wykonywania tej czynności ruchome elementy wózka nie stykają się z częściami ciała dziecka. Wózek może być składany zarówno kiedy znajduje się w pozycji zwróconej w stronę ulicy jak i w stronę mamy. Poniższe instrukcje ważne są dla obydwóch wersji. Aby zredukować rozmiary złożonego wózka zaleca się jednak składać spacerówkę z siedziskiem zwróconym w stronę ulicy.

26. Unieść boczne rozpórki budki i złożyć ją (rys. 26). UWAGA! Próba złożenia budki bez odbezpieczenia rozperek może skutkować złamaniem konstrukcji budki.

27. Pociągnąć do góry obydwa spusty na rączkach; wciskając je, odblokować tylny krzyżak pociągając go stopą do góry (rys. 27).

28. Ująć uchwyt składający i pociągnąć do góry, aż wózek zostanie całkowicie złożony i zablokowany (rys. 28).

29. Aby dodatkowo zredukować rozmiary złożonego wózka, opuścić oparcie aż znajdzie się ono w poziomej pozycji (rys. 29 A – w stronę ulicy, rys. 29 B – w stronę prowadzącego wózek).

30. Przekręcić uchwyty do przodu (rys. 30). Złożony i zablokowany wózek utrzymuje się samodzielnie w pozycji pionowej.

UWAGA: Aby złożyć wózek należy zawsze zdemontować łączony uchwyt (jeśli został przewidziany).

## **ZDEJMOWANIE OBICIA**

Trzymając wózek lekko złożony, z odpiętymi pasami zabezpieczającymi:

31. Odpiąć zatrzaskę A i rzep B w punktach wskazanych na rysunku 31.

32. Unieść podnóżek, odpiąć guziki na siedzisku i zsunąć obicie uważając na punkt przesuworthy pasa zabezpieczającego (rys. 32 A); po odcięciu bocznych rzepów zdjąć obicie z oparcia pociągając je do góry (rys. 32 B).

## **UŻYCIE FOTELIKA SAMOCHODOWEGO I GONDOLI**

Spacerówki CHICCO posiadające na podłokietnikach system Klik-Clak pozwalają umocować na ramie wózka gondolę i/lub fotelik samochodowy bez zastosowania dodatkowych elementów mocujących.

Sposób zaczepienia i odcięcie gondoli oraz fotelika został opisany w stosownych instrukcjach.

33. Przed zaczepieniem fotelika samochodowego lub gondoli, należy odciągnąć górną część osłon podłokietników lub całkowicie je usunąć (rys. 33 A i B).

UWAGA: na wózku mogą być zaczepione tylko foteliki oraz gondole firmy CHICCO wyposażone w specjalny system Klik-Clak. Przed przystąpieniem do użytkowania wózka w

zestawieniu z gondolą lub fotelikiem należy zawsze sprawdzić, czy system zaczepowy został prawidłowo zablokowany. **UŻYWAĆ TYLKO I WYŁĄCZNIE AKCESORIÓW WYPOSAŻONYCH W SPECJALNY SYSTEM Klik-Clak.**

34. **UWAGA:** Błędna procedura zaczepienia akcesoriów na ramie wózka może spowodować nieprawidłowe funkcjonowanie systemu zaczepowego, uniemożliwiając tym samym ich odczepienie. W takim wypadku można ręcznie odblokować zaczepy wkładając śrubokręt w specjalny otwór umożliwiający manipulowanie znajdujących się pod podłokietnikami dźwigniek (rys. 34).

#### **AKCESORIA**

**UWAGA:** Opisane poniżej akcesoria przewidziane są tylko dla niektórych wersji wyrobu. Należy uważnie przeczytać instrukcję akcesoriów dla zakupionej przez Was wersji.

#### **ŁĄCZONY UCHWYT**

35. Aby zacpieć łączony uchwyt, wcisnąć jednocześnie do wewnątrz dwie centralne dźwigniki (patrz rys. 35 A) i zaczepić go dopasowując sworznie A i B do stosownych otworów (rys. 35 B), aż da się usłyszeć odgłos zapadki click.

36. Aby odczepić łączony uchwyt, wcisnąć jednocześnie do wewnątrz dwie centralne dźwigniki (rys. 36 A) i wysunąć uchwyt pociągając go do góry (rys. 36 B).

**UWAGA:** przed przystąpieniem do użycia wyrobu w konfiguracji "łączony uchwyt" należy zawsze sprawdzić, czy został on prawidłowo zamontowany.

**UWAGA:** aby złożyć uchwyt należy zawsze wcześniej odczepić łączony uchwyt.

**UWAGA:** nigdy nie używać łączonego uchwytu aby unieść wózek, jeśli siedzi w nim dziecko.

#### **ZESTAW KOMFORT**

Zestaw Komfort składa się z 2 osłon na pasy naramienne oraz pasa brzuszego. Pas brzuszny jest szczególnie polecany, gdy wózek używany jest w pozycji zwróconej w stronę mamy, kiedy dziecko jest małe.

37. Wsunąć pasy naramienne na szelki, jak pokazano na rysunku 37.

38. Przełożyć pas kroczyzny przez specjalny otwór (rys. 38 A) a sprzączki pasa biodrowego przez boczne otwory (rys. 38 B).

**UWAGA:** po umieszczeniu dziecka w wózku włożyć pas brzuszny.

**UWAGA:** jeśli jest to konieczne, przy pomocy sprzączek wyregulować długość pasa biodrowego.

**UWAGA:** w celu zagwarantowania bezpieczeństwa Waszemu dziecku, należy zawsze używać pasów zabezpieczających.

#### **PRZEKSZTAŁCANA BUDKA**

39. Wózek posiada dwa znajdujące się po bokach zaczepy, które umożliwiają zamocowanie budki. Aby umocować budkę, należy wsunąć jej system zaczepowy w elementy wskazane na rysunku 39. Ponieważ budka umocowana jest na siedzisku, dostosowuje się ona zarówno do konfiguracji zwróconej w stronę ulicy jak i w stronę mamy, dzięki czemu nie musi być za każdym razem odwracana.

40. Aby rozłożyć budkę, należy popchnąć do przodu przedni łuk i zablokować ją przy pomocy dwóch bocznych rozpórek jak pokazano na rysunku 40.

41. Aby odczepić tylną część i przekształcić budkę w letnią osłonę przeciwsłoneczną, należy rozsunąć znajdujące się po obu stronach suwaki (rys. 41 A). Po odczepieniu tylnej części można ją zwinąć, włożyć do wygodnej kieszeni znajdującej się z tyłu budki (rys. 41 B) i zamknąć ją zapinając guzik (rys. 41 C).

42. Aby odczepić budkę wystarczy przesunąć zaczepy do góry (rys. 42).

**UWAGA:** Budka powinna być zamocowana po obu stronach wózka. Sprawdzić czy została ona poprawnie zablokowana.

#### **OSŁONA PRZECIWDZESZCZOWA**

Wózek może być wyposażony w osłonę przeciwdeszczową.

43. Przyczepić osłonę przeciwdeszczową przy pomocy nap znajdujących się na jej końcach (rys. 43). Po zakończeniu użytkowania osłony, przed jej złożeniem, należy wysuszyć ją na wolnym powietrzu (jeśli się zmoczyła).

**UWAGA:** używając osłony przeciwdeszczowej zwrócić szczególną uwagę.

**UWAGA:** osłona przeciwdeszczowa nie może być używana na wózku bez zamontowanej budki lub daszka przeciwsłonecznego, ponieważ mogłoby to spowodować uduszenie dziecka. Jeśli na wózku została zamontowana osłona przeciwdeszczowa i siedzi w nim dziecko, nie należy nigdy pozostawiać wózka w miejscach nasłonecznionych ze względu na ryzyko przegrzania.

#### **OKRYCIE NA NÓŻKI**

44. Aby zacpieć okrycie na nogi, należy zapiąć zatrask na podnóżku (rys. 44 A), przełożyć górną część okrycia pod barierką zabezpieczającą i zaczepić ją w jak najwyższej pozycji przekładając guziki przez otwory na bocznych płatach siedziska (rys. 44 B).

45. Okrycie na nogi może być wywinęte nad barierką zabezpieczającą i zaczepione przy pomocy otworów wskazanych na rysunku 45.

#### **KOSZYK**

Wózek wyposażony jest w wygodny koszyk.

46. Aby zamontować koszyk na wózku, należy zapiąć zaczepy A koszyka o dwa zaczepy w przedniej części wózka i zaczepić 4 pierścienie o zaczepy B (rys. 46).

**UWAGA:** Nie obciążać koszyka przedmiotami ważącymi powyżej 5 kg. Przed przystąpieniem do składania wózka należy opróżnić koszyk.

#### **TORBA**

Niektóre wersje przewidują wygodną torbę wyposażoną w materacyk-przewijak.

47. Zaczepić torbę jak pokazano na rysunku 47.

48. Aby zapewnić praktyczne użycie wózka, w torbie przewidziano kieszenie gdzie można włożyć różne przedmioty w tym łączony uchwyt (rys. 48).

**UWAGA:** nie obciążać torby ciężarami, których waga przekracza 2 kg.

**UWAGA:** przekroczenie powyższego limitu może spowodować utratę równowagi wózka i jego przewrócenie.

Ważna adnotacja: rysunki oraz zalecenia zawarte w niniejszej instrukcji odnoszą się do omawianej wersji wózka; niektóre opisane tu elementy składowe oraz funkcje mogą różnić się w zależności od zakupionej przez Was wersji.

#### **W CELU UZYSKANIA DODATKOWYCH INFORMACJI NALEŻY SKONTAKTOWAĆ SIĘ Z:**

Artsana S. P. A.  
Servizio Clienti  
Via Saldarini Catelli, 1  
22070 GRANDATE – Como – Italia  
Telefona: 800-188 898  
www.chicco.com  
Serwis Baby Collection  
ul. Miła 12  
05-090 Raszyn-Rybie  
Tel. (022) 720 22 19, (022) 720 22 14  
e-mail: serwis@chicco.pl  
www.chicco.pl

**ΣΗΜΑΝΤΙΚΗ ΠΡΟΕΙΔΟΠΟΙΗΣΗ**

ΣΗΜΑΝΤΙΚΟ: ΠΡΙΝ ΑΠΟ ΤΗ ΧΡΗΣΗ ΔΙΑΒΑΣΤΕ ΠΡΟΣΕΚΤΙΚΑ ΑΥΤΕΣ ΤΙΣ ΟΔΗΓΙΕΣ ΓΙΑ ΝΑ ΑΠΟΦΥΓΕΤΕ ΤΥΧΟΝ ΚΙΝΔΥΝΟΥΣ ΚΑΙ ΚΡΑΤΗΣΤΕ ΤΙΣ ΓΙΑ ΝΑ ΤΙΣ ΣΥΜΒΟΥΛΕΥΕΣΤΕ ΣΤΟ ΜΕΛΛΟΝ. ΓΙΑ ΝΑ ΜΗ ΘΕΣΕΤΕ ΣΕ ΚΙΝΔΥΝΟ ΤΗΝ ΑΣΦΑΛΕΙΑ ΤΟΥ ΠΑΙΔΙΟΥ ΣΑΣ, ΑΚΟΛΟΥΘΗΣΤΕ ΠΙΣΤΑ ΑΥΤΕΣ ΤΙΣ ΟΔΗΓΙΕΣ.

ΠΡΟΣΟΧΗ: ΠΡΙΝ ΑΠΟ ΤΗ ΧΡΗΣΗ ΑΦΑΙΡΕΣΤΕ ΚΑΙ ΠΕΤΑΞΤΕ ΤΥΧΟΝ ΠΛΑΣΤΙΚΕΣ ΣΑΚΟΥΛΕΣ ΚΑΙ ΟΛΑ ΤΑ ΣΤΟΙΧΕΙΑ ΤΗΣ ΣΥΣΚΕΥΑΣΙΑΣ ΤΟΥ ΠΡΟΪΟΝΤΟΣ Ή ΚΡΑΤΗΣΤΕ ΤΑ ΜΑΚΡΙΑ ΑΠΟ ΝΕΟΓΕΝΝΗΤΑ ΚΑΙ ΠΑΙΔΙΑ.

**ΠΡΟΕΙΔΟΠΟΙΗΣΕΙΣ**

- ΠΡΟΣΟΧΗ: Η ΑΣΦΑΛΕΙΑ ΤΟΥ ΠΑΙΔΙΟΥ ΕΞΑΡΤΑΤΑΙ ΚΑΙ ΑΠΟ ΕΣΑΣ!
- ΠΡΟΣΟΧΗ: τα παιδιά πρέπει να δένονται πάντα με τις ζώνες ασφαλείας και δεν πρέπει να αφήνονται ποτέ χωρίς επίβλεψη.
- ΠΡΟΣΟΧΗ: κατά τις ενέργειες ρύθμισης, κρατήστε το παιδί μακριά από τα κινητά τμήματα του καροτσιού. Αυτό το καρότσι χρειάζεται περιοδική συντήρηση. Η υπερφόρτωση, το μη σωστό κλείσιμο και η χρήση μη εγκεκριμένων αξεσουάρ μπορεί να καταστρέψει ή να σπάσει το καρότσι.
- ΠΡΟΣΟΧΗ: Η ασφάλεια του παιδιού είναι δική σας ευθύνη.
- ΠΡΟΣΟΧΗ: Βεβαιωθείτε πριν τη συναρμολόγηση ότι το προϊόν και όλα του τα στοιχεία δεν παρουσιάζουν τυχόν ζημιές που οφείλονται στη μεταφορά. Στην περίπτωση αυτή το προϊόν δεν πρέπει να χρησιμοποιείται και πρέπει να φυλάσσεται μακριά από τα παιδιά.
- ΠΡΟΣΟΧΗ: Η χρήση του καροτσιού περιπάτου επιτρέπεται για παιδιά ηλικίας από 0 μηνών έως 36 μηνών και μέχρι 15 κιλά βάρος μάλιστα.
- Για παιδιά από τη γέννηση μέχρι 6 μηνών, η πλάτη πρέπει να είναι εντελώς κατεβασμένη.
- ΠΡΟΣΟΧΗ: Πριν από τη χρήση βεβαιωθείτε ότι όλοι οι μηχανισμοί ασφαλείας έχουν εισαχθεί σωστά. Κυρίως βεβαιωθείτε ότι το καροτσάκι περιπάτου έχει μπλοκάρει στην ανοικτή θέση, ελέγχοντας ότι η πίσω μπάρα έχει μπλοκάρει.
- Μην φορτώνετε το καλάθι με βάρη πάνω από 5 κιλά.
- Μην μεταφέρετε πάνω από ένα παιδί κάθε φορά.

- Μην εφαρμόζετε στο καροτσάκι περιπάτου εξαρτήματα, ανταλλακτικά ή στοιχεία που δεν προμηθεύονται ή εγκρίνονται από τον κατασκευαστή.
- ΠΡΟΣΟΧΗ: Κάθε τσάντα ή βάρος τοποθετημένο στις λαβές μπορεί να επηρεάσει τη σταθερότητα του καροτσιού.
- ΠΡΟΣΟΧΗ: Η χρήση του διαχωριστικού και των ζωνών ασφαλείας είναι απαραίτητα για την ασφάλεια του παιδιού σας. Χρησιμοποιείτε πάντα τις ζώνες ασφαλείας ταυτόχρονα με το διαχωριστικό των ποδιών.
- Βεβαιωθείτε ότι όσοι χρησιμοποιούν το καροτσάκι περιπάτου γνωρίζουν ακριβώς τη λειτουργία του.
- ΠΡΟΣΟΧΗ: Κατά τις ενέργειες ανοίγματος, ρύθμισης ή κλεισίματος, βεβαιωθείτε ότι το παιδί βρίσκεται σε ασφαλή απόσταση. Μην κλείνετε ή ανοίγετε το καροτσάκι με το παιδί καθισμένο σε αυτό. Βεβαιωθείτε ότι κατά τις ενέργειες ρύθμισης τα κινητά τμήματα του καροτσιού δεν έρχονται σε επαφή με το σώμα του παιδιού.
- Χρησιμοποιείτε το φρένο κάθε φορά που σταματάτε.
- ΠΡΟΣΟΧΗ: Μην αφήνετε ποτέ το καροτσάκι σε μία επικλινή επιφάνεια, με το παιδί μέσα, ακόμα και όταν το φρένο είναι ενεργοποιημένο.
- Μην επιτρέπετε σε άλλα παιδιά να παίζουν κοντά στο καροτσάκι περιπάτου χωρίς επίβλεψη ή να σκαρφαλώνουν πάνω σε αυτό.
- Για να αποφύγετε τον κίνδυνο πνιγμού μη δίνετε στο παιδί ή μην τοποθετείτε κοντά του αντικείμενα με κορδόνια.
- ΠΡΟΣΟΧΗ: Μην χρησιμοποιείτε το καροτσάκι σε σκαλοπάτια ή κυλιόμενες σκάλες; μπορεί να χάσετε ξαφνικά τον έλεγχο. Προσέχετε όταν ανεβαίνετε ή κατεβαίνετε ένα σκαλοπάτι ή το πεζοδρόμιο.
- Αν αφήσετε το καροτσάκι περιπάτου εκτεθειμένο στον ήλιο για πολύ χρόνο, περιμένετε να κρυώσει πριν τοποθετήσετε το παιδί μέσα σε αυτό. Η παρατεταμένη έκθεση στον ήλιο μπορεί να προκαλέσει αλλαγές στο χρώμα των υφασμάτων και των υλικών.
- Μην χρησιμοποιείτε το προϊόν, αν ορισμένα τμήματα είναι σπασμένα, σχισμένα ή απουσιάζουν.
- ΠΡΟΣΟΧΗ: Το καροτσάκι περιπάτου, όταν δεν χρησιμοποιείται, πρέπει να φυλάσσεται μακριά από τα παιδιά.
- ΠΡΟΣΟΧΗ: Το καροτσάκι δεν πρέπει να χρησιμοποιείται τρέχοντας ή κάνοντας πατίνια.
- Αποφεύγετε την επαφή του καροτσιού με



θαλασσινό νερό για να μην σκουριάσει.

- Μην χρησιμοποιείτε το καροτσάκι περιπάτου στην παραλία.
- ΠΡΟΣΟΧΗ: Αυτό το προϊόν πρέπει να χρησιμοποιείται με την επίβλεψη ενός ενήλικα.
- ΠΡΟΣΟΧΗ Ελέγξτε ότι το porte-bebe ή το κάθισμα του καροτσιού είναι σωστά συνδεδεμένα πριν από τη χρήση.

## ΣΥΜΒΟΥΛΕΣ ΓΙΑ ΤΟΝ ΚΑΘΑΡΙΣΜΟ ΚΑΙ ΤΗ ΣΥΝΤΗΡΗΣΗ

Αυτό το προϊόν χρειάζεται περιοδική συντήρηση. Οι ενέργειες καθαρισμού και συντήρησης πρέπει να πραγματοποιούνται μόνο από έναν ενήλικα.

### ΚΑΘΑΡΙΣΜΟΣ

Η επένδυση του καροτσιού αφαιρείται (συμβουλευτείτε την παράγραφο «Αφαίρεση της επένδυσης».) Για τον καθαρισμό των υφασμάτων των τμημάτων, συμβουλευτείτε την ετικέτα πλυσίματος. Στη συνέχεια αναγράφονται τα σύμβολα για το πλύσιμο με τη σχετική επεξήγηση:



Πλένετε στο χέρι με κρύο νερό



Μη χρησιμοποιείτε χλωρίνη



Μη στεγνώνετε στο στεγνωτήρα



Μη σιδερώνετε



Μην κάνετε στεγνό καθάρισμα

Καθαρίζετε κατά διαστήματα τα πλαστικά τμήματα με ένα υγρό πανάκι. Στεγνώνετε τα μεταλλικά τμήματα, μετά από τυχόν επαφή με νερό, για να αποφύγετε τη δημιουργία σκουριάς.

### ΣΥΝΤΗΡΗΣΗ

Λιπαίνετε τα κινητά τμήματα, εάν είναι αναγκαίο, με ξηρό λάδι ολικόνης. Ελέγχετε τακτικά την κατάσταση φθοράς των τροχών και κρατήστε τους καθαρούς από σκόνη και άμμο. Βεβαιωθείτε ότι όλα τα πλαστικά τμήματα κατά μήκος των μεταλλικών σωλήνων δεν παρουσιάζουν ίχνη σκόνης, βρωμιάς ή άμμου για να αποφύγετε την τριβή που μπορεί να επηρεάσει τη σωστή λειτουργία του καροτσιού. Φυλάξτε το καρότσι σε στεγνό χώρο.

### ΑΝΟΙΓΜΑ ΤΟΥ ΚΑΡΟΤΣΙΟΥ

ΠΡΟΣΟΧΗ: Όταν πραγματοποιείτε αυτή την ενέργεια, το παιδί σας ή τυχόν άλλα παιδιά πρέπει να βρίσκονται σε ασφαλή απόσταση. Βεβαιωθείτε ότι εκείνη τη στιγμή τα κινητά τμήματα του καροτσιού, δεν έρχονται σε επαφή με το σώμα του παιδιού.

1. Πριν ανοίξετε το καρότσι, ανασηκώστε και τις δύο λαβές στη θέση χρήσης, πιέζοντας τα πλαϊνά πλήκτρα (σχ. 1Α). Βεβαιωθείτε ότι οι λαβές είναι μπλοκαρισμένες στην υψηλή θέση, όπως υποδεικνύεται στο σχ. 1Β.
  2. Τραβήξτε ταυτόχρονα τα κλιπ στις λαβές του καροτσιού. Το καρότσι θα αρχίσει να ανοίγει (σχ. 2).
  3. Ανασηκώστε το καρότσι προς τα επάνω για να διευκολύνετε το άνοιγμα (σχ. 3).
  4. Πιέστε με το πόδι τη μπάρα προς τα κάτω για να ολοκληρωθεί το άνοιγμα και να μπλοκάρει το καρότσι στην ανοικτή θέση (σχ. 4).
- ΠΡΟΣΟΧΗ: Πριν από τη χρήση βεβαιωθείτε ότι το καρότσι έχει

μπλοκάρει στην ανοικτή θέση, ελέγχοντας ότι η πίσω μπάρα σε σχήμα «χ» έχει πράγματι μπλοκάρει στην ανοικτή θέση.

### ΤΟΠΟΘΕΤΗΣΗ/ΑΦΑΙΡΕΣΗ ΤΟΥ ΥΦΑΣΜΑΤΟΣ

Για μεγαλύτερη ευκολία η ενέργεια αυτή πρέπει να γίνεται, αφού το κάθισμα έχει αποσπαστεί από το καρότσι.

5. Περάστε την επένδυση εφαρμόζοντας πρώτα το επάνω μέρος του υφάσματος (σχ. 5Α) έτσι ώστε να εφαρμόσει στο πίσω μέρος όπως φαίνεται στο σχήμα 5Β. Ακολουθήστε τη χρωματιστή ουρίτσα για να ευθυγραμμίσετε το ύφασμα με τη πλαστική κατασκευή (σχ. 5 C). Στη συνέχεια στερεώστε με τα δύο velcro την εσωτερική επένδυση υφάσματος στα πτερύγια της κατασκευής (σχ. 5D). Στερεώστε το κάθισμα στη βάση κουμπώνοντας τα δύο κουμπιά που βρίσκονται σε αντιστοιχία με τους κρίκους στο σχήμα 5Ε, έπειτα εφαρμόστε τις κάτω πλευρές του καθίσματος στερεώνοντας τις ίδιες με τα κουμπιά (Α) και το velcro (Β) που υπάρχουν στο πλαϊνό μέρος της κατασκευής όπως υποδεικνύεται στο σχήμα 5 F. Περάστε τα υποστηρίγματα στήριξης ποδιών στο ύφασμα όπως φαίνεται στο σχήμα 5 G.

6. Περάστε τους κρίκους σχήματος "D" στις ειδικές σχισμές (σχ. 6)

7. Περάστε τη ζώνη της μέσης στους κρίκους "D" όπως υποδεικνύεται στο σχέδιο 7.

8. ΠΡΟΣΟΧΗ: Το διαχωριστικό για τα πόδια είναι στερεωμένο στο πλαίσιο του καθίσματος που είναι δεσμευμένο στη δομή. Για σωστή και ασφαλή χρήση πρέπει να περάσετε το διαχωριστικό για τα πόδια μέσα από τη σχισμή της επένδυσης, όπως υποδεικνύεται στο σχέδιο 8. Για τη σωστή χρήση των ζωνών ασφαλείας συμβουλευτείτε τη παράγραφο "Ζώνες ασφαλείας".

9. Στερεώστε τα δύο καλύμματα των βραχιόνων κουμπώνοντας τα κουμπιά (σχ. 9).

### ΖΩΝΕΣ ΑΣΦΑΛΕΙΑΣ

Το καρότσι διαθέτει ζώνες ασφαλείας πέντε σημείων στερέωσης που αποτελούνται από δύο λωρίδες για τους ώμους, μία ζώνη για τη μέση και ένα διαχωριστικό για τα πόδια με αγκράφα.

ΠΡΟΣΟΧΗ: Για τη χρήση με παιδιά από τη γέννηση μέχρι 6 μηνών περίπου πρέπει να χρησιμοποιείτε τις λωρίδες των ώμων.

10. Περάστε τις αγκράφες ασφαλείας στις ειδικές υφασμάτινες σχισμές (σχ. 10Α) και βεβαιωθείτε ότι οι λωρίδες των ώμων είναι στο ιδανικό ύψος για το παιδί σας: στην αντίθετη περίπτωση ρυθμίστε το ύψος τους (σχ. 10 Β).

11. Αφού τοποθετήσετε το παιδί, εισάγετε τις 2 προεξοχές στην αγκράφα και ρυθμίστε, αν χρειάζεται, το φάρδος της ζώνης της μέσης με τις αγκράφες (σχ. 11).

12. Για να λύσετε τη ζώνη της μέσης, πιέστε ταυτόχρονα τις δύο πλάγιες προεξοχές (σχ. 12). Για περισσότερη ασφάλεια, το καρότσι διαθέτει δακτύλιους σχήματος "D" για να μπορείτε να προσθέσετε μια επιπλέον ζώνη σύμφωνα με τον κανονισμό BS 6684. Οι κρίκοι είναι τοποθετημένοι στο εσωτερικό του καθίσματος του καροτσιού στο 19ο ροτό και στο δεξί πλαϊνό μέρος, όπως φαίνεται στην εικόνα 19.

ΠΡΟΣΟΧΗ: Για την απόλυτη ασφάλεια του παιδιού στο καρότσι, είναι απαραίτητο να χρησιμοποιείτε πάντα τις ζώνες ασφαλείας.

ΠΡΟΣΟΧΗ: Για να εξασφαλίσετε την ασφάλεια του παιδιού σας είναι αναγκαίο να χρησιμοποιείτε ταυτόχρονα το διαχωριστικό των ποδιών και τις ζώνες ασφαλείας.

### ΤΟΠΟΘΕΤΗΣΗ ΤΟΥ ΚΑΘΙΣΜΑΤΟΣ ΠΡΟΣ ΤΗ ΜΑΜΑ

ΠΡΟΣΟΧΗ: Σε αυτή την εκδοχή δεν προβλέπεται η χρήση της προστασίας.

13. Για να τοποθετήσετε το κάθισμα προς τη μαμά, ανοίξτε το κάθισμα και περάστε το, σε αντιστοιχία με τα πορτοκαλί βέλη (σχ. 13Α), που βρίσκονται επάνω στο κάθισμα, στις ειδικές προεξοχές (σχ. 13 Β και C), που υπάρχουν στον σκελετό του καροτσιού όπως φαίνεται στο σχέδιο 13 D.

14. Σπρώξτε το κάθισμα προς τα κάτω μέχρι να ακουστεί το κλικ στερέωσης (σχ. 14).

**ΠΡΟΣΟΧΗ:** Πριν χρησιμοποιήσετε το προϊόν ως καρότσι, ελέγχετε πάντα τη σωστή στερέωση του καθίσματος.

### ΤΟΠΟΘΕΤΗΣΗ ΤΟΥ ΚΑΘΙΣΜΑΤΟΣ ΠΡΟΣ ΤΟ ΔΡΟΜΟ

15. Για να τοποθετήσετε το κάθισμα προς το δρόμο, ανοίξτε το κάθισμα και περάστε το, σε αντιστοιχία με τα πορτοκαλί βέλη (σχ. 15A), που βρίσκονται επάνω στο κάθισμα, στις ειδικές προεξοχές (σχ. 15 B και C), που υπάρχουν στον σκελετό του καροτσιού όπως φαίνεται στο σχέδιο 15 D.

16. Σπρώξτε το κάθισμα προς τα κάτω μέχρι να ακουστεί το κλικ στερέωσης (σχ. 16).

**ΠΡΟΣΟΧΗ:** Πριν χρησιμοποιήσετε το προϊόν ως καρότσι, ελέγχετε πάντα τη σωστή στερέωση του καθίσματος.

### ΑΦΑΙΡΕΣΗ ΤΟΥ ΚΑΘΙΣΜΑΤΟΣ

Για να βγάλετε το κάθισμα δεν χρειάζεται να αφαιρέσετε την επένδυση από το καρότσι.

17. Πιέστε το πορτοκαλί πλήκτρο που υπάρχει πίσω από τη πλάτη και σηκώστε το κάθισμα (σχ. 17).

### ΡΥΘΜΙΣΗ ΤΗΣ ΠΛΑΤΗΣ

18. Πατώντας το γκρι πλήκτρο που βρίσκεται στη πλάτη του καροτσιού, μπορείτε να ρυθμίσετε την κλίση μέχρι την επιθυμητή θέση (σχ. 18). Αφήνοντας το πλήκτρο, η πλάτη μπλοκάρει στη πλησιέστερη θέση. Για να ανασηκώσετε την πλάτη αρκεί να τη σπρώξετε προς τα πάνω.

**ΠΡΟΣΟΧΗ:** Με το βάρος του παιδιού οι ενέργειες αυτές μπορεί να είναι δυσκολότερες.

### ΡΥΘΜΙΣΗ ΤΟΥ ΣΤΗΡΙΓΜΑΤΟΣ ΤΩΝ ΠΟΔΙΩΝ

19. Πιέστε τα δύο πλήκτρα στο εσωτερικό της σύνδεσης του στηρίγματος των ποδιών (σχ. 19) για να ρυθμίσετε το στήριγμα για τα πόδια στην επιθυμητή θέση.

### ΑΠΟΣΠΩΜΕΝΗ ΜΠΑΡΑ ΠΡΟΣΤΑΣΙΑΣ

20. Για να βγάλετε τη μπάρα προστασίας, πιέστε τα δύο πλήκτρα κάτω από τους βραχιόνες (σχ. 20) και τραβήξτε προς το μέρος σας τη μπάρα προστασίας. Ανοίξτε μία μόνο πλευρά της για να διευκολύνετε την τοποθέτηση του παιδιού στο καρότσι.

**ΠΡΟΣΟΧΗ:** Δένετε πάντα το παιδί με τις ζώνες ασφαλείας. Η μπάρα προστασίας ΔΕΝ είναι ένα σύστημα συγκράτησης του παιδιού.

**ΠΡΟΣΟΧΗ:** Μην χρησιμοποιείται ποτέ τη μπάρα προστασίας για να σηκώνετε το καρότσι με το παιδί μέσα.

### ΡΥΘΜΙΣΤΩΜΕΝΗ ΕΡΓΟΝΟΜΙΚΗ ΛΑΒΗ DOUBLE TWIST

21. Πιέζοντας το πλήκτρο στη λαβή μπορείτε να στρέψετε τη λαβή στην επιθυμητή θέση, προσαρμόζοντας την στο πιο άνετο ύψος και θέση για τον χρήστη (σχ. 21).

Η λαβή μπορεί να ρυθμιστεί σε 8 διαφορετικές θέσεις.

22. **ΠΡΟΣΟΧΗ:** Κατά τη διάρκεια χρήσης, η λαβή δεν πρέπει να χρησιμοποιείται στη χαμηλή θέση (σχ. 22 A). Οι λαβές κατά τη χρήση πρέπει να είναι στην υψηλή θέση, όπως φαίνεται στο σχήμα 22 B.

### ΦΡΕΝΟ ΣΤΑΘΜΕΥΣΗΣ

Το φρένο στάθμευσης ενεργεί ταυτόχρονα και στις δύο πίσω ρόδες του καροτσιού. Για να απλοποιηθεί η χρήση του καροτσιού, έχει χρησιμοποιηθεί ένα σύστημα φρεναρίσματος STOP & GO, με αυτοκόλλητες χρωματιστές ενδείξεις επάνω στους μοχλούς των πίσω φρένων.

23. Για να φρενάρετε το καροτσάκι περιπάτου, πιέστε προς τα κάτω το δεξί μοχλό (σχ. 23). Αυτόματα θα εμφανιστεί η κόκκινη ετικέτα STOP και ο αντίθετος μοχλός θα σηκωθεί επάνω.

24. Για να ξεμπλοκάρετε το καρότσι, πιέστε προς τα κάτω τον αριστερό μοχλό (σχ. 24). Αυτόματα θα εμφανιστεί η πράσινη

ετικέτα GO και ο αντίθετος μοχλός θα σηκωθεί επάνω.

**ΠΡΟΣΟΧΗ:** Χρησιμοποιείτε πάντα το φρένο όταν το καρότσι είναι ακινητοποιημένο. Μην αφήνετε ποτέ το καρότσι σε μία ελκλική επιφάνεια, με το παιδί μέσα, ακόμα και όταν το φρένο στάθμευσης είναι ενεργοποιημένο.

**ΠΡΟΣΟΧΗ:** Αφού ενεργοποιήσετε το μοχλό του φρένου, βεβαιωθείτε ότι τα φρένα είναι σωστά συνδεδεμένα και στις δύο ομάδες των πίσω φρένων.

### ΠΕΡΙΣΤΡΕΦΟΜΕΝΟΙ ΤΡΟΧΟΙ

Οι εμπρόσθιοι τροχοί του καροτσιού είναι περιστρεφόμενοι/σταθεροί. Σε ανώμαλο έδαφος συνιστάται η χρήση των σταθερών τροχών. Οι περιστρεφόμενοι τροχοί εξασφαλίζουν καλύτερο χειρισμό του καροτσιού σε ομαλό έδαφος.

25. Για να γυρίζουν οι τροχοί ελεύθερα, κατεβάστε τον μπροστινό μοχλό με το πόδι, όπως υποδεικνύεται στο σχέδιο 25. Για να σταθεροποιήσετε τις ρόδες, σηκώστε με το πόδι το μοχλό. Ανεξάρτητα από τη θέση της η ρόδα θα ασφαλίσει στην ευθεία θέση.

**ΠΡΟΣΟΧΗ:** Και οι δύο ρόδες πρέπει να είναι πάντα ταυτόχρονα σταθερές ή περιστρεφόμενες.

### ΚΛΕΙΣΙΜΟ ΤΟΥ ΚΑΡΟΤΣΙΟΥ

**ΠΡΟΣΟΧΗ:** Όταν κλείνετε το καρότσι, βεβαιωθείτε ότι το παιδί σας ή ενδοχόμενός άλλα παιδιά βρίσκονται σε ασφαλή απόσταση. Βεβαιωθείτε ότι εκκίνη τη στιγμή τα κινητά τμήματα του καροτσιού δεν έρχονται σε επαφή με το σώμα του παιδιού. Το καρότσι μπορεί να κλείσει τόσο στη θέση ΠΡΟΣ ΤΟ ΔΡΟΜΟ, όσο και στη θέση ΠΡΟΣ ΤΗ ΜΑΜΑ. Οι οδηγίες είναι οι ίδιες και για τις 2 εκδοχές. Για τη μείωση του όγκου συνιστάται να κλείνετε το καρότσι με το κάθισμα στη θέση ΠΡΟΣ ΤΟ ΔΡΟΜΟ.

26. Σηκώστε τις πλάγιες συνδέσεις και κλείστε τη κουκούλα (σχ. 26).

27. Τραβήξτε προς τα επάνω και τα δύο κλιπ στις λαβές. Κρατώντας τα τραβηγμένα απελευθερώστε την πίσω μπάρα πιέζοντας προς επάνω με την άκρη του ποδιού (σχ. 27).

28. Πιάστε τη λαβή κλεισίματος και τραβήξτε προς επάνω, μέχρι το καρότσι να κλείσει και να μπλοκάρει εντελώς (σχ. 28).

29. Για να μειώσετε τον όγκο του κλειστού καροτσιού, ρυθμίστε τη πλάτη μέχρι να φτάσει στην οριζόντια θέση (σχ. 29 A – ΠΡΟΣ ΤΟ ΔΡΟΜΟ, σχ. 29 B – ΠΡΟΣ ΤΗ ΜΑΜΑ).

30. Στρέψτε μπροστά τις λαβές (σχ. 30). Το κλειστό και μπλοκαρισμένο καρότσι παραμένει όρθιο μόνο του.

**ΠΡΟΣΟΧΗ:** Για να κλείσετε το καρότσι πρέπει να βγάλετε πάντα τη λαβή που ενώνει τα χερούλια (αν υπάρχει).

### ΑΦΑΙΡΕΣΗ ΤΗΣ ΕΠΕΝΔΥΣΗΣ

Κρατήστε το καρότσι μισόκλειστο με τη ζώνη ασφαλείας ανοικτή:

31. Ανοίξτε το κουμπί A και το velcro B στα σημεία που υποδεικνύονται στο σχέδιο 31.

32. Σηκώστε το στήριγμα για τα πόδια, ανοίξτε τα κουμπιά στο κάθισμα και βγάλτε την επένδυση, προσέχοντας το πέρασμα της ζώνης ασφαλείας (σχ. 32 A). Αφού πριν έχετε ανοίξει τα πλάγια velcro, βγάλτε την επένδυση από την πλάτη τραβώντας την προς τα επάνω (σχ. 32 B).

### ΧΡΗΣΗ ΚΑΘΙΣΜΑΤΟΣ ΚΑΙ ΠΟΡΤ-ΜΠΕΜΠΕ

Τα καρότσια της CHICCO που διαθέτουν το σύστημα CLIK CLAK στους βραχιόνες, επιτρέπουν την εφαρμογή του πορτ-μπεμπέ ή/και του καθίσματος στο σκελετό του καροτσιού, χωρίς να χρειάζεται να χρησιμοποιήσετε πρόσθετα εξαρτήματα.

Για την τοποθέτηση και την αφαίρεση του πορτ-μπεμπέ ή του καθίσματος, συμβουλευτείτε τις σχετικές οδηγίες.

33. Πριν τοποθετήσετε το κάθισμα αυτοκινήτου ή το πορτ-μπεμπέ, βγάλτε το επάνω τμήμα του καλύμματος των βραχιόνων ή αφαιρέστε τα εντελώς (σχ. 33 A και B).

**ΠΡΟΣΟΧΗ:** Μόνο τα καθίσματα ή τα πορτ-μπεμπέ της CHICCO που διαθέτουν το σύστημα CLIK CLAK μπορούν να τοποθετηθούν στο καρότσι. Πριν χρησιμοποιήσετε το καρότσι



σε συνδυασμό με το πορτ-μπεμπέ ή το κάθισμα, ελέγχετε πάντα ότι το σύστημα στερέωσης έχει μπλοκάρει σωστά. ΧΡΗΣΙΜΟΠΟΙΕΙΤΕ ΠΑΝΤΑ ΑΞΕΣΟΥΑΡ ΠΟΥ ΔΙΑΘΕΤΟΥΝ ΤΟΝ ΕΙΔΙΚΟ ΜΗΧΑΝΙΣΜΟ CLIK CLAK.

34. ΠΡΟΣΟΧΗ: Μία εσφαλμένη διαδικασία στερέωσης του εξαρτήματος στο πλαίσιο, μπορεί να έχει ως αποτέλεσμα την κακή λειτουργία του συστήματος στερέωσης, καθιστώντας αδύνατη την αφαίρεσή του. Σε αυτή την περίπτωση μπορείτε να ξεμπλοκάρετε με το χέρι τους γάντζους, χρησιμοποιώντας ένα κατσαβίδι στους μοχλούς που βρίσκονται κάτω από τους βραχίονες και που είναι προσβάσιμοι μέσω της ειδικής οπής (σχ. 34).

## ΑΞΕΣΟΥΑΡ

ΠΡΟΣΟΧΗ: Τα αξεσουάρ που περιγράφονται στη συνέχεια, μπορεί να μην υπάρχουν σε ορισμένες παραλλαγές του προϊόντος. Διαβάστε προσεκτικά τις σχετικές με τα αξεσουάρ οδηγίες που υπάρχουν στη παραλλαγή που εσείς αγοράσατε.

## ΛΑΒΗ ΠΟΥ ΕΝΩΝΕΤΑΙ

35. Για να τοποθετήσετε τη λαβή που ενώνεται, πιέστε ταυτόχρονα τους δύο κεντρικούς μοχλούς προς το εσωτερικό (δείτε σχ. 35 Α) και εφαρμόστε την ευθυγραμμίζοντας τους άξονες Α και Β με τις αντίστοιχες οπές (σχ. 35 Β), μέχρι να ακουστεί το κλικ.

36. Για να βγάλετε τη λαβή που ενώνεται, πιέστε ταυτόχρονα τους δύο κεντρικούς μοχλούς προς το εσωτερικό (σχ. 36 Α) και βγάλετε τη λαβή τραβώντας την προς επάνω (σχ. 36 Β).

ΠΡΟΣΟΧΗ: Πριν χρησιμοποιήσετε το προϊόν στην εκδοχή “ενωμένη λαβή”, βεβαιωθείτε για τη σωστή στερέωση.

ΠΡΟΣΟΧΗ: Για να κλείσετε το καρότσι πρέπει να βγάλετε πάντα τη λαβή που ενώνεται.

ΠΡΟΣΟΧΗ: Μην χρησιμοποιείτε ποτέ τη λαβή που ενώνεται για να σκάνεται το καρότσι με το παιδί μέσα σε αυτό.

## KIT COMFORT

Το Kit Comfort αποτελείται από 2 καλύμματα για τις λωρίδες των ώμων και μια ταϊνία για τη κοιλιά. Η κοιλιακή ταϊνία συνιστάται ιδιαίτερα για χρήση στη θέση προς τη μαμά, όταν το παιδί είναι μικρό.

37. Περάστε τις λωρίδες των ώμων στα καλύμματα, όπως υποδεικνύεται στο σχήμα 37.

38. Περάστε το διαχωριστικό των ποδιών στο ειδικό άνοιγμα (σχ. 38 Α) και την αγκράφα της μέσης στις πλάγιες σχισμές (σχ. 38 Β).

ΠΡΟΣΟΧΗ: Εισάγετε τη κοιλιακή ταϊνία μόνο αφού τοποθετήσετε το παιδί στο καρότσι.

ΠΡΟΣΟΧΗ: Ρυθμίστε, αν χρειάζεται, το φάρδος της ζώνης της μέσης με τις αγκράφες.

ΠΡΟΣΟΧΗ: Για την ασφάλεια του παιδιού σας πρέπει να χρησιμοποιείτε πάντα τις ζώνες ασφαλείας.

## ΜΕΤΑΤΡΕΠΟΜΕΝΗ ΚΟΥΚΟΥΛΑ (ΧΕΙΜΕΡΙΝΗ/ΚΑΛΟΚΑΙΡΙΝΗ)

39. Το κάθισμα διαθέτει δύο συνδέσεις στο πλάι που επιτρέπουν τη στερέωση της κουκούλας. Για να στερεώσετε την κουκούλα εισάγετε το σύστημα στερέωσης στις συνδέσεις όπως υποδεικνύεται στο σχέδιο 39. Επειδή είναι στερεωμένη στο κάθισμα, η κουκούλα ακολουθεί το κάθισμα τόσο στην εκδοχή προς το δρόμο, όσο και στην εκδοχή προς τη μαμά, χωρίς να χρειάζεται να τη γυρίζετε κάθε φορά.

40. Για να ανοίξετε την κουκούλα σπρώξτε μπροστά το μπροστινό τόξο και ελέγξτε τη στερέωση ενεργώντας στις πλάγιες συνδέσεις όπως υποδεικνύεται στο σχήμα 40.

41. Για να αφαιρέσετε το πίσω τμήμα και να μετατρέψετε την κουκούλα σε καλοκαιρινή τέντα, ανοίξτε τα πλάγια φερμουάρ (σχ. 41 Α). Αναδιπλώνοντας την άκρη πάνω της μπορείτε να την τοποθετήσετε στο εσωτερικό της πρακτικής τσέπης στο πίσω μέρος της κουκούλας (σχ. 41 Β) που κλείνει με ένα κουμπί (σχ. 41 C).

42. Για να βγάλετε την κουκούλα αρκεί να μετακινήσετε τις

συνδέσεις προς τα επάνω (σχ. 42).

ΠΡΟΣΟΧΗ: Η κουκούλα πρέπει να στερεωθεί και στις δύο πλευρές του καροτσιού. Βεβαιωθείτε ότι η κουκούλα έχει μπλοκάρει σωστά.

## ΑΔΙΑΒΡΟΧΟ ΚΑΛΥΜΜΑ

Το καρότσι μπορεί να διαθέτει αδιάβροχο κάλυμμα.

43. Για να εφαρμόσετε το αδιάβροχο κάλυμμα, στερεώστε τα κλιπ στα άκρα (σχ. 43). Στο τέλος της χρήσης, πριν το διπλώσετε και φυλάξετε, αφήστε το κάλυμμα να στεγνώσει σε ανοιχτό χώρο (αν είναι βρεγμένο).

ΠΡΟΣΟΧΗ: Προσέχετε ιδιαίτερως κατά τη χρήση του αδιάβροχου καλύμματος.

ΠΡΟΣΟΧΗ: Το αδιάβροχο κάλυμμα δεν μπορεί να χρησιμοποιηθεί στο καρότσι χωρίς την κουκούλα ή την αντηλιακή τέντα, γιατί μπορεί να προκαλέσει ασφυξία στο παιδί. Αν το αδιάβροχο κάλυμμα είναι τοποθετημένο στο καρότσι, μην το αφήνετε ποτέ εκθεθειμένο στον ήλιο με το παιδί μέσα, γιατί υπάρχει κίνδυνος υπερθέρμανσης.

## ΠΟΔΟΣΑΚΟΣ

44. Για να εφαρμόσετε τον ποδόσασκο, στερεώστε το κουμπί στο στήριγμα για τα πόδια (σχ. 44 Α), περάστε το επάνω τμήμα του ποδόσασκου κάτω από τη μπάρα προστασίας και στερεώστε το στην πιο υψηλή θέση, εισάγοντας τα κουμπιά στις σχισμές που υπάρχουν στα πλάγια πτερύγια του καθίσματος (σχ. 44 Β).

45. Ο ποδόσασκος μπορεί να γυρίσει επάνω από τη μπάρα προστασίας και να στερεωθεί με τις σχισμές που υποδεικνύονται στο σχέδιο 45.

## ΚΑΛΑΘΑΚΙ ΓΙΑ ΜΙΚΡΟΑΝΤΙΚΕΙΜΕΝΑ

Το καρότσι διαθέτει ένα άνετο καλάθακι για μικροαντικείμενα.

46. Για να εφαρμόσετε το καλάθακι στο καρότσι, στερεώστε τα κλιπ Α του καλάθιου στα δύο άγκιστρα στο μπροστινό τμήμα του καροτσιού και στερεώστε τους 4 κρίκους στα άγκιστρα Β (σχ. 46).

ΠΡΟΣΟΧΗ: Μην φορτώνετε το καλάθακι με βάρη μεγαλύτερα από 5 κιλά. Πρέπει να αδειάζετε το καλάθακι πριν κλείσετε το καρότσι.

## ΤΣΑΝΤΑ

Σε μερικές παραλλαγές διατίθεται μια άνετη τσάντα για μικροαντικείμενα με στρωματάκι αλλαξίερα.

47. Στερεώστε την τσάντα όπως υποδεικνύεται στο σχέδιο 47.

48. Για την πιο πρακτική χρήση του καροτσιού, στο εσωτερικό της τσάντας υπάρχουν διάφορες θήκες στις οποίες μπορείτε να βάζετε διάφορα αντικείμενα μεταξύ αυτών και τη λαβή που ενώνεται (σχ. 48).

ΠΡΟΣΟΧΗ: Μην φορτώνετε την τσάντα με βάρη μεγαλύτερα από 2 κιλά.

ΠΡΟΣΟΧΗ: Η υπέρβαση του ορίου που πιο πάνω αναφέρεται, μπορεί να επηρεάσει τη σταθερότητα του καροτσιού και να προκαλέσει την ανατροπή του.

ΣΗΜΑΝΤΙΚΟ: Οι εικόνες και οι οδηγίες που περιέχει αυτό το βιβλίο αναφέρονται σε μία παραλλαγή καροτσιού, ορισμένα στοιχεία και ορισμένες λειτουργίες που εδώ περιγράφονται μπορούν να ποικίλλουν ανάλογα με την παραλλαγή που εσείς αγοράσατε.

## ΓΙΑ ΠΕΡΙΣΣΟΤΕΡΕΣ ΠΛΗΡΟΦΟΡΙΕΣ

Artsana S. P. A.  
Servizio Clienti  
Via Saldarini Catelli, 1  
22070 GRANDATE – Como – Italia  
Telefono: 800-188 898  
www.chicco.com

## TR KULLANIM BİLGİLERİ

### ÖNEMLİ UYARI

ÖNEMLİ: KULLANMAYA BAŞLAMADAN ÖNCE, KULLANIM SIRASINDA ORTAYA ÇIKABİLECEK TEHLİKELERİ ÖNLEMELİK İÇİN BU KULLANIM KILAVUZUNU DİKKATLİKCE OKUYUNUZ VE İLERDE REFERANS OLMAK ÜZERİNE SAKLAYINIZ.

ÇOCUĞUNUZUN GÜVENLİĞİNİ TEHLİKELİYE SOKMAMAK İÇİN BU ÖNERİLERİ DİKKATLE TAKİP EDİNİZ.

DİKKAT: KULLANMADAN ÖNCE OLASI PLASTİK TORBALAR VE ÜRÜNÜN PAKETLEMESİNİ OLUŞTURAN DİĞER TÜM PARÇALARI KALDIRIP ELİMİNE EDİNİZ VEYA HER DURUMDA YENİDOĞAN BEBEKLERİN VE ÇOCUKLARIN ULAŞAMAYACAKLARI BİR YERDE TUTUNUZ.

### UYARILAR

- DİKKAT: ÇOCUĞUNUZUN GÜVENLİĞİNİ SAĞLAMAK SİZİN SORUMLULUĞUNUZDUR!
- DİKKAT: Çocuklar daima emniyet kemeri ile güvence altına alınmalı ve asla denetimsiz bırakılmamalıdır.
- DİKKAT: Ayarlama işlemleri sırasında çocuğu pusetin hareketli parçalarından uzak tutunuz.  
Kullanıcı tarafından bu pusete periyodik bakım yapılması gerekmektedir.  
Aşırı ağırlık yüklemek, doğru olmayan şekilde kapatmak ve onaylanmayan yedek parçalar kullanmak pusete zarar verebilir veya kırabilir.
- DİKKAT: Çocuğunuzu gözetimsiz bırakmayınız, tehlikeli olabilir.
- DİKKAT: Birleştirmeden önce ürün ve ürünün ambalajını oluşturan parçaların taşıma sırasında hasar görmemiş olduklarını kontrol ediniz, bu durumda ürün kullanılmamalı ve çocukların ulaşamayacakları yerde saklanmalıdır.
- Pusetin kullanımı doğumundan 36 ay arasında, ağırlığı en fazla 15 kg. çocuklar için uygundur.
- Doğumdan yaklaşık 6 aya kadar bebeklerin taşınmasında pusetin sırt dayanağı tamamen yatar pozisyona getirilmelidir.
- DİKKAT: Kullanmadan önce bütün gü-

venlik mekanizmalarının doğru bir şekilde takılı olduğunu kontrol ediniz. Özellikle pusete açık konumdayken tekerleklerin bloke edilmiş olduğundan, arka çapraz çubuğun gerçekten bloke edilmiş olduğunu kontrol ederek emin olunuz.

- Ağırlık sepetine 5 kg. dan fazla ağırlık yüklemeyiniz.
- Hiçbir zaman birden fazla çocuk taşımayınız.
- Pusete üretici tarafından verilmemiş ya da onaylanmamış yedek parça ya da aksesuar uygulamayınız.  
DİKKAT: Pusetin tutma kollarına takılan herhangi bir çanta veya ağırlık dengesini bozabilir.
- DİKKAT: Çocuğun güvenliği için bacak ayırıcı ve emniyet kemerinin kullanımı gereklidir. Emniyet kemerlerini daima bacak ayırıcı ile birlikte kullanınız.
- Pusete kullananların, nasıl çalıştığını iyice bildiklerinden emin olunuz.
- DİKKAT: Pusete açıp kapatma işlemleri sırasında çocuğun yeterince uzakta olmasını dikkat ediniz: çocuk içindeyken pusete açıp kapatma işlemleri yapmayınız. Ayarlama işlemleri sırasında pusetin oynak kısımlarının çocuğun vücuduna değmemesine dikkat ediniz.
- Her durduğunuzda freni kullanınız.
- DİKKAT: Frenler takılı olsa dahi çocuk içindeyken pusete asla eğimli bir yüzey üzerinde bırakmayınız.
- Başka çocukların pusetin yakınlarında denetimsiz oynamalarına ya da pusete tırmanmalarına engel olunuz.
- Boğulma tehlikesini önlemek için çocuğa ipli cisimler vermeyiniz ve yakınlarında bulundurmuyunuz.
- DİKKAT: Pusete asla merdiven veya yürüyen merdivenler üzerinde kullanmayınız, aniden kontrolden çıkabilir. Basamak veya kaldırımdan inip çıkarken dikkat ediniz.
- Pusete uzun bir süre güneş altında bırakacak olursanız, çocuğu oturtmadan önce soğumasını bekleyiniz. Uzun süre güneş altında kaldığı takdirde materyal ve kumaş kısımların rengi solabilir.
- Bazı kısımları kırık, yırtık veya eksik oldu-

şu takdirde ürünü kullanmayınız.

- **DİKKAT:** Kullanılmadığı zaman puset, çocukların erişemeyecekleri yerde saklanmalıdır.
- **DİKKAT:** Puset koşarken ya da paten kayarken kullanılmamalıdır.
- Pusetin paslanmasını önlemek için pusetin tuzlu su ile temasına engel olunuz.
- Puseti plajda kullanmayınız.
- **DİKKAT:** Bu ürün yalnızca bir yetişkin tarafından kullanılmalıdır.
- **UYARI:** Kullanmadan önce portbebe gövdesinin veya oturma bölümü bağlantılarının doğru bağlandığından emin olunuz.

### TEMİZLİK VE BAKIM İÇİN ÖNERİLER

Bu ürün periyodik bakım gerektirmektedir. Temizlik ve bakım işlemleri yalnızca yetişkinler tarafından yapılmalıdır.

#### TEMİZLİK

Puset tamamen sökülüp çıkarılabilme özelliği taşımaktadır ("Sökülüp çıkarılabilme" bölümüne başvurunuz). Kumaştan meydana gelen bölümlerin temizliği için yıkama talimatlarına başvurunuz. Aşağıdaki tabloda yıkama sembolleri ile bunların anlamları yer almaktadır.



Soğuk suda elde yıkama



Çamaşır suyu kullanılmaz



Tamburla kurutma yapılmaz



Ütülenmez



Kuru temizleme yapılmaz

Plastik bölümleri periyodik olarak nemli bir bezle temizleyiniz. Metal kısımları suyla temas durumunda pas oluşmaması için kurulayınız.

#### BAKIM

Hareketli parçaları gerektiğinde silikon yağ ile yağlayınız. Tekerleklerin yıpranma ve eskime durumunu periyodik olarak kontrol ediniz ve bunlar üzerinde bulunabilecek toz ve kumdan arındırınız. Pusetin doğru çalışmasını engellemesi mümkün sürtünmeyi önlemek amacıyla metal borular üzerinde hareket eden tüm plastik parçaların toz, kir ve kumdan temizlenip temizlenmediğini kontrol ediniz. Puseti kuru bir yerde muhafaza ediniz.

#### AÇMA İŞLEMİ

**DİKKAT:** Açma işlemini yaparken çocuğunuzun ve diğer çocukların en az güvenlik mesafesinde bulunmasına dikkat ediniz. Bu aşamada, pusetin hareketli parçalarının çocuğun vücuduyla temas etmediğinden emin olunuz.

1. Puseti açmadan önce yan taraflardaki düğmelere basarak her iki itme sapını da kullanım pozisyonuna getiriniz (Res. 1A). Resim 1B'de gösterildiği şekilde her iki itme sapının da yukarı pozisyonda kilitlendiğinden emin olunuz.
2. Pusetin her iki kolu üzerinde yer alan mandalları eş zamanlı olarak yukarı doğru çekiniz, böylece puset açılmaya başlaya-

caktır (Res. 2).

3. Açma işlemini kolaylaştırmak için puseti yukarı kaldırınız (Res. 3).

4. Açma işleminin tamamlanması için arka tamponu ayağınızın ucuyla aşağıya doğru bastırınız ve puseti açık konumda kilitleyiniz (Res. 4).

**DİKKAT:** Arka tamponun tamamen kilitlenip kilitlenmediğini kontrol ederek pusetin açık konumda bloke ettiğinizden emin olunuz.

#### KILIFIN ÇIKARILIP TAKILMASI

İşlem kolaylığı sağlamak amacıyla bu işlemin oturma yeri pusetten demonte edilmiş olarak yapılması gerekmektedir.

5. Kılıfı geçirmek için öncelikle kumaşın üst kısmını giydiriniz (Res. 5A) ve bu işlemi Resim 5B'de gösterildiği gibi kumaşı arkadan giydirecek şekilde yapınız. Kumaşı, plastik tabana hizalamak için renkli çizgiyi takip ediniz (Res. 5C). Daha sonra, içteki kumaş kaplamayı cırt cırt bantlarla tabanın kanatlarına sabitleyiniz (Res. 5D). Oturma yerini, Resim 5E üzerinde yuvarlaklarla gösterilen iki çıkırtı düğmeyeerek baz üzerine oturtunuz, ardından Resim 5F'de gösterildiği gibi tabanın yan kısmında yer alan düğmeler (A) ve cırt cırt bant (B) yardımıyla oturma yerinin alt kısmını da giydiriniz. Bacak koyma dayanağı desteğini kılıfa Resim 5G'de gösterildiği gibi sokunuz.

6. "D" şeklindeki tokaları deliklerden geçiriniz (Res. 6).

7. Bel kemerini, "D" şeklindeki tokalara Resim 7'de gösterildiği şekilde sokunuz.

8. **DİKKAT:** Bacak koyma aparatı tabana bağlı özellikteki oturma yeri dayanağına sabitlenmiştir. Doğru ve güvenli bir kullanım için Resim 8'de gösterildiği gibi bacak koyma dayanağını kumaş kılıf üzerindeki delikten geçirmek gerekmektedir. Emniyet kemerlerinin doğru olarak kullanılması için "Emniyet Kemerleri" maddesine başvurunuz.

9. İki adet kol dayanakları muhafazasını sabitlemek için otomatik düğmeleri çıkartınız (Res. 9).

#### EMNİYET KEMERLERİNİN KULLANIMI

Puset beş adet ankraj noktası üzerinde tutuş sistemi ile donatılmış olup bu noktalar iki adet omuzluk, bir adet bel kemeri ve bir adet tokalı bacak arası bandından oluşmaktadır.

**DİKKAT:** Kemerin yaklaşık 6 aya kadar olan çocuklar için, omuzlukların kullanılması amacıyla bunların öncelikle tahsis edilen iki ayar deliği içerisinde geçirilmesi gerekmektedir.

10. Emniyet tokalarını tahsis edilen kumaş deliklerin içerisine yerleştiriniz (Res. 10A) ve omuzlukların çocuğunuza uygun boyda olup olmadığını kontrol ediniz, değilse boyunu ayarlayınız (Res. 10B).

11. Çocuğu yerine oturtuktan sonra, 2 dişi birden deliğin içerisine yerleştiriniz ve gerekli olduğu durumlarda bel genişliğini delikleri hareket ettirerek ayarlayınız (Res. 11).

12. Bel kemerini çözmek için yan taraflarda yer alan iki dişe eş zamanlı olarak bastırınız (Res. 12).

Daha fazla güvenlik sağlamak için puset, BS6684 sayılı yönetmelik hükümlerine uygun olarak ek emniyet kemeri kancalanmasını sağlayan "D" şeklinde halkalarla donatılmıştır. Bu halkalar, Resim 7'da gösterildiği gibi, pusetin oturma yerinin iç kısmında, sağ ve sol taraf arda olacak biçimde konumlandırılmıştır.

**DİKKAT:** Çocuğunuzun emniyeti için emniyet kemerlerini mutlaka her zaman kullanınız.

**DİKKAT:** Çocuğunuzun emniyeti için aynı anda hem emniyet kemerlerini hem de bacak arası bandını mutlaka kullanınız.

#### OTURMA YERİNİN ANNEYE DÖNÜK KONUMDA AYARLANMASI

**DİKKAT:** Bu konumdaki kullanım için ön barın takılı olması gerekmektedir.

13. Oturma yerini anneye dönük pozisyonda ayarlamak için oturma yerini açınız ve oturma yerini yine burada gösterilmiş olan turuncu okları (Res. 13A) takip ederek pusetin şasesi üzerindeki mafsallar (Res. 13B ve C) üzerine Resim 13D'de gösterildiği gibi yerleştiriniz.

14. Oturma yerini aşağı yöne doğru ve kilitlenmeyi ifade eden

klik sesi gelene kadar itiniz (Res. 14)  
DİKKAT: Ürünü puset konumunda kullanmadan önce oturma yerinin doğru şekilde takılıp takıldığını daima kontrol ediniz.

### **OTURMA YERİNİN DIŞARIYA DÖNÜK KONUMDA AYARLANMASI**

15. Oturma yerini dışarıya dönük pozisyonda ayarlamak için oturma yerini açınız ve oturma yerini yine burada gösterilmiş olan turuncu okları (Res. 15A) takip ederek pusetin şasesi üzerindeki mafsallar (Res. 15B ve C) üzerine Resim 15D'de gösterildiği şekilde yerleştiriniz.

16. Oturma yerini aşağı yöne doğru ve kilitlenmeyi ifade eden klik sesi gelene kadar itiniz (Res. 14)

DİKKAT: Ürünü puset konumunda kullanmadan önce oturma yerinin doğru şekilde takılıp takıldığını daima kontrol ediniz.

### **OTURMA YERİNİN ÇIKARTILMASI**

Oturma yerini yerinden çıkartmak için pusetin kılıfının sökülmesi şart değildir.

17. Sirt dayanağının arkasından yer alan turuncu düğmeye basınız ve oturma yerini yukarı kaldırınız (Res. 17).

### **SIRT DAYANAĞI AYARI**

18. Sirt dayanağı üzerindeki gri düğmeye basarak pusetin yatırılabilirliğini ayarlamak mümkündür, basılan düğme bırakıldığında sirt dayanağı, en yakın pozisyon üzerinde kilitlenecektir. Sirt dayanağını dikleştirme için yukarıya doğru itmek yeterli olacaktır (Res. 18).

DİKKAT: Çocuğun ağırlığı söz konusu işlemlerin zorlaşmasına neden olabilir.

### **BACAK KOYMA YERİ AYARI**

19. Bacak koyma yerini istenilen konumda ayarlamak için bacak koyma yerinin birleşme yerinin içindeki iki düğmeye basınız (Res. 19).

### **ÇIKARTILABİLİR ÖN BAR**

20. Darbe önleyici ön bar yerinden çıkartmak için kol dayanaklarının alt kısmına yerleştirilmiş bulunan iki düğmeye birden basarak kendinize doğru çekiniz. Çocuğun pusete daha kolay bir biçimde yerleştirilmesini sağlamak için ön barın yalnızca tek tarafını açınız.

DİKKAT: Çocukların emniyet kemerlerini mutlaka bağlayınız. Ön bar, çocuğu tutmak üzere tasarlanmış bir parça değildir.

DİKKAT: Ön barı, çocuk içindeyken ve puseti kaldırmak için kesinlikle kullanmayınız.

### **ERGONOMİK AYARLANABİLİR DOUBLE-TWIST TUTMA KOLLARI**

21. Baston üzerinde bulunan düğmeye basarak tutma yerini kullanıcısına en uygun boy ve pozisyona göre istenilen konumda ayarlamak mümkündür (Res. 21). Tutma yeri, 8 değişik konumda ayarlanabilme özelliği taşımaktadır.

22. DİKKAT: Tutma yeri, kullanım esnasında aşağıya indirilmiş olarak kullanılmaz (Res. 22A). Tutma yerleri, Resim 22B'de gösterildiği gibi, yukarıya doğru çekilmiş olarak kullanılmalıdır.

### **FREN SİSTEMİ**

Fren sistemi, pusetin arka tekerleklerinin her ikisine birden aynı anda kumanda edilebilme özelliğine sahiptir. Kullanım kolaylığı sağlamak amacıyla puset STOP & GO fren sistemiyle donatılmış olup bu özellik arka frenler üzerindeki renkli etiketlerle ifade edilmektedir.

23. Puseti frenli konuma getirmek için sağ tarafta bulunan levreyi aşağıya doğru bastırınız (Res. 23). Otomatik olarak kırmızı STOP işareti belirecek ve ters yöndeki levye yukarıya doğru çıkacaktır.

24. Frenleri devreden çıkarmak için sol tarafta bulunan levreyi aşağıya doğru bastırınız (Res. 24). Otomatik olarak yeşil GO işareti belirecek ve ters yöndeki levye yukarıya doğru çıkacaktır.

DİKKAT: Durur vaziyetteyken mutlaka frenleri kullanınız. Frenler

etkin durumda olsa dahi puseti, çocuk içerisinden eğimli bir yüzeyde kesinlikle bırakmayınız.

DİKKAT: Fren levyesini etkin kıldıktan sonra frenlerin her arka tekerlek grubu üzerinde doğru olarak geçtiğinden emin olunuz.

### **KENDİ ETRAFINDA DÖNEBİLEN TEKERLEKLER**

Pusetin ön tekerlekleri kendi etrafında döner/sabitlenebilir özelliğe sahiptir. Düzgün olmayan yüzeylerde sabit tekerleklerin kullanılması önerilmektedir. Kendi etrafında dönebilen tekerlekler ise normal tip yollarda pusete daha iyi manevra kabiliyeti sağlamak üzere tasarlanmıştır.

25. Tekerleklerin serbest bir biçimde dönmesini sağlamak için Resim 25'te gösterildiği şekilde ön levreyi aşağıya aşağıya doğru itiniz. Tekerlekleri kilitlemek için ise levreyi aşağıya yukarıya itiniz. Tekerlekler hangi konumda olurlarsa olsun düz konumda kilitleneceklerdir.

DİKKAT: Tekerleklerin her ikisi birden kilitli veya serbest olacak biçimde konumlandırılmıdır.

### **PUSETİN KAPATILMASI**

DİKKAT: Bu işlemi yaparken çocuğunuzun ve diğer çocukların en az güvenlik mesafesinde bulunmasına dikkat ediniz. Bu aşamada, pusetin hareketli parçalarının çocuğun vücuduyla temas etmediğinden emin olunuz. Puset, hem anneye dönük konumdayken hem de dışarıya dönük pozisyondayken kapatılabilir özelliğine sahiptir. Takip edilecek kullanım talimatları her iki konum için de aynıdır. Pusetin daha az yer kaplaması için önerilen kapatma pozisyonu oturma yerinin dışarıya dönük olarak takılı olduğu konumdur.

26. Yanal kompasları yukarı kaldırarak tenteyi kapatınız (Res. 26).

27. Her iki itme kolu üzerinde yer alan mandalları yukarı kaldırınız ve mandalları basılı tutarak arka tampon kısmını aşağıya doğru yukarı doğru iter kaldırınız (Res. 27).

28. Kapatma kulpunu kavrayarak puset tam olarak kapanıncaya ve kilitleninceye kadar yukarıya doğru çekiniz (Res. 28).

29. Kapalı konumdaki pusetin daha az yer kaplaması için sirt dayanağını tamamen yatay pozisyona getiriniz (Res. 29A – dışarıya dönük, Res. 29B – anneye dönük)

30. İtme saplarını aşağıya doğru itiniz (Res. 30). Puset kapalı ve kilitli konumdayken destekiz durabilme özelliğine sahiptir.

DİKKAT: Puseti kapatmak için birleştirilebilir itme kolunun daima çıkartılması gerekmektedir.

### **SÖKÜLÜP ÇIKARILABİLME**

Puset yarı kapalı konumdayken ve emniyet kemerleri açık bir şekilde,

31. Resim 31'de gösterilen noktalardan A ile ifade edilen otomatik düğmeye ve B ile ifade edilen cırt cırt bantı çözünüz.

32. Bacak koyma yerini kaldırınız, oturma yerinde yer alan düğmeleri çözünüz ve emniyet kemerinin geçişine dikkat ederek kılıfı çekip çıkartınız (Res. 32A); sirt dayanağının yan taraflarında yer alan cırt cırt bantları çözdükten sonra sirt dayanağının kılıfını yukarı doğru çekip çıkartınız (Res. 32B).

### **OTO KOLTUĞU VE PORTBEBE KULLANIMI**

CHICCO pusetler, kol dayanakları üzerinde bulunan KLİK KLAK sistemi sayesinde, başka ek cihazlar kullanmaya gerek kalmadan şase üzerine portbebe ve/veya oto koltuğu takılmasını kolaylaştırır.

Portbebe ile oto koltuğu takma ve çıkarma işlemleri için ilgili kullanım talimatlarına başvurunuz.

33. Oto koltuğunun veya portbebeyi takmadan önce kol dayanağı muhafazalarının üst kısmını sökünüz veya alt kılıfı tamamen çıkartınız (Res. 33A ve B).

DİKKAT: Yalnızca KLİK KLAK mekanizmasına sahip CHICCO oto koltukları ve portbebeler bebek arabasına takılabilir özellik taşırlar. Bebek arabasını ister portbebe ister oto koltuğu olarak kullanmadan önce takma sisteminin doğru olarak kilitli duruma gelip gelmediğini mutlaka kontrol ediniz. YALNIZCA KLİK KLAK MEKANİZMASINA SAHİP AKSESUARLARI KULLANINIZ.

34. **DİKKAT:** Aksesuarın puset şasesine yanlış olarak takılması bunların yerinden çıkartılmasını imkansız kılarak takma sisteminin çalışmamasına neden olabilir. Bu durumda, kol dayanaklarının altına yerleştirilmiş bulunan levheleri bir tornavida yardımıyla hareket ettirmelerini sağlayarak kancaların elle yerinden sökülmesi mümkündür (Res. 34).

### **AKSESUARLAR**

**DİKKAT:** Bu bölümde tanımlanan aksesuarlar ürüne ait bazı modellerde bulunmayabilir. Satın almış olduğunuz modele ait aksesuarlarla ilgili kullanım talimatlarını dikkatlice okuyunuz.

### **BİRLEŞTİRİLEBİLİR İTME KOLU**

35. Birleştirilebilir itme kolunu takmak için ortada yer alan levyelerin ikisine birden aynı anda ve içe doğru olacak şekilde basınız (bakınız Res. 35A), A ve B ile gösterilen dilleri, bunlara ait deliklere denk gelecek şekilde (Res. 35B) işlemin tamamlandığına işaret eden klik sesini duyanaya kadar itiniz.

36. Birleştirilebilir itme kolunu çıkartmak için ortada yer alan levyelerin ikisine birden aynı anda ve içe doğru olacak şekilde basınız (Res. 36A) ve kolu yukarıya doğru çekerek yerinden çıkartınız (Res. 36B).

**DİKKAT:** Ürünü birleştirilmiş tutma kolu konumundayken kullanmadan önce doğru şekilde takılmış olduğunu daima kontrol ediniz.

**DİKKAT:** Puseti kapatmak için birleştirilebilir tutma kolunu daima çıkartmak gerekmektedir.

**DİKKAT:** Birleştirilebilir tutma kolunu, çocuk içerisinden puseti kaldırmak için kullanmayınız.

### **KONFOR KİTİ**

Kit Comfort aksesuarı 2 adet omuz askısı ve bir adet karın bölgesi kuşağı içermektedir. Karın bölgesi kuşağı, çocuğun henüz çok küçük olduğu zamanlarda ve anneye dönük konumda kullanım için bilhassa tavsiye edilmektedir.

37. Res. 37'de gösterildiği gibi omuz askılarını kayışların içerisinden geçiriniz.

38. Bacak koyma yerini tabandaki boşluktan (Res. 38A) ve bel kemerini yan deliklerin içerisinden geçiriniz (Res. 38B).

**DİKKAT:** Karın bölgesi kuşağını çocuğu puset içerisine oturtuktan sonra takınız.

**DİKKAT:** Gerekli olduğu durumlarda bel kemeri genişliğini tokaları kullanarak ayarlayınız.

**DİKKAT:** Çocuğunuzun emniyeti için emniyet kemerlerini daima kullanılması gerekmektedir.

### **MEVSİME GÖRE DEĞİŞTİRİLEBİLİR TENTE**

39. Oturma yeri tabanının her iki yanında tentenin takılması için iki adet yuva yer almaktadır. Tenteyi yerine takmak için Resim 39'ta görüldüğü şekilde kancaları yuvalara yerleştiriniz. Tente, doğrudan oturma tabanına monte edildiğinden hem dışarıya dönük hem de anneye dönük konumda her seferinde çevirmeye gerek kalmadan kullanılabilir.

40. Tenteyi açmak için yay biçimindeki ön barı öne doğru itiniz ve Resim 40'ta gösterildiği şekilde iki yanda yer alan kompasları hareket ettirerek yerine takılıp takılmadığını kontrol ediniz.

41. Arkadaki parçayı çıkartmak ve yaz mevsiminde tentenin güneşlik olarak kullanılması için yandaki fermuarları açınız (Res. 41A). Şerit şeklindeki parçayı kendi etrafında katlayarak tentenin arkasındaki pratik cep içerisine koyarak (Res. 41B) düğmeyi yerine iliklemek (Res. 41C) mümkündür.

42. Tenteyi sökmek için kancaları yukarıya doğru çekmek yeterlidir (Res. 42).

**DİKKAT:** Tente takma işlemini pusetin her iki yanı için de yapılması gerekmektedir. Mekanizmanın doğru bir biçimde yerine takıp takılmadığını kontrol ediniz.

### **YAĞMURLUK**

Puset, yağmurluk özel aksesuarıyla donatılmış olabilir.

43. Yağmurluğu, kenarlardaki düğmeleri kilitleyerek takınız (Res. 43) Parçayı katlayıp yerine örtüyü koymadan önce her kullanım-

dan sonra (ıslanması durumunda) açık havada kurutunuz.

**DİKKAT:** Yağmurluk aksesuarını kullanırken özellikle dikkatli olunması önerilir.

**DİKKAT:** Yağmurluk, çocuğun boğulmasına neden olabileceğinden tente veya siperlik parçalarının takılı olduğu pusetler üzerinde kullanılmamalıdır. Puseti, yağmurluk takılıken ve çocuk içerideyken aşırı ısınma tehlikesi bulunduğundan güneşe maruz bırakmayınız.

### **AYAK ÖRTÜSÜ**

44. Ayak örtüsünü takmak için otomatik düğmeyi bacak koyma yerine takınız (Res. 44A). Daha sonra ayak örtüsünün üst kısmını manşonun altından geçiriniz ve düğmeleri kol dayanakları üzerinde bulunan gözlemlere ilikleyerek en üst pozisyonda sabitleyiniz (Resim 44B).

45. Ayak örtüsü, manşon üzerinde çevrilerek Resim 45'te gösterildiği gibi iliklere sabitlenebilir.

### **EŞYA TAŞIMA FİLESİ**

Puset, eşya taşıma filesi özel aksesuarıyla donatılmış olabilir.

46. Fileyi pusette takmak için file üzerindeki A harfi ile gösterilen tokalarını pusetin ön tarafında bulunan her iki kancaya geçiriniz ve 4 halkayı birden B harfi ile gösterilen kancalara sabitleyiniz (Res. 46).

**DİKKAT:** Eşya filesini, ağırlığı 5 kg'yi geçecek eşyaları taşımak için kullanmayınız. Puseti kapatmadan önce filenin içerisinde bulunan eşyaları boşaltmak gerekmektedir.

### **ÇANTA**

Serinin bazı modellerinde, değiştirme minderleri ile birlikte kullanılan bir eşya taşıma çantası da bulunmaktadır.

47. Çantayı, Resim 47'de gösterildiği gibi takınız.

48. Pusetin daha pratik olarak kullanılmasını sağlamak amacıyla çanta, içerisine birleştirilebilir tutma kolunun ile farklı objelerin konulabileceği gözlemlere donatılmıştır (Res. 48).

**DİKKAT:** Çanta içerisine ağırlığı 2 kg'yi geçecek eşyalar koymayınız.

**DİKKAT:** Yukarıda belirtilen ağırlık üst sınırının aşılması pusetin dengesini bozarak devrilmesine neden olabilir.

Önemli not: Bu kullanım kılavuzunda yer alan resim ve talimatlar pusetin yalnızca tek bir modeline istinaden hazırlanmıştır ve bu sebeple burada tanımlanan parçaların ve fonksiyonların bir bölümü satın almış olduğunuz modele göre farklılık gösterebilir.

### **DAHA FAZLA BİLGİ İÇİN**

Artsana S. P. A.  
Servizio Clienti  
Via Saldarini Catelli, 1  
22070 GRANDATE – Como – Italia  
Telefon: 800-188 898  
www.chicco.com



### ВНИМАНИЕ

**ОЧЕНЬ ВАЖНО:** ЧТОБЫ ОБЕСПЕЧИТЬ БЕЗОПАСНОСТЬ ПРИ ЭКСПЛУАТАЦИИ ИЗДЕЛИЯ, ПЕРЕД ИСПОЛЬЗОВАНИЕМ ВНИМАТЕЛЬНО ПРОЧИТАЙТЕ ЭТУ ИНСТРУКЦИЮ И СОХРАНИТЕ ЕЁ ДЛЯ ПОСЛЕДУЮЩИХ КОНСУЛЬТАЦИЙ. НЕСОБЛЮЖДЕНИЕ УКАЗАНИЙ, ИЗЛОЖЕННЫХ В НАСТОЯЩЕЙ ИНСТРУКЦИИ, МОЖЕТ ПОВЕРГНУТЬ ОПАСНОСТИ ВАШЕГО РЕБЁНКА.

**ВНИМАНИЕ:** ПЕРЕД ИСПОЛЬЗОВАНИЕМ СНИМИТЕ С ИЗДЕЛИЯ ВСЕ ВОЗМОЖНЫЕ ПЛАСТИКОВЫЕ ПАКЕТЫ И ЭЛЕМЕНТЫ УПАКОВКИ И ДЕРЖИТЕ ИХ ВДАЛИ ОТ НОВОРОЖДЁННЫХ И БОЛЕЕ ВЗРОСЛЫХ ДЕТЕЙ.

### МЕРЫ ПРЕДОСТОРОЖНОСТИ

- **ВНИМАНИЕ:** БЕЗОПАСНОСТЬ РЕБЁНКА ТАКЖЕ ЗАВИСИТ И ОТ ВАС!
- **ВНИМАНИЕ:** необходимо всегда пристёгивать ребёнка ремнями безопасности и никогда не оставлять его одного без присмотра.
- **ВНИМАНИЕ:** при выполнении операций по регулированию держите ребёнка вдали от мобильных частей прогулочной коляски. Эта прогулочная коляска нуждается в периодическом техобслуживании со стороны потребителя. Перегрузки, неправильное складывание и использование неодобренных производителем аксессуаров могут повредить или поломать коляску.
- **ВНИМАНИЕ:** опасно оставлять ребёнка одного без присмотра.
- **ВНИМАНИЕ:** перед сборкой убедитесь, что изделие и все его компоненты не повреждены вследствие транспортировки. В противном случае не пользоваться изделием и держать его вдали от детей.
- Использовать прогулочную коляску для перевозки детей в возрасте от рождения и до 36 месяцев, вес ребёнка не должен превышать 15 кг.
- При перевозке в прогулочной коляске детей от рождения и до 6 месяцев спинка должна находиться в полностью разложенном положении.
- **ВНИМАНИЕ:** перед использованием прогулочной коляски убедиться, что все механизмы безопасности правильно сцеплены. В частности, убедиться, что прогулочная коляска зафиксирована в открытом поло-

жении и заблокирована задняя крестовина.

- Груз в корзинке не должен превышать 5 кг.
- Не садить в коляску более одного ребёнка.
- Не укреплять на прогулочной коляске аксессуаров, запасные части и компоненты других производителей или неодобренные производителем.
- **ВНИМАНИЕ:** сумки и иные предметы, подвешенные на ручки прогулочной коляски, могут придать коляске неустойчивость.
- **ВНИМАНИЕ:** чтобы обеспечить безопасность Вашему ребёнку, необходимо всегда пристёгивать его ремнём безопасности и разделительным ремнём между ног. Всегда использовать одновременно разделительный ремень между ног и ремень безопасности.
- Убедиться, что лица, которые используют прогулочную коляску, знают о том, как функционируют её механизмы.
- **ВНИМАНИЕ:** раскладывая или складывая прогулочную коляску, убедитесь, что ребёнок находится на безопасном расстоянии: не складывать и не раскладывать прогулочную коляску, если в ней находится ребёнок. Следите, чтобы при выполнении операций по регулированию прогулочной коляски её мобильные части не касались к ребёнку.
- Используйте тормозное устройство каждый раз, когда Вы останавливаете коляску.
- **ВНИМАНИЕ:** никогда не оставляйте прогулочную коляску с находящимся в ней ребёнком на наклонной плоскости, даже если Вы ввели тормоз.
- Не позволяйте другим детям играть без присмотра рядом с прогулочной коляской или карабкаться на неё. Чтобы не допустить вероятность удушья, не давайте ребёнку и не кладите рядом с ним предметы, имеющие верёвки.
- **ВНИМАНИЕ:** не катите коляску по лестнице и эскалатору: есть вероятность упустить её. Будьте крайне внимательными при подъёме или спуске с тротуара или со ступеньки.
- Если прогулочная коляска в течение длительного времени находилась под солнцем, прежде чем усадить в неё ребёнка подождите, пока она не остынет. Длительное нахождение под солнцем может изменить цвет материалов и тканей коляски.
- Не пользоваться изделием, если отдельные его части поломаны, разорваны или отсут-



ствуют.

- **ВНИМАНИЕ:** держите прогулочную коляску вдали от детей, когда Вы ею не пользуетесь.
- **ВНИМАНИЕ:** не перевозите в прогулочной коляске детей, если Вы должны бежать или если Вы стоите на коньках.
- Предохраняйте коляску от солёной воды, так как она может вызвать образование ржавчины.
- Не используйте коляску на пляже.
- **ВНИМАНИЕ:** управлять коляской должны только взрослые.
- **ВНИМАНИЕ:** Перед тем как пользоваться коляской убедитесь в том, что люлька или сидение закреплены правильно.

### СОВЕТЫ ПО УХОДУ И ТЕХОБСЛУЖИВАНИЮ

Это изделие нуждается в периодическом техобслуживании. Операции по уходу и техобслуживанию должны производить только взрослые.

#### УХОД

С прогулочной коляски можно снять чехол (следуйте указаниям, описанным в главе «СНЯТИЕ ЧАСТИ»).

Части из ткани чистить, придерживаясь инструкций на этикетках по стирке.

Ниже приведены условные обозначения по стирке и их расшифровка:



Ручная стирка в тёплой воде



Не отбеливать хлорсодержащим веществом



Не применять сушку в барабане



Глажение запрещено



Сухая чистка запрещена

Периодически чистить пластмассовые части изделия с помощью влажной ткани.

Если на металлические части изделия попала вода, необходимо вытереть её, чтобы не допустить образование ржавчины.

#### УХОД

При необходимости выполняйте смазку подвижных частей сухим силиконовым маслом. Периодически проверяйте колеса на износ, очищайте их от пыли и песка. Убедитесь в отсутствии пыли, грязи и песка на пластмассовых компонентах, которые перемещаются по металлическим трубам. Таким образом, можно избежать трения, которое отрицательно воздействует на исправную работу коляски. Храните коляску в сухом месте.

#### РАСКРЫТИЕ

**ВНИМАНИЕ:** при выполнении этой операции следите за тем, чтобы ваш ребенок и другие дети находились на безопасном расстоянии. Следите при этом, чтобы подвижные части коляски не касались ребенка.

1. Перед раскрытием коляски поднимите обе ручки в ра-

бочее положение, нажав на боковые кнопки (рис. 1 А). Проверьте, что ручки заблокированы в верхнем положении, как показано на рис. 1 В.

2. Потяните одновременно за защелки, расположенные на ручках коляски - она начнет раскрываться (рис. 2).

3. Поднимите коляску вверх, чтобы помочь ей раскрыться (рис. 3).

4. Нажмите на заднюю крестовину носком ноги вниз для завершения раскрытия и блокирования коляски в раскрытом положении (рис. 4).

**ВНИМАНИЕ:** убедитесь в том, что коляска зафиксирована в раскрытом положении, проверив блокировку задней крестовины.

#### НАДЕВАНИЕ И СНЯТИЕ ОБИВКИ

Для большего удобства рекомендуем выполнять эти действия, сняв сидение с коляски.

5. Наденьте обивку, начиная с верхней части (рис. 5 А), так чтобы сзади она была натянута, как показано на рисунке 5В.

В соответствии с цветным хвостиком выровняйте обивку с пластиковым каркасом (рис. 5 С). Затем прикрепите липучками внутреннюю тканевую обивку к крыльшкам каркаса (рис. 5 D). Прикрепите сидение к основанию, застегнув две кнопки, расположенные возле кругов на рисунке 5 Е, вслед за этим натяните нижние части сидения, застегнув их кнопками (А) и липучками (В), расположенными сбоку каркаса, как показано на рисунке 5 F. Наденьте обивку на подножку, как показано на рисунке 5 G.

6. Пропустите кольца в форме «D» в соответствующие прорези (рис. 6)

7. Проденьте поясной ремень в кольца «D», как показано на рисунке 7.

8. **ВНИМАНИЕ!** Поясной ремень закреплен к опоре сидения, неподвижно связанной с каркасом. Для правильного и надежного использования необходимо пропустить паховый ремень в прорезь обивки, как показано на рисунке 8. Правильное использование ремней безопасности описано в параграфе «Ремни безопасности».

9. Закрепите кнопками два чехла подлокотников (рис. 9).

#### РЕМНИ БЕЗОПАСНОСТИ

Детская прогулочная коляска снабжена системой удерживания в пяти точках, состоящей из двух лямок, поясного ремня и пахового ремня с застёжкой.

**ВНИМАНИЕ:** при перевозке детей возрастом примерно до 6 месяцев необходимо использовать лямки.

10. Проденьте застёжки безопасности в специальные тканевые петли (рис. 10 А) и проверьте, чтобы лямки находились на наиболее удобной высоте для вашего ребенка: в противном случае отрегулируйте их высоту (рис. 10 В).

11. После того, как ребенок будет усажен, вставьте 2 вилки в застёжку и отрегулируйте необходимую длину поясного ремня с помощью застёжек (рис. 11).

12. Чтобы расцепить поясной ремень, нажмите одновременно сбоку на две вилки (рис. 12). Чтобы обеспечить большую безопасность, на прогулочной коляске имеются «D»-образные кольца, которые позволяют присоединить дополнительный ремень безопасности, соответствующий норме BS 6684. Кольца установлены внутри сидения коляски на правой и левой стороне, как показано на рисунке 7.

**ВНИМАНИЕ:** для обеспечения безопасности вашего ребенка необходимо всегда использовать ремни безопасности.

**ВНИМАНИЕ:** для обеспечения безопасности ребенка необходимо одновременно использовать паховый ремень и ремни безопасности.

#### УСТАНОВКА СИДЕНИЯ НАПРОТИВ МАМЫ

**ВНИМАНИЕ:** в этой модификации не предусмотрено использование ручки.

13. Чтобы установить сидение в положении «напротив мамы», откройте сидение и вставьте его, ориентируясь на

оранжевые стрелки (рис. 13 А), которые расположены на самом сидении, в специальные стержни (рис. 13 В и С) на каркасе коляски, как показано на рисунке 13 D.

14. Протолкните сидение вниз, должен раздастся щелчок, подтверждающий его блокировку (рис. 14).

**ВНИМАНИЕ:** перед использованием изделия в модификации коляски всегда проверяйте правильность монтажа спинки.

### **УСТАНОВКА СИДЕНИЯ С ВИДОМ НА ДОРОГУ**

15. Чтобы установить сидение в положении «с видом на дорогу», откройте сидение и вставьте его, ориентируясь на оранжевые стрелки (рис. 15 А), которые расположены на самом сидении, в специальные стержни (рис. 15 В и С) на каркасе коляски, как показано на рисунке 15 D.

16. Протолкните сидение вниз, должен раздастся щелчок, подтверждающий его блокировку (рис. 16).

**ВНИМАНИЕ:** перед использованием изделия в модификации коляски всегда проверяйте правильность монтажа спинки.

### **СНЯТИЕ СИДЕНИЯ**

Для того, чтобы снять сидение, нет необходимости снимать с него обивку.

17. Нажмите на оранжевую кнопку позади спинки и приподнимите сидение (рис. 17).

### **РЕГУЛИРОВКА СПИНКИ**

18. Нажимая на серую кнопку, расположенную на спинке коляски, можно регулировать ее наклон (рис. 18). При отпуске кнопки спинка блокируется в ближайшем положении. Чтобы поднять спинку, достаточно подтолкнуть ее вверх.

**ВНИМАНИЕ:** с ребенком, находящимся в коляске, указанные операции могут быть затруднены.

### **РЕГУЛИРОВКА ПОДНОЖКИ**

19. Для установки подножки в желаемое положение нажмите на две кнопки, расположенные внутри шарнира подножки (рис. 19).

### **СЪЕМНЫЙ БАМПЕР**

20. Чтобы извлечь противоударный бампер, нажмите на две кнопки под подлокотником (рис. 20) и потяните бампер на себя. Открывайте бампер с одной стороны, чтобы облегчить усаживание ребенка в коляску.

**ВНИМАНИЕ:** всегда пристегивайте ребенка ремнями безопасности. Бампер НЕ является устройством для удержания ребенка.

**ВНИМАНИЕ:** запрещается использовать бампер для поднимания коляски с сидящим в ней ребенком.

### **РЕГУЛИРУЕМАЯ ЭРГОНОМИЧЕСКАЯ РУЧКА DOUBLE TWIST**

21. Нажимая на кнопку, расположенную на ручке, можно поворачивать ручку в желаемое положение по высоте, наиболее удобное для пользователя (рис. 21).

Ручка может быть установлена в 8 разных положениях.

22. **ВНИМАНИЕ:** во время использования ручка не должна находиться в нижнем положении (рис. 22 А). Рабочее положение ручки - верхнее, как показано на рисунке 22 В.

### **СТОЯНОЧНЫЙ ТОРМОЗ**

Стояночный тормоз оказывает одновременное воздействие на оба задних колеса коляски. Чтобы упростить использование коляски, предусмотрена тормозная система STOP & GO, отмеченная цветными наклейками на рычагах заднего тормоза.

23. Чтобы привести в действие тормоз коляски, нажмите вниз правый рычаг (рис. 23). Автоматически появляется красная наклейка STOP, и противоположно расположенный рычаг

подскакивает вверх.

24. Чтобы снять коляску с тормоза, нажмите вниз левый рычаг (рис. 24). Автоматически появляется зеленая наклейка GO, и противоположно расположенный рычаг подскакивает вверх.

**ВНИМАНИЕ:** при остановке всегда используйте тормоз. Никогда не оставляйте коляску с ребенком на наклонной поверхности, даже при задействованном тормозе.

**ВНИМАНИЕ:** После включения рычага тормоза убедитесь в том, что тормоза правильно сработали на обеих группах задних колес.

### **ПОВОРОТНЫЕ КОЛЕСА**

Коляска оснащена передними колесами, которые можно использовать в поворотном или заблокированном состоянии. На неровных поверхностях (щебень, грунтовая дорога и т.д.) целесообразно использовать заблокированные колеса, гарантирующие нужную плавность движения. Поворотные колеса рекомендуются с целью увеличения маневренности коляски на нормальной дороге.

25. Чтобы передние колеса свободно поворачивались, надавите ногой вниз на передний рычаг, как показано на рисунке 25. Чтобы заблокировать передние колеса, поднимите ногой рычаг вверх. Независимо от положения колеса, оно будет заблокировано в прямом положении.

**ВНИМАНИЕ:** оба колеса должны всегда быть одновременно либо заблокированы, либо разблокированы.

### **СКЛАДЫВАНИЕ КОЛЯСКИ**

**ВНИМАНИЕ:** при выполнении этой операции следите за тем, чтобы ваш ребенок и другие дети находились на безопасном расстоянии. Убедитесь, что при этом подвижные части коляски не касаются ребенка. Коляску можно сложить в положении «с видом на дорогу» или «напротив мамы». В обоих случаях используется одна и та же процедура. Чтобы уменьшить габариты коляски, рекомендуется складывать ее так, чтобы сидение находилось «с видом на дорогу».

26. Поднимите боковые циркули и сложите капюшон (рис. 26).

27. Потяните вверх обе защелки, расположенные на ручках; удерживая их в этом положении, расцепите заднюю крестовину, протолкнув ее вверх носком ноги (рис. 27).

28. Возьмитесь руками за рукоятку складывания и потяните ее вверх, до полного складывания и блокирования коляски (рис. 28).

29. Чтобы уменьшить габариты сложенной коляски, рекомендуется наклонить спинку в горизонтальное положение (рис. 29 А – «с видом на дорогу», рис. 29 В – «напротив мамы»).

30. Откинуть вперед ручки (рис. 30). Сложенная и заблокированная коляска сохраняет свое устойчивое положение без дополнительных действий.

**ВНИМАНИЕ!** Чтобы сложить коляску, необходимо обязательно вынуть соединительную ручку (в случае его наличия).

### **СЪЕМНЫЕ ЧАСТИ**

Полуоткрытую коляску и расстегнув защитный ремень:

31. Расстегните кнопку А и липучку В в точках, указанных на рисунке 31.

32. Приподнимите подножку, расстегните кнопки на сидении и снимите обивку, аккуратно обращаясь с защитным ремнем (рис. 32 А); снимите обивку со спинки, потянув ее вверх после расстегивания липучек (рис. 32 В).

### **ИСПОЛЬЗОВАНИЕ ДЕТСКОГО АВТОКРЕСЛА И ПЕРЕНОСНОЙ ЛЮЛЬКИ**

Детские прогулочные коляски CHICCO, в которых предусмотрена система CLIK CLAK на подлокотниках, позволяющая установку люльки для переноса ребенка и/или детского автокресла на шасси детской прогулочной коляски, без использования дополнительных устройств.

Подробнее о пристегивании и отстегивании люльки или

детского автокресла см. в специальных инструкциях.

33. Прежде, чем пристегнуть автокресло или люльку, снимите верхнюю часть чехлов подлокотников или полностью снимите их (рис. 33 А и В).

**ВНИМАНИЕ!** Только детские автокресла или люльки CHICCO, снабженные специальными механизмами CLIK CLAK, могут прикрепляться к детской прогулочной коляске. Прежде, чем использовать коляску в комбинации с переносной люлькой или детским автокреслом, всегда проверяйте надежность системы крепления. **ИСПОЛЬЗУЙТЕ ТОЛЬКО АКСЕССУАРЫ, ИМЕЮЩИЕ СПЕЦИАЛЬНЫЕ МЕХАНИЗМЫ CLIK CLAK.**

34. **ВНИМАНИЕ:** неверно проведенная процедура пристегивания аксессуара к шасси может привести к неправильной работе системы зацепления, сделав невозможной отцепку. В этом случае можно разблокировать ручную защелку, действуя через соответствующее отверстие отверткой на рычаги, расположенные под подлокотниками (рис. 34)

### **АКСЕССУАРЫ**

**ВНИМАНИЕ:** аксессуары, описанные далее в настоящем документе, могут отсутствовать в некоторых модификациях изделия. Внимательно ознакомьтесь с инструкциями, относящимися к имеющимся аксессуарам в приобретенной вами модификации.

### **СОЕДИНИТЕЛЬНАЯ РУЧКА**

35. Чтобы прикрепить соединительную ручку, одновременно нажмите вовнутрь на два центральных рычажка (см. рис. 35 А) и совместите стержни А и В с соответствующими отверстиями (рис. 35 В), должен раздастся щелчок.

36. Чтобы снять соединительную ручку, одновременно нажмите вовнутрь на два центральных рычажка (рис. 36 А) и потяните ручку вверх (рис. 36 В).

**ВНИМАНИЕ:** перед использованием изделия в модификации «сплошной ручки» всегда проверяйте правильность ее установки.

**ВНИМАНИЕ:** чтобы закрыть коляску, необходимо вынуть соединительную ручку.

**ВНИМАНИЕ:** запрещается использовать соединительную ручку для поднимания коляски с сидящим в ней ребенком.

### **КОМПЛЕКТ «КОМФОРТ»**

Комплект «Комфот» включает в себя 2 налямочника и покрывальце на живот. Покрывальце на живот особо рекомендуется в положении «напротив мамы», для маленьких детей.

37. Наденьте налямочники на лямки, как показано на рисунке 37.

38. Проденьте паховый ремень в специальный прорез (рис. 38 А) и пряжку поясного ремня в боковые прорезы (рис. 38 В).

**ВНИМАНИЕ:** разместите покрывальце после того, как ребенок усажен в коляску.

**ВНИМАНИЕ:** при необходимости отрегулируйте ширину поясного ремня с помощью пряжки.

**ВНИМАНИЕ:** для обеспечения безопасности вашего ребенка необходимо всегда использовать ремни безопасности.

### **КАПЮШОН ЛЕТО/ЗИМА**

39. Сиденье снабжено двумя механизмами сцепления, которые расположены по бокам и служат для крепления капюшона. Чтобы прикрепить капюшон к каркасу, вставьте защелки в механизм сцепления, как показано на рисунке 39. Будучи закрепленным к сидению, капюшон может использоваться с сидением как в конфигурации «с видом на дорогу», так и в конфигурации «напротив мамы», при этом нет необходимости поворачивать его.

40. Чтобы раскрыть капюшон, протолкните вперед переднюю арку и зафиксируйте ее двумя боковыми циркулями, как показано на рисунке 40.

41. Чтобы удалить заднюю чашечку и превратить капюшон

в зонтик от солнца, расстегните боковые молнии (рис. 41 А). Сворачивая край, можно уложить его в удобный карман позади капюшона (рис. 41 В) и застегнуть на пуговицу (рис. 41 С).

42. Чтобы снять капюшон, достаточно протянуть сцепления вверх (рис. 42).

**ВНИМАНИЕ:** закрепление капюшона должно проводиться по обеим сторонам коляски. Проверьте надежность его закрепления.

### **ДОЖДЕВИК**

Детская прогулочная коляска может оснащаться дождевиком.

43. Закрепите дождевик с помощью клипс по краям, как показано на рисунке 43. По окончании использования дайте ему просохнуть (если он намок), затем сложите для хранения.

**ВНИМАНИЕ:** будьте внимательны при использовании дождевика.

**ВНИМАНИЕ:** нельзя использовать дождевик на коляске, которая не имеет капюшона или навеса от солнца, поскольку он может стать причиной удушья ребенка. Во избежание перегрева никогда не оставляйте коляску с ребенком и установленным дождевиком на солнце.

### **НАКИДКА ДЛЯ НОГ**

44. Чтобы закрепить накидку для ног, застегните кнопку на ней (рис. 44 А), пропустите верхнюю часть накидки под ручкой и закрепите в верхнем положении, застегивая пуговицы в петли на боковых крыльшках сидения (рис. 44 В).

45. Накидку для ног можно обернуть вокруг ручки и закрепить с помощью петель, как показано на рисунке 45.

### **КОРЗИНА**

Детская прогулочная коляска имеет удобную корзину для предметов.

46. Чтобы установить корзину в коляску, прикрепите карабины А, расположенные на корзине, к двум крюкам на передней части коляски и прикрепите 4 кольца к крюкам В (рис. 46).

**ВНИМАНИЕ:** не нагружайте корзину свыше 5 кг. Прежде, чем закрыть коляску, необходимо полностью освободить корзину.

### **СУМКА**

Некоторые модификации снабжены удобной сумкой для вещей с матрасиком для пеленания.

47. Прикрепите сумку, как показано на рисунке 47.

48. Для большего удобства внутри сумки предусмотрены различные отделения для вещей, среди которых также соединительная ручка (рис. 48).

**ВНИМАНИЕ:** не нагружайте сумку свыше 2 кг.

**ВНИМАНИЕ:** превышение указанного выше веса может нарушить устойчивость коляски и даже привести к ее опрокидыванию.

Важное примечание: иллюстрации и инструкции, содержащиеся в данной брошюре, относятся к одной из модификаций детской прогулочной коляски; некоторые компоненты и функции, описанные здесь, могут отличаться от тех, которыми оснащена приобретенная вами модификация.

### **ДЛЯ БОЛЕЕ ПОДРОБНОЙ ИНФОРМАЦИИ**

Artsana S. P. A.

Клиентская служба

Via Saldarini Catelli, 1

22070 GRANDATE – Como – Italia

Телефон: 800-188 898

www.chicco.com



## РЪКОВОДСТВО ЗА ЕКСПЛОАТАЦИЯ

### ВАЖНИ ЗАБЕЛЕЖКИ

ПРОЧЕТЕТЕ ВНИМАТЕЛНО РЪКОВОДСТВОТО ПРЕДИ ДА ИЗПОЛЗВАТЕ КОЛИЧКАТА. СЪХРАНЯВАЙТЕ ГО НА УДОБНО МЯСТО И ГО ПРЕПРОЧИТАЙТЕ ПРИ НЕОБХОДИМОСТ.

ВИНАГИ СЛЕДВАЙТЕ СТРИКТНО ДАДЕНИТЕ В НЕГО ИНСТРУКЦИИ, ЗА ДА ГАРАНТИРАТЕ БЕЗОПАСНОСТТА И СИГУРНОСТТА НА ДЕТЕТО ВИ. ВНИМАНИЕ: ПРЕДИ ДА ИЗПОЛЗВАТЕ КОЛИЧКАТА Я РАЗОПАКОВАЙТЕ, ИЗХВЪРЛЕНТЕ ВСИЧКИ ЧАСТИ ОТ ОПАКОВКАТА И ПОЛИЕТИЛЕНОВИТЕ ТОРБИЧКИ. УВЕРЕТЕ СЕ, ЧЕ ОПАКОВЪЧНИТЕ МАТЕРИАЛИ СЕ НАМИРАТ НА МЯСТО, НЕДОСТЪПНО ЗА БЕБЕТА И ДЕЦА.

### ВНИМАНИЕ

- ВНИМАНИЕ: Опасно е да оставяте бебето без надзор!
- ВНИМАНИЕ: Преди да пристъпите към монтажа проверете дали кошът и останалите компоненти не са били повредени по време на транспорта. Ако е така, изделието не бива да бъде използвано, съхранявайте количката и останалите части на място, недостъпно за деца.
- Тази количка е предназначена за деца на възраст до 36 месеца и максимално тегло до 15 кг.
- При деца на възраст до 6 месеца облегалката трябва да се намира в хоризонтално положение.
- ВНИМАНИЕ: Преди използване проверете внимателно всички механизми за сигурност. Количката трябва да е блокирана в отворено положение, а кръстообразната опора – добре законтрена.
- Общото тегло на предметите в багажника не бива да превишава 5 кг.
- Не поставяйте в количката повече от едно бебе!
- Използвайте само оригинални резервни части и аксесоари или онези, които са одобрени от производителя.
- ВНИМАНИЕ: Чанти или пликосе, закачени на дръжките изместват центъра на тежестта и количката може да се преобърне.
- ВНИМАНИЕ: Използването на колана между крачетата и на предпазните колани е задължително за гарантиране безопасността на вашето дете. Използвайте ги винаги!

- Преди да поверите някому да разхожда бебето с количката се убедете, че той е добре запознат с функционирането ѝ.

ВНИМАНИЕ: Никога не отваряйте или затваряйте количката с бебето в нея! Убедете се, че детето се намира на достатъчно разстояние от количката преди да пристъпите към сгъване/разгъване. Когато нагласяте предпочитаното от вас положение на количката проверете дали движещите се части не влизат в контакт с тялото на детето.

- Винаги, когато желаете да спрете пуснете спиралката на количката.
- ВНИМАНИЕ: Никога не оставяйте количката на наклонена или неравна повърхност, даже и да сте пуснали спиралките!
- Не разрешавайте на други деца да си играят с количката или да се катерят по нея. Никога не оставяйте до детето предмети, които имат въжета, връзки или канани, така ще избегнете риска от задушаване.
- ВНИМАНИЕ: Не се качвайте по стълби с количката, съществува опасност от загуба на контрол! Бъдете внимателни при слизане от стъпала или от тротоар.
- Ако кошът е стоял продължително време на слънце, задължително го проветрете и изчакайте температурата в него да спадне, преди да поставите бебето. Продължителното излагане на интензивна слънчева светлина може да доведе до избеляване на тапицерията.
- В никакъв случай не използвайте изделието, ако някоя негова част е счупена, скъсана или липсва.
- ВНИМАНИЕ: Когато не се използва количката трябва да се съхранява на места, недостъпни за деца.
- ВНИМАНИЕ: Никога не тичайте и не използвайте кърки, когато бутате количката.
- Избягвайте контакта със солена вода, за да предпазите от ръждясване металните части.
- Не използвайте количката на плажа.
- ВНИМАНИЕ: Това изделие трябва да се експлоатира само от възрастни.

### СЪВЕТИ ПО ПОЧИСТВАНЕТО И ПОДДРЪЖКАТА

Извършвайте периодична поддръжка на количката. Операциите по почистване и поддръжка трябва да се изпълняват само от възрастни.

### ПОЧИСТВАНЕ

Тази количката е с подвижна тапицерия (прочетете раздела «Тапицерия»). Преди да пристъпите към почистването, запознайте се внимателно със състава на тъканите, посочен

върху етикета. По-долу са дадени символите, използвани в настоящото ръководство и краткото им обяснение:



Перете ръчно в студена вода.



Не избелвайте!



Не сушете в сушилна машина!



Не гладете!



Не използвайте химическо чистене.

Периодично почиствайте пластмасовите части на количката с мека влажна кърпа.

След евентуален контакт с вода внимателно подсушавайте металните части, за да избегнете образуването на ръжда.

## ПОДДРЪЖКА

При необходимост смазвайте движещите се части със суха силиконова смазка. Периодично проверявайте степента на износеност на гумите и отстранявайте остатъците от прах и пясък. Почиствайте внимателно остатъците от прах и пясък от всички пластмасови части, които се плъзгат по тръбите, за да предотвратите преждевременното им износване и влошаване на експлоатационните характеристики. Съхранявайте количката на сухо място.

## ОТВАРЯНЕ НА КОЛИЧКАТА

**ВНИМАНИЕ:** Отваряйте и затваряйте количката само когато бебето се намира на достатъчно разстояние от нея. Преди да пристъпите към тези операции се убедете, че подвижните части на количката се намират далече от тялото на бебето.

1. Преди да отворите количката вдигнете и двете дръжки в работно положение като натиснете страничните бутони (фиг. 1 А). Проверете дали дръжките са правилно блокирани в положението, показано на фиг. 1 В.

2. Натиснете едновременно двата бутона, разположени върху дръжките, и количката ще започне да се отваря (фиг. 2).

3. Издържайте дръжките нагоре, за да улесните отварянето (фиг. 3).

4. Натиснете с крак в точката на кръстосване на тръбите за да завършите отварянето на количката и да я блокирате в отворено положение (фиг. 4).

**ВНИМАНИЕ:** Проверете дали кръстовидната опора е неподвижно законтрена.

## ПОСТАВЯНЕ И СВАЛЯНЕ НА ТАПИЦЕРИЯТА

За ваше улеснение ви препоръчваме да извършвате тази операция със свалена седалка.

5. Поставете тапицериата, първо трябва да съвпадне горната част на плата (фиг. 5 А), за да може да заеме отзад положението, показано на фигура 5 В. Изравнете тапицериата с пластмасовата част, както се вижда на фиг. 5 С. След това фиксирайте тапицериата към страните на облегалката, като използвате за целта двете самозалепващи ленти (фиг. 5 D). Фиксирайте седалката към шасито, като закопчавате двете копчета, разположени до двата кръга, показани на фиг. 5 Е, след това закрепете долната част на седалката, закопчавайки копчетата А и залепвайки лентата В, разположени откъм рамата, както е показано на фиг. 5 F. Поставете подложката за крачетата в тапицериата както се вижда на фиг. 5 G.

6. Закопчайте пръстените с форма на «D» в илиците (фиг. 6)

7. Предпазният колан трябва да мине през двата пръстена с форма на «D».

8. **ВНИМАНИЕ:** Коланът, който минава между крачетата,

е закрепен към шасито. За правилното му използване е необходимо той да мине през илика разположен върху тапицериата, както е показано на фигура 8. Правилното използване на предпазните колани е описано в раздел «Предпазни колани».

9. Поставете тапицериата на подлакътниците и закопчайте копчетата тик-так (фиг. 9).

## КОЛАНИ ЗА БЕЗОПАСНОСТ

Количката е снабдена със система от предпазни колани със захващане в 5 точки – по един на раменцата, един около кръста и един между крачетата с катарамата.

**ВНИМАНИЕ:** При деца на възраст до 6 месеца използването на предпазните колани за раменцата е задължително.

10. Фиксирайте катарамите в съответните илици на тапицериата (фиг. 10А), нагласете коланите според раменцата на бебето така, че да са удобни (фиг. 10В).

11. След като сложите бебето поставете закопчайте коланите и с помощта на катарамите настройте широчината на колана около кръста на детето (фиг. 11 С).

12. За да освободите колана около кръста, натиснете едновременно двете странични закопчалки (фиг. 12).

**ВНИМАНИЕ:** За да гарантирате сигурността на вашето дете е необходимо винаги да използвате предпазните колани.

## МОНТАЖ НА СЕДАЛКАТА СРЕЩУ ПОСОКАТА НА ДВИЖЕНИЕ

**ВНИМАНИЕ:** При тази конфигурация не е предвидено използването на предпазния ограничител.

13. За да монтирате седалката срещу посоката на движение е необходимо да я разтворите и да я поставите както сочат оранжевите стрелки (фиг. 13 А), нагласявайки я върху щифтовете (фиг. 13 В и С), разположени на рамата, както се вижда на фиг. 13 D.

14. Натиснете я надолу докато чуете клик. Седалката е монтирана (фиг. 14).

**ВНИМАНИЕ:** Преди да използвате изделиято във версията «лятна количка» внимателно проверете дали седалката е правилно монтирана.

## МОНТАЖ НА СЕДАЛКАТА ПО ПОСОКА НА ДВИЖЕНИЕТО

15. За да монтирате седалката по посока на движението е необходимо да я разтворите и да я разположите в съответствие с оранжевите стрелки (фиг. 15 А), нагласете я върху съответните щифтове (фиг. 15 В и С) на шасито, както е показано на фиг. 15 D.

16. Натиснете я надолу докато чуете клик. Седалката е монтирана (фиг. 16).

**ВНИМАНИЕ:** Преди да използвате изделиято във версията «лятна количка» внимателно проверете дали седалката е правилно монтирана.

## СВАЛЯНЕ НА СЕДАЛКАТА

Ако желаете да махнете седалката не е необходимо да сваляте тапицериата.

17. Натиснете оранжевото копче, разположено отзад на седалката и я повдигнете (фиг. 17).

## РЕГУЛИРАНЕ НАКЛОНА НА ОБЛЕГАЛКАТА

18. За да свалите облегалката до желания от вас наклон натискайте продължително сивото копче, разположено върху облегалката (фиг. 18). Щом отпуснете копчето, тя се блокира в избраното от вас положение. За да я изправите е достатъчно да я натиснете отзад.

**ВНИМАНИЕ:** Препоръчваме да извършвате тези операции с празна количка, защото теглото на бебето може да направи тези манипулации по-трудни.

## РЕГУЛИРАНЕ НА ПОДЛОЖКАТА ЗА КРАЧЕТАТА

19. Натиснете двата бутона, разположени на подложката



на крачетата, и нагласете в желаното от вас положение (фиг. 19)

### **ПРЕДПАЗЕН ОГРАНИЧИТЕЛ**

20. За да свалите предпазния ограничител е необходимо да натиснете двата бутона, които се намират под подложката за крачетата (фиг. 20) и да го издърпате нагоре. Отворете предпазния ограничител само от едната страна, за да улесните поставянето на бебето в количката.

**ВНИМАНИЕ:** Винаги закопчавайте предпазните колани. Предпазният ограничител не е предназначен да задържа детето в седнало положение.

**ВНИМАНИЕ:** Никога не използвайте предпазния ограничител за да повдигате количката, когато бебето е в нея.

### **ЕРГОНОМИЧНИ ДРЪЖКИ**

21. За да фиксирате дръжките по височина и в желаното от вас положение, натиснете бутоните, показани на фигура 21.

Дръжките могат да се фиксират в 8 различни положения. **22. ВНИМАНИЕ:** Когато бебето е в количката не използвайте дръжките в затворено положение (фиг. 22 А), те винаги трябва да са в отворено положение, както е показано на фиг. 22 В.

### **СПИРАЧКА**

Спирачката блокира едновременно и двете задни колела на количката. За удобство в експлоатацията количката е снабдена със спирачна система STOP & GO, и с цветни етикети с надписи върху задните спирачки.

23. За да спрете количката е достатъчно да натиснете надолу дясната спирачка. Автоматично се показва червен надпис STOP, едновременно с това противоположната спирачка изскача нагоре.

24. При потегляне натиснете надолу лявата спирачка. Показва се зелен надпис GO и противоположната спирачка изскача нагоре.

**ВНИМАНИЕ:** При спиране винаги използвайте спирачката. Никога не оставяйте количката на неравен или наклонен терен, даже и да сте пуснали спирачката.

### **КОЛЕЛА НА КОЛИЧКАТА**

Предните колела на количката се въртят на 360°. По неравен път се препоръчва използването на колелата във фиксиран режим. Когато пък ви е необходима по-голяма маневреност на количката, например при гладко пътно покритие, включете свободното въртене на колелата на 360°.

25. За да отблокирате колелата е необходимо да натиснете надолу лостчето, както се вижда на фиг. 25, а за да ги блокирате вдигнете лостчето. Независимо от положението, в което се намира колелото, то ще бъде блокирано за движение само напред.

**ВНИМАНИЕ:** Колелата трябва да се блокират или разблокират едновременно.

### **СГЪВАНЕ НА КОЛИЧКАТА**

**ВНИМАНИЕ:** Преди да сгънете количката оставете бебето на достатъчно разстояние от нея. Подвижните части в никакъв случай не бива да се намират близо от тялото на детето. Количката може да бъде затворена както в положение по посока на движението, така и срещу посоката на движение. За икономия на място ви препоръчваме да съхранявате количката сгъната в положение на седалката по посока на движението.

26. Сгънете гюрука (виж фиг. 26).

27. Издърпайте нагоре двата бутона върху дръжките и в същото време с крак освободете кръстовидната опора, като я избухтате нагоре (фиг. 27).

28. Хванете дръжката за затваряне и дърпайте нагоре до пълното затваряне и блокиране на количката (фиг. 28).

29. За икономия на място свалете облегалката в хоризон-

тално положение (фиг. 29 А – по посока на движението, фиг. 29 В – срещу посоката на движението).

30. Завъртете дръжките напред (фиг. 30). Затворената и блокирана количка остава във вертикално положение.

**ВНИМАНИЕ:** За да затворите количката трябва да махнете централната секция на дръжката (ако я има във вашия модел).

### **СВАЛЯНЕ НА ТАПИЦЕРИЯТА**

Количката трябва да е полуотворена, предпазните колани разхлабени:

31. Разкопчайте копчето А и самозалепващата лента В в точките, показани на фиг.

32. Повдигнете поставката за крачетата, разкопчайте копчетата върху седалката и свалете тапицериата, като внимавате да не повредите предпазните колани (фиг. 32 А); разкопчайте самозалепващите странични ленти и свалете тапицериата на облегалката като я издърпате нагоре (фиг. 32 В).

### **ЕКСПЛОАТАЦИЯ НА КОША И ЛЯТНАТА КОЛИЧКА**

Количките CHICCO снабдени със системата CLIK CLAK върху подлакътниците позволяват монтирането на кош или лятна количка (столче) към шасито без използване на допълнителни устройства.

Прочетете съответните инструкции по монтажа и свалянето на коша или лятната количка.

33. Преди да монтирате кош или лятно столче към шасито свалете тапицериата на подлакътниците (фиг. 33 А и В).

**ВНИМАНИЕ:** Само кошовете или столчетата CHICCO снабдени със системата CLIK CLAK могат да се монтират към шасито. Преди извършване на монтажа на кош или столче проверете дали системата за захващане е блокирана. **ИЗПОЛЗАВАЙТЕ САМО ИЗДЕЛИЯ, СНАБДЕНИ СЪС СИСТЕМАТА CLIK CLAK.**

34. **ВНИМАНИЕ:** Неправилният монтаж може да доведе до неправилно функциониране на системата за захващане и до невъзможност да свалите коша или столчето. В такъв случай можете ръчно да разблокирате системата за захващане като вкарате отвертка в отворите върху подлакътниците и натиснете съответните цифрове (фиг. 34).

### **АКСЕСОАРИ**

**ВНИМАНИЕ:** Някои от описаните аксесоари могат да липсват във вашия модел. Прочетете внимателно онези раздели от ръководството, които се отнасят до аксесоарите на вашата количка.

### **ДРЪЖКА**

35. За да монтирате средната секция на дръжката (ако искате да трансформирате двете отделни дръжки в една цяла), натиснете едновременно двете централни лостчета. След това поставете средната секция на дръжката, като нагласите цифровете А и В срещу съответните отвори (фиг. 35 В). Притискайте докато чуете клик. Дръжката е монтирана.

36. За да свалите средната секция на дръжката е необходимо да натиснете едновременно двете централни лостчета (фиг. 36А) и да я издърпате нагоре (фиг. 36 В).

**ВНИМАНИЕ:** Преди да използвате количката с цяла дръжка проверете дали е монтирана работа.

**ВНИМАНИЕ:** Преди затваряне на количката е задължително да свалите средната секция на дръжката.

**ВНИМАНИЕ:** Никога не вдигайте количката за дръжката, ако бебето е в нея.

### **СИСТЕМА КОМФОРТ**

Системата Комфорт се състои от две меки предпазни възглавнички, които се поставят между коланите и раменцата, а също така и от колан за кръста на бебето - последният трябва да се използва задължително докато бебето е малко.

37. Поставете възглавничките, коланите трябва да минат през илиците им (фиг. 37).



38. Закрепете колана от страната между крачетата в съответния отвор (фиг. 38 А), а катарамата на колана за кръста на бебето – в страничните илици (фиг. 38 В).  
**ВНИМАНИЕ:** Поставете предпазния колан около кръста на бебето след като го сложите в количката.  
**ВНИМАНИЕ:** Регулирането ширината на колана около кръста на бебето става с помощта на катарамите.  
**ВНИМАНИЕ:** За да осигурите безопасността на детето винаги използвайте предпазните колани.

### **ПОЛИФУНКЦИОНАЛЕН ГЮРУК**

39. Седалката има две гнезда, разположени от двете страни, които се използват за монтаж на гюрука. За да монтирате гюрука е необходимо да напаснете щифтовете в съответните гнезда, както е показано на фиг. 39. Тъй като е монтиран към седалката, гюрукът няма нужда от обръщане, когато се сменя положението на седалката – по посока или срещу посоката на движение.

40. За да отворите гюрука натиснете предното ребро и фиксирайте от двете страни, както е показано на фиг. 40.

41. За да превърнете гюрука в летен сенник е необходимо да отворите страничните щипове и да свалите козирката (фиг. 41 А). Навийте свободното парче плат на козирката и го поставете в специалния джоб отзад на гюрука (фиг. 42 В), закопчайте копчето в илика (фиг. 41 С).

42. Свалянето на гюрука е показано на фиг. 42.

**ВНИМАНИЕ:** Гюрукът трябва да се фиксира от двете страни на количката. Винаги проверявайте правилността на монтажа.

### **ДЪЖДОБРАН**

Някои модели колички са снабдени с дъждобран.

43. Закрепете дъждобрана с клипсовете, разположени от външната страна (фиг. 43). Винаги изсушавайте дъждобрана преди да го сгънете и поставете на мястото му.

**ВНИМАНИЕ:** Бъдете много внимателни при използване на дъждобрана!

**ВНИМАНИЕ:** Дъждобранът не може да бъде използван без гюрука или сенника. Риск от задушаване! Когато дъждобранът е монтиран върху количката с бебето в нея, не я оставяйте изложена на пряка слънчева светлина, за да избегнете риска от прегряване.

### **ПОКРИВАЛО**

44. За да закрепите покривалото закопчайте копчето тик-так към подложката за крачетата (фиг. 44 А), след това пхнете покривалото под предпазния ограничител отпред и го закрепете високо с помощта на копчетата и илиците, разположени отстрани на седалката (фиг. 44 В).

45. Покривалото може да бъде навито и закопчано с илиците, както е показано на фигура 45.

### **БАГАЖЕН КОШ (БАГАЖНИК)**

Количката е снабдена с удобен багажен кош.

46. За да монтирате багажника към количката закачете закопчалките А на двете куки, разположени в предната част на шасито, след това фиксирайте 4 пръстена към куките В (фиг. 46).

**ВНИМАНИЕ:** Общото тегло на предметите в багажника не бива да превишава 5 кг. Преди да сгънете количката е необходимо да свалите багажника.

### **ЧАНТА**

Някои от моделите са снабдени с чанта за аксесоари и дюшече за повиване и преобличане.

47. Фиксирайте чантата както е показано на фиг. 47.

48. За ваше удобство чантата е разделена на няколко отделения, в които можете да поставяте различни аксесоари, необходими за детето ви по време на разходка, а също така и централната секция на дръжката на количката (фиг. 48).

**ВНИМАНИЕ:** Общото тегло на чантата не бива да преви-

шава 2 кг.

**ВНИМАНИЕ:** Превишаването на посоченото тегло може да доведе до преобръщане на количката.

Важна забележка: Илюстрациите и указанията, съдържащи се в това ръководство се отнасят към определен модел количка. Някои компоненти и функции могат да се отличават в различните модели.

### **ЗА ДОПЪЛНИТЕЛНА ИНФОРМАЦИЯ:**

Artsana S. P. A.  
Servizio Clienti (Отдел Обслужване на клиенти)  
Via Saldarini Catelli, 1  
22070 GRANDATE – Como – Italia  
Телефон: 800-188 898  
[www.chicco.com](http://www.chicco.com)

# SA تعليمات الاستعمال

## تحذير مهم

مهم: يجب قراءة كتيب التعليمات بعناية قبل الاستعمال. وذلك لتجنب أخطار الاستخدام. يجب الاحتفاظ بهذه التعليمات للرجوع إليها مستقبلاً. قد يتعرض طفلكم للخطر إن لم تتبع هذه التعليمات بحذافيرها. تنبيه: قبل الاستعمال. عليكم بإزالة الأكياس البلاستيكية والأجزاء الداخلة في تغليف هذا المنتج والتخلص منها: يجب وضع هذه الأجزاء في كافة الأحوال بعيداً عن متناول أيدي الأطفال.

## تحذيرات

- تنبيه: قد يصبح من الخطر ترك الطفل لوحده دون مراقبة.
- تنبيه: قبل القيام بتركيب هذا المنتج يجب التأكد من أن كافة أجزائه غير متضررة بسبب النقل: في حالة تضرر الأجزاء، عليك بالامتناع عن استعمال العربة والاحتفاظ بها بعيداً عن متناول أيدي الأطفال.
- يمكن استعمال هذه العربة في نقل الأطفال حديثي الولادة ولغاية بلوغهم 36 شهراً من العمر ولغاية وزن 15 كيلوجراماً كحد أعلى في كافة الأحوال
- يجب أن يكون مسند ظهر العربة في وضعية الاضطجاع التام عندما يكون الطفل حديث الولادة ولغاية 6 أشهر من العمر.
- تنبيه: قبل الاستعمال. يجب التأكد من أن كافة أجزاء السلامة والأمان مثبتة بشكل صحيح. يجب التأكد بشكل خاص من أن العربة قد تم تثبيتها بوضعية مفتوحة. وأن الجزء المتعاكس الخلفي ثابت تماماً.
- لا تضع في السلة حمولة يزيد وزنها عن 5 كيلوجرامات.
- لا تنقل أكثر من طفل واحد في المرة الواحدة.
- لا تستعمل في العربة ملحقات أو قطع غيار أو أجزاء أخرى لم يتم الحصول عليها من الجهة المصنعة أو دون موافقة هذه الجهة عليها.
- تنبيه: يمكن أن يتأثر توازن العربة عند تعليق الحقائب أو الأغراض الأخرى على المماسك.
- تنبيه: يجب استعمال حزام فتحة السائقين وأحزمة الأمان لضمان سلامة الطفل. كما يجب استعمال أحزمة الأمان مع حزام فتحة السائقين معاً وفي وقت واحد.
- تأكد من أن مستخدم العربة على علم تام بكيفية استخدامها.
- تنبيه: تأكد من أن الطفل على مبعدة مناسبة عند فتح وإغلاق العربة: لا تفتح أو تغلق العربة والطفل بداخلها. عند القيام بعمليات التعديل والتنضيق. تأكد من أن الأجزاء المتحركة لا تتلامس مع جسم الطفل.
- عليك باستعمال المكابح في كل مرة تتوقف فيها.
- تنبيه: لا تترك العربة أبداً على سطح مائل والطفل بداخلها حتى ولو كنت قد استعملت المكابح في إيقاف العربة.
- لا تسمح لأطفال آخرين باللعب دون مراقبة بالقرب من العربة. ولا تسمح لهم كذلك بالتسلق على العربة.
- لتجنب تعرض الطفل لخطر الحرق. لا تعط للطفل أشياء ذات حبال ولا تضع أشياء من هذا النوع بالقرب منه.
- تنبيه: لا تستعمل العربة على السلالم أو على السلالم المتحركة. لأنك قد تفقد السيطرة على العربة بشكل مفاجئ. عليك باتخاذ الحذر عند الصعود على درجة واحدة والنزول من عليها. ونفس الشيء عند الصعود على الرصيف والنزول منه.
- إذا تركزت العربة تحت الشمس لفترة طويلة، عليك بالانتظار حتى تبرد قبل وضع الطفل فيها. يمكن أن يؤدي التعرض

الطويل للشمس إلى تغير لون أجزاء العربة وقماشها.  
• لا تستعمل العربة إذا كانت أجزاؤها مكسورة أو ممزقة أو ناقصة.

- تنبيه: يجب الاحتفاظ بالعربة بعيداً عن متناول أيدي الأطفال عند عدم استعمالها.
- تنبيه: عليك بالامتناع عن استعمال العربة عند الركض أو الترحلق.
- لا تعرض العربة إلى ماء مالح لأنه يسبب تكون الصدأ عليها.
- لا تستعمل العربة على النشاطي.
- تنبيه: يجب أن يقتصر استعمال هذا المنتج على شخص بالغ فقط.

نصائح عن عمليات التنظيف والصيانة  
يحناج هذا المنتج إلى صيانة دورية. يجب أن تقام عمليات التنظيف والصيانة من قِبل شخص بالغ فقط.

## التنظيف

يمكن نزع أغطية العربة (برجى الرجوع إلى فقرة "نزع الأغطية"). يجب الرجوع إلى العلامات الخاصة بالغسيل عند تنظيف الأجزاء القماشية، فيما يلي رموز الغسيل ومعانيها:

-  غسيل يدوي بالماء البارد
-  لا تستعمل مادة مبيضة
-  لا تستعمل التحفيف الآلي
-  لا تكوي
-  لا تغسل بالغسيل الجاف

عليك بتنظيف الأجزاء البلاستيكية بصورة دورية باستعمال قطعة قماش رطبة. عليك بتجفيف الأجزاء المعدنية بعد ملامستها للماء وذلك لتجنب تكوّن الصدأ عليها.

## الصيانة

يجب تزييت الأجزاء المتحركة عند الحاجة وذلك باستعمال زيت سيليكوني جاف. عليك بمرامية حالة استهلاك العجلات بصورة دورية والمحافظة على نظافتها من الغبار والرمل. تأكد من أن كافة الأجزاء البلاستيكية التي تتحرك على أنابيب معدنية هي خالية من الغبار والأتساخ والرمل وذلك لتجنب تكوّن الاحتكاك الذي يؤثر على عمل العربة بصورة صحيحة. يجب الاحتفاظ بالعربة في مكان جاف.

## فتح العربة

- تنبيه: يجب القيام بهذه العملية بعد التأكد من أن الطفل أو أي أطفال آخرين هم على بعد مناسب من العربة. في هذه المراحل. يجب التأكد من أن الأجزاء المتحركة في العربة لا تتلامس مع جسم الطفل.
  - 1) قبل فتح العربة. يجب رفع المقبضين في وضعية الاستعمال وذلك بالضغط على الزرين الجانبيين (الصورة 1A). تأكد من أن المقبضين ثابتان إلى الأعلى. كما في الصورة 1B.
  - 2) في الوقت نفسه، عليك بسحب اللسانين الموجودين على مسكبي العربة. فتبدأ العربة بالانفتاح (الصورة 2).
  - 3) ارفع العربة للأعلى لتسهيل انفتاحها (الصورة 3).
  - 4) ادفع الجزء المتعاكس برأس قدمك نحو الأسفل لإكمال انفتاح العربة وتثبيتها في الوضعية المفتوحة (الصورة 4).
- تنبيه: تأكد من أن العربة ثابتة في الوضعية المفتوحة. وأن الجزء المتعاكس الخلفي ثابت فعلاً.

## تركيب ونزع الغطاء

- لتسهيل هذه العملية. يجب القيام بها بعد فصل الكرسي عن العربة.
- 5) أدخل الغطاء بشرط تثبيت الجزء العلوي من القماش أولاً (الصورة 5A) بحيث يمكن تثبيت الغطاء على الجزء الخلفي كما هو واضح في الصورة 5B. تتبع الخط الملون لتثبيت القماش بحذادة الهيكل البلاستيكي (الصورة 5C). بعد هذا، عليك بتثبيت الغطاء القماش الداخلي على أجنحة الهيكل باستخدام شريطي الفيلكرو (الصورة 5D). قم بتثبيت الكرسي على القاعدة، وذلك بربط الزرين الموجودين في الأماكن التي تظهر

21) بالضغط على الزر الموجود على المقبض يمكن إدارة هذا الأخير بالشكل المطلوب وتغيير ارتفاعه إلى الحد الذي يريده المستخدم (الصورة 21).  
يمكن تغيير وضعية المقبض إلى 8 درجات مختلفة.  
22) تنبيه: عند الاستعمال لا يجب أن يكون المقبض في وضعية نائلة (الصورة 22A). يجب يكون المقبض في وضعية عالية عند الاستعمال كما هو واضح في الصورة 22B. مكياج التوقف  
يؤثر المكياج على العجلتين الخلفيتين في العربة في وقت واحد. لتسهيل استخدام العربة، تم استعمال أسلوب الفرملة المسمى "STOP & GO" الذي يعتمد على مجموعة من اللواصق الملونة الموضوعة على العجلات الخلفية للمكبج.  
23) لفرملة العربة عليك بالضغط على العتلة اليمنى نحو الأسفل (الصورة 23). فتظهر الرقبة الحمراء "STOP" بصورة أوتوماتيكية وترتفع العتلة المقابلة نحو الأعلى.  
24) لتحرير العربة عليك بالضغط على العتلة اليسرى نحو الأسفل (الصورة 24). فتظهر الرقبة الخضراء "GO" بصورة أوتوماتيكية وترتفع العتلة المقابلة نحو الأعلى. تنبيه: يجب استعمال المكياج دائماً عند التوقف. لا تترك العربة أبداً على سطح مائل والطفل بداخلها حتى ولو كنت قد استعملت المكياج في إيقاف العربة.

#### عجلات التوجيه

إن العربة مزودة بعجلات أمامية قابلة للتوجيه/ثابتة. ينصح باستعمال العجلات الثابتة عند استعمال العربة على أرضية وعرة. أما العجلات القابلة للتوجيه فينصح باستعمالها عند الرغبة في تسهيل حركة العربة على أرضية الشوارع العادية.  
25) كي تصبح العجلات الأمامية قابلة للتوجيه، عليك بالضغط أسفلًا بقدمك على العتلة الأمامية، كما في الصورة 25. كي تصبح العجلات الأمامية في وضعية ثابتة، عليك برفع العتلة بقدمك. ثبت العجلة في وضعية مستقيمة مهما كانت الوضعية التي هي عليها.  
تنبيه: يجب تثبيت أو تحرير العجلتين معاً وفي الوقت نفسه.

#### إغلاق العربة

تنبيه: يجب القيام بهذه العملية بعد التأكد من أن الطفل أو أي أطفال آخرين هم على بعد مناسب من العربة. في هذه المراحل، يجب التأكد من أن الأجزاء المتحركة في العربة لا تتلامس مع جسم الطفل. يمكن إغلاق العربة سواء كان الكرسي بإجاه الام أو بإجاه الشارع. ويجب اتباع نفس التعليمات في كلتي الحالتين. ينصح بإغلاق العربة والكرسي متجه بإجاه الشارع وذلك لتقليل المساحة التي تحتلها العربة وهي مغلقة.  
26) ارفع العمودين الجانبيين واطو السقيفة الواقية (الصورة 26).  
27) ارفع اللسانين الموجودين على المسكين. استمر بالرفع وفي نفس الوقت قم بتحرير الجزء المتعكس الخلفي بدفعه نحو الأعلى برأس قدمك (الصورة 27).  
28) احكم امسك ذراع الإغلاق واسحبه إلى الأعلى إلى أن يتم إغلاق العربة وتثبيتها بشكل تام (الصورة 28).  
29) كي تشغل العربة أقل مساحة وهي مغلقة، عليك بطي الكرسي إلى يصل إلى الوضعية الأفقية (الصورة 29A - الكرسي بإجاه الشارع، والصورة 29B - الكرسي بإجاه الام).

30) عليك بعد هذا بتحريك المقبض إلى الامام (الصورة 30). تبقى العربة واقفة عندما تكون مغلقة ومثبتة.  
تنبيه: لإغلاق العربة، من الضروري دائماً إزالة الدعامة القابلة للربط (إن وجدت).

#### إمكانية إزالة الغطاء

أغلق العربة إغلاقاً جزئياً مع فتح أحزمة الأمان:  
31) قم بفتح الزر الأوتوماتيكي A ونشر الفيلكرو B من النقاط المذكورة في الصورة 31.  
32) ارفع مسند السائقين، وقم بفتح الأزرار على الكرسي واسحب الغطاء القماشى مع الاعتناء بمعاير أحزمة الأمان (الصورة 32A)؛ اسحب الغطاء من على مسند الظهر وذلك بجره نحو الأعلى بعد القيام بفتح شرائط الفيلكرو الجانبية تم (الصورة 32B).

#### استعمال المقعد والكيس

تسمح عربات CHICCO المزودة بنظام "كليك كلاك" على مسندي الزراعين بتثبيت كيس وأو مقعد على هيكل العربة نفسها، دون الحاجة إلى استعمال أدوات إضافية أخرى للتثبيت.

يجب اتباع التعليمات التالية لترتيب وفك الكيس أو المقعد:

33) قبل القيام بتثبيت المقعد أو الكيس، عليك بفصل الجزء العلوي من أغطية مسندي الزراعين أو القيام بإزالة المسندين بالكامل (الصورة 33A و B).  
تنبيه: يقتصر تركيب مقاعد أو أكياس CHICCO على تلك المزودة بنظام "كليك كلاك" فقط. قبل استعمال العربة مع الكيس أو المقعد، عليك بالتأكد دائماً من أن نظام التثبيت مثبت بطريقة صحيحة. يجب أن يقتصر استعمال الملحقات على تلك المزودة بنظام "كليك كلاك".

34) تنبيه: يمكن أن يؤدي التثبيت الخاطئ للملحقات على الهيكل إلى خلل بنظام التثبيت فيصبح من المستحيل فك هذه الأجزاء. في هذه الحالة، عليك بتحرير هذه

فيها الدوائر في الصورة 5E. بعد هذا، قم بتغطية الجوانب السفلية من الكرسي وذلك بتثبيتها بواسطة الأزرار (A) وشرائط الفيلكرو (B) الموجودة على جانب الهيكل كما هو واضح في الصورة 5F. أدخل مسندي السائقين في القماش كما في الصورة 5G.  
6) أدخل الحلفات "D" في العروات الخاصة بها (الصورة 6).  
7) أدخل حزام الخصر في الحلفات "D" كما في الصورة 7.  
8) تنبيه: إن حزام فتحة السائقين مربوط على مسند الكرسي ومثبت على الهيكل. لاستعمال هذا الحزام بطريقة صحيحة وأمنة يجب تمرير الحزام عبر العروة الموجودة على الغطاء كما في الصورة 8. لاستعمال أحزمة الأمان بطريقة صحيحة، يرجى الرجوع إلى فقرة "أحزمة الأمان".

9) قم بتثبيت غطاء مسندي الزراعين، وذلك بربط الأزرار الأوتوماتيكية (الصورة 9).  
أحزمة الأمان

العربة مزودة بنظام أمان يتكون من خمس نقاط تثبيت. هي عبارة عن شريطين للاكتاف وحزام الخصر وحزام فتحة السائقين المزود بمشبيك.

تنبيه: من الضروري استعمال شريطي الاكتاف عند نقل أطفال حديثي الولادة ولغاية بلوغهم السنة أشهر من العمر.

10) أدخل مشابك الأمان في العروات القماشية الخاصة بها (الصورة 10A) وتأكد من أن شريطي الاكتاف مما على ارتفاع مناسب بالنسبة للطفل. فإن لم يكن كذلك، عليك بتعديل الارتفاع (الصورة 10B).

11) ارفع وضغ الطفل في العربة، عليك بإدخال الشوكتين في المشبك والقيام بتعديل حزام الخصر إذا لزم الأمر وذلك بتضييق المشابك (الصورة 11).

12) لفك حزام الخصر، عليك بالضغط على الشوكتين الجانبيتين في وقت متزامن واحد (الصورة 12).

تنبيه: لضمان سلامة الطفل، يجب استعمال أحزمة الأمان دائماً.

#### تركيب الكرسي ووجهه بإجاه الام

تنبيه: لا يُستعمل ذراع التوصيل في هذا التصميم.

13) لترتيب الكرسي بإجاه الام، عليك بفتح الكرسي واتباع الأسهم البرتقالية (الصورة 13A) الموجودة على الكرسي. ثم القيام بإدخاله في الأوتاد الخاصة بهذا (الصورة 13B و C) الموجودة على هيكل العربة كما في الصورة 13D.

14) ادفع الكرسي إلى الأسفل إلى أن تسمع صوت تكة التثبيت (الصورة 14).

تنبيه: قبل استعمال هذا المنتج على هيئة عربة، عليك بالتأكد دائماً من صحة تثبيت الكرسي.

#### تثبيت الكرسي ووجهه بإجاه الشارع

15) لتثبيت الكرسي بإجاه الشارع، يجب فتح الكرسي واتباع الأسهم البرتقالية (الصورة 15A) الموجودة على الكرسي. ثم القيام بإدخاله في الأوتاد الخاصة بهذا (الصورة 15B و C) الموجودة على هيكل العربة كما في الصورة 15D.

16) ادفع الكرسي إلى الأسفل إلى أن تسمع صوت تكة التثبيت (الصورة 16).

تنبيه: قبل استعمال هذا المنتج على هيئة عربة، عليك بالتأكد دائماً من صحة تثبيت الكرسي.

#### فك الكرسي

ليس من الضروري خلع الغطاء القماشى للعربة عند فصل الكرسي.

17) اضغط على الزر البرتقالي الموجود خلف مسند الظهر وارقع الكرسي (الصورة 17).

#### تعديل مسند الظهر

18) يمكن تعديل انحناء مسند ظهر العربة بالضغط على الزر الرمادي الموجود خلف مسند الظهر نفسه (الصورة 18). حيث يثبت هذا المسند في أقرب وضعية عند التوقف عن الضغط على الزر. يكفي دفع مسند الظهر إلى الأعلى لرفعه.  
تنبيه: تصبح هذه العملية أصعب إذا كان الطفل موجوداً في العربة بسبب ضغط وزنه.

#### تعديل مسند السائقين

19) لتعديل مسند السائقين بالوضعية المطلوبة، يجب الضغط على الزرين الموجودين داخل مقعد مسند السائقين (الصورة 19).

#### ذراع التوصيل القابل للخلع

20) خلع ذراع التوصيل الوافي من الصدمات، عليك بالضغط على الزرين الموجودين تحت مسندي الزراعين (الصورة 20) والقيام بسحب ذراع التوصيل نحوك. عليك بفتح ذراع التوصيل من جهة واحدة لتسهيل إجلال الطفل في العربة.

تنبيه: يجب ربط الطفل بأحزمة الأمان دائماً. لا يُعد ذراع التوصيل وسيلة لتثبيت الطفل.

تنبيه: يجب الامتناع تماماً عن استخدام ذراع التوصيل في رفع العربة والطفل بداخلها.

مقبض مريح ذو بورتين "double twist" قابل للتعديل

(الصورة 46).

تنبيه: يجب أن لا يزيد وزن الأجزاء الموضوعة في السلسلة عن 5 كيلوجرامات. يجب إزالة السلسلة قبل إغلاق العربة.

حقيبة

تحتوي بعض الموديلات على حقيبة عملية مزودة بحشية يوضع الطفل عليها لتغيير ملابسها.

47) تثبيت الحقيبة كما في الصورة 47.

48) كي يصبح استعمال العربة عملياً أكثر، تحتوي الحقيبة على عدة جيوب يمكن أن تستخدم لوضع أفراس مختلفة فيها. من ضمنها الدعامة القابلة للربط (الصورة 48). تنبيه: يجب أن لا يزيد وزن الأفراس الموضوعة في الحقيبة عن كيلوجرامين.

تنبيه: إذا تعدى وزن الأفراس في الحقيبة عن الوزن المذكور أعلاه، فإن هذا قد يؤدي إلى حدوث خلل في توازن العربة وانقلابها.

ملاحظة مهمة: تشير الصور والتعليمات في هذا الكتيب إلى موديل من موديلات العربة، يمكن أن تكون بعض الأجزاء والوظائف التي جاء وصفها هنا مختلفة في الموديل الذي اقتنيتموه.

الأجزاء باستعمال مفك تستعمله على العتلات الموجودة تحت الذراعين اللذين يمكن الوصول إليهما عن طريق الثقب الخاص بهذا (الصورة 34).

الملحقات  
تنبيه: يمكن أن تكون الملحقات المذكورة أثناء موجودة في موديلات معينة من هذا المنتج. عليك بقراءة التعليمات الخاصة بالملحقات الموجودة في الموديل الذي تفتنيه.

دعامة قابلة للربط

35) تركيب الدعامة القابلة للربط. عليك بالضغط إلى الداخل على العتلتين المركزيتين معاً (الصورة 35A). ثم القيام بتركيب الدعامة. وذلك بإدخال الوتدين A و B في الثقبين الخاصين بهما (الصورة 35B) إلى يسمع صوت تكة.  
36) لإزالة الدعامة القابلة للربط. عليك بالضغط إلى الداخل على العتلتين المركزيتين معاً (الصورة 36A) وإخراج الدعامة بسحبها إلى الأعلى (الصورة 36B).  
تنبيه: قبل استعمال العربة مع دعامة الربط. عليك بالتأكد دائماً من صحة التثبيت.  
تنبيه: يجب إزالة دعامة الربط دائماً عند إغلاق العربة.  
تنبيه: يجب الامتناع تماماً عن استخدام الدعامة القابلة للربط في رفع العربة والطفل بداخلها.

أدوات "Kit Comfort"

تتكون هذه المجموعة من غطاءين لشرائط للأكتاف وشريط للبطن. ينصح باستعمال شريط البطن بصورة خاصة عند وضع الكرسي بإجاه الأم عندما يكون الطفل صغيراً.  
37) أدخل شريطي الأكتاف في الرباطين كما في الصورة 37.  
38) قم بتمرير شريط فتحة الساقين من الفتحة الخاصة بهذا (الصورة 38A) وتمرير مشبك الخصر في العروتين الجانبيتين (الصورة 38B).  
تنبيه: يجب إدخال شريط البطن بعد وضع الطفل في العربة.  
تنبيه: يجب تعديل وضعية شريط الخصر من خلال تعديل المشابك.  
تنبيه: يجب استعمال أحزمة الأمان دائماً لضمان سلامة الطفل.

سقيفة قابلة للتعديل

39) إن الكرسي مزود بموصلين موجودين على جانبي قاعدة الكرسي. يستخدم هذان الموصلان في تثبيت السقيفة الواقية. لتثبيت السقيفة عليك بإدخال المشابك في أجزاء التوصيل كما في الصورة 39. نظراً لأن السقيفة مثبتة على الكرسي، فهي تتبعه سواء في وضعية أجاهه نحو الشارع أو نحو الأم. دون الحاجة إلى القيام بإدارة السقيفة في كل مرة.  
40) لفتح السقيفة، عليك بدفع الذراع الأمامي إلى الأمام والتأكد من التثبيت بواسطة العمودين الجانبيين كما في الصورة 40.  
41) لإزالة الجناح الخلفي واستعمال السقيفة كمظلة واقية من الشمس. عليك فتح السحّابين الجانبيين (الصورة 41A). يمكن طي الحافة على نفسها وإدخالها داخل الجيب الموجود خلف السقيفة (الصورة 41B)، الذي يمكن إغلاقه بإدخال الزر في العروة الخاصة به (الصورة 41C).  
42) لإزالة السقيفة، عليك بتحريك المشابك نحو الأعلى (الصورة 42).  
تنبيه: يمكن تثبيت السقيفة على أي من جانبي العربة، وعليك بالتأكد من صحة تثبيتها.

غطاء واقٍ من المطر

يمكن أن تكون العربة مزودة بغطاء واقٍ من المطر.  
43) يثبّت الغطاء الواقٍ من المطر بواسطة المشابك الموجودة على نهاياته (الصورة 3). يجب أن يترك الغطاء بعد استعماله في الهواء الطلق كي يجف (إذا كان مملاً) قبل طيه وخرنه.

تنبيه: يجب اتخاذ الحذر الشديد عند استعمال الغطاء الواقٍ من المطر.  
تنبيه: لا يمكن استعمال الغطاء الواقٍ من المطر على العربة إن كان خالية من السقيفة أو المظلة الواقية من الشمس. لأن الغطاء الواقٍ من المطر في هذه الحالة يمكن أن يؤدي إلى اختناق الطفل. عند استعمال الغطاء الواقٍ من المطر، يجب الامتناع عن ترك العربة في الشمس والطفل بداخلها وذلك لتجنب ارتفاع درجة الحرارة.

غطاء الساقين

44) تركيب غطاء الساقين. عليك بتثبيت الزر الأوتوماتيكي بمسند الساقين (الصورة 44A). قم بتمرير الجزء العلوي من غطاء الساقين من تحت ذراع التوصيل. ثم قم بتثبيتها على ارتفاع أكبر وذلك بإدخال الأزرار في العروات الموجودة على الأجنحة الجانبية في الكرسي (الصورة 44B).

45) يمكن طي غطاء الساقين فوق ذراع التوصيل وتثبيتها بواسطة العروات الموضحة في الصورة 45.

سلة لحمل الأفراس

العربة مزودة بسلة عملية لحمل الأفراس  
46) تركيب السلة على العربة. عليك بإدخال حلقات التوصيل A في السلة. بالمشبك الموجودين في الجزء الأمامي من العربة والقيام بتثبيت الحلقات الأربعة في المشابك B

للمزيد من المعلومات:

شركة Arstana S.p.A

قسم خدمة الزبائن

شارع سالداريني كاتيلي، الرقم 1

22070 كراناديه (كومو) - إيطاليا

هاتف: 898 800-188

www.chicco.com









**EN 1888:2005**  
**BS 7409:1996**

**0-36**



ARTSANA S.p.A. - Via Saldarini Catelli, 1 - 22070 Grandate (CO) - Italy  
Tel. (+39) 031 382 111 - Fax (+39) 031 382 400 - [www.chicco.com](http://www.chicco.com)

